

Большая  
Энциклопедія.

Томъ второй.

Арбуа де Жюбанвиль — Беллингегаузенъ.



# Большая Энциклопедія.

Словарь общедоступныхъ свѣдѣній по всеѣмъ  
отраслямъ знанія

подъ ред. **С. Н. Южакова** и проф. **П. Н. Милюкова**

и редакторовъ отдѣловъ:

Біологическія науки, кромѣ ботаники . . . . .	<b>П. Ф. Лесгафтъ</b> , проф.
Ботаника и сельское хозяйство . . . . .	<b>В. Я. Добровлянскій</b> , проф.
Военный отдѣлъ . . . . .	<b>А. С. Лыкошинъ</b> , проф.
Географія, геологія и минералогія . . . . .	<b>С. Н. Никитинъ</b> .
Древне-русская письмен. и славянскія литературы . . . . .	<b>А. К. Бороздинъ</b> , прив.-доц.
Иностранная литература . . . . .	{ <b>Ф. А. Браунъ</b> , проф. <b>П. И. Вейнбергъ</b> .
Лингвистика . . . . .	<b>Д. Н. Овсянко-Куликовскій</b> , проф.
Музыка . . . . .	<b>Л. А. Саккетти</b> , проф.
Физика, химія и техника . . . . .	<b>М. Ю. Гольдштейнъ</b> , прив.-доц.
Философія . . . . .	<b>П. Ф. Каптеревъ</b> .
Экономическій отдѣлъ . . . . .	<b>В. Г. Яроцкій</b> , проф.
Юридическій отдѣлъ . . . . .	<b>В. М. Гессенъ</b> , прив.-доц.

---

Около 10,000 иллюстрацій въ текстъ и на приблизительно 1000 отдѣльныхъ  
приложеніяхъ: хромолитографіяхъ, картахъ, планахъ и черныхъ картинахъ.

---

Второй томъ.

**Арбуа де Жюбанвиль — Беллингегаузенъ.**

---

С.-Петербургъ.

Книгоиздательское Товарищество „Просвѣщеніе“.

1900.

Дозволено цензурою. Спб., 8 мая 1900 г.

## А.

**Арбуа де Жюбанвилль** (Arbois de Jubainville), Апри д', одинъ изъ лучшихъ знатоковъ галльскихъ древностей и кельтскихъ языковъ, род. 1827 г. въ Нанси, 1848—51 г. слушалъ лекціи въ Ecole des chartes, 1852—80 г. былъ архивариусомъ департамента Объ, 1882 г. получилъ вновь основанную кафедру кельтскихъ языковъ въ Collège de France; 1884 г. А. былъ выбранъ въ академію надписей, къ которой уже съ 1887 г. принадлежалъ въ качествѣ члена-корреспондента. Гл. соч.: *Histoire des ducs et des comtes de Champagne* (1859—69, 7 т.); *„Les premiers habitants de l'Europe“* (1877; 2 изд. 1889, 1 т.); *„Le cycle mythologique irlandais et la mythologie grecque“* (1884); *„Cours de littérature celtique“* (1883 сл., 5 т.); *„Recherches sur l'origine de la propriété foncière et des noms de lieux habités en France“* (1890); *„Noms gaulois chez César et Hirtius“* (1891).

**Арбузовъ, Н.**, поэтъ, въ 1856 г. издалъ большой томъ стихотвореній, показавшій въ авторѣ основательное знаніе классич. и новѣйшей литературы. Самостоятельнаго въ поэзіи А. нѣтъ ничего, но всѣ явленія р. и иностранной поэзіи отразились въ его стихахъ. Такъ напримѣръ можно найти подражанія Фету, Языкову, Некрасову, греч. стихотворенія Щербины, историч. повѣствованія изъ древне-русской жизни, поэмы о Микель-Анджело и Данте и мн. др.

**Арбузъ** (*Cucumis Citrullus Sering.*, *Citrullus vulgaris Schrad.*), однолѣтнее травянистое ползучее растеніе изъ семейства тыквенныхъ, съ 3—5 лопастными листьями безъ прилистниковъ, пазушными однополыми и однодомными желтыми цвѣтами, расположенными по одиночкѣ. Чашечка сростнолистная, 5-ти зубчатая; вѣнчикъ колокольчатый, сростнолепестный, 5-ти надрѣзный. Тычинокъ 5, сростающихся попарно (1 остается свободной); рыльце трехраздѣльное, завязь нижняя, изъ трехъ плодolistиковъ. Плодъ весьма сочный, крупный (до 30 см. въ поперечникѣ); снаружи

онъ имѣетъ твердую корку чистаго зеленовато-бѣлаго или съ темно-зелеными меридіональными полосами или, наконецъ, сплошного темно-зеленаго цвѣта, за коркой идетъ менѣе плотный бѣловатый слой, а за нимъ мясистая часть плода разныхъ оттѣнковъ, отъ ярко краснаго до бѣлаго цвѣта. Сѣмена погружены въ мякоть плода; они плоскія, болѣе или менѣе сердцевидныя, блестящія, чернаго или краснаго цвѣта. Стебель тонкій (менѣе 2 см. въ діаметръ), лежачій, отъ 1 до 2—2½ саж. въ дл. Какъ въ женскихъ, такъ и въ мужскихъ цвѣтахъ часто бывають замѣтны зачатки другого пола. Родомъ А. изъ Африки, откуда онъ перешелъ въ Азію (Индію, Персію), а затѣмъ въ Средніе Вѣка въ Европу, гдѣ разводится въ настоящее время въ Италіи, Венгріи, Румыніи и особенно въ южной Россіи, въ губерніяхъ поволжскихъ (особенно въ Астраханской и Области Войска Донскаго), малороссійскихъ и смежныхъ съ ними. Разводится А. на огородахъ, а въ степной южной и юго-восточной полосѣ на особыхъ плантаціяхъ, называемыхъ бахчами, бакшами, баштанами, обыкновенно вмѣстѣ съ огурцами, дынями и подсолнечникомъ. Подъ баштанъ выбираютъ обыкновенно небольшой (не болѣе 10 десят.) участокъ плодородной цѣлной (залежь 10—20 и болѣе лѣтъ) земли со склономъ на югъ. Обработку почвы начинаютъ съ осени, весной перепахивають и, по минованіи весеннихъ заморозковъ, производять посадку гнѣздами подъ мотыгу, опускаая въ гнѣздо 2—3 сѣмени. Если погода стоитъ сухая, то сѣмена иногда предварительно проращивають. Дальнѣйшій уходъ за плантаціей заключается въ удаленіи сорныхъ травъ, разрыхленіи почвы мотыгой для поддержанія влажности и посадкѣ на мѣстахъ, гдѣ нѣтъ всходовъ. Поливка примѣняется весьма рѣдко и лишь при имѣніи по близости водоема. Въ общемъ А. переноситъ засуху довольно хорошо, но за то часто страдаетъ отъ не-

достатка тепла и потому лучше удается въ лѣта жаркія; сырое и холодное лѣто вызываетъ усиленное развитие ботвы (стеблей и листьевъ), вслѣдствіе чего плоды бываютъ мелкіе, невкусные. Созрѣваніе плодовъ наступаетъ въ августѣ и чѣмъ жарче и суше бываетъ этотъ мѣсяцъ, тѣмъ лучше получаются А. Будучи сняты со стеблей, А. не могутъ долго сохраняться и потому принадлежатъ гл. обр. къ продуктамъ мѣстнаго потребленія. Въ пищу идутъ они обыкновенно въ свѣжемъ видѣ, но при изобиліи часто заготавливаются мѣстнымъ населеніемъ впрокъ, на зиму (солятся). Корки идутъ на кормъ скоту (свиньямъ, коровамъ). Существуетъ нѣсколько сортовъ А., различаемыхъ по цвѣту сѣмянъ, величинѣ и окраскѣ плодовъ. У насъ особенно славятся астраханскіе (камышинскіе) А., которые по Волгѣ привозятся въ среднюю и сѣверную губ., а также въ Петербургъ. Какъ пищевое средство, А. не играютъ важной роли, являясь скорѣе подспорьемъ, а часто и просто лакомствомъ. Въ болѣе сѣв. мѣстностяхъ А. выращиваются въ парникахъ, рѣдко, однако, съ успѣхомъ.

**Арбутинъ** ( $C_{12}H_{16}O_7$ ) — глюкозидъ находящейся въ листьяхъ медвѣжьихъ ягодъ (*Arbutus uva ursi*) вмѣстѣ съ метиль-арбутиномъ и въ др. раст. сем. вересковыхъ, образуетъ безцвѣтныя весьма гигроскопическія иглы горькаго вкуса, легко растворимыя въ горячей водѣ и спиртѣ; средней реакціи А., появляется при  $170^\circ$ ; подъ вліяніемъ эмульгина и разведенной сѣрной кислоты распадается на гидрохинонъ и глюкозу.

**Арбутусъ**, лат. назв. земляничнаго дерева (см.).

**Арва**, самый сѣв. венгерскій комитатъ, прилегаетъ къ Галиціи, заним. пл. въ 2077 кв. км., представляетъ гористую, мало плодородную страну, орошаемую р. А. (притокъ Ваага); климатъ суровый, но здоровый. Жители, числомъ (1890 г.) 84,894 чел., преимуществ. словаки, занимаются скотоводствомъ (рогатый скотъ и овцы), въ качествѣ косарей уходятъ въ отдаленныя страны, а отчасти, во время сѣнокоса и жатвы, въ нижнюю Венгрію. Гл. продукты: лёнъ, овесъ, озимые хлѣба и лѣсные матеріалы. Гл. пунктъ въ комитатѣ Альсѣ-Кубинъ, число жит. (1890 г.) 1613 чел., ярмарка. Близъ А.-Варалля высятся на высокихъ отвѣсныхъ скалахъ живописныя развалины древней крѣпости А.

**Арва**, (*Arve*), горная рѣка въ Савои, беретъ начало на Коль де Бальмъ, течетъ черезъ долину Шамуни, принявъ нѣсколько горныхъ рѣкъ (Жиффръ, Меножъ и др.), вступаетъ въ Женевскій кантонъ и впад. въ Рону въ 100 км. ниже Женевы.

**Арвальскіе братья** (*Fratres arvales*), учрежденная будто бы Ромуломъ коллегія жрецовъ, которая должна была молиться объ успѣшномъ произрастаніи полевыхъ плодовъ. Трехдневный — главный праздникъ въ честь богини земли *Dea Dia*, празд-

новался въ послѣднихъ числахъ мая. Въ 1777 г. были открыты двѣ мраморныхъ доски, относящихся къ 218 г. по Р. Х., на которыхъ была награвированъ протоколъ собранія коллегіи А. при императорѣ Геліогабалѣ, а также и праздничная пѣсня (арвальская пѣсня). Имѣются акты, относящіеся къ 14 до 241 г. Число А. было по правилу двѣнадцать, ихъ достоинство пожизненно, ихъ знакъ — вѣнокъ изъ колосьевъ и бѣлая головная повязка. Выборъ новыхъ членовъ производился коллегіей; къ нимъ принадлежали члены знатнѣйшихъ фамилій, а также и цари. См. *Preller-Jordan, Römische Mythologie*, т. 2. стр. 29 сл.; *Marini, Atti e monumenti de' fratelli Arvali* (Римъ 1795); *E. Hoffmann. Die A.* (Барцл. 1858); „*Acta fratrum arvalem*“ (hrsg. von Henzen, Берл. 1874); *Oldenberg, De sacris fratrum Arvalium* (Берл. 1875); *Birt in Roschers „Lexikon der Mythologie“*, Sp. 964 ff.

**Арвальскія божества**, въ древнемъ Римѣ божества полей: *Dea Dia*, *Cerer*, *Mars*, *Semo*ны и др.

**Арвейрѣнъ** (*Arveugon*), названіе трехъ впадающихъ въ Арву бурныхъ потоковъ въ долину Шамуни, которые образуютъ истокъ трехъ глетчеровъ Монблана: *Le Tur*, *d'Arжантьеръ* и *Меръ-де-Гласъ*.

**Арверисъ**, см. *Горъ*.

**Арверницы**, кельтская народность, жившая въ средней Галліи, въ Севеннахъ и въ долину Элавера (Аллье), нынѣшней Оверни, господствовала надъ всею зап. Галліей между Луарою и Гаронною. Во время возстанія галловъ, А. упорно сопротивлялись Цезарю подъ начальствомъ Верцингеториса въ своей крѣпости Герговія. Гл. гор. А. былъ Немоссусъ (*Augustonemetum*, нынѣшній Клермонъ).

**Арвидсонъ**, Адольфъ Иваръ, шведскій поэтъ и писатель, род. 1791, ум. 1858, въ 1817 былъ доцентомъ исторіи въ Або, но 1822 за свободомыслящее направленіе долженъ былъ оставить университетъ и переселиться въ Швецію, гдѣ получилъ мѣсто при королевской библиотекѣ (въ Стокгольмѣ); съ 1843 онъ состоялъ ея директоромъ. Главный трудъ А. — сборникъ старо-шведскихъ народныхъ пѣсенъ *Svenska folksånger* (1834—42, 3 тома, Стокг.) — служившій продолженіемъ сборниковъ Гейера и Афзелюса. Стихотворенія А., въ возвышенномъ стилѣ, явились подъ заглавіемъ *Ungdoms rimfrost af sonen i örnskog* (Стокг. 1832).

**Арвиоловья**, см. *грызуны*.

**Арвѣ** (*Arviex de Laurent*), извѣстный путешественникъ и оріенталистъ, тосканецъ, род. въ Марсели 1635 г., ум. 1702 г. Жилъ въ юности на Востокѣ, гдѣ изучилъ арабскій и турецкій языки, совершилъ по порученію франц. правител. рядъ крупныхъ и для того времени опасныхъ путешествій и дипломатическихъ миссій въ Алжирѣ, Тунисѣ, Сиріи, Палестинѣ и Евр. Турціи; былъ вполнѣдствіи франц. консуломъ въ

Алеппо Описание его путешеств. и записок, не утратив. своего значенія и теперь, издано въ 10 томахъ въ 1735 г. подъ назв. *Mémoires du chevalier d'Arvieux*.

**Арга**, Аргинскія горы, хребетъ, начинающ. у Енисея и тянущійся по направленію къ г. Ачинску между долинами рѣкъ Чулыма и Вотогола, весь поросъ листовымъ лѣсомъ.

**Аргаиль**, шотландскій дворянскій титулъ cadaго главы англо-норманскаго рода Кампбеллъ, переѣхавшаго въ Шотландію. Сначала А. носили титулъ графовъ, потомъ маркизовъ и наконецъ герцоговъ. Об исторіи этой фамиліи см. „The house of A. and the collateral branches of the clan Campbell“ (Глазг. 1871). Изъ обладателей этого титула выдавались:

Арчибальдъ, 1) маркизь, род. 1598, ум. 1661; ободенный Карломъ I 1635 г. должность шотландскаго лордъ-канцлера, перешелъ въ оппозицію и былъ однимъ изъ вліятельнѣйшихъ вожаковъ строго пресвитеріанскихъ ковенанторовъ, такъ что игралъ главную роль въ шотландскихъ смутахъ 1638—41 г. Хотя Карлъ сдѣлалъ А. маркизомъ, онъ, въ 1643 г. вступилъ въ сношенія съ англійскимъ парламентомъ, сражался въ 1645 г. противъ роялистовъ, но былъ разбитъ при Инерлохъ. На провозглашеніе Карла II шотландскимъ королемъ А. согласился только тогда, когда была обезпечена религіозная свобода; но и опять перешелъ на сторону республики въ 1651, послѣ того какъ Шотландія была подчинена Кромвелю. Послѣ реставраціи, А. былъ прощенъ Карломъ II, но 1661 былъ обвиненъ шотландскимъ парламентомъ въ государственной измѣнѣ и обезглавленъ.

2) Арчибальдъ, графъ, сынъ предыдущаго, убѣжденный роялистъ; за свою службу при Карлѣ II въ Шотландіи получилъ обратно большую часть отцовскихъ имѣній. Съ реставраціи Стюартовъ и въ продолженіи 20 л. А. оставался имъ вѣренъ, но сохранилъ строго пресвитеріанскій образъ мыслей, который онъ наслѣдовалъ отъ отца. Когда въ 1681 намѣстникомъ Шотландіи былъ герцогъ Йоркскій, А. хотя и принесъ предписанную шотландскимъ парламентомъ присягу противъ Ковенанта, но съ ограниченіями; за это былъ арестованъ и, какъ государственнй измѣнникъ приговоренъ къ смерти. А. бѣжалъ въ Фрисландію, гдѣ жилъ до востества на престолѣ Іакова II, 1685. Въ это время онъ съ герцогомъ Монмаутомъ и другими эмигрантами рѣшились высидѣться въ Шотландіи и свергнуть правительство. Въ 1685 г. А. повелъ свою маленькую эскадру въ Шотландію, причалилъ къ округу Лорнъ и посповалъ собрать приверженцевъ своего дома. Но его постигла полнѣйшая неудача; и въ то время, какъ А. намѣревался спастись черезъ р. Клайдъ, онъ былъ взятъ въ плѣвъ и, на основаніи прежняго приговора, казненъ въ Эдин-

бургъ 1685 г. Послѣ революціи 1689 г. приговоръ былъ отмѣненъ въ пользу старшаго сына А., Арчибальда, который получилъ званіе герцога А.

3) Джонъ, внукъ предыдущаго, род. 1678, ум. 1743, унаслѣдовалъ отъ своего отца титулъ герцога. Онъ сражался подъ начальствомъ Марльборо въ Нидерландахъ, былъ въ 1711 г. командиромъ британскихъ войскъ въ Испаніи, а въ 1712 г. главнокомандующимъ въ Шотландіи; затѣмъ былъ отрѣшенъ отъ должности за свою оппозицію двору. Послѣ востества на престолѣ Георга I А., будучи на королевской службѣ, разбилъ Якобитовъ подъ предводительствомъ графа Мара. 1718 г онъ, какъ явный врагъ министра Вальпола, способствовалъ его паденію и сдѣлался генералфельдцейхмейстеромъ и членомъ кабинета.

4) Георгъ Джонъ Дугласъ Кампбеллъ, восьмой герцогъ, род. 1823 г. наслѣдовалъ своему отцу 1847 г. рано сталъ извѣстенъ какъ публицистъ, по поводу высвенія церковныхъ дѣлъ въ Шотл., при чемъ именно ходатайствовалъ объ отмѣненіи свѣтскаго протектората „Presbytery examined“, Edinb. 1848). Въмѣстѣ съ наслѣдственными титулами и почетными должностями своей рода, онъ соединялъ въ своемъ лицѣ массу другихъ титуловъ; былъ членомъ тайнаго совѣта, президентомъ эдинбургскаго королевскаго общества, и лондонскаго геологическаго общ., хранителемъ британскаго музея. Онъ былъ канцлеромъ университета Св. Андрея и ректоромъ высшаго учебнаго заведенія въ Глазго. Въ палатѣ лордовъ былъ представителемъ либеральныхъ принциповъ, принадлежалъ къ министерству Абердина, гдѣ былъ тайнымъ хранителемъ печати. При Пальмерстонѣ былъ директоромъ почты, а въ 1859 вступилъ снова въ должность хранителя печати и оставался въ ней до 1866 г. Въ 1868—74 принадлежалъ къ кабинету Гладстона, гдѣ былъ статсъ-секретаремъ Индіи и заслужилъ извѣстность блестящаго оратора своими дебатами въ палатѣ лордовъ. Въ 1880 г., въ новомъ министерствѣ Гладстона, снова занялъ должность хранителя печати, которую однако сложилъ съ себя въ 1881, такъ какъ не былъ согласенъ съ ирландскимъ земельнымъ билемъ Гладстона. Изъ его сочиненій особенно выдаются: „Essay on the ecclesiastical history of Scotland (Востонъ 1849); India under Dalhousie and Canning, (Лонд. 1865); The reign of law“ (1866, 19 вып. 1890); „History and antiquity of Jona“ (1870); „Primeval man“ (1869); „The eastern question, (1879); „Scotland as it was and is“ (1887); „The unity of nature“ (1888), Его старшій сынъ, маркизь Лорнъ, будущій наслѣдникъ герцогскаго титула А., род. 1845, вступилъ въ бракъ въ 1871 съ принцессой Луизой, четвертой дочерью королевы Виктории, былъ генералъ-губернаторомъ Канады съ 1878—83 г., по нездо-

ровью вернулся въ Англию, Онъ написалъ: „A trip to the tropics and home through America“ (1867); „Guido and Lita, a tale of the Riviera“ (1875). Въ 1878 г. перевелъ псалмы англійскими стихами.

**Аргайльширъ** (Argyllshire), графство на з. берегу Шотланди, заним. площ. въ 8430 кв. км., обнимаетъ часть материка, оканчивающагося къ югу растянутымъ въ длину полуостровомъ Кинтайръ (см.), и нѣсколько мелкихъ острововъ. Озерами и глубокими долинами материковая часть раздѣляется на рядъ полуострововъ и отдѣльныхъ горныхъ хребтовъ. На с. отъ оз. Сѣнартъ вдается далеко въ Атлант. океанъ полуостровъ Арднамерчанъ съ базальтовымъ предгорьемъ; на ю. отъ этого полуострова лежитъ Морвернъ, отдѣляемый узкимъ, но глубокимъ морскимъ рукавомъ отъ гористаго острова Мѣллъ. Къ с.-в. отъ Морверна находится мѣстность Ардроверъ, а по другую сторону оз. Линъ мѣстность Лорнъ. Округъ Аргайль съ гл. гор. Инверэри у верхней части богатаго рыбой оз. Файнъ составляетъ центръ графства. На в. отъ оз. Файнъ, между нимъ и заливомъ Клайдъ, расположенъ разсѣченный на 3 части полуостровъ Коуэль. Гл. рѣка графства—Орчи, впадающая въ живописно расположенное оз. Ао (наиболѣе крупное оз. графства) и вытекающая изъ него подъ названіемъ Ао. Страна изобилуетъ живописными мѣстностями; земледѣіемъ занимаются лишь въ нѣсколькихъ долинахъ (подъ пашнями всего только 2,8 проц. всей площади), горныя пастбища способствуютъ скотоводству, въ лѣсахъ (2,9 проц.) много дичи. Въ графствѣ имѣются ломки шифера и камня для построекъ, добывается только свинецъ, несмотря на присутствіе и другихъ металловъ. Изъ числа (1891) 75,003 жит. 6042 чел. говорятъ еще исключительно на мѣстномъ нарѣчьи кельтическаго происхожденія, а 36,720, рядомъ съ этимъ нарѣчьемъ, говорятъ также на англійскомъ.

**Аргайты**, рѣчка, текущая съ сѣвернаго склона Семирѣчьи. Алатау къ оз. Ала-Кулю, съ богатыми золотыми россыпями.

**Аргали**, см. *баранты*.

**Аргалинту**, Аргаланта, селеніе въ запад. Монголіи, на большомъ почтовомъ тракѣ изъ Кобдо въ Ургу, на ю.-в. границѣ провинціи Кобдо, въ долину р. Цзабхана, впадающей въ озеро Айрыкъ-норъ и Киргизъ-норъ. Долина окаймляется съ юга высокими хребтомъ Аргалинту, однимъ изъ восточныхъ продолженій Алтая. Съ горъ бѣгутъ весною многоводные потоки, но Цзабханъ течетъ круглый годъ въ видѣ значительной рѣки.

**Аргаль**, сухой, преимущественно, верблюжій пометь, повсемѣстно служащій единственнымъ топливомъ въ безлѣсныхъ частяхъ Азіи не только при путешествіяхъ, но и во всѣхъ селеніяхъ и городахъ, заготовляющихъ его большіе запасы.

**Аргамакъ**, порода кровныхъ, средне-азіятскихъ верховыхъ лошадей, распро-

страненная особенно среди туркменовъ и хивинцевъ, такъ же и па Кавказѣ. А—и очень красивы, прекрасные скакуны, высокого роста съ длинной шеей, очень цѣнились въ Россіи до появленія кровныхъ арабскихъ и англійскихъ породъ.

**Аргамачья**, слобода при г. Вельцѣ, Орловск. губ., значительное торговое село (болѣе 2000 ж.) на р. Соснѣ, съ крупной конской ярмаркой.

**Аргандова лампа**, см. *лампы и светильный газъ*.

**Аргандъ** (Argand, Aimé), техникъ, род. 1755 г. въ Женевѣ, ум. 1803 г. въ Англии: изобрѣтатель аргандовой горѣлки съ двойнымъ притокомъ воздуха. А. также участвовалъ въ изобрѣтеніи гидравлич. тарана и конструировалъ, какъ полагаютъ, воздушный насосъ съ шаровымъ клапаномъ (1776). Напис.: „Decouverte des lampes à courant d'air et à cylindre (Женева 1785).

**Арганія** (Argania R. et S.), родъ изъ семейства Sapotaceae. A. Sideroxyylon R. et S. вѣчнозеленое дерево, колючее, съ мощнымъ, но низкимъ стволкомъ и очень широкой кроной (иногда до 70 метр. въ окружности), вѣтви которой свѣшиваются къ землѣ; образуетъ въ нѣкоторыхъ провинціяхъ Марокко лѣса и доставляетъ очень твердую тяжелую древесину; яйцевидные или округлые плоды являются хорошимъ кормомъ для скота, изъ сѣмянъ получается жирное масло, которое идетъ въ пищу и для освѣщенія. О лѣсахъ А. см. Lenz, Timbuktu (Лейпц. 1884).

**Арганеоніонъ** (Саманлю - Дагъ), горный кракъ въ Виеннѣ на Мраморномъ морѣ, 887 м. высоты, наполняющій полуостровъ между Исидскимъ и Гемликскимъ заливами. Извѣстенъ сказаніемъ объ Илантѣ.

**Аргасъ**, паукообразное, см. *клещи*.

**Аргашъ**, крупное селеніе Курсунскаго уѣзда, Симбирской губ., въ 55 вер. къ юго-зап. отъ уѣздн. гор., имѣетъ болѣе 3000 ж.; ярмарка, базары съ 16 постоял. торг. лавками, постоял. дв., школа, больница. Основано въ XVII вѣкѣ, какъ укрѣпленіе, входивш. въ составъ Симбирской линіи, остатки котораго сохрани въ селеніи.

**Арген**, см. *аргивяне*.

**Аргеландеръ** (Argelander), Фридрихъ Вильгельмъ Августъ, астрономъ, род. въ 1799 г. въ Мемель, ум. 1875 г. въ Боннѣ. Въ 1822 г. назначенъ доцентомъ въ Кенигсбергѣ, гдѣ опубликовалъ. „Объ орбитѣ кометы 1811 г.“ (Кенигсб. 1822), и въ 1823 г. онъ назначенъ былъ наблюдателемъ въ Або, гдѣ онъ успѣшно занимался изслѣдованіемъ звѣздъ, имѣющихъ большое собственное движеніе. Съ 1828 г. профессоромъ, въ 1832 г. переселился въ Гельсингфорсъ, гдѣ руководилъ постройкой новой обсерваторіи; въ 1837 г. получилъ профессуру въ Боннѣ. Къ этому времени относятся его капитальныя соч.: „Observationes astronomicae in specula universitatis literariae fennicae factae“, (Гельсингфорсъ, 1830—32—3-й); „Über die eigne Be-

wegung des Sonnensystems (Петерб. 1837); „Uranometria nova“ (Берл. 1843); послѣднее сочиненіе содержитъ 18 картъ, изображающихъ точныя величинныя отношенія всѣхъ простымъ глазомъ видимыхъ въ нашихъ широтахъ звѣздъ и въ районѣ около южнаго полюса; „Astronomische Beobachtungen auf der Sternwarte zu Bonn“ (Боннъ 1846; т. I и II). Главн. соч. его: „Bonner Durchmusterung“, выполненное имъ при сотрудничествѣ Шенфельда и Крюгера, содержащее данныя о положеніяхъ всѣхъ звѣздъ сѣвернаго неба до 9-ой величины, которыя онъ опубликовалъ въ „Atlas des nördlichen gestirnten Himmels“; къ атласу относится каталогъ, опубликованный въ 3—5 т., изданія: „Astronomische Beobachtungen“. А. считается основателемъ астрономіи переменныхъ звѣздъ. Сюда относится его изв. соч. „Beobachtungen und Rechnungen über veränderliche Sterne“ (Боннъ 1868).

**Аргель**, испан. назв. Алжира.

**Аргельсь**, Августинъ, испанскій государственный дѣятель, род. 1778 г., ум. 1844 г. въ Мадридъ; изучалъ право въ Овьедо. Правительство давало ему важныя порученія въ Португаліи и Лондонѣ. Въ 1808 А. присоединился къ патриотамъ, былъ въ Кадиксѣ членомъ кортесовъ и комиссіи, которой было поручено составленіе проекта конституціи. Онъ написалъ знаменитый докладъ, за который былъ награжденъ (1812). По возвращеніи Фердинанда VII (1814), когда наступила реакція, А. былъ арестованъ самимъ королемъ и приговоренъ къ 10 л. заключенію въ смирительномъ домѣ, пока революція 1820 г. не освободила его. А. былъ отправленъ своими приверженцами въ Мадридъ, гдѣ король назначилъ его министромъ внутреннихъ дѣлъ; имъ онъ оставался однако меньше года. А. держался умѣренной политики и сталъ противникомъ радикаловъ. Преслѣдуемый враждой послѣднихъ, обвиненный публично королемъ передъ кортесами и страной, А. долженъ былъ выйти въ отставку со всѣми своими товарищами (1821). Онъ былъ теперь въ кортесахъ только переводителемъ умѣренной партіи, вмѣстѣ съ Калатравой. Когда, послѣ французскаго вмѣшательства 1823 г., король увичтожилъ конституцію, А. бѣжалъ въ Англію, гдѣ оставался до амнистіи 1832 г. Какъ членъ кортесовъ, онъ держался партіи либераловъ и былъ много разъ президентомъ и вице-президентомъ палаты. Въ 1837 г. королева назначила А. членомъ новоучрежденнаго сената, а въ 1841 онъ получилъ отъ кортесовъ назначеніе быть опекуномъ королевы Изабеллы. Въ 1843 г. А. сложилъ съ себя всѣ обязанности. Онъ былъ выдающимся и убѣжденнымъ членомъ либеральной партіи въ Испаніи, начиная съ 1812 г. Его общественная, какъ и частная жизнь, была безукоризнена.

**Аргемонъ** (*Argemone L.*), родъ изъ семейства маковыхъ, заключающій одно-или

многолѣтнія травы съ пальчатолопастными или зазубренными, больш. ч. колючими листьями, одиночными цвѣтами и одногнѣздной, обратнотойцевидной, многосѣмянной коробочкой. Всѣ виды встрѣчаются только въ Мексикѣ (*A. alba* — на Сандвич. остр.). *A. mexicana L.*, *A. grandiflora Sw.* и многіе другіе виды разводятся какъ декоративныя растенія.

**Аргенсола**, два значительнаго лирич. поэта Испаніи: 1) Луперціо Леонардо де, род. 1564 г., ум. 1613 г., происходилъ изъ итальянскаго дворянскаго рода, долгое время состоялъ тайнымъ секретаремъ при жившей въ Испаніи императрицѣ Маріи Австрійской вдовѣ Максимилиана II, затѣмъ былъ сдѣланъ камергеромъ эрцгерцога Альберта; поздыѣ Филиппъ III назначилъ его историографомъ Арагоніи. Въ 1610 А. сопровождалъ испанскаго вице-короля графа Лемоса въ Неаполь, гдѣ и умеръ, въ званіи государственнаго и военнаго секретаря. Изъ литературныхъ произведеній А. извѣстны: 3 юношескія трагедіи *Isabella*, *Alejandra*, *Filís*, и особенно канцоны, сонеты и письма, отличающіяся совершенствомъ формы и богатствомъ мысли. Изд. *Graf de la Vinaza* (*Obras sueltas*, Мадр. 1889, 2 тома), который опубликовалъ нѣкоторыя неизданныя сатиры А. (*Algunas obras satiricas*, Мадр. 1887).

2) Бартоломео Леонардо де, братъ предыдущаго, род. 1565 г., ум. 1631 г., капелланъ императрицы Маріи, сопровождалъ графа Лемоса въ Неаполь, по смерти брата получилъ должность историографа Арагоніи. Его стихотворенія отличаются меньшею талантливостью, нежели стихотворенія брата, хотя не уступаютъ послѣднимъ по формѣ. Къ историч. произведеніямъ А. относятся „Завоеваніе Молуккскихъ о-вовъ“ Мадр. 1609 и 1891 въ *Bibl. de Escritores Aragoneses* и 1-ая часть „Арагонскихъ Анналовъ“ (Сарагосса 1630). Объ А. очеркъ Патера Мигуеля Мира (Сарагосса 1891). Стихотворенія обоихъ братьевъ изданы сыномъ старшаго изъ нихъ („*Rimas*“, Сараг. 1634; нов. изд. Мадр. 1786); перепеч. въ *Bibl. de Autores Espanoles* 42 томъ, изд. *Rivadeneyras*).

**Аргентаъ**, Аргентинъ, см. *нейзильбергъ*.

**Аргентаурумъ**, вещество о которомъ въ 1897 г. сообщилъ американскій инженеръ Имменсъ (*Emmens*), какъ о металлѣ получающемся при толченіи серебра подъ сильнымъ давленіемъ при низкой температурѣ. Это вещество, по словамъ Имменса можетъ переходить въ золото и такимъ образомъ является именно тѣмъ веществомъ, о полученіи котораго мечтали алхимики. Показанія Имменса еще до сихъ поръ никѣмъ не провѣрены. Въ настоящее время изученіемъ превращенія серебра въ золото при тѣхъ условіяхъ, о которыхъ писалъ Имменсъ, и при которыхъ образуется именно А., заняты въ Лондонѣ Вильямъ Круксъ

**Аргентера**, 1) высочайшая вершина Приморских Альпъ, 3300 м. высоты, въ итал. пров. Кунео. 2) А. (Кимолосъ) островъ въ Архипелагѣ около Милоса (Циклады), вулканическаго строенія, съ серебр. рудник., горячими источниками и извѣстной въ древности кимолійской глиной, употребл. для мытья бѣлья.

**Аргентина**, см. *Аргентинская республика*.

**Аргентино**, золотая монета Аргентинской республики = 5 пезосъ = 25 франковъ (ок. 6¼ р. зол.).

**Аргентинская республика** (Republica Argentina, также Аргентина, прежде Соедин. штаты Ла - Плата), союзная республика въ южной Америкѣ, простирается отъ 22—55° ю. ш. и отъ 56°20' — 70°20' з. д., гранич. на в. Атлантич. океаномъ, Уругваемъ и Бразиліей, на с. Парагваемъ и Боливіей, на з. Чили, на югѣ чилийской Патагоніей и южнымъ полярнымъ моремъ; площ. по Ладина 2,894,257 кв. км., по Вагнеру и Зупану („Völkering der Erde“) 2.789,400 кв. км. Административно республика дѣлится на округъ главн. города Буэнос-Айреса, 14 провинцій, носящихъ всё, за исключеніемъ Энтре Риосъ (Междурѣчье), названія ихъ гл. городовъ, и на 9 территорій (губернаторствъ); управление послѣднихъ еще не вполне организовано. Граница съ Чили въ южной Патагоніи и Огненной землѣ была установлена въ 1885 г., граница съ Бразиліей въ 1890 г.

1895 г. была произведена перепись народонаселенія. На основаніи собранныхъ ею данныхъ число жит. оказалось равнымъ 4.047,990 чел., включая сюда не попавшихъ въ перепись (ок. 60,000 ч.), 5000 чел., живущихъ внѣ республики, и 30,000 чел. живущихъ въ А. индѣйцевъ.

эмигрирующихъ въ А. возрастаетъ (въ 1895 г. въ А. эмигрировало 80,888 чел., преимущественно итальянцевъ и испанцевъ, а изъ А. выбыло 36,820 чел.), то и число иностранцевъ въ республикѣ должно значительно возрастать; 1.646,661 чел. составляютъ городское населеніе, а 2.286,734 чел. сельское. Населеніе отдѣльныхъ городовъ возросло еще въ болѣе степени, чѣмъ общее число всего народонаселенія. Въ 1895 г. имѣли: Буэносъ-Айресъ 690,768 жит., Розаріо 93,584, Ла - Плата 43,565, Кордоба 42,783, Тукуманъ 34,297, Мендоза 23,803, Паранâ 24,099, Санта Фе 22,244, Салта 16,672, Корриентесъ 16,060. На долю городского населенія приходится много иностранцевъ, такъ въ Буэносъ-Айресѣ число иностранцевъ уже превышаетъ число коренныхъ жителей.

**Физико-географическій очеркъ.** Устройство поверхности. На з., на границѣ съ Чили, въ 150 км. отъ Великаго океана, тянутся Анды, круто спадающія къ з., болѣе отлого на в. къ Аргентинской низменности. Эти горы образуютъ громадный растянутый треугольникъ съ вершиной на югѣ и съ узкимъ основаніемъ на сѣв. границѣ: Большинство высокихъ вершинъ, каковы. вулканы Тингиририка (4478 м.) и Санъ-Хозе (6096 м.), Тубунгато (6178 м.), Юнкаль (5942 м.), Мерседаріо (6798 м.) и Кобре (5584 м.) возвышаются на общей границѣ обѣихъ республикъ, а высшая вершина Андъ и вообще всей Америки Аконкагуа, (6970 м.) находится въ предѣлахъ самой А. Въ южной части, между 42 и 36° ю. ш. хребетъ имѣетъ лишь 2500 м. высоты, но подъ 38° онъ уже достигаетъ 3000—4000 м., а далѣе превышаетъ даже 6000 м., удерживаясь на этой высотѣ до 32°, послѣ чего раздѣляется въ видѣ вѣера на нѣсколько вѣтвей (5—6) со средней высотой въ 4000—4600 м. Горные проходы почти всё находятся на значительной высотѣ и лишь два въ средней части прорѣзаютъ хребетъ ниже средней высоты, а именно переваль Успаллата (3900 м.), черезъ который должна проходить проектируемая трансандійская жел. дорога, и Планчонъ, которымъ также намѣрены воспользоваться для жел. дороги. Снѣгъ обильно выпадаетъ лишь въ южной части хребта, глетчеры появляются только къ югу отъ 36° ю. ш., да и то почти исключительно въ предѣлахъ Чили. На в. отъ главнаго хребта также тянутся горныя цѣпи, высота которыхъ возрастаетъ по мѣрѣ удаленія ихъ на с.; упомянуть слѣдуетъ горы: Фаматина (6020 м.), Аконкиха (4962 м.), Пента (4800 м.). Эти три горныя возвышенности представляютъ части андійской системы, а уединенныя горы Кордобы, достигающія 2350 м. высоты, окружены равнинами, частію необитаемыми, солончаками и лагунами. Характерными для А. являются обширныя, песчаныя, лишенныя воды степи (пампасы, см.), съ многочисленными залежами соли и селитры, каковыя громадныя солончаки на

	Площ. въ кв. км.	Число жит. въ 1895 г.	Число жит. на 1 кв. км.
Г. Буеносъ-Айресъ . . . . .	215	663 854	—
Пров. Буеносъ-Айресъ . . . . .	311 162	911 225	3,0
„ Катамарка . . . . .	90 644	90 187	1,0
„ Кордоба . . . . .	174 767	351 745	2,0
„ Корриентесъ . . . . .	81 158	239 570	2,9
„ Энтре Риосъ . . . . .	75 457	290 994	3,9
„ Хухой (Jujuy) . . . . .	45 286	49 543	1,1
„ Ла Риоха . . . . .	89 030	69 228	0,8
„ Мендоза . . . . .	160 813	116 698	0,7
„ Салта . . . . .	128 266	118 138	0,9
„ Санъ-Хуанъ (S. Juan) . . . . .	97 505	84 251	0,9
„ Санъ-Луи . . . . .	76 917	81 155	1,1
„ Санта Фе . . . . .	131 582	397 285	3,0
„ С-тъ-Яго дель Эстеро . . . . .	102 355	160 445	1,6
„ Тукуманъ . . . . .	24 199	215 693	9,0
Всего:	1588 346	3 850 011	2,4
Губернаторства:	1 305 911	1 047 761	0,98
Всего:	2 894 257	3 954 772	1,3

Изъ числа 3.954,772 жит. было 2.085,959 чел. мужского пола и 1,868,813 женскаго; значительный перевѣсъ мужского пола надъ женскимъ объясняется наплывомъ иностранныхъ переселенцевъ. Т. к. число

с. отъ Сьерры Кордоба. Пампасы простираются между Атлантическимъ океаномъ, Рио-Долче и Колорадо, захватывая даже часть Патагоніи. Особенный характеръ носить также область между рѣками Парана и Уругваемъ, т. называемая, „аргентинская Месопотамія“, славящаяся плодородіемъ почвы и столь рѣдкими въ другихъ частяхъ республики лѣсами.

Въ геологическомъ отношеніи замѣчательны третичныя и четвертичныя отложения (мергеля и красноватая, песчанистая глины), какъ заполняющія обширную площадъ пампасовъ отъ Атлантическ. океана до подножія Кордильеровъ, отъ Патагоніи до Бразиліи. Въ ихъ наиболѣе верхнихъ лѣсовидныхъ отложенияхъ погребена характерная фауна млекопитающихъ (неполнозубыя, броненосцы, грызуны, лошади, тапиры, мастодонты и ламы). Горы, поднимающіяся среди пампасовъ, состоятъ преимущественно, изъ архейскихъ горныхъ породъ (граниты, гнейсы, слюдяные сланцы и др.); въ болѣе западныхъ и болѣе высокихъ хребтахъ къ нимъ присоединяются осадки мѣловой (известняки и др.) системы, а также вулканическія породы (андезиты, трахиты и базальты). Въ строеніи аргентинскихъ Андъ, кромѣ перечисленныхъ породъ, принимаютъ участіе кэмбрийскіе и силурійскіе глинистые сланцы, грауваки, известняки съ прорѣзывающими ихъ фельзитпорфирами и ихъ туфами, а также рѣтъ, содержащій уголь и смолистый сланецъ и, наконецъ, юра. Къ современному періоду относятся прибрежныя морскіе и рѣчные осадки, мощныя отложения горныхъ розсыпей и, наконецъ, солончаковыя отложения. Страна очень богата минеральными продуктами. Въ гористыхъ частяхъ встрѣчаются золото и серебро (въ особенности въ провинціяхъ: Кордоба, Санъ-Луи, Риоха, Санъ-Хуанъ, Мендоза, Катамарка), много мѣди (въ Катамаркѣ), желѣзо (въ Санъ-Хуанѣ), свинецъ и никкель; въ равнинахъ селитра, поваренная и другія натровыя соли, частью въ соляныхъ озерахъ и солончаковыхъ болотахъ, частью въ самой почвѣ пампасовъ. Доказано присутствіе кам. угля близъ Вермейо, а также асфальта и нефти. Рудники существовали съ 1595 г. въ Риохъ, съ 1636 г. въ Мендозѣ и Салтѣ; іезуиты владѣли въ прошломъ столѣтіи въ Мизионѣ мѣдными рудниками. Въ настоящее время, гл. образомъ, добываются: мѣдь, серебро и свинецъ. А. богата также минеральными источниками; сѣрные источники встрѣчаются преимущественно въ провинціи Санъ-Хуанъ. См. А. Stelzner, Beiträge, zur Geologie- und Paläontologie der Argentinischen Republik (Кассель 1885).

Гл. рѣки въ А.: Парана, Парагвай и Уругвай, образующія вмѣстѣ Рио Ла Плату, а также зап. притоки первыхъ двухъ рѣкъ: Пилкомайо, Вермехо, Саладо и Терсеро. Въ то время, какъ 3 первыя рѣки представляютъ прекрасныя водныя пути (суда поднимаются по Паранѣ до Ро-

заріо), всѣ остальные рѣки съ плоскимъ, широкимъ русломъ, бѣдны водою; другія рѣки, не достигая главной, пропадаютъ въ разливахъ; рѣки, бѣгущія со склоновъ южныхъ Андъ, впадаютъ въ большія, каналами соединенныя, соляныя озера. Менѣе значительныя рѣки, текущія на в. и на ю.-в. и впадающія въ океанъ, каковы: Колорадо и Негро. Вся область на в. отъ 66° з. д. и на с. отъ 42° ю. ш. усѣяна безчисленными разливами и болотами частью съ прѣсной, частью съ солоноватой и солевой водою; болѣе крупныя водныя бассейны здѣсь рѣдки.

**Климатъ** въ странѣ, столь значительно простирающейся съ с. на югъ, естественно долженъ быть различенъ, но въ общемъ климатъ здоровый. Страна цѣпью Андъ ограждается отъ зап. воздушныхъ теченій. На з. А. воздухъ крайне спокойный, погода почти всегда ясная; сильныя продолжительныя дожди очень рѣдки; собственно лѣто является періодомъ дождей, причѣмъ холодныя, южныя вѣтры часто приносятъ грозы. На в. побережья и примыкающихъ къ нему обширныхъ равнинахъ А. воздушныя теченія очень сильны (опасны ю.-в. бури въ нѣкоторыхъ мѣстахъ побережья). Часто холодныя, южныя и ю.-зап. вѣтры смѣняются жаркими и влажными сѣв. вѣтрами; благодаря этой быстрой и рѣзкой перемѣнѣ температуры и влажности, климатъ — крайне измѣчиваго характера. Ю.-зап. вѣтры (памперосы), приносимыя изъ холодныхъ равнинъ юга (пампасовъ), врываются обыкновенно неожиданно въ сопровожденіи грозъ и тучъ пыли, вытѣсняя жаркіе сѣв. вѣтры; памперосы дуютъ чаще всего съ октября по январь. Ежегодныя дождевыя осадки: провинція Буэносъ-Айресъ 66 см. (максимумъ въ январѣ, минимумъ въ августѣ), нижняя Паранâ 87 см. (максимумъ въ декабрѣ, минимумъ въ августѣ) (средняя Паранâ 109—175 см. (максимумъ въ мартѣ, минимумъ въ октябрѣ)). Годовая температура и средняя годовыя крайнихъ температуръ (въ скобкахъ): Буэносъ-Айресъ 17,2 (34° и 0°), Багіа Ъланка 15,2° (38° и —3°), Сантъ-Яго 21,6° (31° и —1°), Тукуманъ 19,4°, Кордоба 16,6° Для растительности А. характеристичны безлѣсныя, травянистыя степи, которыя мѣстами смѣняются солончаковой, лишенной растительности почвой и соляными озерами. Среди эндемическихъ травянистыхъ злаковъ выдѣляются злаки съ твердыми стволами (*Paspalum*, *Stipa*, *Eriocaulon* и др.). Всѣ они растутъ отдѣльными кустами, среди которыхъ изрѣдка попадаются кусты красныхъ вербенъ, а также нѣкоторые виды изъ родовъ *Solanum*, *Eupatorium*, *Carduus*, *Digitalis*. Замѣчательно сильно распространены нѣкоторые пришлые виды европейской флоры. На большихъ пространствахъ растутъ чертополохъ (*Silybum*), лопухъ и укропъ; артишоки (*Cynara*), образуютъ на протяженіи многихъ миль непроходимыя чащи, вытѣсняя мѣстами

совсемъ туземныя травы. Берега рѣкъ покрыты рѣдкими лѣсами, состоящими изъ мимозовыхъ, лавровыхъ, одичавшихъ померанцевыхъ и периковыхъ деревьевъ, обвитыхъ лианами и эпифитными растеніями (*Tillandsia*), тогда какъ подлѣсокъ образуютъ кустарники пасленовыхъ и сложноцвѣтныхъ. Изъ туземныхъ деревьевъ часто разводять въ степяхъ омбу (*Pircunia dioica*) по причинѣ быстрого роста, а также потому, что она даетъ обильную тѣнь. Тамъ, гдѣ въ пампасахъ глинистая почва смѣняется песчаной, растутъ кактусы и лишь одинокія пальмы (*Cocos australis*) попадаются среди кустарниковъ долины р. Паранѣ. Характернымъ растеніемъ въ с.-з. степяхъ А. являются малорослые, колочіе кусты чанары (*Gourliea deserticans*). Степи Патагоніи, усѣяныя кремнистой галькой, покрыты лишь скудно колочіимъ кустарникомъ.

Царство животныхъ. А. образуетъ въ зоогеографическомъ отношеніи большую часть патагонскаго или чилийскаго отдѣла неотропической области. Въ пампасахъ сѣв. А. водятся вискача и мара; представителями болѣе крупныхъ хищныхъ звѣрей являются ягуаръ и кугаръ. Около рѣкъ живетъ водяная свинья, наиболѣе крупный изъ существующихъ грызуновъ; въ степяхъ живутъ броненосцы. Кромѣ туземныхъ, въ странѣ водятся домашнія животныя; полудикія стада рогатаго скота, лошадей и овецъ наводняютъ пампасы. Изъ птицъ характерными являются: ю.-американскій страусъ и нѣкоторыя породы куръ. Пресмыкающіяся А. принадлежатъ къ особому американскому типу; прѣсноводныя рыбы родственны по формамъ съ новозеландскими и австраійскими. Среди моллюсковъ выдѣляются многочисленныя виды *Bulimus* съ зубчатымъ устьемъ изъ группы *Odontostomi*; фауна жуковъ въ южн. песчаныхъ частяхъ страны характеристична многими видами изъ семейства меланопозомъ.

**Народонаселеніе.** Населеніе состоитъ во всей его массѣ изъ 3 частей: индѣйцевъ, европейцевъ и негровъ; всѣ 3 части однако, въ особенности внѣ большихъ городовъ, вслѣдствіе постоянного притока переселенцевъ, сохраняющихъ европейскій характеръ, болѣею частью слились въ одинъ народъ. Воинственные шарруа, населявшие прежде Уругвай, послѣ покоренія слились съ минуанами, ихъ сосѣдями въ Энтре Риосъ и Санта Фе, и въ настоящее время, смѣшавшись съ испанцами, не сохранили даже своего названія. Кверанды изъ Буэнос-Айреса, у которыхъ пришельцы выучились пользоваться лассо, были отгѣснены на югъ и слились съ кочующими народами Патагоніи. Гуараны, жившіе по берегамъ р. Паранѣ, и многочисленныя другія, родственныя имъ, племена, населявшія пынѣшній Энтре Риосъ и Корриентесъ, представляють теперь осѣдлыхъ жителей, причемъ, жившіе въ Кор-

риентесъ, сохранили свой языкъ. Калчаки и прочія племена кичуа, бывшіе коренными жителями Андъ въ с.-з. части штатовъ, говорятъ на своемъ языкѣ. Еще вполне нецивилизованными являются племена чако, тоба на р. Вермехо, мбайя между Вермехо и нижнимъ теченіемъ Пилкомайо. Племя матако охотно работаетъ на плантаціяхъ бѣлыхъ, а также и племя гуаранъ на в. границѣ бывшаго государства инковъ. Южнѣ въ пампасахъ по р. Саладо и его притокамъ обитаютъ арауканы, пуелчи; въ области южнѣ пампасовъ, вплоть до Огненной земли, тегуеметы или патагонцы; наконецъ, еще южнѣ этихъ, на самой Огненной землѣ и прилежащихъ къ ней небольшихъ островахъ живутъ жители Огненной земли или пещерасы.

Съ 1792 г. къ коренному населенію и потомкамъ испанскихъ завоевателей, а также къ жителямъ смѣшанной между ними расы, называемымъ на ю. чино, на с. чоло, прибавился новый элементъ въ лицѣ негровъ, ввозимыхъ въ качествѣ рабовъ. Къ концу столѣтія негры составляли уже  $\frac{1}{8}$  всего населенія страны, а со времени уничтоженія рабства они такъ смѣшались съ прочими народами, что нѣтъ никакой возможности въ настоящее время установить ихъ число. Жители бѣлой расы состоятъ изъ потомковъ испанскихъ завоевателей, аргентинцевъ, и изъ притекающихъ сюда, гл. образомъ изъ романскихъ странъ, итальянцевъ, басковъ, французовъ и др., причемъ съ 1836 г. постоянно въ возрастающемъ числѣ. Въ послѣднее время аргентинское правительство, въ виду сильнаго переселенія латинской расы, официально стало покровительствовать переселенію представителей германской расы. Переселеніе послѣднихъ съ 1881 г. значительно возросло и лишь въ самое послѣднее время, вслѣдствіе неблагоприятныхъ хозяйственныхъ условій, нѣсколько упало то время, какъ число эмигрирующихъ изъ А. сильно увеличилось. Въ А. переселилось въ 1889 г.—260,909 чел., въ 1890 г.—138,407 и въ 1891 г.—75,597 чел.; эмигрировали изъ А. въ 1889 г.—40,649 чел., въ 1890 г.—82,981 чел. и въ 1891 г.—90,936 чел. Изъ числа переселенцевъ въ А. въ 1890 г. было: 49,977 итальянцъ, 22,442 французовъ, 17,249 испанцевъ, 2459 австрійцевъ, 1625 нѣмцевъ, 1456 англичанъ, 1209 швейцарцевъ и т. д. Определить въ отдѣльности всѣ національности А. весьма трудно, т. к. дѣти иностранцевъ, родившіяся въ А., причисляются къ аргентинцамъ: въ 1890 г. 4.068,365 жит. дѣлились на 3.085,000 аргентинцевъ, 581,000 итальянцевъ, 174,000 испанцевъ, 104,000 французовъ, 23,500 англичанъ и 79,500 нѣмцевъ, швейцарцевъ и жителей другихъ національностей. Съ 1891 г. населеніе страны получило значительный приростъ, благодаря обществу еврейской колонизаціи, основанному барономъ Гиршемъ на капиталъ въ 18,75 милл.

руб.; до октября 1895 г. это общество переселило 7830 среевъ изъ Россіи. Въ провинціяхъ Санта Фе, Энтре Риосъ и Буэносъ-Айресъ были приобрѣтены для переселенцевъ 1450 кв. км.

Что касается вѣроисповѣданія, то почти всѣ жители блѣлой расы, а также принявшіе христіанскую вѣру индѣйцы принадлежатъ римско-католической церкви; архіепископъ пребываетъ въ Буэносъ-Айресъ. Нѣкогда богатая церковь во время революціи лишилась всѣхъ своихъ имѣній; епископы и ихъ управления получаютъ свое скромное содержаніе въ настоящее время отъ государства, а священники существуютъ большею частію на доходы съ церковныхъ требъ, а также на доходы, собираемые ими въ многочисленныя церковныя праздники. Мужскихъ монастырей немного, больше женскихъ. Различныя миссіи существуютъ на границѣ индѣйской территоріи. Въ странѣ полная свобода вѣроисповѣданія, основаніе школъ также дозволено всѣмъ вѣроисповѣданіямъ. Съ 1868 г. учебная часть подверглась существенной реформѣ, правительство изъяло учебную часть изъ рукъ духовенства и забрало въ свои руки. Общественное образованіе находится въ настоящее время въ вѣдѣніи особаго государственнаго секретаря. Въ странѣ существуютъ: два университета (Буэносъ-Айресъ и Кордоба), 16 высшихъ школъ (въ гл. г. каждой провинціи), одно инженерное училище, коммерческое училище, кадетскій и морской корпусы, двѣ земледѣльскіихъ школы, одно горное училище, одна школа для морскихъ кадетъ и матросовъ. Въ 3233 народныхъ школахъ обучалось въ 1891 г. 249,700 дѣтей. Ученыя общества: Academia nacional, зоологическое и географическое общества публикуютъ цѣнныя труды. Кромѣ того выходятъ 513 периодическихкихъ изданій. Официальный языкъ испанскій.

Земледѣліе и скотоводство. До 1877 г. А. была лишь потребительницей хлѣбныхъ злаковъ, но съ 1877 года сдѣлалась одной изъ крупныхъ производителей хлѣба. Житницей республики является провинція Санта Фе, но и въ другихъ провинціяхъ производительность ежегодно возрастаетъ. Земледѣліе захватываетъ все большій районъ, однако, въ 1895 г. изъ всей годной для земледѣлія поверхности, обрабатывались лишь 6 милл. гектаровъ (едва 6%), изъ нихъ 1.351,000 были засѣяны пшеницей, 668,000 маисомъ, 485,644 луговыми и кормовыми травами, 161,880 овсомъ и другими хлѣбными злаками, 34,400 виноградомъ, 27,173 сахарнымъ тростникомъ, 144,800 маслинами; оливковое масло приготавливалось на 25 заводахъ. Производство сахара (въ 1895 г. 124,000 тоннъ) настолько возросло, что въ состояніи не только покрыть значительныя потребности страны, но за послѣднее время сахаръ служитъ не маловажнымъ предметомъ вывоза. Особенно большого развитія

достигло производство алкоголя изъ маиса и тростниковаго сахара, такъ что алкоголь не служить уже болѣе предметомъ ввоза. Правительство основало въ странѣ многочисленныя земледѣльскія колоніи; изъ нихъ наиболѣе процвѣтаютъ колоніи швейцарцевъ, нѣмцевъ и англичанъ. Несравненно большее значеніе, чѣмъ земледѣлію, принадлежитъ скотоводству, на которомъ, при крайне благоприятныхъ условіяхъ, главнымъ образомъ и зиждется благосостояніе страны. Всѣ домашнія животныя не туземнаго происхожденія: лошади вывезены въ 1536 г. изъ Перу, коза и овца оттуда-же въ 1550 году, рогатый скотъ въ 1553 г. изъ Бразиліи. Скрещиваніемъ туземныхъ породъ скота съ породами, вывезенными изъ Европы, скотъ улучшенъ и количество его значительно увеличилось. Стада пасутся круглый годъ на свободѣ подъ надзоромъ верховыхъ пастуховъ, привыкшихъ проводить все время на своихъ пастбищахъ. Скотоводство гл. образомъ развито въ провинціяхъ: Буэносъ-Айресъ, Санта Фе, Энтре Риосъ и Кордоба: муловъ разводятъ въ гористыхъ провинціяхъ Мендозъ, Кордобъ и Тукуманъ; это занятіе служитъ въ послѣднихъ 3 провинціяхъ гл. отраслью промышленности. Муловъ цѣлыми стадами отправляютъ въ Чили и Перу. Рогатый скотъ, кромѣ удовлетворенія мѣстнымъ потребностямъ страны, идетъ въ продажу въ видѣ убойны для прокормленія городовъ, а также въ „саладеро“, большія скотобойни, въ которыхъ ежегодно бьютъ до 1½ милл. головъ рогатаго скота, а затѣмъ отправляютъ на Кубу и въ Бразилію въ видѣ вяленаго соленаго мяса; около ¼ всего рогатаго скота идетъ на изготовленіе мясного пептона, мясныхъ экстрактовъ и консервовъ. Аргентинская лошадь мала, грубыхъ формъ, легко приручается, быстра, очень вынослива; порода эта имѣетъ очень большое распространеніе; въ одичавшемъ состояніи аргентинскія лошади попадаютъ лишь на югъ небольшими табунами. Много лошадей убивается изъ-за шкуры и жира, изъ котораго приготавливаютъ свѣтильное масло. Значителенъ также вывозъ конскаго волоса. Овцеводствомъ жители стали заниматься лишь въ послѣднее время съ большимъ рвеніемъ и такимъ успѣхомъ, что уже теперь оно является главною отраслью сельско-хозяйственной дѣятельности страны. Шерсть, появляющаяся на европейскихъ рынкахъ, къ сожалѣнію, грязна и спутана релейникомъ, а потому идетъ въ продажу по сравнительно низкой цѣбѣ, тѣмъ не менѣе она служитъ однимъ изъ главныхъ предметовъ вывоза; главными покупателями являются Франція, Германія и Бельгія. Ежегодно также вывозятся въ Англію до 1,5 милл. замороженныхъ барановъ. Вывозъ въ 1890 г. животныхъ продуктовъ состоялъ, кромѣ шерсти, изъ шкуръ, мяса, мясныхъ товаровъ, сала, кромѣ того изъ животныхъ, вывозимыхъ большею частію

въ сосѣднія страны, однако за послѣднее время, также и въ Европу. Правительство выдаетъ ежегодно преміи за вывозъ мяса.

**Промышленность и торговля.** Обрабатывающая промышленность А. находится еще въ первой стадіи развитія и ограничивается, гл. образомъ, выше поименованными продуктами скотоводства и производствомъ муки; мукомольное дѣло процвѣтаетъ въ провинціи Санта Фе (659 мельницъ) и настолько успѣшно, что республика не нуждается въ ввозѣ иностранной муки. Быстро растетъ значеніе кожевенныхъ заводовъ; 24 рафинадныхъ заводовъ въ Тукуманѣ, а также въ Сантъ-Яго дель Эстеро и др. съ ежегоднымъ производствомъ въ 50,000 тоннъ; за послѣднее время прибавилось пивоваренное производство, изготовленіе сушеныхъ плодовъ, вина, водки (на 25 милл. руб.) и т. д. Торговля въ эпоху испанскаго владычества была обременена тяжелыми пошлинами и лишь въ 1778 г. освободилась отъ нихъ вмѣстѣ со страной. Со времени объявленія штатовъ Ла Плата независимыми, торговля открыта для всѣхъ національностей и успѣла съ тѣхъ поръ значительно подняться. Законъ 1889 г. уничтожилъ всѣ вывозныя пошлины и установилъ таковыя, приблизительно въ 25% цѣны товара на всѣ предметы ввоза; лишь предметы искусства, книги, корабли, кам. уголь, плуги, телеграфная проволока, рыба, южные плоды, животныя и желѣзнодорожные матеріалы ввозятся въ страну беспошлинно. Гл. складочнымъ мѣстомъ товаровъ является Буэносъ-Айресъ; порты Розарио, Корриентесъ, св. Николай пользуются также прямымъ морскимъ сообщеніемъ; торговля этихъ небольшихъ портовъ равняется приблизительно 30% торговли гл. г. Буэносъ-Айреса. Изъ предметовъ ввоза 71% приходится на долю фабричныхъ издѣлій, а изъ предметовъ вывоза 51,5% на сырые, а 40,4% на пищевые продукты. Сильный упадокъ торговли за послѣдніе годы кроется въ наступившемъ въ 1890 г. финансовомъ кризисѣ страны, вызванномъ рядомъ промаховъ со стороны правительства; къ числу ошибокъ, повлекшихъ за собою самую тяжелую послѣдствія, надо отнести слишкомъ большой выпускъ бумажныхъ денегъ. Потери, понесенныя одной Англійей, вложившей въ А. свой капиталы въ огромномъ количествѣ, благодаря кризису, исчисляются въ 42,3 милл. ф. стерл. Въ торговлѣ съ А. участвовали въ 1891 г. всѣ крупныя торговыя страны. Промахи національнаго правительства, взяточничество и страсть къ непроизводительнымъ тратамъ породили полнѣйшій хаосъ въ финансахъ страны, отразившійся на однихъ провинціяхъ тяжелѣе, на другихъ менѣе ощутительно. На сушѣ торговля ведется преимущественно съ Чили и Боливіей, а также съ Парагваемъ и Бразиліей; черезъ Кордильеры товары перевозятся частію въ тяжелыхъ, запряженныхъ волами, повозкахъ, частію

вьюками на мулахъ и ослыхъ. Главными торговыми путями, ведущими черезъ Кордильеры въ Чили, служатъ горныя проходы Успаллата и Портилло; пользоваться послѣднимъ можно однако только лѣтомъ. Мѣры и вѣсы. Съ начала 1887 г. принята метрическая система; тѣмъ не менѣе въ странѣ еще въ большомъ употребленіи старыя мѣры древне-испанскаго происхожденія. Пути сообщенія. Въ 1890 г. аргентинскія гавани постигли 6826 парусныхъ судовъ, вмѣстимостью въ 1.288,240 тоннъ и 7047 пароходовъ въ 5.052,715 тоннъ. Изъ числа пароходныхъ обществъ, совершающихъ рейсы между аргентинскими портами,—5 англійскихъ, 3 нѣмецкихъ, 3 французскихъ, 2 итальянскихъ, 1 сѣверо-амер.; пароходы одного аргентинскаго общества совершаютъ рейсы между портами А. до мыса Горнъ, пароходы 3 другихъ обществъ поднимаются по рѣкѣ Ла Плата до Асумсиона. Въ то время, какъ грунтовыя дороги еще крайне плохи, желѣзныя дороги сооружаются очень быстро. Длина всего ж. д. пути въ 1898 г. равнялась 15,172 км. Отъ виллы Мерседесъ идетъ трансандійская жел. дорога, пересѣкающая къ ю. отъ Аконкагуа въ проходѣ Успаллата Анды; этотъ путь направляется черезъ Сантъ-Луи въ Мендозу, подымается на высоту 3140 м., гдѣ горы пробиваетъ туннель въ 5065 м. длины; всѣхъ туннелей сооружено 7, длина всѣхъ ихъ вмѣстѣ взятыхъ составляетъ 16 км. Другая желѣзнодорожная линія, съ цѣлью имѣть прямое сообщеніе между Буэносъ-Айресомъ и Консепсионъ (Чили), также сооружается.

**Государственное устройство, управление.** Государственное устройство, утвержденное въ Санта Фе 25 мая 1853 г. преобразовано при воссоединеніи съ Буэносъ-Айресомъ въ 1859, 1862 и 1863 гг.; составленное по образцу госуд. устройства Соединен. штатовъ сѣв. Америки, сохраняетъ культъ римско-католической церкви (но допускаетъ свободу вѣроисповѣданія), отмѣняетъ рабство, не признаетъ вообще никакихъ привилегій по крови и рожденію, а также никакихъ личныхъ привилегій и дворянскихъ титуловъ, устанавливаетъ равное распределеніе податей и общественныхъ повинностей, обезпечиваетъ свободу печати, ассоціацій, обученія и т. д. Законодательная власть находится въ рукахъ сената (съ непрямыми выборами), состоящаго изъ 30 членовъ не моложе 30 лѣтъ и съ годовымъ доходомъ въ 2000 пезо, избираемыхъ на 9 лѣтъ, и палаты (съ прямыми выборами) депутатовъ (1 на 20,000 жит.) изъ 86 членовъ, не моложе 25 лѣтъ, избираемыхъ на 4 года. Исполнительною властью облеченъ президентъ, имѣющій себѣ помощника въ лицѣ вице-президента. Оба должны быть католиками, рожденными въ предѣлахъ А. или должны быть сыновьями гражданъ, уроженцевъ А.; они избираются на 6 лѣтъ и лишь по

истеченіи еще такого-же срока могутъ быть вновь избраны.

Войско и флотъ. По закону 19 декабря 1894 г., дѣйствующая національная гвардія должна состоять изъ всѣхъ холостыхъ жителей въ возрастѣ отъ 17—30 л., резервъ изъ всѣхъ женат. жит. въ возрастѣ отъ 31—36 л. и наконецъ территориальная гвардія изъ всѣхъ холостыхъ жит. въ возрастѣ отъ 37—50 лѣтъ и всѣхъ женатыхъ жит. въ возрастѣ отъ 27—45 лѣтъ. Въ мирное время войско А. состоитъ изъ 14,196 чел. Флотъ насчитывалъ въ 1896 г. 61 судно; въ ихъ число входили: 1 военный броненосецъ, 2 большихъ и 2 меньшихъ размѣровъ береговыхъ броненосца, 2 броненосныхъ крейсера. Гл. гор. А. Буэносъ-Айресъ.

Географическо-статистическая литература. См. Martin de Moussy, Description géographique et statistique de la confédération Argentine (Парижъ 1860—64; 3 т.); Andree, Buenos-Ayres und die argentinischen Provinzen (Лейпц. 1874, 3 вып.); Page, La Plata, the Argentine Confederation etc. (Нью-Йоркъ 1867, нов. вып.); Mulhall, Handbook of the River Plate Republics (1893, 6 вып.); Burmeister, Physische Beschreibung der Argentinischen Republik (Буэносъ-Айресъ 1875, т. 1; Парижъ 1876, т. 2, на франц. яз.); Daireaux, La vie et les moeurs à La Plata (Пар. 1887); Daireaux, République Argentine; les lois et la constitution (Пар. 1889, 2 т.); Guilaïne, La République Argentine physique et économique (Пар. 1889). — Описан. путешествій Н. Burmeister (Гамб. 1861); Tschudi („Reisen durch Südamerica“, Лейпц. 1869, т. 5); Friedrich (Гамб. 1884); Zöllner (Штутг. 1884); Modrich (Мил. 1890). — Карты Арг. изд. Петерманна (Гота 1875); изд. Instituto geogr. Argentino, съ введ. Seelstrang'a (Буэносъ-Айресъ 1886); Brackebusch (Гамб. 1885, 6 лист.).

Исторія. Устья р. Ла Плата открылъ впервые въ 1515 г. испанск. правительственн. лодманъ де Солисъ, но былъ убитъ на берегу туземцами; послѣ его смерти рѣка долгое время называлась Río de Солисъ. Въ 1520 г. Магелланъ достигъ устья р. Ла Плата, а въ 1527 г. Себастьянъ Каботъ поднялся вверхъ по рѣкѣ и основалъ подлѣ 34° ю. ш. фортъ Санъ-Эспириту. Первый губернаторъ Педро де Мендоза положилъ начало 2 февраля 1535 г. Буэносъ-Айресу. Дѣйствительнымъ завосвателемъ страны Ла Плата является названный въ 1555 г. губернаторомъ Мартинесъ де Ирала. Около 1610 г. начали свою успѣшную дѣятельность іезуиты по верхнему теченію Параны (см. Парагвай). Въ 1620 году страна, на югъ отъ слиянія р. Параны съ р. Парагваемъ, подлѣ названіемъ губерніи Río de Ла Плата получила самостоятельное управленіе и была раздѣлена на 3 провинціи: Тукуманъ, Буэносъ-Айресъ и Парагвай. Обременительная система монополіи сдѣлала

невозможнымъ какое-либо процвѣтаніе этихъ колоній; слѣдствіемъ монополіи явилась чрезвѣрная контрабанда, отнявшая у испанцевъ всѣ ихъ торговыя выгоды и преимущества; контрабандой занимались въ особенности португальцы, основавшіе въ 1680 г. противъ Буэносъ-Айреса колонію Сакраменто. Всѣ должности находились въ рукахъ однихъ испанцевъ, съ безпощаднымъ корыстолюбіемъ высасывавшихъ всѣ соки изъ страны и приведшихъ ее тѣмъ самымъ въ полный упадокъ. Въ 1776 г. изъ странъ Ла Плата было образовано особое испанское вице-королевство съ гл. г. Буэносъ-Айресъ, обнимавшее кромѣ А. еще Уругвай, Парагвай и Боливію. По изгнаніи португальцевъ изъ Сакраменто (1776 г.) была введена свобода торговли, благодаря которой Буэносъ-Айресъ быстро развился. Вслѣдствіе союза Испаніи съ Франціей г. Буэносъ-Айресъ въ 1806 г. захватили англичане и предложили жителямъ объявить себя независимыми, но были однако населеніемъ изгнаны. Лишь появленіе одного изъ Бонапартовъ на испанскомъ престолѣ (1808 г.), вызвало движеніе національной партіи креоловъ; во главѣ партіи стоялъ Мариано Морено. Посланный центральной испанской юнтою новый вице-король правилъ стравою настолько неудачно и съ такимъ произволомъ, что креолы добились наконецъ того, что былъ собранъ конгрессъ, по постановленію котораго вице-король долженъ былъ вернуться въ Европу. Т. к. Испанія упорно отклоняла всѣ предложенія посредничества, общее возстаніе повело къ отпаденію А. Вице-король Лишь былъ разбитъ и затѣмъ вскорѣ убитъ въ Буэносъ-Айресѣ. Въ 1811 г. и Парагвай изгналъ испанскаго губернатора, а послѣ битвъ при Тукуманѣ и Салтѣ вся остальная область р. Ла Плата была свободна отъ испанскихъ войскъ. 31 января 1813 г. было созвано собраніе съ цѣлью дать освобожденной странѣ госуд. устройство. Однако, вскорѣ возникъ споръ между г. Буэносъ-Айресомъ, желавшимъ высшее управленіе забрать въ свои руки, и провинціями. Особенно сильно обострились отношенія между европейски образованными портенъ (жители гл. г.) и грубыми полудикими гаухами, подстрекаемыми остатками готской (испанской) партіи. Властолюбивое господство портенъ имѣло слѣдствіемъ отпаденіе вост. областей: Уругвай и Парагвай, верхнее Перу досталось вновь испанцамъ, внутренне раздоры въ провинціяхъ достигли крайнихъ предѣловъ; Буэносъ-Айресъ принужденъ былъ уступить. Созванное вновь въ Тукуманѣ національное собраніе объявило 9 июля 1816 г. соединенныя провинціи Río de Ла Плата независимыми, выработало временные законы, преобразованные затѣмъ на конгрессѣ въ Буэносъ-Айресѣ въ госуд. уложеніе по образцу сѣв.-американскаго. Этимъ уложеніемъ было по-

ложено начало борьбѣ двухъ партій унитаріевъ или централистовъ (партій г. Б.-А. по преимущ.) желавшихъ прочной центральной власти, и федералистовъ, стоявшихъ за независимость отдѣльныхъ провинцій и за союзъ послѣднихъ лишь при рѣшеніи внѣшнихъ вопросовъ политики. Обѣ партіи своей упорной борьбой вызывали безпрестанную перемѣну правительства, что грозило странѣ полнымъ распаденіемъ. Въ концѣ концовъ въ 1829 г. побѣда всетаки досталась федералистамъ. въ лицѣ предводителя гаучовъ Розаса. Послѣдній былъ избранъ губернаторомъ Буэносъ-Айреса и въ тоже время главой конфедерации, а въ августъ 1830 г. былъ облеченъ властью диктатора. Провинціи, также получили федеративное устройство. Однако, управление Розаса скоро перешло въ лютый терроризмъ, въ особенности съ тѣхъ поръ, когда онъ, послѣ многократнаго отказа принять предлагаемый ему постъ президента, въ 1835 г. добился того, что былъ избранъ въ президенты съ неограниченной властью. Онъ уничтожилъ одного за другимъ, не только своихъ враговъ, но сумѣлъ устранить даже тѣхъ изъ своихъ единомышленниковъ, которые мѣшали исполненію его плановъ, или становились слишкомъ могущественными. Для достиженія своихъ цѣлей Розасъ не оставался даже передъ такими средствами, какъ убійство, казнь, тюрьма, конфискованіе имущества. Во внѣшней политикѣ Розасъ первое время сумѣлъ сохранить свой престижъ. Вскорѣ, однако, онъ серьезно запутался, не желая признавать независимость штатовъ Парагвая и Уругвая. Тогда, въ 1845 г. Англія и Франція объявили диктатору ультиматумъ, требовавшій прекращенія съ его стороны всякаго вмѣшательства въ дѣлы Уругвая и признанія независимости этого штата. Получивъ на свой ультиматумъ отказъ, Англія и Франція объявили войну, причемъ къ нимъ присоединились Парагвай, Уругвай и Бразилія. Аргентинскій флотъ былъ 2 августа 1845 г. передъ Монтевидео захваченъ въ плѣнъ англо-французскимъ флотомъ, блокировавшимъ берега А. Хотя Розасу и удалось заключить съ Франціей и Англіей миръ на довольно выгодныхъ условияхъ, но власть его тѣмъ временемъ уже была поколеблена. Губернаторъ провинціи Энтре-Риосъ отпалъ отъ Розаса и заключилъ въ 1851 г. тайный договоръ съ Уругваемъ и Бразиліей. Провинціи Корриентесъ и Санта Фе, также отпали отъ Розаса; онъ бѣжалъ въ Буэносъ-Айресъ, а отуда въ Европу. Гл. гор., а также и прочія провинціи покорились губернатору провинціи Энтре-Риосъ. Слѣдующія тридцать лѣтъ продолжались почти непрерывныя волненія и возстанія отдѣльныхъ провинцій, подъ влияніемъ тѣхъ же двухъ партій унитаріевъ и федералистовъ, стремившихся къ коренному различію въ политическомъ устройствѣ страны. Волненія

переходили въ кровопролитныя столкновенія и настоящія войны, въ которыя вмѣшивались сосѣднія государства: Бразилія, Парагвай, Уругвай и Чили. Въ этой борьбѣ Буэносъ-Айресъ постоянно стремился выйти изъ федераціи и пріобрѣсти возможно большую независимость, но военныя дѣйствія оканчивались для него по большей части неблагопріятно. Новая конституція съ окончательнымъ вступленіемъ въ союзъ Буэносъ-Айреса установлена была въ 1862 г. Унитаріи получили сильную центральную власть съ столицей въ г. Буэносъ-Айресъ, федералисты удовлетворились достаточной независимостью отдѣльныхъ провинцій. Тѣмъ не менѣ междуусобія продолжались, къ нимъ присоединились достоявшая А. конфедерацию война противъ парагвайскаго диктатора Лопеса. Финансы были совершенно разстроены, страна въ семидесятихъ годахъ и еще разъ въ 1891 году, доходила почти до полнаго банкротства. Въ 1880 г. въ Буэносъ-Айресъ опять вспыхнуло возстаніе унитаріевъ, которое пришлось подавить силою. Только въ президенство генерала Рока и его зятя Сельмана страна начала успокаиваться. Правительство дѣятельно принялось за восстановление разрушенныхъ финансовъ, съ основаніемъ національнаго ипотечнаго банка. Для противодѣйствія Буэносъ-Айресу основанъ былъ въ 1880 г. новый городъ гавань Ла Плата (см.), всего въ 70 км. отъ перваго; городъ этотъ быстро развивается и общаетъ разростись въ главный торговый пунктъ республики. Въ то же время г. Ла Плата, а не г. Буэносъ-Айресъ сдѣлалъ резиденціей провинціального управленія Буэносъ-Айреса. За послѣднимъ городомъ остается значеніе столицы всего союза, но столица эта подчинена управленію національнаго федеративнаго правительства. Исторія А. за послѣдніе 20 лѣтъ, съ цѣлымъ рядомъ продолжающихся мѣстныхъ возстаній и острою борьбою партій, еще не даетъ основанія рассчитывать на прочность ея современнаго политическаго устройства. Литература: Lopez, Historia de la Republica Argentina (Буэносъ-Айресъ 1883); Schnitz, Die Finanzen Argentiniens (Лейпц. 1895).

**Аргентитъ**, мелкій порошокъ металлич. олова; получается при дѣйствіи цинка на растворъ оловянной соли, или въ видѣ отбросовъ при фабрикаціи „фальшивого“ листового сѣребра; служитъ для фабрикаціи не настоящей посеребренной бумаги, въ смѣси съ казеиномъ, какъ склеивающимъ веществомъ, онъ набивается на ткани; послѣ каламидирования напечатанные узоры принимаютъ серебряный блескъ; позолоченный, посеребренный и покрытый мѣдью фарфоръ, который по внѣшнему виду не отличается отъ металловъ наз. также А.; жидкость, содержащая ляписъ, для серебренія, помощью натриая (см. *серебреніе*) тоже изв. подъ назв. А.

**Аргентитъ**, мицер., см. *серебряный блескъ*.

**Аргентовъ**, Александръ, священникъ и миссіонеръ въ Якутской области, составитель словаря чукотскаго языка и нѣсколькихъ работъ по географіи и этнографіи Якутской области; болѣе заслуживаютъ вниманія: „Нижнеколымскій край“ (Изв. Геогр. общ., 1879) и „Приполярная полоса Якутской области“ (серебряная медаль отъ Геогр. Общ.).

**Аргивяне** (Аргейцы), въ древности жит. Аргоса въ Пелопоннесѣ; у Гомера греки вообще.

**Аргинузы**, 2 острова у береговъ малоазійской области Эолиды, противъ Лесбоса, извѣстны по побѣдѣ аѳинскаго флота надъ спартанскимъ, предводимымъ Калликратидомъ въ 406 г. до Р. Хр. Теперь Аджанъ.

**Аргинцы**, киргизскій родъ, кочующій въ сѣв. части Тургайск. области, между рѣками Тургаемъ и Тоболомъ; зимовки сосредоточиваются по р. Тургаю и у оз. Сарыкола; подраздѣляютъ себя на пять отраслей, кочующихъ, не сливаясь другъ съ другомъ.

**Аргинъ** (Argunnos, Argennos), въ греч. мифологіи красивый вѣтійскій юноша, фаворитъ Агамемнона, на гробѣ котораго онъ построилъ святилище Афродиты.

**Аргирасидъ** (греч. „покрытые серебрянымъ щитомъ“), подраздѣленіе македонскаго войска (фаланги), посившіе посеребрённые щиты, пользовались благоволеніемъ Александра В Римскій императоръ Александръ Северъ также окружилъ себя стражей изъ А.

**Аргиродитъ**, рѣдкій минералъ, обнаруженный въ кояхъ Фрейберга въ Саксоніи, получилъ извѣстность по открытію въ немъ (въ 1886 г.) новаго рѣдкаго металла германія (см.). Мелкіе кристаллы А. принадлежатъ моноклинической системѣ, находятся въ почковидныхъ и шишковатыхъ агрегатахъ. Тв. 2,5; уд. вѣсъ 6,1. Хим. составъ: 74,7 серебра, 6,9 германія, 17,1 сѣры, слѣды желѣза, цинка и ртути. Хим. формула  $3 Ag_2S + GeS_2$ .

**Аргиродъ**, Аргирофанъ, тоже что нейзильберъ (см.).

**Аргирокастро**, турец. Эргери, главный городъ одной изъ ливъ въ турец. вилайетѣ Янинъ, на одномъ изъ притоковъ Виосу, въ Албани; развалины крѣпости; дома города, по большей части, съ башнями и окопами, приспособленными для вооруж. защиты. Произв. табака. 8000 жит.

**Аргоронеты**, см. *наукообразныя*.

**Аргиропулосъ**, Иоаннъ, гуманистъ, род. 1416 г., ум. 1486 г., уже въ Константинополь пользовался извѣстностью риторика и философа, послѣ 1453 прибылъ въ Италію и жилъ въ качествѣ преподавателя греч. языка и философіи сперва въ Падуѣ, затѣмъ съ 1456 во Флоренціи, куда его пригласилъ Косимо де Медичи, и съ 1471 въ Римѣ. Учениками А. были Лоренцо де Медичи, Полициано, Рейхлинъ и др. Онъ перевелъ многія произведенія Аристотеля на латинскій яз., и написалъ комментарій къ его этикѣ и политикѣ.

2) Периклъ, новогреческій юристъ и политикъ, род. 1809 г. въ Константинополь, ум. 1860 г., съ 1837 г. былъ преподавателемъ при юридич. факультетѣ аѳинскаго универс. Приверженецъ конституціоннаго устройства, А. стремился къ установленію его и въ Греціи, проповѣдуя свои идеи въ издававшейся имъ 1843—44 г. „*Αναμορφώσις*“ („Реформа“), но за свое свободомысліе возбудилъ неудовольствіе короля. Послѣ введенія конституціи 1843 г. А., почти безъ перерыва состоявшій депутатомъ, принадлежалъ къ вождямъ оппозиціи, съ мая 1854 г. былъ министромъ иностр. дѣлъ, временно тоже финансовъ, 22 сент. былъ отставленъ вмѣстѣ со всѣмъ кабинетомъ и возобновилъ свою академическую дѣятельность. Изъ соч. наиб. знач. „Государств. управленіе Греціи“ (2 изд., Аѳины 1859, 2 т.).

**Аргитъ**, рыба, см. *пеструшка*.

**Арго** (Argot), воровской языкъ во Франціи, которому въ Италиіи соответствуетъ Furbesco, въ Испаніи — Germania, въ Германіи — Rotwelsch. Парижскіе гueux (бродяги и нищіе) собирались въ такъ называемые cour des miracles (дворъ чудесъ), такъ какъ при отсутствіи наблюдателей, хромые начинали ходить, а слѣпые — видѣть; они раздѣлялись на 4 группы: Egypte, Bohême, Argot и Galilée. Последнее названіе въ нѣсколько иномъ смыслѣ употреблялось въ средніе вѣка, когда galilea обозначало галеры. Впослѣдствіи въ Galilée стали видѣть названіе страны и сообразно этому употребляли и другія приведенныя названія, изъ которыхъ первыя два первоначально примѣнялись къ цыганамъ, третье (Argot) представляетъ исковерканное Arabie. Многія слова А. не поддаются объясненію, нѣкоторые заимствованы изъ итальянскаго (mèche — половина, отъ mezzo) или нѣмецкаго (schloffer — спать, schlafen) языка. Большинство словъ — французскія, совершенно, однако, переименованныя по формѣ или значенію: boule шаръ, poire груша, оба въ значеніи „голова“; Saint-Lago отъ названія парижской тюрьмы Saint-Lazare, Pantruche, отъ предмѣстья Pantin, для обозначенія Парижа, Arguche для слова А. Нѣкоторыя изъ этихъ словъ вошли въ литературный языкъ (logne для borgne, chiquenaude, fripier fripon), находя въ немъ въ послѣднее время примѣненіе. Древнѣйшее А. находится въ пьесѣ Жана Боделя о св. Николаѣ (около 1200 г.). Рабле заимствовалъ изъ него много словъ, стихотворенія Биллона написаны на А. У новѣйшихъ романистовъ, — Зола, Балъзака, Сю, есть дѣйствующія лица, объясняющіяся на этомъ языкѣ. См. Franç. Michel, Etudes de philologie comparée sur l'argot (Пар. 1856); Larchey, Dictionnaire historique, étymologique et anecdotique de l'argot parisien (10 изд. ibid. 1887; доп. 1880); Z. Rigaud, Dictionnaire d'argot moderne (Пар. 1881).

**Арго**, 50-весельный корабль аргонавтовъ. **Арговія**, франц. назв. швейц. кантона А аргау (см.).

**Арголида**, страна, см. *Аргосъ*. Арголидскій заливъ, заливъ Эгейскаго моря между Аргосомъ и Лаконіей, глубоко врѣзывающійся въ юго-западный берегъ Пелопоннеса (нынѣ Навплійскій заливъ).

**Аргонавтъ** или ботикъ (*Argonauta argo*), головоногий моллюскъ изъ отряда осьмищупальцевыхъ (*Ostropoda*). У самки кругловатое тѣло, небольшая голова и очень большая воронка; два верхнихъ щупальца замѣчательно широки и опоясываютъ раковину. Последняя тонка, какъ бумага, довольно эластична, изогнута спиралью и при томъ такъ, что послѣдній изгибъ совершенно прикрываетъ собою всѣ остальные; кажется, что она вовсе не подходитъ къ животному, которое въ ней помѣщается и съ которымъ она нигдѣ не срастается; вслѣдствіе этого, долгое время полагали, что моллюскъ этотъ живетъ въ чужой раковинѣ какого то еще неизвѣстнаго рода. Самецъ много мельче самки, раковины не имѣетъ, а щупальца его не расширены; одно изъ этихъ щупалець имѣетъ однако видъ грушевиднаго пузыря, длиннѣе остальныхъ и оканчивается нитевиднымъ придаткомъ. Оно наполняется сѣменемъ, отрывается при совокупленіи и остается въ теченіе продолжительнаго времени свѣжимъ и подвижнымъ въ полости мантии самки до тѣхъ поръ, пока не окончатся оплодотвореніе (прежде его считали глистою и дали ему позваніе *Nectocotylus*). Самка носитъ яйца съ собою въ раковинѣ. Ботикъ водится въ Средиземномъ морѣ и особенно часто встрѣчается по берегамъ Сициліи и въ Тарентскомъ заливѣ. Его знали уже древніе и рассказывали неправильно, что самка высовываетъ изъ воды свои расширенныя щупальца, чтобы пользоваться ими въ качествѣ парусовъ.

**Аргонавты** (собств. пловцы на Арго), участники похода греческихъ героевъ въ Колхиду, предпринятаго незадолго (за 80 л.) до троянской войны (ок. 1350 г. до Р. Хр.). Пелія, царь Іолка въ Тессаліи, поручилъ своему племяннику Язону (см.), сыну Эзона, добыть золотое руко барана, на которомъ спасались Фриксъ и Гелла (см.), и которое послѣдній, прибывъ въ Колхиду, повѣсилъ въ роцѣ Ароя, гдѣ его стерегъ недремлющій драконъ. На призывъ Язона откликнулись доблѣстнѣйшіе греческіе герои: Адметъ, Амфіарай, Амфіонъ, Анкей, Аргъ, сынъ Фрикса (строитель корабля названнаго его именемъ), Иракль, Зетъ, Касторъ, Лаэртъ, Орфей, Пелей, Полидевкъ, Полифемъ, Фезей, Филоктетъ и мн. др. Имъя вождемъ Язона, а кормчимъ Тифиса (послѣ его смерти, Анкея), одушевляемые игрой и пѣніемъ Орфея, герои отплыли изъ пагасской гавани. Обогнувъ Халкедонскій полуостровъ, они миновали Самоѳракію, затѣмъ буря занесла Арго къ берегамъ о. Лемноса, гдѣ обитали амазонки,

оказавшія имъ радушный пріемъ. Дважды корабль былъ пригнанъ къ Кизикку, гдѣ А. нашли гостепримный пріютъ у даліонянъ, которыхъ они во второй разъ не узнали, такъ что произошло сраженіе, и царь Кизикъ былъ убитъ. Въ Мизіи (у г. Кіуса) Иракль вмѣстѣ съ Полифемомъ пустился въ поиски за своимъ другомъ Илантомъ, котораго нимфы завлекли въ источникъ, остальные же А. продолжали путь и на слѣдующее утро прибыли въ страну бебриковъ (Винію). Царь бебриковъ, Амикъ, былъ убитъ въ единоборствѣ Полидевкомъ, сраженіе между А. и бебриками, окончилось побѣдой героевъ. Затѣмъ А. прибыли въ еракійскій Сальмидессъ, гдѣ Зетъ и Калаидъ освободили престарѣлаго прорицателя Финея отъ терзавшихъ его гарпій, въ награду за что Финей раскрылъ А. ихъ судьбу и далъ имъ указанія, какъ проплыть благополучно мимо симплегадскихъ скалъ, у входа въ Черное море. Вступивъ въ Черное м. и счастливо миновавъ страну амазонокъ (на р. Фермодонѣ), А. пристали къ о-ву Ароя (Діа), гдѣ обитаютъ стимфальскія птицы, отъ страшныхъ стрѣлъ которыхъ они спасаются щитами и шлемами. Здѣсь они застаютъ четырехъ сыновей Фрикса, которыхъ буря выбросила сюда, когда они, исполняя волю своего дѣда Ээта, властителя Колхиды, отплыли въ Орхомень, чтобы привести сокровища, оставленныя тамъ ихъ отцомъ. Вмѣстѣ съ ними Язонъ продолжалъ свой путь. Цѣль плаванія, наконецъ, достигнута, и герои направляютъ Арго въ рѣку Фазисъ. Слѣва видны грозныя вершины Кавказа и столица страны Кита, справа простирается поле и роща Ароя.

На слѣдующее утро Язонъ является къ царю Эету и требуетъ руно. Эетъ обѣщаетъ дать его, если Язонъ запряжетъ огнедышащихъ, мѣднокопытыхъ быковъ, которыхъ подарилъ ему Ифестъ, вспашетъ ими поле и засѣетъ въ бороздахъ драконовы зубы, которые привезъ съ собою Фриксъ. Съ помощью полюбившей его волшебницы Медеи, дочери Ээта, Язонъ совершилъ это трудное дѣло; когда же изъ посяянныхъ зубовъ выросли гиганты, Язонъ, по совѣту Медеи, подбросилъ имъ камень, послѣ чего между ними завязалась жестокая свалка, и Язонъ легко побѣдилъ ихъ. Эетъ всетаки не хотѣлъ отдавать руно, но Медея, усыпивъ волшебствомъ огнедышащаго дракона, ночью вмѣстѣ съ Язономъ похитила изъ ареевой рощи сокровище, и оба покинули Колхиду.

Возвращеніе А., по однимъ сказаніямъ, совершилось тѣмъ же путемъ, какимъ они прибыли въ Колхиду. Согласно рассказу Аполлонія (въ его *Argonautica*), когда герои слѣдуя совѣту Финея, направились по Эвксинскому Понту къ Истру (Дунаю), Абсиртъ, сынъ Ээта, пытался перерѣзать имъ путь, но былъ вѣроломно умерщвленъ Язономъ. Проплывъ Истръ, они вступили въ

Адриатическій заливъ, миновали о. Электриду, расположенный въ устьѣ Эридана (По?), о. Коркиру, о. Калипсо, но затѣмъ были спова, по волѣ Зевса, пригнаны бурей къ берегамъ Электриды въ наказаніе за убіеніе Абсирта. Тогда А. поплыли вверхъ по Эридану, вступили въ Родагъ и съ помощью Діоскуровъ миновали страну кельтовъ и лигуровъ, и прибыли наконецъ на о. Эю, мѣстопробываніе волшебницы Кирки (Цирцеи), сестры Эета. Она не узнала А. и очистила ихъ отъ преступленія.

Дальнѣйшему плаванію героевъ покровительствовалъ Ира; пѣніе Орфея спасло ихъ отъ сиренъ; Эетида и nereиды провели ихъ чрезъ Сциллу и Харибду (Мессинскій проливъ) и они прибыли такимъ образомъ къ феакійскому царю Алкиною. Руководимый Тритономъ Арго вступилъ въ Средиземное море, счастливо миновалъ о. Карпаеосъ, былъ спасенъ при Критѣ волшебствомъ Медеи отъ великана Талоса, а у спорадскихъ о-вовъ — Аполлономъ отъ бури, и, наконецъ, въ послѣдній разъ причаливъ къ Эгинѣ, вступилъ въ пагасскую гавань, мѣсто своего отправленія. — По Овидію, Язонъ, вернувшись на родину, еще засталъ въ живыхъ Эзона, и Медея вернула ему молодость; мать же Язона, спасаясь отъ Пеліи, сама наложила на себя руку, а сынъ его Промакъ былъ убитъ. Чтобы отомстить Пеліи, Медея уговорила его дочерей разрѣзать на куски своего отца и сварить ихъ. Акастъ, сынъ Пеліи, изгналъ Язона и Медею изъ Іолка. Они отправились въ Коринѣ, гдѣ прожили 10 лѣтъ счастливо, пока Язонъ, измѣнивъ Медею, женился на дочери царя Креонта. О мести Медеи см. *Медея*.

Изъ художеств. произведеній, обработывавшихъ сказанія объ А. (Эсхила, Софокла, Эвмела, Пизандра), до насъ дошли эпич. поэмы Аполлонія (Argonautica) и т. наз. Орфея — на греч. языкѣ и В. Флакка на латинскомъ. Разказъ о походѣ А. мы находимъ также и у Пиндара въ его 4-мъ пивейскомъ гимнѣ. Изъ сохранившихся памятниковъ античнаго графическаго искусства по этому сюжету лучшей должно быть признано изображеніе побѣды Полидевка надъ Амикомъ (въ Римѣ).

**Аргонъ** (Argonne), область въ с.-в. Франціи, по обѣимъ сторонамъ р. Эры, между Маасомъ и Эномъ. По А. проходятъ, вдоль зап. склона долины Эры, Аргонны или Аргонскій лѣсъ, з. склонъ холмистаго плоскогорія Лотарингіи, сложенный изъ юрскихъ отложений; широкія, голыя вершины Аргонскаго лѣса достигаютъ 375 м. высоты, а самъ А. лѣсъ переходитъ къ з. въ низменность Шампани а къ с. въ Арденны. Несмотря на незначительную высоту, Аргонны своей непроходимостью и лѣсами сильно затрудняютъ сообщеніе.

**Аргонъ** (греч. „недѣятельный“), элементарное газообразное вещество, находящееся въ атмосферномъ воздухѣ. Если изъ воздуха удалить кислородъ и углекислоту, а

оставшійся азотъ пропускать нѣсколько разъ черезъ раскаленный металлич. магній, то азотъ поглощается, а А. остается. Можно также въ присутствіи кислорода превратить азотъ, помощью электрическихъ искръ, въ азотистую кислоту; послѣдняя поглощается фѣдкою щелочью и А. остается. Для полученія большихъ количествъ А. пользуются переменными токами въ 100 вольтъ, которые трансформируются въ 1500 вольтъ. Черезъ приборъ, назначенный для полученія А. пропускается газовая смѣсь состоящая изъ 11 объемовъ кислорода и 9 объемовъ воздуха, причемъ, въ часъ окисляется до 7 литровъ азота; 800 литровъ газовой смѣси даютъ 3 литра А. Еще лучше брать для поглощенія азота металлическій кальцій, въ видѣ тонкаго порошка, получаемаго при прокалываніи окиси кальція съ магніемъ. Въ атмосферномъ воздухѣ азотъ находится постоянно 0,935<sup>0</sup>/о А.; въ воздухѣ почвы нѣсколько менѣе, вслѣдствіе сравнительно большой растворимости А. въ водѣ.

А. находится въ дождевой водѣ, въ водахъ морей и рѣкъ, а также въ водѣ нѣкоторыхъ минеральныхъ источникахъ; изъ одного источника въ Côte d'Or выдѣляется газъ, содержащій 10<sup>0</sup>/о смѣси, А. и гелія. А. безцвѣтный газъ, безъ запаха, уд. вѣсъ (относит. водорода) 19,94; обладаетъ рѣзко отличающимся отъ другихъ газовъ спектромъ. При сжиженіи А. превращается въ безцвѣтную жидкость уд. вѣса 1,5, кипящую при —186,6<sup>0</sup> и плавящуюся при —189,6<sup>0</sup>; его критическое давленіе равно 50 атмосферамъ, а критическая температура — около —121<sup>0</sup>. По трудности сжиженія А. занимаетъ четвертое мѣсто и долженъ быть поставленъ между окисью углерода и кислородомъ. При 12<sup>0</sup> въ водѣ растворяется 3,94<sup>0</sup>/о (объемныхъ) А. По скорости распространенія звука частицу А. приходится считать одноатомною, слѣд. частичный и атомный вѣса А. — одинаковы и послѣдній составляетъ 39,88. Но при такомъ атомномъ вѣсѣ его нельзя помѣстить въ періодическую систему элементовъ. Въ химическомъ отношеніи А. въ высшей степени индифферентенъ, т. е. съ большимъ трудомъ вступаетъ въ хим. соединенія, также сомнительно, поглощается ли онъ раскаленнымъ магніемъ. Подъ влияніемъ тихаго электрическаго разряда А. вступаетъ во взаимодействіе съ бензолемъ; эта реакція, если ее вести надъ ртутью, сопровождается весьма своеобразными, ослѣпительно-яркими свѣтовыми явленіями; ничего подобнаго даже въ слабой степени, не наблюдается ни при какихъ другихъ газахъ. Въ результатѣ взаимодействия образуется желтое, пахучее, смолистое вещество, содержащее вѣроятно ртуть; оно похоже на тѣ соединенія, которыя, при такихъ же условіяхъ, даетъ съ бензоломъ азотъ. А. соединяется также съ сѣроуглеродомъ подъ влияніемъ тихаго электрическаго разряда и изъ полученнаго соединенія А. можетъ быть опять выдѣ-

лень. Подъ влияніемъ вольтовой дуги А. образуетъ газообразное, углеродистое соединеніе. Точно также, многія его свойства доказываютъ, повидимому, что А. есть элементъ; но въ такомъ случаѣ въ періодической системѣ элементовъ для него нѣтъ мѣста. Если же частицу А. выразить формулой  $A_3$  и принять ея вѣсъ въ 42, то А. представляетъ собою аллотропическое видоизмѣненіе азота ( $3N_2 = 2N_3$ ). Это видоизмѣненіе азота должно быть настолько же индифферентнѣе обыкновеннаго азота, насколько красный фосфоръ менѣе дѣятеленъ бѣлаго. За его существованіе также говорить мѣсто азота въ періодической системѣ. Углеродъ и кремній даютъ аллотропическія видоизмѣненія (алмазъ, графитъ); кислородъ и сѣра — также фосфоръ, стоящій въ ряду азота — тоже даютъ аллотропическія видоизмѣненія. Естественно думать, что и азотъ тоже долженъ давать такія видоизмѣненія; а между тѣмъ для него до сихъ поръ это видоизмѣненіе не было найдено. Допущеніе, что А. и есть именно такое видоизмѣненіе азота совершенно натурально и оправдывается многими свойствами А.; однако, вопросъ этотъ не рѣшенъ, такъ какъ имѣются весьма убѣдительныя доказательства противъ предположенія, будто А. есть видоизмѣненіе азота.

А. былъ открытъ Рейлеемъ и Рамзаемъ въ 1895 г., которые нашли, что азотъ, выдѣленный изъ атмосфернаго воздуха, всегда былъ удѣльно тяжелѣе химически чистаго азота, получаемаго не изъ воздуха. Уже Кавендишъ имѣлъ въ рукахъ этотъ газъ, который по его мнѣнію составляетъ менѣе  $\frac{1}{200}$  воздуха.

**Аргостоли**, главн. городъ о—ва Кефаллоніи, расположенный амфитеатромъ при глубокомъ заливѣ юго-запад. берега, съ превосходной гаванью. 9085 ж. (1889). А. страдаетъ отъ маляріи и нерѣдкихъ землетрясеній; возникъ городъ въ XVI ст. На сѣверѣ его находятся, такъ называемыя, Аргостольскія водяныя мельницы, — замѣчательное явленіе, состоящее въ томъ, что въ двухъ мѣстахъ морская вода изливается въ трещины скалистаго берега въ количествѣ болѣе 150,000 куб. мет. ежедневно, при высотѣ паденія 1,5 м., такъ что въ обоихъ мѣстахъ ею воспользовались для устройства мельницъ. Изъ всѣхъ попытокъ объяснить это, единственное въ своемъ родѣ, явленіе наиболее удачной является попытка Фуке („*Archive des missions scientifiques*, т. 4), который приводитъ его въ связь съ существованіемъ на противоположащемъ берегу Ливадійскаго залива, у Самоли, бьющихъ близко у поверхности моря соловатовыхъ ключей.

**Аргось** (Арголида, Аргея), часть Пелопоннеса, первоначально лишь область г. А., окруженная горами долина Инаха; впоследствии, гл. образомъ въ эпоху римскаго владычества, подъ А. понимали также окачивающійся мысомъ Скилліонъ

полуостровъ между Саронскимъ и Арголідскимъ заливами и наконецъ области: Флунтъ, Сикіонъ и Коринѣ. А. наиболѣе расчлененная часть всего Пелопоннеса, съ обрывистыми берегами, вдоль которыхъ много острововъ. Изъ числа значительныхъ горныхъ вершинъ упомянемъ: Кріонъ (теперь Ктеніась, 1599 м.), Артемизионъ (Малевось, 1772 м.) и Лиркіонъ (1648 м.) на з.; на с. горы противъ Флунта и Клеоны, на в. Арахніонъ (Арна, 1199 м.). Прибрежныя равнины встрѣчаемъ лишь при Тризенѣ и при впаденіи Инаха около г. А. Страна орошается неравномерно, въ общемъ крайне скудно, еще Гомеръ называлъ А. „многожаждущимъ“. Многочисленные горные потоки достигаютъ моря лишь зимой, лѣтомъ они либо высыхаютъ, либо исчезаютъ въ разсѣлин. скаль, и вновь появляются вблизи моря. Вновь выросавшія головы Лернейской гидры должны были изображать такіе вновь появляющіеся источники, образующіеся около Лерны въ ю.-з. части равнины А. болота; Ираклъ, олицетворявшій стремящуюся впередъ культуру, напрасно пытался одолѣть головы гидры. Обѣ главныя р. Инахъ (Паница) и ея притокъ Харадръ (Ксеріась) также болѣею часть года высыхаютъ. Уже въ древности употребляли цистерны, чтобы восполнить недостатокъ въ водѣ. Тѣмъ же менѣе прибрежная равнина А. производила хлѣба въ изобиліи; и въ настоящее время эта равнина является единственной мѣстностью въ А., годной, для земледѣлія. Въ гористыхъ частяхъ А. жители занимались скотоводствомъ и горнымъ дѣломъ, гл. образомъ, добычей мѣди. Славились аргивскія лошади; про нихъ упоминаетъ Гомеръ и впоследствии Страбонъ, въ настоящее время ихъ хвалятъ путешественники. Но гл. образомъ процвѣтали судоходство и торговля, успѣху которыхъ благоприятствовали многочисленныя бухты и прекрасныя стоянки для судовъ, да и въ настоящее время торговля и судоходство играютъ не меньшую роль. Древнѣйшее населеніе А. состояло изъ пелагговъ и данаевъ, выходящевъ изъ Сиріи и Египта, вытѣсненныхъ впоследствии греками (ахейцами съ с., затѣмъ дорійцами съ юга). Въ древности въ А. было почти столько же государствъ, сколько городовъ; изъ городовъ слѣдуетъ упомянуть: г. А. (см. ниже) съ крѣпостью Лариса и портомъ Навплия; Тиринѣ, рано разрушенный; Микены, съ древнимъ королевскимъ замкомъ, разрушенныя Аргосомъ; затѣмъ приморскіе города: Епидавръ, Тризенъ и Эрміону. Въ религіозномъ отношеніи А. былъ центромъ ахейскаго культа богини Иры; этотъ культъ продолжали затѣмъ дорійцы. Между Микенами и А. находился Ирайонъ, одна изъ первыхъ святынь Греціи. Рука объ руку съ культомъ почитанія боговъ въ А. довольно рано развилась и скульптура, начатками которой можно считать рѣзныя изображе-

нія богини Иры, появившіяся подь вліаніемъ близъ лежащаго 'Hqatov'a. Около 500 г. до Р. X. въ А. процвѣтала школа Агелада, къ которой принадлежали аоніане Фидій и Миронъ, аргивяне Аристомедонъ, Фрадмонъ, Навкидъ, Периклетъ, Поликлетъ младшій, Антифанъ и др. Аргивяне любили также музыку и рядомъ съ ней поэзію; среди поэтовъ славились Сакадъ (около 590 г.) и Телесилла. Высшаго процвѣтанія изящныя искусства достигли въ А. въ серединѣ V вѣка, затѣмъ они начинаютъ падать и аргивяне стали интересов. уже одной только гимнастикой. Городъ А. возникъ, по всей вѣроятности, тамъ, гдѣ поселились дорійцы-завоеватели, у подоножья Ларисы, крѣпости древнихъ пелазговъ (на высотѣ 289 м.). Когда А. покорилъ окрестныя города, до персидскихъ войскъ бывшіе самостоятельными, то лишь Коринѣ во всемъ Пелопоннесѣ могъ поспорить съ А. размѣрами и числомъ жителей. Въ Ларисѣ, расположенной на с.-з. отъ А., находился храмъ Зевса и театръ; на с.-в. отъ театра возвышался небольшой холмъ со вторымъ акрополемъ, еще восточнѣе Агора съ храмами Аполлона ликійскаго, Зевса немейскаго, Тихи и Асклепія, со статуями 7 полководцевъ противъ Фивъ и др.

Въ нынѣшнемъ королевствѣ Греціи А. вмѣстѣ съ Коринѣомъ составляютъ номосъ съ площ. въ 5244 кв. км. и съ (1889 г.) 144,836 жит. (27 чел. на 1 кв. км.); номосъ распадается на 6 эпархій, изъ нихъ А. съ гл. г. того-же названія, Навплія, Спеца-Эрміонисъ и Идра-Тризинія занимаютъ древнюю область А.; кромѣ того сюда-же относится островъ Киѳира (см.). Главный гор. Аргосъ, близъ жел. дороги Коринѣ-Навплія, оживленный пунктъ съ (1889 г.) 9814 жит., несмотря на разбросанность своихъ построекъ едва-едва занимаетъ половину древняго города. На верху конусовидной горы Ларисы, служившей акрополемъ (см. выше, 289 м. надъ у. м.), и у подошвы ея можно еще найти слѣды древняго величія: крѣпость съ зубчатыми древними стѣнами, части которыхъ рядомъ съ частями позднѣйшей постройки состоятъ изъ полигональных плитъ, затѣмъ циклопическія стѣны, около 60 рядовъ скамей театра и др.

**Аргуако**, см. *индѣйцы*.

**Аргунгу**, гл. городъ недавно образованнаго и описан. Монтелемъ суданскаго гусуд. на мѣстѣ Кебби или Гандо, и замѣнившій разруш. городъ Кебби (описан-Бартомъ), подъ 12° 45' с. ш. и 4° 56' в. д. А. ведетъ непрестанную кровопролитную, съ перемѣн. счастіемъ, борьбу съ сосѣд. гусудар. Сокото. По послѣднимъ извѣстіямъ, это разбойничье военное гнѣздо было разрушено фулахами Сокото. Страна находится въ области франц. протектората.

**Аргуново**, с. Влад. губ., Покровскаго у., въ 17 вер. къ з. отъ г. Покрова, на р.

Киржачѣ, издавна средоточіе плотничьяго отхожаго промысла, которому посвящ. себя все окрестное население. Подь именемъ аргуновъ или киржачковъ извѣстны по всей Россіи образцовыя плотничьи артели; всего ежегодно уходитъ до 10 тыч. человекъ.

**Аргуновъ**, Иванъ, живописецъ изъ крѣпостныхъ гр. Шереметева, славившійся въ половинѣ XVIII в. Изучалъ портретную живопись подь руководствомъ иностранныхъ художниковъ. По повелѣнію императрицы Елисаветы къ А. были отданы въ обученіе ученики изъ придворныхъ пѣвчихъ. Изъ нихъ впоследствии стали извѣстны: А. П. Лосенко (професс. акад. худ.) и И. Саблучекъ (академикъ) и К. И. Главачевъ (инспект. академіи).

**Аргунъ**, р., правый притокъ Сунжи, системы Терека; истоки ея начинаются съ г. Барбало и съ Андійскаго хребта. Дл. теч. около 130 вер., среди горныхъ ущелій и дремучихъ лѣсовъ. Аргунское ущелье знаменито въ военной исторіи Кавказа при покореніи Чечни въ 1858 г. графомъ Евдокимовымъ. Аргунскій округъ, одинъ изъ трехъ округовъ, на которые съ тѣхъ поръ раздѣляется Чечня.

**Аргунъ**, р., правая вѣтвь верхняго Амура. Истокомъ ея считается р. Хайларъ, берущая начало многочисленными источниками съ западныхъ склоновъ Хингана въ Манджуріи; по выходѣ изъ богатыхъ лѣсною растительностью горъ, вступаетъ выше г. Хайлара въ широкую, по большей части, пустынную, то песчаную, то заболоченную долину, по которой слѣдуетъ на западъ къ долинѣ оз. Далайноръ (см.), съ которымъ находится только во временномъ соединеніи, когда это озеро съ его длинными, но маловодными, рѣками Халкой и Керуленомъ выпускаетъ избытки своихъ водъ въ Хайларъ; иногда воды Хайлара даже текутъ въ оз. Далайноръ, пополняя его быстро высыхающей въ лѣтніе мѣсяцы бассейнъ. По соединеніи обѣихъ долинъ у казач. поселка Абагайту отъ русской границы р. получаетъ названіе Аргуни, которая и слѣдуетъ все время своего пути въ сѣв.-вост. направленіи, составл. гран. Манджуріи и Забайкальской области. Возлѣ Абагайту А. имѣетъ до 100 м. ширины и не менѣе 2 м. глубины въ низкую лѣтнюю воду. До поселковъ Стар. и Новога Цурухайту, гдѣ предположенъ пограничный пунктъ и переходъ Аргуни строящ. линіей Манджурской ж. д., А. течетъ въ пустынной, то заболоченной, то песчаной долинѣ въ нѣсколько верстъ ширины, мѣстами только стѣсненной подступающими горами; но и здѣсь фарватеръ А. вездѣ глубокъ и бродовъ нѣтъ. Противъ Цурухайту впадаетъ справа р. Гань, единств., скольконибудь значит., притокъ. Отсюда до Аргунской станицы, находящейся близъ впаденія въ А. слѣва р. Алтачи, на которой стоитъ Нерчинскій заводъ, А. имѣетъ высокій, сильно гористый и покрытый лѣсомъ правый берегъ, сложенный изъ кристалли-

ческих породъ; съ лѣвой стороны широкой пологій край долины, покрытый прекрасными лугами, переходитъ въ отдаленные, безлѣсные. но рудоносные отроги Нерчинскаго хребта; долина и здѣсь широка (до 3—4 вер.), русло рѣки имѣетъ до 200 м., но рѣка въ меженью воду имѣетъ мало доступные песчаные перекааты. Ниже А. станицы рѣка начинаетъ суживаться горами со всѣхъ сторонъ и течетъ среди сплошныхъ лѣсовъ, хотя и здѣсь мѣстами недоступныя песчанья мели, частію каменные пороги, препятствуютъ правильному судоходству. На этомъ пути А. принимаетъ слѣва Газимуръ; горы между А. и Газимуромъ особенно богаты серебросвинцовыми рудами. Длина теч. А. отъ истоковъ Хайлара до 900 верствъ, причѣмъ собств. Аргуни 650 верствъ. Аргунь имѣетъ два половодья — раннее весной и второй разъ во второй половинѣ мая, замерзаетъ въ концѣ октября; правильнаго судоходства нѣтъ и оно было бы очень затруднено вышесказ. свойствами русла. Долина почти вездѣ неудобна для земледѣлія, но обладаетъ хорошими пастбищами. Сплавъ лѣса возможенъ почти отъ самыхъ истоковъ Хайлара, но хорошій строевой лѣсъ отстоитъ почти вездѣ, кромѣ низовьевъ, далеко отъ рѣки.

**Аргунская казачья станица**, Забайк. обл., Нерчинс. округа, на лѣв. бер. Аргуни, подлѣ 51° 34' с. ш.; замѣчательна, какъ самое древнее поселеніе русскихъ въ этомъ краѣ; въ половинѣ XVII в. А. острогъ находился въ 3-хъ верс. выше нынѣш. станицы на правомъ берегу, но въ 1689 г., по невыгодному для насъ Нерчинскому трактату съ Китаемъ, былъ срытъ и жители переселены на лѣвый берегъ.

**Аргунскія горы**, тоже что Нерчинскія горы.

**Аргури**, нѣкогда большое (до 1600 душъ), цвѣтущее армянское селеніе на сѣв.-вост. склонѣ Большаго Арарата, въ долинѣ св. Іакова на высотѣ 650 м. надъ Араксомъ (1650 м. надъ ур. м.). Съ А. связывалось преданіе объ основаніи Ноемъ процвѣтавшаго здѣсь винодѣлія, А. было вмѣстѣ съ близлежащимъ знаменитымъ монаст. св. Іакова до основанія разрушено въ 1840 г. землетрясеніемъ, погубившимъ почти все населеніе (до 1100 чел.), послѣ чего селеніе не было вновь возстановлено.

**Аргусъ** (прав. Аргъ, греч. Ἄργος), 1) сынъ Зевса и Ніобы, царь г. Аргоса, получившаго отъ него свое имя; 2) сынъ Агенора, прозванный изъ-за множества имѣвшихся у него глазъ, часть которыхъ всегда бодрствовала, „всевидающимъ“ (πανόπτης). Онъ приславился многими подвигами (убіеніемъ эхидны, хищнаго сатира и др.) и, приставленный Ирой стражемъ къ превращенной въ корову Іо, былъ убитъ Эрміемъ. А. вѣроятно олицетворялъ звѣздное небо.

**Аргусъ** (*Argus giganteus Temm.*), птица сем. фазаньихъ (*Phasianidae*), отр. кури-

ныхъ (*Galliformes*), 1,8 м. дл. (средня рулевья перья 1,2 м.); голова небольшая съ узкимъ, низкимъ гребнемъ и удлиненнымъ слабымъ клювомъ; шея короткая; ноги средней длины, слабыя, безъ шпоръ; хвостъ сильно ступенчатый. Самецъ великолѣпно окрашенъ, преобладающіе цвѣта желто и красно-бурые. Самка значительно меньше, форма и окраска много скромнѣе. А. водится на Малаккѣ, Суматрѣ и Борнео, въ дѣвственныхъ лѣсахъ; живетъ, по разсказамъ, въ полигаміи и питается насѣкомыми, улитками, червями, сѣменами и т. д. Самка кладетъ отъ 7—10 бѣлыхъ яицъ. За А. охотятся изъ за его очень вкуснаго мяса и роскошныхъ перьевъ; неволю переноситъ плохо.

**Аргунинскій-Долгорукій**, Моисей Захаровичъ, проих. изъ стариннаго армянскаго рода, род. въ 1798 г.; образование получилъ въ Тифлискомъ благородномъ училищѣ, въ 1817 г. зачисленъ въ л.-гв. Конный полкъ; участвовалъ и проявилъ храбрость и недюжинные таланты въ русско-турецкой кампаніи 1827—1828 гг.; дальнѣйшая дѣятельность его протекала главнымъ образомъ на Кавказѣ; онъ завоевалъ нагорный Дагестанъ, гдѣ съ 1844 г. въ чинѣ генералъ-майора былъ командующимъ войсками; затѣмъ А.-Д. былъ назначенъ Дербентскимъ военнымъ губернаторомъ, позже командующимъ войсками и гражданскимъ губернаторомъ Прикаспійскаго края; за взятіе твердыни Гергебиля получилъ званіе ген.-адъют. въ 1848 г. Въ 1853 г. А.-Д. совершилъ походъ черезъ Кавказскій хребетъ въ тылъ Шамилю и помѣшалъ его удачному движенію противъ русскихъ отрядовъ. Онъ же основалъ Темиръ-Ханъ-Шуру, гдѣ ему въ 1878 г. сооруженъ памятникъ. Умеръ А.-Д. въ 1855 г. и похороненъ около Тифлиса. См. „Кавказскій календарь“ на 1856 г. (списокъ походовъ Аргунинскаго-Долгорукаго).

**Аргутъ**, р., наиболѣе южный изъ истоковъ Оби въ Алтаѣ, начинается нѣсколькими истоками (главн. Ясатеръ) на китайской границѣ съ сѣвернаго склона центральнаго Алтайскаго хребта Табынъ-Богдоола, протекаетъ по большей части въ дикихъ горныхъ ущельяхъ между Катунскими и Чуйскими альпами, мѣстами образуя расширенныя, покрытыя солончаками, участки долины, и впадаетъ въ р. Катунь (дл. всего теч. болѣе 250 вер.). Черезъ верховья Аргута, на перевалѣ Улапъ-даба идетъ довольно значительная дорога въ китайскіе предѣлы.

**Аргъ**, см. *Аргусъ*.

**Арда**, правый притокъ Марицы въ Турціи, вытекаетъ изъ Родопскихъ горъ, въ среднемъ теченіи составляетъ на нѣкоторомъ протяженіи границу съ Восточной Румеліей, имѣетъ въ длину 192 килом. и впадаетъ въ Адрианополя.

**Ардаганскій округъ**, занимаетъ площадь 4715 кв. верствъ. Почва плодород., хотя и болотистая. Округъ раздѣленъ на 4 уча-

стка и заключаетъ 24 марказовъ (общинъ); населен. пунктовъ 258, въ коихъ считается 6297 домовъ. Населеніе, по переп. 1897 г., численно въ 65,667 д. (34,933 м. 30,734 ж.). Селенія мелкія, малолюдныя, больше полов. имѣтъ менѣе 25 дымовъ или 225 душъ. Армянск. эмигр., вышедш. изъ Турціи 338, они заним. подел. работой, пасуть скотъ; Этнограф. составъ насел. очень разнообраз.; больш. составл. турки, затѣмъ греки, грузины, рус., арм., курды, абхазцы и др. кавказ. инородцы. Браковъ заключ. въ 1897 г. 325: род. 1484 (785 м. 699 д.), ум. 805 (398 м. 407 ж.); приростъ 679 чел. Всѣ земли округа составл. собств. казны и, за исключ. принадл. Ар-ну, состоятъ въ вѣд. управл. госуд. им. Эрив. губ. и Карс. обл. Надѣленіе землею сельс. общ. произвед. въ 1883—88 гг., причѣмъ отдано было преимущ. общин. пользѣмъ. Многіе изъ корен. жит. имѣютъ документъ тур. правит. на свои участки, котор. потреб. значит. трудовъ и времени для привед. пашни до изв. степ. плодород. Для такихъ лицъ доущ. подворное пользѣмъ, съ тою льготою, что, если участк. принадл. одному дыму, менѣе душев. надѣла, то недостающ. количество отводится изъ общей дачи, по указан. сельс. общ. Состоящ. въ завѣд. упр. госуд. имущ. оброчн. статьи сдаются въ аренду по изв. цѣнѣ, кот. въ 1897 г. составляла по 40 к. за удобн. десятину. Въ 1897 г. посѣвн. площадь по приблиз. показаніямъ жителей равнял. 21,613 дес., находится подъ посѣвомъ ржи, пшеницы, ячменя и картоф. Снято было: ржи 7100 п., пшен. 21,700 п. ячм. 856,000 п., кукур. 15,000 п., картоф. 79,500 п. Сѣна — около 2½ мил. пуд.; въ неск. кол. сѣется ленъ ради получ. масла. Въ садахъ, подъ коими числится 95 дес., растутъ ябл., груши, персики, вишни, сливы, айва, грец. орѣхи и куренга. Тутов. деревья разводятся ради получ. ягодъ, кот. составл. любимый фруктъ и потребл. преим. въ свѣж. видѣ, а также сушатся для выработки патоки, пастилы, бекмеса и водки. Подъ лѣсомъ — 61,933 дес., находящ. въ непоср. управлен. лѣсничихъ; Прекрасныя пастб., въ Ардаганс. и Чалдирс. участкахъ, обезпечив. скотоводство, кот. здѣсь процвѣт., хотя мѣст. рогат. скотъ малоросл., лошади слабосильны и мелки, годны лишь для верхов. ѣзды и перевозки вьюковъ. Болѣе сильн. и росл. пород. только у молоканъ и др. сектантовъ. Лучшіе скотоводы курды; они держатъ большія стада крупнаго рогат. скота и овецъ, сбывая первый въ Багумъ для мѣстн. потребл. и экспорта, а вторыхъ — отпращ. осенью въ Турцію. Въ окр. считается лошадей 6547, кр. рог. скота 84,527, буйвол. 5934, ословъ 827, простыхъ овецъ 164,540, козъ 15,000, свищ. 90. Изъ фабр. и заводовъ имѣются лишь вод. мельн., коихъ считается 184 съ произв. въ 120,000 р. и 190 рабоч.; ремесленниковъ 126. Торговля весьма слабо развита; ею заним. преим. армяне. Торгов. учр. — 35, изъ коихъ 11

гильд. и 24 негильд., съ оборот. 159,570 р. Насел. терпѣть отъ разбоевъ, грабежей и увода скота. Для оказ. въ нѣк. степени матеріальн. помощи нуждающ. населенію, учрежд. вспомог. кассы, по примѣру существовавш. при тур. упр. подъ названіемъ „манафэ сандуги“, капиталъ коихъ образ. изъ обязат. взносовъ 20% со стоимости урожая. Съ 1887 г. сборы въ пользу кассъ прекратились; капиталъ послѣднихъ въ 1898 г. равнялся 45,908 р. и продолжаетъ увеличив. только поступл. 0% съ капитала и за выд. ссуды. Въ 4 пунктахъ окр. учреждаются русскія школы; кромѣ того уже имѣются: 5 греческ. церков. приходс. со 180 уч. (160 м. 20 д.), также грамоты 15 съ 441 уч. (39 м. 45 д.); мусульм. школъ грам. 26 съ 320 уч. (280 м. 40 д.) и 72 медресе съ 1888 уч. (1400 м. 488 д.).

**Ардаганъ**, мѣстечко, центръ администр. упр. округа того же имени въ Карской области, лежитъ у подножія горъ, замыкающихъ съ востока Ардаганс. плато на выс. 2000 м., расположенное на обоихъ берегахъ Кумы. Раньше принадлежалъ Грузіи, у которой въ XVI вѣкѣ взяли турками, которыми передъ войной 1877—78 гг. былъ приведенъ въ оборонительн. состояніе. Въ маѣ 1877 г. А. былъ взятъ штурмомъ, а за симъ уступленъ Россіи. Грунтовыми дорогами соед. съ Батумъ, Эрзерумъ, Ахалцыхъ и Карсомъ; послѣд. двѣ шоссеваны Жителей, по переписи 1897 г., считалось 815 (458 м. 357 ж.) чел., большинство коихъ армяне, затѣмъ турки, русскіе, греки и нѣсколько челов. евреевъ. Домовъ было 136. Браковъ заключено въ 1897 г. 21; род. 36 (20 м. 16 д.), ум. 36 (12 м. 24 ж.). Фабрикъ и завод. 5, изъ коихъ кирпичедѣл. 2, кожевен. 1, водян. мельн. 2; общее производ. оцѣнвн. 6750 р., при 12 чел. рабочихъ. Ремесленниковъ 164. Торговля въ рукахъ временно проживавшихъ армянъ и персидско-поддан.; гильдейскихъ предприятий 30, негильд. 115; общій оборотъ — 207,456 р. Лошадей 50, крупн. рог. скота 800, буйволовъ 50, ословъ 14, овецъ 740, козъ 40, свин. 50. Нормальное 2 клас. учил. съ 78 учен., содерж. на средство казны и мѣстечка, двѣ мусульм. школы (медресе) съ 62 уч. (50 м. и 12 дѣв.). Окружн. словесн. судъ, окруж. казначейство, продовольств. магазинъ. Мѣстечку принадл. пахот. и сѣнокос. земли 593 дес., пастбищъ — 3149 д., неуд. 91 д.; всего 3833 дес.

**Арданучъ**, мѣстечко въ Артинскомъ округѣ, Кутаисской губ.; на мѣстѣ его стоялъ древній грузинскій городъ того же имени, о которомъ упоминается еще въ лѣтописяхъ VII вѣка. Съ конца VIII вѣка — столица Грузіи, процвѣтавшая особенно въ X вѣкѣ, когда была описана Константиномъ Багрянороднымъ.

**Ардатовскій уѣздъ**, Нижегород. губ., находясь въ юго-запад. части ея, заним. 5288 кв. верст. Поверх. ровная, кое гдѣ пересѣч. глубок. оврагами. Рѣчекъ много, большинство ихъ течетъ черезъ лѣса,

по болотист. мѣстности, имѣя достаточно воды лишь весною. Наиболѣе значительн.—Теша, притокъ Оки. Почва въ восточной части—лѣсная, суглинистая, черноземныхъ участковъ очень мало; въ юж. и зап. частяхъ преоблад. малоплод. сѣверныя песчано-глинистыя почвы. Лѣса, основныя на пескахъ, лиственн. на суглинкахъ, покрываютъ полов. поверхн. уѣзда или 275,000 дес.; на челов. приходится 2,1 дес. лѣса. Изъ общ. кол. земли 29,4 0/0, или 156,902 дес., принадл. крестьянс. общест.; 47,3 0/0, или 251,932 дес.—частной собствен.; 19,9 0/0, или 106,007 дес.—казнѣ и удѣл.; остальн. 3,4 0/0 или 18,137 дес. разл. учрежд., въ томъ числѣ—монастыр.—1642 дес., церков.—2067 д., городской—1926 д., раз. учр.—12,502 д. Изъ части влад. земель—79,6 0/0 принадл. дворянамъ, при средн. размѣрѣ владѣнія въ 1984,5 дес.; купцамъ—1 0/0, средн. влад.—660,5 д., мѣш. 0,8 0/0—ср. вл.—21,3 д.; крестьян.—13,1 0/0, ср. влад.—14,8 дес. Пахотн. земли составл. 33,7 0/0 общей площади, или 179,545 д., луга, выгоны, сѣнокосы—10 0/0, или 47,683 д., лѣса—52 0/0, неудобн.—3,9 0/0 или 20,540 дес., подъ огород. 2324 д., садами—502 дес. Казна является самымъ круп. собств. лѣсовъ, между которыми 75,064 д. заняты строевымъ лѣсомъ, коего крестьян. 499 дес. Въ 1897 г. собр. было: ржи—112,630 четв., пшеницы—212 чт., овса—111,390 чт., ячменя—38,710 чт., гречихи—39,515 чт., остальн. хлѣб.—40,246 чт., картофеля—64,450 чт. Населеніе, по переп. 1897 г., показ. въ 145,234 чел. (68,545 м., 76,689 ж.), больш. великороссы, мордвы—до 16.000 чел. Волостей 30, сельск. общ.—280, въ администр.—суд. отнош. подчинен. 5 земск. начальн. Браковъ заключ. въ 1897 г. 1351; род. 8558 (4383 м. 4175 д.), ум. 6619 (3390 м. 3229 д.), приростъ—1939 чел. Земля даетъ скудные урожаи, составляя менѣе половины заработковъ населенія, которое въ отхожихъ промыслахъ получаетъ недостающ. ему ресурсы; такъ, нѣкоторые отправл. въ Сибирь на золотые промыслы, другіе—занимаются разносн. продаж. павловскихъ стальн. издѣлій, многіе уходятъ въ дальнія губ. въ качествѣ плотниковъ, пильщиковъ, камельщиковъ, штукатуровъ. Изготовл. токарн. издѣлій, плетеніе лаптей, выдѣлка канатовъ, обжиганіе извести и алебаstra, бондарн. промыселъ занимаютъ много раб. рукъ, составляя въ значит. размѣрѣ подсобн. промыслы. Въ 1898 г., при общей переоцѣнкѣ фабрикъ и заводовъ, таковыхъ оказалось 17, изъ коихъ 11 желѣзодѣлат. (изъ нихъ важнѣйшіе: Выксунскій, Илевскій, Кулебакскій, Вильевскій, Ташинскій, князь—Ивановскій и др.), винокур. 1, лѣсопиленъ 2, паров. мельн. 3 (при этихъ послѣдн. 1 паточн. и 1 канатн.), съ производств. до 8½ мил. руб. и 63,713 чел. раб., изъ коихъ 37,386 чел. работало внѣ заводовъ. Общее число школъ 106, изъ коихъ 46 земск. начальныхъ; двухклассн. мин. нар. проsv.—3, одноклассныхъ того-же вѣдомства—2; церковно-приход.—29,

грамоты—26. Одна школа приход. на 52 кв. версты пространства и 1370 душ. населенія. Преподавателей 113, изъ коихъ законоучит. 49, учителей—29 и учительницъ—35. Учащихся—3652 (2912 м. и 733 д.). При двухъ школахъ—читальни, при нѣкотор.—ученич. библ., при нѣскольк.—образцов. пасѣки, распротр. раціон. свѣд. о пчеловод., кот. стало развиваться въ уѣздѣ. Народн. обр. обходится земству въ 23,150 р. Въ уѣздѣ 3 земскихъ больницы и 6 фельдшерскихъ пунктовъ. Для борьбы съ эпидеміями существуетъ разъѣздной врачъ. Въ уѣздѣ 3 женскихъ монастыря и 2 женскихъ обители; значителън. число многолюдныхъ селъ, изъ коихъ наибольш. считаются: Выкса, Стеково, Вертьяново.

**Ардатовскій уѣздъ**, Симбирск. губ., лежитъ въ запад. ея части, соприкасаясь съ Нижегород. и Пензенск. губ., занимаетъ пространство въ 3972 кв. в. Орошается р. Алатыремъ и его притокомъ Нуи. Первая рѣка дѣлитъ уѣздъ на двѣ части: сѣверную, полого-возвышающуюся къ сѣв., съ глинистой и песчаной почвой и обширными лѣсами, и южную-черноземную, сильно приподнятую и даже холмистую на юбѣ. Изъ общаго кол. земли 51,1 0/0 (204,142 д.) составл. кр. падѣлы, 30 0/0 (122,279 д.) частно-владѣльчesk. собств., 16,9 0/0 (67,345 д.) принадл. казнѣ и удѣл.; городск. земли 1688 дес., церков. 3481 дес.; 71,1 0/0 частно-влад. земель принадл. дворянамъ, при средн. размѣрѣ влад. 454,9 дес., купцамъ—5,2 0/0 средн. разм. 187,2 дес. Пахотныя земли заним. 267,823 дес. сѣнокосн.—28,855 д., подъ лѣсами—72,967 дес., остальн. удобн. 9409 д., неудобн. 20,457 дес. Въ 1898 г. подъ посѣвами было занято 142,786 дес., съ котор. снято: ржи—240,977 четв., пшеницы—43,094, овса—103,349, ячменя—598, гречихи—3567, гороху—2017, проса—3315, полбы—13,037, льна—1181. ост. хлѣбовъ—9567 четв. и картоф.—110.035 четв. Населеніе по переп. 1897 г. показ. 191,728 чел. (92,707 м. и 99,021 ж.), въ томъ числѣ городск. 4738; большинство правосл.; кромѣ рус., мордвы не болѣе 1500 чел. Браковъ заключ. 1966, род. 10,234 (5256 м. и 4978 д.), ум. 8278 4280 м. 3998 ж.), прирост.—1980. Волостей—18. сельск. общ. 322; въ судебно-админ. отнош. раздѣл. на 6 част. земск. нач.; главн. зан. земледѣл.; много сельг. многолюдн., какъ Щугурово, Лабоски, Пичеуры, Четвертаково. Хлѣбъ отправл. на Промзинск. пристань Алат. уѣзда. 3 конск. завода. Приготовление дегтя и смолы, лыка, даетъ нѣк. подсобн. заработокъ. Фабрикъ и завод. считалось 1317 съ произв. до 600,000 р.

Въ числѣ фабр. наибольш. муком. мельницъ—810, маслобенъ—172, круподерокъ—151, шерсточесальн.—49, красильн.—47, кирпичедѣлат.—32, поташн.—18, сукновальня—1, дегтяро-смолокурен.—20, выдѣлка овчин.—17. Земск. больн.—3, въ томъ числѣ одна въ городѣ, приѣмн. покоевъ

3 и 14 врачебн.-фельдшер. пунктовъ; ветерин. персоналъ состоитъ изъ 1 вет. врача и 4 фельдш. Всѣхъ школъ числится 102; изъ нихъ земск. 45 съ 2948 уч. (2584 м. 364 д.); церков.-приход. и грамоты—49 съ 1203 уч. (1100 м. 103 д.). При 25 шк. имѣются усадеб. земли, кот. надѣл. кр. общ., при нѣк. библиотеки для вышкласн. чтенія; при 12 обуч. пчеловодству; при 2-хъ шк. препод. ремесл.; при 6—народ. библиот. На народн. обр. земство даетъ 21,840 р. и казна 1,506 р. Мордовск. учил. — 16.

**Ардатовъ**, уѣзд. гор., Нижегород. губ. подл. 55° 14' с. ш. и 43° 5' в. д. на р. Лемети, сначала былъ селомъ двorcов. вѣд., а съ 1779 г. — уѣзд. гор., который и въ настоящее вр. ничѣмъ не отличается отъ больш. села; стоимость недвижимыхъ имуществъ въ 1897 г. не превышала 85,200 р.; введено упрощен. городов. полож. Жители, по переписи 1897 г., значится 3538 (1620 м. 1918 ж.); браковъ заключено 22. Удаленный отъ судоходн. рѣкъ и жел. дорогъ, городъ не имѣетъ никак. промысл. торгов. значен.; ростъ его населенія увеличив. весьма медленно и бываютъ годы, когда число умершихъ превыш. число рождающихся. Такъ, въ 1898 г. род. 155 (95 м. 60 д.), умерло 182 (99 м. 83 ж.); убыль — 27 чел. Фабрикъ и завод. нѣтъ. Богадѣльня, земск. больница. Народн. библиот. съ читальн., содерж. на средства гор. и земств.; два началн. гор. учил. (мужск. и женск.); типографія.

**Ардатовъ**, уѣзд. гор. Симб. губ., лѣж. подл. 54° 52' с. ш. и 46° 15', в. д. на прав. бер. р. Алатыря, глубокой и многовод., но во многихъ мѣстахъ запуж., вслѣдств. чего не судоход. Здѣсь было основано въ 1688 г. село двorcов. вѣдом. А. или Новотроицкое, причисл. къ Нижегород., съ 1779 г. къ Казанск., а черезъ годъ къ Симб. губ., съ переименов. въ уѣзд. гор.; въ 1797 г. заштат., а съ 1802 г. снова уѣзд. гор. Жит. въ 1897 г. 4838 (2270 м. 2568 ж.); браковъ заключено 37; родил. 227 (112 м. 115 д.), умерло 150 (81 м. и 69 ж.), прирост. 78 душъ. Въ городѣ 5 церк. 1 часовня; женская прогимназія, земск. больница, уѣзд. училище, публичн. библиот.; фабрикъ и зав. въ 1898 г. было 4, изъ нихъ 3 кожевен. и 1 спичечн., съ общимъ производ. въ 5598 р., и 15 чел. рабочихъ. Городск. обществ. банкъ. Городъ никакого промысл. или торгов. знач. не имѣетъ. Введено упрощ. город. полож.

**Ардаширъ** (новоперсидск. Артаксерксъ), персидскіе цар. 1) А. I Бабакавъ, точнѣе Папаканъ, т. е. сынъ Папака, перса, овладѣвшаго областю Истахра (Периполя), побѣдившаго и убившаго арсакидскаго царя парфянскаго царства Артабана V (вѣроятно ок. 224 г.) по завладѣніи парфянскимъ царствомъ, и, принявшаго титулъ царя царей, причемъ онъ выдавалъ себя потомкомъ Ахеменидовъ. Покореніе Арменіи ему не удалось, а когда онъ сталъ угрожать римскимъ владѣніямъ въ Месо-

потаміи, Александръ Северъ заставилъ его отступить. А. организовалъ государство и упрочилъ господство своей династіи въ провинціяхъ, сломивъ могущество вассаловъ. А. ум. 241 или 242 г.; его преемникомъ былъ его сынъ.

2) А. II и 3) А. III, потомки предыд., царствовали 379—383 и 628—630 г.

**Ардебиль**, городъ съ крѣпостью въ персидской провинціи Азербиджанъ, лежитъ на вѣтви р. Кара—су (притока Аракса) на высокой равнинѣ 1300 мет., имѣетъ 10.000 жит.; особенно извѣстенъ роскошнымъ мавзолеемъ шейха Сефи, къ которому совершаются частыя паломничества, и своими минеральными источниками. Цѣнная магометанская библиотечка А. была послѣ взятія его русскими въ 1827 г. отвезена въ Петербургъ. См. Радде, Путешествіе на персидско-русскую границу (Лейпц. 1886).

**Арденнѣ**, департаментъ въ с.-в. Франціи, въ сѣв. части котораго проходитъ Арденскій лѣсъ (см.), расположенъ по обоимъ берегамъ р. Мааса, вдается клинообразно въ Бельгію и граничитъ на з. департаментомъ Эна, на ю. департаментомъ Марны и на в. департ. Мааса. Онъ обнимаетъ собою сѣв. часть прежней Шампаньи (Ретелуа, Седанское княжество и др.) и заним. пл. въ 5252 кв. км. Страна въ южн. части принадлежитъ къ волнистымъ мѣловымъ равнинамъ Шампаньи, въ средней части гористый Аргонскій лѣсъ, сложенный изъ юрскихъ отложений, а въ сѣв. части Арденское плато изъ девонскихъ сланцевъ; это послѣднее плоскогоріе до сихъ поръ покрыто лѣсами, а глубокія долины орошаетъ судоходный, извиляющийся Маасъ съ притоками Шьеръ и Семуа; въ ю.-з. части протекаютъ Энь и Эръ. Арденскій каналъ, 88 км. длины, тянется вдоль Эна на в. до Семуа, пересекаетъ водораздѣлъ, доходитъ до р. Баръ, продолжается вдоль послѣдняго въ сѣв. направленіи и впадаетъ, наконецъ, въ р. Маасъ. Климатъ умѣренный, но болѣе суровый, чѣмъ въ другихъ провинціяхъ Франціи подл. той же широтой. Число жит. (1896 г.) 318,865 чел. Три пятыхъ всей площади обрабатываются; хлѣбные злаки произрастаютъ въ достаточномъ количествѣ; кромѣ того воздѣлываются картофель и, въ особенности, свекловица; на югѣ занимаются винодѣліемъ. Весьма развито скотоводство; въ обширныхъ лѣсахъ (140.000 гектаровъ) и теперь скрывается много волковъ и разной дичи. Рѣки богаты рыбой. Главнѣйшія отрасли промышленности: ломки камня и аспиднаго сланца, желѣзная и ткацкая промышленность. Въ странѣ много доменныхъ печей, рудниковъ, кузницъ, машиностроительныхъ заводовъ; но первое мѣсто среди отраслей промышленности страны занимаетъ суконное производство, центръ котораго находится въ Седанѣ. Департаментъ распадается на 5 округовъ; гл. г. Мезьеръ.

**Арденны** (Арденскій лѣсъ, см. карту Бельгіи), обширныя, лѣсистыя горы въ ю.-в.

Бельгии, на в. находятся въ связи съ высокимъ Венномъ и Эйфелемъ, между р. Мозелемъ и Маасомъ представляютъ дикую горную страну, а по другую сторону Мааса, у устьевъ Самбры, постепенно переходятъ въ фландрскую низменность. А. принадлежитъ къ нижнерейнскимъ сланцевымъ горамъ; начинаясь въ области Шельды и Уазы изъ сѣв.-французской равнины, А. полого поднимаются, и тянутся до предѣловъ Вестфалии, гдѣ переходятъ въ лѣсистыя равнины; на протяженіи отъ Бингена до Бонна продолженіе ихъ прорѣзаетъ Рейнъ въ видѣ узкой, скалистой, поперечной долины. Средняя ихъ высота 550 м., наибольшая 650 м. На хребтѣ А. расположены значительныя плоскогорія; глубокия долины и лоцины, часто съ крутыя обрывами въ 200 м. высоты, врѣзаются въ эти плоскогорія; таковы долины р. Мааса, его притоковъ, притоковъ Мозеля: Орны и Суры (Сааръ) съ Альзеттой (Эльце). Большая часть этихъ плоскогорій представляетъ вересняки (landes), либо обширныя болота и недоступныя культуры пространства (fagnes), либо плохія пастбища, годныя для обработки лѣтъ на 15—20 и притомъ лишь при особомъ способѣ ихъ культуры. Долины, наоборотъ, изобилуютъ роскошными лугами и плодородными полями. А. главнымъ образомъ богаты: лѣсами, состоящими преимущественно изъ дуба и бука, а также изъ ольхи, березы, ясеня и др.; а затѣмъ металлами: желѣзомъ, свинцомъ, мѣдью, сурьмою, марганцемъ, также лѣною глиной, неисчерпаемыми залежами кам. угля (по сѣв. склону А. отъ Лютиха до Валепсиенна); эти залежи кам. угля и положили начало какъ разработкѣ рудъ, такъ и крупной промышленности Бельгии. А., подъ именемъ Ardenne на Silva, были извѣстны уже римлянамъ. Онѣ были посвящены богинѣ охоты и лѣсовъ Діанѣ, получившей вслѣдствіе этого прозвище Arduenna; нѣкоторые слѣды служенія Діанѣ и теперь еще встрѣчаются въ этихъ мѣстностяхъ въ видѣ алтарей, статуй, надписей. См. Montagnac, Les Ardennes (Пар. 1875, 2 т., съ иллюстр.); Förster, Chorographie der A. (Аахенъ 1882); Gosselet, L'Ardenne (Пар. 1888), Guide du touriste en Ardenne (2 изд., Брюссель 1885).

**Ардеширъ**, см. *Ардаширъ*.

**Ардешъ** (Ardèche), прав. прит. Роны во Франціи, бер. нач. въ горахъ Виварэ, имѣетъ мѣстами очень живописные берега (базальтовое „Шоссе Гигантовъ“, Понъ д'Аркъ и др.), опасенъ вслѣдствіе внезапной прибыли воды; впадаетъ выше Понъ С.-Эспри послѣ теч. въ 112 км., изъ которыхъ только 11 км., отъ С.-Мартэна, судоходны.

Департ. Ардешъ образовался изъ большого владѣнія Виварэ, 5555 кв. км.; представляетъ почти вездѣ горную страну и принадлежитъ къ вулканич. области Севенновъ (Монъ Мезанъ 1754 м., Жербиэ де Жонъ 1551 м., Плато ле Танаргъ 1519 м.,

Куаронъ 1061 м.), захватывается также и ихъ восточными склонами къ долинѣ Роны. Со склоновъ горъ стекаетъ значит. количество бурныхъ потоковъ въ Рону, которая образуетъ вост. границу департ.; по изъ нихъ только Ардешъ на короткомъ протяженіи судоходенъ. Климатъ разнообразенъ. На зап. въ Севеннахъ зима продолжается 6—8 мѣсяцевъ, и толстый слой снѣга покрываетъ землю; на средней террасѣ и въ ея долинахъ климатъ значительно мягче, а въ долинѣ Роны созрѣваютъ даже винныя ягоды, миндаль и маслины; 363.501 жит. (1896), изъ нихъ 45,000 протестантовъ. Хлѣбъ воздѣлывается въ количествѣ недостаточномъ для мѣстнаго потребленія и долженъ замѣняться картофелемъ и каштанами. Только не много болѣе 1/4 площади обработано; 1/5 покрыта лѣсомъ, въ особ. каштанами; 1/12 занята лугами и 1/30 предназначена для винодѣлія, отъ котораго получаютъ отличнѣйшіе продукты. Скотоводство довольно значительно; особенно много козъ (130,000 штукъ). Въ горахъ добывается желѣзо, которое перерабатывается во многихъ заводахъ и доменныхъ печахъ (1891—29.000 тон. чугуна); другіе горные продукты: каменный уголь (1891—55,000 тон.) сурьма, свинецъ, мраморъ, шиферъ, гипсъ и др. Изъ многочисл. минеральныхъ источниковъ охотно посѣщаются Вальскіе (Vals). Департаментъ издавна отличался развитой промышленностью, значительнѣйшею отраслью которой считается добываніе шелка-сырца (около 15,000 рабочихъ). Замѣчательна, кромѣ того, фабрикація бумаги (16 фабрикъ съ 1700 раб.), обработка козьихъ шкуръ для перчатокъ, фабрикація соломенныхъ шляпъ, выдѣлка шелка и красильное производство. Департаментъ раздѣляется на три округа: Прива, Ларжаптьеръ и Турнонъ; гл. гор. Прива (Privas).

**Ардея**, древняя столица Турна, царя рутуловъ, въ Лаціумѣ, расположена южнѣ Рима, въ болотистой пещдоровой странѣ, недалеко отъ моря, была заселена римлянами въ 442 до Р. X.; очень пострадала во время междоусобной войны между Мариємъ и Суллой. Теперешняя А. представляетъ незначительное мѣстечко, расположенное на мѣстѣ крѣпости древняго города.

**Арджентарю**, гора (635 м.), въ тосканскихъ Суапenniнахъ, въ ит. провинціи Гроссето, на полуостровѣ, называлась нѣкогда Таламонской промонторіей и получила настоящее названіе еще въ средніе вѣка, благодаря своему сложенію изъ блестящаго тальковаго сланца. У подошвы А., къ юговостоку, лежитъ мѣстечко Порто-Эрколе, съ цитаделью, фортомъ, маячной башнею и маленькой гаванью; къ сѣверо-западу находится Порто-Санто Стефано, также съ гаванью. Оба мѣстечка вмѣстѣ составляютъ общину, названную по имени А., съ 5127 душъ (1881 г.), занимающихся приготовленіемъ сардинокъ.

**Арджентера**, Рокка д', см. *Аргентера*

**Арджишъ**, 1) румынскій областной городъ (Ardiscus, Curtea de Argesu) въ Валахїи, на р. Аргезу, притокѣ Дуная, по дорогѣ къ Ротенбургскому проходу. 4216 жит.; правосл. епископъ и семинарія. Въ XIII вѣкѣ резиденція валахскихъ князей. 2) А. (Ардэй, Арзезъ), городъ въ турецк. Арменїи на сѣв.-вост. берегу оз. Вана, населенъ турками и армянами; извѣстенъ еще съ X вѣка. Въ окрестностяхъ много развалинъ древнихъ построекъ; находятъ плиты съ клинообразными надписями. 3) А. гора въ Малой Азїи въ Ангорскомъ вилайетѣ, въ долинѣ Кесарїи, имѣетъ до 4.000 м. высоты и представляетъ потухшїй вулканъ; въ древности mons Argaeus.

**Ардизїя** (*Ardisia Swartz*), родъ изъ семейства Myrsinaceae, заключающїй больш. ч. вѣчнозеленые кустарники и полу-кустарники съ простыми цѣльными листьями и бѣлыми или розово-красными цвѣтами въ верхушечныхъ или пазушныхъ кистяхъ или метелкахъ и дающими б. ч. ярко окрашенныя костянки. Многіе азиатскіе виды разводятся какъ декоративныя растения въ оранжереяхъ; для комнатъ годится особенно *A. crenulata Vent.*, родомъ изъ Китая.

**Ардиланъ**, прежняя провинція западной Персїи, граничащая на сѣв. Азербиджаномъ, а съ юга Луристаномъ, расположена на водораздѣлѣ рѣкъ, текущихъ съ одной стороны въ Каспїй, съ другою—въ Тигръ и Евфратъ. Глав. гор. Сихна. Въ администр. отношенїи съ 1891 г. раздѣлена между соседними провинціями. Населена, главн. образ., курдами.

**Ардити**, Луиджи, композиторъ род. въ 1822 г., ученикъ миланской консерваторїи, поставилъ въ Миланѣ въ 1841 году свою оперу „Разбойники“. Въ то же время обратилъ общее вниманіе на себя, въ качествѣ скрипача-виртуоза. Занимая капельмейстерскїй постъ въ Верчелѣ, Миланѣ и Туринѣ, онъ въ 1851 году отправился въ Америку, гдѣ съ 1852 по 1856 г. былъ капельмейстеромъ итальянской оперы въ Нью-Йоркѣ, и, наконецъ, переселился въ 1858 г. въ Лондонъ, гдѣ также (въ Ковентгарденскомъ театрѣ) нѣкоторое время дирижировалъ итальянской оперой. Широкою извѣстность А. приобрѣлъ, благодаря своему вальсу для пѣнія „Il Baccio“ („Поцѣлуй“). Всего имъ написаны три оперы, нѣсколько инструментальныхъ сочиненїй, также вокальныхъ. Въ 1896 г. имъ изданы воспоминанїя о своей артистической жизни подъ заглавіемъ „Reminiscences“.

**Ардонъ**, посадъ чернигов. губ., суражскаго уѣзда, въ 40 верст. отъ уѣзд. города на р. Туроснѣ, основанъ въ XVII в. бѣжавшими отъ преслѣдованїя раскольниками. Жителей до 2.000, большею частїю и теперь раскольниковъ, ведущихъ значител. торговлю по ярмаркамъ; больш. производствъ деревянн. издѣлій, повозокъ, саней и пр.

**Ардонъ**, (Нардонъ) р., лѣвый притокъ Терека, беретъ начало съ сѣвннхъ вершинъ сѣв. склона Кавказа къ ю.-зап. отъ

Казбека, Тифлис. губ., течетъ сперва на зап. по Гурнумскому ущелью, направляясь къ сѣв., мѣняетъ названіе на Нардонъ, у Ардонской станицы пересѣкается военнo-грузинск. дорогой. Дл. теченїя 100 верстъ. Рѣка имѣетъ горный характеръ, съ живописными берегами, поросшими лѣсомъ. Въмѣстѣ съ долинами своихъ притоковъ Гизаль-дона и Мамисъ-дона привлекаетъ въ послѣднее время значительное число русскихъ и иностранныхъ путешест., направляющихся отсюда въ области спѣжн. вершинъ Кавказа.

**Ардроссанъ**, портовый городъ въ Айръ-ширѣ (Шотландїя), близъ г. Селькотса, желѣзный заводъ, торговля камен. углемъ, (1891) 5294 ж. Въ 1891 г. пришли 3119 судовъ, главн. образ., мѣстнаго берегового сообщ.; ввозъ на 66 т. фунт. стер., вывозъ на 25 т. ф. ст. Морскїя купанья.

**Ареа Цельзи**, выпаденіе волосъ на ограниченномъ участкѣ головы, имѣющемъ обыкновенно круглую или овальную форму. Иногда образуется нѣсколько такихъ участковъ. Въ большинствѣ случаевъ волосы раньше или позднѣе вновь вырастаютъ. Одни считаютъ А. С. болѣзнью паразитарной, другїе принимаютъ ее за трофоневрозъ.

**Арева**, помость, обыкновенно на деревѣ, для охоты на звѣрей, б. ч., медвѣдя.

**Арезе-Висконти**, Франческо, итальянскїй графъ, род. 1805, ум. 1881, изучалъ право въ Павїи, принималъ участіе въ возстанїи, возбужденномъ Мадзини и, послѣ неудачи, бѣжалъ въ Швейцарїю, гдѣ нашелъ прїютъ у королевы Гортензїи въ замкѣ Арненбергѣ. 1832 А. сражался во французскомъ иностранномъ легїонѣ въ Алжирѣ, 1836 сопровождалъ сына королевы Гортензїи, въслѣдствїе императора Наполеона III въ Сѣв. Америку. Въслѣдствїе амнстїи 1838, ему можно было вернуться на родину, гдѣ Массимо д'Азелью привлекъ его на сторону Карла Альберта. Когда, 1848, въ Миланѣ вспыхнула революція, А. сражался противъ австрїйцевъ и, послѣ несчастнаго исхода войны, бѣжалъ съ семьей въ Пьемонтъ, гдѣ былъ выбранъ въ парламентъ депутатомъ отъ Генуи. Къ этому времени относятся его тайныя миссіи у Наполеона, съ которыми они уже тогда рѣшили изгнать австрїйцевъ изъ Италїи. Потомъ, въслѣдствїе возобновленїя своихъ прежнихъ отношенїй съ императоромъ, А. принималъ участіе въ обсужденїи важныхъ рѣшенїй, которыя затѣмъ удачно проводилъ. Таковыми были: въ 1854 передъ Крымской компанїей, 1859 послѣ отставки Кавура, 1862 передъ сентябрьской конвенціей, 1866 при заключенїи прусско-итальянскаго союза. Въ 1854 А. былъ назначенъ сенаторомъ и переселился въ Туринъ, гдѣ съ этого времени сдѣлался самымъ близкимъ совѣтникомъ Кавура. Послѣ 1866 удалился отъ государственныхъ дѣлъ, но до 1874 г. оставался вице-президентомъ сената.

**Арей** (прав. Аресъ, лат. Марсъ), въ греч. мифол. сынъ Зевса и Иры, первоначально богъ бури, грозы, впоследствии войны. По Гомеру ничто ему не доставляетъ такого наслаждения, какъ безпорядочная убійственная свалка. Онъ ненавистенъ поэтому всѣмъ богамъ и въ особенности Аѳинѣ; рядомъ съ этимъ онъ возлюбленный Афродиты, супруги Ифеста. Его постоянными спутниками, когда онъ выѣзжаетъ въ золотомъ вооруженіи на своей боевой колесницѣ, являются сестра его Эрида („споръ“), сыновья Димъ и Фобъ („страхъ“ и „ужасъ“)



Арей (Римъ, вилла Ludovisi).

и богиня войны Энио (отсюда его прозвание *Ἐνιάλιος*), его мать, по другимъ — кормилица или дочь.

Въ сравненіи Гомера:

Какъ съ набѣжавшею тучею воздухъ намъ кажется  
мрачнымъ,  
Въ часъ, когда вслѣдствіе зноя поднимется вѣтеръ  
злотворный, —  
Точно такимъ Диомеду, Тидеуу сыну, казался  
Мѣдный Арей, уходя съ облаками въ пространное небо.  
(Илиада V, 864—867, пер. Н. Минскаго.)

еще видно первобытное значеніе А. — Дважды А. вступалъ въ бой съ Иракомъ, чтобы отмстить за своего сына Кикна, причемъ одинъ, разъ борющихся разъединила молнія Зевса, а въ другой — герой, покровительствуемый Аѳиною, ранилъ бога. Принявъ образъ вепря, онъ убилъ Адониса, къ которому ревновалъ Афродиту; оскорбленный тѣмъ, что боги не пригласили его на свадьбу Персеоя, онъ возбудилъ войну между лапидеями и кентаврами. Его любимымъ мѣстопребываніемъ была Фракія,

страна бурь. Въ Колхидѣ, въ рошѣ А. на дубѣ висѣло золотое руно.

Въ Спартѣ находилась старинная статуя, изображавшая А. въ дѣлѣхъ („отвага и военное счастье неразрывно связаны со Спартой!“). Высоко чествовался А. и въ Фивахъ. Въ Аѳинахъ, ареопагъ, заимствованный у А. свое имя, и у подножія этого судилища въ честь его были выстроены храмъ. Но въ общемъ культъ А. не отличался большою распространенностью въ Греціи. — Римляне отождествили А. съ богомъ войны Марсомъ. Изъ всѣхъ олимпійскихъ боговъ греческое искусство рѣже всего останавливалась на А. Лучшимъ изъ сохранившихся его изображеній является сидящая статуя работы Лисиппа (найденная на виллѣ Ludovisi, въ Римѣ). А. погруженъ въ мечты; у ногъ его играетъ Эротъ. Въ римскомъ искусствѣ А. изображался всегда стоя и въ полномъ вооруженіи, а на монетахъ часто чеканились его различныя эмблемы (напр., орелъ и другіе военные символы А. побѣдителя). Очень распространена была группа А. съ Афродитой. См. Н. D. Müller, *Ares* (Геттинг. 1848).

**Арей**, царь спартанскій, Эврисеенидъ, сынъ Акротата, преемникъ своего дѣда Клеомена II, царствовалъ 310—266 до Р. X., потерпѣлъ большое поражение въ войнѣ съ этолійцами, 280, но, возвратясь домой, спасъ Спарту, 272, отъ грозившаго ей завоеванія Пирра и оказалъ помощь жителямъ Аргоса. Паль въ битвѣ при Коринѣ, 266, сражаясь съ македонянами. Въ 1-й кн. Маккавеевъ (12, 20—23) приведено письмо А. къ еврейскому первосвященнику Онію, подлинность котораго болѣе, чѣмъ сомнительна.

**Арека** (*Aeges L.*), родъ изъ сем. пальмъ, заключающей около 14 вид. деревъ съ высок., стройнымъ стволомъ и перистыми листьями. Цвѣточные початки содержатъ мужскіе и женскіе цвѣты, первые въ верхней части; плодъ — волокнистая односѣмянная ягода. *A. Catechu Willd.* (пальма Катеху), родомъ съ Зондскихъ острововъ, во многихъ формахъ разводится въ Остѣ-Индіи, особенно въ прибрежьяхъ, 10—17 метр. выс., имѣетъ 4 длинныхъ листа и съ третьяго года уже даетъ пучекъ яйцевидныхъ оранжевыхъ плодовъ, величиной съ куриное яйцо, съ несъѣдобною волокнистою мякотью. Орѣхи же употребляются въ такомъ большомъ количествѣ для жеванія (см. *бетель*), что представляютъ предметъ одной изъ важнѣйшихъ потребностей мѣстнаго населенія. Поджаренные и истолченные въ порошокъ, не окрашивающій зубовъ, служатъ также лѣкарствомъ (противъ солитера). Мужскіе цвѣты, обладающіе пріятнымъ запахомъ, находятъ многообразное употребленіе у народа, какъ лѣкарственное и волшебное средство; молодые листья готовятъ какъ салатъ; изъ сока дерева на Малабарск. берегу готовятъ одуряющія лепешки. Въ нашихъ оранжереяхъ разводятся нѣкоторыя

виды А., чаще всего *A. rubra* Вору съ Маскаренскихъ остр. и нѣкоторые другіе виды, которые въ настоящее время причисляются къ роду *Kentia*. См. Lewin, Über *A. catechu* и пр. (Штутг. 1889).

**Арекипа** (Arequipa), департам. въ Перу, на з. гранич. Тихимъ океаномъ; пл. 101,897 кв. км., число жит. (1876) 160,282 чел., простирается за прибрежныя Кордильеры вглубь горъ, лежащихъ на востокъ; представляетъ гористую страну съ двумя вулканами А. или Эль Мисти (6600 м.) и Кахана (5621 м.), орошаемою лишь небольшими прибрежными рѣками. Въ плодородныхъ частяхъ страны жители занимаются земледѣліемъ и скотоводствомъ; не смотря на минеральныя богатства, горное дѣло мало развито, болѣе развиты промышленность и торговля. А. распадается на 7 провинцій. Гл. г. А. расположено въ одной изъ плодороднѣйшихъ долинъ Перу въ 90 км. отъ Тихаго океана, 2540 м. надъ у. м., у подошвы Мисти и близъ жел. дороги; по своему положенію, здоровому климату, а также по степени образованія и дѣятельности, (1876: 29,237 жит.), А. является однимъ изъ значительнѣйшихъ городовъ южной Америки. Въ А., резиденція епископа, великолѣпный соборъ, университетъ 4 мужскихъ и 3 женскихъ монастыря; значительная хлопчатобумажная и шерстяная мануфактура, выдѣлка золотыхъ и серебряныхъ издѣлій, позументовъ и др. а также торговля. Со времени открытія желѣзной дороги (построена въ 1868—73 г.), пересѣкающей Кордильеры (4470 м.) и соединяющей Тихій океанъ съ озеромъ Титикака, А. сдѣлалась главнымъ пунктомъ для транзитной торговли между Перу и Боливій. Торговля находится главнымъ образомъ въ рукахъ европейцевъ. Городъ, основанный въ 1540 г., часто страдалъ отъ землетрясеній: только въ промежутокъ отъ 1811—45 г. ихъ было 826. Сильнѣе всего г. пострадалъ въ 1582 г., въ 1784 г. и въ особенности въ 1868 г. (13 августа), когда онъ чуть-ли не весь превратился въ развалины, но довольно быстро вновь отстроился.

**Арелатъ** (Арелатское госуд.), такъ назыв. Бургундское королевство по юю сторону Юры (Burgundia Cisjurana), основанное избраннѣйшими епископами ю.-в. Франціи въ королѣ графомъ Бозо (880 г.); названо такъ по имени гл. г. Арля (Арелатъ); представляло область, состоящую изъ духовныхъ и свѣтскихъ территорій и обнимавшую Франшъ-Конте, области Шалонъ и Маконъ, Виенъ и Лионъ, ю.-в. часть Лангедока, часть Савойи и Прованса. Въ 930 г. гвельфъ Рудольфъ II соединилъ А. съ Бургундскимъ королевств., лежащимъ по другую сторону Юры, а въ 1032 г. Рудольфъ III завѣщалъ еѣ нѣмецкому императору Конраду II. Съ тѣхъ поръ А. принадлежалъ Германіи (см. *Бургундія*). См. Sternfeld, Das Verhältniß des Arrelats zu Kaiser u. Reich (Берл. 1884).

**Арена** (лат. arena, песокъ), посыпанное пескомъ мѣсто борьбы въ римскомъ амфитеатрѣ (см.), затѣмъ вообще мѣсто борьбы.

**Ареналь**, Консепсионъ, испанская писательница и юристка, род. 1837, ум. 1893. изучала право и политич. экономію между 1850 и 1860, приватно и въ мадридскомъ унив.—тѣ, въ 1860 г. получила отъ Academia de las ciencias morales y politicas премію за сочиненіе о благодѣянїяхъ, человѣколюбїи и любви къ ближнему (1861) и была избрана въ члѣны академіи. Она управляла учрежденіемъ для бѣдныхъ и занималась литературной работой. Къ лучшимъ ея произведеніямъ относятся: *Cartas á los delincuentes* (Коруныя 1865), *El reo, el pueblo y el verdugo* (Мадр. 1867), *Estudios penitenciarios*, *La Carcel llamado modelo*, *Colonias penales* (1877), *Derecho de gentes* (1879), *Instruction del pueblo* (1881), *La mujer de su casa* (1882), *Congreso penitenciario de S. Petersburg* (1890).

**Аренарія**, лат. назв. песчанки (см.).

**Аренбергъ** (Арембергъ), бывшее нѣмецкое герцогство въ Куррейнской области, между Юлихомъ и Кѣльномъ, относится теперь къ прусскому окр. Кобленцу, обнимаетъ 413 кв. км. съ 14,800 жителями. Мѣстечко А. лежитъ недалеко отъ р. Ара у горы Аремберга, на которой находятся развалины родового замка герцоговъ Аренбергскихъ. Аренберги впервые встрѣчаются въ исторіи въ 1129 году, но вымерли въ 1280 г.; родъ продолжался по женской линіи и получилъ въ 1645 г. герцогское достоинство. Въ 1801 г. область А. была присоединена къ Франціи, а герцогъ Людвигъ Энгельбертъ получилъ вмѣсто нея помѣстье Реклингаузенъ и графство Мелпенъ. Въ 1815 г. А. отошелъ отчасти къ Пруссїи, отчасти къ Ганноверу. Графство Мелпенъ получило отъ ганноверскаго короля Георга IV названіе А.-Мелпенъ. Въ 1866 г. послѣднїе вмѣстѣ съ Ганноверомъ было присоединено къ Пруссїи; Герцогу Аренберскому принадлежатъ еще помѣстье Реклинггаузенъ и громадныя владѣнія во Франціи и Бельгіи.

**Аренга**, см. *сахарная пальма*.

**Аренго** (Arengo), собраніе всѣхъ отцовъ семействъ въ республикѣ Санъ-Марино, облеченное верховною властью. Возникло въ XI в. Съ теченіемъ времени составъ А. оказался слишкомъ большимъ, и функціи его перешли къ совѣту шестидесяти. Нынѣ А. собирается два раза въ годъ, въ недѣли, слѣдующія за выборомъ капитановъ и, обыкновенно, ограничиваетъ свою дѣятельность тѣмъ, что даетъ совѣту 60-ти указанія относительно общей политики, но, въ силу конституціи, можетъ отобрать отъ него власть, какъ делегированную, а не самостоятельную.

**Аренда**. А. въ экономическомъ смыслѣ наз. болѣе или менѣе продолжительное пользованіе чужой землей съ цѣлью извлеченія изъ нея плодовъ за определенное вознагражденіе, уплачиваемое собственнику

земли. Различаются три главных формы А.: вѣчно-наслѣдственная А., срочная А. и безсрочная, старо-ирландская, зависящая отъ воли одной стороны (владѣльца).

При вѣчно-наслѣдственной А. съемщикъ имѣетъ вѣчное право пользованія и распоряженія участкомъ. Хотя въ арендномъ контрактѣ иногда обозначается срокъ найма, но это не лишаетъ А. ея вѣчно-наслѣдств. характера, такъ какъ при этомъ обыкновенно включаются такія условія, которыя дѣлаютъ необходимымъ возобновленіе контракта на новый срокъ, (право съемщика на возобновленіе контракта, или обязанность собственника уплатить съемщику известную сумму въ случаѣ передачи земли въ пользованіе другого лица). Арендная плата не можетъ быть измѣнена, пока контрактъ сохраняетъ силу. Съемщикъ можетъ передать свои права другимъ, при чемъ или требуется на то согласіе собственника, или послѣдній имѣетъ право преимущественной покупки. Вѣчно-наслѣдственный контрактъ прекращается въ случаѣ смерти съемщика безъ наслѣдниковъ (права его въ этомъ случаѣ возвращаются собственнику), въ случаѣ выкупа арендной платы съемщикомъ (послѣдній становится собственникомъ), въ случаѣ неплатежа арендныхъ денегъ, хищническаго хозяйства и пр. Значеніе этой формы землепользованія выражается въ томъ, что она ставитъ съемщика въ положеніе, приближающееся къ положенію собственника. Эта форма А. особенно распространена была въ Средніе Вѣка въ Германіи, Австріи, Франціи (въ Эльзасѣ — *le bail colonger*), въ Англіи (т. н. *soryholders*). Въ настоящее время распространение ея въ З. Европѣ ограничено: она, существуетъ лишь въ Пикардіи (*droit de marche*) и Бретани (*domaine congéable*), въ сѣверной Голландіи, Гронингенѣ, (*beklemregt*), въ Португаліи (*aforamento*) и въ сѣверной Италіи (*contratto di livello*). Въ Россіи эта форма была всеобщей до закрѣпощенія крестьянъ; затѣмъ на этомъ вѣчно наслѣдств. правѣ пользовались землею всѣ госуд. крестьяне до 1886 г.; свободные хлѣбопашцы по закону 1806 г.; послѣ освобожденія всѣ временно-обязанные по „Полож.“ 1861 г.; вологодскіе половники; кавказскіе хизаны; чиншевики Западнаго края.

Вторая форма А. — срочный наемъ земли. Предложеніе А. зависитъ отъ стремленія собственника получать ренту безъ личныхъ усилій и риска въ хозяйствѣ; главнѣйшій моментъ спроса А. — стремленіе крестьянина имѣть землю и вести самостоятельное хозяйство. Здѣсь важны два момента: 1) величина арендной платы: при сильномъ спросѣ А. величина арендной платы можетъ достигнуть такой высоты, что арендаторъ не только не получаетъ прибыли, но у него едва остается на удовлетвореніе потребностей семьи; 2) продолжительность аренднаго срока; чѣмъ послѣдній продолжи-

ельнѣе, тѣмъ больше у съемщика мотивовъ къ правильной эксплуатаціи земли; при краткосрочной арендѣ сдѣланныя ими затраты могутъ не окупиться. Кроме того, для предотвращенія хищническаго хозяйства въ нѣкоторыхъ мѣстахъ установленъ обычай возвращать уходящему фермеру условленную плату за произведенныя имъ капитальныя затраты (въ Ирландіи такъ наз. *tenants right* по ландбиллю Гладстона 1872 г. въ Голландіи *Pachtersregt*). Третья форма А.: Безсрочная распространена была въ Ирландіи. Арендный договоръ возобновляется молчаливо изъ года въ годъ. Если одна изъ сторонъ желаетъ прекратить договоръ, она обязана предупредить другую за 6 мѣс., иногда за 1 г. На континентѣ встрѣчается рѣдко — въ Баваріи, Голштиніи и нѣк. др. Тоже экономическое значеніе имѣетъ погодный съемъ на одинъ урожай. Здѣсь съемщикъ ни чѣмъ не гарантированъ, что онъ будетъ пользоваться участкомъ и въ будущемъ году. Форма эта весьма распространена въ Россіи. Какъ срочная, такъ и безсрочная А. можетъ быть денежною или издольною (исполною, половничествомъ) Половничество (скопщина, *metauage*, *mezzeria*, *Theilbau*, *Theilpacht*). Съемщикъ нанимаетъ землю не за деньги, а за долю продукта, уплачиваемую натурой. Наиб. распространено было въ періодъ натурального хозяйства; теперь встрѣчается въ средней Франціи, на югѣ Европы, во всей Россіи, въ Японіи. На Западѣ капиталъ производства при половничествѣ рѣдко принадлежитъ собственнику, а съемщику — только трудъ. Въ Россіи собственникъ даетъ лишь землю, которую нанятель обрабатываетъ собств. средствами. Эта форма А. не даетъ нанимателю никакихъ стимуловъ для подьема производительности земледѣлія; такъ какъ онъ отдаетъ собственнику часть валоваго дохода, а всѣ издержки несетъ самъ, то ему всегда выгоднѣе та система хозяйства, которая требуетъ меньше расходовъ, т. е. болѣе экстенсивная. Но и собственникъ не имѣетъ выгоды дѣлать капитальныя затраты на участкѣ, сданномъ половнику, такъ какъ можетъ воспользоваться лишь частью продуктовъ, составляющихъ увеличеніе производительности земледѣлія. Живучесть этой формы объясняется тѣмъ, что половникъ рискуетъ меньше, чѣмъ арендаторъ за деньги, и что ему нѣтъ нужды немедленно сбывать свой продуктъ, несмотря на упадокъ цѣнъ. Фермерство — пользованіе чужой землей за денежную плату на болѣе или менѣе продолжительный срокъ, означенный въ писанномъ контрактѣ. Фермеры обыкновенно воздѣлываютъ землю при помощи наемныхъ рабочихъ. Это — сравнительно новая форма арендованія, предполагающая развитіе денежнаго хозяйства и накопленіе капиталовъ. Широкое развитіе фермерство приобрѣло въ Англіи. У насъ фермерство приняло характеръ земельного ба-

рышничества, т. е. арендаторъ снимаетъ большіе участки и передаетъ ихъ мелкими дѣлянками хлѣбопашцамъ (подъ-наемъ, субъ А.). Въ Соединенныхъ Штатахъ и въ некоторыхъ мѣстностяхъ Зап. Европы бываютъ еще аренды акціонерными обществами, форма рѣдкая и покамѣстъ не характерная.

Экономическое значеніе А. Арендаторъ несравненно меньше собственника заинтересованъ въ сохраненіи производительныхъ силъ земли, такъ какъ онъ знаетъ, что по истеченіи срока ему придется оставить арендуемый участокъ. Его прямой интересъ — извлечь изъ земли какъ можно больше въ теченіе аренднаго срока; ему невыгодно предпринимать дорого стоящія меліоративныя работы, потому что онъ не воспользуется вполнѣ результатомъ своихъ трудовъ, и чѣмъ меньше срокъ А., чѣмъ меньше увѣренность, что онъ вернетъ сдѣланныя имъ затраты, тѣмъ меньше у него будетъ стимуловъ предпринять подобныя улучшенія, тѣмъ болѣе онъ заинтересованъ въ томъ, чтобы высосать изъ земли всѣ ея соки. Однако въ некоторыхъ случаяхъ отдача земли въ А. выгоднѣе собственнаго хозяйничанія. Такъ, если земля принадлежитъ юридическому лицу или несовершеннолѣтнему, то гораздо выгоднѣе сдать ее въ А., чѣмъ вести хозяйство при помощи управляющихъ; точно также, если собственникъ земли не располагаетъ необходимыми средствами для рациональнаго веденія хозяйства, то его собственный интересъ требуетъ отдачи земли въ руки лица, имѣющаго свободные капиталы. Съ другой стороны, А. имѣетъ и крупное социальное значеніе, такъ какъ она даетъ возможность лицамъ, не обладающимъ необходимымъ капиталомъ для покупки земли, сдѣлаться сельскими хозяевами и завести самостоятельное хозяйство. Эта сторона А. особенно рельефно выдѣляется у насъ въ Россіи при т. н. вѣнъ-надѣльныхъ арендахъ, которыя даютъ возможность крестьянамъ, обладающимъ недостаточными надѣлами, вести собственное хозяйство.

**Распространенность аренды. Германія (1882 г.)**

Велчина хозяйствъ	Число хозяйствъ	Изъ этого числа		арендуемая земля состав-ляетъ % общей зем-ельной площади
		чистыхъ арендат. хозяйств. %	смѣшанныхъ хозяйствъ %	
До 2 гектар. . .	3.061,831	24,9	24,9	29,7
Отъ 2 до 20 гектаровъ . . .	1.908,012	2,7	35,6	10,2
Отъ 20 до 200 гектаровъ . . .	292,543	3,8	15,9	10,3
Свыше 200 гектаровъ . . .	13,958	22,8	14,1	27,2
Всего:	5,276,344	15,7	20,7	14,68

Слѣд. въ сферѣ мелкаго и средняго землевладѣнія (отъ 2 до 200 гект.) А. играетъ гораздо меньшую роль, чѣмъ въ сферѣ парцеллярнаго и крупнаго.

**Великобританія (1890 г.)**

	Англія	Валисъ	Шотландія	Великобританія
Чистыхъ аренд. хоз. Смѣшанныхъ аренд. хозяйствъ . . . . .	352,067	55,973	76,393	484,433
Хоз-яйств. съ исключ. собств. земель. . . . .	19,665	1,009	564	21,238
Площадь аренд. земли тыс. акр. . . . .	59,873	6,257	6,049	72,179
Площ. собств. земли	21,114	2,532	4,278	27,924
	3,894	332	617	4,843

Во Франціи въ 1866 г. насчитывалось 2.431,481 собственниковъ, которые занимались хозяйствомъ, и 1.311,089 (=35% всего числа сельскихъ хозяевъ) арендаторовъ и полу-арендаторовъ.

Въ Соединенныхъ Штатахъ, по цензу 1880 г., изъ 4.008,907 фермъ, превышавшихъ 3 акра, 2.984,306 или 75% находились въ рукахъ собственниковъ, 322,357 или 8% отдавались въ аренду за деньги и 702,244 или 17% изъ доли продукта.

Россія. Государственные земли сдаются у насъ въ А. подъ именемъ „оброчныхъ статей“. Для устраненія земельной спекуляціи посредниковъ въ 1885 г. былъ изданъ законъ, въ силу котораго госуд. земли сдаются безъ торговъ тѣмъ крестьянскимъ обществамъ (лежащимъ не дальше 20 в.), надѣлы которыхъ не достигаютъ извѣстной величины. Значеніе этой мѣры умалняется тѣмъ, что ближе всего къ казеннымъ землямъ лежатъ земли бывшихъ государств. крестьянъ, болѣе другихъ обезпеченныхъ надѣлами. Удѣльныя земли состоятъ частью въ обработкѣ самого удѣла за его счетъ, частью сдаются въ аренду крестьянамъ. Количество послѣднихъ на юго-востокѣ составляетъ 63, 5% всей площади удѣльныхъ земель; цифра эта понижается на югѣ и еще болѣе на сѣверо-востокѣ. Изъ частно владѣльческихъ земель, по даннымъ земской статистики, на югѣ и юго-востокѣ сдаются въ аренду около 1/4 всей ихъ площади, на сѣверо-востокѣ — около 15% въ центральной больш. часть пахатной земли. Что касается крестьянскихъ вѣнъ-надѣльныхъ арендъ, то по даннымъ земской статистики онѣ выражаются въ слѣдующемъ видѣ:

	отношеніе числа арендующихъ дворовъ къ общему числу въ %	отнош. арен. земли по всему числу ихъ собствен-ной въ %	арендуемой земли на одинъ на-лич. дворъ десятины въ сред-немъ
Полоса меньш. арендъ (начинается отъ Чернаго и Азовскаго морей и охватываетъ центральныя губ.) . . . . .	28,3%	8,0	1,05
Полоса больш. арендъ (окружаетъ первую съ юго-востока, юга и запада) . . . . .	51,9	29,5	3,30

По даннымъ Центрального Статистич. Комитета, захватывающимъ большую об-

ласть (50 губ.=479 у.), арендуемая земля составляет надѣльной:

менше 50/0	въ 148 уѣзд.	= 30,90/0	} = 74,70/0
5—15 "	" 209 "	= 18,8 "	
15—30 "	" 90 "	"	
30—45 "	" 20 "	"	} = 23,30/0
болѣе 45 "	" 2 "	"	
свѣдѣн. нѣтъ "	" 10 "	"	

Итого 479 уѣзд.

Распространенность разныхъ видовъ арендныхъ платъ видна изъ слѣдующихъ цифръ.

Арендуется десятиныхъ въ 0/0:

	За деньги	За отработки	Изъ части продукта	Смѣшан.
Полоса меньшихъ арендъ . . . . .	76,5	7,5	13,5	2,5
Полоса большихъ арендъ . . . . .	76,6	3,4	17,2	2,9

Средній размѣръ денежной арендной платы составляетъ 8 руб. въ малоарендной полосѣ и 5 р. 60 к. въ многоарендной.

См. Rabe, Die volkswirtschaftl. Bedeutung der Pacht, 1891. Breser, Pacht, Pachtvertrag und Pachtrecht, 1880; Drechsler, Der landwirthschaftliche Pachtvertrag, 1871, Мануиловъ, А. земля въ Ирландіи, 1895, М. Соболевъ. Мобилизация земель. соб. въ Германіи 1805: Карышевъ, Вѣчнонаслѣдств. наемъ земель, 1885; онъ же, Крестьянскія вѣи-надѣльныя А., 1892; онъ же, Трудъ, его роль и условія приложенія въ производствѣ, 1897; Южиковъ, „Формы землед. произв. въ Россіи“ („От. Зап.“ 1883, № 7); онъ же, „Задачи русск. землед. политики“ („В. Евр.“, 1884, № 7); Кабуковъ, объ условіяхъ развитія крестьянск. хозяйства въ Россіи 1899; Николай — онъ „Очерки нашего пореформен. хоз.“ (Спб. 1893); Garsonnet, Histoire des locations perpetuelles, 1879.

Объ арендѣ въ смыслѣ гражданск. права см. *Наемъ имущества*.

**Арендаль**, портовый г. въ норвежскомъ округѣ Неденъсѣ, близъ впаденія Ниделвы въ морской заливъ, противъ острова Тромё; число жит. (1891 г.) 4609 чел. Городъ, раскинувшійся отчасти по скаламъ, постъ большою пожара въ 1868 г. успѣлъ вновь отстроиться и представляетъ теперь со своими красивыми набережными, церковью и другими общественными зданіями очень живописный видъ. Главныя отрасли промышленности: судостроеніе, горное дѣло, торговля лѣсомъ и судоходство. Въ 1891 г. А. имѣлъ 304 судна вмѣстимостью въ 149,035 тоннъ. Ввезено товаровъ на 3.606,300 кронъ, а вывезено на 1,636,100 кронъ (въ осб. лѣсъ).

**Арѣндель** (Arundel), одинъ изъ стариннѣйшихъ городовъ въ Англіи, въ графствѣ Уэстсуссекъ, на рѣкѣ Арѣнъ, въ 7 км. отъ ея впаденія въ каналъ; ж. 2644 (1891 г.). Замѣчательнъ старин. замкомъ герцога Норфолькского, графа Арѣндель-

скаго. А. упоминается еще въ завѣщаніи Альфреда Великаго.

**Арендтъ**, Ник. Фед., извѣстный русскій медикъ и хирургъ начала XIX в. род. 1786, ум. 1859, образованіе получилъ въ медико-хирург. акад., лекаръ съ 1806, докторъ мед. съ 1821, состоялъ главн. врачомъ русской оккупационной арміи во Франціи, съ 1826 — лейбъ-медикъ, съ 1847 — медиц. инспекторъ по вѣдомству императрицы Маріи. Анонимный „Обзоръ операцій А.“ (Спб. 1851), см. Венгер., „Русск. Кн.“, 1.

**Арендтъ**, Рудольфъ, химикъ, род. въ 1828 г. въ Фрайбургѣ на Одерѣ, въ 1880 г. получилъ званіе профессора. Извѣстенъ, какъ одинъ изъ лучшихъ педагоговъ-химиковъ. Его двухтомное сочиненіе „Technik der Experimentalchemie“, 2 изд. 1891 г. пользуется большою извѣстностью. Кромѣ того имъ написано еще нѣсколько сочиненій по методикѣ химіи и учебники химіи. Съ 1862 г. А. редактируетъ химическій журналъ „Chemisches Centralblatt“ — одинъ изъ наиболѣе полныхъ существующихъ химическихъ журналовъ по всемъ отдѣламъ чистой и по нѣкоторымъ отдѣламъ прикладной химіи.

**Арѣнонбергъ** (въ средіе вѣка Нарренбергъ, позднѣе латиниз. Аренабергъ), одно изъ многочисленныхъ укрѣпленныхъ помѣстій въ швейцар. кантонѣ Тургау; въ 30-хъ годахъ было собственностью и мѣсто-пробываніемъ королевы Гортензіи (графини Сенъ-Лё), умершей здѣсь въ 1837 г., и ея сына Людовика Наполеона; въ 1839 г. было продано и вновь приобрѣтено въ 1855 г. императрицей Евгеніей.

**Ареникола**, см. *листопадъ*.

**Аренисъ де Маръ** (Arenus de Mar), окружной г. въ испанской провинціи Барселонѣ, на берегу Средиз. моря, близъ жел. дороги, въ красивыхъ виллахъ и (1887 г.) 4591 жит.; въ г. имѣются гавань, мореходное училище, судостроительныя верфи, фабрики для выдѣлки войлока, кружевъ, шерстяныхъ и бумажныхъ тканей, винокуренный заводъ. Нѣсколько сѣвернѣе лежитъ Аренисъ де Мунтъ съ (1887 г.) 2998 жит.; 1 км. ю.-з. находится Титовъ источникъ (38° Ц.), цѣлительный отъ ревматизма и и накожныхъ болѣзней; 2 км. дальше термы Кальдетасъ д'Эстрачъ, съ тѣми-же цѣлительными свойствами.

**Аренсбургскій уѣздъ**, см. *Эзельскій уѣздъ*.

**Аренсбургъ**, уѣзд. гор. Эзельск. уѣзда Лифл. губ. на южн. окон. ост. Эзеля подъ 58° 15' с. ш. 22° 29' в. д., у Рижск. залива Соедин. парох. сообщ. съ портами Рижск. и Финск. зал. Жит. по переписи 1897 г. значится 4621 (2132 м. 2489 ж.). Нѣмцы, рус., эсты. Браковъ заключ. въ 1897 г. 22, род. 73 (37 м. 36 д.), ум. 79 (39 м. 40 ж.); Гавань съ двумя маяками, 3 пивн. зав., произв. до 18,000 вед., 1 медовар.—200 вед., сыроварня, 2 паров. мельн., больница, богадѣльн., лютер. консист. экспортн. и банк. контора, книжн. лавки, типогр., мужск. гимназія, гор. училище, высшее женск. уч.

банкъ мелкаго кредита для крестьянъ. Мягкій климатъ, чистый воздухъ, умѣрен. температ., цѣлебн. сѣрныя грязи и удобн. морск. куп. въ залищен. бухтѣ дѣлають А. виднымъ лечебн. курортомъ, однимъ изъ самыхъ лучшихъ на балтійск. побережьѣ. Цѣлебн. грязь добыв. во многихъ мѣст. не только остр. Эзеля, но и у береговъ Лифл. и Эстляндіи. Въ 3 в. отъ А. она залегаєтъ сплошнымъ слоемъ въ прибрежной полосѣ морского дна. Дѣйствіе грязей сходно съ сильными желѣзистосѣрными и соляными минер. водами. По анализу пр. Шмидта, въ 100 ч. грязи заключается: сѣрнист. натрія 2,572, углекисл. изв. 1,462, сѣрнокислой — 0,171 сѣрнист. аммонія — 0,018, сѣрнист. кальція — 0,024, хлорист. магнія — 0,240, натрія 0,147 и калия — 0,391; фосфорнокисл. магnez. 0,002; кремnez. 47,892; глиноз. 3,897; закиси жел. 1,045, органич. вѣщ. 2,216, иодист. натрія слѣды, воды насыщ. сѣрводород. — 39,620. Лѣтомъ — масса зелени, много прѣвѣзжихъ; для достовѣр. имъ возможно, удобствъ особ. комитетъ изъ предст. администр. города и врача. Грязев. ванны въ теч. сезона обход. 20—25 р., табльдотъ по 15 р. въ мѣс., лечебныхъ заведеній три, дорога къ нимъ проходитъ черезъ густой, прекрасный паркъ, гдѣ по вечерамъ играетъ муз. Для лечаш. морск. возд. съ употребл. кефира, кумыса и т. п. по утрамъ играетъ оркестръ муз. Въ такъ назыв. салонѣ — гор. клубѣ устраив. концерты и танц. вечера, имѣются прекр. буфетъ, газетная, бильярдъ, кегельбанъ. Сред. темп. въ маѣ 9,4<sup>0</sup>, юнѣ 14<sup>0</sup>, юль 17,2, августъ 16,7<sup>0</sup>. Темп. морск. воды во время сезона колеблется между 12<sup>0</sup>—22<sup>0</sup>. Сезонъ съ 10 мая по 15 августа. Къ числу историч. остатковъ старины относится Аренсб. замокъ, возвед. въ 1341 г. на мѣстѣ туги земли, укрѣпл., постройкѣ кот. относ. къ XII в.; названъ замокъ именовъ магистра Аренсбурга, одного изъ завоеват. остр. Эзеля. Замокъ служилъ резиденц. еписк. и намѣстниковъ, въ немъ же наход. гор. тюрьма. Во времена кулачнаго права здѣсь происх. застѣд. тайн. судилища. Замокъ хорошо сохранился и представл. одинъ изъ лучш. памятн. XIV в. Построєн. въ готич. стилѣ со множест. подземелій, застѣнокъ, съ камерами для пытокъ, онъ заним. постр. въ 400 кв. саж. Теперь многіе застѣнки задыланы; въ одномъ изъ нихъ археологи нашли останки замуров. въ полныхъ доспѣх. рыцаря. Изъ одного подзем. идетъ тайный подземн. ходъ нодъ фундам. замка и города на разстояніи 12 верстъ до Кармелитск. монаст., служившаго загородн. мѣстопреб. владѣльца замка, подъ защит. кого ютились поселки, вошедшіе потомъ въ нынѣшн. городъ. Основ. монаст. относ. къ 1563 г. Съ 1561 г. А. принадл. Даніи, а въ 1645 г., по Брамзембскому миру, уступл. Швеціи. Во время шведск. войны, остр. Эзель былъ завоев. при Петрѣ Вел. русскими, а укрѣпл. его взорваны. По Ништадскому миру, 1721 г. остр. Эзель былъ

присоед. къ Россіи, укрѣпл. его возстановл. и крѣпость сущ. до 1836 г., когда была упразднена. Въ настоящ. вр. замокъ служ. отчасти хлѣбн. магаз., гдѣ эзельск. крестьян. насел. складыв. свои продов. запасы. Въ 21½ в. отъ города — древн. кладб. нѣм. рыцарей и бароновъ. Правосл. рус. соборъ залож. въ 1786 г. въ немъ колоколь времени Іоанна Грознаго.

**Аренскій**, Антоній Степановичъ, род. 1861 г., получилъ среднее образование въ V классической гимназіи въ Петербургѣ. Съ 1879 по 1882 г. состоялъ ученикомъ С.-Петербургской консерваторіи по классу специальной теоріи композиціи сначала у Ю. И. Югансена, а потомъ у Н. А. Римскаго-Корсакова. По окончаніи консерваторіи съ малой золотой медалью въ 1882 г., А. въ 1883 г. былъ назначенъ профессоромъ теоріи композиціи въ Московскую консерваторію. Съ 1895 г. состоитъ управляющимъ придворной пѣвческой капеллы. Обширная композиторская дѣятельность А., обнимающая всѣ роды музыкальной композиціи, ставитъ его въ рядъ виднѣйшихъ представителей современнаго музыкальнаго искусства въ Россіи. Кромѣ экзаменаціонной кантаты на текстъ „Лѣсного царя“ Гёте, А. написаны: оперы — „Сонъ на Волгѣ“, по Островскому, (Москва, 1892), „Наль и Дамаянъ“ (1898—99), музыкальныя сцены „Рафаэль“ (Петербургъ, 1895), „Бахчисарайскій Фонтанъ“, музыкальныя сцены по Пушкину (Петербургъ, 1899), и мн. др. Кромѣ того А. составлены: „Краткое руководство къ практическому изученію гармоніи“ (Москва, 1891), „Сборникъ задачъ (1000) для практическаго изученія гармоніи“ (Москва) и „Руководство къ изученію формъ инструментальной и вокальной музыки“ (Москва 1894).

**Аренсъ** (Ahrens), Гейнрихъ, нѣмецк. юристъ, род. 1808 г., въ Книшtedтѣ близъ Зальцгиттеръ (Ганноверъ), ум. 1874 г. въ Зальцгиттерѣ, одинъ изъ главныхъ представителей философско-юридич. направленія, изв. подъ назв. органическаго; слушалъ лекціи въ Геттингенѣ, гдѣ сдѣлался ревностнымъ сторонникомъ Краузе. Возбудивъ неудовольствіе ландтага своей диссертацией: „De confederatione germanica“ (1830 г.), А. принялъ участіе въ янв. 1831 г. въ геттингенскихъ волненіяхъ и бѣжалъ въ Бельгію, а затѣмъ въ Парижъ, гдѣ въ 1833 г. началъ курсъ лекцій о нѣмецк. философіи послѣ Канта, а 1834 г. сдѣлался проф. на каф. философіи при брусельск. унив., былъ затѣмъ проф. въ Грацѣ и Лейпцигѣ. Соч.: „Organische Staatslehre auf philosophisch-anthropologischer Grundlage“ (1850, т. 1), главный трудъ А., оставшіяся неоконченными; „Cours de droit naturel“ (Пар. 1888, 8 изд. Лейпц. 1892, 2 т.); „Juristische Encyclopädie“ (тамъ же, 1855—57), перев. на итал., русск. (Москва, 2 т., 1862—63) и польск. языки.

2) Гейнрихъ Лудольфъ, филологъ (1809—1881), ученикъ О. Миллера и Диссена, въ 1829 получилъ въ Геттингенѣ при-

вать-доцентуру, въ 1839 былъ коллабораторомъ при Геттингенской гимназии, въ 1831 учителемъ при Ильфельдской школѣ въ 1845 получилъ должность директора Лингенской гимназии, въ 1849—должность директора Ганноверскаго лицея. Научные труды А. слѣдующіе: *De graecae linguae dialectis* (Геттинг. 1839—43, 2 тома; въ обраб. Мейстера, *Die griechischen Dialekte* 1882—9 2 тома); *Vulgarcorum graecorum reliquiae* (1855—59, 2 тома Лейпц.; текстъ изд. 1850 и сл.). *Beiträge zur griechischen und lateinischen Etymologie* (1 выпускъ 1879 Лейпц.). *Griechisches Elementarbuch aus Homer* (школьное изд. Геттинг. 1870.). *Griechische Formenlehre des Homerischen und attischen Dialekts* (2 изд. Геттинг. 1869). *Kleine Schriften* (изд. Häberlin I t. Ганноверъ 1891.).

**Аренцано**, приморск. городъ въ итал. провинці Генуя, при ж. д. Генуя—Ницца, съ прекрасными виллами, шелко- и бумагопрядильнями, выдѣлкою писчей бумаги и 1660 (въ общинѣ — 3655) жит. (1881).

**Аренъ**, Жюль, род. въ 1850 г., въ 1875—79 былъ переводчикомъ въ Китаѣ, затѣмъ вице-консуломъ въ Сузѣ (Тунисъ), въ настоящее время состоитъ консуломъ въ провинці Кадиксъ. Въ литературѣ онъ извѣстенъ сочиненіемъ *La Chine familière et galante* 1875.

2) (Arène), Поль, братъ предыдущаго, франц. писатель, род. въ 1843 г., вмѣстѣ съ Додэ принималъ участіе въ *Lettres de mon moulin* (1868) и сочиненіе текста къ комич. оперѣ *Le Chaq*, къ которой въ 1878 Пессаръ написалъ музыку. Въ 1879 г. въ честь своей родины — Прованса онъ написалъ томикъ разсказовъ *Au bon soleil*; кроме того онъ сотрудничалъ въ „*Gil Blas*“, печатая тамъ разсказы, новеллы и очерки. Въ 1884 А. выпустилъ *Vingt jours en Tunisie*, въ 1888 *Le canot des six capitaines*. Изъ другихъ произведеній его извѣстны томъ поэтическихъ „*Contes de Noël. La vraie tentation de saint Antoine* (1878)“; *Paris ingénu* (1882), *Contes de Paris et de Provence* (1887), *La Grande Bleue* (1888) — для сборника, посвященнаго описаніямъ моря (René Maizeroy), *La chèvre d'or* (1889) и сборникъ новелъ — *Les Ogresses* (1891), ум. 1896.

3) Эммануэль, род. въ 1856 г.; одинъ изъ талантливыхъ представителей оппортунистской прессы, авторъ новелъ *Le dernier bandit* (1887).

**Ареола**, свѣтлый кругъ около луны.

**Ареометръ** (греч.), приборъ для опредѣленія удѣльнаго вѣса; идея его основана на физическомъ законѣ въ силу котораго, количество жидкости, вытѣсненной частью плавающего тѣла, вѣситъ столько, сколько все тѣло (см. *гидростатика*). А. съ дѣленіями (рис. 1) состоитъ изъ полой цилиндрической трубки, заканчивающейся шарикомъ, который или наполняется ртутью, или насыпается дробью; приборъ помѣщается въ сосудъ съ водой, въ которой онъ плаваетъ, находясь въ вертикальномъ

положеніи. Точку соприкосновенія уровня поверхности воды съ А. обозначаютъ числомъ 100 и затѣмъ на трубку наносятъ дѣленія такимъ образомъ, чтобы объемное пространство между двумя дѣленіями занимало соотвѣстную долю объемнаго пространства, погруженнаго въ воду. Если, наприкладъ, А. будучи погруженъ въ жидкость искомага удѣльнаго вѣса, погружается лишь до дѣленія 80, то это означаетъ, что 100 объемовъ воды вѣсятъ столько, сколько 80 такихъ же объемовъ испытуемой жидкости и, стало быть, искомый удѣльный вѣсъ составляетъ соотношеніе чиселъ 100 и 80, т. е. онъ равенъ 1,25. Если же А. погружается до числа, наприкладъ, 110, тогда, очевидно, искомый удѣльный вѣсъ равенъ  $100:110=0,909$ . А. описаннаго типа, ведущій свое происхожденіе отъ Гей-Люссака, называется волюметромъ (съ перемѣннымъ объемомъ и постояннымъ вѣсомъ). Нѣкоторые А. устроены такъ, что нанесенныя на нихъ дѣленія непосредственно указываютъ искомый удѣльный вѣсъ жидкости. Существуютъ А., которые непосредственно даютъ, соотвѣтственное удѣльному вѣсу, процентное содержаніе вещества, содержащагося въ растворѣ, наприкладъ, чистаго алкоголя въ спиртѣ. Подобные А. извѣстны подъ именемъ спиртомѣровъ, алкоголимѣровъ, кислотомѣровъ и проч. Каждый изъ нихъ, разумѣется, годится только для той жидкости, для которой онъ предназначенъ. Существуютъ также А. съ произвольной шкалой. Таковы А. Бомэ, Бека, Кортье, которые непосредственно не даютъ ни удѣльнаго вѣса, ни процентнаго содержанія. Удѣльный вѣсъ получается въ этихъ случаяхъ при помощи особыхъ таблицъ. Такъ-какъ удѣльный вѣсъ жидкости измѣняется съ измѣненіемъ температуры, то, очевидно, А. точно показываютъ лишь при тѣхъ температурахъ, при которыхъ они изготовлены. Эта температура непосредственно обозначается на самомъ снарядѣ. Чтобы одновременно отмѣтить температуру испытуемой жидкости, А. часто соединяются съ термометромъ такимъ образомъ, что ртутн. шарикъ А. одновременно служитъ и шарикомъ для термометра (термоареометръ). А. съ постоянн. объемомъ не имѣютъ шкалы; они погружаются до одной и той же черты путемъ накладыванія на нихъ разновѣсокъ. Такъ А. Фаренгейта состоитъ изъ стекляннаго цилиндра, снизу отягченнаго ртутью, а сверху снабженнаго тонкой шейкой съ мѣткой, до которой онъ погружается въ жидкость; шейка заканчивается тарелочкой, на которую и помѣщаются



Рис. 1.



Рис. 2.

температурахъ, при которыхъ они изготовлены. Эта температура непосредственно обозначается на самомъ снарядѣ. Чтобы одновременно отмѣтить температуру испытуемой жидкости, А. часто соединяются съ термометромъ такимъ образомъ, что ртутн. шарикъ А. одновременно служитъ и шарикомъ для термометра (термоареометръ). А. съ постоянн. объемомъ не имѣютъ шкалы; они погружаются до одной и той же черты путемъ накладыванія на нихъ разновѣсокъ. Такъ А. Фаренгейта состоитъ изъ стекляннаго цилиндра, снизу отягченнаго ртутью, а сверху снабженнаго тонкой шейкой съ мѣткой, до которой онъ погружается въ жидкость; шейка заканчивается тарелочкой, на которую и помѣщаются

гирки. А. погружается до означенной мѣтки въ воду, причѣмъ вѣсъ его (заранѣе извѣстный) вмѣстѣ съ вѣсомъ наложенныхъ гирекъ даетъ вѣсъ вытѣсненной воды. Такимъ же путемъ получается вѣсъ одинаковаго объема испытуемой жидкости. Отношеніе вѣсовъ, очевидно, даетъ искомый удѣльный вѣсъ. А. Никольсона служить для опредѣленія удѣльнаго вѣса твердыхъ тѣлъ (рис. 2). Къ полюму, изъ тонкой латунной жести изготовленному цилиндру *a*, снизу прикрѣплена корзиночка *b*., а сверху при помощи шейки с тарелочка *d*, на которую накладываются гирки, дабы А. погружался до извѣстной мѣтки. Затѣмъ на тарелку кладется испытуемое тѣло (вѣса завѣдомо меньшаго, чѣмъ вѣсъ гирекъ) и прилагаются дополнителныя гирки, до тѣхъ поръ пока А. снова не погрузится до извѣстной мѣтки. Такимъ образомъ, узнается вѣсъ тѣла. Затѣмъ тѣло помѣщается въ корзиночку, и такъ какъ оно теряетъ, въ силу закона Архимеда, въ вѣсъ столько, сколько вѣситъ вытѣсненная вода, то на тарелочку прибавляются еще гирки, до тѣхъ поръ пока А. снова не погрузится до той же мѣтки и такимъ образомъ узнается вѣсъ вытѣсненной воды. Отношеніе найденныхъ вѣсовъ даетъ искомый удѣльный вѣсъ. Если при помощи этого послѣдняго А. желаютъ опредѣлить удѣльный вѣсъ тѣла болѣе легкаго нежели вода, то корзиночку опрокидываютъ и вѣшаютъ такъ, чтобы помѣщенное въ нее тѣло, имѣющее по своей относительной легкости стремленіе всплыть, удерживалось въ водѣ дномъ корзиночки. Тѣло будетъ давить на А. снизу вверхъ, А. нѣсколько поднимется и для того чтобы его снова погрузить до мѣтки, нужно будетъ положить на тарелочку еще гирекъ; эти гирки покажутъ разницу между вѣсомъ тѣла и вѣсомъ равнаго ему объема воды. А. изобрѣтены въ V в. по Р. X. Иппатей — ученою женщиною читавшею лекціи физики въ высшей александрійской школѣ. Объ А. Мюшенбрѣка см. *удѣльный вѣсъ* См. Weinstein, „Über die Bestimmung von Areometern“ (Берл. 1890).

**Ареопагъ** (греческ. Ἀρειόπαγος, лучше Ἀρειος πάγος — „холмъ Арея“), холмъ въ Афинахъ, вблизи акрополя, противъ Пропилеевъ. Здѣсь находились алтари Эринній и мѣсто засѣданій знаменитаго древняго судилища того же имени, происхожденіе котораго относится еще къ миическому періоду. Судъ, засѣдавшій на А., отправлялъ уголовное судопроизводство. Со времени Дракона онъ состоялъ изъ эфетовъ. Солонъ въ 594 до Р. X. ввелъ въ составъ А. бывшихъ архонтовъ, выслужившихъ безупречно свой срокъ, т. е. наиболее богатыхъ и вліятельныхъ гражданъ въ Афинахъ и передалъ имъ уголовный судъ, отнявъ его у эфетовъ. А. наблюдалъ за законами и ихъ примѣненіемъ въ судахъ, могъ привлекать къ отвѣтственности должностныхъ лицъ за ихъ службу и протестовать про-

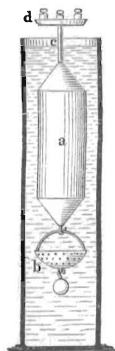
тивъ рѣшеній совѣта и народнаго собранія, если онъ усматривалъ въ нихъ нарушеніе конституціи или опасность для государства. А. охраняли священную службу богамъ, святилища, праздники, масличныя деревья Аѣины; наблюдали за религіозными убѣжденіями, нравственностью и образомъ жизни гражданъ и за воспитаніемъ юношества. Не дожидаясь жалобы А. могъ каждаго гражданина вызвать на судъ, допросить и наказать. Въ исключительныхъ случаяхъ онъ могъ получить отъ народа полномочія къ веденію различныхъ государственныхъ дѣлъ, а въ случаѣ опасности могъ взяться за нихъ и по собственной инициативѣ, безъ приглашенія. Званіе членовъ А. было пожизненно; число ихъ неограничено. Судъ происходилъ ночью, въ концѣ каждаго мѣсяца три дня подрядъ. Мѣсто засѣданія А.,—простой, выстроенный изъ глины домъ, былъ въ сохранности еще ко времени Витрувія. Такимъ образомъ А., независимый отъ колебаній общественнаго мнѣнія и окруженный священными воспоминаніями прошлаго, являлся государственнымъ учрежденіемъ, умѣрявшемъ колебанія государственной жизни. Когда демократическая партія по изгнанію Кимона одержала верхъ, она прежде всего ограничила власть А. По закону Эфіальта въ 460 А. потерялъ всѣ права за исключеніемъ уголовного суда; высшій надзоръ за государственнымъ управленіемъ перешелъ къ номофилакамъ (*νομοφύλακες*). Послѣ пелопоннесской войны А. былъ опять восстановленъ въ своихъ правахъ въ 403 и оставался въ силѣ до времени имперіи. Изъ Дѣяній Апостоловъ (17, 19 и 22) видно что онъ еще существовалъ при Клавдіѣ. Упраздненъ былъ А., вѣроятно, въ царствованіе Веспасіана. См. P. W. Forchhammer, De Areopago etc. (Киль 1828); Philippi, Der A. und die Epheten (Лейпц. 1874), Lange, Die Epheten und der A. vor Solon (тамъ же 1874).

**Арестантскія отдѣленія.** Первообразомъ А. о. были арестантскія роты, упоминаемыя въ Сводѣ 1842 г.; онѣ служили для безсрочнаго заключенія бѣглыхъ и лицъ, приговоренныхъ къ ссылкѣ на поселеніе. По Уложенію о наказ. А. роты, 1870 г. переименованныя въ А. о., заняли мѣсто высшаго исправительнаго наказанія. Онѣ всегда соединяются съ лишеніемъ всѣхъ особ. правъ и преимуществъ и дѣлятся на 5 степеней: 1) на время отъ 3½—4 лѣтъ, 2) 3—3½ г., 3) 2½—3 л., 4) 1½—2½ г., 5) 1—1½ г. Для лицъ привилегированныхъ сословій А. о. замѣняютъ ссылкою въ Сибирь на житье. Въ А. о. поступаютъ только арестанты мужскаго пола, не моложе 17 и не старше 60 л.; всѣ другіе присуждаются, вмѣсто А. о., къ заключенію въ тюрьмѣ. Отличившіеся по поведенію и успѣхамъ въ работѣ черезъ 2 г. послѣ пребыванія перечисляются въ разрядъ исправляющихся, гдѣ 10 мѣс. считается за годъ. Дисциплинарными высшими нака-

заніями въ А. о. являются: наказаніе розгами до 100 ударовъ, бритіе головы и наложеніе оковъ. Работа въ А. о. обязательна, заключеннымъ, отдѣляется изъ вырученнаго дохода  $\frac{3}{10}$ . Если общество отказывается отъ принятія въ свою среду арестанта, отбывшаго срокъ въ А. о., то онъ отправляется на водвореніе въ Сибирь.

**Арестантскія роты**, см. *арестанск. отдѣленія*

**Арестные дома**, помѣщенія для отбыванія ареста, налагаемаго миров. судьями, устраиваются и содержатся земствомъ; надзоръ за содержащимися принадлежитъ попечителю, избираемому съѣздомъ, прокуратору и мѣстной полиціи. Арестованные содержатся въ собств. одеждѣ и занимаются работами лишь по желанію. Дисциплинарными наказаніями является штрафъ до 15 р. и въ карцеръ не свыше сутокъ.

**Арестъ**, въ уголовномъ правѣ наказаніе, представляющее самый легкій видъ лишенія свободы. По Улож. о наказ. А. раздѣляется на 4 степени: 1) 3 нед.—3 мѣс., 2) 7 дн.—3 нед., 3) 3—7 дн., 4) 1—3 дн. (ст. 39). По Уст. о наказ., нал. мир. суд. А. степеней не имѣетъ, но предѣльные сроки его тѣ же — отъ 1 дня до 3 мѣс. (ст. 1). Дворяне и чиновники отбываютъ А. или въ тюрьмѣ, или на военной гауштвахтѣ, или въ собств. мѣстѣ жительства (по выбору суда) (Улож. ст. 56—57). А., налагаемый миров. судьями, отбывается въ особые арестныхъ домахъ. Въ случаѣ несостоятельности лица, присужденнаго къ денежному взысканію, вмѣсто взысканія не св. 15 руб. назначается А. не св. 3 дн., вмѣсто взыск. свыше 15 и до 300 руб.—А. не св. 3 мѣс., (Улож. о наказ., ст. 84 и Уст. о наказ. ст. 7). Въ мѣстностяхъ, гдѣ введены земскіе начальники, волостной судъ можетъ наложить А. до 15 дней, простой или строгій (содержаніе на хлѣбѣ и водѣ), или до 30 дней (за кражу, мошенничество и присвоеніе чужого имущества). А. налагается за проступки, предусмотренные Уставомъ о наказ., налаг. миров. суд., а сверхъ того за мотовство и пьянство, разстраивающіе хозяйство и за нарушеніе рабочими условій сельско-хоз. найма (Врем. прав. о вол. судѣ, ст. 38 и 17). Въ мѣстностяхъ, гдѣ не введены земскіе начальники, волостной судъ можетъ наложить А. не св. 7 дней (Общее полож. о крест., ст. 102).

Далѣе, А. служитъ предварительной мѣрой принимаемой для воспрепятствования обвиняемымъ уклоняться отъ слѣдствія, („взять подѣ стражу“, см. *предварительн. заключеніе*). А., какъ административное взысканіе, примѣняется полиціей, когда она имѣетъ основаніе опасаться, что можетъ быть совершено какое-либо преступленіе, а также въ виду какой-либо опасности для единичнаго лица или цѣлаго общества, не могущей быть устраненной инымъ способомъ. Въ виду охраненія гражданъ отъ злоупотребленій полиціи въ этомъ отношеніи законодательствомъ дол-

жны быть точно опредѣлены срокъ, случаи, форма и послѣдствія этого А., а потерпѣвшему должно быть предоставлено право судебного преслѣдованія полиціи. Къ отдѣльнымъ случаямъ админ. А., предусмотрѣннымъ Уст. о предупр. и пресѣч. прест. (Св. зак. т. XIV), относятся; А. нищихъ для отсылки ихъ въ комитетъ для разбора нищихъ, А. лицъ, сопротивляющихся законнымъ требованіямъ или дѣйствіямъ властей, А. пьяныхъ, нарушающихъ тишину и спокойствіе и пр. Лица, состоящія подѣ надзоромъ полиціи, въ случаѣ нарушенія ими Положенія о поднадзорныхъ; подвергаются А. по постановленію мѣстнаго начальника полиціи до 3 сутокъ, губернатора до 7 дней, мин. внутр. дѣлъ до 1 мѣс. Въ мѣстахъ, объявленныхъ подѣ усиленной или чрезвычайной охраной, губернаторъ и градоначальникъ пользуются правомъ наложенія А. до 2 недѣль на лицъ внушающихъ подозрѣніе въ совершеніи государств. преступленій или прикосновенности къ нимъ (Св. зак. т. XIV, Уст. о пред. и прес., ст. 1, приложеніе). Наконецъ земскій начальникъ, въ случаѣ неисполненія законныхъ распоряженій или требованій его крестьянами, мѣщанами и цеховыми, имѣющими постоянное жительство въ подвѣдомственныхъ ему селеніяхъ, имѣетъ право подвергнуть виновнаго, безъ всякаго формальнаго производнаго, А. на время не свыше 3 дней. Такой же А. не свыше 7 дней можетъ быть имъ наложенъ на должностныхъ лицъ сельского и волостного управленія (Положеніе о земск. нач., ст. 61 и 62). Въ гражданскомъ судопроизводствѣ А. наз. наложеніе по судебному опредѣленію, запрета на движимое имущество должника для прегражденія ему пути къ отчужденію или перелачѣ его въ другія руки. А. производится судебнымъ приставомъ въ присутствіи должника, взыскателя и свидѣтелей. Не могутъ быть подвергнуты А.: ежедневно посимое платѣ, бѣлье и посуда, необходимая для ежедневнаго употребленія, постели и кровати, жизненные припасы и дрова въ количествѣ, необходимомъ на 1 мѣс., принадлежности недвижимыхъ имущ.; движимость крестьянъ, необходимая въ крестьянскомъ хозяйствѣ. При налож. А. суд. приставъ производитъ опись имущества, оцѣнку по показанію взыскателя, или должника, или свѣдущихъ людей, а затѣмъ имущ. отдается на храненіе хранителю, назначенному по взаимному согласію должника и взыскателя, а если согласія не послѣдовало, то суд. приставомъ.

**Арета**, въ „Одиссеѣ“ феакійская царица, супруга Алкиноя, оказавшаго гостепримство и помощь Одиссею.

**Аретей** (*Ἀρεταῖος*), греческій врачъ родомъ изъ Кашпадокіи, жилъ въ Римѣ въ концѣ II в. по Р. Хр., послѣдователь эклектической школы. Соч. его о причинахъ и признакахъ острыхъ и хронич. болѣзней и о лѣченіи ихъ изд. Kühn въ „*Medici graeci*“

(Лейпц. 1828), Ermerius (Утр. 1848) и Adams (Лонд. 1856).

**Аретино**, ученый эпохи возрождения, см. *Бруни*.

**Аретино**, Пиетро, итальянский поэт (1492—1557), сын бѣднаго сапожника изъ Лукки, получилъ скудное образование, но уже рано обнаружилъ проблески сатирическаго таланта: такъ, одна изъ раннихъ сатиръ его (на торговлю индulgенціями) послужила причиной изгнанія его изъ города. Сперва онъ направился въ Перуджю, гдѣ занялся переплетнымъ мастерствомъ, затѣмъ въ 1517 г. — въ Римъ. Въ Римѣ при папскомъ дворѣ онъ нашелъ себѣ занятіе, а главное обильную пищу для своихъ остроумныхъ и цензурныхъ стихотвореній. Онъ уже былъ извѣстною всею Италію, когда, за 16 непечатно-откровенныхъ сонетовъ (*Sonetti lussuriosi*), написанныхъ въ качествѣ комментарія къ такимъ же картинамъ Джоулио Романо, его снова постигло изгнаніе (1524). Вскорѣ А. нашелъ себѣ покровителя въ лицѣ Іоанна Медичи во Флоренціи; его онъ сопровождалъ въ Миланъ къ Франсуа I французскому, который оцѣнилъ остроуміе А. и исходатайствовалъ ему возвращеніе въ Римъ. Впутавшись въ Римѣ въ одну любовную интригу, онъ чуть не былъ убитъ своимъ соперникомъ, вскорѣ покинулъ Римъ, тѣмъ болѣе, что папа не хотѣлъ ничего сдѣлать для А. Вернувшись къ Іоанну Медичи, А. присутствовалъ при его смерти, послѣ чего въ 1527 г. поселился въ Венеціи, давъ просторъ своимъ необузданнымъ выходкамъ и сатирическому вдохновенію. Благодаря умѣнію извлекать выгоду изъ своего писательства, онъ вскорѣ достигъ матеріальной обезпеченности: самъ императоръ Карлъ V и Франсуа I подарили ему по золотой цѣпи, а первый предложилъ А. даже рыцарское достоинство, отъ котораго, однако, поэтъ отказался. Во время плѣненія Климента VII въ Ангельсбургѣ, А. сочинилъ на него множество памфлетовъ, но послѣ освобожденія папы между ними состоялось примиреніе. Такъ какъ А. былъ необразованъ, то для выправки и обработки своихъ многочисленныхъ произведеній онъ имѣлъ помощника въ лицѣ Niccolò Franco, который далеко превосходилъ А. по своимъ познаніямъ. У А. было множество поклонниковъ не только въ Италіи, но и внѣ ея; объ этомъ свидѣтельствуеетъ данное ему прозваніе *il Divino*. Чтобы сохранить миръ съ папой, онъ, наряду съ произведеніями сказаннаго характера, писалъ поучительныя книги, напр. *L'umanità di Cristo*, *La vita di Maria Virgine*, переводилъ псалмы и пр. По вступленіи на папскій престолъ Юлія III А., сочинилъ въ честь новаго папы сонетъ, за что былъ награжденъ 1000 золотыхъ и орденомъ святаго Петра; помянутой А. представлялся папѣ и былъ имъ почетно принятъ, однако, желаніе А. сдѣлаться кардиналомъ не было удовлетворено. Безспорно

талантливый человекъ, А. благодаря отсутствію образованія и безправственности не могъ занять почетнаго мѣста въ литературѣ Итали, а теперь имя его произносится съ негодованіемъ. Изъ многочисленныхъ его произведеній особымъ остроуміемъ, живостью и оригинальностью отличаются 5 комедій въ прозѣ: *Il Marescalco* (1533), *La Cortigiana* (1534), *L'Ipocrito* (1542), *La Talanta* (1542), *Il Filosofo* (1546); полное собраніе комедій издано въ Венеціи 1533—60 и не разъ издавалось позже. Къ этимъ комедіямъ, по литературнымъ достоинствамъ, примыкаетъ стихотворная трагедія *Orazia* (1546): къ этому, въ сущности, сводятся поэтическія заслуги А. Изъ остальныхъ произведеній извѣстны: *Ragionamenti* (1535—38, въ 3 частяхъ) съ посвященіемъ королю Франсуа (во франц. переводѣ *Les dialogues du divin P. A.* 1679 Парижъ)—разительная картина нравственной порчи высшихъ классовъ Итали, важная въ культурно-историч. отношеніи. Въ томъ же смыслѣ интересны его *Lettere familiari* (Венец. 1538—57; Пар. 1609, въ 6 том.; см. *Lettere scritte a P. A.*, Болонья 1873), *Pasquinate* (написано на избраніе въ папы Адриана VI, изд. Rossi, Туринъ 1891). Биографія А. написана Mazzuchelli (Падуа 1741). См. Franc. de Sanctis, Pietro A. (въ *Nuova Antologia* 1870); Chasles, L'Arétin, sa vie et ses écrits (Пар. 1873); Sinigaglia, Saggio di uno studio su P. A. (Неап. 1882); Samosch, Pietro A. (Берл. 1881); Schultheiss, Piétro A. (Гамб. 1890).

**Аретинскіе слоги**, въ музыкѣ то-же, что сольмизаціонные слоги *ut, re, mi, fa, sol, la*, введеніе которыхъ для обозначенія шести ступеней гексахорда приписывается Гвидону Аретинскому (X—XI в.), заимствовавшему ихъ для облегченія своимъ ученикамъ чтенія нотъ изъ первыхъ слоговъ строфъ гимна св. Іоанну Крестителю. Впослѣдствіи названія эти перешли въ современную музыку для обозначенія семи звуковъ октавы съ прибавленіемъ ученымъ музыкантомъ-теоретикомъ Кальвизиусомъ (1556—1619) слога *si*.

**Аретузія**, древній городъ въ Сиріи на р. Оронть, между Эпифаніей и Эмезой, основанъ Никаторомъ. Нынѣ наз. Рестапъ.

**Арецибо**, департаментъ вестиндскаго острова Порторико; число жит. (1877 г.) 109,539 чел., изъ нихъ 80,562 бѣлыхъ, 22,038 смѣшан. расы и 6939 негровъ. Гл. пунктъ того-же названія, на свѣ. берегу острова, на р. А., съ небольшою гаванью, сахарными и винокурными заводами, печами для пережиганія извести; число жит. (1888 г.) 25,754 чел.

**Ареццо**, итал. провин., занимающая юго-восточную часть области Тоскана, площ. 3297 кв. км. Страна пересѣкается горнымъ массивомъ этрусскихъ Апеннинъ и горнымъ кряжемъ Прато Маньо (1580 м.), между которыми расположена холмистая мѣстность съ красивыми долинами. Главная рѣка Арно, Тибръ и калализовапная Кіана. Наро-

донаселеніе простиралось въ концѣ 1890 г. до 242,504 ч. Почва отличается плодородіемъ, особенно въ долинахъ, и въ избыткѣ производитъ хлѣбъ, виноградъ и стручковые плоды, кромѣ того фрукты, маслину, табакъ, а въ гористыхъ мѣстахъ преимущественно каштаны; пятая часть всей площади покрыта лѣсами. Значительное скотоводство; жит. занимаются также шелководствомъ. Добываніе бурога каменнаго угля (около 200,000 тоннъ); издѣлія изъ овечьей шерсти, производство шляпъ и выдѣлка кожъ. Въ округѣ А. извѣстный минерал. источникъ Китиньяно (въ Казентіо).

2) Главный городъ ит. провинціи того же имени (см. выше), 277 м. надъ ур. м.; расположенъ на возвышенности, надъ долиною Кіаны, при ж. д. Флоренція-Римъ, богатъ постройками XIII и XIV вв. и эпохи возрожденія; изъ нихъ готической соборъ XIII вѣка (начать въ 1277, окончень въ 1511 г.), съ красивыми скульптурными украшениями надъ главнымъ алтаремъ, живописью по стеклу Марчиллака, произведениями изъ терракоты Роббіи; надгробные памятники Григорія X и воинственнаго епископа Тарлати (ум. 1327); древняя церковь Сапта Марія делле Пиеве и др. Въ городѣ 11,816 жит. (1881 г.); занимаются шелководствомъ, выдѣлкой кожъ, произв. кондитер. издѣлій, сельскохозяйственныхъ машинъ и шляпъ; А. мѣстопробываніе епископа и префекта, имѣеть гимназію, лицей, академію наукъ и искусствъ, техническое училище, картинную галерею, городской музей и довольно богатую бібліотеку. А. прежде назывался Арреціумъ и послѣ Перузіи являлся самымъ значительнымъ въ союзѣ двѣнадцати этрусскихъ городовъ, славился изготовленіемъ оружія и издѣліями изъ глины (*vasa argentina*). Уже за 308 л. до Р. Х. А. вступилъ въ союзъ съ римлянами. Рядомъ съ высоко расположеннымъ древнимъ городомъ (А. *vetus*) при Августѣ возникла на равнинѣ военная колонія, изъ которой образовался современный А. Въ средніе вѣка, во время борьбы гвельфовъ и гибелиновъ, А. большей частью былъ на сторонѣ послѣднихъ и враждебно относился къ флорентинцамъ, нанесшимъ ему рѣшительное поражение въ битвѣ при Кампалдіо въ 1289 г. Съ 14-го вѣка въ А. верхняя власть принадлежала роду Тарлати. Въ 16 вѣкѣ городъ былъ присоединенъ Козимо Медичи къ Тосканѣ.

**Арешскій уѣздъ**, Елисаветпольск. губ., составляетъ восточн. ея часть, прилегающ. къ Бакинск. губ.; занимаетъ пространств. въ 2829,6 кв. верстъ или 294,750 дес., изъ коихъ 41,4% подъ лѣсомъ, обним. площадь въ 122,000 дес.; поверх. болѣе или менѣе холмистая, впрочемъ удобная для хлѣбопашества, которое въ послѣд. время сокращается въ виду увеличив. посѣвовъ хлопчатника насчетъ сокращ. посѣв. пшеницы и риса. Такъ, въ 1898 г. высѣяно было разн. хлѣбовъ всего 60,900 четв. или меньше

предшеств. года на 38,470 четв. Собрано было пшеницы 200,200 четв., ячм. 90,000 четв., проса 5470 чет., риса 89,500 чет.; всего хлѣбовъ 385,170 чет. (въ томъ числ. крестьянс. 283,070 чет.), менѣе предыдущ. года на 288,500 четв. Орошеніе достаточно, много мелкихъ рѣчекъ, изъ котор. главнѣйшей является Кура. Въ 8 селен. заним. табаководств. въ 17 плантац., подъ котор. показ. 3 дес., давшихъ 142 п. 20 ф. хорошаго качества табаку. Хлопокъ разводится въ больш. количествѣ и посѣвы его увеличив. годъ отъ году. Въ 1898 г. хлопка было собр. 120,000 пуд. По количеству развед. этого раст. въ Елисаветп. губ., первое мѣсто принадл. А. у. Съва 400 тыс. пуд. Виноградарство лишь начинается выходить изъ первобытн. состоянія; производство на довольно еще низкой ступени развит., получаемое вино плохого качества, не годно къ выдержкѣ (31,000 вед.) Шелководство развивается довольно медленно, хотя мѣстн. услов. вполне благоприятны для его развитія; въ 1898 г. получ. 12,000 пуд. коконовъ, котор. прод. по цѣнѣ 9—12 р. за пудъ. Богослуж. зданій и часовенъ разн. исповѣд. 154. Фабрикъ и зав. 30 (въ томъ числѣ 14 лѣсопил., 8 красил., 1 лаκριц. 3 кирпично-черепичн., 4 кожевен.), съ произв. въ 208,116 р. Постоян. насел. по переп. 1897 г., показ. въ 62,917 чел. (33,038 м., 28,979 ж.); на квадр. версту приход. по 22,2 чел.; по вѣроиспов. больш. армяно-григор., за нимъ магом. (шит. и сунит.), остальн. исповѣданій въ незначит. числѣ. Браковъ заключ. 393, род. 1,653 (907 м., 746 д.), ум. 1246 (687 м., 559 ж.), приростъ 407 чел. По уѣзду проход. лин. закавказск. ж. д.; шоссе провед. на разстояніи 10 верстъ отъ станц. ж. д. Ляки до м. Акташъ, гдѣ сосредоч. управл. уѣздомъ. 2-хъ клас. училищъ съ 72 ученик. Въ уѣздѣ числятся 44 волости, къ котор. приписано 131 сел.

**Арея** (Арія, Аріана, древнеперсидская Араива), область древнеперсидскаго царства, обнимающая окрестности Герата (см. *Аріана*).

**Арееуза**, одна изъ нерейдъ, нимфа знам. источника А. на о. Ортигіи (вблизи Сиракузъ), имѣвшаго будто подземную связь съ Алфеемъ въ Элидѣ; позже А. муза пастушеской поэзіи. Названіе А. носили и другіе источники, напр., въ Элидѣ, на о. Иеакъ (н. Лебадо), на Эвбеѣ близъ Халкиды, въ Вютіи близъ Фивъ, у Аргоса въ Пелопоннесѣ и др.

**Аржанецъ**, Арженецъ, пародное названіе различныхъ кормовыхъ злаковъ, какъ-то: пырея, лисьяго хвоста, костѣра, тимофеевки. Для послѣдней слово А. употребляется и въ книгахъ, въ качествѣ родового названія (*Phleum*).

**Аржанка**, птица, см. *ржанки*.

**Аржансонъ** (Argenson), 1) Маркъ Рене, маркизъ д'А., франц. государств. дѣятель, род. 1652 г. въ Венеціи, гдѣ его отецъ Рене былъ франц. посланникомъ, ум. 1721 г.

Занимая постъ генераль-лейтенанта полиціи въ Парижѣ, А. создалъ политическую полицію, былъ затѣмъ (съ 1718 г.) президентомъ финансоваго совѣта и хранителемъ печати, но послѣ неудачи финансовыхъ операцій Джона Ло, сторонникомъ которыхъ онъ раньше былъ, А. вышелъ въ отставку. См. *Rapports inédits du lieutenant de police René d'A. 1647—1715* (изд. Cottin, Пар. 1891).

2) Рене Луи, маркизъ д'А., сынъ предъд., род. 1694 г., ум. 1757 г., 1720—24 г. былъ интендантомъ въ Геннегау, съ 1744 г. — министръ иностр. дѣлъ. Стремясь обосновать могущество Франціи и ея вліяніе въ международныхъ дѣлахъ на союзъ съ второстепенными державами, въ противобѣсъ Австріи и Англии, А. послѣдовательно проводилъ свою политику, но уже въ 1747 г., вслѣдствіе интригъ маркизы Помпадуръ, вынужденъ былъ выйти въ отставку и посвятить себя научнымъ занятіямъ, пользуясь, между прочимъ, дружбой Вольтера. Изъ его соч. изд.: очень важное при изученіи внутренняго состоянія Франціи того времени „*Considérations sur le gouvernement ancien et présent de la France*“ (Амстерд. 1764 и др.), „*Essais ou loisirs d'un ministre d'état*“ (Пар. 1787, 2 т.), „*Memoiren*“ (посл. изд. Rathery, Пар. 1850—68, 9 т.); de Broglie, Maurice de Saxe et le marquis d'A. (Пар. 1891, 2 т.).

3) Маркъ Пьеръ, графъ д'А., братъ предъд., род. 1696 г. въ Парижѣ, гдѣ съ 1720 г. короткое время былъ начальникомъ (генераль-лейтенантъ) полиціи, 1737 г. — интендантъ Парижа и 1743 г. — военный министръ. Успѣшной реорганизаціей арміи А. содѣйствовалъ побѣдамъ 1744 и 1745 г.; послѣ Ахенскаго мира учредилъ (1751 г.) *Ecole militaire*. Дидеро и д'Аламберъ посвятили А. первые тома начатой ими при немъ „Энциклопедіи“; онъ-же снабдилъ находившагося съ нимъ въ дружескихъ отношеніяхъ Вольтера необходимыми матеріалами для „*Siècle de Louis XIV*“. Въ 1757 г. А. подъ вліяніемъ маркизы Помпадуръ, былъ отставленъ и подвергся высылкѣ изъ Парижа, куда вернулся лишь послѣ смерти Помпадуръ; ум. 1764 г.

4) Маркъ Антуанъ Рене де Войе, маркизъ де Поми (Paulmy), сынъ А. 2, род. 1722 г. въ Валасіенѣ, ум. въ Парижѣ 1787 г.; страстный библіофилъ, А. собралъ библіотеку въ 100 т. томовъ, купленную въ 1785 г. графомъ Артуа (вслѣдствіи Карлъ X) и послужившую основаніемъ *Bibliothèque de l'arsenal*. Ко многимъ изъ этихъ книгъ А. написалъ цѣныя введенія, отчасти собранныя имъ въ его „*Mélanges tirés d'une grande bibliothèque*“ (1779—87, 69 т.). Въ возникшей по его инициативѣ „*Bibliothèque universelle des romans*“ (1175—78, 40 т.) есть и новеллы А., отдѣльно изд. подъ загл. „*Choix de petits romans de différents genres*“ (1782, 2 т.). А. былъ членомъ академіи въ Парижѣ (1748), Берлицъ и Нанси.

5) Маркъ Рене Мари, маркизъ д'А., род. 1771 г. въ Парижѣ, ум. 1842 г., внукъ А. 3, состоялъ въ военной службѣ и при началѣ революціи былъ адъютантомъ Лафайета, послѣ 10 авг. 1792 г. удаленъ въ свое помѣстье. Во время 100 дней и реставраціи 1815 г., избранный въ парламентъ, онъ согласился дать присягу лишь подъ условіемъ ненарушимости права народа вновь измѣнить форму правленія и вообще явился рѣшительнымъ противникомъ реакціи; усердно работая въ пользу рабочихъ классовъ, онъ и послѣ іюльской революціи остался противникомъ правительства. Собр. его рѣчей издалъ его сынъ Шарль Маркъ Рене, маркизъ д'А., 1846 г. въ 2 т.

**Аржантанъ**, окружной городъ во франц. депар. Орны, на р. Орнѣ при ж. д., имѣетъ коллегію, занимается производствомъ кружевъ и полотна; 5728 жит. (1891).

**Аржантейль** (Argenteuil), мѣстечко франц. департ. Сены и Уазы, Версальскаго окр., на прав. бер. Сены, черезъ которую ведетъ прекрасный мостъ, при пересѣченіи трехъ ж. д. линій, съ реставрированной романскою церковью и остатками монастыря, въ которомъ постриглась возлюбленная Абеяра, Элоиза; (1891) 11,799 жит., которые заним. винодѣліемъ, культурою овощей и пр.

**Аржантонъ** (Argenton), гор. французск. департ. Эндры, окр. Шатору, на Крезѣ и орлеанск. дор., съ развалинами замка и (1891) 5657 жит.

**Аржантьеръ** (Argentière), деревушка въ франц. департ. верхн. Савои, окр. Бонвиль, въ долинѣ Шамуни, 1208 м. надъ уровнемъ моря; надъ ней Гласье д'А. (см. *Монбланъ* и *Шамуни*).

**Арженикъ**, то-же, что Аржанецъ (см.), а въ Вятск. губ. также и названіе подорожника (см.).

**Аржлѣ** (Argelès); 1) окружн. гор. франц. департ. верхнихъ Пиренеевъ, живописно расположенъ въ долинѣ Гавъ-де-По, на южн. жел. дор.; сѣрные источники (12—14° Ц.), съ ваннами и (1891) 1632 жит. 2) (А. сюръ Меръ), гор. франц. департ. вост. Пиренеевъ, окр. Серъ, въ 3 км. отъ Средиземн. моря на южн. жел. дор., развалины замка и (1891) 2958 жит.

**Арзамасская школа**, такъ принято называть школу иконописнаго и живописнаго дѣла. Школа была основана А. В. Ступинымъ въ г. Арзамасѣ (Нижег. губ.). Какъ „школа“, въ художественно-образовательномъ значеніи этого слова, заведеніе А. Ступина не имѣло значенія, такъ какъ основатель ея и главный руководитель, не имѣлъ соотвѣтствующей подготовки и въ теченіи двухъ лѣтъ, проведенныхъ имъ въ Академіи Художествъ, могъ только путемъ упорнаго труда получить нѣкоторый навыкъ въ болѣе или менѣе правильномъ рисованіи съ гипса. Тѣмъ не менѣе, за время своего существованія (1802—1861) А. школа принесла нѣкоторую пользу, упорядочивъ специальность „живо-

писнаго дѣла“, кромѣ того, она дала трехъ выдающихся учениковъ, закончившихъ образованіе уже въ Академіи, а именно: Горбунова, Раева и Алексѣева. Не имѣя возможности ввести въ преподаваніе какой-либо опредѣленный и выработанный методъ, Ступинъ счумѣлъ въ короткое время подготовить для себя помощниковъ, съ которыми и производилъ всевозможныя живописныя работы. Возникновеніе въ глуши провинціи такой школы — не прошло незамѣченнымъ и количество учениковъ въ ней быстро возрастало, такъ какъ мѣстные помѣщики отдавали туда своихъ крѣпостныхъ подростковъ, для образованія изъ нихъ иконописныхъ и живописныхъ маляровъ. Въ началѣ, преподаваніе заключалось въ копированіи гравюръ и рисунковъ масляными красками съ такимъ расчетомъ, чтобы работы учениковъ были пригодны для церковныхъ иконостасовъ. О рисованіи съ натуры или съ гипса не было и рѣчи. Желая расширить извѣстность школы, Ступинъ въ 1809 г. отправился въ Петербургъ, взявъ съ собою сына своего Рафаила, выдающагося ученика школы Горбунова и предумышленно захвативъ нѣсколько „аттестаций“, выданныхъ ему окрестными помѣщиками. Поѣздка эта дала Ступину желательные результаты: сынъ его и Горбуновъ были приняты казенными пансіонерами въ Академію Худож., заведеніе Академіей было признано „школой“ и принято подъ академическое покровительство, но наиболѣе любопытно то, что Ступинъ „яко первый заводитель дѣла еще необыкновеннаго“, какъ гласило академическое постановленіе, былъ удостоенъ званія академика... Хотя въ 1810 г. нижегородскій губернаторъ въ донесеніи своемъ и говорилъ, что можетъ свидѣтельствовать лишь „о хорошемъ порядкѣ и устройствѣ въ разсужденіи преподаванія рисовальнаго художества“, однако, Академія Худож. вынуждена была замѣтить Ступину, что его школа въ теченіи почти 20-ти лѣтъ присылала въ Петербургъ только писанныя съ гравюръ копии. Наконецъ, въ 30-хъ годахъ школа выпустила двухъ учителей рисованія, которые и были немедленно приняты на службу въ уѣздномъ городѣ, впрочемъ, благодаря настоятельности Ступина. Обстоятельство это было замѣчено Академіей, которая рѣшила поставить его въ большую заслугу Ступину и дала ему отъ себя поощрительный и весьма лестный отзывъ. Арзамасскій городничій въ официальном „отношеніи“ заявлялъ, что школа Ступина является „лучшимъ украшеніемъ вѣрннанаго ему города Арзамаса...“ Задумавъ расширить школу, Ступинъ воспользовался пріездомъ извѣстнаго архитектора Корифскаго и пристроилъ къ школьному зданію „картинную и антическую галлерей“. Къ тому же времени пріѣхалъ изъ Петербурга Горбуновъ, который и сталъ руководить занятіями въ школѣ. Каковы были эти заня-

тія видно изъ того, что только въ 1819 г., съ возвращеніемъ некончившаго курса Рафаила Ступина, при школѣ открылся классъ перспективы, о которой выпускные въ теченіи 17 лѣтъ живописцы и учителя не имѣли никакого понятія. Между тѣмъ слава Ступина и его школы росла и дошла до Нижняго, куда и пригласили Ступина, поручивъ ему росписывать вновь отстроенный соборъ. По окончаніи этого крупнаго подряда, Ступинъ получилъ отъ губернатора аттестатъ, представленный затѣмъ въ Академію. Въ 1825 г. Ступинъ лично представилъ списокъ лучшихъ учениковъ академическому совѣту и двое изъ нихъ стали въ послѣдствіи извѣстны — А. Надеждинъ, основавшій въ Козловѣ живописную школу, по типу А., и Н. Алексѣевъ, получившій въ 1838 г. званіе академика. Онъ въ теченіи 10 лѣтъ управлялъ А. школой и этотъ періодъ ея дѣятельности былъ самымъ цвѣтущимъ. Въ 1843 г. Алексѣевъ былъ вызванъ въ Петербургъ для выполненія живописныхъ работъ въ Исаіевскомъ соборѣ и А. школа стала приходить въ упадокъ. Спустя два года пожаръ совершенно уничтожилъ ее и хотя при содѣйствіи Государя школьное зданіе было снова возведено, тѣмъ не менѣе, дѣло Ступина уже не могло возродиться и дойти до степени прежняго своего развитія. Впрочемъ, учениковъ продолжали отдавать Ступину до самой его смерти (1861 г.).

**Арзамасскій уѣздъ** занимаетъ простр. въ 3307, кв. верстѣ въ срединѣ Нижегородск. губ., изъ которыхъ крестьян. земель 193,686 дес., или 57,5<sup>0</sup>/<sub>100</sub> общаго количества, частныхъ владѣн. 96,277 д., или 28,8<sup>0</sup>/<sub>100</sub>, казнѣ и удѣламъ принадл. 37,725 дес. или 11,2<sup>0</sup>/<sub>100</sub> остальн. удобн. 9112 д., или 2,7<sup>0</sup>/<sub>100</sub>. Изъ частновлад. земель пабольш. количество, 59,9<sup>0</sup>/<sub>100</sub>, принадл. дворянству, при средн. велич. владѣнія въ 440,6 дес.; купцамъ 9<sup>0</sup>/<sub>100</sub>, средн. влад. 481,1 дес.; мѣщ. 4,1<sup>0</sup>/<sub>100</sub> при ср. вел. 136,3 дес.; крестьян. 25,8<sup>0</sup>/<sub>100</sub>, ср. вел. 19,7 дес., ост. сосл. 1,2<sup>0</sup>/<sub>100</sub>, ср. вел. 53,6 д. Монастырямъ прии. 1184 дес., церковной 3400 дес., городской 4528 дес. Поверхн. уѣзда, вообще, ровная, удобная для земледѣлія, почва считается плодородн., хотя ни одна волость не обезпечив. произвед. земли. Тучный черноземъ прилегаеъ къ лѣвнымъ берегамъ трехъ главныхъ рѣкъ уѣзда: Тешѣ, Плянѣ, Сережѣ, тогда какъ средняя часть уѣзда между этими рѣками имѣетъ сѣверныя песчано-глин. малоплод. почвы. Изъ озеръ замѣч. Возьянское, Мордовское, Пустынское и Тумаповское. Уѣздъ богатъ строительнымъ камнемъ (известнякъ, алебастръ) и въ юго-запад. части желѣзными рудами. Пахат. земли занима. 63,6<sup>0</sup>/<sub>100</sub> общей площади, или 214,147 дес., лѣсъ 21,7<sup>0</sup>/<sub>100</sub> или 72,946 дес., въ томъ числѣ на 20,692 дес. произрост. строевой; луговъ и пастбищъ недостаточно, они занима. 25,009 дес., неудобн. 15,258 дес.; подъ огородами 3141 д., садъ 2003 дес. Въ 1897 г. было

собр. по офиц. свѣд. 2072 четв. пшеницы, 157,533 ч. ржи, 127,329 ч. овса, 9938 ячм., 18,982 греч., 41,346 ост. хлѣб. и 229,217 четв. картофеля. Фабр. и завод. было 5, съ произв. до 80,000 р. при 106 раб.: въ томъ числѣ было 2 зав. винокурен., 1 сыроварен., 1 восков. и 1 для выдѣлки войл. и кошмемъ. Насел. по переп. 1897 г., 142,155 чел. (65,008 м.; 77,147 женщ.). Браковъ заключ. 1350, род. 8526 (4362 м., 4164 д.), ум. 6406 чел. (3255 м., 3,151 ж.), приростъ 2,120 душъ. Мордовское насел. составл. до 25% общ. числа. Въ судебн. администр. отнош., насел. подчинено 5 земс. нач. Въ виду того, что земледѣл. не обезпеч. нас., въ уѣздѣ получ. больш. развит. отхожіе промысла. Такъ, нѣкот. наним. на далекіе золотые пром. въ Сибири, изъ Горской и Ивацкой вол. до 300 чел. отправл. по селамъ съ „холодными кузницами“ для зубрѣнія серповъ, не менѣе 3000 чел. въ другія губ., въ качествѣ плотниковъ, каменщ. и штукатур. Въ 2 селахъ, Забѣлино и Ключище, до 200 чел. выдѣл. телѣги и оси, въ дер. Мерлино — колеса и телѣги; выдѣлка шинныхъ гвозд. занимаетъ нас. 5 сел., а производство вален. обуви даетъ заработ. 1000 душъ; вязанье чулокъ и варешекъ заним. до 1000 женщ.; бондарный и гончарн. промыслы выдѣлка стелекъ, токарн. изд. также даетъ извѣст. зараб. Всѣ эти издѣлья распрод. на мѣстн. базар. и таковыхъ же сосѣдн. уѣзд. Не мало рабочихъ отправ. на волжскія суда и пристани, наконецъ значит. развитіе извозн. пром. Всѣ эти занятія доставл. серіозную поддержку эконо. полож. уѣзда. Въ уѣздѣ 4 земс. больн., 1 амбулатор.; земскихъ школъ вѣдомства министр. народн. просвѣщ. было въ 1897 г. 63 или 1 школа на 52,5 кв. версты пространства и 2256 душ. населенія. Весьма многолюдныя селенія остаются безъ училищъ. Содерж. этихъ учил. обходилось въ 17,725 р., изъ коихъ земство удѣляло 11,393, общества 2994, жертвано 2773 р. и казна 565 р. Въ 1897 г. учащихся было 2800 (2390 м. и 410 д.), преподав. 106 чел., въ томъ числѣ законоучит. 51, учит. 17, учит.—дѣ 38; при 12 уч. шк. библ., народн. библ. 6. По офиц. свѣд. числилось еще 64 церков. прих. и шк. грамоты съ 1929 учащ. Въ уѣздѣ конск. заводъ.

**Арзамась**, уѣзд. гор. Нижегород. губ., распол. на прав. высок. бер. р. Течи, лежитъ подлѣ 55° 23' с. ш. 43° 49' в. д. Извѣстѣнъ съ XIV в. Какъ показыв. самое его названіе, онъ наход. въ мордовск. земляхъ, занятыхъ племенемъ эрзя. Послѣ завоев. Казани, А. былъ обрац. въ крѣпость и съ того времени сохранялъ значеніе укрѣпл. пункта вплоть до Петра Вел., когда въ 1708 г. былъ приписанъ къ казанск., а въ 1719 г. къ нижегор. губ., съ 1779 г. уѣздн. Въ 1670 г. служилъ главн. опорн. пункт. для боярина кн. Ю. А. Долгорукаго въ его операціяхъ противъ шаекъ Стеньки Разина. Въ настоящее время — самый населен., послѣ Нижняго, промышл. и торгов. гор. губерніи.

По переп. 1897 г., жител. числится 10,591 душъ (4862 м., 5729 ж.). Браковъ заключ. въ 97 г. 57, род. 383 (192 м., 191 д.), ум. 363 (171 м., 192 ж.), приростъ 20. Фабр. и заводовъ показ. 20 съ произв. въ 213,170 р. и 317 раб., въ томъ числѣ 6 кожевен., 6 кошмовыхъ, 3 салотоп., 1 мыловарня, 1 клеевой, 1 скорняжн., 1 пивоварен., 1 дрожжевой. Эти офиц. цифры едва-ли вѣрны, такъ какъ по друг. даннымъ цѣнность произв. войлоковъ и кошмъ достигаетъ 185,000 р. и заним. 340 раб., выдѣлка кожъ 70 раб., произв. на 76,000 р., выдѣлка бѣличьихъ, заячьихъ и кошачьихъ мѣховъ производится на 50,000 р. при 100 раб., сало-и мыловареніе на 20,000 р. Въ А. развито вязаніе цвѣтн. ботинокъ, чѣмъ заним. женщины, въ видѣ кустарн. промысла. Торговля значительна; кромѣ продуктовъ назван. производствъ, предметомъ ея служатъ хлѣбъ. Въ городѣ 25 церк. и 3 монастыря. Послѣдн. составл. историч. памятники А. Такъ Преображенскій мужс. мон. основ. въ 1555 г., имѣетъ грамоты древн. рус. патріарх., Николаевскій женс. мон. славится чудотв. иконой, риза коей украш. жемчуг. и драгоц. камн. Алексѣевск. женск. община — на мѣстѣ монаст., основ. въ 1634 г. и упразд. въ 1764 г. Городск. учил., духовн. учил., женск. прогимн., 7 приходск. и начальн. учил., изъ коихъ 4 м. 3 ж.: типографія, общест. банкъ, гѣр. ломбардъ. Бѣгальня, земск. больница и центр. земск. аптека; конск. заводъ. Къ числу достопримѣчательностей города относятся: школа живописи, основанная академикомъ Ступинымъ въ 1800 г. (См. *Арзамасская школа*).

**Арзамась**, названіе литературн. кружка, существовавшаго во второмъ десятилѣтіи XIX в. въ Петербургѣ. А. возникъ для борьбы съ литературными старовѣрами того времени, группировавшимися вокругъ „Бесѣды любителей русскаго слова“, общества, основаннаго тогда же А. С. Шишковымъ. „Бесѣда“ была официально утвержденнымъ обществомъ, А. — частнымъ кружкомъ, поставившемъ своей задачей въ формѣ шутки осмѣять дѣятельность и литературныя идеи „Бесѣды“. Исполненная крайней нетерпимости, лишенная въ своей средѣ сколько-нибудь значительныхъ дарованій, употреблявшая въ своихъ писаніяхъ неуклюжій, малопонятный языкъ, полный славянизмовъ, архаизмовъ и даже неологизмовъ (съ пѣлью замѣнить усвоенныя русскою рѣчью иностранныя слова русскими), „Бесѣда“ не пользовалась популярностью въ публикѣ и задача А. была не изъ трудныхъ, тѣмъ болѣе, что этотъ кружокъ не былъ бѣденъ литературными дарованіями. Главными застрѣльщиками въ борьбѣ были кн. Вяземскій (арзамасскій псевдонимъ „Асмодей“) и В. Л. Пушкинъ (какъ арзамасецъ, „Вотъ“), но не мало помогали имъ и другіе талантливыя писатели, участвовавшіе въ А.: Батюшковъ (псевдонимъ „Ахиллъ“), Блудовъ

(Кассандра), Воейковъ (Печурка), Жуковский (Свѣтлана), Н. И. Тургеневъ (Варвикъ) и другіе, всего двадцать три члена, въ ихъ числѣ А. С. Пушкинъ, въ то время еще лицеистъ, и Уваровъ, въ будущемъ министръ народнаго просвѣщенія. Карамзинъ и Дмитриевъ, главный предметъ нападокъ „Бесѣды“, были почетными членами. Несмотря на то, что А. въ сущности вовсе не является выразителемъ идей какой-либо определенной литературной школы, историкъ русской литературы ему всегда отведетъ мѣсто въ изложеніи карамзинскаго періода и признаетъ заслугу въ оконч. утвержденіи живой разговорной рѣчи въ литературѣ на мѣсто неуклюжаго книжнаго языка XVIII в.

**Арзё** (Arzeu), приморскій городъ и лучшая гавань въ алжирской дров. Оранъ при заливѣ А.; конечный пунктъ ж. д. въ Аинъ Сеффа; жит. (1891 г.) 5607, изъ нихъ 2236 фран. и 2718 друг. европ.; вывозитъ преим. альфу и соль изъ лежащаго въ 14 км. самосадочнаго озера А. Въ окрестности. развалины древней Арсенаріи.

**Аруфъ**, см. *Аполлонія*.

**Арибертъ** (Герибертъ), архіеп. миланскій, происходившій отъ знатн. рыцарск. рода въ Ломбардіи. Былъ приверженцемъ германск. императоровъ Генриха II и Конрада II, изъ которыхъ послѣдняго побудилъ поспѣшить въ Италію, такъ какъ партія аристократовъ избрала своимъ государемъ одного французскаго принца и въ 1026 короновала его въ Миланѣ. Конрадъ наградила его, давъ ему епископство Лоди и оказалъ другія милости. Долгое время А. распоряжался въ верхней Италиі, какъ первое лицо государства, но его властолюбіе въ концѣ концовъ отдалило отъ него короля. Когда, 1037, Конрадъ отправился въ Италію для усмиренія волненія, вспыхнувшаго между мелкими вассальными рыцарями (Вальвассорами) противъ крупныхъ вассаловъ и епископовъ, въ Миланѣ вспыхнуло возстаніе и противъ императора, который обвинилъ въ этомъ А.; и когда послѣдній въ сенатѣ въ Павіи надменно и упорно отказывался отъ возведенныхъ на него обвиненій, Конрадъ велѣлъ арестовать его. А. бѣжалъ въ Миланъ, гдѣ народъ восторженно встрѣтилъ его, и съ оружіемъ въ рукахъ ревностно поддерживалъ его. Послѣ удачной оборонительной борьбы противъ нѣмцевъ, укрѣпилось миланское гражданство, которому А. далъ какъ знакъ отличіе Каррочіо (знамя). Въ 1040 А. былъ помилованъ Генрихомъ III. Но 1042, когда въ Миланѣ возобновилась борьба между дворянами и народомъ, А. снова долженъ былъ покинуть городъ, пока королевскіе уполномоченные не возстановили мира и не сдѣлали возможнымъ его возвращеніе. А. умеръ 1045 г. въ Миланѣ. См. Pabst, De Ariberto II. Mediolanensi (Берл. 1864); Annoni, Monumenti spettanti al arcivescovo Ariberto (Миланъ 1872).

**Арибинъ** (C<sub>23</sub>H<sub>20</sub>N<sub>4</sub>+8H<sub>2</sub>O) встрѣчается въ корѣ *Agariba rubra* Mart. Кристалли-

ческое вещество трудно растворимое въ холодной водѣ, легче въ горячей, легко въ спиртѣ; плавится при 229°. По химической природѣ — А. представляетъ алкалоидъ (см.); употребляется въ Бразиліи для окрашивания шерсти въ красный цвѣтъ.

**Арибонъ**, сынъ Баварскаго пфальцграфа, былъ королевскимъ капеланомъ, а съ 1021 архіепископомъ майнцкимъ. Стремился къ строгому епископальному, по возможности, независимому отъ папы, устройству нѣмецкой церкви и со своими епископами-викариями явно выступилъ въ синодѣ въ Зелигенштадтѣ (1022) противъ палскихъ требованій. Когда, въ 1023, онъ расторгнулъ бракъ графа Гамерштейна съ Ирменгардой, которую подвергъ изгнанію, въ это дѣло вступился папа. По смерти Генриха II, А. содѣйствовалъ избранію Конрада II, которого короновалъ въ Майнцѣ, на что былъ щедро награжденъ. Онъ умеръ въ Комо, возвращаясь съ поѣздки на богомолье въ Римъ 1031 г. А. былъ благочестивый, нравственно-чистый, благородный и ученый человѣкъ. См. R. Müller, Erzbischof A. von Mainz (Лейпц. 1881).

**Аризарумъ** (*Arisarum Targ. Tozz.*), родъ изъ семейства ароидныхъ; кустарники съ цилиндрическимъ или яйцевиднымъ корневищемъ, копьевидными листьями, крыло имѣетъ на концѣ замкнутую трубку. Всего 3 вида, изъ которыхъ А. vulgare *Tozz.* растетъ повсюду въ Средиземноморской области, А. proboscideum *Savi* — въ Италиі. Корень перваго употреблялся раньше, какъ лекарство.

**Аризема** (*Arisaema Mart.*), родъ изъ семейства ароидныхъ; клубненосныя растенія, б. ч. съ пальчато-разсѣченными листьями; крыло б. ч. съ трубчочкой и различной формы расширеніемъ. Изъ 50 вид., встрѣчающихся г. обр. въ Азій, нѣкоторые растутъ въ сѣв. Америкѣ и Африкѣ. Корень *A. atrogubens Blume* съ запада сѣв. Америки употребляется, какъ лекарство, даетъ крахмалъ и въ сушеномъ видѣ служитъ косметикомъ. Клубни другихъ видовъ точно также лекарственны.

**Аризона** (Arizona), территория сѣв.-амер. союза (см. карту „Соед. Штатовъ“) между 31°—37° с. ш. и 109°—114° 40' з. д., гранич. на в. Новой Мехикой, на с. штатомъ Юта, на з. Невадой и Калифорніей (границей съ послѣдними 2 штатами служитъ р. Колорадо), на ю. мекх. штатомъ Сонора; заним. пл., въ 292,710 кв. км. Въ общемъ А. представляетъ плоскогоріе въ 1000—2400 м. высоты, изрѣзанное глубокими каньонами, съ отдѣльными вершинами, среди которыхъ наибольшей высоты (3825 м.) достигаетъ вулканъ Санъ Франциско. Къ ю.-з. плоскогоріе переходитъ въ пустыню. Температура доходить на с. до 32°, на ю. до 45°. Въ теченіи дня колебанія температуры достигаютъ 42°. Осадки весьма незначительны. Населеніе въ 1890 г. 59,620 чел.; среди нихъ 16,740 индѣйцевъ (1512 цивилизованныхъ), 1170 китайцевъ, и около 3000 нѣмцевъ. Жители

бѣлой расы большею частью выходцы изъ Мексики и говорятъ по испански. Земледѣліе (ячмень, пшеница, маисъ, овесъ) еще мало развито; виноградники занимаютъ площ. въ 1000 гектаровъ; даже въ плодородныхъ наносныхъ долинахъ, вслѣдствіе засухи, земледѣліе даетъ хорошіе результаты лишь при искусственномъ орошеніи; въ 1890 г. искусственно орошались 26,328 гект., принадлежащія 1075 владѣльцамъ; значит. скотоводство, но всего валнѣе горное дѣло. До 30 іюня 1890 г. было добыто изъ А. золота на 5,361,963 долл. и серебра на 13,857,358 долл.; благородныхъ металловъ въ одномъ 1890 г. было получено на 2,839,393 долл., кромѣ того въ значительныхъ количествахъ добываются свинецъ и мѣдь, встрѣчаются также: желѣзо, платина, ртуть, кам. соль и кам. уголь. Сооруженіе жел. дорогъ за послѣднее время очень подвижилось: въ сѣв. части А. проходитъ Атлантическая линія, въ ю. части Южн. Тихо-океанская; отъ обѣихъ дорогъ идутъ вѣтви; общая длина 1725 км. Губернаторъ, высшіе чиновники и судьи высшей судебной палаты назначаются президентомъ союза. Законодательная власть находится въ рукахъ совѣта изъ 12 и палаты изъ 24 членовъ. На конгрессъ территория посылаетъ одного представителя и раздѣляется на 10 графствъ. Штатъ содержитъ 286 чел. милиціи. Гл. пунктъ Фениксъ. Страна открыта въ 1687 г. іезуитами, пришедшими изъ Соноры; уже въ началѣ XVIII столѣтія въ А. было основано много испанскихъ и индѣйскихъ земледѣльческихъ колоній преимущ. въ долинѣ р. Гила, по р. Верде, въ Салинасъ; страна была покрыта обширною сѣтью каналовъ для орошенія; вспыхнула война апачи съ испанцами, окончившаяся изгнаніемъ бѣлыхъ и полнымъ уничтоженіемъ культуры въ странѣ. Въ 1848 г. А. вмѣстѣ съ Новой Мексикой была уступлена Соед. штатамъ, а въ 1863 г. преобразована въ территорію. См. Cozens, A. and New Mexico (3 вып., Лонд. 1890); G. vom Rath; Arizona (Гейдельб. 1885); H. Bancroft, History of A. and New Mexico (Санъ-Франциско 1889); Bandelier, History of the southwestern portion of the United States (Кембриджъ 1891).

**Арика**, гл. г. департамента того-же названія и портъ чилийской провинціи Такна, подъ 18° 5' ю. ш., соединенъ съ г. Такна жел. дорогой, станція Гамбургскаго пароходства; климатъ жаркій и нездоровый, строенія почти исключительно деревянные (изъ-за землетрясеній), число жит. (1890 г.) 3900 чел. Городъ подъ испанскимъ владычествомъ былъ гл. торговымъ центромъ Перу, въ немъ было тогда 30,000 жит. Но и въ настоящее время А. является гл. торговымъ портомъ для Боливіи и южнаго Перу. Предметы вывоза: серебро, серебряная руда, мѣдь, олово, хинная кора. Городъ неоднократно страдалъ отъ землетрясеній, въ особености въ 1868 г.; въ 1880 г. онъ былъ взятъ чилийцами.

**Арилусъ**, тоже, что кровелька, см. *ст.м.я.*

**Ариманъ**, Агриманъ или Ахриманъ (Ahriman), въ основанной Зороастромъ національной религіозной системѣ древняго Ирана названіе злого духа, принципа зла. Это названіе появляется въ позднѣйшихъ персидскихъ религіозныхъ книгахъ; греческіе писатели называютъ злой духъ персовъ Areamanos, Зендавеста — Anromaiyuus („злой духъ“). Въ древнѣйшей части Зендавесты (Gâthâ) А. только разъ названъ, но тамъ уже противопоставляются „оба духа“, различные въ мысляхъ, словахъ и дѣяніяхъ и создавшие добрыя и злыя начала. По 1 гл. Вендидады, Аурамазда (Ормуздъ) создалъ 16 земель, въ которыхъ, однако, А. каждый разъ залагалъ зародыши несчастія и разрушенія; по 19 главѣ А. сдѣлалъ неудачную попытку склонить Зороастра (Заратустру) къ отпаденію отъ Ормузда. А., создавшему ядовитыхъ змѣй, хищныхъ животныхъ, мышей и крысъ и др. „злыхъ существа“, подчинены, по Зендавестѣ, всѣ остальные злые духи. По позднѣйшимъ религіознымъ книгамъ, міровая исторія протекаетъ въ 4 циклахъ по 3000 лѣтъ каждый. Въ теченіе перваго цикла Аурамазда сотворилъ міръ, имѣющій ничѣмъ не нарушимое, во чисто духовное бытіе. Во второмъ циклѣ міръ уже подвергается воздѣйствію Аримана, котораго, однако, Аурамазда низвергаетъ въ мракъ произнесеніемъ 21 слова священной молитвы Ahunavaitya, пользуясь этимъ временемъ безсилія А. для созданія амешаспентовъ (см.), неба, воды, земли, растений, животныхъ и людей — вначалѣ только одного человѣка и одного быка. Съ третьимъ цикломъ начинается новое и уже не безплодное вторженіе А. въ созданія добраго духа, онъ покрываетъ землю змѣями и другими вредными животными, распространяетъ глубокій мракъ, убиваетъ перваго человѣка и быка, но подъ конецъ опять побѣждается Аурамаздой и въ полномъ безсиліи пребываетъ во мракѣ послѣдніе 3000 лѣтъ. См. Darmesteter, Ormazd et Ahriman (Пар. 1877).

**Аримаспы**, у древнихъ баснословный народъ на крайнемъ с.-в. земли, у Рипейскихъ горъ (по Птоломѣй находились на водораздѣлѣ между Балтійскимъ и Чернымъ морями), по описаніямъ одноглазые, воинственны, жили въ постоянной враждѣ съ грифами, хранителями золота. Названіе А. по Неймау („Геллены въ странѣ скивовъ“) монгольскаго происхожденія и означаетъ „жители горъ“. Нѣкоторые ученые отождествляютъ А. съ нынѣшними черемисами, обитающими по среднему теченію Волги.

**Аримасея**, мѣстечко въ Палестинѣ, по преданію находилось на мѣстѣ нынѣшняго селенія Рамла, которое, однако, было основано только въ 716 году по Р. Хр. Возможно, что А. есть древняя Рама (см.).

**Ариминумъ**, см. *Римини*.

**Арина**, народн. назв. груздя (см.).

**Ариносъ**, самый значительный истокъ Тапахоза, праваго притока р. Амазонки, въ бразильскомъ штатѣ Мато Гроссо, начинается подъ  $14^{\circ} 30'$  ю. ш. на плоскогоріи А. около Діамантино, лишь въ 285 м. отъ истоковъ Куйябы (притокъ Парагвая), такъ что во время дождей лодки могутъ переходить изъ одной рѣвки въ другую, течетъ въ с.-з. направленіи и по соединеніи со впадающей въ него подъ  $10^{\circ} 30'$  слѣва Харуеной получаетъ названіе Тапахозъ.

**Аринцы**, Ара, см. *Остяки Енисейскіе*.

**Ариста** (Arista), лат. назв. ости (см.).

**Аристаргоръ**, тирани милетскій, былъ зятемъ и двоюроднымъ братомъ Гистіея, послѣ котораго онъ получилъ верховную власть въ Милетѣ. Изъ боязни наказанія за неудачную экспедицію, предпринятую имъ вмѣстѣ съ Мегабатомъ противъ Наксоса, онъ въ 500 до Р. Хр. побудилъ къ возстанію іонійскіе города общаніемъ демократическаго правленія, получилъ отъ аеинянъ и эретрійцевъ 25 кораблей и направилъ соединенныя силы грековъ противъ Сардъ, которые были сожжены. Послѣ пораженія грековъ при Эфесѣ и отступленія аеинянъ 499 до Р. Х., А. отправился въ Миркиносъ, въ страну Эдонцевъ, гдѣ въ 497 погибъ при осадѣ Амфинола.

**Аристархъ**, 1) изъ Самоса, греч. астрономъ, жилъ ок. 250 г. до Р. Х., гл. представитель гелиоцентрической системы въ древности. Онъ училъ, что солнце и звѣзды неподвижны и безконечно удалены отъ земли; а земля вращается около оси и вмѣстѣ съ тѣмъ движется вокругъ солнца по кругу, наклонному къ экватору. Вслѣдствіе этого А. былъ обвиненъ стоикомъ Клеантомъ въ безбожіи. Въ сохранившемся съ комментариемъ Паппа соч. А. „О величинѣ и разстояніи солнца и луны“ (изд. Wallis, Оксф. 1688) онъ даетъ остроумный способъ опредѣленія отношенія разстояній солнца и луны отъ земли посредствомъ угла, составленнаго въ глазѣ наблюдателя линіями зрѣнія, къ солнцу и луны въ тотъ моментъ, когда та на половину освѣщена. Уголь этотъ отличается лишь на  $10'$  отъ  $90^{\circ}$ , поэтому А. не могъ измѣрить его съ достаточною точностью; онъ опредѣлилъ его въ  $72^{\circ}$  и нашель, что разстояніе солнца отъ земли въ 19 разъ больше (вмѣстѣ 400) разстоянія луны отъ земли.

2) А. Самоэракійскій, извѣстн. греч. грамматикъ и критикъ, род. 215, ум. 143 до Р. Х., жилъ въ Александріи въ качествѣ учителя царскихъ дѣтей и начальника библіотеки. При Птоломеевѣ VII Фисконѣ бѣжалъ онъ въ Кипръ, гдѣ умеръ. Критическая дѣятельность его была посвящена греч. поэзіи, особенно Гомеру. Величайшая заслуга его состояла въ томъ, что онъ составилъ критич. изданіе текста, легшее въ основу нашихъ изданій Гомера и написалъ рядъ изслѣдованій по этому вопросу. Созданная имъ школа продолжала работу учителя еще въ император-

скую эпоху. Число критическихъ комментариевъ къ различн. писателямъ (кроме Гомера онъ комментировалъ Пиндара, Архилоха, трагиковъ, Аристофана и др.) достигало 800. Свѣдѣнія объ Гомеровскихъ розысканіяхъ А. мы почерпаемъ изъ Венеціанскихъ схолий къ Илиадѣ. См. Lehrs, *De Aristarchi studiis Homericis* (3 изд., Кенигсб. 1882); Ludwich, *Aristarchs Homerische Textkritik* (Лейпц. 1884—85, 2 т.). У насъ именемъ А. называютъ всякаго строгаго критика.

**Аристей**, древне-греч. божество, сынъ Урана и Геи или Аполлона и Кирены, внучки рѣчного бога Пелея въ Тессалии. Послѣ несчастія, постигшаго его сына Актеона, А. удалился на о.—въ Кеосъ и избавилъ его отъ страшной засухи, построивъ алтари въ честь Зевса, затѣмъ посѣтилъ о.—ва Эгейскаго моря, Сардинію, Сицилію и Великую Грецію, и удалился, наконецъ, къ Діонису, который посвятилъ его въ свои мистеріи. А. былъ почитаемъ по преимуществу, какъ покровитель стадъ, пчелъ, охранитель охотниковъ и пастуховъ. Его отождествляли также съ Зевсомъ, Аполлономъ и Діонисомъ.

**Аристенетъ**, греч. риторъ изъ Никеи въ Виоиніи, другъ Либанія. Ему неправильно приписывается сборникъ изъ 50 эротич. писемъ (въ 2 кн.), составленный въ V или VI вѣкѣ въ подражаніе Алкифрону, съ содержаніемъ заимствованнымъ изъ эротич. элегій александрійцевъ. Изд. Boissonade, Парижъ 1822, и Hercher въ „*Epistolographi graeci*“, Пар. 1873.

**Аристея** (Aristea), родъ многолѣтнихъ травъ изъ сем. касатиковыхъ съ красивыми цвѣтами; изъ 13 извѣстныхъ видовъ, большая часть встрѣч. на Мысѣ Доброй Надежды; нѣкот. виды, напр., *A. capitata Ker.*, *A. suanae Sol.*, съ синими цвѣтами, разводять въ качествѣ декоративныхъ растений.

**Аристидъ**, лат. назв. колосовки (см.).

**Аристидъ** (Aristeides), 1) аеинск. государств. дѣятель, сынъ Лизимаха, род. около 530 г. до Р. Х., ум. 467 г., обществ. дѣятельность началъ 509 г., содѣйствуя Клисееву въ его реформѣ Солонова законодательства, послѣ прекращенія господства Пизистратидовъ. Въ Мараѳонской битвѣ (490) А. былъ однимъ изъ стратеговъ, 489 г. сдѣлался первымъ архонтомъ. Въ качествѣ главы консервативной партіи, А. выступилъ противникомъThemistocla и проектовъ послѣдняго объ увеличеніи морскихъ силъ и превращенія Аеинъ въ морскую державу — изъ опасенія, что это можетъ поколебать основы государства, ядро котораго, землевладѣльческій классъ рискуетъ быть вытѣсненнымъ безземельной черной и иностранцами. Соперничество А. и Themistocla грозило смутами государству, и 483 г. А. былъ приговоренъ къ 10-лѣтн. изгнанію; только 480 г., когда аеиняне оставили свой городъ, приговоръ былъ отмѣненъ. Во время Саламинской битвы

(480) А. занявъ Писиталію, гдѣ умертвилъ персидскій гарнизонъ, а 479 г. приобрѣлъ новую славу, предводительствуя аѳинянами въ сраженіи при Платеѣ. Возвратившись въ Аѳины А. убѣдилъ свою партію согласиться на предоставленіе всѣмъ гражданамъ, безъ различія ихъ имущественнаго положенія, право государственной службы, въ награду за мужество, проявленное гражданами во время войны съ персами. Получивъ 476 г. командованіе аѳинскимъ флотомъ, А. своей безпартійностью и добротою приобрѣлъ симпатіи грековъ, послѣ отозванія Павзанія принялъ начальство надъ всѣмъ греческимъ флотомъ и достигъ того, что города и острова Эгейскаго моря соединились съ Аѳинами для совмѣстной войны съ персами, положивъ, такъ обр., начало аѳинской гегемоніи на морѣ. А. ум. во время путешествія къ Черному морю, оставивъ послѣ себя меньше имущества, чѣмъ съ котор. началъ свою государств. дѣятельность. Государство назначило пенсію его сыну Лизимаху и выдало приданое двумъ его дочерямъ. Биографію А. дали Плутархъ и Корнелій Непотъ. См. Vom Berg, Das Leben des Aristideus (Геттинг. 1871).

2) А. изъ Милета, во Пили I ст. до Р. X. авторъ эротическ. рассказовъ „Milesiaca“ („милетскія повѣсти“), представляющихъ первые зародыши прозаич. романа въ Греціи. Незначит. отрывки въ „Fragmenta historicorum graec.“ Мюллера (т. 4).

3) изъ Фивъ, знаменитый художникъ древней Греціи, современникъ Апеллеса (см.), ученикъ Эвксинида. Первый художникъ-грекъ, задавшійся цѣлью изобразить въ живописи страсти человѣка. Извѣстнѣйшая изъ его картинъ — „Раненая при взятіи города“ (въ числѣ фигуръ на картинѣ есть женщина, защищающая своей грудью младенца — замѣчательна по экспрессіи).

4) Римскій скульпторъ, жившій около 70 г. предъ Р. Хр., другъ Лукулла; статуя его „Рожденіе Венеры“ извѣстна лишь въ кошіяхъ.

5) А. Публий Элій Теодоръ, греч. риторъ, родился 129 по Р. X., въ Адриани г. Мизія, ум. въ 189. Онъ былъ ученикомъ Герода Аттика и Полемона, объѣздилъ съ образовательною цѣлью Азію, Египетъ, Грецію и Италію, въ то же время показывая всюду свое искусство, причемъ главнымъ мѣстомъ его дѣятельности была Смирна. Когда въ 177 Смирну постигло землетрясеніе, по ходатайству А. Маркъ Аврелій и Коммодъ вновь застроили городъ, за что жители поставили А. бронзовую статую на площади. Такъ какъ онъ не умѣлъ свободно говорить, то онъ главное вниманіе обращалъ на отдѣлку записанныхъ рѣчей, которыя доставили ему славу настоящаго классика среди софистовъ. Отъ него сохранилось 55 рѣчей (изд. Dindorf, Лейпц. 1829, 3 т.), къ которымъ относятся частью похвальные слова къ

богамъ и городамъ, частью декламациі, составленныя по древнимъ образцамъ (Panathenaicos) и на историческія темы. Кромѣ того ему приписывается теоретич. сочиненіе о составленіи политич. и простыхъ рѣчей (изд. въ Rhetores graeci Вальца и Шпенгеля). Слогъ рѣчей А., правильный и точный, отдѣлка старательная, нигдѣ не видно напыщенности, и въ то же время бросается на первый планъ риторич. техника и вышняя одѣблательность въ ущербъ содержанію. Къ тому же на каждомъ шагѣ замѣчается безмѣрное тщеславіе и почти болѣзненное честолюбіе автора. См. Baumgart, A. als Repräsentant der sophistischen Rhetorik des 2. Jahrhunderts der Kaiserzeit (Лейпц. 1874).

6) А. Квинтиліанъ, греч. грамматикъ III в. по Р. X., авторъ энциклопедіи музыки (De Musica, изд. Jahn, 1882), въ 3 кн., пестрой компіляціи, въ которой ритмика и гармоника обработана по Аристоксену, а отдѣлъ объ интервалахъ заимствованъ у неоплатониковъ. См. Cäsar, Die Grundzüge der griechischen Rhythmik im Anschluss an A. (Марбургъ 1882).

**Аристиппъ**, греч. философъ, основатель школы киренаиковъ (см.) или гедониковъ, живъ нѣсколько раньше Платона. Онъ былъ сынъ достаточнаго купца изъ Кирены на сѣв. побережьи Аѳрики, пришелъ въ Аѳины и сдѣлался ученикомъ Сократа, предварительно, повидимому, уже познакомившись съ ученіемъ Протагора. А. преподавалъ затѣмъ философію, въ различныхъ мѣстахъ, преимущественно же въ родномъ городѣ, и первый изъ сократиковъ, получая за это вознагражденіе. Односторонне понявъ ученіе Сократа, А. въ основу своего ученія кладетъ принципъ стремленія къ наслажденію (материальному и духовному), которое есть высшее благо, являющееся цѣлью само къ себѣ и къ достиженію котораго дозволены всѣ средства; только въ качествѣ такихъ средствъ цѣнныя, по А., добродѣтели, и мудрость, потому что онѣ даютъ возможность управлять стремленіемъ къ наслажденію и предохранять себя отъ излишества, влекущаго неудовольствіе. Наслажденіе — высшій практическій критерій добра и зла, и высшимъ теоретическимъ критеріемъ истиннаго и ложнаго являются воспріятія вышнихъ чувствъ. Соч. А. до насъ не дошли; приписываемыя ему 5 писемъ на дорич. діалектѣ не подлинны. Внукъ А. отъ его дочери Ареты, А. младшій, ок. 360 г. до Р. X., воспитанный своей философски образованной матерью и прозванный поэтому „метродидактомъ“ (т. е. воспитаникомъ матери), систематизировалъ и распространилъ ученіе своего дѣда (гедонизмъ, т. е. ученіе объ удовольствіи, какъ высшемъ благѣ).

**Аристѳонова колонна**, найденный 1838 г. въ Веланидеѣ въ вост. Атикѣ мраморный надгробный рельефъ (теперь въ Аѳинахъ), работы Аристокла, судя по характеру надписи 2-й полов. VI в. до Р. Хр.,

изображаетъ Аристіона во весь ростъ и въ полномъ вооруженіи тяжело вооруженнаго воина. Памятникъ сохранилъ весьма замѣтные слѣды окраски, дающіе интересныя указанія о раскрашиваніи подобныхъ произведеній пластики, и въ то же время важень, какъ наглядное указаніе о вооруженіи тогдашнихъ аттическихъ воиновъ. Совершенно такая же колонна, какъ бы копія первой, найдена 1888 г. въ Икаріи въ Атикѣ.

**Аристовуль**, 1) А. I, царь іудейскій, сынъ царя Маккавеевъ Іоанна Гиркана, по смерти котораго (105 до Р. X.) принялъ титулъ царя, сдѣлавъ соправителемъ своего брата Антигона, между тѣмъ, какъ трехъ другихъ и мать заключилъ въ тюрьму, гдѣ уморилъ ихъ голодомъ. А. заставилъ итурянъ принять еврейство. Брата своего Антигона, который очень содѣйствовалъ въ этомъ, велѣлъ убить. Умеръ 104, мучимый угрызеньями совѣсти. Ему наследовалъ его старшій братъ Александръ Іанай.

2) А. II, племянникъ предыдущаго, сынъ Александра Іаная, въ 69 до Р. X. свергнулъ съ престола свою мать Александру, заставилъ своего брата Гиркана уступить ему владычество надъ Іерусалимомъ. Когда въ 64 пришелъ въ Палестину Помпей и Гирканъ II нашелъ у него поддержку, А., оказавшій Помпею сопротивление, былъ побѣжденъ и взятъ въ плѣнъ, тогда какъ Гирканъ, въ 63, сдѣлался этнархомъ. Два сына А., Александръ и Антигонъ, и двѣ дочери его были увезены Помпеемъ въ Римъ и участвовали въ его триумфѣ. Въ 56 А. бѣжалъ изъ римскаго плѣна и выступилъ въ Палестинѣ, какъ претендентъ на престолъ. Хотя народъ стекался къ нему, однако, онъ былъ разбитъ при Махерѣ Сизенной, тяжело раненъ, взятъ въ плѣнъ и, вмѣстѣ съ своимъ сыномъ Антигономъ, снова отосланъ въ Римъ. Цезарь не только возвратилъ ему свободу, но далъ, въ 49, два легіона, для завоеванія Іудеи вновь. Но Кв. Метеллъ Сципіонъ, который только-что получилъ въ свое владѣніе Сирію, велѣлъ дорогою отравить его.

3) греч. историкъ, сопровождавшій Александра Великаго; написалъ 84-лѣтнимъ старикомъ, въ Кассандриіи во Фракіи, знаменитое по своей достовѣрности сочиненіе объ Александрѣ, замѣчательное по географическимъ, этнографическимъ и естественн.-историческимъ даннымъ, послужившее, на ряду съ соч. Птолемея, главнымъ источникомъ для „Анабазиса“ Аріана. Собраніе Мюллера отрывковъ изъ сочиненія Аріана въ изданіи Дидо (Пар. 1868).

4) Еврейскій перипатетикъ, жившій въ Александріи 180 г. до Р. X., авторъ аллегорическихъ комментаріевъ къ книгамъ Моисея, гдѣ онъ старается доказать, что мудрость греческихъ писателей заимствована у Моисея. Такимъ образомъ устанавливается связь между греческой фило-

софіей и восточнымъ ученіемъ. Отрывки этого сочиненія находятся у Климента Александрійскаго и у Евсевія. См. Valke-naer, Diatribe de Aristobulo Judaeo (Лейденъ 1806).

**Аристовъ**, 1) Василій Кузмичъ, Спб. купецъ, отдѣлившійся отъ раскольниковъ едосеевцевъ (безпоповщинцевъ) и основавшій свой толкъ „аристовщину“. А. не согласился съ нѣкоторыми смягченными взглядами на бракъ, особенно съ православными, какіе высказались на едосеевскомъ соборѣ 1809 г., и продолжалъ со своими послѣдователями держаться строгой старины. Ум. 1819. Враги-едосеевцы отдавали справедливость его строгой жизни и благочестію.

2) Евгенийъ Филипповичъ, апатомъ, род. въ 1806 г. въ селѣ Ярославской губ.; ум. въ Казани 26 октября 1875 г. Кончивъ въ 1826 г. ярославскую семинарію, поступилъ казеннымъ воспитанникомъ въ московское отдѣленіе медико-хирургической академіи; выпущенъ въ 1830 г. лекаремъ I отдѣленія по медицинской и ветеринарной частямъ, съ золотой медалью. Въ 1832 г. тутъ же занялъ мѣсто и. д. адъюнкта зоотоміи, сравнительной физиологіи и эпизоотическихъ болѣзней. Въ 1834 г., защитивъ диссертацию „De somno et vigilio“ (Моск. 1834), удостоился степени доктора медицины. Въ 1835 утвержденъ адъюнктомъ-профессоромъ въ казанскій унив. съ предварительной командировкой за границу на два года для усовершенствованія въ наукахъ. Здѣсь слушалъ самыхъ выдающихся анатомовъ и изучалъ устройство анатомическихъ кабинетовъ и театровъ. Въ 1839 занялъ кафедру, обнимавшую вмѣстѣ съ описательной анатоміей анатомію общую и патологическую. А. занималъ кафедру 29 лѣтъ — до 1868 г. Какъ ученый и преподаватель онъ оставилъ по себѣ наилучшую память. „Его живое изложеніе, простой и образный языкъ, блестящія аналогіи и смѣлыя обобщенія привлекали къ нему массу слушателей, въ которыхъ онъ стремился пробудить интересъ къ наукѣ и самостоятельность. Какъ ученый, А. принадлежитъ къ той эпохѣ, когда естественныя науки не освободились еще отъ пути философскаго трансцендентализма. Это отразилось на его взглядахъ на задачи общей анатоміи“. Будучи того мнѣнія, что въ каждомъ индивидуѣ тѣнь претерпѣваетъ качественныя видоизмѣненія, кладущія свой отпечатокъ на общій анатомическій складъ организма, А. стремился свести эти видоизмѣненія къ извѣстнымъ типамъ. Къ этой категоріи статей его относятся: „О тѣлосложеніяхъ“ (Уч. зап. Каз. ун. 1853, кн. III) и „О значеніи внѣшности человѣка“—актовая рѣчь (Обозрѣніе преподаванія въ Каз. ун. 1846). Въ патологической анатоміи А. былъ послѣдователемъ гуморальнаго направленія, придавая особенное значеніе крови. Сюда его самостоятельныя изслѣдованія: „Отноше-

ніе между плотностью кровяныхъ печенокъ и количествомъ содержащихся въ нихъ пасоки и фибрина“ (Другъ здравія, 1855, № 4); „Наблюденія надъ человѣческой кровью“ (М. Вр. Ж. I); „Лекція изъ общей патологической анатоміи“ (Уч. зап. Каз. ун., 1857, кн. III).

3) Николай Яковлевичъ, историкъ, сынъ священника, род. въ Тамбовской губерніи въ 1834 г.; умеръ въ гор. Нѣжинѣ, Черниговской губ. въ 1882 г., воспитывался въ духовной тамбовской семинаріи и въ казанской духов. академіи, которую окончили кандидатомъ богословія въ 1858 г. Въ духов. акад. онъ слушалъ А. П. Шапова, В. И. Григоровича и др., несомнѣнно повлиявшихъ на умственное развитие его. По окончаніи курса А. былъ назначенъ въ Симбирскую духовную семинарію преподавателемъ математики, къ которой не лежала его душа. Бросивъ тяготившую его службу, А. переѣхалъ въ 1861 г. въ Петербургъ, гдѣ и выдержалъ въ 1863—64 гг. магистерскій экзаменъ, а въ 1866 г. защитилъ магистерскую диссертацию на тему „Промышленность древней Руси“. Въ это же время А. принималъ дѣятельное участіе въ журнальной литературѣ, писалъ въ „Библиотекъ для чтенія“, „Времени“, „Сѣверномъ сіяніи“, „Отечествен. запискахъ“ и др.; тогда же работалъ онъ въ археографической комиссіи и русскомъ географическомъ обществѣ. Въ 1867 г. А. былъ назначенъ прив.-доцентомъ по русской исторіи въ казанскій университетъ, а съ 1869 г. переведенъ экстраординарн. профессоромъ русской исторіи въ Варшав. университетъ. Съ 1869 г. А. въ качествѣ члена московскаго археолог. общества, дѣятельно работаетъ въ немъ. Въ 1871 г. А. защитилъ докторскую диссертацию („московскіе смуты въ царствованіе Софіи Алексѣевны“) и былъ назначенъ ординар. проф., въ какомъ званіи и переведенъ въ 1873 г. въ харьковскій университетъ, а съ 1875 г. ордин. проф. и инспекторомъ института въ Нѣжинѣ, гдѣ и умеръ въ 1882 г. Какъ историкъ, онъ былъ больше самоучкой и во многихъ своихъ историческихъ соображеніяхъ, выводахъ и взглядахъ не опирался на строгій научный методъ и широкія разностороннія званія. Важнѣйшія сочиненія А., кромѣ упомянутыхъ раньше диссертаций: „Первыя времена христіанства въ Россіи по церковно-историческому содержанию русскихъ лѣтописей (послѣд. изд. 1888 г.)“, „Хрестоматія по русской исторіи для изученія древне-русской жизни, письменности и литературы“ (1870 г.). „Объ историческомъ значеніи русскихъ разбойничихъ пѣсенъ“ (1875 г.) „Щаповъ, его жизнь и сочиненія“ (1882 г.) „Сочиненія Гоголя со стороны отечественной науки“ (1882 г.) Объ А. см. Д. Д. Языкова „Обзоръ жизни и трудовъ покойныхъ русскихъ писателей, вып. II.“ В. К. Симанскій „Библиографія сочиненія проф. Н. Я. А.“

**Аристокитонъ**, см. *Гармодій*.

**Аристоксень**, 1) въ спартанской же легендѣ первый властитель Пелопоннеса, а сыновья его, Проклъ и Эврисеень, родоначальники обѣихъ царскихъ фамилій въ Спартѣ.

2) Мессенскій герой и царь, во время 1-й мессенской войны (743—724) принесъ въ жертву богамъ свою дочь, чтобы ему была дарована побѣда надъ спартацами. Впослѣдствіи, отчаявшись, согласно новому предсказанію оракула, въ возможности спасти родину, онъ убилъ себя на могилѣ дочери (724 г.).

**Аристократизмъ**, см. *аристократія*.

**Аристократія** (греч., „господство лучшихъ“), въ философской системѣ Аристотеля форма правленія, при которой верховная власть находится въ рукахъ одного привилегированнаго класса. Въ настоящее время обыкновенно различаютъ двѣ основныя формы правленія: монархическую, когда править одно лицо, и республиканскую, когда править народъ черезъ посредство своихъ органовъ. Республика, въ свою очередь, подраздѣляется на А. и демократію, смотря по тому, находится ли власть въ рукахъ одного класса гражданъ или въ рукахъ всего народа безъ различія сословій. Ни одна изъ существующихъ республикъ не имѣетъ аристократической формы правленія, между тѣмъ, какъ въ древности такихъ государствъ было много; каковы, напр., Спарта, древній Римъ и средневѣковая Венеція. Въ настоящ. время слово употребляется не въ смыслѣ формы правленія, а въ смыслѣ привилегированнаго класса гражданъ; таковы: А. родовая (дворянство), чиновная, денежная, умственная (интеллигенція). Аристократъ, лицо, принадлежащее къ А.; аристократизмъ, пристрастіе къ аристократическимъ привилегіямъ, или принадлежность къ А.

**Аристоксень**, греч. философъ изъ Тарента, жилъ около 350 до Р. Хр., принадлеж. къ перипатетической школѣ, однимъ изъ древнѣйшихъ греческихъ писателей по музыкѣ, былъ первоначально ученикомъ пиагорейца Ксенофила, а потомъ Аристотеля въ Афинахъ. Его взгляды на музыку составили цѣлую эпоху: онъ отказался отъ общепризнанной въ то время и основанной исключительно на соотношеніяхъ чиселъ теоріи музыки пиагорейцевъ и положилъ въ основу ея единственно слуховыя ощущенія. Его взглядъ нашелъ многихъ послѣдователей, не устранивъ, однако, совершенно взглядъ Пиагора. Пользовались извѣстностью его жизнеописанія философъ, въ томъ числѣ Пиагора и Платона. Единственное, сохранившееся, конечно, только въ отрывкахъ сочиненіе А. „Элементы гармоніи“, въ трехъ книгахъ, изд. Мейбомсомъ въ его „Antiquae musicae scriptores“ (Т. I. Амстерд. 1652), и кромѣ того Маркардомъ (съ нѣмецкимъ переводомъ, Берлинъ 1869). Отрывки одного сочиненія А. о музыкальномъ ритмѣ были критически обработаны Фейснеромъ (Тапау

1840) и Бартельсомъ (Боннъ 1854). „A von Tarent, Melik und Rhythmik des klassischen Hellenenthums“, перев. и объяснен. Вестфалемъ (Лейпц. 1883, 2 т., изд. Сарана 1893).

**Аристовое мыло**, обыкновенное или пересыщенное жирами мыло съ примѣсю аристора; употребляется при наложныхъ болѣзняхъ.

**Аристологи** (греч.), особо свѣдущіе гастрономы, названы по игрѣ словъ, связанной съ двоякимъ значеніемъ греческаго *ἀριστον* (завтракъ и лучшее). См. T. Walker, *Aristology, or the art of dining* (Лонд. 1835, нов. изд. 1881).

**Аристокіевыя**, см. *кирказоновыя*.

**Аристокіа**, см. *кирказонъ*.

**Аристокъ** (двуйод. дитимоль  $C_{18}H_{24}O_2J_2$ ), аморфный, весьма нѣжный, красновато-бурый порошокъ, безъ запаха; хорошо растворяется въ эфирѣ, жирныхъ маслахъ и легко разлагается свѣтомъ, а въ растворахъ и теплотой. Примѣняется противъ наложныхъ болѣзней и какъ антисептическое средство.

**Аристоменъ**, мессенскій царь и герой второй мессенской войны (685—668 до Р. Хр.). Эту упорную шестнадцатилѣтнюю войну А. велъ сначала съ такимъ успѣхомъ, что устрашенные спартанцы обратились въ Аены съ просьбою прислать пѣвца для одушевленія воиновъ. Преданный измѣнчившимъ ему аркад. царемъ Аристократомъ, А. заперся въ крѣпости Ирѣ и 11 лѣтъ выдерживалъ осаду спартанцевъ. Не видя возможности дольше сопротивляться, А. съ остатками войска пробился сквозь ряды многочисленнаго непріятеля. Его сыновья и оставш. мессенцы эмигрировали въ Сицилію, гдѣ основали городъ Мессану (нынѣ Мессина). Самъ А. удалился на о. Родосъ къ своему родственнику царю Дамагету, гдѣ и скончался.

**Аристикъ**, греч. грамматикъ изъ Александріи конца I в. до Р. Х., написавшій цѣнные комментаріи на критич. знаки, введенные Аристархомъ въ его критич. изданіе Гомера. Извлеченія изъ комментаріевъ находятся къ Венет. схолияхъ къ *Иліадѣ* (изд. Friedländer, Геттинг.), и въ меньшемъ количествѣ въ схолияхъ къ *Одиссеѣ* (изд. Carnuth, Лейпц. 1870).

**Аристонъ**, знам. греч. стоикъ изъ Хиоса, ок. 275 г. до Р. Хр., ученикъ Зенона, отъ системы котораго, однако, значительно уклонился, склоняясь, напр., въ вопросѣ о существованіи божества къ скептицизму; оставляя въ сторонѣ диалектику и физику, А. придерживался преимущественно этики, въ области которой не признавалъ никакихъ переходныхъ ступеней между добродѣтелью и порокомъ, видя въ первой единое истинное и высшее благо. Изъ соч. А., перечисленныхъ у Диогена Лаэртія, уже въ древности приписывавшихся другому А. изъ Кеоса, перичатетикъ ок. 260 г. до Р. Хр., сохранились только отрывки.

Примыкая къ популярному Віону (см.), А. сохранилъ свое вліяніе еще на философію временъ имперіи. Основанная А. школа (аристонеевъ) въ Аѳинахъ, близкая ученію киниковъ, вскорѣ прекратила свое существованіе.

**Аристонъ**, см. *музыкальные инструменты*.

**Аристокельвъ фонарь**, жевательный аппаратъ морскихъ ежей (см.).

**Аристотелевы врата**, названіе книги, пользовавшейся, судя по сравнительно частымъ упоминаніямъ (напр., въ постановленіяхъ Стоглава, въ твореніяхъ Іоанна Грознаго: „что-же валухъ и чародѣйники во А. в. смотрять“ и др.), большой популярностью среди читателей XVI и XVII в. Для уясненія того, какое значеніе и содержаніе имѣла эта книга—нѣтъ почти никакихъ данныхъ. Буслаевъ полагалъ, что эта книга стоитъ въ связи съ псевдо-аристотелевыми „Тайная тайныхъ“ (*Secreta secretorum*), другіе причисляютъ ее къ книгамъ гадательнымъ, сопоставляя ее съ рифлями, зодѣями, астрологомъ и др. Во всякомъ случаѣ она принадлежала къ числу запрещенныхъ духовною цензурою книгъ, хотя въ индексахъ и не упоминается.

**Аристотелія** (*Aristotelia Maqui L'Her.*), вѣчно зеленый кустарникъ изъ семейства липовыхъ, до 6 метр. выс., съ удлиненными листьями, маленькими желтовато-бѣлыми цвѣтами, въ верхушечныхъ кистяхъ, и темнопурпурными ягодами; растетъ въ Чили на сырыхъ опушкахъ лѣсовъ, по берегамъ и т. д. Древесина идетъ на музыкальные инструменты, кора даетъ волокно, кисло-сладкія, богатыя сахаромъ, ягоды имѣютъ пріятный вкусъ и употребляются какъ фрукты, а также противъ поноса; онѣ содержатъ легко растворимое въ холодной водѣ, менѣе въ алкогольѣ, красильное вещество, кромѣ того дубильное вещество, ароматичны, и поэтому даютъ прекрасное вино (Тэку), которое очень цѣнится индѣйцами. Примѣсь ягодъ А. къ бѣлому соку винограда даетъ очень хорошее красное вино. Во Франціи сушенія ягоды А. употребляются для окраски и фабрикаціи вина. (Ввозъ въ Бордо въ 1886 г. равнялся 136,026 килограммовъ).

**Аристотель**, знаменитѣйшій греческій философъ и естествовѣд. род. въ 384 г. до Р. Х., въ Стагирѣ, въ Халкидикѣ, на берегу Стримонскаго залива, почему нерѣдко называется Стагиритомъ, ум. въ 322 г., въ Халкиѣ на о-вѣ Эвбѣ, былъ сынъ Никомаха, врача и друга македонскаго царя Аминта II. Отецъ А., ведшій свой родъ отъ Аскленія, былъ авторомъ многихъ сочиненій по медицинѣ и естествознанію. По исполненіи 17 лѣтъ, А. отправился въ Аены слушать Платона, гдѣ въ теченіе 20 лѣтъ оставался его ученикомъ. Рассказъ, что онъ враждебно относился къ учителю, является клеветой, хотя отношенія его къ Платону могли и не имѣть особенно сердечнаго характера. Послѣ смерти

Платона (347) А. оставил Аены и удалился къ Эрмію, правителю Артаней въ Мизіи, но послѣ того, какъ Эрміи, черезъ три года, по приказанію персидскаго царя, безчестно былъ умерщвленъ, долженъ былъ отъ такой же опасности спастись бѣгствомъ и перенести свою привязанность на Писію, сестру (или племянницу) Эрмія, на которой вскорѣ женился (345). Два года спустя онъ былъ приглашенъ царемъ Филиппомъ македонскимъ для воспитанія 13-ти лѣтняго Александра, на котораго имѣлъ сильное и благотворное вліяніе. Послѣ воцаренія послѣдняго, скоро, по всей вѣроятности, въ 314 г., переселился въ Аены, гдѣ въ мѣстности, называвшейся, отъ находившагося по сосѣдству храма въ честь Аполлона Лицейскаго, Лицеємъ, устроилъ школу, которая, подобно академіи Платона окружена была тѣпистыми аллеями для прогулокъ. Такъ какъ А., прогуливаясь здѣсь съ учениками, имѣлъ обыкновеніе развивать свои философскія воззрѣнія, то послѣдователямъ его дано было названіе перипатетиковъ. Говорятъ, что его бесѣды дѣлились на утреннія и вечернія, причѣмъ на первыя допускались лишь болѣе близкіе друзья философа, которыхъ онъ посвящалъ въ болѣе глубокия философскія изысканія. Эти бесѣды отличались строго научной формой. Вечернія бесѣды посвящались изслѣдованіямъ, касавшимся преимущественно риторики и политики и предлагались въ болѣе понятной формѣ. Въ этотъ періодъ своей широкой ученой дѣятельности, ознаменовавшей вторичное 13-ти лѣтнее пребываніе его съ Аенахъ, А. написалъ важнѣйшія свои сочиненія по философіи и естествознанію. Весьма возможно, что поддержка Александра дала ему средства пріобрѣсти необходимые литературныя нособы и устроитъ богатую бібліотеку, благодаря которой онъ могъ пользоваться тѣмъ множествомъ матеріала, какой подвергся обработкѣ въ его сочиненіяхъ. Хотя благосклонность, съ которою относился до сего времени къ своему учителю Александръ, въ послѣдствіи, повидимому, по причинѣ умерщвленія Калисеена (323), племянника и воспитанника А., охладѣла, тѣмъ не менѣе А. оставался другомъ македонской династіи и потому, когда во время начавшейся войны, аеняне подвергли преслѣдованію всѣхъ приверженцевъ македонскихъ правителей, ему отъ этого пришлось особенно пострадать. Обвиненный знатнымъ аенискимъ гражданиномъ Демофиломъ въ безбожіи, А., не ожидая суда, бѣжалъ въ Халкиду на о. Эбей, гдѣ вскорѣ умеръ, имѣя отъ роду 63 года. Онъ оставилъ послѣ себя малолѣтнюю дочь, Писію, и свою вторую жену Герпиллу, родившую его сына Никомаха, бывшаго во время смерти отца еще очень юнымъ. Съ большою выразительностью сдѣланная статуя въ сидячемъ положеніи, во дворцѣ Спада въ Римѣ въ преемное время считалась статуей А.

## Сочиненія Аристотеля.

О весьма многочисленныхъ сочиненіяхъ А. (по однимъ 400, по другимъ 1000 книгъ) до насъ дошли три списка: Діогена Лаэртія, весьма сходный съ нимъ такъ называемаго анонима Менагія и сохранившейся у арабскихъ писателей списокъ извѣстнаго Птолемея, который сильно отличается отъ первыхъ двухъ, но включаетъ почти всѣ существующія теперь сочиненія А. Изъ діалогическихъ сочиненій, получившихъ въ послѣдствіи названіе эксотерическихъ, въ слѣдствіе ихъ большей понятности, равно какъ изъ разныхъ другихъ, относящихся, какъ и упомянутыя, къ болѣе раннему времени, мы имѣемъ лишь отрывки; изъ важнѣйшихъ же т. наз. эсотерическихъ или акроаматическихъ, т. е. болѣе научнаго характера, которыя преимущественно относятся къ послѣднимъ 12-ти годамъ жизни философа, до насъ дошли почти всѣ, хотя частью и не въ томъ видѣ, въ какомъ они были написаны первоначально. Изъ существующихъ 6 логическихъ сочиненій А. (изд. Вайтца, Лейпц. 1844—46) важнѣйшими являются такъ наз. „Первая Аналитика“, трактующая о выводѣ, и „Вторая Аналитика“, трактующая о доказательствахъ, опредѣленіи и раздѣленіи и о познаніи прищиповъ. Сочиненіе „о категоріяхъ“, (подлинность его оспаривается) содержитъ ученіе о высшихъ всеобщихъ понятіяхъ, рассужденіе (тоже сомнительное) „Объ истолкованіи“ — о предположеніи и сужденіи, т. п. „Топика“ — о діалектическихъ или вѣроятныхъ заключеніяхъ и нак., изслѣдованіе „О софистическихъ доказательствахъ“ — о ложныхъ заключеніяхъ софистовъ и ихъ раскрытіи. Всѣ эти сочиненія соединены были подъ общимъ названіемъ „органонъ“ (орудіе) впервые уже въ значительно позднѣйшее время (въ византійскую эпоху), такъ какъ самъ А. смотрѣлъ на логику или, какъ онъ называетъ ее, на аналитику, не какъ на часть самой философіи, по только какъ на подготовку или пособіе къ достиженію научнаго знанія.

Къ естественно-научнымъ сочиненіямъ А. относятся прежде всего 8 книгъ физики („Auscultatio physica“, изд. Беккеръ, Берл. 1843 и Прапцль, Лейпц. 1879), въ которыхъ изложены самыя общія основанія и отношенія предметовъ въ ихъ цѣломъ; къ нимъ примыкаютъ двѣ книги о происхожденіи и уничтоженіи („De generatione et corruptione“), въ которыхъ изслѣдуются условія и основныя взаимоотношенія существованія и уничтоженія вѣчныхъ тѣлъ; затѣмъ 4 книги „De coelo“ (вмѣстѣ съ соч. „De generatione et corruptione“ изд. Прапцль, Лейпц. 1881), трактующія о свѣтилахъ и ихъ движеній, и 4 книги „Metereologica“ (изд. Иделеръ, Лейпц. 1834—36) — о воздушныхъ явленіяхъ. Законы явленій внутренней жизни или ученіе о существѣ, способностяхъ и свойствахъ души А. излагаетъ въ 3 книгахъ о душахъ („De anima“, изд. Тренделенбургъ, Берл. 1877). Переходъ къ эмпи-

рическому обоснованию учения о душах образуют некоторые сочинения научно-философского содержания, собранные под общим названием „*Parva naturalia*“. Въ области истории природы А. придерживался эмпиризма, поскольку явления природы, элементы вселенной, органическая и неорганическая тѣла разсматривалъ конкретно и въ отдѣльности. Изъ сочиненій неорганической природы до насъ не дошло ни одного. Сочиненія объ органической природѣ касаются истории происхожденія растений и животныхъ и физиологии послѣднихъ „*Historia animalium*“, 10 книгъ которой неподлинны, представляетъ главное произведеніе древности по истории животныхъ (изд. Шнейдеръ, Лейпц. 1812); сюда же относятся: „О происхожденіи животныхъ“ и 4 книги „О частяхъ животныхъ“. Строеніе растений А. разобралъ въ особомъ сочиненіи „*De plantis*“, которое утеряно; двѣ книги съ этимъ названіемъ, сохранявшіяся до насъ, гораздо позднѣйшаго происхожденія. Неподлинны: „*Physiognomica*“, „*Quaestiones mechanicae*“, много читавшееся и напоминающее философію стоиковъ небольшое сочиненіе „*De mundo*“, равно какъ весьма сомнительно также „*De insecabilibus lineis*“, 37 книгъ „*Problemata*“, заключающая большею частью произведенія позднѣйшаго времени, содержитъ также нѣчто и подлинно аристотелевское, „*Метафизика*“ (изд. Бонитцъ, Бонна 1848) получила свое названіе не отъ самого А., но благодаря случайному обстоятельству, именно, что 14 книгъ, изъ которыхъ она состоитъ, находились въ рукописяхъ безъ названія непосредственно вслѣдъ за сочиненіями, по физикѣ. Въ своемъ настоящемъ видѣ, не принадлежащемъ А., большая часть книгъ имѣетъ содержаніе не метафизическое, а логическое, причемъ представляетъ собою либо передѣлку отдѣльныхъ частей, которыя помѣщены были рядомъ, либо компиляцію изъ отдѣльныхъ разсужденій, внесенную позже безъ внутренней связи съ цѣлымъ. Науку же, называемую у насъ метафизикой А. называлъ „первой философіей“. Отдѣлъ нравственно-политическихъ сочиненій А. содержитъ въ себѣ нѣсколько важнѣйшихъ его произведеній. Ученіе о нравственности изложено въ трехъ сочиненіяхъ съ названіемъ „этикъ“ изъ которыхъ т. н. Никомахова этика (новѣйш. изд. Зуземиль (Sussemihl), Лейпц. 1880) можетъ быть приписана самому А., тогда какъ такъ наз. Евдемова этика, принадлежитъ его ученику Эвдему, а весьма небольшое по объему сочиненіе подъ названіемъ „*Magna moralia*“ (Зуземиль. Лейпц. 1883); представляетъ собою извлеченіе изъ двухъ первыхъ. „Политика“ (изд. Беккеръ, Берлинъ 1878), содержитъ въ 8 книгахъ ученіе о цѣли и элементахъ государства, изложеніе различныхъ формъ правленія, свѣдѣнія и сужденія о важнѣйшихъ законахъ и ихъ составителяхъ, наконецъ представляетъ идеальное государство и ученіе о воспитаніи, какъ

необходимомъ условіи для осуществленія перваго. По экономіи существуетъ особое сочиненіе въ двухъ книгахъ, изъ которыхъ первая, повидимому, дошла до насъ лишь въ извлеченіяхъ Теофраста, вторая же считается неподлинной. Весьма важное для изученія древняго міра сочиненіе, подъ названіемъ „Государства“, представлявшее собою описаніе всѣхъ извѣстныхъ до А. формъ государственнаго правленія и законовъ въ которомъ даны были свѣдѣнія о политическомъ устройствѣ, а также правахъ и обычаяхъ, по однимъ, 158, по другимъ, 250 годовровъ, за исключеніемъ небольшихъ отрывковъ и недавно найденнаго „Государственное устройство Афинъ“, все утеряно. „Риторика“ и „Поэтика“ примыкаютъ отчасти къ логическимъ, главнымъ же образомъ къ этическимъ сочиненіямъ. Три книги „*Rhetorica*“ (изд. Шенгелъ, Лейпц. 1867), изъ которыхъ первая двѣ отличаются замѣчательной соразмѣрностью, содержатъ ученіе о разныхъ видахъ ораторства, которое дѣлится здѣсь на политическое, судебное и торжественное, причемъ даются указанія, какъ для каждаго изъ этихъ видовъ находить соответственныя мысли. Другое сочиненіе риторическаго содержанія „*Rhetorica ad Alexandrum*“ неподлинно. „Поэтика“ (часто издав., см. изд. Ибервега, Берл. 1870) въ которой излагается ученіе о принципѣ искусства, о трагедіи и эпической поэзіи, несмотря на свою значительную неполноту, имѣла (въ Германіи со времени Лейбница) сильное вліяніе на всѣ теории объ искусствѣ. Существующія. такъ наз., письма А. частью или прямо подложны, частью же сомнительной подлинности.

Полное собраніе сочиненій А. на греческомъ языкѣ впервые было издано Альдусомъ Мануциемъ (Венец. 1494—98, 5 т.), послѣ чего издавалось много разъ. Новѣйшее изданіе сдѣлано Беккеромъ при содѣйствіи Берлинск. акад. наукъ (т. 1—II греч. текстъ, т. III, латин. переводъ, т. IV—извлеченія изъ схолій подъ ред. Брандиса; эти 4 т., Берл. 1831; 5 т.—фрагменты, изд. Розе, и индексъ, обработ. Бонитцъ, 1871), а затѣмъ Дидо (Пар. 1848—74, 5 т.). Полный нѣмецкій переводъ сдѣланъ въ извѣстномъ Штутгартскомъ собраніи классиковъ, неполный въ „Философ. библи.“ Кирхмана. На русскомъ яз. есть: „Поэтика А.“ (перев. В. И. Захарова, Варш. 1885); „Политика“ А. (перев. Н. Скворцова, съ примѣчан. Москва, 1893, изд. 2); „Этика“ А. (перев. Э. Радлова, Спб., 1897), „Риторика А.“ (перев. Н. Платоновой, Спб. 1894), „Изслѣдованіе о душахъ“ А. (перев. Снегирева, Казань, 1885), „Метафизика“, А. (перев. Розанова и Перлова въ Журн. Мин. Нар. Пр. 1890. Первые двѣ книги).

#### Философское учение А.

Аристотель, ученикъ Платона и его философія должна быть понимаема преимущественно въ связи съ учениемъ послѣдняго; онъ заимствовалъ отъ своего учителя го-

раздо больше, чѣмъ обычно думаютъ, именно: всю телеологическую сторону своего мировоззрѣнія; онъ только болѣе Платона обращается къ фактамъ, но при этомъ руководствуется принципами чисто созерцательнаго характера, доходя такимъ образомъ до послѣднихъ основаній, такъ что онъ ни въ коемъ случаѣ не есть реалистъ въ узкомъ значеніи этого слова. У него нѣтъ прочно обоснованнаго дѣленія философіи, хотя, слѣдуя ему, послѣднюю и обычно дѣлятъ на теоретическую, практическую и поэтическую. Первая имѣетъ своимъ предметомъ чисто теоретическое познаніе существующаго, вторая — практическую дѣятельность, третья — художественное творчество. Логика у него есть родъ методологической пропедевтики къ философіи. Онъ долженъ быть признанъ основателемъ логики, какъ науки. Главный предметъ ея — научное заключеніе или силлогизмъ, который идетъ отъ общаго къ частному; въ противоположность ему менѣе надежна, но болѣе понятна для насъ индукція; силлогизмъ исходитъ изъ достовѣрныхъ положеній, въ противоположность діалектическому заключенію, которое въ качествѣ первыхъ посылокъ ставитъ лишь вѣроятное, и софистическому, которое заключаетъ отъ ложнаго или обманываетъ посредствомъ формы. Возможность доказательства основывается на законѣ противорѣчія и исключеннаго третьяго. Послѣднія основанія или принципы усваиваются разумнымъ непосредственно. Что касается метафизики, то А. вполнѣ согласенъ съ Платономъ въ томъ, что еслибы вещи не имѣли общихъ всѣмъ признакомъ или общаго (понятіе, родъ), то о нихъ невозможно было бы и познаніе; но расходится съ нимъ въ томъ отношеніи, что первымъ существующимъ признаетъ не общее въ вещахъ или ихъ родовую идею, а отдѣльное или индивидуумъ, равнымъ образомъ, приписываетъ понятію дѣйствительное существованіе не самому по себѣ, какъ Платонъ идеямъ, но въ отношеніи лишь къ отдѣльнымъ вещамъ или предметамъ, какъ, напр., понятіе лошади лишь въ отношеніи къ отдѣльнымъ опредѣленнымъ лошадямъ (*universalia in re*, а не *ante rem*, т. е. общее въ вещи, а не прежде вещи). Понятіе дѣйствительно, поскольку оно является формой, т. е. образующимъ принципомъ, по отношенію къ образуемой матеріи или содержанію. Въ каждомъ дѣйствительномъ предметѣ, за исключеніемъ лишь божества, различаются двѣ стороны, форма и матерія хотя онъ никогда не отдѣлимъ (за указаннымъ лишь исключеніемъ), такъ какъ форма безъ матеріи и матерія безъ формы никогда не могутъ существовать. Форма и матерія составляютъ два основныхъ начала или принципа, наряду съ которыми А. ставитъ иногда еще два дальнѣйшія, — цель и движущую причину, подчиняемая имъ, однако, затѣмъ формѣ или сущности (понятіе). Образование

матеріи при посредствѣ формы никогда не происходитъ сразу, но, какъ то извѣстно было А. изъ явленій органической жизни, всегда постепенно, такъ что всякій дѣйствительный предметъ или дѣйствительное въ его законченномъ видѣ (образовавшееся) вначалѣ существовало лишь, какъ возможное (способность къ образованію, предрасположеніе), какъ, напр., цыпленокъ въ яйцѣ, растеніе въ зернѣ. То, что подлежит осуществленію (понятіе курицы, растенія), производится въ этомъ случаѣ цѣлесообразной образующей формой („душа“ курицы, растенія), которая и является причиной дѣйствительнаго (живого цыпленка, живого растенія). Переходъ отъ голыи возможности (потенціальности) къ дѣйствительности (активности) происходитъ посредствомъ движенія. Но чтобы наступило движеніе или, чтобы послѣдовалъ переходъ отъ голыи возможности быть къ дѣйствительному существованію, необходима новая причина, а эта въ свою очередь требуетъ новой и т. д. Такъ какъ рядъ этихъ причинъ не можетъ простирается въ безконечность, потому что въ такомъ случаѣ оказалось бы, что нѣтъ никакой причины, то должна существовать послѣдняя причина; но послѣдняя причина, какъ такая, ни въ какомъ случаѣ не можетъ быть лишь возможностью (способностью) дѣятельности, но должна быть непосредственно самою дѣятельностью, такъ какъ въ противномъ случаѣ (вопреки понятію о ней, какъ послѣдней) для нея самой потребовалась бы новая причина, которая сдѣлала бы возможнымъ ея переходъ отъ голыи возможности къ дѣйствительности. Такимъ образомъ, должна существовать нѣкоторая неподвижная въ себѣ причина всякаго движенія, это есть первый двигатель, божество, источникъ и исходное начало всякаго движенія, и всей жизни. Оно по существу своему есть чистая дѣйствительность или дѣятельность (энергія) и не имѣетъ въ себѣ ничего возможнаго или матеріальнаго, такою, которое могло бы чѣмъ нибудь стать, и потому никогда не можетъ ни начаться, ни кончиться, потому что оно потребовало бы новой причины, въ первомъ случаѣ — для перехода отъ голыи возможности къ дѣйствительности, во второмъ — отъ дѣйствительности къ голыи возможности, при какихъ условіяхъ оно не было бы послѣдней причиной. Божество необходимо вѣчно, такъ какъ производимое имъ движеніе не имѣетъ начала и конца, затѣмъ, нематеріально, неизмѣнно, безстрастно, потому что въ противномъ случаѣ, какъ и всякая матерія, само нуждалось бы въ нѣкоторымъ перводвигателѣ. Оно неподвижно, хотя даетъ движеніе всему, потому что оно движетъ подобно прекрасному и привлекательному, которая приводятъ въ движеніе стремящагося къ нимъ, оставаясь сами неподвижными, т. е. божество движетъ, какъ идеалъ, къ которому стремится подлежащая образованію матерія. Божество одно, потому что множественность

присуща лишь матеріи; оно есть чистая (безъ содержанія) форма, единственная изъ всего существующаго, дѣйствіе которой не есть ни образование матеріи, ни практическая дѣятельность, но чистая мысль; оно не имѣетъ цѣли въ себя, но само есть цѣль, къ которой имѣетъ назначеніе стремиться всякая матерія. Въ божествѣ мысль сама есть объектъ; оно есть мышленіе мысли; дѣятельность божества, вслѣдствіе того, что оно самодовольно и не нуждается ни въ чемъ внѣ его, является пріятнѣйшею и блаженнѣйшею. Божество, какъ нематеріальная форма, не могущая стать болѣе ничѣмъ инымъ, и матерія, какъ не имѣющая никакой формы содержаніе, представляютъ собою два противоположныхъ конечныхъ пункта, между которыми въ порядкѣ постепенности, ближе къ тому или другому, расположены всѣ остальные, состоящіе изъ формы и матеріи (содержанія), предметы. Это ученіе А. о божествѣ, при которомъ не яснымъ остается, конечно, отношеніе божества, какъ высшей формы, къ отдѣльнымъ образующимъ формамъ, положило основаніе научному теизму.

Въ физикѣ движеніе, являющееся всегда, какъ имѣющее цѣль, играетъ важную роль, поскольку оно составляетъ переходъ отъ возможности къ дѣйствительности; оно имѣетъ свое начало въ божествѣ, какъ перводвигатель. Предметы, въ которыхъ содержаніе преобладаетъ надъ формой, образуютъ неодушевленную природу, въ которыхъ бываетъ наоборотъ одушевленную, при этомъ такъ, что тѣ произведенія природы, въ которыхъ наиболѣе отсутствуетъ форма, образуютъ самую низшую ступень въ послѣдовательномъ рядѣ, человѣкъ же — высшую. Каждая изъ высшихъ ступеней предполагаетъ болѣе раннюю, одушевленная природа — неодушевленную, а эта, въ свою очередь, всеобщія условія всякаго существованія въ природѣ — пространство время и движеніе. Время безгранично, пространство же, напротивъ, ограничено, такъ какъ оно въ сущности есть ничто иное, какъ граница объемленнаго тѣла по отношенію къ объемлемому. Изъ этого опредѣленія вытекаетъ, что никакого пустого пространства нѣтъ. Движеніе, бывающее либо количественнымъ увеличеніемъ или уменьшеніемъ, либо качественнымъ переходомъ изъ одной формы бытія въ другую, либо просто перемѣной мѣста, какъ безначальное и безконечное, равно исключаетъ какъ возникновеніе изъ ничего, такъ и переходъ въ ничто; все возникаетъ изъ существующаго, какъ въ него же и превращается; матерія и движеніе также вѣчны, какъ и самъ перводвигатель, міръ столь же безначаленъ и не переходящъ, какъ и само божество. Такъ какъ божество едино, то и міръ одинъ; онъ не есть нѣчто безсвязное, подобно плохой трагедіи, но, подобно хорошей, мотивированъ въ своихъ основаніяхъ и послѣдствіяхъ, онъ есть стройная система движеній, и такъ какъ самый

двигатель совершенъ, то и движимое имъ, по его образу, совершенно и закончено. Вселенную А. представляетъ въ видѣ шара, крайнюю оболочку котораго образуетъ сфера неподвижныхъ звѣздъ, находящаяся въ постоянномъ кругообразномъ вращеніи, въ срединѣ же въ качествѣ неподвижнаго пункта расположена шарообразная земля; между первой и послѣдней концентрическими кругами расположены семь неравномѣрно движущихся планетныхъ сферъ (включая солнце и луну). Послѣднія образуютъ самую совершенную часть вселенной, потому что онѣ ближе всего находятся къ перводвигателю, земля же наименѣе совершенную, какъ наиболѣе отдаленная отъ него, поэтому на ней и происходитъ безпрерывная смѣна, тогда какъ въ звѣздномъ мірѣ пѣтъ этой измѣняемости. Здѣсь, подъ влияніемъ небесныхъ тѣлъ и по сравненію съ однообразіемъ небесныхъ явленій, обнаруживается безконечное разнообразіе формъ и видовъ земныхъ явленій, особенно въ области органической природы, т. е. въ жизни растений, животныхъ и человѣка. Въ этомъ мірѣ, расположенномъ по сю сторону луны, такъ какъ онъ слишкомъ удаленъ отъ перводвигателя и потому нуждается какъ бы въ собственномъ внутреннемъ началѣ движенія, является необходимою душа, благодаря которой органическая природа, какъ производящая изъ себя самой движеніе (хотя бы и въ относительномъ смыслѣ), становится подобно перводвигателю, какъ абсолютному источнику всякаго движенія. Съ физикой въ непосредственной связи стоитъ психологія. Душа, являющаяся энтелехіей, формой тѣла въ самомъ широкомъ смыслѣ, будучи подобна жизненной силѣ, выступаетъ на низшихъ ступеняхъ, въ растительномъ царствѣ, лишь питающею, безъ явнаго жиреннаго центра, какъ бы изливаясь всѣмъ организмомъ; на среднихъ ступеняхъ, въ животномъ мірѣ, вмѣстѣ также и чувствующею съ ограниченнѣйшимъ центромъ (сердце), съ душевною жизнью, выражающеюся въ испытываніи ей удовольствія и неудовольствія, желанія и отвращенія; здѣсь она имѣетъ разность пола, произвольность движенія, силу памяти и воображенія. Въ человѣкѣ, представляющимъ собой самое совершенное животное, къ обоимъ вышеуказаннымъ ступенямъ присоединяется еще высшая душа, отличная отъ двухъ первыхъ, это мыслящій разумъ, духъ, онъ происходитъ не изъ природы, но есть нѣчто „божественное“ или богоподобное. Въ самомъ умѣ А. различаетъ не совсѣмъ явственно двѣ стороны, именно: какъ всему дѣйствительному или дѣятельному предшествуетъ возможность или способность къ дѣйствительности или дѣятельности, такъ дѣятельный умъ, который представляетъ собой нѣчто дѣйствительное, предполагаетъ страдательный умъ, этотъ послѣдній подобенъ чистой доскѣ, на которой ничего еще не написано, и получаетъ впервые для себя содержаніе путемъ

мышления. Въ то время, какъ страдательный умъ, составляющій вообще связь между живою душою и умомъ, возникаетъ и прекращается вмѣстѣ съ тѣмъ или другимъ тѣломъ, дѣятельный умъ безсмертенъ и отдѣлимъ отъ тѣла. Онъ единъ для всѣхъ, страдательный же умъ индивидуаленъ; это дало поводъ къ спору между учениками А. относительно того, признавалъ ли А. безсмертіе души или нѣтъ. Оставаясь послѣдовательнымъ, онъ не могъ признавать безсмертія въ смыслѣ индивидуальномъ. О томъ, какимъ образомъ дѣятельный умъ въ одно и то же время стоитъ въ связи и съ индивидуумомъ и съ божествомъ, съ которымъ онъ легко можетъ быть отождествленъ, А. говоритъ довольно явственно. Когда мыслящая душа человѣка возвышается до дѣйствительной разумности, она становится подобна божеству, которое всецѣло есть разумъ, но она не бываетъ тождественна съ нимъ, такъ какъ къ ней примѣшивается въ человѣкѣ еще животная и растительная душа; философъ, въ которомъ мыслящая душа достигаетъ высшаго развитія, наиболѣе подобенъ божеству. Наряду съ теоретической силой мышления А. различаетъ также практическую, которую онъ подробно разсматриваетъ въ этикѣ. Этика спрашиваетъ о цѣли человѣка, т. е. о высочайшемъ благѣ, которое А., какъ и всѣ греческіе философы, полагаютъ въ блаженствѣ, видя послѣднее въ томъ, что присуще человѣку, въ отличие отъ всѣхъ другихъ существъ, т. е. въ разумъ. Поэтому блаженство у него есть результатъ законо-разумной или, что то же, добродѣтельной жизни. Но добродѣтель не можетъ найти полнаго проявленія, не имѣя благопріятствующихъ вѣншихъ условий, какъ-то богатства и т. п. и въ то же время необходимымъ слѣдствіемъ ея должно быть удовольствіе, почему и это послѣднее должно быть отнесено къ блаженству, хотя и не должно составлять высшей цѣли для человѣка. Добродѣтель или добродѣтельный характеръ есть нѣкоторое постоянное настроеніе воли, удерживающее насъ въ срединѣ между двумя крайностями и основывающееся на природныхъ способностяхъ и управленіи, чему должно содѣйствовать также и знаніе. Такъ, храбрость есть средина между излишней отвагой и излишнимъ малодушіемъ, разсудительность — между опрометчивостью и вялостью. Особенно подробно говоритъ А. о справедливости, какъ высшей изъ добродѣтелей этого рода. Наряду съ этическими добродѣтелями стоятъ діапозитическія, или добродѣтели мышленія, которыхъ считается пять; три, имѣющія своимъ предметомъ необходимое: разумъ, т. е. опредѣленіе принциповъ, наука, возникающая изъ доказуемаго на основаніи принциповъ, и мудрость, которая объединяетъ первыя двѣ въ философію, и двѣ, имѣющія своимъ предметомъ не необходимое, — практическое и художественное знаніе. Переходъ отъ этики къ политикѣ со-

ставляютъ разсужденія о дружбѣ. Человѣкъ по природѣ есть политическое существо, такъ какъ онъ только въ государствѣ можетъ достигать своихъ нравственныхъ цѣлей. Назначеніе государства состоитъ въ благополучіи или въ нравственно доброй жизни отдѣльныхъ людей, для какой цѣли оно должно воспитывать юношество. Различіе между хорошими и дурными государствами и учрежденіями состоитъ въ томъ, что въ первыхъ лица (одно лицо, нѣсколько или многія, которымъ принадлежитъ власть), стоящія въ главѣ государства, преслѣдуютъ общее благо, а во вторыхъ — свое личное. Монархія, аристократія и тимократія относятся къ хорошимъ формамъ правленія, демократія же, олигархія и тираннія къ нежелательнымъ. Идеальной формой государственнаго устройства является соединеніе демократическаго и монархическаго началъ, въ каждомъ же отдѣльномъ случаѣ то изъ нихъ лучше, которое соотвѣтствуетъ наличнымъ условіямъ. Въ искусствѣ А. различаетъ полезное искусство и подражательное; послѣднее имѣетъ своей цѣлью отдохновеніе, освобожденіе отъ аффектовъ или страстей посредствомъ возбужденія ихъ и нравственнаго образованія. Замѣчательно его опредѣленіе трагедіи, по которому трагедія, возбуждая состраданіе и страхъ, должна служить къ очищенію такихъ аффектовъ.

#### Исторія А. философіи.

Философія А. ближайшимъ образомъ продолжена была его школой, которая носила названіе перипатетической и помѣщалась въ Лицеѣ; влияние же свое она имѣла въ древнѣе вѣка, средніе и даже въ новѣйшее время, когда она въ болѣе обповлеченной формѣ усвоена была Тренделенбургомъ. Въ ближайшее время послѣ смерти А. перипатетики гораздо болѣе занимались учеными, т. е. естественно-научными и историческими трудами, чѣмъ метафизикой. Непосредственными учениками А. были Теофрастъ съ о. Лесбоса, преемникъ А., Эвдемъ изъ Родоса, Аристоксенъ и Дикархъ изъ Мессены. Ученикъ и преемникъ Теофраста, Стратонъ изъ Ламсака, стремился болѣе къ физическому объясненію явленій, чѣмъ къ телеологическому. Преемниками Стратона въ Лицеѣ по порядку были: Ликонъ изъ Трои, Аристонъ изъ Хиоса, Критолай изъ Фазелики, возвратившійся къ чистому аристотелевскому ученію, и Диодоръ изъ Тира, жившій во 2-ой половинѣ 2-го в. до Р. X. Подъ влияніемъ ихъ перипатетическая школа стала заниматься преимущественно вопросами этики, выдвинутыми практицизмомъ римлянъ. Несмотря на это, рядомъ съ эпикурейской и стоической школами, а также новой академіей въ Римѣ, она не особенно процвѣтала. Ученая разработка сочиненій А., находившихся въ томъ видѣ, какой имъ данъ былъ Андроникомъ и грамматикомъ Тиранніемъ, побудила къ новому изданію и пересмотру ихъ текста, и многочисленнымъ коммента-

торы, между которыми особенно замѣчательнъ Александръ Афродизскій (II в. по Р. X.), подавили оригинальность мысли въ перипатетической школѣ; причемъ аристотелевское ученіе стало сближаться съ платоновскимъ и стоическимъ. Но все же оно дошло до византийцевъ, которые послѣ паденія Константинополя перенесли его на западъ, хотя и до этого времени сочиненія А. по логикѣ были перенесены Боэціемъ въ средневѣковыя христіанскія школы, арабскій же переводъ, изготовлявшійся, начиная съ 9-го в. несторіанскими христіанами подъ вліяніемъ хаміфовъ, познакомилъ съ ученіемъ А. мусульманскій востокъ. Отсюда оно перешло въ Испанію и достигши здѣсь новаго расцвѣта (Аверроэсъ), перевесено было на христіанскій Западъ, отчасти чрезъ посредство евреевъ. Около 1220 г. почти всѣ сочиненія А. съ арабскаго языка были переведены на латинскій, въ скоромъ времени, благодаря вліянію Фомы Аквината, были сдѣланы переводы съ греческаго текста. Схоластическая философія XIII и XIV в., главными представителями которой были Альбертъ Великій и Фома Аквинатъ, находилась всецѣло подъ вліяніемъ А., ученіе котораго о разныхъ предметахъ знанія признавалось несомнѣнно истиннымъ. Съ возрожденіемъ классической литературы въ XV в., началась всеобщая борьба противъ схоластики, которая въ началѣ имѣла въ виду лишь испорченныя мѣста изъ сочиненій А., пытаясь на мѣсто ихъ поставить подлинное ученіе перипатетиковъ, впоследствии же обратилась противъ самой его философіи. Въ первомъ отношеніи замѣчательны двѣ партіи, такъ наз. александристовъ и авероистовъ, которые рѣзко расходились въ пониманіи вопроса о безсмертіи души. Въ послѣднемъ отношеніи должно назвать съ одной стороны, мистиковъ и (большую частью пантеистическаго направленія) натуро-философовъ, выступивш. противъ метафизики и физики А., съ другой, такъ наз. рамистовъ и защитниковъ естественно научнаго метода въ изслѣдованіяхъ (Ваконъ), напавшихъ на его логику. Съ появленіемъ картезіанизма, противъ котораго іезуиты ревностно стремились удержать перипатетизмъ, этотъ послѣдній все болѣе и болѣе терялъ свое значеніе. Однако, въ послѣднее десятилѣтіе онъ возродился къ новой жизни у католическихъ богослововъ подъ папскимъ вліяніемъ въ измѣненномъ видѣ ѳомизма.

**Литература.** Цѣнный матеріалъ для пониманія А. даютъ древніе толкователи, особенно Александръ Афродизскій (см.) Ѳемистій, Сирианъ, Симплицій, Филопонъ и др., комментаріи и парафразы которыхъ въ повѣйшее время, по предложенію Берлинской академіи, издавались цѣлымъ рядомъ ученыхъ. Изъ новѣйшихъ изслѣдованій, кромѣ *Philosophie der Griechen* Целлера (въ 3 т., 3 изд., Лейпц. 1879), можно назвать: Biese, *Die Philosophie des*

A. (Берл. 1835—42, 2 т.), Brandis, *A. seine akademischen Zeitgenossen und nächsten Nachfolger* („Geschichte der griechisch-römischen Philosophie“, 2 ч., 2 отд., Лейпц. 1853—57) und *Übersicht über das Aristotelische Lehrgebäude* (3 ч., 1 отд., Берл. 1860). Изъ литературы объ отдѣльныхъ вопросахъ аристотелевскихъ сочиненій болѣе другихъ замѣчательны: Kampe, *Die Erkenntnistheorie des A.* (Лейпц. 1870); I. V. Meyer, *A. Tierkunde* (Берл. 1855); Volkman, *Die Grundzüge der Aristotelischen Psychologie* (Прага 1858); Glaser, *Die Metaphysik des A.* (Берл. 1841); Oncken, *Die Staatslehre des A.* (Лейпц. 1870); Reinkens, *A. über Kunst, besonders über Tragödie* (Вьна 1870). Специальный указатель литературы приведенъ у Ибервега-Гейнце, *Grundriss der Geschichte der Philosophie*, т. I. (7 изд., Берл. 1886). На русскомъ языкѣ гдѣтъ оригинальныхъ сочиненій, специально посвященныхъ изложенію и раскрытію философіи А. Это объясняется тѣмъ, что у насъ интересъ къ научно-философскимъ изысканіямъ сталъ проявляться позже сравнительно съ западомъ, при чемъ русская философская литература занималась почти исключительно повѣйшими философіями. О томъ, что имя А., какъ философа, извѣстно было нашимъ стариннымъ книжникамъ, свидѣтельствуетъ названіе одной несохранившейся апокрифической книги, съ заглавіемъ „Аристотелевы врата“. Довольно пространное изложеніе философіи А. можно читать: Виндельбандъ. „Исторія древней философіи“. Перев. съ нѣм., подъ редакц. проф. А. И. Введенскаго (Спб. 1897); Целлеръ, „Очеркъ исторіи греч. философіи, перев. съ нѣм., подъ ред. М. И. Каринскаго (Спб. 1886) и Фуллъе, *Исторія философіи*. Пер. съ франц. Николаева (Москва 1894).

**Аристотель Фюравенти**, см. *Фюравенти*.

**Аристофановскій стихъ**, см. *анapestъ*.

**Аристофанъ АѢинскій**, гениальный и остроумн. представитель древнѣйшей аттич. комедіи (450—385), родомъ изъ Кидарисскаго дема. О жизни его мы имѣемъ весьма скудную свѣдѣнія. Извѣстно только, что А. принималъ горячее участіе во всѣхъ политическихъ движеніяхъ своего времени, дѣйствуя какъ представитель мирной политики и приверженецъ аристократической партіи съ ея завѣтми недавняго блестящаго прошлаго. Оттого его безпощаднымъ нападкамъ подвергались такіе демагоги, какъ Клеонъ и представители новаго риторико-софистическаго направленія. Три первыя пьесы, по своей молодости, онъ поставилъ на сцену подъ чужимъ именемъ: „Пирующие поселяне“ (427) съ именемъ Филопида, „Вавилоняне“ и „Ахаріяне“ съ именемъ Каллистрата. Подъ своимъ именемъ онъ выступилъ впервые въ 424 г. съ „Всадниками“. Въ древности были извѣстны 44 его пьесы, изъ которыхъ 4 считались подложными. До нашего времени дошло, кромѣ заглавій и многочисленныхъ отрывковъ (см. Kock, *Comicorum atticorum*

fragmenta томъ I, 1880 Лейпц.), 11 комедій, единственныхъ полныхъ образцовъ этого литературнаго рода древности. Въ хронологическомъ порядкѣ эти пьесы слѣдующія: 1) Ахарныяне, комедія, которою онъ одержалъ въ 425 г., побѣду надъ Кратипомъ и Эвполидомъ (изд. Wolf Берл. 1811, погреч. и понѣм.; Elmsley, 2 изд. Лейпц., 1830 г.; Müller 1863 г. Ганнов.; Ribbeck Лейпц. 1864, погреч. и понѣм.; русс. перев. Чуйко Спб. 1882; Георгіевскій Ж. М. Н. Просв. 1885, нояб. идекаб.), названная такъ, какъ и большинство другихъ по хору. Въ ней А. изобразилъ блага мира, съ цѣлью склонить аѣинянъ къ заключенію этого послѣдняго. 2) Всадники, 424 г. Изд. Kock, Берл. 1876; Velsen Лпц.; 189; Ribbeck погреч. и по нѣм. Берл. 1867; Станкевичъ Спб. 1892.) — комедія, направленная противъ демагога Клеона. 3) Облака, 423 г. лучшая комедія А., направленная противъ метафизики и современной философіи въ лицѣ представителя постыдней — Сократа; при исполненіи комедія удостоилась третьей награды. До насъ дошла въ позднѣйшей, не доведенной до конца обработкѣ. (Изд. Hermann 2 изд., Лейпц. 1830; Reisch Лейпцигъ 1820; Wolf погреч. и понѣм. Берл. 1812; Mitchell Лонд. 1838; Kock 3 изд., Берл. 1876; Teuffel-Kähler 1863 и (съ нѣм. примѣч.) Лпц. 1887; Алексѣевъ, Облака, Спб.; Стасюлевичъ, Облака, комед. Аристофана и ея историческое значеніе. Москвитян. 1851, 2223); 4) Осы, 422, (изд. Hirschig Лейдпъ, 1847; Richter Берл., 1858; Van Leeuwen Лейд., 1893. Blaydes, Галле 1893. Въ этой комедіи осмѣивается страсть аѣинянъ къ сутяжничеству; пьеса, была удостоена 1-й награды; 5) Миръ, 421, (изд. Richter Берл. 1860, Henn. van Herwerden Лейд., 1897, 2 тома). Цѣль этой комедіи склонить аѣинянъ къ скорѣйшему заключенію мира; пьеса была удостоена 2-й наградой. 6) Птицы, 414 (изд. Kock. 2 изд., Берл. 1876; Скворцовъ, птицы. Варш. унив. изв. 1873, №№ 3, 5 и 6; Чуйко Спб., 1882). Комедія, удостоившаяся второй награды, направлена противъ утопическихъ надеждъ, которыя аѣиняне возлагали на Сицилійскую экспедицію; безспорно она изъ самыхъ остроумныхъ и прекрасно задуманныхъ пьесъ; 7) Лисистрата, 411, (изд. Enger, Боннъ 1844.) — разговоръ женщинъ, составленный съ цѣлью принудить мужей къ заключенію мира, — постыдней изъ собственно политическихъ комедій А.; 8) „Женщины на праздникъ Θεσμοφορίη“ 410 (изд. Fritzsche Лпц., 1838; Enger Боннъ 1844; Velsen Лпц. 1883), — комедія направлена противъ женоненавистника Еврипида, котораго привлекаютъ къ суду женщины, справляющія праздникъ Θεσμοφορίη; 9) Лягушки. 405, комедія удостоенная 1-я награды, одна изъ остроумнѣйшихъ и талантливѣйшихъ пьесъ А., написанная на тему о вырожденіи драматической поэзіи. (Изд. Fritzsche, Цюрихъ; 1845; Pernice, погреч. и понѣм., Лейпц., 1856; Velsen Лейпц., 1881; Kock 4 изд., Берл. 1898;

van Leeuwen Лейд., 1896; Нейлисовъ, Лягушки Спб., 1887). 10) „Женщины въ народномъ собраніи“, 389. Въ комедіи выведены аѣинянки, задумавшія учредить государство на принципѣ общаго обладанія имуществомъ и женами; — сатира на неудачныя попытки аѣинянъ, путемъ проектовъ идеальныхъ формъ государственнаго устройства, поддержать свой государственнѣйшій строй (изд. Velsen, Лейпц., 1883.) 11) Плутосъ, комедія въ которой дотолѣ слѣпой богъ богатства прозрѣваетъ, и вмѣстѣ съ тѣмъ приноситъ съ собой лучшія времена; написано въ 408, но переработана въ томъ видѣ, въ какомъ мы ее имѣемъ, въ 388 г.; представляетъ собой переходъ къ такъ называемой средней комедіи (изд. Hemsterhuys, Гаарл., 1744 и Лейпц., 1811; Thiersch Лейпц., 1830; Velsen Лейпц., 1881). Цѣль всѣхъ комедій А. была не забавлять и веселить зрителей, но вести ихъ къ политическому благополучію и нравственному совершенству; оттого охотно прощаютъ автору часто неприличную и рѣзкую форму отдельныхъ мѣстъ. Съ величайшей точностью воспроизведены у А. общественная жизнь, нравы, характеръ современныхъ ему Аѣинъ: уже Платонъ рекомендовалъ Тирану Сиракузскому Діонисію для ознакомленія съ характеромъ аѣинскаго народа читать А. Кромѣ того А. отличается неистощимымъ остроуміемъ, умѣемъ изображать характеры, продумывать сцены и дѣйствія, создавать комическія положенія, внезапные повороты мысли, не стѣняясь иногда грубостью и цинизмомъ, что по тогдашнимъ понятіямъ и вкусамъ было допустимо. Языкъ А. — образецъ чистѣйшаго атицизма; въ лирич. частяхъ поэтъ иногда подымается до величайшей серьезности и торжественности. Единственный портретъ А. сохранился до нашего времени въ двойномъ бюстѣ А. и Менандра, находящемся въ Боннскомъ музеѣ. Изъ сочиненій многочисленныхъ древнихъ комментаторовъ поэта имѣемъ мы цѣныя остатки въ изданіяхъ схолій (Изд. W. Dindorf 1838, 3 тома Оксф.; Dübner Пар., 1842, 55, 68; Rutherford 2 тома, Лонд., 1896). Полныя изданія комедій: Invernizzi, Beck и W. Dindorf (13 томовъ, Лейпц., 1794 — 34; текстъ, коммент., схолии); Becker (5 томовъ, Лонд., 1829); G. Dindorf (Оксф., 4 тома, 1835 — 1838; Пар., 1868; Лейпц., 1869). Bergk (2 тома, Лейпц., 1857), Meineke (2 тома, Лейпц., 1860), Blaydes (большое изд., 1880 исл. Галле въ 11 томахъ; текстъ въ 2 томахъ, Галле, 1886). Перев. на нѣм. Droysen 3 изд., 2 тома, Лейпц., 1880). Ср. Müller-Strübing. A. und die historische Kritik (Лейпц., 1873). Brentano. Untersuchungen über das griechische Drama, I т. (Франкф. 1871); Zielinski Gliederung der altattischen Komödie (Лейпц., 1885); Couat. Aristophane et la comédie attique, Париж., 1889; Kaibel въ Real-Encyclopädie, Pauly-Wissowa II. 1 изд., стр. 971 — 994, Штуттг. 1895. О р. дынскій. Аристофанъ (Отч. зап., 1 изд.,

1849; 6 изд., 1850); Коллинзъ, Аристофанъ (Спб. 1876, пер. съ англ.); Зѣлинскій, Синтагма въ древне-аттическ. ком. (Спб. 1886).

**Аристофанъ Византійскій**, греч. грамматикъ (260—180), ученикъ Зенодота и Каллимаха, съ 200-го года завѣдывавшій Александрійской библиотекой. Онъ считался величайшимъ филологомъ древности, хотя ученикъ его Аристархъ превзошелъ его строгостью методовъ. А. принадлежали критич. изданія: Гомера, Гезиода, Анакреонта, Алкея, Пиндара, трагиковъ, комиковъ (ему принадлежатъ древнія введенія къ трагедіямъ и аристофановымъ комедіямъ), отчасти также Платона. Въ связи съ этимъ онъ изобрѣлъ систему критическихъ знаковъ и знаковъ препинанія и просодіи. Его грамматическія изслѣдованія были сосредоточены на лексикологіи: до насъ дошли значительныя отрывки одного такого произведенія А. Отрывки А. изд. у Nauck'a (Галле 1848).

**Аритмія**, разстройство ритмической дѣятельности сердца, см. *пульсъ*.

**Ари Торгильсонъ**, отецъ исландской литературы (1067—1148), первый воспользовался исландскимъ языкомъ для историческихъ сочиненій. Отъ него сохранилась краткая исторія Исландіи со времени заселенія ея (870) до 1120 г. (Islendingabók, Libellus Islandorum), заключающая кромѣ вѣвшей исторіи также исторію церкви и государственнаго устройства страны. На эту же тему была первоначально написана А. болѣе обстоятельная книга (утраченная въ наст. время); части ея вошли, однако, въ другія произведенія исландской исторіографіи (Landnámabók, Norégs Konungasögur). Изд. Islendingabók— Möbius (Лейпц. 1869) Finnur Jónsson (Копенг. 1887), Golther (Галле 1892).

**Арицинь** ( $C_{23}H_{26}N_2O_4$ ) встрѣчается въ корѣ куска. Призматическіе кристаллы, плав. при 188°, нерастворимы въ водѣ, трудно раствор. въ спиртѣ, легче въ эфирѣ и очень легко въ хлороформѣ. Встрѣчается также въ хинной корѣ.

**Аричи**, Чезаре, итальянск. поэтъ (1782—1836), первоначально ученый юристъ и при Наполеонѣ I секретарь при Окружной судебной палатѣ въ Брешии (Brescia). Благодаря своему дидактическому стихотворенію *La Coltivazione degli ulivi* (Brescia 1808) онъ подружился съ Монти, былъ принятъ въ Атенеумъ Брешии и въ 1810 получилъ кафедру краснорѣчія, а затѣмъ кафедру исторіи и литературы въ лицей. Съ 1824 г. онъ состоялъ до смерти проф. лат. языка. Изъ другихъ произведеній А. извѣстны *La Pastorizia* (Brescia 1814), и *L'origina delle fonti*, отличающіеся изысканною эlegantностью стили и стиха, кромѣ того рядъ лирич. стихотвореній и прозаическихъ сочиненій. Последнее его произведеніе *Gerusalemme distrutta* (расовеніе I. Титомъ) осталось неоконченнымъ. Произведенія его изд. въ 1818 г. (Brescia) въ 6 томахъ и 1858 (Падуа).

**Аричча** (Agriccia), мѣстность въ итальянской провинціи Римѣ, расположенная на холмѣ въ 2 км. на ю.-в. отъ Альбано; красивая церковь (выстроена Бернини въ 1664 г.), дворецъ Чиги съ прекраснымъ паркомъ и (1881 г.) 2278 жит. А. одинъ изъ любимѣйшихъ римскихъ уголковъ въ жаркое лѣтнее время. Дорога въ Альбано ведетъ черезъ прекрасный виадуктъ 58 м. высоты. А. занимаетъ прежнее мѣсто крѣпости древняго латинскаго г. Арициі, который былъ расположенъ гл. образомъ въ долину Валериччіи. Вблизи (около нынѣшняго Неми) находилась священнаго роща съ храмомъ Арицидской Діаны (см. *Диана*).

**Аришъ** (Эль-А.), 1) египетская область на Синайскомъ полуостровѣ, 59,000 кв. км., съ 3923 жител., въ томъ числѣ 987 кочующихъ бедуиновъ; только 0,5 кв. км. находится подъ культурой. Главный городъ того-же имени на Вади-эль-А., приблизительно въ 1 км. отъ устья этой рѣки, расположенъ на скалѣ и составляетъ пограничную крѣпость противъ Сиріи съ небольшою гаванью и 2986 жит. Въ древности здѣсь лежала Риноколура, служившая мѣстомъ ссылки при фараонахъ, причѣмъ ссыльнымъ обрѣзали носы. Во время крестовыхъ походовъ городъ назывался Ларисъ; въ немъ умеръ 22-го марта 1118 г. іерусалимскій король Балдуинъ I во время похода противъ египтянъ. При французскомъ нашествіи на Египетъ Клеберъ овладѣлъ городомъ 20 февр. 1799 г., но вскорѣ городъ былъ взятъ обратно англо-турецкими войсками.

2) Городъ въ Марокко, см. *Араишъ*.

**Ариметика** (греч.), часть математики, трактующая о числахъ, ихъ видахъ, формахъ и соединеніяхъ; въ тѣсномъ смыслѣ, ученіе о дѣйствіяхъ надъ числами; А. дѣлится на низшую А. и на высшую А. или теорію чиселъ. Первая трактуетъ о четырехъ дѣйствіяхъ съ цѣлыми и дробными числами и ихъ приложеніе (правила: тройное, процентовъ, учета и др.), о пропорціяхъ, прогрессіяхъ, степеняхъ, извлеченіи корней; вторая—о свойствахъ чиселъ (характерѣ первоначальныхъ чиселъ и т. д.). А. уже во времена глубокой древности достигла значит. развитія у индусовъ, которыми приписываютъ изобрѣтеніе нуля и десятичной системы счисленія. Самой древней изъ сохранившихся книгъ по А. является соч. Амеся, появившееся въ Египтѣ ок. 2000 г. до Р. Х.; въ немъ есть уже задачи на дроби. У грековъ подъ А. разумѣли гл. обр. пашу теорію темъ. называли низшую же А. логистикой. Вообще у грековъ и римлянъ А. была мало развита, вслѣдствіе неудобной системы счисленія, особенно много времени занимало дѣленіе. Эвклидъ трактуетъ объ А. въ 7, 8 и 9 книгъ „Элементовъ“. Къ 100 г. послѣ Р. Х. относится „Введеніе въ А.“ Никомаха Герарійскаго, бывшее для А. тѣмъ-же, чѣмъ былъ „Элементъ“ Евклида для геометріи,

а къ IV в. „Arithmetica“ Диофанта, который передалъ въ ней индйскую А. Послѣ введенія индйско-арабскихъ цифръ, глав. образомъ благодаря трудамъ Леонардо Фибоначчи (ок. 1200 г.), начинается новая эра въ исторіи развитія А. въ Европѣ. Много способствовали развитію А. труды генерала ордена доминиканцевъ Юрдана Немораруса (ок. 1500 г.). Къ XV в. относятся „Summa“ Луки Пачиноло. Въ XVI в., къ которому относится долго пользовавшееся авторитетомъ сочиненіе Адама Ризе (Riese), уже были известны дѣльное правило и правило товарищества. Въ XVII в. начинается распространеніе теоріи исчисления логарифмовъ, благодаря трудамъ Непера, Бриггса и Бюржи. Высшая А. или теорія чиселъ, какъ отдѣльная наука, была создана франц. мат. Ферма (Fermat), и развита въслѣдствіи Лежандромъ и Гауссомъ. Черезъ геометрическое представленіе мнимыхъ количествъ Гауссъ завершилъ обобщеніе понятія о числѣ въ А. Съ этого момента исторія А. совпадаетъ съ исторіей анализа и теоріи функцій. См. Cantor, Vorlesungen über Geschichte der Mathematik (Лейпц. 3 т. 1890—98).

**Ариметическая прогрессія**, см. *прогрессія*.

**Ариметическіе знаки**, см. *математическіе знаки*.

**Ариомология** (отъ греч. ἀριθμός число и λόγος наука) въ смыслѣ чистой математики встрѣчается одинъ только разъ въ сочиненіи Ампера „Essai sur la philosophie des sciences“ (Пар. 1834, 2 т.).

**Ариометръ**, счетная машина, механическое пособие для быстрого и вѣрнаго вычисления. Къ простѣйшимъ А. принадлежитъ счетная доска (abacus) древнихъ римлянъ; въ доскѣ былъ сдѣланъ рядъ параллельныхъ желобковъ. Чтобы представить число, столько камешковъ (calculi) клали въ первый желобокъ, сколько единицъ въ числѣ, во второй желобокъ — столько, сколько десятокъ и т. д. Такъ считали римляне подобно тому, какъ мы пользуемся десятичною пумераціей. На томъ же началѣ основаны наши русскіе счеты, употребляющіеся въ торговлѣ и при обученіи ариметикѣ. Счеты состоятъ изъ четырехугольной деревянной рамки, внутри которой натянута рядъ параллельныхъ проволокъ; по нимъ ходятъ кнопки; каждая кнопка перваго ряда представляетъ единицы и т. д. Сюда же относятся и изобрѣтенныя лордомъ Неперомъ палочки, служащія для облегченія умноженія и дѣленія. Неперовы палочки суть четырехугольныя (3 д. длины и 1/3 д. ширины) изъ кости, дерева, металла или картона; онѣ содержатъ произведенія каждаго числа 1—9 на 1, 2, 3, 4, 5, 6, 7, 8 и 9, причемъ единицы стоятъ направо вкось

подъ десятками. Пластинка съ кратными 4-хъ представлена на рисункѣ. Съ помощью такихъ пластинокъ легко составить кратныя любого числа; напр., положимъ рядомъ пластинки чиселъ 4, 7, 3, 8, 9, 7, тогда произведеніе  $473,897 \times 6$  получится въ такомъ видѣ:

$$\begin{array}{cccccc} 2 & 4 & 1 & 4 & 5 & 4 \\ & 4 & 2 & 8 & 8 & 4 & 2 \end{array}$$

Сложивъ каждое число второй строки съ числомъ первой строки, находящимся вправо вкось отъ перваго, получимъ искомое произведеніе 2.843.382. Джонъ Неперъ описалъ эти пластинки въ сочиненіи своемъ: „Rhabdologiae seu numerationis per virgulas libri duo“ (Эдинб. 1617); о нихъ говоритъ и Leupold въ своемъ „Theatrum arithmetico-geometricum“ (Лейпц. 1726). Такія счетныя пластинки съ указаніемъ ихъ употребленія издали Blater („Napiertafel“, Вѣна 1886) и Galle и Lucas („Reglettes calculatrices“, Парижъ 1885).

Дальнѣйшій шагъ въ дѣлѣ механическаго вычисления представляетъ логарифмическая линейка (Rechenschieber, règle à calcul); здѣсь линейка перемѣщается вдоль другой линейки; нанесенныя на линейкахъ части указываютъ логарифмы чиселъ. Посредствомъ логарифмовъ умноженіе замѣняется сложеніемъ, а дѣленіе — вычитаніемъ; поэтому легко понять, что можно умножать и дѣлить, перемѣщая одну линейку по другой. Съ помощью логарифмической линейки можно вычислять степени и корни, а также переводить однѣ мѣры въ другія. См. Calmann, „Graphische Statik“, т. I (Цюрихъ 1875). Полное и общепонятное объясненіе употребленія счетной линейки содержится у Esmarck, „Die Kunst des Stabrechnens“ (Берлинъ 1896). Логарифмическія линейки можно рекомендовать во всѣхъ случаяхъ практики, гдѣ требуется скорое вычисленіе, хотя съ ущербомъ для точности результата. Для вычисленій съ большими числами логарифмическія линейки недостаточны. А для такихъ то выкладокъ механическія пособия особенно желательны, потому что слишкомъ долгое напряженіе вниманія крайне утомляетъ вычислителя, а утомленіе можетъ вредно отразиться на точности результатовъ. Поэтому уже давно пытались устраивать счетныя машины или ариометры. Первая такая машина была изобрѣтена Блезомъ Паскалемъ въ 1642 г для 4 правилъ ариометики; она описана Дидеро въ „Энциклопедіи“. За Паскалемъ послѣдовали Лейбницъ (1673), Полони (1709) и Лейпольдъ (1727). Послѣдній описалъ въ своемъ „Theatrum arithmetico-geometricum“ (Лейпц. 1726) свою машину и машины двухъ своихъ предшественниковъ. Въ текущемъ столѣтіи прославилась сперва машина Беббеджа, приспособленная къ вычисленію и печатанію таблицъ (Babbage, „Calculating engines“, Лонд. 1889). Вслѣдствіе своей высокой стоимости она не была закончена, но послужила образ-

3
6
2
8
4
0
6
2
8
4

Счетн. доска.

цомъ для шведскаго А. Георга Шейца (Scheutz) въ Стокгольмѣ и его сына Эдуарда (см. „Polytechnisches Journal“ т. 156); она была закончена въ 1853 г., выставлена въ Парижѣ въ 1855 г. и находится теперь въ Дедлейской астрономической обсерваторіи, въ Альбани (Англія). Другой А. того же рода былъ сдѣланъ по заказу англійскаго правительства Донкиномъ въ Лондонѣ. По свидѣтельству директ. Гринвичской обсерваторіи Эри, А. Донкина вычислялъ и печаталъ въ 1 ч. 15 м. таблицу пожизненныхъ рентъ, тогда какъ обыкновенное вычисленіе требовало для этого 2 ч. 55 м.

Изъ А., выполняющихъ 4 ариѳметическихъ дѣйствія, самый распространенный Томаса (Thomas) изъ Кольмара (1785—1870); несмотря на сложный механизмъ, онъ имѣетъ легкой и равномѣрный ходъ, проченъ и невеликъ; средней А. Томаса помѣщается въ ящикѣ 45 см. длины, 16 см. ширины и 7 см. вышины. Онъ приводится въ движеніе съ помощью небольшой рукоятки, и каждый, кто знакомъ съ 4 основными ариѳметическими дѣйствіями, можетъ въ часъ научиться имъ пользоваться. Съ А. Томаса можно извлекать корни, производить тригонометрическія выкладки и пр. Въ зависимости отъ своей величины А. Томаса даетъ результаты съ 10—20 десятичными знаками. Выигрышь времени при умноженіи и дѣленіи значительный. Подробности объ А. Томаса см. у Reuleaux, „Die Thomas'sche Rechenmaschine“ (Штутг. 1862). А. Томаса приговляются въ Парижѣ у А. М. Ноарт по цѣнѣ отъ 150 до 400 фр. О новѣйшихъ усовершенствованіяхъ въ А. Томаса см. „Polytechnisches Journal“, т. 260, стр. 167 и 261 и „Katalog mathematischer Modelle“, изд. W. Дуксомъ (Мюнх. 1892; Nachtrag 1893).

Въ Россіи употребителенъ А. В. Т. Однера, изобрѣтенный въ 1890 г.; устройство его также просто и прочно, и пользоваться имъ весьма легко. Они трехъ размѣровъ: для произведеній до 99.999.999.999 и частныхъ до 999.999, для произведеній до 9.999.999.999.999 и частныхъ до 99.999.999 и, наконецъ, для произведеній до 999.999.999.999.999 и частныхъ 99.999.999. Кромѣ того, А. были изобрѣтены академикомъ П. Л. Чебышевымъ, Х. З. Слонимскимъ и С. А. Каценеленбогеномъ.

**Ариабатта** (Aryabatta), основатель индійской астрономіи, род. 476 г. по Р. Хр. въ Паталипутрѣ, признавалъ, по Платону, вращеніе земли вокругъ своей оси. Соч. А.: „Aryabhatiyam“ изд. Kern (Лейд. 1874), третья глава (математика) перев. Rodet'омъ въ „Journal asiatique“ (1879).

**Ариадна**, дочь критскаго царя Миноса и Пасифаи. Воспылавъ любовью къ Фезею, она дала ему клубокъ нитокъ („Ариаднина нить“) и мечъ, съ помощью которыхъ онъ убилъ Минотавра и благополучно выбрался изъ запутанныхъ ходовъ лабиринта. Въстѣ съ Фезеємъ А. бѣжала съ о. Крита, но

на о—въ Dia (Наксосъ) была покинута своимъ возлюбленнымъ и, по просьбѣ Діониса, убита Артемидой. По другому сказанію, Діонисъ, возвращаясь изъ Индіи, нашелъ на Наксосѣ погруженную въ сонъ А. и, пораженный ея красотой, разбудилъ ее и сдѣлалъ своей супругой. Какъ брачный даръ, она получила корону работы Ифеста, которая была впоследствии помѣщена среди созвѣздіи. А. воздавались божескія почести, а на о. Наксосѣ ей были посвящены два праздника, о связи которыхъ съ празднествами въ честь Озириса и Адониса см. *Діонисъ*. Изъ дошедшихъ до насъ художествъ обработокъ мифа объ А. наиб. извѣстностью пользуются статуи „спящей А.“ (въ музеѣ Ватикана) и „А. тоскующей“ (въ Дрезденѣ) см. Pallat, *De fabula Ariadnae* (Берл. 1891).

**Ариана** или Арія, древнегреческое названіе восточно-иранской области Хорасана (см.), носившей въ Зендъ Авестѣ имя Арою, а въ надписяхъ Дарія Гистаспа — имя Арайва. Въ тѣсномъ смыслѣ слова А. — бассейнъ Теджанта съ главными городами Гератомъ и Мешхедомъ; въ обширномъ смыслѣ А. (преимущественно во времена Сассанидовъ и въ эпоху арабскаго владычества) названіе, вообще, всей восточной половины персидскаго царства, обнимавшаго нынѣшніе Персію, Афганистанъ и Белуджистанъ до Инда и область по среднему Оксу (Аму) и Яксаргу (Сырѣ).

**Ариане**, послѣдователи Арія, см. *арианская ересь*.

**Арианизмъ**, см. *арианская ересь*.

**Ариано ди Пулья**, окружной городъ въ итал. провинц. Аввеллино въ Неаполитанскихъ Апеннинахъ, на туфовой скаль, 763 м. надъ ур. моря, при ж. д. Неаполь-Фоджия, имѣетъ гимназію; алебастровыя печи; 12,522 жит. (1881).

**Арианская ересь**, первый ученый споръ христіанской церкви, который выродился въ полустолѣтіи волновалъ всю римскую имперію. Третье столѣтіе оставило четвертому задачу совмѣстить принятый догматъ о единосущи Бога-Отца и Сына съ указаннымъ въ Библии различіемъ ихъ. Получившій образованіе въ Антиохіи, александрійскій пресвитеръ Арій, училъ съ 313 г., въ противоположность своему епископу Александру, ставившему Сына, рожденнаго отъ Предвѣчнаго Бога, во всемъ равнымъ Богу-Отцу, что Богъ-Отецъ создалъ во времени, хотя и себѣ подобнаго, но все же иного Сына, т. е. божественное существо, какъ бы переходное между Божествомъ и человѣчествомъ. Отсюда и противоположность въ спорныхъ словахъ „единосущность и „подобіе“. Послѣ того какъ, благодаря волѣ императора Константина и краснорѣчію Аванасія на соборѣ въ Никее, въ 325 г., несмотря на посредничество Евсевія изъ Никомеди, имѣвшаго частыя сношенія съ Аріемъ, и Евсевія изъ Кесаріи, раздѣлявшаго александрійскую точку зрѣнія, было признано

учение о единосущии, послѣдовалъ при этомъ же императоръ поворотъ въ пользу Арія и такъ назыв. „омеузіана“ одержала верхъ на Востокѣ; въ 336 г., наконецъ того, какъ императоръ поставилъ признать церковное общеніе съ Аріемъ, послѣдній умеръ. Государи западной Имперіи держались ортодоксальнаго ученія, признаннаго въ Никее. Созывались многочисленные соборы, предававшие другъ друга проклятію. Вскорѣ произошелъ расколъ и среди Аріанъ, на полуаріанъ (омеузіановъ), болѣе строгихъ аріанъ, которые признавали только, вообще, подобіе Бога-Сына съ Богомъ-Отцомъ (омои), а не сущность его, и самыхъ строгихъ аріанъ (аномои), утверждавшихъ даже неравенство Бога-Сына съ Богомъ-Отцомъ. Во главѣ послѣднихъ стоялъ антиохійскій діаконъ Азій и епископъ Евномій. Но вскорѣ и полуаріане принуждены были присоединиться къ постановленію Никейскаго Собора. Оно было признано также и на вселенскомъ соборѣ въ Константинополѣ, благодаря политикѣ императора Феодосія и такимъ образомъ побѣда Никейской партіи была окончательно подготовлена въ странѣ. Только германскіе народы, которые приняли христіанское ученіе отъ аріанской Австріи (готы, вандалы, лонгобарды), держались еще крѣпко впродолженіи столѣтій аріанскаго ученія.

**Ариаспы**, народъ иранскаго происхожденія, обитавшій въ IV ст. до Р. Хр. на южномъ берегу озера Зарехъ (нынѣ Хамунъ). По свидѣтельству Арріана, А. жили вполне независимымъ народомъ, выработавшимъ свободныя демократическія учрежденія на подобіе греческихъ. Удивленный этимъ, Александръ Македонскій заключилъ съ А. договоръ, сохранившій за ними ихъ независимость и свободныя учрежденія. Дальнѣйшая судьба А. неизвѣстна.

**Ариезъ** (Ariège), р. въ южной Франціи, беретъ начало въ Пиренеяхъ у подошвы горы Негре на гран. Андорры, протекаетъ департаментъ того-же названія и часть департамента верхней Гаронны; 150 км. длины, впадаетъ на ю. отъ Тулузы въ Гаронну.

**Ариезъ**, департам., составился изъ прежняго графства Фуа и Кузерана, гранич. на ю. Испаніей и республикой Андорры, на з. и с. департаментомъ Верхней Гаронны, на в. департам. Оды, на ю.-в. департам. Восточн. Пиренеевъ; заним. пл. въ 4903 кв. км. Страна спускается полого отъ Пиренеевъ къ Гароннѣ, протекающей въ нѣкоторомъ разстояніи отъ сѣв. границы департамента. А. состоитъ изъ двухъ глубокихъ горныхъ долинъ, почти одинаковой ширины: долины рѣки Салата и долины р. Ариеза, впадающихъ въ р. Гаронну. На южной границѣ поднимаются Пиренеи; ихъ сѣв. отроги окружаютъ какъ обѣ выше поименованныя, главныя долины, такъ и многочисленные, горными рѣчками орошаемая, боковыя долины, доступъ къ кото-

рымъ часто возможенъ лишь по дорогамъ для выючныхъ животныхъ. Въ сѣв. части департамента долины переходятъ въ равнины. Климатъ на сѣв. умѣренный и пріятный, въ горахъ юга зимой рѣзко-холодный, лѣтомъ очень жаркій. Число жит. (1891 г.) 219,641 чел. Горы изобилуютъ пастбищами и лугами, способствующими скотоводству. Лѣса скрываютъ много дичи, а также сернь, медвѣдей, волковъ; какъ предметы вывоза, лѣса доставляютъ сѣльный лѣсъ, терпентинъ, смолу. Хлѣбные злаки и лёнъ произрастаютъ лишь въ сѣв. части страны, тѣмъ же менѣе урожай департамента превышаетъ потребленіе; картофель, плоды, посредственное вино являются продуктами производства также и въ гористыхъ мѣстностяхъ. Пашни занимаютъ болѣе  $\frac{1}{4}$  всей площади, степи и пастбища  $\frac{1}{8}$ , лѣса  $\frac{1}{3}$ , луга  $\frac{1}{12}$ , виноградники приблизительно  $\frac{1}{30}$ . Важную отрасль промышленности составляетъ горное дѣло—добыча желѣза и другихъ рудъ. Среди минеральныхъ источниковъ наибольшей извѣстностью пользуются источники Акса и Юссата. Главнѣйшіе продукты промышленности: желѣзо и сталь, суконные и шерстяные товары, химическіе продукты, бумага, столярныя художественныя издѣлія. Департаментъ распадается на три округа. Гл. г. Фуа.

**Ариель** или Ариилъ (евр. левъ, подвижникъ божій), имя многихъ старозавѣтныхъ людей и самаго Иерусалима, какъ непобѣдимаго геройскаго гор. По другой этимологіи—назв. самой верхней площадки жертвенника для всеожженія; въ позднѣйшей демонологіи—имя водянаго духа. У арабовъ и персовъ именовъ А. называютъ также героя. У Шекспира А. является въ „Бурѣ“, (откуда заимствовалъ его Гете для „Фауста“ 2-й ч.) соответственно своему значенію. Этотъ свѣтлый духъ былъ прежде при вѣдмѣ Сикораксъ, матери Калибана. Слишкомъ слабый для выполнения ея низкихъ порученій, А. пересталъ ей повиноваться и въ наказаніе, при помощи болѣе могущественныхъ духовъ, былъ заземленъ ею въ трещину ели. Отъ этихъ мукъ онъ былъ освобожденъ спустя 12 лѣтъ, чарами Проспера. Въ благодарность, А. служилъ ему и вернулся наконецъ въ свою веселую стихію. Другіе поэты выводятъ А., какъ ангела, охраняющаго невинность. А. есть также названіе планеты Урана.

**Арий**, см. *аріанская ересь*.

**Арийскіе языки**, см. *индо-европейскіе языки*.

**Арийцы**, Ариі (отъ санскр. ārya, т. е. благородные, знать). Первоначальное названіе народа, жившаго на склонахъ Гиндукуша и въ истокахъ Оксуса, по преданіямъ и изслѣдованіямъ лингвистическимъ, спустившагося къ югу въ области Ирана и Индіи, гдѣ А., какъ завоеватели образовали съ одной стороны господствующее племя персовъ, съ другой высшія касты Индусовъ. Слово А. въ измѣненномъ видѣ входитъ въ составъ многихъ на-

званій на востокѣ, каковы Аріана, Иранъ, Иракъ и др. Въ тѣсномъ смыслѣ А. называютъ теперь всѣ племена Индіи, Ирана и Кавказа, языкъ которыхъ, родственныи санскритскому, принадлежатъ къ одной лингвистической группѣ языковъ индоевропейскихъ. Въ болѣе широкомъ значеніи, принятомъ преимущественно англійскою школою, А. называютъ всѣхъ индо-европейцевъ (см.) Pictet, Les origines indo-européennes ou les Aryas primitifs (Парижъ 1878); Pesche, Die Arier (Лена 1878); Fick, Vergleich. Wörterbuch der indogerm. Sprachen (Гёттинг. 1890); Spiegel, Die arische Periode (Лейпц. 1887).

**Ариовисть**, германск. полководецъ, явился по приглашенію арверновъ и секвановъ, которые враждовали со своими сосѣдями эдуями. А. пришелъ съ 15,000 войскомъ (72 до Р. Хр.) въ Галлію, побѣдилъ эдуевъ, принудилъ ихъ платить дань, далъ заложниковъ и поселился потомъ во владѣніяхъ секвановъ, куда мало по малу стекалось множество германскихъ народовъ. Число ихъ дошло до 120,000 и Галліи грозило слѣдаться германскою землей. Даже римскій сенатъ считалъ достойнымъ назвать могущественнаго предводителя другомъ римскаго народа и императора. Но когда въ Галліи появился Цезарь, въ 58 г., и побѣдилъ Гельветовъ, къ нему явились послы отъ Галловъ съ просьбою освободить ихъ отъ опасныхъ германцевъ. Цезарь попробовалъ сначала вступить въ переговоры, которые А. гордо отклонилъ. Тогда Цезарь началъ противъ него войну и побѣдилъ германцевъ. А. онъ нашелъ въ нынѣшнемъ Эльзасѣ, въ мѣстности, гдѣ находится теперь деревня Нижній Аспахъ, они стояли другъ противъ друга нѣкоторое время; наконецъ, послѣ многихъ стычекъ, произошло рѣшительное сраженіе, въ которомъ германцы потерпѣли полнѣйшее пораженіе. Большая часть погибла во время бѣгства; немногие спаслись, переправившись черезъ Рейнъ. Между послѣдними былъ А., дальнѣйшая судьба котораго неизвѣстна. Göler, Caesars gallischer Krieg (Фрейб. 1880).

**Ариозо** (ит.), въ музыкѣ речитативъ, получающій опредѣленный мелодическій рисунокъ и передающій извѣстное настроеніе, слишкомъ короткое, чтобы вылиться въ форму ари: оно представляетъ лишь лирической моментъ. Появляясь среди или въ концѣ речитатива, А. представляетъ переходную форму между речитативомъ и опредѣленными музыкальными формами предложенія или періода.

**Ариосарпусъ** (Ariocarpus Scheidw., Anhalonium Lem.), родъ изъ семейства кактусовъ, заключающій низкія растенія съ мясистымъ корнемъ, похожимъ на корень свеклы, и приземистымъ стеблемъ, покрытымъ толстыми листовидными, трехгранными, спирально расположенными бородавками. Цвѣты верхушечные, правильные, средней величины, колокольчатой или

воронковидной формы; плодъ яйцевидный, сидячій. 4—5 видовъ въ Мексикѣ. А. Lewinii Неп. — очень богатъ млечнымъ сокомъ и содержитъ четыре алкалоида: ангалонинъ ( $C_{12}H_{15}NO_3$ ), мескалинъ ( $C_8H_8[OCH_3]_3$ ), ангалнидинъ ( $C_{10}H_9NO[OCH_3]_2$ ) и сильно ядовитый лофофоринъ ( $C_{13}H_{17}NO_3$ ). Ботанически это растеніе не отличается отъ Echinocactus Williamsii Lem. (см. рис.), однако послѣдній содержитъ одинъ алкалоидъ, пеллотинъ, ( $C_{11}H_{12}N[OCH_3]_2OH$ ), хлоргидратъ котораго вызываетъ сонъ, и слѣды другого, легко распадающагося. Высушенные стебли этого и нѣкоторыхъ другихъ видовъ употребляются у индѣй-

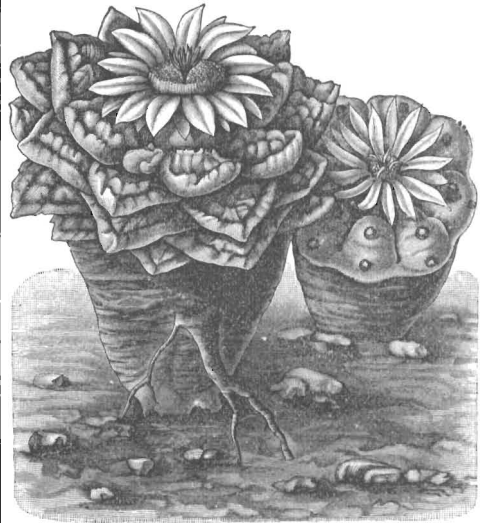

Anhalonium fissuratum и Echinocactus Williamsii.

цевъ Мексики и юго-зап. Соед. Шт. какъ лекарство и для окуриванія во время религіозныхъ торжествъ. При жеваніи они производятъ одуряющее дѣйствіе, которое сопровождается цѣлымъ рядомъ заманчивыхъ видѣній. Исслѣдователь, который производилъ опыты надъ самимъ собою, считаетъ этотъ наркотикъ за наилучшій и гораздо менѣе вредный, чѣмъ, напр., гашишъ, опиумъ и др. А. fissuratum Engelm. содержитъ алкалоидъ аугалинъ,  $C_{10}H_{17}NO$ , который ядовитъ для лягушекъ, а для крупныхъ животныхъ безвреденъ. А. prismaticum Lem. содержитъ очень ядовитый алкалоидъ.

**Арионъ**, 1) мифическій конь, согласно аркадской легендѣ происшедшій отъ Посидона, явившагося въ образѣ жеребца къ превращенной въ кобылу Димитрѣ. Посидонъ подарилъ его вѣотійскому царю Копрею, который въ свою очередь отдалъ его Ираклю. А. спасъ также Адраста отъ преслѣдовавшихъ его еванцевъ.

2) пѣвецъ и кивадеръ изъ Меѣимны (около 600 г. до Р. Х.), велъ скитальческую жизнь, хотя чаще всего бывалъ въ Ко-

риней, гдѣ онъ учредилъ диѳирамбич. хоры, изъ которыхъ развилась греч. трагедія. Изъ жизни его сохранилось слѣд. преданіе. Когда онъ послѣ побѣды на поэтическомъ и музык. агоней въ Тарентѣ, возвращался въ Кориней, съ богатыми сокровищами, моряки рѣшили убить его и овладѣть его богатствами. Узнавъ во снѣ объ угрожающей опасности, А. попросилъ позволенія въ послѣдній разъ спѣть что н., и въ полномъ одѣяніи пѣвца пропѣлъ гимнъ, послѣ чего бросился въ волны. Въ это время подхватилъ его на спину одинъ изъ дельфиновъ, которые столпились около корабля послушать пѣсни и принесли его къ Тенарскому мысу, откуда А. уже добрался до Коринеа. Когда моряки вернулись и рассказали Періандру, что А. остался въ Тарентѣ, А. выступилъ неожиданно передъ ними и обличилъ ихъ злодѣйство, за что они были распяты. Въ воспоминаніе этого событія на м. Тенарскомъ, рядомъ съ храмомъ Посидона, была воздвигнута статуя, изображающая А. на дельфинѣ. Лира А. и дельфинъ были перенесены на небо и обращены въ созвѣздіе. Художественную обработку этого мѣста мы находимъ у Пуссена, Рубенса, Альбрехта Дюрера. Отъ А. до насъ не дошло ничего; отрывокъ гимна въ честь Посидона, дошедшій съ его именемъ, подложный и относится ко времени Еврипида.

**Аріости**, Аттіліо, значительный оперный композиторъ, род. 1660 г. Состоя въ католическомъ духовномъ санѣ, А., съ разрѣшенія папы, усердно занимался музыкой и дебютировалъ въ 1686 году въ Венеціи своей первой оперой „Дафна“. По приглашенію супруги бранденбургскаго курфюрста, Софіи, А. въ 1698 г. занялъ мѣсто придворнаго капельмейстера въ Берлинѣ. Въ 1716 г. А. отправился въ Лондонъ, гдѣ пользовался громаднымъ успѣхомъ. Кромѣ названной оперы, у него имѣются еще 13. А. былъ также превосходнымъ виртуозомъ на виолончели и виолѣ, оставивъ для нихъ сочиненія, напр. *Lezioni* для *viola d'amour*. Онъ писалъ также ораторіи и кантаты. Въ 1728 г. онъ издалъ по подпискѣ томъ своихъ кантатъ и вернулся въ Италію, гдѣ и умеръ около 1740 г.

**Аріосто**, Людовико, одинъ изъ трехъ великихъ эпическихъ поэтовъ Италіи (1474—1533) былъ сыномъ коменданта крѣпости въ Реджіо (Reggio). Уже въ дѣтствѣ онъ обнаружилъ поэтическія наклонности, и во время пребыванія въ латинской школѣ въ Феррарѣ сочинялъ небольшія драмы по античнымъ образцамъ, исполняя ихъ вмѣстѣ съ сестрами. Противъ своей воли, но по желанію отца онъ посвятилъ себя юриспруденціи; однако, послѣ 5 лѣтъ безуспѣшныхъ занятій онъ долженъ былъ отказаться отъ избраннаго поприща, и, будучи представленъ самому себѣ въ выборѣ жизненнаго призванія, съ ревностью предался изученію лат. яз., подъ руководствомъ хорошаго филолога Грегоріо Спо-

летскаго. Смерть отца (1500) поставила А. въ необходимость заботиться о матеріальной поддержкѣ семьи, что значительно отвлекло его отъ литературныхъ занятій. Однако, въ это время онъ написалъ большинство своихъ мелкихъ стихотвореній на народномъ яз., нѣсколько латинскихъ стихотвореній и 2 комедіи „*La Cassaria*“ и „*I Suppositi*“, изъ которыхъ первая представляетъ собой подражаніе Плавту и одипъ изъ первыхъ образцовъ комедіи новѣйшей литературы. Благодаря этимъ литературнымъ произведеніямъ, онъ познакомился съ кардиналомъ Ипполитомъ Эсте, который въ 1503 принялъ А. въ число своихъ приближенныхъ и не разъ пользовался его услугами въ трудныхъ дипломатическихъ миссіяхъ, по дѣламъ брата своего Герцога Альфонса Феррарскаго; между прочимъ А. два раза участвовалъ въ тайномъ посольствѣ къ папѣ Юлію II (въ 1509 и 1510), исполнивъ съ мужествомъ и ловкостью оба порученія. Вѣченіе 15 л. А. остался на службѣ у кардинала. Къ этому періоду относится появленіе романтической эпопеи *Orlando furioso*, предназначенной къ тому, чтобы возвеличить подъ именемъ одного изъ героевъ поэмы, домъ Эсте. Въ первой обработкѣ произведеніе появилось въ 1516, съ посвященіемъ кардиналу (нов. перепечатка въ 1875, Феррара). Болѣе чѣмъ холодный пріемъ, который эта поэма встрѣтила со стороны кардинала, оскорбилъ поэта, и вскорѣ произошелъ между ними разрывъ, выразившійся со стороны кардинала въ открытомъ нерасположеніи. Однако А. повидимому до смерти кардинала (1520) оставался у него на службѣ, а затѣмъ перешелъ на службу герцога Альфонса, который относился къ А. съ чрезвычайнымъ довѣріемъ и возлагалъ на него важныя порученія, не дѣлая попытокъ, однако, награждать А. и облегчить его трудное матеріальное положеніе. Въ 1522 г. Альфонсъ сдѣлалъ А. намѣстникомъ округа Гарфаньяны (*Garfagnana*) разореннаго внутренними раздорами и бандитствомъ, но черезъ 3 года намѣстничества А. вернулся въ Феррару, успѣвъ правда съ честью выполнить свою задачу, но безъ всякой пользы для себя. Въ Феррарѣ онъ занялся театральнымъ дѣломъ, которымъ увлекся въ это же время и Альфонсъ; продуктомъ его занятій въ этой сферѣ была отдѣлка 4 ранѣе написанныхъ комедій, переложеніе двухъ изъ нихъ (*La Lena* и *Il Negromante*) въ стихи, переводъ нѣсколькихъ пьесъ Плавта и Теренція (которые, однако, остались ненапечатанными). Къ этому же времени относится утраченный нынѣ переводъ нѣсколькихъ испанскихъ рыцарскихъ романовъ. Послѣ этого А. принялся за оконч. обработку своей великой поэмы, добавилъ къ ней 6 пѣсней и въ послѣдней редакціи издалъ *in folio* въ Феррарѣ въ 1532 году. Погребенъ А. въ Бенедиктинской церкви въ Феррарѣ, гдѣ ему 1612 г. былъ поставленъ монументъ.

сохранившийся по настоящее время. Основными чертами характера А. была справедливость, кротость, скромность; онъ помогалъ всякому, чѣмъ и какъ могъ, отличался обходительностью и простотою въ образѣ жизни. Поэтическая слава А., давшая ему среди соотечественниковъ прозвание *il Divino*, связана преимущественно съ его романтической героической поэмой *Orlando furioso* (46 пѣсень), въ которой изображается любовь Орландо къ прекрасной Анджелинѣ и возникающее изъ этой любви безуміе. Произведеніе представляетъ собой собственно подражаніе *Orlando innamorato* Боярдо. Нить разсказа прерывается рядомъ повидимому внѣшне связанныхъ, по существу же — тѣсно другъ съ другомъ соединенныхъ эпизодовъ, которые поэтъ ежеминутно обрываетъ и снова соединяетъ. Поэтому *Orlando f.* — не представляетъ собой строго эпической поэмы. Богатство фантазии, неисчерпаемая чѣпъ новыхъ поворотовъ разсказа, пестрота, блескъ и естественность описаній, чередованіе шутивого и серьезнаго элемента, красота и полнота сравненій, изящество стиля и гармоничная легкость стиха — даютъ право этому произведенію на первое мѣсто среди романтическихъ героическихъ поэмъ. Въ иѣкоторомъ родѣ продолженіе поэмы составляетъ т. наз. *Cinque canti* — поэма, примакающая въ изданіяхъ Орландо къ поэмѣ А. Изъ остальн. произведеній поэта заслуживаютъ вниманіе 7 сатиръ, написанныхъ терцинами, въ формѣ писемъ, въ духѣ Горация, съ автобиографическими данными; изъ комедій лучшей считается *Cassaria*, представляющая собой подражаніе *Aulularia* Плавта. Среди стихотвореній поэта наибольшее значеніе имѣютъ элегии, а также латинскія стихотворенія. Въ 1845 г. были изданы отрывки другой эпич. поэмы, приписываемой А. — *Rinaldo ardito*, открытые въ Аргентѣ близъ Феррары, но подлинность ихъ весьма сомнительна. Изданія произведеній А. относятся къ 1730, 1741, 1766 и 1772 годамъ. Неистовый Орландъ издавался съ 1532 г. болѣе 100 разъ; изъ новѣйшихъ изданій заслуживаютъ упоминаніе *Baskerville* (Бирминг. 1773, 4 тома), *Mogali* (Миланъ 1818), *Molini* (Флоренцъ, 1821 — 22, 5 том., 1823 — 24, 3 тома), *Panizzi*, (Лондонъ 1834, 4 тома), *Gioberti* (Флор., 1846, 2 тома; Миланъ, 1870, 2 тома) и *Camérini* (Миланъ 1870). Комедіи изданы въ 1724 (Флор.) и 1736 (Венец.); мелкія стихотворенія 1546 въ Венеціи, Лат. стихотворенія 1553 въ Венеціи. Новое изданіе латинскихъ и мелкихъ стихотвореній принадлежитъ *Polidori* (Флор. 1857). Биографіи Ариосто см. у *Pigna*, *Garafolo*, *Fornari*, *Barbieri*, *Barotti*, *Baruffaldi*, особенно у *Fernow* (A. Leben, Цюрихъ 1809). *Lettere di Lod. A.* изданы *Cappelli* (3 изд. Миланъ 1887). См. *Bolza*, *Manuale Ariostesco* (Венеція 1866); *Camponi*, *Notizie per la vita di L. A.*, *tratte da documenti inediti* (2 изд. Модена 1871); *Rajna*, *Le fonti dell Orlando Furioso* (Флор.

1876); *Carducci*, *Delle poesie latine edite e inedite di L. A.* (Болонья 1876); *Ferrazzi*, *Bibliografia Ariostesa* (Бассано 1881). Русскій прозаич. переводъ въ 1892 г.; „Неистовый Орландъ“, въ переводѣ русскихъ писателей 1898 г. (Русская классная библиотека, издаваемая подъ редакціей Чудинова, выпускъ X, 2-й серіи).

**Ариэтта**, въ музыкѣ, небольшая по формѣ и объему арія, близко стоящая къ пѣснѣ, исполняемая съ фортепианнымъ сопровожденіемъ, не затрагивающая болѣе глубокія душевныя настроенія.

**Арія** (ит. *Agia*, франц. *Air*), въ музыкѣ, вокальное произведеніе (для сольнаго пѣнія) опредѣленной закругленной формы. Въ XVII и XVIII вв. названіе это въ одинаковой мѣрѣ относилось и къ инструментальнымъ сочиненіямъ мелодическаго характера (напр. общеизвѣстная арія Баха изъ сюиты), а потому отличали арію для игры отъ арии для пѣнія. Въ настоящее время А. предполагаетъ оркестровое сопровожденіе, представляя либо самостоятельное сочиненіе (концертная А.), либо отрывокъ изъ оперы, кантаты, ораторіи, выражающій какое-нибудь душевное настроеніе. Особую группу составляютъ духовныя А. (церковныя А., *aria da chiesa*), являющіяся либо молитвами, либо передающія религиозное настроеніе, но могущія передавать также другія, разнороднѣйшія настроенія. Вполнѣ опредѣленную форму высокаго значенія арія развилась въ болъшой А. или А. съ *da-capo*, впервые введенной А. Скарлатти (въ оперѣ „Теодора“ 1693). Она состоитъ изъ двухъ главныхъ частей, которыя контрастируютъ между собой, какъ въ отношеніи настроенія, такъ и такта и темповъ. Послѣ второй части въ точности повторяется снова первая (*da-capo*), уснащенная иногда украшеніями. Благодаря нарастающимъ все болѣе и болѣе требованіямъ, виргуозныя качества пѣвцовъ въ итальянской оперѣ стали первенствовать, такъ что композиторы должны были стремиться къ тому, чтобы сочинять благодарные и блестящіе номера для пѣнія. Такимъ путемъ изъ болъшой А. образовалась колоратурная или бравурная А. Арія съ *da-capo* процвѣтала почти до конца XVIII в., теперь она мало употребительна и уступила мѣсто болѣе свободной формѣ. Точное повтореніе первой части оставлено въ силу недраматичности этого приѣма, а тематическое расчлененіе А. ставится въ зависимость отъ требованій текста, такъ что оно часто бываетъ рондообразно или заключаетъ въ себѣ *Allegro* среди двухъ медленныхъ частей и т. п. Кромѣ названныхъ различаютъ еще: концертирующую А., въ которой наряду, съ сольнымъ голосомъ, вступаетъ съ нимъ какъ бы въ соревнованіе другой инструментъ (у Баха, Моцарта, Мейербера и др.); контрапунктическую А., въ которой голосъ принимаетъ участіе въ контрапунктической ткани му-

зыки: такъ наз. арію-рагlando или силлабическую А., встрѣчающуюся въ комической оперѣ, напр. у Россини, въ которой преобладаетъ силлабическое пѣніе, скороговоркой.

**Арія,** см. *Аріана*.

**Арка,** въ архитектурѣ покрытие пролета въ стѣнѣ, или же покрытие между двумя столбами. Каменные А. образуются камнями выступающими одинъ надъ другимъ (древнѣйшій способъ), или изъ камней, которые, вслѣдствіе своей клинообразной формы и обоюдного давленія, находятся въ равновѣсіи (сводчатая А.) Затѣмъ употреблялись деревянные А., болѣею частью, въ видѣ изогнутыхъ толстыхъ досокъ или балокъ; иногда эти балки отесывались по кривой. Встрѣчаются арки чугунныя и изъ прокатнаго желѣза. Наиболѣе совершенны и распространены въ настоящее время сводчатыя А. Затѣмъ различаютъ: опоры или стѣны, на которыя опирается арка; пяты верхнія поверхности опоръ; начала арки нижнія поверхности первыхъ камней, составляющихъ арку; клинья арки—камни ее составляющіе, изъ нихъ верхній паз. замкомъ или ключемъ арки. Передняя и задняя поверхности А. называются щеками, а поверхности, ограничивающія арку сверху и снизу—наружной и внутренней поверхностью А. Внутренняя поверхность болѣею части арокъ представляется какъ бы слѣдствіемъ движенія кривой, находящейся въ вертикальной плоскости; эта кривая наз. направляющей А.; верхняя ея точка наз. вершиной; разстояніе между начальными точками—отверстіемъ или шириной А., а возвышеніе вершины надъ плоскостью, проходящей черезъ начальныя точки направляющей—высотой, подъемомъ или стрѣлой А. Кривая или прямая, по которой происходитъ движеніе центральной точки направляющей, есть такъ называемая ось арки. А., по роду ея употребленія, принимаетъ слѣдующія названія: подпружина или подпружная А. (также внутренніе гурты), устраиваемая подъ внутренней поверхностью различнаго рода сводовъ; подобныя-же утолщенія свода на наружной его поверхности, наз. наружными гуртами; разгрузная А. устраивается подъ покрытиемъ уже пролетомъ, напр. разгрузная арка надъ окномъ. Назначеніе ея—защищать слабое покрытие отверстия отъ груза части стѣны, лежащей надъ покрытиемъ; упорная А. (напр. въ готической А.; см. таб. „Кельский соборъ“ П<sup>р</sup>ис. 4 и 8), принимающая на себя распоръ средняго свода зданія, передаетъ его болѣе устойчивымъ опорамъ (контрфорсамъ) боковыхъ сводовъ; арки направляющія отверстия оконъ, дверей и нишъ; слѣпая (глухая) А. наконецъ, обратная или опрокинутая А. (вершина опущена внизъ), подобно разгрузной А. устраивается въ толщинѣ стѣны, сопрягая двѣ опоры; такимъ образомъ черезъ нее распределяется

давленіе, производимое отдѣльными опорами на промежутки между ними. А., по

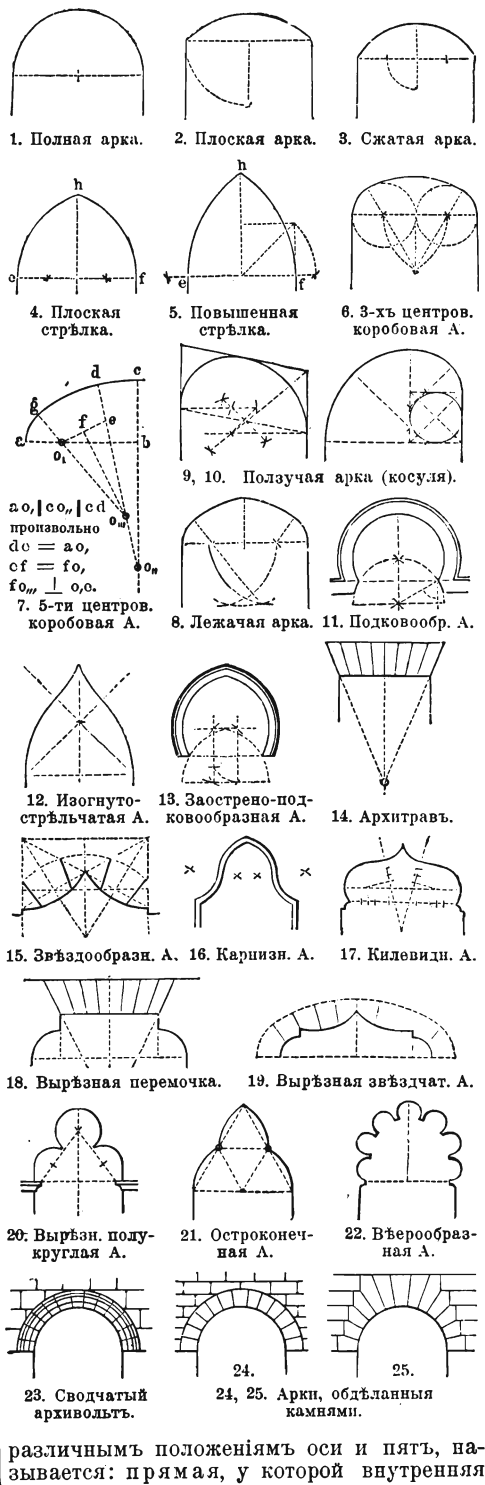

различнымъ положеніямъ оси и пяты, называется: прямая, у которой внутренняя

поверхность есть часть прямого цилиндра, усеченного по концам плоскостей щекъ, перпендикулярными къ оси; косая, у которой ось не перпендикулярна къ щекамъ, но горизонтальна; сходящая, у которой ось, находясь въ плоскости перпендикулярной къ плоскости щекъ, наклонена къ горизонту; ползучая арка или косуля (рис. 9 и 10), у которой пяты находятся на различныхъ высотахъ.—По виду направляющихъ, арка бываетъ: полуциркулярная (рис. 1, также наз. полной и полукруглой); плоская или сжатая (рис. 2 и 3); эллиптическая, составленная изъ полуэллипса также, какъ полуциркулярная составлена изъ полуокружности; вмѣсто эллипса можно употребить кривыя, составленные изъ дугъ круга различныхъ радиусовъ (число центровъ бываетъ 3, 5, 7 и т. д.), и имѣющая видъ подобный эллипсу; арка съ такой направляющей наз. коробовой (на рис. 6 и 7 изображены трехъ и пяти центровыя коробовыя арки съ указаниемъ конструкціи); стрѣльчатая А., или стрѣлка, образуемая двумя взаимно упирающимися дугами равныхъ круговъ, бываетъ плоская (рис. 4  $ef > eh$ ) и повышенная (рис. 5,  $ef < eh$ ); если А. совершенно горизонтальна, то ее уже не называютъ аркой, а перемычкой или архитравомъ (рис. 14); плоская трехцентральная А., съ боковыми частями очень малаго радиуса, назыв. лежачей (рис. 8); мавританская подковообразная А. и заостренно-подковообразная (рис. 11 и 13); изогнуто-стрѣльчатая А. (рис. 12); звѣздообразная А. (рис. 15); вырѣзная полукруглая или остроконечная (рис. 20 и 21); вырѣзная звѣздчатая (рис. 19); карнизная (рис. 16); килевидная (рис. 17); вырѣзная перемычка (рис. 18); вѣерообразная (рис. 22).—По наружной отдѣлкѣ, арки различаются: съ наличниками (архивольты), которыми называются рамки, идущія по щекъ арки, и арки обдѣланные камнями, т. е. рустиками или квадрами А. перваго рода, которыя по виду какъ-бы изогнутыя балки, принадлежатъ античной и изъ нея происшедшимъ архитектурамъ, и первоначально не были сводчатыя, а состояли или изъ дугообразно обработаннаго камня, или изъ камней, свѣшивающихся одинъ надъ другимъ (аркада водопровода въ Афинахъ). Позже эти арки начали дѣлать сводчатыми, удержавъ профиль архивольта (рис. 23). А. втораго рода—собственно средневѣковыя арки, хотя и встрѣчались раньше. Два способа ихъ отдѣлки видны на рис. 24 и 25.—Къ позднѣйшимъ періодамъ относятся богато-составленные арочныя формы (рис. 15—22), далеко отступающія отъ этихъ коренныхъ типовъ; они, не всегда соотвѣтствуя своему конструктивному значенію, мотивируются главнымъ образомъ произволомъ художника.

**Аркада** (лат. „arcus“), непрерывный рядъ расположенныхъ рядомъ или одна надъ

другую или опирающихся на столбы или колонны, арокъ А. могутъ быть раздѣлены на три категоріи: однѣ поддерживаются многоугольными (обыкновенно квадратными и прямоугольными) столбами, или устоями; другія опираются на колонны; третья-же на устон, украшенные пилястрами или полустолбнами.—А. открыта по крайней мѣрѣ съ одной фосовой стороны и если расположена въ верхнихъ этажахъ зданія, то наз. галлерей. А. встрѣчается уже въ храмахъ и дворцахъ древняго Египта и Индіи, гдѣ защищенныя отъ солнца помѣщенія должны были быть на открытомъ воздухѣ. Греки и римляне дали А. большее примѣненіе: они окружали ими площади для игръ, общественныя мѣста, гдѣ учили философы, улицы и т. п. Древнехристианская архитектура отдѣляла А. главный корабль (нефь) базилики отъ боковыхъ (см. табл. „Архитектурный стиль II рис. 17), а романскій стиль еще болѣе увеличилъ ихъ примѣненіе. Въ романскомъ, готическомъ, а прежде и въ римскомъ, стиляхъ меньшія А. употреблялись какъ архитектурные орнаменты. Въ этомъ случаѣ арочки и крошечныя прислонялись непосредственно къ стѣнѣ, образуя т. наз. глухую А. Последнія особенно часто примѣнялись въ мавританской архитектурѣ (см. табл. „Архитектурный стиль I“ рис. 12), въ которой А. поражали своимъ великолѣпіемъ (Альгамбра). Возрожденіе въ Италіи дало А. широко право гражданства: почти каждый большой городъ южнѣ Альпъ имѣетъ либо площадь, либо улицу съ А. характерн. примѣръ: площадь св. Марка въ Венеціи). Изъ Италіи А. распространились дальше по сѣверной Европѣ, гдѣ онѣ служили, впрочемъ, больше для украшенія, чѣмъ вызывались необходимостью. Превосходныя современныя А. находятся въ Palais Royal и въ Rue Rivoli въ Парижѣ. Въ Россіи А. были особенно распространены въ XVI и XVII вв. Напр., паперти, окружающія церкви А. на кувшинообразныхъ колонкахъ; колокольни имѣли на верху А. и т. д. Такъ назыв. арочный карнизикъ, появившійся съ XIII в. на русскихъ (Новгородскихъ) церквяхъ, выказывая западное романское вліяніе,—принадлежитъ къ декоративнымъ А.

**Аркадельтъ**, Джакомо, выдающійся нидерландскій композиторъ, род. около 1514 г., отправился въ Римъ, гдѣ сдѣлался учителемъ пѣнія хора мальчиковъ папской капеллы (1539), затѣмъ пѣвцомъ папской капеллы (1539), въ 1555 послѣдовалъ за герцогомъ Гизомъ въ Парижъ, гдѣ онъ получилъ въ 1557 г. званіе Regius musicus. До насъ дошла довольно значительная часть сочиненій А.: 5 томовъ четырехголосныхъ и томъ трехголосныхъ мадригаловъ, въ которыхъ онъ является особеннымъ мастеромъ (1539—44, нѣкоторые изъ этихъ произведеній выдержали нѣсколько изданій), томъ трехъ—до семиголосныхъ мессъ (1557). Сочиненія А. изданы у из-

вѣстнѣйшихъ издателей его времени: Gradano и Scoto въ Венеціи и Le Roy и Ballard въ Парижѣ. Много мотеттовъ, канцонъ и т. д. вошло въ современныя А. сборники.

**Аркадій**, вост. римскій импер., сынъ Θεодосія Вел., род. 377, ум. 408 г., слабый и малоспособный, А. былъ номинальнымъ правителемъ; сначала за него управлялъ praefectus praetorio, Руфинъ, по убіеніи котораго евнухъ Евтропій, затѣмъ готъ Гайнасъ, вскорѣ впрочемъ изгнанный. Съ 400 года власть перешла въ руки императрицы Евдокии. Въ царствованіе А. имперія подверглась опустошительному вторженію варваровъ; землетрясенія и голодъ дополнили собою это бѣдствіе слабого правленія.

**Аркадій**, старецъ. Строевъ въ „Описаніи рукописей Царскаго“, по его даннымъ Филаретъ въ своемъ „Обзорѣ“ (а за нимъ и С. А. Венгеровъ въ своемъ „Словарѣ“ 1-ый т.) на основаніи невѣрно понятой надписи ложно приписали Аркадію помѣщенное въ „Четьи-Минеяхъ“ митрополита Макарія (31 іюля) „Слово... еже на латыню и сказаніе о составленіи осьмою збора латинскаго и о изверженіи Сидора прелестнаго и о поставленіи въ русской землѣ митрополитовъ“. А. Н. Поповъ въ книгѣ „Историко-литерат. обзоръ древнерусскихъ полемическихъ сочиненій противъ латинянъ, М. 1875“, указалъ на ошибку Строева, Филарета и Венгерова. „Слово“, напечат. у Попова, состоитъ изъ 2-хъ частей. Первая — сказаніе объ осьмомъ соборѣ и изложеніи Исидора — есть повѣсть Симеона Суздальскаго (см.) въ лѣтописной редакціи. Вторая часть — о поставленіи русскихъ митрополитовъ — ядро всего сочиненія направлена къ установленію автокефальности русской церкви. Составлено „Слово“ около 1461 г. По предположенію проф. Павлова, авторомъ его былъ Пахомій Логофетъ. См. Павловъ А., „Критич. опыты по исторіи древнѣйшей греко-русской полемики противъ латинянъ“, Спб. 1878, стр. 106—108; Г. Делекторскій въ „Критико-библіографич. обзорѣ древнерусскихъ сказаній о флорентійской уни“, Спб. 1895, оспаривая мнѣніе пр. Павлова весьма основательно доказываетъ принадлежность „Слова“ Симеону Суздальскому (см.).

**Аркадійцы** (Academia degli Arcadi), литературное общество въ Римѣ, основанное поэтомъ Кресцимбени и ученымъ юристомъ Гравиной въ 1690 г., съ цѣлью возстановить простоту и естественность въ литературѣ. Это общество имѣло свои законы, составленные по образцу древнеримскихъ 12 таблицъ; въ его гербѣ находилась свирѣль, обвитая сосновой и лавровой вѣтками. Въ члены общества допускались только поэты и поэтессы, которые получали древнегреческія пастушескія имена (Гёте, сдѣлавшись въ 1788 г. А. а—мъ, получилъ имя „Мегалио“). Собранія общества происходили семь разъ въ году. Лѣтосчисленіе свое А. вели по олімпіадамъ,

т. к. они каждые 4 года устраивали литературное горжество, на которомъ выбирался новый предсѣдатель общества. Аркадійская академія, которая во многихъ городахъ имѣла свои отдѣленія и считала въ числѣ своихъ членовъ лучшихъ писателей Италіи, въ первый періодъ своего существованія благотворно дѣйствовала на итальянскую литературу. Впослѣдствіи она выродилась въ аристократическій кружокъ: здѣсь стали смотрѣть на литературу какъ на забаву для богатыхъ и праздныхъ. Общество это существуетъ и понынѣ и издаетъ „Giornale arcadico“. Торжественныя собранія происходятъ въ Капитоліи, а лѣтомъ — въ паркѣ на Яникульскомъ холмѣ.

**Аркадія**, прославленная поэтами пастушеская страна въ центрѣ Пеллопоннеса, возвышенное, окаймл. горами плоскогоріе, представляющее какъ бы естественную крѣпость полуострова. Самыя высокія горы на сѣверѣ А., гдѣ горная цѣпь Киллене (нынѣ Зирія) достигаетъ 2374 м. Къ ней примыкаютъ съ запада Ароанскія горы (Хелмосъ 2355 м.), затѣмъ Эрманеъ (Олоносъ 2224 м.). Меньшей высотой отличаются горы на восточной границѣ А., достигающія 1400—1800 м. в., горные-же проходы не превышаютъ 800 м. Съ юга и въ особенности съ запада А. легко проходима, поэтому на западъ текутъ въ Сицилійское море всѣ ея воды, соединенныя въ р. Алфей (Руфія). Въ А. же берутъ начало Эвротъ и Неда. Значительныхъ озеръ въ А. только два Феней и Стимфалъ, играющіе роль въ сказаніяхъ объ Ираклѣ, оба на с.-в. Въ древности зимой они наполнялись водой, а лѣтомъ высыхали и дно ихъ обрабатывалось. Греческіе обитатели древней А. были эоійскаго племени, пастухи и охотники, поэтому Панъ, богъ охотниковъ, любимымъ мѣстопребываніемъ котораго считалась гора Менаосъ, и Артемида были тамъ особенно почитаемы. Аркадіяне обладали могучей силой, въ правахъ и обычаяхъ прости и умѣренны, гостеприимны и свободолюбивы, но довольно грубы и нецивилизованы. Музыкой они занимались больше, чѣмъ какое либо другое греческое племя. Кромѣ Пана изобрѣтателя пастушеской флейты, Эрмія, изобрѣтатель семиструнной лютни, по ихъ вѣрованіямъ родился въ горахъ Киллене. Древніе неиспорченные нравы, а вмѣстѣ съ ними сила, здоровье и веселость удержались въ А. и господствовали тамъ во времена полного нравственнаго упадка во всей остальной Греціи. Это было причиной того, что поэты прославляли А., какъ страну мира и невинности, но современное представленіе объ „аркадскомъ пастухѣ“ совершенно не соответствуетъ дѣйствительности. Наиболѣе значительныя общины въ А. мы встрѣчаемъ на равнинахъ востока; таковы богатая аристократическая Тегея, демократическій торговый городъ Мантинія, далѣе Стимфанъ, Феней и Клиторъ. На западѣ былъ единственный значительный

городъ Герея. Центр не имѣлъ историческаго значенія и былъ занятъ только деревнями. Въ верхней плодородной долинѣ Атфея евангелы основали позже союзный городъ Мегалополисъ.

Аркадяне считаются однимъ изъ древнѣйшихъ народовъ Греціи; Павзаній называетъ ихъ автохтонами, другіе писатели даже проселенцами, т. е., „болѣе древними, чѣмъ луна“. Народныя сказанія восходятъ до Девкаліонова потопа, причѣмъ горы Киллене являются мѣстомъ спасенія рода человѣческаго. Первымъ аркадскимъ царемъ былъ Пеласгъ, предводитель целасгическихъ переселенцевъ изъ сѣверныхъ странъ Греціи, по имени котораго страна называлась Пеласгіей. При дорійскомъ вторженіи, аркадяне отстаили свою независимость. Послѣднимъ аркадскимъ царемъ былъ во время второй Мессенской войны Аристократъ II, убитый своими подданными за измѣну союзникамъ. По смерти его А. распалась на множество мелкихъ свободныхъ государствъ, враждовавшихъ между собою, что принудило ихъ примкнуть къ Пелопоннескому союзу и подчиниться гегемоніи Спарты. Противники Спарты, въ особенности Эпимондъ и Алкивиадъ, пытались соединить города Аркадіи, въ союзъ, враждебный Пелопоннескому. Главнымъ городомъ этого союза Эпимондъ избралъ въ 370 г. до Р. Х. новооснованный Мегалополисъ. Но попытки создать политическое могущество А. не имѣли прочнаго успѣха. Аркадяне, какъ и остальные греки, сильно страдали отъ внутреннихъ раздоровъ, которыми отмѣчено время упадка греческаго могущества. Въ Средніе вѣка сюда переселились славяне и албанцы. Въ настоящее время А. вмѣстѣ съ Теаконіей, лежащей по Эгейскому морю, составляетъ номосъ греческаго королевства, занимающій 4301 кв. км., съ (1889) 148,285 ж. (34 на 1 кв. км.). теперь А. страна преимущественно пастушеская; на ея обширныхъ лугахъ пасутся многочисленныя стада козъ и овецъ, но въ то-же время она заключаетъ лучшія воздѣланныя поля и прекраснѣйшіе лѣса. Климатъ мягкій. Нынѣшніе аркадяне сильный народъ, средняго роста, съ оживленной физиономіей и жемами. Какъ ихъ предки, они ведутъ простой суровый образъ жизни, страстно любятъ танцы и музыку и сохранили ту-же любовь къ свободѣ и борьбѣ. А. раздѣляется на 4 епархіи. Глав. городъ Триполисъ.

**Аркадь** (Arkas), родоначальникъ древнихъ аркадійцевъ, сынъ Зевса и Каллисто, на охотѣ преслѣдовалъ свою мать, превращенную въ медвѣдицу, до храма Зевса Ликейскаго. По аркадскому закону, оба должны были быть казнены, но Зевсъ изъ милосердія превратилъ ихъ въ звѣзды, давъ А. названіе Arkturos или Arktophylax (охраняющій медвѣдей).

**Арканзасъ**, постъ Миссури и Огайо самый значит. притокъ Миссиссиппи, начи-

нается 3050 м. надъ у. м. въ скалистыхъ горахъ подь 39° с. ш., протекаетъ вначалѣ въ отвѣсныхъ, скалистыхъ берегахъ гл. образомъ въ вост. направленіи по штатамъ Колорадо и Канзасъ, поворачиваетъ затѣмъ на ю.-в. въ индѣйскую территорію, у форта Смита вступаетъ въ штатъ А. (см.) и впадаетъ 50 м. надъ у. м. нѣскольکو выше города Наполеона въ Миссиссиппи. Бассейнъ рѣки заним. площ. въ 469,390 кв. км.; дл. рѣки 2410 км., изъ нихъ 840 км. судоходны большую часть года, въ верхнемъ теченіи судоходство затрудняется многочисленными порогами.

**Арканзасъ**, одинъ изъ юго-з. штатовъ сѣв.-америк. союза (см. карту „Соед. Штатовъ“), между 33°—36° 30' с. ш. и 84° 45'—94° 40' з. д., гранич. на с. штатомъ Миссури, на в. штатами Теннесси и Миссиссиппи, отъ обоихъ постѣднихъ штатовъ отдѣляется р. Миссиссиппи, на з. штатомъ Индіана, на ю. Луизианой, заним. площ. въ 139,466 кв. км. Въ вост. части А. представляеть плоскую равнину, а близъ ежегодно разливающагося Миссиссиппи на большія пространства покрыты болотами и лѣсами. Къ з. страна постепенно подымается и становится холмистой; волнистая преріи прерываютъ здѣсь лѣса. Горы Озаркскія достигаютъ 650 м. высоты, проходятъ въ с.-з. направленіи и раздѣляютъ штатъ на двѣ неравныя части; изъ нихъ южная по климату и продуктамъ составляетъ какъ бы переходъ къ южнымъ штатамъ, въ то время какъ сѣв. часть изобилуетъ роскошными пастбищами. Въ геологическомъ отношеніи въ А. различаютъ: 1) наносныя образованія на с.-з., 2) мѣловую формацію съ костями ископаемыхъ завровъ и акулъ на ю.-з., 3) кам.-угольныя отложенія, составляющія продолженіе кам.-угольнаго бассейна рѣки Миссури; граниты, сіениты и базальты весьма рѣдки. А. изобилуетъ судоходными рѣками, но большинство изъ нихъ вслѣдствіе продолжительной лѣтней жары доступно для болѣе крупныхъ судовъ только лишь въ теченіе 9 мѣсяцевъ въ году. Самыя значительныя изъ нихъ, кромѣ Миссиссиппи (на вост. границѣ), — Арканзасъ, главная рѣка протекающая внутри страны; далѣе, рѣки Св.-Франциска и Уайтъ Риверъ (Бѣлая р.) на с.-в., Вашига съ многочисленными притоками на ю., Редъ Риверъ (Красная р.) на ю.-з., вступающая затѣмъ въ штатъ Луизиану. Климатъ въ вышележащихъ частяхъ страны очень здоровый, въ низменностяхъ, гл. образомъ на в. около Миссиссиппи, наоборотъ крайне вредный. Ср. температура зимой +8°, лѣтомъ +27°. Въ гл. г. Литтлъ Рокъ температура колеблется между —10° +36°. Лѣтомъ температ. часто довольно долго держится выше 32°. Дождевыя осадки въ теченіе года составл. 120—150 см. Число жит. въ 1890 г.: 1.128,179 чел. изъ нихъ 816,517 жит. бѣлой расы, 311,227 негровъ и 304 индѣйцевъ. Народоначаленіе стоитъ еще на довольно низкой ступени образова-

нія. Арканзасскій промышленный университетъ въ Фэтвилѣ представляетъ высшее гражданское училище, получающее субсидію отъ государства. Въ штатѣ А. выходятъ 153 газеты. Гл. отрасль промышленности земледѣліе. Въ 1890 г. 1.929,700 гект. были засѣяны маисомъ, овсомъ, пшеницей и т. д.; но важнѣе всего производство хлопка (625,786 гект.) и табака; вниманія заслуживаетъ также садоводство. Количество скота въ 1890 г. было очень значительно. Лѣса до сихъ поръ покрываютъ 65% всей площади и доставляютъ въ изобиліи прекрасный лѣсъ, управляемый на лѣсопильные заводы, а затѣмъ сплавляемый болѣею частію внизъ по рѣкѣ. Дичь въ лѣсахъ и болотистыхъ низменностяхъ также водится еще въ большомъ колич. Необычайно богата страна минералами: цинкъ, желѣзо, свинецъ, мѣдь, каолинъ встрѣчаются въ изобиліи; залежи кам. угля занимаютъ площадь въ 30,000 кв. км. Въ долині Вашингта попадаются горячіе источники. Промышленность еще только начинаетъ развиваться; торговлѣ значительно способствуютъ естественные водные пути и сооружаемыя съ 1860 г. жел. дороги. Въ 1890 г. въ дѣйстви находились жел. дороги на протяженіи 3513 км. Гл. предметы вывоза: лѣсъ, хлѣбъ, хлопокъ, табакъ, шерсть и шкуры. По госуд. устройству 1868 г. законодат. власть находится въ рукахъ сената изъ 32 членовъ и палаты представителей изъ 95 членовъ, первые избираются на 4, вторые на 2 года. Губернаторъ и прочіе госуд. чиновники избираются народомъ на 2, судьи имъ же на 8 лѣтъ. На конгрессъ штатъ посылаетъ 6 представителей, а при выборѣ союзнаго президента имѣетъ 8 голосовъ. А. раздѣляется на 75 графствъ; гл. г. Литтль Рокъ. А. получилъ свое названіе отъ индѣйскаго племени; первую колонію въ странѣ основали въ 1685 г. французскіе канадцы; въ 1803 г. А. вмѣстѣ съ Луизианою отошелъ къ Соед. Штатамъ, а уже въ 1836 г. вошелъ въ союзъ, какъ штатъ; въ 1861 г. А. присоединился къ южнымъ конфедеративнымъ штатамъ, но уже 10 сентября 1863 г. Литтль Рокъ былъ занятъ войсками союза. Съ 1868 г. А. вновь образуетъ вполне самостоятельный штатъ.

**Арканаасъ Сити**, городъ въ сѣвероамериканскомъ штатѣ Канзасъ, въ графствѣ Коулей, на рѣкѣ А., близъ границы съ индѣйской территоріей, узловой пунктъ желѣзн. дор.; число жителей (1890 г.) 8347 чел.

**Арканское ученіе** (*arcana disciplina*, лат. „тайное ученіе“), такъ называется существовавшій отъ языческихъ мистерій обычай древней церкви не допускать при сѣтствіи оглашенныхъ при крещеніи, припяти Святыхъ тайнъ, миропомазаніи, при чтеніи символа вѣры и молитвы Господней. Возникновеніе этого обычая связано съ введеніемъ оглашенія, т. е. назначенія извѣстнаго времени для испытанія и под-

готовки вновь обращенныхъ. Католическіе богословы совершенно неправильно старались охарактеризовать арканское ученіе, какъ такое, благодаря которому преданіе, не находящее себѣ доказательствъ въ Библии, тѣмъ не менѣе можетъ быть возведено ко временамъ апостольскимъ.

**Арканумъ** (лат. „тайное“) означаетъ сперва таинственныя средства древнихъ римлянъ, при соблюденіи которыхъ, въ суевѣрныхъ обрядахъ и заклятіяхъ, снискивалась помощь боговъ; потомъ тайныя ученія извѣстныхъ философскихъ школъ (пифагорейцевъ) и жрецовъ. Въ этихъ ученіяхъ посвященнымъ обѣщалось разрѣшеніе высшихъ, конечныхъ задачъ; для людей же непосвященныхъ эти ученія должны были оставаться совершенно закрытыми и недоступными. Чѣмъ болѣе падала древняя религія римлянъ, тѣмъ сильнѣе распространялись тайныя ученія и среди нихъ въ особенности культъ великой праматери Цибелы, египетской Изиды и персидскаго Митры. Въ алхиміи А. назывались „философскій камень“ и „жизненный элексиръ“; *arcana (remedia divina)* — секретныя средства, употреблявшіяся древними алхимиками-врачами; на ихъ значеніе для врачеванія снова обратилъ вниманія Латро (1853). *A. duplicatum* — древнее названіе сѣрнокислаго кали.

**Арканъоло**, худ., см. *Орканъа*.

**Аркась**, Захарій Андреевичъ, археологъ, грекъ по происхожденію, род. 1793 г. въ гор. Метохоро въ Фессаліи, былъ въ дѣтствѣ перевезенъ отцемъ своимъ въ Николаевъ, гдѣ учился въ штурманскомъ училищѣ, окончивъ которое поступилъ въ 1816 г. мичманомъ во флотъ; онъ участвовалъ въ нѣсколькихъ морскихъ сраженіяхъ, но долженъ былъ въ 1839 г. оставить по слабости здоровья строевую службу и поселился въ Севастополь, гдѣ занималъ различныя должности, состоялъ, между прочимъ, председателемъ севастопольскаго статистическаго комитета, инспекторомъ тамошняго карантина и былъ, наконецъ, назначенъ строителемъ и директоромъ севастопольской морской офицерской бібліотеки. Умеръ А. въ Николаевѣ въ чинѣ генералъ-лейтенанта. Его археологическія работы, важныя, какъ богатый матеріалъ для исторіи новороссійскаго края, печатались въ изданіяхъ одесскаго общества исторіи и древностей, дѣйствительнымъ членомъ котораго А. состоялъ съ 1846 г. Ему принадлежатъ: „Описаніе Ираклійскаго полуострова и древностей его“ (отд. изд., Николаевъ 1879); „Сравнительная таблица Елинскихъ поселеній по Евксинскому понту etc.“ (Записки названнаго общ., т. III, стр. 144—150); „Начало учрежденія російскаго флота на Черномъ морѣ и дѣйствія Черноморскаго флота съ 1788—1866 гг.“ („Записки“, т. IV, стр. 261—309; т. V, стр. 846—904 и т. VI, стр. 368—444). См. некрологъ Мурзакевича въ 6 т. „Зап. одесск. общ. исторіи и

древн." (1867); Венгеровъ, Крит.-биогр. словарь, т. I.

**Аркадь**, Аркалыкъ, горная группа Семипалатинской области, по пути между Семипалатинскомъ и Сергиополемъ, имѣеть почти меридиональное направлѣніе, склоняясь къ ю.-в. переходитъ въ Альджанскій хребетъ, которымъ связывается непосредственно съ системою Тарбагатай. Сѣверная часть хребта на зап. Аркалыкъ, имѣеть до 480 м., южная — Аркатъ, до 770 м. надъ уровн. моря. Всѣ горы состоятъ преимущественно изъ гранитовъ, прорванныхъ мѣстами порфирами; онѣ совершенно безлѣсны, представляють чистую холмистую степь, мѣстами поросшую мелкимъ кустарникомъ.

**Аркашонъ** (Arcachon), гор. въ франц. департ. Жиронды, окр. Бордо, у Атлантич. океана при заливѣ А., въ который впад. Лейра и который соединяется посредствомъ открытаго канала съ океаномъ, станція Южн. жел. дор., большія устричныя мели (ежегодно 300 милл. штукъ устриць), рыболовство, морскія купанья (ежегодно болѣе 100,000 посѣтителей), очень мягкій климатъ (средняя годов. темп. 13,5° Ц.), вслѣдствіе чего А. служитъ также зимнимъ курортомъ, многочисл. виллы, прекрасное казино и (1891) 7841 жит. Ср. Lalesque, A., ville d'été, ville d'hiver (Пар. 1886).

**Аркава Петрарка**, деревня въ ит. провинці Падуѣ, у подошвы Евангелійскихъ холмовъ, съ теплыми источниками; 492 жит. (1881); мѣстопребываніе и смерть Петрарки, надгробный памятникъ котораго находится передъ церковью.

**Аркобуза**, ручное огнестрѣльное оружіе XV и XVI вв., крупнаго калибра, сначала употреблялось для пѣхоты, затѣмъ (при уменьшенномъ калибрѣ) и для конницы, въ Россіи называлось пищаль.

**Аркизлай**, философъ такъ наз. средней академіи, род. въ 316 г. до Р. Хр., въ Питанѣ, въ Эоліи, ум. 241. Изучалъ философію сначала въ Афинахъ у Теофраста, затѣмъ у академика Пелемона. Послѣ смерти Кратеса занялъ его каяедру въ академіи А. отвергалъ возможность философскаго знанія вообще и въ большей или меньшей степени допускалъ вѣроятность всякаго человѣческаго представленія, которое служило ему нормой его практическихъ отношеній. Въ греческой антологіи (собраніе мелкихъ стихотвореній) существуютъ двѣ его эпиграммы.

2) римскій скульпторъ, около 80 г. до Р. Хр., другъ Лукулла, пользовался извѣстностью, гл. обр., за свои превосходно обработанныя модели, творецъ сохранившейся, повидимому, въ копіяхъ статуи Венеры Генетриксъ.

**Аркиль** (Arcueil), селеніе въ 6 клм. къ ю. отъ Парижа, первая станц. Орлеанской ж. д. 6067 ж. (1881). Остатки древняго водопровода (Arcus Julianus) въ видѣ двухъ арокъ, послужившія названіемъ селенію. Изобильные источники дали возможность

провести отсюда еще въ XVII вѣкѣ водопроводъ для орошенія Люксембургскаго дворца и садовъ въ Парижѣ.

**Аркико**, большое селеніе въ итальянск. кол. Эритреѣ на заливѣ Краснаго моря, 12 кв. на ю. отъ Массовы съ маленькой построенной египтянами крѣпостью и итальянскимъ гарнизономъ, А. (1881) им. 1000 жит.

**Арко** (Arklow), приморскій г. въ ирландскомъ графствѣ Вико, при входѣ въ живописную, много посѣщаемую туристами, долину Авоку; гавань, ловля сельдей и устриць; 4172 ж.

**Арко**, городъ въ южномъ Тиролѣ, округа Рива, при ж. д.; въ немъ находится кургаусъ, лѣчебное заведеніе для воспыхъ, специальная школа для обученія токарному ремеслу и мозаикѣ по дереву; занимается разведеніемъ овощей, приготовленіемъ вина и масла, шелководствомъ, рѣзьбой по оливковому дереву, 2384 жит. (1890). А. служить зимнимъ курортомъ, благодаря тому, что защищенъ отъ сѣверныхъ вѣтровъ (средняя зимняя темпер. 3,7° наибольш. зимн. хол. — 3,7°)

**Арко** (Arco), Карло д', итал. писатель объ искусствѣ и историкъ, род. 1799, ум. 1873 г., 1827—37 г. изд. описаніе ряда произведеній художеств. галлерей его роднаго города Мантуи съ гравюрами по собственнымъ рисункамъ, 1857—59 г. свое наиб. значит. произв. „Delle arti e degli artificii di Mantova“ (2 т.), исторію мантуинскаго искусства съ начала Среднихъ Вѣковъ въ связи съ общественно-политическими отношеніями того времени. Кромѣ того, А. опубликовалъ „Chronicon Mantuanum“ 1095—1299 г., мантуанскую хронику А. Скивепольи 1445—84 г., два историч. сборника XVII ст., для мелкихъ изслѣдованій по разнымъ вопросамъ искусства и пр.

**Арко** (ит. Arco) или coll'arco, значить „смычекъ или со смычкомъ“. Обозначаетъ въ нотахъ для струнныхъ инструментовъ, что съ даннаго мѣста должно послѣ предшествовавшаго пиццикато снова играть смычкомъ.

**Аркозы**, такъ наз. въ петрографіи болѣе или менѣе крупнозернистые песчаники, происшедшіе непосредственно отъ разрушенія кристаллическихъ горныхъ породъ группы гранитовъ, гнейсовъ и пр. вслѣдствіе того къ обычному составу песчаниковъ изъ зеренъ кварца, присоединяются въ большемъ или меньшемъ количествѣ еще не разложившіяся, обтертыя зерна полевыхъ шпатовъ и слюды. Встрѣчаются въ отложенияхъ различныхъ геологическихъ системъ, но по близости къ области распространенія кристаллическихъ породъ. Въ Шварцвальдѣ, Тюрингіи, Вогезахъ, Оверни, у насъ въ различныхъ частяхъ Урала среди девонскихъ и пермскихъ отложений.

**Арколе**, мѣстечко въ ит. провинці Веронѣ, расположено среди болотъ; 1261 жит. (1881); исторически достопамятно по сраженію, происходившему 15—17 ноября



# АРКТИЧЕСКАЯ ФАУНА.



1. Белый медведь. — 2. Россомаха. — 3. Песец. — 4. Заяц-беляк. — 5. Пеструшка. — 6. Северный олень. — 7. Muskusный бык. — 8. Морж. — 9. Морской кот. — 10. Морская выдра (камчатский бобр). — 11. Гренландский кит. — 12. Единорог, нарвал. — 13. Белая куропатка. — 14. Белая сова. — 15. Гага, самец; 16. самка. — 17. Гагарка. — 18. Полярная чайка.

Т-во „Просвещение“ в СПб.

Из ст. „Арктическая околополярная область“.



1796 г. между французами подъ предводительствомъ Бонапарта и австрийцами.

**Аркона**, гора, образующая мысъ, на о-въ Рюгенъ; мѣловымъ утесомъ въ 46 м. высится надъ Балтійскимъ моремъ; содержитъ много кремня и разныхъ окаменѣlostей. На вершинѣ, съ 1827 г. стоитъ высокій маякъ. На А. была нѣкогда крѣпость того же имени, считавшаяся неприступной и храмъ Свантевита, величайшее святилище сѣверо-германскихъ славянъ. Остаткомъ крѣпости, которая послѣ долгаго сопротивленія была взята и разрушена въ 1168 датск. кор. Вальдемаромъ I, считается высокій валъ въ 18—25 м. выш.

**Аркотъ**, дистриктъ, относящійся къ Мадраcскому президентству британской Индіи, дѣлится на: а) Сѣв. А., занимающій 19,725 кв. км. съ 2.180,487 ж. (110,5 ч. на кв. кл.). Гл. гор. Читуръ, Веллоръ и Аркотъ. б) Южный А., состояющій 13,512 кв. км. съ 2.162,851 ж. (160 ч. на кв. кл.). Гл. гор. Каддалоръ. Обѣ сѣднія между собою области представляютъ гористую и лѣсистую страну въ южной части восточнаго Гатеса; примыкаютъ на югъ къ франц. колоніи Пондишери. Между отдѣльными хребтами на сѣверѣ заслуживаютъ вниманія Веллурскій, а на югъ Шиварайскій. Горы сложены изъ кристаллическихъ и песчаниковыхъ породъ, прорваннхъ во многихъ мѣстахъ продуктами вулканическихъ изверженій, и пересѣкаются плодородными широкими рѣчными долинами, имѣющими восточное склоненіе къ океану; между ними наибольшее значеніе имѣютъ густо населенныя долины Палара и Чіара, сливающимся между собою у г. Чингальпата. Воды большей части рѣкъ, отведенныя многочисленными каналами, дѣятельно эксплуатируются для искусственнаго орошенія страны. Подъ культурой находится около  $\frac{1}{6}$  всей площади; воздѣлываются преимущественно рисъ и просо; затѣмъ слѣдуютъ: сахарный тростникъ, индиго, масличныя растенія, хлопчатникъ и пр. Скотоводство также въ значительномъ развитіи. Лѣса изобилуютъ цѣннымъ краснымъ сандаловымъ деревомъ, служащимъ предметомъ вывоза. Горное дѣло не развито, хотя страна изобилуетъ желѣзомъ и мѣдью. Изготовленіе мѣстныхъ тканей, ковровъ, глиняныхъ издѣлій имѣетъ значительное развитіе. Вывозъ вышеуказанныхъ мѣстныхъ продуктовъ значительно превышаетъ ввозъ (главн. образ. желѣза, соли, матерій), то и другое преимущественно черезъ франц. гавань Пондишери. Народонаселеніе смѣшанное; преобладаютъ индусы браминской религіи, затѣмъ слѣдуютъ по численности магометане и мелкіе кочевые народцы, европейцевъ нѣсколько болѣе 200 чел. Главныя языки тамульскій и телугу.

**Аркрайтъ**, Ричардъ (Arkwright), род. въ Престонѣ въ 1732 г., ум. въ Кромфордѣ въ 1792 г. Былъ сначала циркульникомъ, а затѣмъ сталъ заниматься механикою и

въ 1768 г. построилъ прядильную машину, въ которой пряжа одновременно скручивалась и наматывалась, и такъ какъ крутка была болѣе значительная, чѣмъ въ другихъ машинахъ, то пряжа оказывалась особенно удобною для основы ткани. Машина А. приводилась въ движеніе водою и потому получила названіе ватеръ-машины, а вырабатываемая ею пряжа — ватерной пряжи (water-twist). Съ тѣми или другими измѣненіями машина А. сохранила и до настоящаго времени свое значеніе. А. оставилъ послѣ своей смерти огромное состояніе (около 5 милл. рублей). За свои заслуги А. былъ возведенъ въ дворянское достоинство.

**Арктическая круго (циркум) полярная область** или регионъ (сюда хромоп. „Арктическая фауна“), зоогеографическая область, охватывающая самыя сѣв. части Старога и Новаго Свѣта и распространяющаяся къ югу до сѣв. границы лѣсной растительности. Къ ней же относятся, кромѣ крайнихъ сѣв. частей континентовъ Европы, Азіи и Америки, также Гренландія и всѣ острова Сѣв. Ледовитаго океана. Физико-географич. характеръ этой области крайне однообразенъ, благодаря чему въ ней водится мало животныхъ формъ. Немногочисл. растительноядныя животныя ея довольствуются скудной пищей, состоящей изъ лишаяевъ и мховъ, а немногія хищныя животныя въ свою очередь зависятъ отъ первыхъ. Почти всѣ животныя распространены циркумполярно по всему ея протяженію; узкій, замерзающій зимою Беринговъ проливъ представляетъ естественный мостъ между Азіей и Америкой, а пловучія ледяныя массы являются способомъ сообщенія между отдѣльными островами, особенно же между большими островами Новаго Свѣта. Млекопитающія представлены въ А. к. о. всего десятью видами, изъ которыхъ семь принадлежатъ исключительно или почти исключительно ей одной, а остальные три водятся въ сѣв. части умѣреннаго пояса и должны быть разсматриваемы какъ случайныя въ арктической области. Эти десять видовъ слѣдующіе: сѣв. олень, мускусный быкъ, два вида пеструшекъ или лемминговъ, полярный заяцъ, бѣлый медвѣдь, песецъ, волкъ, росомаха и горностаѣ (см. хромоп., фиг. 1—7). Так. обр. здѣсь представлены три отряда млекопитающихъ. Полярный заяцъ въ Старомъ Свѣтѣ водится также и въ умѣренномъ поясѣ, въ Новомъ же является исключительно арктическимъ видомъ. Мускусный быкъ (*Ovibos moschatus*) есть единственное арктическое млекопитающее, которое въ настоящее время не распространено циркумполярно, а ограничено лишь незначительнымъ участкомъ американскаго побережья и землею, лежащей къ сѣв. отъ Америки; прежде же и онъ былъ распространенъ циркумполярно, что доказываютъ ископаемые его остатки. Распределеніе растительноядныхъ животныхъ въ

предѣлахъ области зависятъ, конечно, отъ присутствія скудной растительности, вслѣдствіе чего бѣдные животными участки чередуются съ такими, гдѣ водятся громадныя стада ихъ. Случайно заходящія хищники находятся въ особенно тѣсной зависимости отъ растительныхъ: горностаи слѣдуютъ за леммингомъ, а волкъ за оленемъ. Менѣе съ ними связаны песецъ и бѣлый медвѣдь, такъ какъ первый питается также падалью, а второй охотится преимущ. за тюленями, живущими въ морѣ. Южный предѣлъ арктическихъ звѣрей различенъ: для оленя, водячагося также и въ лѣсу, самой южной границей является южный предѣлъ распространенія тайги; для медвѣдя и частью для песца тотъ же предѣлъ совпадаетъ съ сѣв. границей континента и съ южной — пловучихъ льдинъ. Изъ птицъ цѣлый рядъ принадлежитъ во время гнѣздованія нашей области. Мы назовемъ между ними гагъ (фиг. 15 и 16), пупочку, подорожника лапландскаго, бѣлую куропатку и бѣлую сову — все представители семейства, болѣе обильно представленнаго въ южныхъ широтахъ. Исключительно сѣверу принадлежатъ сем. гагаръ (Columbidae) и сем. чистиковъ или тупиковъ (Alcidae), а также многіе виды чаекъ. Многіе изъ тупиковъ гнѣздятся большими колоніями на островахъ и скалистыхъ берегахъ, такъ наз. „птичьихъ базарахъ“, и кормятся обитателями моря. Въ связи съ бѣдностью растительной жизни и насѣкомыхъ, среди птицъ зерноядныя и насѣкомоядныя очень рѣдки. Большинство арктич. птицъ во время полярной зимы откочевываетъ къ югу. Пресмыкающихся и гадовъ вовсе нѣтъ въ А. к. о., а наземныхъ моллюсковъ и насѣкомыхъ почти нѣтъ. Но если эта область не богата сухопутными животными, то тѣмъ болѣе населено ея море, составляющее отечество громадныхъ водныхъ млекопитающихъ, каковы, китъ гренландскій, полосатики и нарвалы (фиг. 11 и 12), моржи, сивучи и другіе тюлени; ему же принадлежитъ цѣнный морской боберъ (фиг. 10); всѣ эти животныя становятся все болѣе и болѣе рѣдкими, вслѣдствіе постоянныхъ преслѣдованій со стороны человека. Изъ рыбъ особ. характерны различныя виды трески и акулы-алеты. Среди безпозвоночныхъ много характерныхъ видовъ ракообразныхъ, моллюсковъ, гидроидныхъ полиповъ и иглокожихъ.

**Арктическая флора**, растителн. странъ и острововъ, прилегающихъ къ сѣв. полюсу. Къ этой области принадлежатъ Гренландія, больш. ч. Исландія, сѣв. Лапландія, Шпицбергенъ, Новая земля и сѣв. Сибирскій берегъ до земли Чукчей, а также сѣв. берегъ Американскаго материка отъ Аляски до Лабрадора, вмѣстѣ съ приполярными островами. Съ юга эта область ограничивается границей распространенія деревьевъ и характеризуется низкой средней температурой года и краткостью періода вегетаціи; послѣдняя начинается

приблизительно въ іюнѣ и заканчивается уже въ августѣ. Сѣверныя равнины Сибири и сѣв. Америки покрываются сѣв. травой или бороватой растительностью, состоящей изъ мховъ и лишайевъ съ кое-гдѣ встрѣчающимися полукустарниками или кустарниками (тундра). Растительность сѣв. Сибири состоитъ на болѣе сухихъ мѣстахъ изъ мохового войлока (*Polytrichum*) съ примѣсю пушицы (*Eriophorum*) и пятнами двѣтвѣвъ *Dryas* или *Cassiope*; на мокрыхъ господствуетъ торфяной мохъ (*Sphagnum*); только на склонахъ флора обогащается красками. Сѣверная часть Аляски также представляетъ тундру, которая южнѣе полярнаго круга охватывается поясомъ кустарниковъ. На Шпицбергенѣ, во флорѣ котораго насчитываютъ до 120 видовъ, различаютъ береговую, кустарниковую и луговую формации; вересковые кустарники, которые вообще играютъ довольно большую роль въ А. ф., встрѣчаются здѣсь рѣдко. Съ флорой Шпицбергена сходна флора Новой Земли (193 вид.), которая изъ вересковыхъ содержитъ всего 2 вида *Vaccinium*. Наиболѣе богатой является растительность Гренландіи, представляющая главное ядро А. ф. Въ южной ея части (60—62° с. ш.) встрѣчаются даже стволіки березъ 4—5 м. высоты въ перемежку съ рябиной, ивой и др. Сѣвернѣе 62° гренландская растительность до нѣкоторой степени является сходной съ флорой Альпъ, въ представителяхъ родовъ *Saxifraga*, *Dryas*, *Pedicularis*, *Carradamine*, *Campanula*, *Ranunculus*, *Silene*, *Polygonum* и др. Карликовая береза (*Betula nana*), появляющаяся еще ниже 60° с. ш. (южнѣе С.-Петербур.), распространяется далѣе къ сѣверу въ возрастающемъ количествѣ. Вересники встрѣчаются на песчаныхъ почвахъ до 73°. Образованіе торфа и соответствующая болотн. флора (*Andromeda*, *Triglochia*, *Ledum*, *Vaccinium*, *Oxycoccus* и др.) наблюдается еще подъ 76° сѣв. шир. Флора, сходная съ альпійской, развивается на крутыхъ склонахъ горъ, на скалахъ ледниковъ, на вершинахъ и площадкахъ горъ и занимаетъ больш. частью поверхности Гренландіи.

**Арктический (греч.)**, все относящееся къ сѣвернымъ созвѣздіямъ Большой и Малой Медвѣдицы (arktos), затѣмъ въ переносномъ смыслѣ все лежащее близъ сѣвернаго земнаго полюса и вообще на сѣверѣ. Арктической кругъ — сѣверный полярный кругъ (см.); арктической океанъ — Сѣверный Ледовитый океанъ (см.); арктической поясъ — сѣверный полярный поясъ; арктической земли — сѣв. полярныя земли, и т. д.

**Арктический видъ**, въ зоологіи или ботаникѣ видъ, живущій на крайнемъ сѣверѣ; см. *арктическая циркум(около)полярная область*.

**Арктомисъ**, см. *байбакъ*.

**Арктостафлосъ**, лат. назв. толокнянки (см.).

**Арктось**, по греч. „медвѣдица“, названіе

двух созвѣздіи: Каллисто (см.), превращенная въ медвѣдицу, была помѣщена Зевсомъ на небо звѣздой и дала имя созвѣздію Большой Медвѣдицы; Малой Медвѣдицы имя дала нимфа Киносура, вскормившая своей грудью Зевса, или нимфа Финика, которую за ухаживаніе Зевса Артемида превратила въ медвѣдицу.

**Арктотисъ** (*Arctotis L.*), родъ сложноцвѣтныхъ растений; травы и кустарники съ одинокими, красиво окрашенными соцвѣтями, состоящими изъ язычковыхъ и трубчатыхъ цвѣтвѣ; изъ 30 южно-Африканскихъ видовъ нѣкоторые, особенно *A. acaulis L.*, разводятся въ качествѣ декоративныхъ растений.

**Арктуация** (лат.), дугообразный изгибъ.

**Арктуръ** (греч. отъ *αρκτος* медвѣдь), — звѣзда первой величины ( $\alpha$ ) въ созвѣздіи Bootes (Волопасъ), желтокраснаго цвѣта, образуешь вмѣстѣ со звѣздами Спика (Колось) въ созвѣздіи Дѣвы и Денебола въ созвѣздіи Лѣва большой треугольникъ. Древніе считали А. звѣздой, опасной для мореплавателей, приносящую бурю (*sidus horridum*). Въ греческой мифологіи А. герой Аркасъ, перенесенный на небо вмѣстѣ со своею матерью Каллисто, превращенною въ медвѣдицу; по другому сказанію А. — аттический Икарій.

**Аркуболитъ**, см. *самострѣль*.

**Аркъ** (Агс), бурный горный потокъ въ юго-вост. Франціи (Савойя), притокъ Изеры, бер. нач. на Леваннѣ. Дл. теч. 150 км. Съ истребленіемъ лѣсовъ долина А. (Мориеннъ) большею частью представляетъ теперь крутыя скалы и склоны, усыпанные гальками и поэтому холодна и сурова; среди населенія много кретиновъ, и зобъ встрѣчается очень часто. Гл. пунктъ С. Жанъ де Мориеннъ. По долину ведетъ дорога (теперь желѣзная) черезъ Монъ-Сени.

**Аркъ**, см. *Жанна Д'Аркъ*.

**Арлекинъ** (*Arlequin, Arlecchino*), одна изъ комическихъ масокъ возникшей въ XVI в. итальянской *commedia dell' arte* и распространенной на всѣ европейскія сцены. Арлекинъ — первоначально безстыдный, не стѣсняющийся въ выраженіяхъ шутъ, затѣмъ превратился въ простоватаго подчасъ злого слугу, который сыплетъ остроумія и шутки по адресу своихъ глухихъ пріятелей. Роль А. требовала импровизаторскаго таланта, т. к. остроумія придумывались ад hoc въ время самаго дѣйствія, и существовали извѣстные комическіе жесты и стереотипныя фразы. У нѣмцевъ А. соответствуетъ типъ *Hanswurst'a*, у испанцевъ — *Gracioso*, у англичанъ — *Clown*. *Baiazzo* — потомокъ настоящаго А. См. *Vaschet, Les comédiens italiens à la cour de France* (Пар. 1882).

**Арлекинъ**, птица, см. *дятель*.

**Арленкуръ** (*Arlecourt*), Викторъ, Виконтъ д', франц. писатель, род. 1789, ум. 1856, первоначально сторонникъ Наполеона I, съ 1814 г. приверженецъ Бурбоповъ. Ему

принадлежитъ поэма *Charlemagne ou la Caroléide* (1818, 2 тома), нѣсколько романовъ (лучшій изъ нихъ *Le Solitaire*, 1821), и легитимистскіе памфлеты (1848), изъ которыхъ одинъ „*Dieu le veut*“ выдержалъ 64 изд. Драматич. вещи А. не имѣли никакого успѣха.

**Арликопъ**, порода гончихъ собакъ, имѣющая одинъ глазъ темный, а другой блѣсоватый; шерсть бѣлая съ мраморными и черноватыми пятнами.

**Арлонъ** (*Arlon*, флам. Аарленъ), прежде укрѣпленный, гл. г. бельгійской провинціи Люксембургъ, на р. Семуа, 404 м. надъ у. м., около ж. д. Брюссель-Люксембургъ; въ А. имѣются: королевскій атеней, *Académie des beaux-arts* съ промышленнымъ училищемъ, институтъ для приготовленія учительницъ, собраніе римскихъ древностей; число жит. (1890 г.) 8029 чел. А. (*Orolaunum Vicus* въ древнѣхъ Алтонія) основанъ въ римскую эпоху, въ X вѣкѣ сдѣлался графствомъ, затѣмъ маркграфствомъ, а въ 1214 г. присоединенъ къ Люксембургу.

**Арль** (*Arles*), городъ во франц. департ. Устье Роны, на лѣв. бер. Роны, отъ которой съ этого мѣста идетъ каналъ къ Дюрансѣ и каналъ въ Поръ-де-Букъ къ морю, узловой пунктъ ж. д. изъ Ліона въ Марсель, въ 24 км. отъ моря, теперь мало населенный городъ, съ узкими улицами, имѣетъ многочисл. остатки античнаго искусства, изъ которыхъ выдаются: амфитеатръ, въ 140 и 103 м. въ поперечникѣ, состоитъ изъ 2-хъ этажей, каждый съ 60-ю сводами и вмѣщаетъ приблизительно 25,000 зрителей (въ 1846 г. реставрированъ); античный театр, отъ котораго остались двѣ коринтскія колонны, нижніе ряды сидѣній и пр. (здѣсь найдена въ 1651 г. знам. „Арльская Венера“, одно изъ лучшихъ украшеній Лувра въ Парижѣ); гранитный обелискъ въ 15 м. выш.; остатки древняго форума, античныхъ банъ, водопроводовъ и дворца Константина; многочисл. теперь собранные въ музеѣ памятники скульптуры. Бывшій соборъ С. Трофима съ прекраснымъ порталомъ, внутри за-ново отдѣланный, постр. въ 12 или 13 ст. въ принадлежатъ ему монастырѣ. Въ юго-вост. предмѣстьи Алисканъ (см.) находится достопримѣчательное древнее кладбище, на которомъ найдены многочисл. древне-христіанскія гробницы съ рѣзбою; жителей (1891) 13,876 (въ общинѣ 24,288). Торговля и промышленность незначительны; заслуживаетъ упоминанія только фабрикація масла, судостроеніе, овцеводство въ окрестности. А. имѣетъ гидрографич. школу, коллежъ, библиотеку. Славится съ древнихъ временъ красота Арльскихъ женщинъ. Черезъ Рону ведетъ цѣпной мостъ въ предмѣстьи Трэнктай. А. наз. въ древности *Ареда* или *Арелатъ* (кельт. „болотное мѣсто“), былъ основанъ галлами и превращенъ Цезаремъ въ римскую военную колонію. Расцвѣта

городъ достигъ при имп. Константиѣ, который увеличилъ и украсилъ А. и назвалъ его именемъ Константины, гл. гор. Галли. Впослѣдствіи много разъ завоеванный и разрушенный сарацинами и вестготами, А. однако долго еще сохранилъ свой блескъ, сдѣлался въ 880 г. гл. гор. бургонскаго королевства Арелатъ (см.), въ 12 в. независимымъ, присоединенъ къ Франціи Филиппомъ III въ 1271 году. Въ А. происходило нѣсколько важныхъ соборовъ (въ 314, 354, 452, 475 гг. и др.). См. Fourmer, Le royaume d'Arles et de Vienne (Пар. 1891).

**Арльбергъ**, высокой альпійскій перевалъ (1802 м.) на границѣ Тироля и Форарльберга (страпы „передъ А.“), вмѣстѣ съ тѣмъ водораздѣлъ между Рейномъ и Дунаемъ (къ зап. отсюда течетъ Альфенцъ въ Иллъ, къ вост. Розанна въ Иннъ), граница между кристаллической Фервальской группой Ретическихъ Альпъ на ю. (Шейшелькопфъ 2409 м.) и Альгавской группой сѣверныхъ известковыхъ Альпъ на с. (Шиндлершпитцъ 2640 м.). Черезъ А. ведетъ законченная въ 1824 г. дорога изъ Штанцкой долины въ Кlostерскую долину, соединяющую Ландекъ съ Блуденцомъ; теперь этотъ путь замѣненъ Арльбергскою ж. д. Важная въ политическомъ отношеніи, какъ звено между Форарльбергомъ и прочими частями монархіи, ж. д. имѣетъ большое экономическое значеніе: этимъ путемъ Австрія доставляетъ на западъ Европы продукты своихъ земель, особенно изъ богатой Венгрии, а также восточные товары, идущіе черезъ Триестъ. Собственно Арльбергская линія — Инсбрукъ-Блуденцъ 136,6 км. дл.; въ 1872 г. къ ней примкнулъ Форарльбергскій жел.-дор. путь Блуденцъ-Брегенцъ, а къ концу 1883 г. былъ законченъ большой туннель Ст.-Антонъ-Лангентъ (10,250 м. дл.). Высшій пунктъ жел. дор. въ туннелѣ достигаетъ 1310 м. надъ ур. моря.

**Арльтъ** (Arlt), Фердинандъ, офтальмологъ, род. 1812 г. въ Оберграупенѣ близъ Теуплица, ум. 1887 г. въ Вѣнѣ. Учился въ Прагѣ, гдѣ съ 1849 г. былъ проф. по кафедрѣ глазныхъ болѣзней; въ 1856 г. А. перешелъ на ту же кафедру въ вѣнскій унив., А. считается однимъ изъ выдающихся окулистовъ. Соч.: „Über die Verletzungen des Auges“ (Вѣна 1875); „Die Ursachen und die Entstehung der Kurzsichtigkeit“ (Вѣна 1876); „Klinische Darstellung der Krankheiten des Auges“ (Вѣна 1881); „Zur Lehre vom Glaukom“ (Вѣна 1884), и мн. др. Въ руководствѣ Грефе и Семиша А. составлена часть „Die Operationslehre“ вмѣстѣ съ Дондерсомъ и Грефе А. основалъ „Archiv für Ophthalmologie“ (Берлинъ, изд. съ 1854 г.).

**Арма** (Armagh), 1) графство ирландской провинціи Эльстеръ, на югъ отъ оз. Лохъ-Не, заним. пл. въ 1328 кв. км., число жит. (1891 г.) 143,289 чел., изъ нихъ 46% католиковъ. Центральная часть графства

волниста, по южной проходитъ горная цѣпь, достигающая высоты 377 м.; сѣв., прилегающая къ Лохъ-Не, часть представляетъ плоскую, болотистую страну. Почва плодородна за исключеніемъ гористыхъ частей. Въ 1890 г. 48,2% всей поверхности занимали пашни (производство картофеля), 40,3% пастбища, 1,4% лѣса; сильно развито скотоводство; важное значеніе имѣетъ льняная промышленность.

2) гл. гор. ирландскаго графства того же названія (см. выше), невадалекъ отъ рѣки Калланъ, на склонахъ холма, вершина котораго увѣнчана построеннымъ въ XII в. протестантскимъ соборомъ; городъ своими домами, частію выстроенными изъ мрамора и улицами, мощеными также мраморомъ, производитъ приятное впечатлѣніе. Нѣкогда болѣе значительный городъ (въ V—IX вв. славился въ А. монастырская школа), А. и по сейчасъ не утерять своего значенія; въ настоящее время гор. извѣстенъ своимъ крупнымъ полотнянымъ производствомъ; число жит. (1891 г.) 7438 чел. А. мѣстопробываніе католическаго и англиканскаго епископовъ.

**Армавиръ**, одна изъ столицъ древней Арменіи, находившаяся въ пышнейшей Эриванской губ., къ с. отъ р. Аракса, у ю.-в. подошвы Алагеза. По преданію была основана Гейкомъ Армансомъ за 2000 л. до Р. Х. одновременно съ Ниневіей, и была въ теченіе 15 вѣковъ резиденціею армянскихъ царей. Развалины находятся у пышнѣяго селенія Тападиби.

2) А. подъ 45° 1' с. ш. и 41° 9' в. д. на лѣв. берегу Кубани, селеніе государств. крестьянъ, въ обществ. пользов. которыхъ 23,905 дес. и 5130 дес. Высочайше пожалов. разнымъ лицамъ за службу на Кавказѣ; всего 29,035 десятинъ, на которыхъ 2282 жил. домовъ и 12 отдѣльн. хуторовъ. Станція Владикавказ. жел. дороги; селеніе чрезвычайно оживлено торгово-промышл. дѣятельностью и служитъ административн. центромъ Лабинск. отдѣла Кубанск. области. Жителей (Статист. Россіи т. XVII) 12,129 (мужч. 6366, женщ. 5763), изъ нихъ около 1000 армянъ заним. земледѣліемъ; сборъ разныхъ хлѣбовъ до 25,000 чтв. Лошадей 1873, рабоч. крупн. рогат. скота 569, коровъ 1514, гулевого 1868; овецъ простыхъ болѣе 3000, тонкорун. 15,320, свиней 100. Въ послѣднее время количество крупнаго рогатаго скота уменьшается годъ отъ году; въ хозяйствахъ рабочіе волю замѣняются лошадьми, какъ менѣе подверженными эпизоотіямъ и болѣе подвижными животными, что весьма важно въ сселеніи, которое по количеству промышл. заведеній занимаетъ первое мѣсто въ области. Фабрикъ и заводовъ 30, въ томъ числѣ 12 кирпичн. дѣл., 3 мыловарен., 2 пивоваренныхъ, 2 чугунолитейн., 1 табачн., 1 ваточн., 2 паровыхъ мельницы, 4 водяныхъ, 3 конныхъ. Отдѣленіе Азовско-Донск. коммерч. банка. Виноградарство. Лѣсная торговля, бакалейн., галантер., мануфактурн. магаз., книжная

лѣвка, типографія. Гильд., промысл. мелочн. торга и ярмарочн. свидѣт. годовыхъ былъ взятъ въ 1897 г. 2233, полугод. 380. Церквей и молитв. домовъ 4, двуклассн. казенныя училища, мужское и женское, 3 начальн., одна частн. школа III разряда; школа грамоты православи. и лютеранск., церковно-приходск. школа. Проектировано открытіе больницы на 55 кроватей.

**Армада**, такъ называлась всякая вооруженная сила на морѣ и на сушѣ, преимущественно военный флотъ. Но обыкновенно подъ именемъ А. подразумѣваютъ флотъ Филиппа II испанскаго, который долженъ былъ покорить Англію, но своей гибелью привелъ Испанію къ потерѣ ея могущества. А. состояла изъ 130 большихъ боевыхъ и 30 транспортныхъ судовъ и имѣла 2000 добровольцевъ, по большей части изъ дворянскихъ семей, 19,295 солдатъ, 8450 матросовъ, 2088 рабовъ, 2630 пушекъ и огромное количество военныхъ запасовъ и провіанта на 6 мѣсяцевъ. Главнокомандующимъ былъ герцогъ Медина Сидонія, храбрый, испытанный воинъ, но не морякъ; вице-адмиралъ былъ Мартинезъ де Рекальде. А. должна была плыть къ Нидерландамъ, гдѣ Фарнезе собралъ войско въ 30,000 ч., которое должно было, на особыхъ судахъ, переправиться въ Англію подъ защитой А. 29 мая 1588 г. испанскій флотъ вышелъ изъ Лиссабона, зашелъ въ Корунью, чтобы принять тамъ войско и военные запасы. Но по выходѣ изъ Коруньи страшная буря не пустила суда далѣе, и они нѣсколько дней не могли оставить береговъ Испаніи. Лишь въ іюль А. прошла черезъ каналъ и направилась къ берегамъ Фландріи. Командовавшій англійскимъ флотомъ Говардъ слѣдилъ за А. съ высоты Плимута. Онъ благоразумно избѣгалъ сраженія, но на своихъ легкихъ судахъ обходилъ А. со всѣхъ сторонъ и хорошо направленными выстрѣлами наносилъ чувствительный вредъ тяжелымъ испанскимъ судамъ. Неспособный Медина Сидонія нѣсколько разъ упускалъ случай нанести поражение болѣе слабому врагу. Когда же А. стала на якорь въ Калѣ и англичане послали въ нее нѣсколько брадеровъ, адмиралъ такъ перепугался, что немедленно приказалъ разрубить каналы и уйти въ открытое море. Здѣсь А. попала въ страшную бурю, которая разбила много судовъ, между тѣмъ какъ англичане еще усиливали ея бѣдствія. Медина Сидонія рѣшилъ, обогнувъ Англію съ сѣвера, вернуться въ Испанію. Тутъ испанскія суда были разбѣяны бурями во всѣ стороны и погибли. Испанцы, которымъ удалось спастись на британскомъ берегу, были перебиты жителями. Рекальде привелъ лишь немногія суда въ испанскія гавани; по здѣсь часть ихъ внезапно сгорѣла. Лишь въ концѣ сентября прибылъ Медина Сидонія съ остальными кораблями. А. потеряла 74 большихъ судна и 10,185 чел., не считая малыхъ судовъ. Почти въ каждой семьѣ высихъ классовъ въ Испа-

ни оплакивали погибшихъ, такъ что Филиппъ II указомъ повелѣлъ прекратить трауръ. Мединѣ Сидоніи онъ сказалъ съ притворной твердостью духа: „я посылаю мой флотъ противъ людей, а не противъ моря и бурь.“ Могуществу Испаніи былъ нанесенъ жестокой ударъ. Англійская королева Елизавета приказала въ память этого событія отчеканить медаль съ надписью: „Afflavit Deus et dissipati sunt“. Fernandy Duro: La Armada invencible, 1884—85; Froude: The spanish story of the Armada, 1892.

**Армадилъ**, см. *броненосцы* (млекопит.).

**Армазъ**, Карти, развалина древняго города карталонцевъ (см.) Тифлиск. губ. и уѣзда въ 7 вер. отъ слиянія Куры и Арагвы; городъ былъ разрушенъ въ VIII в. монголами; монастырь св. Нины существ. тутъ съ начала христіанства, былъ разоренъ только въ XIII вѣкѣ монголами и еще разъ окончательно уничтоженъ турками въ началѣ XVIII вѣка.

**Арманти** — *алешаепенты*.

**Армансонъ**, р. въ центральной Франціи, беретъ начало въ вост. развѣтвленіяхъ горной возвышенности Морванъ на высотѣ 405 м., 192 км. длины, течетъ въ с.-з. направленіи и впадаетъ около Шени справа въ Юнцу. По долинѣ А. проходитъ жел. дор. въ Лионъ и къ Бургундскому каналу.

**Арманшпергъ**, Осифъ Лудвигъ, графъ, род. 1787, ум. 1853 въ Мюнхенѣ, потомокъ стариннаго рода, возведеннаго въ графское достоинство въ 1790 г., былъ комиссаромъ арміи при баварскомъ войскѣ и управлялъ провинціями, уступленными (1814) Франціи. Въ 1825 избранъ въ палату, гдѣ приобрѣлъ, благодаря своимъ знаніямъ и своему либеральному образу мыслей, всеобщее уваженіе. Въ 1826 г. былъ назначенъ министромъ иностранныхъ дѣлъ, а затѣмъ министромъ финансовъ и внутр. дѣлъ. Въ управленіи финансовъ отличался крайней экономіей. Клерикалы ненавидѣли его за свободомысліе и добились въ 1832 его отставки. На Лондонской конференціи А. былъ избранъ президентомъ регентства надъ несовершеннолѣтнимъ королемъ греческимъ Оттономъ и принялъ на себя также управление греческими финансами. На этомъ посту онъ оставался до совершеннолѣтія короля Оттона I. Въ 1835 г. назначенъ государственнымъ канцлеромъ. Во время отсутствія короля Оттона управлялъ королевствомъ. По возвращеніи Оттона А. получилъ отставку, покинулъ Грецію и жилъ съ тѣхъ поръ въ своемъ имѣніи близъ Деггендорфа.

**Армантъ** (Эрментъ), мѣстечко въ округѣ Сальмѣ, египетской провинціи Эсны, на лѣв. берегу Нила, пароходная станція, съ большимъ сахарнымъ заводомъ хедива; число жит. (1882 г.) 6886 чел. А. представляетъ древній Гермонтисъ; сооруженный здѣсь знаменитый храмъ почти со всѣмъ разрушенъ и передѣланъ въ фабричныя постройки.

**Армантьеръ** (Argentières), гор. во французскомъ департаментѣ Нордъ, въ округѣ Лилль, на правой сторонѣ рѣки Ли и сѣв. жел. дороги; число жит. (1891 г.) 27,515 ч.; значительны производства хлопчатобумажное и полотняное.

**Арманъ** (Armand), Адольфъ, француз. врачъ, род. 1818 г. въ Діе (департ. Дромъ), участвовалъ, въ качествѣ военн. врача, въ походахъ въ Алжиръ, Крымъ, Италію, Турцію, Китай и Кокхинчину. Съ 1875 г. состоитъ врачомъ военнаго госпиталя въ Ниццѣ. Соч.: *L'Algérie médicale* (Парижъ 1854); *„Etudes étiologiques des fièvres en Algérie et dans l'Italie centrale“* (1857); *„Histoire médico-chirurgicale de la guerre de Crimée“* (1858); *„Médecine et hygiène des pays chauds et spécialement de l'Algérie et des colonies“* (1859); *„Traité de climatologie générale du globe“* (1873).

**Арманъ**, нѣм. пис., см. *Штраубергъ*.

**Арманьяки** (армегеки). Это были необузданные наемники, вошедшіе въ составъ войска партіи графа Бернгарда Арманьяка (см. ниже), который велъ во Франціи междоусобную войну съ партіей герцога Бургундскаго. А. отличались своей дикостью, страстью къ грабегамъ и назывались поэтому „живодерами“ (escorcheurs). Когда им. Фридрихъ III захотѣлъ подчинить себѣ швейцарцевъ и обратился за помощью къ французскому королю Карлу VII, тотъ послалъ на Рейнъ дикія полчища А., имѣя въ виду подчинить своей власти земли, лежащія по лѣвому берегу верхняго Рейна. Такимъ образомъ началась „война арманьяковъ“. вмѣсто 5000 всадниковъ, какъ желалъ императоръ, Карлъ послалъ свыше 40,000 чел., хотя и не всѣхъ противъ швейцарцевъ: часть ихъ, во главѣ съ Рене, герцогомъ лотарингскимъ, двинулась противъ Меца; остальные пошли на Эльзасъ. Самъ дофинъ Людвигъ, съ болѣе чѣмъ 30,000 чел., отправился въ Зундгау противъ швейцарцевъ. Вблизи С. Жака, неподалеку отъ Базеля произошла битва въ 1444 г. Передовой отрядъ швейцарцевъ въ 2000 чел. сражался въ продолженіе 10 час. съ гораздо болѣе сильнымъ войскомъ и погибъ, убивъ въ свою очередь 6000 враговъ. Дофинъ вернулся въ Эльзасъ и вскорѣ послѣ того, во время мира, обѣщалъ швейцарцамъ постоянную дружбу. Въ Эльзасѣ и Пфальцѣ А. еще до ближайшей весны продолжали разбойничать и грабить; крестьяне местили тѣмъ, что всѣхъ, кого ловили, предавали казни. Хотя войска и очистили страну отъ А., но кровавые слѣды ихъ присутствія долго еще были замѣтны. См. Barthold, *Der Armegeckenkrieg 1444 und 1445* (in Raumers „Historischem Taschenbuch“ 1842); Wülcker, *Urkunden nnd Schreiben, betreffend den Zug der A.* (Франкф. 1873); Tuetey, *Les Escorcheurs sous Charles VII* (Монбэлляръ 1874, 2 т.); Witte, *Die A. im Elsass 1439—45* (Страсб. 1889).

**Арманьякъ** (Armagnac), область въ южн. Франціи, часть Гаскони, теперь большею

частью относится къ департ. Жеръ, умѣренно плодородна, преимущественно известна своимъ винодѣліемъ и винокуреными заводами; страна имѣла титулъ графства; гл. гор. Ошъ (Auch). Древній графскій родъ А. владѣлъ съ X-го и до конца XV-го в. графствомъ А. вмѣстѣ съ небольшими владѣніями въ Гаскони и Гиеннѣ. Наиб. извѣстенъ изъ Арманьяковъ Бернгардъ VII, во время Карла VI, глава антибургундской партіи, которая по его имени наз. арманьякскою или орлеано-арманьякскою, и отличительнымъ признакомъ которой, въ противоположность голубому цвѣту противниковъ, сдѣлалась бѣлая повязка на рукѣ. А. присоединился въ спорѣ о регентствѣ надъ безумнымъ Карломъ VI къ герцогу Людовику Орлеанскому, сынъ котораго Карлъ былъ зятемъ А., и принялъ послѣ убійства герцога Орлеанскаго въ 1407 г. предводительство надъ его партіей. Послѣ мира въ Понтуазѣ (1 августа 1413 г.) между парижскими гражданами и дофиномъ, который соединился съ арманьяками, графъ Бернгардъ А. вступилъ во главѣ войска въ столицу, удачно защищалъ ее отъ бургундцевъ, сдѣлался постѣ битвы при Азенкурѣ коннетаблемъ и первымъ министромъ, направлялъ дѣятельность государственнаго совѣта. Но деспотизмомъ и жестокостью онъ возстановилъ всѣхъ противъ себя. Вслѣдствіе несогласій его съ королевою Изабеллою, перешедшей на сторону герцога Бургундскаго, послѣдній въ 1418 г. въ согласеніи съ парижанами, завладѣлъ столицей. А. былъ взятъ въ плѣнъ, но вырванъ разъяреннымъ народомъ изъ тюрьмы и убитъ (12 іюня 1418 г.). Его старшій сынъ Іоаннъ IV. предводит. наемниковъ (арманьяковъ) въ франко-англійской войнѣ, былъ взятъ въ плѣнъ дофиномъ Людовикомъ и освобожденъ Карломъ VII только послѣ уступки графства Комментъ и др. помѣстій. Онъ умеръ въ 1451 году. Сынъ его Іоаннъ V присоединился въ 1465 году къ „Ligue du bien public“ противъ Людовика XI и направился съ герцогомъ Бурбонскимъ къ Парижу, соединился позднѣе съ Англійей для завоеванія Гиенны, которую Людовикъ отдалъ своему брату Карлу и лишился вслѣдствіе этого владѣнія А., отнятаго Людовикомъ XI, но снова овладѣлъ имъ, благодаря союзу съ братомъ Людовика, Карломъ (1472 года). Въ 1473 году онъ былъ осажденъ королевскимъ войскомъ въ Лектурѣ и убитъ своими солдатами. Послѣднимъ въ родѣ былъ Карлъ А., братъ предыдущаго, послѣ смерти котораго въ 1497 г. Францискъ I отдалъ графство А. своему шурина, герцогу Карлу Алансонскому, черезъ вдову котораго оно перешло къ дому Альбрѣ въ Наваррѣ. Только Генрихъ IV присоединилъ А. навсегда къ французской коронѣ. Въ 1645 г. Людовикъ XIV передалъ титулъ графа А., Генриху Гаркуру, потомки котораго сохранили его до революціи. Боковую линію дома А. осно

валь Яковъ А., внукъ Бернгарда VII, котораго Людовикъ XI сдѣлалъ герцогомъ Немурскимъ и перомъ Франціи. И этотъ А. присоединился, въ качествѣ одного изъ гл. предводителей, къ лигѣ противъ Людовика XI, но, получивъ много разъ прощенье, былъ, наконецъ, взятъ въ плѣнъ и въ 1477 г. обезглавленъ (см. Мандро, Jacques d'A., duc de Nemours, Пар. 1890). Со смертью сына его, Людовика Немурскаго, который палъ въ 1503 г. въ битвѣ при Цериньолѣ, противъ испанцевъ, угасла и эта линия.

**Армато́лы**, воинственные жители такъ называемыхъ Арматолий въ горахъ сѣв. Греціи, въ особенности въ Македоніи, Эпирѣ и Фессаліи. Когда Магометъ II покорилъ Грецію, то много жителей бѣжало въ горы и во главѣ отважныхъ предводителей (капитановъ) либо продолжали партизанскую войну, либо жили разбоемъ. Капитанъ набиралъ шайку отъ 50 до 200 человекъ, связанныхъ съ нимъ клятвою на жизнь и на смерть, и нападалъ на враговъ по дорогамъ и въ городахъ. Паши, не въ силахъ будучи защищаться собственными средствами, заключали съ ними обыкновенно договоры, и такимъ образомъ капитаны при условіи мирнаго съ ихъ стороны поведенія получали жалованье, жизненные припасы, имѣя въ тоже время въ своихъ рукахъ право главнаго надзора въ областяхъ, охраняемыхъ ихъ оружіемъ. Такія области назывались арматолиями, а жители ихъ А.; часть послѣднихъ составляли греки, преслѣдуемые за политическія и религіозныя разногласія, а также принявшіе христіанство албанцы. А. въ количествѣ 12,000 чел. находились на службѣ у Али-Паши и сражались подъ его предводительствомъ въ 1820 г. съ турками. Вислѣдствіи они принимали дѣятельное участіе въ войнѣ грековъ за освобожденіе.

**Арматура**, старинное обозначеніе снаряженія солдата и корабля оружіемъ: въ техникумъ совокупность частей, служащихъ для полнаго оборудованія машины или аппарата, напр. А. парового котла (совокупность всѣхъ предохранительныхъ клапановъ, манометровъ, водомѣрныхъ трубокъ, гарнитура, установка). Въ физикѣ куски мягкаго желѣза, которые соприкасаются съ палосами естественнаго или искусственнаго магнита, напр., якорь подковообразнаго магнита (см. *магнетизмъ*); также бумажная оправка въ электрофорной машинѣ (см.) и вращающаяся часть электрич. моторовъ.

**Армашевскій**, Петръ Яковлевичъ, магистръ мин. и геол., профессоръ Кіевск. универ. (съ 1885 г.). Род. 1851. Помѣстилъ много статей и замѣтокъ геологическаго, отчасти археологическаго и кристаллографическаго содержанія въ Зап. Кіевск. Общ. Ест. и въ Извѣстіяхъ Геолог. Ком. Наиболѣе крупная работа его Геологич. описаніе Черниговской губ., издана въ 1883 г., остальныя мелкія, и по большей части но-

сящія предвар. характеръ, работы касаются почти исключительно Кіевской, Волинской, Полтавской и Могилевской губ.

**Армейскій корпусъ**, въ мирное время высшая тактическая единица, состоящая изъ трехъ родовъ оружія съ болѣе или менѣе самостоятельной организацией; дѣленіе на корпуса стало необходимымъ при быстромъ ростѣ постоянныхъ армій и введено Наполеономъ I въ 1805 г. Нормальный составъ корпуса въ мирное время 2 пѣх. дивизіи съ соотвѣтствующимъ количествомъ артиллеріи и кавалеріи. Въ Россіи 22 арм. корпуса.

**Арменіака**, лат. назв. абрикоса (см.).

**Арменія**, западно-азиатское государство, только въ древности временно находилось подъ властью собственныхъ царей, затѣмъ потеряло полит. самостоятельность и теперь раздѣлено между Россіей ( $\frac{1}{3}$ ), Турціей ( $\frac{1}{2}$ ) и Персіей ( $\frac{1}{6}$ ). Простирается между Малой Азіей на з. и низмен. Аракса и Куры на в., между Кавказомъ на с. и истоками Евфрата на ю. Образуетъ замкнутое, отдѣльное, величественное нагоріе, кот. возвышается надъ всѣми окрестн. землями. Населеніе съ незапамятн. временъ состояло изъ армянъ. Внутри страны плоскогоріе, 800—2000 м. надъ у. м., тянется съ в. на з. и состоитъ изъ богат. пастбищъ; кое-гдѣ гор. конусы до 5000 м. выс., большею частью бывшіе вулканич. кратеры, и отдѣльныя горн. цѣпи. Самая замѣчат. горн. цѣпь, извѣст. подъ разными названіями, начинается отъ Арарата и тянется до слиянія двухъ источн. р. Евфрата, разд. страну на 2 полов. — сѣв. и южн. Въ ю. части равнина р. Мурада или вост. Евфрата имѣетъ 1400 м. выс. при Мушѣ. Въ сѣв. части отдѣльныя плоскогорія Басцидъ, Эрзерумъ (1860 м.), Карсъ, Ахалцыхъ, Эриванъ (985 м.). На Эриванскомъ плоскогоріи замѣчательны: Больш. Араратъ (5156 м.), Мал. Араратъ (4030 м.) и Алагѣзъ (4180 м.). Края армянскаго нагорія круто обрываются въ низмен. на сѣв. и югѣ. Переходъ на з. къ малоазійскому, а на в. къ правскому плоскогор. почти незамѣтенъ. Сѣв. окраина образована долиною Рюна. Южн. окраина между 39—37 $\frac{1}{2}$ <sup>0</sup> с. ш. и 38—44<sup>0</sup> в. д. состоитъ изъ армянскаго Тавра между Вост. Евфратомъ и Вост. Тигромъ, лежитъ къ ю. отъ озера Ванъ. Многія вершины выш. 3000 м., таковы: Бингѣль Дахъ (3925 м.), Зипанъ Дахъ (3800 м.), Ала Дахъ (3520 м.) и др. На ю. отъ Тавра располаг. широкая продольная терраса, гдѣ Тигръ течетъ на в., а Евфратъ на з. Терраса эта граничитъ на ю. тянущимися съ в. на з. горами Туръ Абдинъ въ 1000 м. высоты., которыя отдѣляютъ ее отъ Месопотаміи. Восточная окраина подымается изъ Азербиджана постепенно, уступами. На западномъ склонѣ армянское нагоріе соединяется нѣсколькими уступами съ лежащимъ ниже малоазійскимъ плоскогоріемъ и берегомъ Чернаго моря.

**Геологическое строение.** Армянское нагорье состоитъ изъ ряда горныхъ цѣпей, котор. строение и простираше въ общемъ одинаково съ Кавказомъ. Оно также состоитъ изъ древне-кристаллическихъ породъ въ основаніи (гнейсъ, кристаллич. сланцы, граниты и т. д.) и наслоеній болѣе позднихъ, относящихся преимущ. къ мѣловой и третичной формациямъ. Отложенія юрской и каменноугольной системъ менѣе развиты, чѣмъ на Кавказѣ, зато встрѣчаются нижнепермскія въ ущельѣ Аракса при Джульфи. Большое пространство занимаютъ вулканическія породы (андезитъ, трахитъ, базальтъ и т. д., а также вулкан. туфы и конгломераты), явившіяся результатомъ вулканическихъ изверженій послѣ поднятія армянскихъ горныхъ массивовъ. Большая часть вулкановъ нынѣ не дѣйствуютъ (Арагатъ, Бингѣль, Алагѣзъ и др.), часть же находится въ состояніи сольфатаръ (Тантурекъ). Доказательствомъ продолжающейся вулканической дѣятельности служатъ теплые минеральные источники (сѣрн. источн. Тифлиса въ 32,7°) и частыя землетрясенія, центръ которыхъ Арагатъ. А. богата минералами: добыв. серебро, свинецъ, желѣзо, мышьякъ, мѣдь, квасцы и каменная соль. Особенно изобильны источники нефти (см. *Кавказскій край*).

**Рѣки** А. принадлежатъ болѣею частью къ водному бассейну Евфрата и Тигра, Аракса и Куры, кот. берутъ начало въ А. Евфратъ образ. изъ двухъ р. — Мурада-Су или Вост. и Кара-Су или Зап. Евфрата. Онъ прорѣзъ Тавръ отъ Малаціи до Гергера, образ. цѣлый рядъ водопадовъ и потоковъ. Тигръ, слагается тоже изъ двухъ р. — вост. Шатъ беретъ начало на ю. оз. Ванъ, зап. рукавъ Діарбекра беретъ начало на ю. отъ Шарпуга; по соединеніи обоихъ истоковъ Тигръ прорѣзъ южн. часть Тавра, а сред. части его течетъ мимо Мосула. Араксъ беретъ начало между рукавами Евфрата и течетъ на в. и ю.-в., Кура беретъ начало на с.-в. отъ Карса. Кромъ того значительная р. Чорохъ впад. въ Черное м. Изъ озеръ замѣч.: Ванъ въ турецкомъ влад., Гокча въ русск. и Урмія въ Персіи.

**Климатъ.** А. дѣлится на 3 климатич. пояса: поясъ дождей съ подтропическимъ климатомъ, поясъ перемѣнныхъ осадковъ (снѣга и дождя) и поясъ вѣчныхъ снѣговъ. Первый занимаетъ долину Куры отъ Тифлиса до Каспійскаго м. и долину верховьевъ Тигра. Второй охватываетъ горн. хреб. и горн. цѣпи А. плато не выше 4000 м. На плоскогор. климатъ суровый, длинная суровая зима и короткое лѣто съ жаркими днями и холодными ночами. Высшее ежегодное колебаніе температуры у источниковъ Евфрата (34°), затѣмъ оно быстро понижается по направленію къ Черному м. (18°) и къ Каспійскому, медленнѣе къ с.-в. А. климатъ отличается рѣзкими контрастами и перемѣнами какъ въ температурѣ, такъ и влажности, равно какъ сильными осадками (снѣжные туманы

зимой, дождь и градъ лѣтомъ). Въ ю. и внутр. А. преобладаютъ сѣв. вѣтры лѣтомъ, вслѣдствіе слабаго барометрическаго давленія, а зимой — вост. и сѣв.-вост. вѣтры, вслѣдствіе высокаго давленія воздуха на сѣверѣ. Поясъ вѣчнаго снѣга занимаетъ самую высокую часть горн. хреб.; начинаясь на Арагатѣ въ 4000 м., внутри страны спускается даже до 800 м. Средняя годичная и средняя крайняя температуры: Трапезунтъ 15,5° (30° и —3°), Тифлисъ 13° (38° и —12°), Александрополь 5°, Эривань 11°, Арагатъ (верш.) ниже 0°. Ежегодное количество дождя: Тифлисъ 49, Александрополь 40, Аралихъ 14 см. (максимумъ въ маѣ, минимумъ въ январѣ и февралѣ); дней съ осадками 80—120.

**Растенія и животныя.** Короткое лѣто мѣшаетъ развитію лѣсовъ на А. плоскогор.; въ болѣе высокихъ мѣстностяхъ растительность приближ. къ альпійской флорѣ. На вѣшнихъ окраинахъ горн. хребтовъ произрастаніе лѣсовъ болѣе успѣшно. До 1500 м. выс. вѣчно зелен. кустарники, дубы (*Quercus pubescens*), грабъ (*Carpinus orientalis*), орѣшники (*Corylus*); на солнечн. мѣстахъ попадаетея и лавръ. Здѣсь растутъ понтійскій рододендръ, азалея и лавровишневое дерево. До 2000 м. выс. растутъ лиственные лѣса изъ дубовъ, буковъ, клена, липы и ольхи, попадаетея вост. сосна (*Pinus orientalis*), каштаны, фрукт. дер. и тополь. Лиственный лѣсъ переходитъ непосредственно въ область альпійскихъ кустарн. и травъ. Между прочимъ, въ изобиліи растутъ *Purpureum*, изъ кот. готовится (персидскій) порошокъ противъ насѣкомыхъ. Граница деревьевъ между 2300 и 2800 м. выс. Береза на Арагатѣ поднимается до 2800 м., выше только кусты *Juniperus* и *Cotoneaster*. Выше 2000 м. альпійская роза (*Rhododendron caucasicum*). Богатое орошеніе и континент. теплота способствуютъ быстрому росту культурныхъ растеній. Посѣвы ржи доходятъ у оз. Ванъ до 2200 м.; на Эрзерумскомъ плоскогор. сѣютъ пшеницу. На плоскогор. оз. Урмія развод. хлопч. бумагу, кунжутъ и рисъ; фиговое дер. растетъ на защитенныхъ мѣстахъ, а на бер. Вана на выс. 1800 м. растетъ виноградъ; перѣдки, однако, мѣстности полнаго безплодія и пустынного типа за отсутствіемъ должнаго орошенія. Изъ четвероногихъ животныхъ встрѣчаются медвѣди, рыси, лемминги, сурки; лисицы, барсуки и волки почти истреблены. Изъ птицъ болѣе водяныхъ. Встрѣчаются особые типы слизняковъ. Низшая фауна А. озеро Гокчи и Чалдыра была изслѣдована Брандтомъ, кот. доказалъ значит. распространеніе здѣсь видовъ общихъ съ фауной швейцарскихъ, альпійскихъ озеръ.

**Населеніе.** Армяне — народность, принадлежащая къ иранской вѣтви (арійской) индоевропейскаго племени (см.). А. высоки ростомъ, брюнеты, интеллигентны и съ IV—XII ст. по Р. Х. имѣютъ богатую

литературу, особенно в области истории и богословия. Христианская религия распространена между ними с нач. II ст., но была понята и развита ими в своеобразную армяно-грегорианскую и армяно-католическую церкви. А. понятливы, миролюбивы, благотворительны, трудолюбивы и воздержанны. Любимым занятием является торговля, обусловившая, между прочим, вместе с политической историей страны их значительное расселение по различным странам; с другой стороны они составляют только часть населения самого армянск. плоскогорья. А. разбьены по разным турецким провинциям, где занимают разнообразныя должности, в Россіи, Персіи, Индіи, в большихъ торгов. городахъ Средиземнаго моря и въ Австріи. Въ предѣлы южной Россіи въ Крымъ, Подолію и Галицію А. явились еще в началѣ XI вѣка, по разрушеніи сельджуками А. царства; количество армянск. выходцевъ преимущественно въ предѣлахъ польск. королевства возрастало постепенно до XVI в., когда значительная часть торговли Польши была въ ихъ рукахъ и только въ XVIII в. они были почти совершенно вытѣснены въ этомъ отношеніи евреями. Въ южной Россіи А. занимаютъ: гор. Нахичевань и его окрестности въ устьяхъ Дона; въ Ставропольской губ. и Кубанской области (Армавиръ, см.), въ Астраханской губ. — въ устьяхъ Волги; въ Таврической губ. — въ Перекопѣ и Крыму; въ Бессарабской и Херсонской губерніяхъ. Вънъ своей родины А. преимуществ. мѣнялы, банкиры, негоціанты, разносчики, ремесленники, носильщики. Въздъ образуютъ они отдѣльную замкнутую общину, сохраняя все національныя особенности. Въ А. ихъ не больше 1 милл.; въ Персіи и на в. отъ нея считается до 43,000, въ европ. Турціи 400,000, въ Россіи (кромѣ А.)  $\frac{1}{2}$  милл.; въ Африкѣ 5,000, столько же въ Индостанѣ; въ Трансильваніи, Венгріи и Галиціи 16,000, въ остальн. Европѣ 1000. Всего вмѣстѣ немного больше 2 милл. На родинѣ А. пастухи и земледѣльцы. Одежда поход. на турецк., но вмѣсто чалмы высокая, стоячая мѣховая шапка. Женщины не показ. публ. безъ покрывала. Бракъ заключается самими родителями, которые не спрашиваютъ согласія ни жениха, ни невѣсты. Супруговъ разлучаетъ одна смерть. Жена служалка мужа, но не спутница его жизни; тѣмъ не менѣе положеніе женщины здѣсь лучше, чѣмъ во многихъ другихъ странахъ востока; арм. женщины, даже и въ земледѣльскомъ классѣ, не употребляются на грубыя, трудныя работы, занимаютъ только хозяйствомъ и воспитаніемъ дѣтей. Въ А. появляются въ нов. время евангелич. миссіонеры изъ С. Америки, стрем. поднять духовн. развитіе народа. Пока школъ устроено ими еще очень мало. Развитіемъ языка и литературы успѣшно заним. конгрегация мекхитаристовъ (см.). Кромѣ армянъ

въ А. пришлые народы, господствующіе надъ ними турки, кот. заним. преимущ. земледѣліемъ; курды, на ю.-в., татарскія племена, несторіане, кот. говорятъ сирійскимъ нар. и жив. въ горахъ, гранич. съ Персіей; на с. грузины и лазы, а также греки, евреи и цыгане; въ русской А. значительное число русскихъ переселенцевъ, отчасти сельскихъ. Дома приспособл. для продолж. и суровой зимы и имѣютъ мало оконъ. Села состоятъ изъ мазанокъ, или вырытаго въ землѣ жилья, присутствіе котор. узнается зимой часто только по дыму. Непосредств. подлѣ жилья хлѣвъ для скота, въ землянкѣ тандуры, родъ очага въ видѣ глубокой ямы, для согреванія жилья и приготовленія хлѣба. Сильно развито овцеводство. Продукты земледѣлія въ гористыхъ мѣстахъ: пшеница (до 1800 м. выс.), ячмень (почти до 2200 м.), полба и ленъ; на равнинахъ — рисъ, хлопчат. бумага, табакъ, кукуруза, коегдѣ просо. Въ равн. обрабатываютъ шелкъ, заним. пчеловодствомъ и садоводствомъ. Промышленность незначительна. Женщины, иногда мужчины, ткуютъ ковры, шелковыя и шерстяныя матеріи, чулки, попоны, шали, но особенно галуны, для кот. изъ Россіи получаютъ золот. и серебр. нити.

Въ древности А. раздѣлялась на самостоятельную Великую А. (*Armenia major*), кот. занимала вост. часть страны и гранич. на в. Мидіей, на ю. Мессопотаміей и Ассиріей, — и на принадлежавшую римлянамъ Малую А. (*Armenia minor*), кот. составляла небольш. область на з. отъ Евфрата. Теперь Турецкая А. занимаетъ кромѣ древней Малой А. еще зап. главн. часть Великой А., а именно вилайеты Ванъ, Битлисъ, Эрзерумъ, а послѣ 1891 г. части вилайетовъ Діарбекра и Шарута. Гл. города: Эрзерумъ, Ванъ, Битлисъ, Мушь и др. Русск. я А. (принадл. прежде главн. образ. Персіи) занимаетъ с.-в. часть дрвн. Великой А. и орошается Курой и Араксомъ. Она заключаетъ въ себѣ губ. Эриванскую и Елисаветпольскую, область Карскую и часть Тифлисской губ. Замѣчат. города: Тифлисъ, Карсъ, Эриванъ, Александрополь, Елисаветполь, Нахичеванъ, Шуша и др. Здѣсь нѣсколько извѣстн. армянск. монастырей, изъ которыхъ важнѣйшій Эчмиадзинъ, мѣстопроб. армянск. патріарха-католика, главы армяно-грегорианской церкви, признаваемого прямымъ преемникомъ св. Григорія, просвѣтителя А.; ему подчинены все арм. архіепископы какъ въ Россіи, такъ и въ Турціи, Персіи и др. странахъ. Относительно небольшая часть русскихъ армянъ исповѣдуетъ армяно-католическую религію, и подчиняется армяно-католич. митрополиту, живущ. въ Петербургѣ. Персидская А. занимаетъ ю.-в. уголъ древней Великой А. и относится къ провинціи Азербиджанъ.

**Исторія.** Армяне называютъ себя „гайкъ“, „гаи“ (господа), откуда на персидскомъ

языкъ страна ихъ назыв. Гайястанъ. Слово армяне перешло отъ мидянъ, называвш. такъ одно сосѣднее съ ними племя. Въ библии армяне назыв. тогарма. А. преданіе соединяетъ вмѣстѣ всѣ эти три имени, называя праотцемъ народа Гайка, сына Торгона, вышедш. изъ ковчега Ноя. Сынъ Гайка Арменакъ сдѣлался царемъ Араратской земли. А. составляли въ покорен. ими землѣ войнств. феодальное дворянство. Послѣднее распалось на множество феодальныхъ княжествъ, въ которыхъ дворянству было порабощено крестьянство. Такимъ образомъ подъ властью А. на сѣв. жило иберійское, на ю. курдское и сирійское населеніе. А. управлялись національными царями, но скоро вынуждены были покориться ассирійцамъ, а затѣмъ (въ 620 до Р. X.) мидянамъ. По преданію А. историка Моисея изъ Корены (V ст. по Р. X.) Тигранъ I, послѣдній изъ древнихъ царей, помогъ Киру свергнуть влад. мидянъ. Послѣ этого А. сдѣл. сатрапіей персидской монархіи, пока Александръ Великій не завоевалъ ее со всей Персіей (въ 330 г. до Р. X.). Послѣ смерти Александра А. перешла во власть селевкидовъ, подъ кот. оставал. до Антиоха Великаго. Когда послѣдняго разбили римляне, отъ него отложились два намѣстника Артаксія и Цадриадъ (Цариадъ) въ 190 г. Первый утвердился въ Великой А., а послѣдній въ Малой А. Римляне признали ихъ царями двухъ царствъ, имѣвшихъ отчасти самостоятельную исторію.

Великая А. Артаксія построилъ Артаксату, гл. гор. Великой А. Послѣдняя въ 165 г. была завоевана сирійцами, но въ 150 г. отнята Арзакидами, побочной линіей парянскаго царскаго дома. Господство ихъ достигло высшаго величія при Тигранѣ II Вел., кот. завоевалъ Каппадокію и Мессопотамію, а въ 84 году утвердилъ свою власть надъ Сиріей. Какъ зять царя Митридата Понтійскаго, онъ участвовалъ въ войнѣ съ римлянами, былъ разбитъ въ 69 г. Лукулломъ при Тигранокертѣ, основан. имъ самимъ городомъ, затѣмъ въ 66 г. Помпеемъ и вынужденъ былъ принять вновь, въ видѣ милости, корону. Преемникъ его Артафаздъ (Артабазъ I) предалъ римлянина Красса, въ походѣ его противъ парянъ; въ 31 г. Антоній приказалъ его умертвить. А. послѣ этого сотни лѣтъ оставалась предметомъ раздора между римлянами и парянами. Подъ римскимъ владычествомъ она находилась только послѣ побѣды Трояна (115—114 по Р. X.). Въ 259 г. она была завоевана персидской династіей сасанидовъ. Въ 286 г. Тиридатъ III при помощи римлянъ освободилъ ее на нѣкоторое время. Вскорѣ послѣ этого А. приняла христіанство, но въ 428 году снова завоевана персидскимъ королемъ Бахрамомъ V и сдѣлана провинц. госуд. сасанидовъ подъ названіемъ Персаміены. Меньшая западная часть Великой А. перешла тогда подъ вост. римское влад.,

подъ кот. находилась и Малая А., но мало по малу снова возвратилась къ сасанидамъ. Послѣ сверженія послѣд. династіи арабами (636) Великая А. была захвачена ими. Много пришлось ей выстрадать во время войнъ арабовъ съ византійской имперіей, ею управляли то византійцы, то арабскіе намѣстники. Въ царствованіе династіи багратидовъ, родоначальникъ кот. Ашодъ I происходилъ изъ древняго княжескаго армянск. дома, Великая А., хотя и находилась подъ властью калифовъ, все же въ значительной степени процвѣтала. Но послѣ распаденія этой династіи А., вслѣдствіе внутреннихъ раздоровъ, не могла дать надлежащаго отпора враждебнымъ ей персамъ, татарамъ и др. Часть ея завоевана была Византійей, а часть попала подъ власть турокъ. Немногимъ А. князьямъ удалось сохранить самостоятельность, кот. въ полов. XIII ст. была окончательно отнята монголами. Въ 1472 Узумъ Гассанъ завоевалъ Великую А. и сдѣлалъ ее персидск. пров. Въ 1522 турецкій султанъ отнялъ ее и присоединилъ къ Турціи вплоть до вост. части Ирвана, удержан. персами. Сѣв. часть ея завоевана русскими въ 1828 г. Въ 1878 г. къ Россіи отошли отъ Турціи Карск. и Ватумск. области.

Государство Малой А., основанное Цадриадомъ, находилось между р. Галисомъ, Понтійскими горами, Евфратомъ и Искимъ заливомъ Сред. моря. Главн. городъ былъ сначала Мелитене, затѣмъ Мопсуестія и, наконецъ, Зисе. Малая А. была присоединена къ Понт. госуд. Митридатомъ, а послѣ завоеванія римлянами отдана ими во власть Дейотара, князя Галатскаго, подвласт. Риму. Императоръ Веспасіанъ сдѣлалъ ее въ 70 г. по Р. X. римской провинціей. По раздѣленіи римской имперіи она перешла къ вост.-римск. имперіи, у кот. была отнята арабами въ 633 г. Завоеванная вновь, въ 752 г. Византійей, она старалась освобод. изъ подъ чужеземнаго владычества. Въ 1080 г. Рупену (Рубень), потомку древн. багратидовъ, удалось основать самостоятельное государство А., кот. при преемникахъ Рупена захватило Киликію и Каппадокію и играла очень важную роль во время крестовыхъ походовъ. Вмѣстѣ съ Рупенидами появилось нѣсколько мелкихъ правителей. Левъ II испросилъ у короля іерусалимскаго Генриха, графа Шампани, званіе короля А., добился утвержд. послѣдняго императоромъ Генрихомъ VI и папой Целестиномъ III и получилъ корону изъ рукъ, прибывшаго въ Тарсъ, архіепископа майнцаго Конрада фонъ-Виттельсбаха (1198). Въ началѣ XIII ст. Малая А. попала подъ власть султана Иконіонскаго, а въ началѣ второй полов. XIII ст. была завоевана монголами во время похода завоевателя Гулага. Войны съ египетскими султанами, опустошавш. страну, а затѣмъ внутр. неурядицы, вслѣдствіе вмѣшат. папъ въ церковн. дѣла А., очень ослабили государство и въ 1375 г.

оно покорилось египетскому султану Шабану. Послѣдній король, Левъ VI, изъ дома королей кипрскихъ и изъ рода лузиньяновъ, а съ матер. стор. изъ рода рупенидовъ, былъ взятъ въ плѣнъ. Послѣ освобожденія онъ отправился въ Парижъ, гдѣ умеръ въ 1393 г. Малая А. сдѣлалась егип. пров., ею управляли намѣстники, кот. резиденція была въ Зисѣ. Въ 1403 туркмены объявили себя ея властителями. Страной правила сначала династія Кара Коинму (черный баранъ), а съ 1468 династія Акъ Коинму (бѣлый баранъ). Послѣ паденія этой династіи А. овладѣли персы. Въ началѣ XVI ст. ихъ вытѣснили турки, подъ управленіемъ которыхъ она находится и до сихъ поръ.

**Исторія открытія и литература.** До перехода Эриванской пров. къ Россіи имѣлись самыя неполныя свѣдѣнія объ А. Въ прошломъ стол. ее посѣтили путешественники Хардинъ, Турнефоръ и нѣм. ученый Олеариусъ, но дали лишь поверхностное описаніе. Въ началѣ нынѣшн. столѣтія Морьеръ, Керъ, Портѣръ и Вилліамъ Оузели осматривали страну близъ Арарата, но дали мало удовлетворительныя свѣдѣнія. Только съ водвореніемъ русскими нѣкоторой безопасности и сносныхъ путей сообщенія въ А. нахлынули ученые, естествоиспытатели, археологи, спѣшившіе изучить любопытную страну. Въ 1829 А. объѣхалъ дерптскій профессоръ Парротъ вмѣстѣ съ Бедагомъ и Федоровымъ, взошелъ на Араратъ, измѣрилъ оба конуса и издалъ ученое сочиненіе („Reise zum Ararat“, Берл. 1834, 2 т.). Нѣсколько лѣтъ спустя ту же мѣстность изслѣдовалъ археологъ Дюбуа-де-Монперрѣ. За нимъ Карлъ Кохъ („Wanderungen im Orient“, Вейм. 1846—47, т. 2 и 3), Савичъ, Картеронъ, Воскобойниковъ, Каленати, Броссе („Voyage archéologique“, Парижъ 1849—51), Тэйлоръ и Штрекеръ (Zur Geographie von Hoch-Arm. in der Berliner Zeitschrift der Gesellschaft für Erdkunde). М. Вагнеръ („Reise nach dem Ararat und dem Hochland A.“, Штутг. 1848) первый посѣтилъ южн. сторону Арарата, опасную отъ паселяющихъ ее разбойничьихъ курдовъ. Въ 1844 г. Абихъ (см.) объѣхалъ Алагѣзъ и вулканическія группы на ю. сторонѣ оз. Гокчи. Результаты геологическихъ изслѣдованій онъ помѣщалъ отд. статьями въ бюллетеняхъ Петерб. Академіи, а также издалъ отд. соч. („Geologie des armenischen Hochlandes“, Вѣна 1882). Кромѣ того Акад. Наукъ и ученыя Общества Петерб., Москвы и др. отправляли на свой счетъ рядъ изслѣдователей въ А., отчеты которыхъ помѣщались въ различныхъ изданіяхъ этихъ учрежденій. Въ настоящее время флора и фауна А. такъ же извѣстны, какъ, напр., Испанія и Португалія. Крупный вкладъ въ изученіе А. сдѣланъ Густавомъ Радде, коллекціи котораго хранятся въ кавказск. музеѣ Тифлиса. Кромѣ того слѣдуетъ еще назв.: Saint-Martin, Mémoires

historiques et géographiques sur l'Arménie (Пар. 1818, 2 т.); Surzon, Armenia, a residence at Erzeroum (Лонд. 1854); Naхthausen, Transkaukasien (Лейпц. 1856); Issaverdens, Armenia and the Armenians (Венеція 1874—75, 2 т.); Creagh, Armenians, Koords and Turks (Лонд. 1880, 2 т.); Petersen, Aus Tránskaukasien und A. (Лейпцигъ 1885); Frédéric, Voyage en Arménie et en Perse (Пар. 1885). Исторія А. много разъ обрабатывалась армянскими учеными, на мѣстномъ языкѣ (сочиненія эти получали затѣмъ извѣстность въ переводахъ), между ними отмѣтимъ: Aristakes Lastivert (Пар. 1864), Moses von Chorene (нѣм. von Lauer, Пересб. 1869), Faustus von Byzanz (нѣм. von Lauer, Кельнъ 1879), Tschamtschean (Венец. 1784, 3 т.) и др. Indschidschean, Archäologie von A. (Венец. 1836, 3 т.).—См. также: Langlois, Essai historique et critique sur la constitution sociale et politique de l'Arménie (Спб. 1860); его же, Collection des historiens anciens et modernes de l'Arménie (Парижъ 1867—69, 2 т.); Kiepert, Über älteste Landes- und Volksgeschichte von A. („Monatsberichte der Berliner Akademie“, Берл. 1869); Абаза, Исторія А. (Спб. 1888).

**Армерія** (лат.), собраніе оружія, складъ.

**Армерія** (*Armeria Willd.*), родъ растеній изъ сем. свинцовковыхъ, близкій къ роду *Statice* (см. *Кермекъ*); травы и полукустарники съ узкими листьями и безлистнымъ стеблемъ, несущимъ головку б. ч. красныхъ, мелкихъ цвѣтовъ; большинство видовъ въ южн. Европѣ и сѣв. Африкѣ; въ средней Евр., въ зап. Россіи и въ Сибири встрѣч. *A. vulgaris Willd.*; въ садахъ, въ качествѣ бордюрн. раст., часто разводятъ *A. maritima Willd.* и нѣкотор. другіе виды.

**Армида**, въ „Освобожденномъ Иерусалимѣ“ Тассо, дочь дамасскаго царя Арболена, красавица и волшебница, играющая крупную роль въ поэмѣ. Отсюда А. вообще очаровательница. Россіини и Глюкъ сдѣлали А. героиней своихъ оперъ.

**Армилярная сфера** (лат. *armilla*, кольцо), астрономическій инструментъ, составленный изъ нѣсколькихъ круговъ; въ древности со времени Эратосеена и въ средніе вѣка служилъ для опредѣленія положеній звѣздъ. Экваторіальная А. сфера служила для наблюденія часоваго угла и склоненія свѣтила, эклиптическая или зодіакальная сфера — для А. наблюденія долготы и широты свѣтила. Рис. 1 показывается Экв. А. сферу, которую употреблялъ Тихо Браге. На крѣпкой подставкѣ укрѣпленъ кругъ BCDE; перпендикулярно къ нему помѣщенъ кругъ MESR; вкругъ оси CAD, перпендикулярной къ кругу MESR, вращается кругъ KLMN. Всѣ круги имѣютъ точныя дѣленія, кромѣ круга FGH I, наглухо скрѣпленнаго съ кругомъ MESR и служащаго лишь рукояткой при пользованіи А. сферой. O, Q, P и R суть діоптры, скользящія по кругамъ KLMN и MESR. На оси CAD въ центрѣ всѣхъ круговъ — визирь А. Инструментъ



Рис. 1. Экваториальная армиллярная сфера Тихо Браге.



Рис. 2. Армиллярная сфера для цѣлей преподаванія. а) Колюрь лѣтнаго солнцестоянія. б) Колюрь змьяго солнцестоянія. в) Колюрь осеняго равноденствія. г) Колюрь весеняго равноденствія.

устанавливаютъ такъ, что кругъ BCDE совпадаетъ съ плоскостью меридиана и ось CAD параллельна оси міра, эта установка достигается съ помощью отвѣса BT; тогда кругъ MESR будетъ экваторъ и KLMN какой-либо кругъ склоненія. Поворачиваемъ кругъ KLMN и діоптръ O такъ, чтобы звѣзда появилась на линіи зрѣнія OA (визирная линія); дуга OM будетъ тогда равна склоненію и дуга ES — часовому углу звѣзды; ихъ мы и отсчитываемъ на кругахъ. Для цѣлей преподаванія приготавливаютъ арм. сферы (рис. 2), изображающія важнѣйшіе круги небесной сферы и ихъ взаимное положеніе.

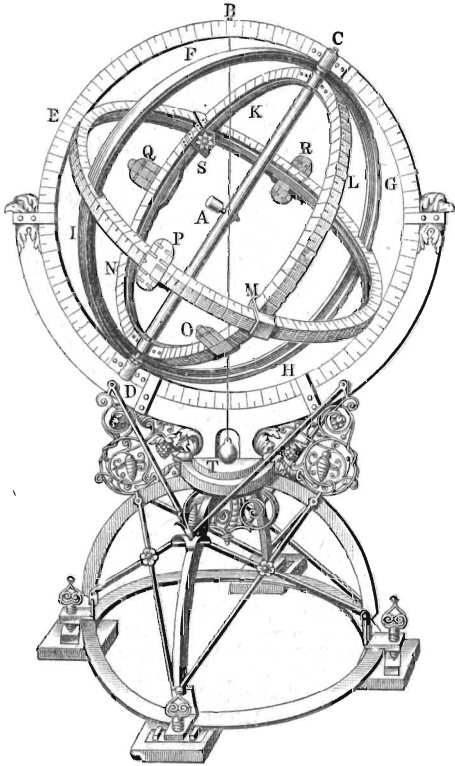
**Армиль**, имя лжемессіи евреевъ, котораго въ средніе вѣка ожидали евреи, какъ необходимаго предтечу истиннаго мессіа. Сказанія объ А. еврейскаго происхожденія, проникали и въ христіанскія легенды.

**Арминяне** (ремонстранты), партія въ реформатской церкви, въ Нидерландахъ, названная по имени ея основателя Якова Арминія. Споръ, по поводу догмата объ предопредѣленіи между А. и Гомарусомъ, былъ не только богословскимъ, но повелъ къ раздѣленію на партіи, привлекиши также и народную массу. Политическіе мотивы играли также важную роль. По смерти А. другъ его, пасторъ Іоганнъ Уйтенбогартъ, сталъ во главѣ его приверженцевъ. Противъ обвиненія гомаристовъ, А. представили въ 1610 г. возраженіе отъ государств. чиновъ въ Голландіи (Remonstrantia), почему и получили названіе ремонстрантовъ), гдѣ между прочими пунктами, въ пяти объяснялось, что Богъ искони предопредѣ-

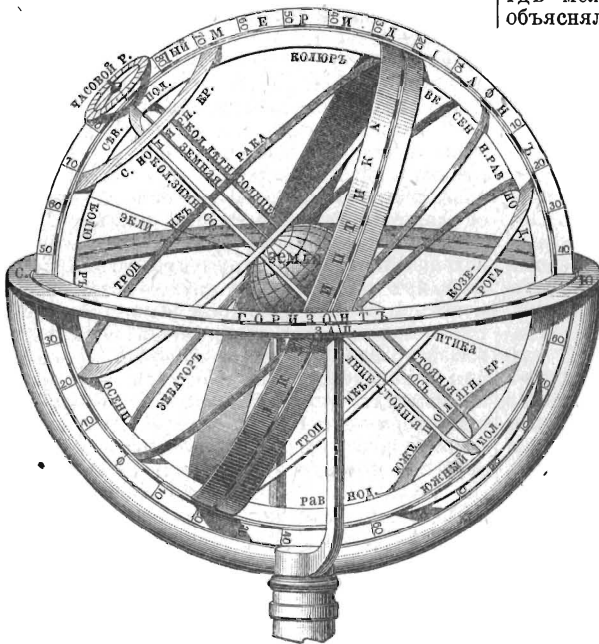
литъ блаженство или муки людей, подъ условіемъ, что всѣ тѣ, которые вѣрятъ въ Христа — праведны, невѣрующіе обречены на мученія; Христосъ умеръ за всѣхъ людей, но только вѣрующіе достигнутъ, за Его смерть, примиренія и прощенія. Но въ слѣдующемъ году, противники представили контрвозраженіе (почему и названы контраремонстрантами) и озлобленіе противныхъ партіи росло съ дальнѣйшими обсужденіями вопроса. Тогда государственные чины Голландіи обнародовали на совѣщаніи Ольденбарнефельда и Гуго Гроція эдиктъ о вѣротерпимости 1613 г., по которому дальнѣйшій споръ воспрещался. Но гомаристы апеллировали въ синодъ (генеральный). Ихъ опорой былъ намѣстникъ Морицъ Оранскій, который, достигши высшей власти, умеръ, въ то время какъ А. перешли на сторону его политич. противника Гуго Гроціуса. Генеральный синодъ собрался въ Дордрехтѣ (съ 13 ноября 1618 по 9 мая 1619), подъ предсѣдательствомъ Іоганна Богерманна, рѣшительнаго контраремонстранта. Чтобы придать

этому собору болѣе важное значеніе, какъ собранію представителей всей реформатской церкви, было привлечено множество ревностныхъ приверженцевъ ученія абсолютнаго предопредѣленія не только изъ Нидерландовъ, но и изъ Англіи, Шотландіи, Германіи и Швейцаріи. А. были допущены не какъ члены, имѣющіе право голоса, а для того чтобы получить отъ нихъ отвѣты. Напрасна также была ихъ защита въ лицѣ ученаго епископа; пять пунктовъ А. были отвергнуты, а арминіанскіе пасторы (свыше 200) были отставлены отъ должности. Генеральные штаты подтвердили эти заключенія и тотчасъ же приступили къ приведенію ихъ въ исполненіе. Ольденбарнефельдтъ былъ арестованъ и казненъ въ 1619, а Гроціусъ приговоренъ къ пожизненному заключенію. Изгнанные А. нашли пріютъ у герцога Шлезвигъ-Гольштинскаго Фридриха IV, а также въ Англіи и Франціи. Въ самой Голландіи съ 1620 г., когда политическое движеніе улеглось, настроеніе смягчилось. Въ 1636 А. получили право свободнаго богослуженія. Въ ихъ богословскихъ школахъ, учрежденныхъ въ Амстердамѣ, преподавали выдающіеся богословы, какъ напр. Епископусъ (ум. 1643), Лимборхъ (ум. 1714), Клерікусъ (ум. 1736), Ветштейнъ (ум. 1754). Изъ Англіи А. распространились въ Сѣв. Америку, гдѣ распались на множество сектъ. Въ Голландіи также пришли въ упадокъ процвѣтавшее раньше арминіанское церковное общество. См. *Regenborg, Geschichte der Remonstranten* (Голланд., Lemgo, 1781—84).

**Арминій** (латинизованное германское имя), князь Херусковъ, освободитель Германіи отъ римскаго ига, сынъ херусскаго князя Зигимера. Род. 17 г. до Р. X.; по обычаю служилъ римлянамъ, какъ предводитель германскихъ войскъ. Когда онъ вернулся на родину, тамъ властвовала на мѣстникъ нижней Германіи, Квинтилій Варъ, который своимъ образомъ дѣйствіемъ возстановилъ претивъ себя германцевъ. Осторожный А. сдѣлалъ видъ, что подчиняется ему, втайнѣ же сумѣлъ привлечь на свою сторону не только Херусковъ, но и соседніе народы. А. распространилъ слухъ, что въ тылу Вара, на Рейнѣ, вспыхнуло возстаніе. Варъ, стоявшій лагеремъ на среднемъ Везерѣ, послѣдшилъ туда черезъ Тевтбургскій лѣсъ. Тамъ на него напали германцы и истребили все его войско, состоявшее изъ трехъ легионовъ, болѣе 20,000 человекъ (9 г. до Р. X.). Варъ съ отчаяніемъ бросился на свой собственный мечъ. Римскій гарнизонъ оставилъ крѣпость Ализо, построенную римлянами въ Германіи, и страна стала свободной до самаго Рейна. Въ Римѣ опасались, чтобы германцы не перешли за Рейнъ и не подняли всю Галлію противъ Рима. Но германцы удовлетволялись сохраненіемъ границы по Рейну; и все было спокойно, пока Германіи, сынъ Друза, не возобно-

вилъ борьбы. Ему удалось освободить Сеиста, тестя и противника А., отъ осады, въ которой тотъ держалъ его, и завладѣть его дочерью, супругой А., Туснельдой. Германіи составилъ обширный планъ борьбы съ А. и въ 15 г. по Р. X. вступилъ въ долину Эмса. Онъ далъ А. сраженіе, исходъ котораго остался неопредѣленнымъ. Не болѣе счастливый результатъ имѣлъ и слѣдующій походъ Германіка. Хотя онъ и нанесъ А. пораженіе при Идиставизо (пыль Миндентъ), однако значительныя потери принудили его къ отступленію. То была послѣдняя попытка римлянъ снова отодвинуть границы къ в. отъ Рейпа. Тиберій отозвалъ Германіка и на его мѣсто не послалъ никого. Римскіе писатели признаютъ за А. честь освобожденія Германіи; но своими соотечественниками онъ не былъ оцѣненъ по заслугамъ: пость того какъ А. побѣдилъ и свергнулъ маркоманскаго царя Марбода, онъ былъ убитъ, вслѣдствіе наговоровъ своихъ родственниковъ, обвинявшихъ его въ томъ, что онъ стремится къ королевской власти (19 г.). Германія поставила А. національный памятникъ въ Детмольдѣ (1875). См. Tacitus (*Annales*), Vellejus Paterculus, Florus, Cassius Dio, Sueton, Strabon, Roth: Hermann u. Marbod (1817); König, Armin der Cherusker (Лейпц. 1840); Böttger, Hermann der Cheruskerfürst (Ганнов. 1874); Kemmer, Arminius (Лейпц. 1893). Интересны въ особенности сочиненія, относящіяся къ мѣстностямъ, на которыхъ происходили битвы А. См. Mommsen, *Die Oertlichkeit der Varusschlacht* (Берл. 1885) и Fr. Knoke, *Die Kriesszüge des Germanicus in Deutschland* (Берл. 1887—89), какъ матеріалъ для литературныхъ произведеній битва А. послужила Клопштоку, Клейсту и Граббе, а моделью для plasticaческаго искусства — Шванталеру, который изобразилъ ее на фронтонѣ Валгаллы.

**Арминій**, Яковъ (собственно Гармензентъ), основатель секты арминіанъ, род. въ 1560 г. въ Удеватерѣ, въ южной Голландіи, ум. 1609. учился въ Утрехтѣ, Марбургѣ и Лейденѣ, гдѣ его покровитель Рудольфъ Снеллиусъ ознакомилъ съ системой Петра Рамуса; слушалъ въ 1582 г. Беца въ Женевѣ и посѣтилъ Италию (Римъ). 1587 г. возвратился въ Амстердамъ, гдѣ былъ назначенъ пасторомъ. Такъ какъ голландская церковь была въ то время взволнована спорнымъ вопросомъ о предопредѣленіи, познавалось ли оно послѣ Кальвина, какъ нѣчто абсолютное или только какъ условное, то церковное управленіе поручило А. опровергнуть сочиненіе одного мірянина по имени Корнгертъ, главнаго защитника послѣдняго взгляда. Въ 1603 г. А. былъ назначенъ профессоромъ въ Лейденѣ и въ 1504 вступилъ въ споръ со своимъ товарищемъ Гомарусомъ. изъ-за утвержденія: Богъ предопредѣляетъ судьбу cadaquo, потому что онъ предвидѣлъ въру одного и певѣріе другого. Проис-

шедшій между противниками диспутъ въ 1608 не прибавилъ ничего къ спору. Но А. умеръ до рѣшенія его.

**Арминіусъ**, источникъ, см. *Липптингенъ*.

**Армитэджъ**, Эдвардъ, англ. живопис., род. 1817 въ Лондонѣ. Въ 1836 г. сталъ изучать искусство въ мастерской Поля Делароша въ Парижѣ, въ 1842 выставилъ „Скованнаго Прометея“, а во время конкурса по составленію фресокъ для лондонскаго парламента получилъ три преміи за фрески „Прибытіе Цезаря въ Британію“, „Духъ религіи“ „Битва при Меанеѣ въ Остѣ-Индіи“; участвовалъ въ академ. выставкѣ 1848 г., а въ 1852 г. написалъ для парламента „Темзу съ ея притоками“ и „Смерть Марміона“. Въ 1852 г. А. посѣтилъ Россію, былъ въ Крыму и въ Малой Азіи и написалъ, благодаря этому, картины: „Гвардія подъ Инкерманомъ“ и „Кавалерійская атака при Балаклавѣ“. Съ 1867 А. состоитъ членомъ королев. академіи. Изъ произведеній его извѣстны: „Раскаяніе Іуды“ (Націон. галл. Лонд.) „Погребеніе христ. мучен. въ Римѣ“, „Св. Францискъ предъ папою Иннокентіемъ III“, и др. Извѣстны его лекціи объ искусствѣ (*Lectures on painting*, Лонд. 1883), прочтанныя въ академіи. Ум. въ 1896 г. въ Лондонѣ.

**Армія** (фран. armée, отъ среднев. armata, „вооруженная сила“), 1) вооруженная сила государства, см. *войско*; 2) отдѣльно дѣйствующая на театрѣ войны масса войскъ, состоящая изъ нѣсколькихъ корпусовъ, имѣющая своего командующаго и получающая названіе по нумерамъ (1-я, 2-я), или по мѣсту дѣйствія (сѣверная, дунайская и т. п.) или по имени командующаго; 3) главная масса сухопутныхъ войскъ въ противоположность гвардіи.

**Армія спасенія**, англ. Salvation Army, религіозная секта, выдѣлившаяся въ Англіи изъ состава велеянскихъ методистовъ, основанная въ 1865 г. Вилліамомъ Бутсомъ (Booth), съ 1878 принявшая свое нынѣшнее имя и организованная по военному образцу. Бутсъ объявилъ самого себя генераломъ арміи, окружилъ себя своего рода главнымъ штабомъ и назначилъ въ 4633 станціяхъ (1896 г.), находящихся въ 32 государствахъ, 11½ тыс. офицеровъ, мужск. и женск. пола и (1890 г.) около 15 тысячъ унтеръ-офицеровъ. Общее же число всѣхъ сектантовъ превышаетъ (1890 г.) 2 милл. душъ, а доходъ достигаетъ 800,000 ф. ст. (7½ милл. руб.). Секта проповѣдуетъ, что современныя церкви не въ силахъ обезпечить людямъ въ достаточной степени духовныя и матеріальныя блага и стремится достигъ этой цѣли, съ одной стороны, при помощи публичныхъ моленій, пѣснопѣній и проповѣдей (въ 1892 г. 13 милл. такихъ религіозныхъ собраний), а съ другой — основаніемъ благотворительныхъ учрежденій, каковы: народныя столовыя, убѣжища для безпріютныхъ и пр. А. с. располагаетъ 35 еженедѣльными и 6 ежемѣсичн. изданіями, расходящ. (1892 г.) въ 42½ милл.

экземплярахъ; главный органъ „War Cry“ („Военный Кличь“) издается на 24 язык. и расходится въ 500,000 экзempl. (1896 г.). Члены А. С. отказываются отъ спиртныхъ напитковъ, живутъ просто, избѣгаютъ свѣтскихъ книгъ и удовольствій, стремятся къ подавленію страстей.. Тѣ шумныя демонстраціи, съ которыми они выступаютъ на сцену, заслужили имъ антипатію населенія на континентѣ Европы; въ Швейцаріи дѣло доходило даже до вооруженнаго столкновенія. См. Schramm, „Das Heer der Seligmacher“ (Берл. 1883); Kolde, „Die Heilsarmee nach eigner Anschauung“ (Эрлангенъ 1885); Коорер, „General Booth“ (1892).

**Арморация**, лат. назв. хрѣна (см.).

**Арморика** (Ареморика, отъ кельт. агет-мог, т. е. у моря), с.-з. часть Галліи, между Па-де-Кале и Лигеромъ (Лаура), слѣдовательно пнѣвшія области: Нормандія и Бретань. Въ числѣ народовъ, населявшихъ эту мѣстность, Цезарь упоминаетъ вене-товъ, озисмевъ и нѣсколько другихъ мелкихъ кельтическихъ племенъ, въ болѣе позднѣе время случавшихся, прекрасныхъ моряковъ. Въ началѣ V вѣка, при императорѣ Гоноріи, ареморскіе вожди и города составили оборонительный союзъ противъ вторженія германцевъ. Этотъ союзъ существовалъ до завоеванія страны Хлодвигомъ, королемъ франковъ, около 500 г. Вскорѣ сюда стали селиться бреты, вытѣсненные англосаксами изъ Британіи, отчего страна и получила названіе Бретани.

**Армстронга машина**, см. *электрическія машины*.

**Армстронга смѣсь**, состоитъ изъ бертолетовой соли и аморфнаго фосфора, чрезвычайно легко взрываетъ, служитъ для наполненія ракетъ, взрывающихся отъ удара.

**Армстронгъ**, 1) Вилліамъ Георгъ, англ. инженеръ, род. 1810 г. въ Нью-Кестлѣ, изучалъ юриспруденцію, вскорѣ посвятилъ себя однако исключительно естественнымъ наукамъ и въ 1840 году построилъ паровую электр. машинку, а въ 1846 г. гидравлическій кранъ, который онъ приводилъ въ дѣйствіе сначала столбомъ воды, высотой ок. 60 метровъ, а затѣмъ изобрѣтеннымъ имъ аккумуляторомъ (1857), приобрѣвшимъ въ техникѣ весьма большое значеніе. Занявшись усовершенствованіемъ огнестрѣльныхъ орудій, А. уже въ 1858 г. готовилъ орудія, заряжающіяся съ казенной части, и въ 1859 былъ назначенъ главнымъ инженеромъ по постройкѣ парѣзныхъ орудій и директоромъ королевскихъ литейныхъ заводовъ. На практикѣ пушки А. не оправдали возлагавшихся на нихъ надеждъ, и въ 1863 г. А. вышелъ въ отставку. Онъ сталъ строить орудія, заряжающіяся съ дула, а затѣмъ опять заряжающіяся съ казенной части, но другой конструкціи. Въ 1887 г. онъ былъ возведенъ въ пэры. На его заводъ въ Elswick (А. Mitchell u. Comp.) работало въ 1890 г. болѣе 15,000 раб. А. написалъ: „Discussions on the abolition of patents for inventions“ (Лонд. 1869).

2) Джонъ, англ. поэтъ, род. 1709, ум. 1779, получилъ образованіе въ Эдинбургѣ, затѣмъ поселился въ качествѣ практикующаго врача въ Лондонѣ, въ 1749 состоялъ тамъ же врачомъ при госпиталѣ, въ 1760—1763 фигурировалъ въ качествѣ военнаго врача при англ. арміи въ Германіи. Изъ произведеній его извѣстны: дидактич. стихотвореніе „The art of preserving health“ (Лонд. 1774), „The economy of love“ (1739, въ новой обработкѣ вышло 1768), „Sketches or essays on various subjects“ (1758)—изданное подъ псевдонимомъ Launcelot Temple и Miscellaneous (1770, 2 т.). Новое изд. его стихотвореній принадл. Gilfillan'у (1859).

**Армфельдтъ**, Густавъ Морицъ, принадлежалъ къ древнему знаменитому роду въ Швеціи. Род. 1757 г. въ Финляндіи, былъ другомъ Густава III, которому спасъ жизнь въ войну съ Россіей 1788—90 гг. Даровитый, остроумный, способный на подвиги, знатокъ многихъ языковъ, А. надѣдалъ всѣмъ своимъ честолюбіемъ и интриганствомъ; по смерти друга онъ вель тревожную жизнь. Ненавидѣвшій его Карлъ XIII отправилъ его посланникомъ въ Неаполь. А. и тамъ устроилъ заговоръ, даже призывалъ русскихъ. Его приговорили къ смерти заочно, но онъ бѣжалъ въ Россію, гдѣ проживалъ въ Калугѣ 1794—97 гг. Густавъ IV снялъ опалу и осыпалъ его милостями: А. сталъ сначала посломъ въ Вѣнѣ, а съ 1805 г. генер.-губерн. Финляндіи, затѣмъ сражался въ Помераніи и Норвегіи. Вскорѣ его ошачь стали преслѣдовать за интриги: въ 1811 онъ поступилъ на русскую службу, гдѣ былъ сдѣланъ графомъ, сенаторомъ и президентомъ комитета по финляндскимъ дѣламъ, причѣмъ помогалъ сохраненію привилегій своего отечества. Получилъ печальн. славу доносомъ на Сперанскаго. Участвовалъ въ походѣ 1812 г. съ Александромъ I, котораго поддерживалъ въ мысли объ освобожденіи Польши, о возстановленіи Бурбоновъ и свѣтской власти папы. Ум. 1814 г. Его автобіогр. въ *Handlingar rörande Sveriges historia* (Стокг. 1830). *Tegnér: G. M. Armfelt* (Стокг. 1883—8). Его сынъ, Александръ, состоялъ на русской военной службѣ и былъ съ 1842 г. статсъ-секретаремъ Финляндіи, сконч. 1875 г. Много сдѣлалъ для блага родины: съ его именемъ связаны сеймовый уставъ, монетная система, судоустройство, желѣзныя дороги и проч.

**Армфельтъ**, Карлъ Густавъ, род. 1666, ум. 1736. Сначала поступилъ на французскую службу, затѣмъ возвратился въ Швецію и былъ назначенъ главнокомандующимъ въ Финляндіи; принималъ участіе въ войнѣ Карла XII съ Россіей; былъ, несмотря на свою храбрость, побѣжденъ при Сторъ-Киро. Въ 1718 г. былъ посланъ въ с. Норвегію для завоеванія Дронтгейма съ 6000 солдатъ; но на обратномъ пути почти все войско его погибло отъ холода и голода и самъ онъ съ трудомъ спасся отъ смерти.

**Армянская литература** обязана своимъ возникновеніемъ христіанству, кот. по армянской легендѣ было введено въ Арменіи Григоріемъ Просвѣтителемъ (по арм. Лусаворичъ) при царѣ Тиридатѣ въ концѣ III в. Армяне считаютъ его (конечно, ошибочно) первымъ своимъ писателемъ и приписываютъ ему гомиліи, изд. 1858 г. въ Венеціи. Затѣмъ идутъ гомиліи, приписываемыя Іакову Низибискому (съ лат. перев. Antonelli, Римъ 1756; текстъ въ Констант. 1824), исторія св. Григорія Просвѣтителя, написанная Агаѳангеломъ (Венец. 1862, по франц. у Langlois, см. ниже), принадлежащая Зиновію Глазскому исторія провинціи Тарона (Венец. 1832, по франц. у Langlois,) армянская исторія Фауста Византійскаго (тамъ же 1832, Спб. 1883; по франц. у Langlois, по нѣм. Lauer, Кельнъ 1879). Всѣ эти сочиненія могли появиться, по крайней мѣрѣ въ армянск. письмѣ, не ранѣе V в., такъ какъ Месропъ составилъ армянск. азбуку на основаніи греч. алфавита только въ нач. V в. Составивъ азбуку, Месропъ и Сахакъ В. перевели ок. 412 г. на армянск. языкъ библію. Къ числу многочисл. учениковъ этихъ замѣчательныхъ людей принадлежатъ Моисей Хоренскій, самый знаменитый, но въ то же время самый тенденціозный и для политич. исторіи наименѣ надежный бытописатель Арменіи, изъ соч. кот. (полн. изд. Венец. 1865) могутъ считаться достовѣрными „Армянская исторія“; русск. перев. Эмина, М. 1858 и Іосифа Іоаннесова, Спб. 1809) и „Риторика“; географія, приписываемая Моисею Хоренскому, возникла только въ VII в. (изд. по арм. и русск. К. П. Паткановъ, Спб. 1877). Кромѣ Моисея и уже упомянутыхъ Агаѳангела и Фауста Византійскаго, изъ историковъ V в. слѣдуетъ назвать Елисея, описавшаго войны Вардана съ персами (Θεοδοσία 1861 и др., по рус. П. Шаншіевъ, Тифлисъ 1853, соч. изд. Венец. 1859), и Лазаря Парпскаго, составившаго исторію Арменіи 388—485 (тамъ же 1873), далѣе, Корьюна, біографа Месропа (тамъ же 1854). Въ это же время возникло много переводовъ греч. и сирійск. сочиненій, хроники Евсевія (изд. Schöne и Petermann, Берл. 1866—75), рѣчей Филона (изд. Aucher, Венец. 1822 и 1826), гомилій Іоанна Златоуста (тамъ же 1826—62, 5 т.), Василя В. (тамъ же 1830), Ефрема Сирскаго (тамъ же 1836, 4 т.), писемъ св. Игнатія (изд. Petermann, Лейпц. 1849). Жизни Александра В. Псевдо-Каллисѳена (Венец. 1842) и др. Изъ философскихъ соч. были перев. и комментированы „Категоріи“ и „Отолкованія“ Аристотеля, комментарий къ „Analytica“, псевдо-аристотелевскія соч. „О мірѣ“ и „О добродѣтели“ и „Isagoge“ Порфирія. Эти переводы и комментарии приписываются Давиду Философу (прозванному Анхагтохъ — Anhaghth, „незнающій соперниковъ“). Но, вѣроятно, ему принадлежатъ только „Опредѣленія философіи“ и „Isagoge“ Порфирія (соч. Ве-

нец. 1833; *Sonybeare, Anecdota Oxoniensia, class. series I, part. VI, Оксфордъ 1892*). Изъ богословской литературы слѣдуетъ называть прежде всего „Опроверженіе ересей“ Эзника (Венеція 1863; см. Эзовъ, Объ ученіи персидскихъ маговъ. Соч. Эзника. Журн. Мин. Народн. Просвѣщ. 1858, IV), содержащее важныя извѣстія о парсизмѣ и манихействѣ. Это сочиненіе отчасти также восходитъ къ греч. источникамъ, напр. къ книгѣ ересей Елифанія. Въ VII в. слѣдуетъ отмѣтить Іоанна Мамикоіана, продолжавшаго таронскую исторію Зиновія, возникшую также только въ VII в. (Венец. 1832 перев. Langlois), Θεодора Керееавора и католикоса Сахака III, авторовъ богословскихъ соч. (тамъ же 1833); наконецъ, Себеоса, автора драгоцѣнной исторіи Гераклія (Констант. 1851; по рус. и по арм. Паткановъ, Спб. 1862 и 1879). Въ VIII в. достойны примѣчанія Іоаннъ Одзенскій (католикосъ 718—722, соч. Венец. 1833; съ лат. перев. Aucher'a, тамъ же 1834); Стефанъ, архіепископъ Сіуникскій, переведшій много греч. соч.; Гевондъ (Леонтій), авторъ исторіи арабск. завоеваній въ Арменіи 661—788 (рус. перев. Патканова, Спб. 1862). Къ X в. относятся Іоаннъ VI, католикосъ, составившій исторію отъ потопа до 925 г. (Іерусал. 1843, Москва 1853; по франц. Saint-Martin, Пар. 1841), Ѳома Арпуни, авторъ исторіи князей Арпуни до 936 г., впослѣдствіи продолженной до 1326 г. (Констант. 1852, Спб. 1887, франц. Brosset 1874); Хосровъ В., составитель комментаріи къ армянскому молитвеннику; священникъ Месропъ, біографъ Нерсеса В. (Венец. 1853) и авторъ исторіи Арменіи и Грузіи при Орбеліяхъ (Мадрасъ 1775); Григорій Нарекскій (ум. 1003), сынъ Хосрова, авторъ многихъ богословск. трудовъ (Венец. 1890); Моисей изъ Катанкатвы, авторъ исторіи кавказскихъ албанцевъ (Пар. 1860, М. 1860; рус. перев. Патканова, Спб. 1862), Стефанъ Асоликъ или Асольникъ, составитель хроники до 1004 г. (Пар. 1859, Спб. 1885; рус. перев. Н. Эмина, М. 1864). Въ XI в. жили Аристархъ Ластиверци, авторъ историч. труда, обнимающаго время съ 989 по 1071 г. (Венец. 1844; франц. перев. Rudhotte, Пар. 1864); священникъ Матѳей, біографъ Іоанна Златоуста (Венец. 1751), Григорій Учитель, духовный поэтъ и переводчикъ соч. Платона (тамъ же 1877 и 1890); въ XII в.: Нерсесъ Клайеци (по прозв. Шноргали, 1102—73), изв. поэтъ и богословъ (соч. по лат., Венец. 1833, 2 т.; поэтич. соч. по арм. тамъ же 1830, по рус. и арм. „Молитва Нерсеса, патріарха Арменскаго“, Спб. 1788); Матѳей Урхаенскій, составитель исторіи 950—1136, продолженной Григоріемъ до 1162 (Іерус. 1869; по франц. Dulaugier, Пар. 1858); Нерсесъ Ламбронскій (1153—98), замѣчательный ораторъ, авторъ „Синодской рѣчи“ (нѣм. перев. Neumann, Лейпц. 1834; соч. Венец. 1847); въ XIII в.: хроника Михаила Сирскаго (ум. 1200) отъ Адама до 1198 г., перев. съ сирійск. яз. и доведенная продолжателемъ до 1246 г. (Іе-

рус. 1870 и 1871; по франц. Langlois, Венец. 1868); Варданъ Вел. сочинитель басенъ, богословск. трудовъ и исторіи до 1267 г. (пер. Эминъ, М. 1866; по франц. Brosset, 1870), Магакія Монахъ, авторъ краткой исторіи татаръ 1228—70 (Спб. 1870); Вахрамъ, прозв. Рабуни, авторъ стихотворной исторіи Рубенидовъ до 1280 г. (Пар. 1859); Стефанъ Сюнійскій Орбеліанъ, составитель исторіи провинціи Сюникъ (изд. Эминъ, М. 1861; франц. перев. Brosset. Спб. 1864). Къ началу XIV в. относятся Сембатъ, полководецъ, авторъ историч. соч. о времени съ 952 по 1244 г., продолженнаго другимъ писателемъ до 1331 г. (изд. Осканъ, М. 1856). Съ концомъ XIV в. кончается и расцвѣтъ А. л. Изъ эпохи упадка слѣдуетъ назвать въ XV в. Ѳому Мецовскаго, автора исторіи Тимура (Пар. 1860), въ XVII в. Аракеда Тебризскаго, написавшаго исторію времени отъ 1605 до 1663 г. (Амстерд. 1669, франц. перев. Brosset, 1874), въ XVIII в. Михаила Чамчіана, составившаго общіую исторію своего народа съ древнѣйшихъ временъ (Венец. 1784—86, 3 т.; по англ. Avdall, Калькут. 1827, 2 т.), въ XIX в. Луку Инджиджеана, авторъ „Описанія древней Арменіи“ (Венец. 1822), „Армянскихъ древностей“ (1835).

Изъ поэтическихъ произведеній слѣдуетъ назвать, кромѣ церковныхъ гимновъ, почти только духовныя стихотворенія Григорія Учителя (Венец. 1868), Нерсеса Клайеци (XII в.) и Петроса Гетадарда, католикоса 1019—58 (по франц. Nève, Левенъ 1855), а также басни Мехитара Гоша (Венец. 1790 и 1854 вмѣстѣ съ баснями Олимпіаноса) и Вардана (по арм. и франц., Пар. 1825). Тотъ же Мехитаръ Гошъ (ум. 1213) составилъ изв. армянск. законникъ (Эчмιάдинъ 1880). Главнымъ центромъ армянъ за-границей является поселеніе мехитаристовъ (см.) на островѣ Сапъ-Лаззаро около Венеціи; большимъ уваженіемъ пользуются армянскій языкъ и литература и у вѣнскихъ мехитаристовъ, и въ московскомъ армянскомъ институтѣ.

Въ XIX вѣкѣ европейская образованность начинаетъ проникать въ среду армянъ, что, соотв. образомъ, отражается и на литерат. Въ Россіи, съ начала 40-хъ годовъ среди армянъ начинается литерат. движеніе подъ сильнымъ вліяніемъ нѣмецкой литературы, такъ какъ армяне до самаго послѣдняго времени избѣгали русскихъ университетовъ и поступали въ заграничныя или полунѣмецкій Дерптъ — Юрьевъ. Первымъ изъ новыхъ писателей былъ Абовіанъ; въ своемъ романѣ изъ временъ персидскаго господства надъ Эриванью (начала XIX в.) — Веркъ Гагастани. т. е. Раны Арменіи — онъ создалъ ново-арм. литерат. языкъ. Изъ Дерпта же вышелъ и крупнѣйшій изъ ново-арм. литер., Рафаэль Паткаповъ (Патканьянъ), пѣсни котораго поются по всей Арменіи (перев. А. Leist'омъ въ Litter. Skizzen, Лейпц. 1895); онъ извѣстенъ и какъ романистъ (пер. въ

Abg. Joanissiany, Arm. Bibl., lib. I). Богатая преданія страны обрабатывалъ П. Прошианцъ (Легенда о Сосъ и Вардиеръ, Тифлисъ 1870, ром. „Сако“, и въ вѣмецкомъ пер. J. Lalajan'омъ, Лейпц. 1895), Григоръ Халатаянцъ (Arm. bibl. b. IV). Для арм. театра, возникшаго въ Турціи въ 20-хъ годахъ XIX в. (см. А. Эризовъ, Исторія армянской сцены), и перенесеннаго затѣмъ въ Тифлисъ, писали Патканьянъ и Караньянцъ. Съ 60-хъ годовъ начинаютъ писать лучшіе армянскіе драматурги: Теръ-Григоріанъ и Гавриилъ Сундукіанцъ (комедія послѣдняго „Раззоренное семейство“, перев. L. Rubenli въ Arm. Bibl.).—Въ концѣ прошлаго вѣка возникаетъ арм. журналистика. Первой армянской газетой была „Аздараръ“, которую въ 1795 г. начала издавать арм. община въ Калькуттѣ. Въ Россіи первая армянская газета „Кавказъ“ начала издаваться въ Тифлисъ въ 1846 г. по настоянію намѣстника края князя Воронцова. Въ 60-хъ годахъ центръ арм. журналистики перешелъ въ Москву (Назарьянцъ, Месеръ-Мсеріанцъ), затѣмъ въ Петербургъ (Патканьянъ въ „Гюссисъ“), а съ начала 80-хъ годовъ вновь въ Тифлисъ и вообще на Кавказъ. Въ наст. время главныя газеты „Мшакъ“ (Работникъ), основан. Гр. Арцруни, и „Норъ Даръ“ (Новый вѣкъ); важнѣйшій журналъ „Араратъ“; журналъ для дѣтей — „Ахпуръ“ (Источникъ).

**Литература.** Vict. Langlois, Collection des historiens anciens et modernes de l'Arménie (Пар. 1867—69, 2 т.); Brosset, Collection d'historiens arméniens (Спб. 1874—76, 2 т.); Исторія А. л. въ изд. „Всеобщая исторія литературы“, т. I, ч. I (Спб. 1880); Эзовъ, Внутренній бытъ древней Арменіи (Спб. 1859); Karekin, Исторія армянской литературы (на арм. яз., 2 изд. Венец. 1886); Patkanean, Catalogue de la littérature arménienne (въ „Bulletin de l'Académie de St-Petersbourg“ 1860, ч. 2); Паткановъ, Библиографич. обзоріе арм. историч. литературы (Спб. 1880); Bibliographie arménienne (Венец. 1883); A. Leist, Litterarische Skizzen (1895).

**Армянская церковь.** Преданіе говоритъ, что еще апостоль Ѳаддей проповѣдывалъ Евангеліе въ Арменіи; вѣриѣ — что просвѣтитель Григорій изъ Кесаріи, посвященный въ епископы въ 302 г. въ Кападокіи, обратилъ въ христ. большую часть народа и царя Тиридата; съ этого времени армянск. христіане стали обучаться въ аеинскихъ школахъ. Болѣе прочное устройство получила А. ц. благодаря Месропу, который, будучи раньше королевскимъ секретаремъ, посвятилъ себя вполнѣ миссіонерству. Одновременно начался переводъ Библии и положено основаніе литературы. Месропъ изобрѣлъ армянскій алфавитъ въ 440 г. и далъ народу вмѣсто непонятной Библии на старосирийскомъ яз. — армянскую. Приверженцы стараго огнепоклонства искали защиты у персовъ, которые старались искоренить христіанство всякими мягкими и строгими

мѣрами; и только въ 485 г., послѣ жестокихъ, продолжительныхъ и кровавыхъ преслѣдованій, гарантирована была свобода вѣроисповѣданія. Съ 491 г. А. ц. рѣшительно обратилась къ монофизитизму, вслѣдствіе чего попала въ положеніе еретической. Еще съ VII ст. дѣлались попытки къ уничтоженію церковнаго и политическаго отчужденія А.; но только въ 1439 г. во Флоренціи произошло воссоединеніе съ католической церковью, по которому А. ц., хотя и приняла ученіе о двухъ естествахъ, но удержала особенныя національныя и свойственныя уставу ея церковнаго служенія. Такъ какъ къ этой католич. униі присоединились, главн. образомъ, только тѣ члены А. ц., которые были разсѣяны за предѣлами Арменіи, то произошло раздѣленіе церкви на католическую или униатскую и старую григоріанскую. Обѣ партіи сильно враждовали между собою, такъ что армяне-григоріане подвергались многократному преслѣдованію со стороны своихъ католическихъ соотечественниковъ въ Турціи. Къ армяно-униатамъ принадлежитъ самая богатая и образованная часть націи, а также и мехитаристы, въ рукахъ которыхъ находится почти вся армянская литература. Со времени послѣдняго ватиканскаго собора, между ними и папской школой произошли новыя недоразумѣнія, а именно: униаты, живущіе въ Турціи не признали примаса Гассуна, назнач. папой. Только 1879 г. подчинился папской власти епископъ Купеліанъ, который, послѣ ватиканскаго собора, былъ избранъ въ патріархи партіи анти-непогрѣшимыхъ армяно-католической церкви и утвержденъ султаномъ. Гассунъ былъ признанъ единственнымъ главой армяно-католической (униатской) церкви въ Турціи. Въ сентябрѣ 1879 г. папскому престолу подчинились остальные анти-гассунисты. Но вскорѣ Гассунъ отправился въ Римъ (1880), сложилъ съ себя свои достоинства, былъ пожалованъ въ кардиналы и умеръ 1884 г. Догматы армянъ-григоріанъ приближаются къ старой греческой церкви. Главнѣйшее отличие отъ послѣдней заключается въ ученіи о соединеніи двухъ естествъ Христа, божественнаго и челоувѣческаго, въ одно. При крещеніи, съ которымъ связано и муропомазаніе, младенецъ трижды окропляется и погружается въ воду; при причастіи употребляется несмѣшанное вино и кислый хлѣбъ, который обмакивается въ вино; боруютъ только духовныхъ лицъ. Глава (католикосъ) всей григоріанской части А. ц. Эчміадзинскій патріархъ, при которомъ состоитъ совѣтъ изъ архіепископовъ и епископовъ и которому подчинены армянскіе патріархи іерусалимскій и константинопольскій. Образованіе духовенства незначительно, подготовка ихъ болѣе внѣшняя и аскетическая. Армянское духовенство бѣднѣе всякаго другою; приходскіе священники существуютъ только на подаеніе, которое получаютъ за крещеніе, по-

гребеніе и за молебны, бывающіе два раза въ году въ каждомъ домѣ. Съ 1839 г. стали появляться протестантскіе миссіонеры, преимущественно лондонскаго общества, которые образовали протестантскія общ. въ Эрзерумѣ и Трапезунтѣ. См. Hamachod, Chronological succession of Armenian patriarchs (Лонд. 1865); Malan, Divine liturgy of the Armenian church (тамъ-же 1870) Троицкій, „Обряды армянск. церкви“ (1875); Nève, L'Arménie chrétienne et sa littérature (Левенъ 1887).

**Армянскій языкъ.** Армянскій языкъ принадлежитъ къ числу индоевропейскихъ и занимаетъ среди послѣднихъ самостоятельное мѣсто, а не составляетъ, какъ думали раньше, только вѣтвь иранскихъ языковъ. Въ тѣхъ случаяхъ, когда армянскій яз. совпадаетъ съ другими индоевропейскими, онъ стоитъ ближе къ греческому, славянскому и другимъ европейскимъ языкамъ, и это наблюдается какъ въ области вокализма, такъ и въ словообразованіи. Кажущее сходство съ персидскимъ языкомъ объясняется тѣмъ, что уже очень рано въ армянскій языкъ вошло множество словъ изъ персидскаго. Различаются древнеармянскій, еще и теперь языкъ ученый и богослужебный, и ново-армянскій, народная рѣчь, уснащенная чужими примѣсами, главнымъ образомъ персидскими и турецкими элементами, и отличающаяся сравнительно съ древне-армян. яз. большими перемѣнами въ произношеніи звуковъ; она раздѣляется на восточные (русскій и персидско-армянскій) и западные (турецкій, венгерскій и польскій) діалекты. Древнеармянское произношеніе сохранилось лучше всего въ восточноармянскомъ (тифлисскомъ) нарѣчій. По свидѣтельству Моисея Хоренскаго, армянская азбука составлена св. Месропомъ по образцу греческаго алфавита; однако, онъ пользовался и сирийской азбукой. Лучшія грамматики др.-ар. яз. составили Hübschmann („Die altarmenische Grammatik“ ч. I Лейпц. 1894), Petermann (Берл. 1837; извлеченіе изъ нея съ краткой христоматіей, 2 изд. 1872. Н. Марръ. Древнеармянская христоматія съ армянско-русскимъ словаремъ для начинающихъ. (Спб. 1893). Руководство ново-арм. яз. составилъ Riggs (Смирна 1847). Изъ словарей слѣд. назвать: армянско-англійскій Bedrossian'a (Венец. 1878—79), арм.-французскій Oskian'a (Константин. 1887), арм.-итальянскій Isachtsach'a (Венец. 1837), нѣмецко-армянскій Gollaw'a (Вѣна 1884 и сл.), англійско-армянскій Aucher'a и Brand'a (Венец. 1868), турецко-армянско-французскій Abikian'a (Стамбулъ 1888—90), французско-армянско-турецкій типографіи мехитаристовъ въ Венеціи 1886, французско-армянскій Nubarian'a (Констант. 1889 и сл.), русско-армянскій Ирицухова (Тифльсь, 1876). По армянской этимологіи и грамматикѣ особенно много потрудились Лагардъ („Armenische Studien“, Гёттингенъ 1877), Hübschmann (Grundzüge der armeni-

schen Etymologie. Лейпц. 1883), изъ русскихъ ученыхъ Паткановъ (Матеріалы для изученія армянскихъ нарѣчій. 2 вып. Спб. 1875; Матеріалы для армянскаго словаря Вып. I и II. Спб. 1882—84), изъ польскихъ Hanusz (о языкѣ польскихъ армянъ въ „Wiener Zeitschrift für die Kunde des Morgenlandes“, 1887—88); объ армянской азбукѣ писалъ Fr. Müller (тамъ же т. 2).

**Арнабольди,** Алессандро, итал. лирикъ, род. 19 Дек. 1827 въ Миланѣ, изучалъ право въ Павіи, затѣмъ избралъ чиновническую карьеру, которую долженъ былъ оставить въ 1873 г. по болѣзни глазъ. Въ 1872 г. онъ выпустилъ томъ „Versi“ создавшій ему имя въ итальянской литературѣ: его сравнивали съ Манцони и Леопарди, а Dall' Ongago даже причислялъ его къ величайш. поэтамъ Италіи. За восторгами послѣдовала однако реакція, выразившаяся между прочимъ въ брошюрѣ проф. Рондани (A proposito di un nuovo poeta, (1873). Какъ бы то ни было, поэзія А. занимаетъ почетное мѣсто въ итал. литературѣ, отличаясь серьезностью содержания и красотой формы. Второй сборникъ „Nuovi versi“ вышелъ въ 1888 (Мил.).

**Арнали,** Этьенъ, франц. комикъ, род. 1794 г., ум. 1872 г. въ Женевѣ. Былъ сперва солдатомъ, затѣмъ занимался выдѣлкой пуговицъ, но вскорѣ отдался влеченію къ театру. Его первая попытка сдѣлаться трагикомъ — была неудачна, не имѣлъ онъ успѣха также и въ роляхъ любовника въ комедіи въ театрѣ Variété (1817—27), и только на водевильной сценѣ онъ перешелъ на амплу комика и приобрѣлъ извѣстность. Играя на многихъ сценахъ Парижа, онъ съ особеннымъ успѣхомъ выступалъ въ театрѣ Жимазъ въ роли адвоката въ пьесѣ „Heloise paranoquet“ (1866 г.) и въ роли Барантена въ „Идеи мадм. Обри“ (1867). Онъ извѣстенъ также какъ авторъ изданныхъ въ 1840 г. „Посланій къ Буффе“, въ которыхъ заключаются немало весьма интересныхъ автобіографическихъ свѣдѣній.

**Арнаутка,** сортъ пшеницы (см.).

**Арнауты,** см. *Албанцы.*

**Аргеймъ,** гл. гор. нидерландск. провинціи Гельдернъ, съ красивыми окрестностями, лежитъ на южномъ склонѣ холмистаго кряжа, на берегу Рейна (понтонный мостъ), отъ котораго въ 2 км. выше отдѣляется рукавъ Эйссель; А. станція жел. дороги въ Эммерихъ, отъ которой идетъ вѣтвь въ Нимвегенъ; число жит. (1891 г.) 50,194 чел. А. надежный портъ, ведетъ оживленную торг. хлѣбомъ, скотомъ, табак. а также экспедиціонную торговлю въ особенности съ Германіей. У римлянъ А. назывался Аренакумъ, но подъ нынѣшн. названіемъ впервые упоминается около 893 г.; въ 1233 г. Оттонъ II, графъ Гельдернскій сдѣлалъ А. городомъ; уже въ 1579 г. А. присоедин. къ утрехтской уніи.

**Арндтсъ,** Людвигъ (Arndts, Ludwig Ritter von Arnsberg), нѣмецк. юристъ, род. 1803 г. въ Арнсбергѣ, ум. 1878 г., былъ профес. въ

Боннѣ, затѣмъ въ Мюнхенѣ, гдѣ въ 1844 г. былъ назнач. членомъ законодательной коммисіи и получалъ порученіе составить проектъ гражданскаго уложенія. Съ 1855 г. А. читалъ римское право въ Вѣнѣ, а въ 1867 г. сталъ членомъ австр. палаты господъ. Гл. соч.: „Lehrbuch der Pandekten“, 13 изд. 1886 г.; „Juristische Encyclopädie und Methodologie“, 8 изд. 1887 г.; „Die Lehre von den Vermächtnissen“, 1869—75, 3 т.; „Gesammelte zivilistische Schriften“, 1874, 3 т. и др.

**Арпдтъ**, Эрнстъ Морицъ, нѣм. писатель и патриотъ, род. отъ крѣпостнаго крестьянина въ 1769 г., ум. 1860 г., былъ профессоромъ исторіи въ Боннѣ, но громкую извѣстность приобрѣлъ своими патриотическими стихотвореніями и публицистическими статьями, исполненными крайнею національною петерпимостью и еще болѣе того національнымъ самохвальствомъ. Для своего времени большое значеніе имѣло его 4-хъ томное сочиненіе „Geist der Zeit“. Его біографіи изданы Лангенбергомъ, (Боннѣ, 1869), Бауромъ (Гамб., 1882) и др.

**Арндъ**, Карлъ Эдуардъ, род. 1802 г. ум. 1847 г.; получилъ образованіе въ Бреславлѣ и Берлинѣ, долго жилъ въ Парижѣ, а затѣмъ въ Берлинѣ. Изъ его нѣсколько растянутыхъ сочиненій замѣчательны: „Geschichte des Ursprungs u. der Entwicklung des französischen Volkes“ (1844—46). „Geschichte der franz. Revolution von 1789—99“ (1851) „Geschichte der franz. Nationalliteratur von der Renaissance bis zur Revolution“ (1856). А. написалъ къ извѣстной всемірной исторіи Беккера продолженіе въ 9 томахъ, отъ начала франц. революціи до 1871 г. Еще ранѣе А. издалъ нѣсколько трагедій и сборникъ стихотвореній „Israelitische Gedichte“ (1829).

**Арндъ** (Арпдтъ), Іоганнъ, професс. богословія, род. въ 1555 г. въ Балленштедтѣ въ Ангальтѣ, ум. 1621 въ Целле; былъ въ 1581 г. діакономъ въ Балленштедтѣ, а затѣмъ приходскимъ священникомъ въ Баденборнѣ. Здѣсь онъ вскорѣ былъ лишень должности, такъ какъ воспротивился уничтоженію экзорцизма (заклинаніе и изгнаніе дьявола изъ человѣка). А. отправился пасторомъ въ Кведлинбургъ; спустя нѣкоторое время, перешелъ въ Брауншвейгъ, затѣмъ въ Йслсбергъ и въ 1611 г. былъ переведенъ въ Целле въ качествѣ генераль-суперинтендента. Хотя и отвергнуты большинствомъ современныхъ ему богослововъ, его аскетическія сочиненія являются и до сихъ поръ излюбленными назидательными книгами. Въ особеннсти это относится къ его „Vier Bücher vom wahren Christentum“ (1605), съ этого года часто появлявшееся въ печати и переведенное почти на всѣ европейскіе языки. Почти такую же извѣстность его „Paradiesgärtlein voller christlicher Tugenden“ (1612), „Postille“ (1615), „Auslegung des Katechismus Lutheri“ (1616) и др. Собраніе его сочиненій появилось въ Лейпцигѣ и Гёрлицѣ

1734—36. См. F. Arndt, Johann A. (Берл. 1838) и H. Pertz, De Joh. Arndtio (Гапнов. 1852).

**Арнебія** (*Arnebia Forsk.*), одно- и многолѣтнія травы изъ сем. бурачниковыхъ, съ толстымъ корнемъ, содержащимъ красное красильное вещество, очерченными листьями и желтыми или фіолетовыми цвѣтами. Около 12 видовъ, распространенныхъ отъ обл. Средиз. моря до Гималаевъ; наиболее распространена *A. cornuta Ledeb.* встрѣчающійся на юго-востокѣ Европ. Россіи и въ Азіи.

**Арнедилльо**, мѣстечко въ Испаніи, въ провинц. Логроньо, въ 50 км. отъ г. Логроньо, 324 м. н. ур. м., подъ 42° 50' с. ш. Значительный курортъ съ теплыми минеральными водами повар. соли (52°).

**Арнедо**, окружной и въ тоже время гл. г. въ испанской провинціи Логроньо, на рѣкѣ Цидакосъ; число жит. (1887 г.) 4005 чел.; въ 11 км. на з. находится Арнедилльо.

**Арнетъ** (Іосифъ Калазанца), род. 1791 г., ум. 1863 г., получилъ образованіе въ Вѣнѣ и занимался въ кабинетѣ монетъ и древностей, гдѣ впоследствии сдѣлался директоромъ; принималъ участіе, въ походахъ 1813 и 14 гг., читалъ съ 1824—28 лекціи по всемірной и австрійской исторіи въ вѣнскомъ университетѣ и сдѣлался въ 1847 г. членомъ новооснованной академіи Наукъ. Въ 1817 г. женился на Антоніи Адамберггеръ, бывшей нѣкогда невѣстой Теодора Кёрнера. А. писалъ, за исключеніемъ „Geschichte des österreichischen Kaisertums“ (1827), больше по нумизматикѣ и археологіи. Извѣстнѣйшія сочиненія его: „Synopsis numorum antiquorum (Вѣна 1837—42), 2 т.); „Katalog der K. K. Medaillenstempelsammlung“ (тамъ-же 1839); „Zwölf römische Militärdiplome“ (тамъ-же 1843); „Das k. k. Münz- und Antikenkabinett“ (тамъ-же 1845); „Die Monumente des k. k. Münz- und Antikenkabinetts“ (тамъ-же 1849—50, 3 т.); „Die Cinquecento-Kameen und Arbeiten des Benvenuto Cellini und seiner Zeitgenossen“ (тамъ-же 1858); „Studien über Benvenuto Cellini“ (тамъ-же 1859).

**Арни**, см. *буиво. 17.*

**Ариика** (*Arnica Rupr.*), родъ изъ семейства сложноцвѣтныхъ, содержитъ многолѣтнія травы болѣею частью съ простымъ стеблемъ, цѣльными листьями, крупными одинокими желтыми корзинками цвѣтовъ и почти линейными сѣмянками. 10 видовъ, встрѣчающихся въ Европѣ, Азіи и сѣв. Америкѣ, особенно въ горахъ, и заходящихъ въ область арктической флоры. *A. montana L.* (Баранья трава) растетъ на лугахъ южно- и средне-европейскихъ горъ, въ сѣверо Германской равнинѣ, а также на Лабрадорѣ. (См. табл. Лѣкарств. раст., I). Корень ея обладаетъ слабымъ пріятымъ ароматомъ, имѣетъ пріянный вкусъ, нѣсколько горьковатый, содержитъ дубильное вещество, арницинъ и эфирное масло, которое въ большихъ дозахъ дѣйствуетъ какъ рвотное. Цвѣты этого растенія, обладаю-

ще своеобразнымъ, слабымъ, не совѣмъ пріятнымъ запахомъ, кромѣ арниина содержитъ еще пахучее эфирное масло. А. является съ давняго времени народнымъ лѣкарственнымъ средствомъ, которое находило обширное употребленіе въ прошломъ столѣтіи, а теперь стало мало-по-малу забываться.

**Арнимъ**, древній дворянскій родъ, названный по имени селенія А. въ Альтмаркѣ. Впослѣдствіи А. поселились въ Помераніи, Пруссіи и Саксоніи. Фридрихъ Вильгельмъ А. былъ въ 1786 г. возведенъ въ достоинство прусскаго графа. Въ честь фамиліи А. давшей прусской арміи многихъ заслуженныхъ офицеровъ, именованъ А. названъ 2-ой бранденбургскій драгунскій полкъ. Изъ рода А. замѣчательны:

1) Иоганъ Георгъ, генералъ въ Тридцатилѣтнюю войну, прозванный за свою умѣренность „калуциномъ“, род. 1581, ум. 1641 г., былъ сначала на шведской, польской службѣ, потомъ на службѣ германскаго императора. Онъ былъ довѣреннымъ Валленштейна и, затѣмъ посланъ въ Польшу, 1628 г. Какъ протестантъ, А. вышелъ въ отставку и поступилъ на службу къ курфюрсту Саксонскому, заключилъ отъ его имени союзъ съ Густавомъ Адольфомъ, командовалъ саксонцами въ битвѣ при Брейтенфельдѣ (1631), завладѣлъ Прагой, но долженъ былъ отступить передъ Валленштейномъ и удалился въ Силезію; затѣмъ призванъ на помощь курфюрста Бранденбургскаго и осадилъ Франкфуртъ. Тайные переговоры, которые онъ велъ съ Валленштейномъ, не повели ни къ чему, вслѣдствіе паденія послѣдняго. Послѣ Прагскаго мира А. вышелъ въ отставку и жилъ въ своемъ замкѣ Бойценбургѣ. Обвиненный въ враждебныхъ замыслахъ противъ Швеціи, былъ арестованъ и отвезенъ въ Стокгольмъ. Отсюда бѣжалъ и опять поступилъ на императорскую службу въ Саксоніи. Занятый составленіемъ новаго войска, умеръ въ Дрезденѣ. Касательно его отношеній къ Валленштейну см. „Wallensteins Briefe“ (Берл. 1828). Helbig: Wallenstein u. Arnim (Дрезд. 1850).

2) Людвигъ Ахимъ фонъ, поэтъ романт. школы, род. 1781, ум. 1831, изучалъ въ Геттингенѣ естествознаніе и въ 1799 г. выпустилъ въ свѣтъ „Theorie der elektrischen Erscheinungen“ (Галле), по скорѣй исключительно посвятивъ себя занятію поэзіей. Въ 1806 г., послѣ долгаго путешествія онъ поселился въ Гейдельбергѣ, гдѣ съ Клеменсомъ Brentano предпринялъ изданіе „Zeitung für Einsiedler“ (вскорѣ заглавіе было измѣнено на „Tröst-Einsamkeit“ нов. изд. Pfaff'a, Гейдельбергъ 1883) и вмѣстѣ съ Brentano редактировалъ сборникъ древнихъ нѣмецкихъ народныхъ пѣсенъ (Des Knaben Wunderhorn, 1806—1808, 2 т.). Самостоятельныя произведенія А., появившіяся анонимно въ это же время „Hollins Liebeleben“ (Геттинг. 1802, нов. изд. Minor'a, Фрейб. 1883)

и „Ariels Offenbarungen“ (Геттинг. 1804) сразу обнаружили въ авторѣ богатую и прихотливую фантазію, которая отличала всѣ его произведенія. Вслѣдъ за упомянутыми произведеніями появились „Der Wintergarten“, сборникъ повеллѣ (Берл. 1809), и романъ „Armut, Reichthum, Schuld und Busse der Gräfin Dolores. Eine wahre Geschichte zur lehrreichen Unterhaltung armer Fräulein aufgeschrieben“ (Берл. 1810, 2 т.). Въ этомъ романѣ изображена, не безъ фантастическихъ и сверхестественныхъ прикрасъ, судьба женщины благороднаго, но необузданно дикаго характера, приведенной отъ бѣдности къ богатству, но нарушившей супружескую вѣрность, и умирающей во имя искупленія своей вины. Со времени женитьбы своей на сестрѣ Brentano (1811) А. жилъ то въ Берлинѣ, то въ своемъ имѣніи Вейперсдорфѣ, непрерывно продолжая свою литературную дѣятельность. Съ другими романтиками А. расходился въ томъ, что не вносилъ въ современность средневѣковыхъ религиозныхъ и политическихъ идеаловъ. Его драма „Halle und Jerusalem. Studentenspiel und Pilgerabenteuer“ (Гейдельб. 1811) представляетъ собой образецъ страшной романтической драматики, допускавшей произвольное смѣшеніе разнообразныхъ поэтич. элементовъ и мотивовъ, и непризнававшей установленныя и художественныя формы. Точно также вошедшія въ сборникъ „Schaubühne“ (Берл. 1813) драмы отличаются отчасти серьезностью, отчасти необузданною фантастичностью кукольныхъ комедій. Рассказы А. обнаруживаютъ необычайный юморъ, глубину чувства, яркую образность; извѣстны сборники: Vier Novellen (Берл. 1811), Landhausleben (Лейпц. 1826), Sechs Erzählungen (Берлинъ 1835), и отдѣльные рассказы: Isabella von Aegypten, Der tolle Invalid auf dem Fort Ratonneau, Die drei liebevollen Schwestern und der glückliche Färber, Die Kirchenordnung, Die Majoratsherren, Fürst Ganzgott und Sänger Halb-gott и др. Лучшимъ его произведеніемъ считается (къ сожалѣнію неоконченный) историческій романъ „Die Kronenwächter“ (первая часть носила также названіе „Bertholds erstes und zweites Leben“, Берлинъ 1817) изъ начала XVI в. Полное собраніе сочиненій А. съ предисловіемъ В. Гримма издано въ Берлинѣ 1839—46 въ 19 томахъ и 1853—56 въ 22 томахъ; избранныя произведенія А. изданы Кохомъ въ Deutsche Nationalliteratur Kürschner'a, а также вошли въ серію Meiera (Klassikerausgaben). Статьи и стихотворенія А., помѣщенные имъ въ Gesellschafter (1817—20) изданы Geiger'омъ, Unbekannte Aufsätze und Gedichte von A. (Берл. 1892).

3) Елизавета фонъ, извѣстная подъ именемъ Беттины, жена Людвигъ А., сестра Клеменса Brentano, род. 1788, ум. 1859, еще въ дѣтствѣ обнаружила эксцентричность и мечтательность характера, которая, наконецъ, перешла въ настоящую

болѣзнь. Въ 1807 г. она познакомилась съ Гёте, и состояла съ нимъ въ перепискѣ. Въ 1811 г., порвавъ окончательно съ Гёте, она вышла замужъ за А., по смерти котораго выступила на литературное поприще со своими фантазіями и импровизаціями, написанными цвѣтнымъ, пышнымъ, часто непонятнымъ языкомъ. Сюда относится „Goethes Briefwechsel mit einem Kind“ (Берл. 1835, 2 т.), вымышленная переписка Гёте, „Die Gûnderode“ (Гринб. 1840, 2 т.), воспоминаніе и фантазія. Позднѣе появились „Dies Buch gehôrt dem König“ (Берл. 1843, 2 т.), попытка рѣшить вопросъ пауперизма и социальныхъ несчастій, „Klemens Brentanos Frûhlingskranz“ (Шарлоттенб. 1844), „Ilius Pamphilus und die Ambrosia“ (Берл. 1848, 2 т.), снова „Briefwechsel“ (переписка) на тему сердечныхъ отношеній къ молодому поэту Натузису, наконецъ, „Gesprâche mit Dâmonen. Des Königsbuchs 2-ter Theil“ (Берл. 1852). До самыхъ послѣднихъ дней жизни ее занимала мысль объ устройствѣ памятника Гёте; часть ея художественнаго проекта (Гёте и Психея) была исполнена Штейнгейзеромъ. Помимо литературной дѣятельности, она принимала живое участіе въ социально политическихъ вопросахъ дня, дѣятельно помогала бѣднымъ и больнымъ и участвовала въ волненіяхъ 1848 г., обстоятельство, сильно повредившее ей въ высшихъ кругахъ. Собраніе ея сочиненій (Sâmtliche Werke) появились въ Берлинѣ (1853, 11 т.). См. Goethes Briefe an Sophie Laroche und Bettina Brentano (изд. Lôper, Берлинъ 1879); Carrière, Bettina von A. (Бресл. 1887); младшая дочь ея Гизела, род. 1827, ум. 1889, жена историка искусства и поэта Г. Гримма, извѣстна какъ драматическая писательница; ея „Dramatische Werke“ появились въ 4 томахъ (Боннъ и Берл. 1855—75).

4) Генрихъ, графъ, прусскій дипломатъ, род. 1824 г., ум. 1881 г., выдвинулся во время ватиканскаго собора 1869—70 гг., когда онъ былъ прусскимъ представителемъ при курии и оказалъ сильную поддержку оппозиціи противъ догмата непогрѣшимости; большія заслуги А. при заключеніи версальскаго мира и конвенцій, объединившихъ Германію. Эти заслуги не спасли А. отъ мести Бисмарка, противъ котораго А. выступилъ въ церковно-политическомъ вопросѣ. А. былъ смѣщенъ, а за удержаніе нѣкоторыхъ документовъ преданъ суду и заочно осужденъ на 9 мѣс. тюрьмы (1875). Ост. часть жизни А. провелъ внѣ Германіи.

**Арно**, французскій маршалъ, см. *Сентъ-Арно*.

**Арно**, Антуанъ Венсенъ, франц. поэтъ, род. 1766, ум. 1834, авторъ трагедіи *Marius à Minturnes* (1791), положившей начало его литературной славѣ; за него посылдовали посредственные пьесы: „Lucrèce, ou Rome libre“ (1792), „Cincinnatus“ (1793) и „Oscar, le fils d'Ossian“ (1796). Въ 1797 г. Бона-

партъ возложилъ на него организацію Юническихъ о—вовъ. Окончивъ въ 1798 г. свою лучшую трагедію „Blanche et Montcassin, ou les Vénitiens“, въ 1800 г. А. былъ назначенъ начальникомъ отдѣла публичнаго образованія при министерствѣ внутреннихъ дѣлъ. По низверженіи Наполеона онъ былъ вынужденъ выѣхать изъ Франціи и вернулся лишь въ 1819. Изъ изгнанія онъ прислалъ въ Théâtre Français своего „Germanicus“, пьесу, которую тотчасъ запретили вслѣдствіе ея политическихъ намековъ. Принятый въ 1829 г. въ академію, онъ былъ избранъ въ 1833 въ непремѣнные секретари. Въ области поэзіи онъ былъ представителемъ классицизма и противникомъ романтики. школы, причемъ первыя его произведенія обнаруживаютъ умѣніе рисовать характеры и изображать просто и ясно дѣйствіе и отличаются изящнымъ и правильнымъ языкомъ. Особенной извѣстностью пользуются сатирич. басни и стихотворенія, изданныя подъ заглавіемъ „Fables et Poésies“ (1812, дополн. изд. 1825) и „Souvenirs d'un sexagénaire“ (1833, 4 т.), превосходныя характеристики и замѣтки изъ соврем. ему исторіи Франціи до 1804 г. А. сотрудничалъ также въ *Biographie nouvelle des contemporains* (1820—25). За свое сочиненіе „Vie politique et militaire de Napoléon“ (1822, 3 т.) онъ получилъ, по завѣщанію Наполеона, 100,000 фр. Его сочиненія (Oeuvres) вышли въ 8 т. 1824—27, въ Парижѣ. Его старшій сынъ Люсіенъ, род. 1787, ум. 1863, префектъ Ардешскаго департамента, извѣстенъ какъ драматургъ, хотя менѣе талантливый, чѣмъ отецъ (изд. Français, Пар. 1865, 2 т.).

**Арно**, Даниель, франц. трубадуръ XII в., придворный поэтъ Ричарда I Львиного Сердца, до насъ дошло 18 стихотвореній (изданіе Канелло, Галлэ, 1883), отличающихся темнотою изложенія, но превосходною формою, которую высоко цѣнили Дантъ и Петрарка.

**Арно де Морейль**, см. *провансальская литература*.

**Арно** (лат. Arno), послѣ Тибра значительнѣйшая изъ рѣкъ средней Италиі, беретъ начало на высотѣ 1355 м. у горнаго массива Фальтероне; бурнымъ потокомъ выносится она изъ горъ выше селен. Стіа, протекъ по плодородной, направляющей на ю.-в., долинѣ Казентіно; далѣе по равнинѣ Ареццо, гдѣ оканчивается Кіанскій каналъ, соединяющій А. съ Тибромъ, рѣка направляется къ с., окружая Прато-Маньо и образуя вторую параллельную Казентіно, продольную долину, плодородную верхнюю Валь д'А. (125—150 м. надъ у м.). Близъ Понтасіево А. принимаетъ свой значительнѣйшій притокъ Сіево, послѣ чего круто поворачиваетъ къ з., протекаетъ по плодородной Флорентійской равнинѣ, откуда уже направляется къ приморской низинѣ. Каналъ Имперіале соединяетъ А. съ Серхіо около Лукки. Отъ Пизы каналъ Фоссо деи Навичелли, па-

правляется отъ А. на сѣв. къ морю. Длина А. достигаетъ 220 км.; нигдѣ не судоходна.

**Арнозерисъ** (*Arnoseric Grtn.*), родъ раст. изъ сем. сложноцвѣтныхъ; единственный видъ А. *minima Lk.*—небольшое, однолѣтнее травянистое раст., широко распространенное въ Европѣ (въ Россіи — на западѣ) и занесенное оттуда въ Австралію. Практическаго примѣненія не имѣетъ.

**Арнольдисты**, послѣдователи Арнольда Бресчанскаго.

**Арнольдо де Камбіо**, архит., см. *Камбіо*.

**Арнольдъ Вилланова**, алхимикъ, см. *Вилланова*.

**Арнольдъ**, 1) Артуръ, братъ Эвина А. (род. 1833), съ 1880 членъ парламента, авторъ путешествій: „From the Levant“ (1868, 2 т.); „Through Persia by caravan“ (1877) и политическихъ сочиненій „Social politics“ (1879) и „Free land“ (1880).

2) Вильгельмъ, нѣмецк. юристъ, род. 1826 г. въ Боркенѣ (Гессенъ), ум. 1883 г. въ Марбургѣ, въ 1855 г. получилъ каѣдру въ Базелѣ и 1863 въ Марбургѣ. Соч.: „Verfassungsgeschichte der deutschen Freistädte“ (Гамб. и Гота 1854, 2 т.); „Zur Geschichte des Eigentums in den deutschen Städten“ (Базель 1861); „Kultur u. Rechtsleben“ (Берлинъ 1865); „Kultur und Recht der Römer“ (тамъ же 1868); „Studien zur deutschen Kulturgeschichte“ (Штутг. 1882); „Deutsche Urzeit“ (3 изд., Гота 1881); „Fränkische Zeit“ (тамъ же 1882).

3) Георгъ Давидъ, юристъ, извѣстенъ также какъ эльзасскій поэтъ, род. 1770 г. въ Страсбургѣ, ум. 1829 г.; въ 1806 г. получилъ каѣдру гражд. права въ Кобленцкой юридич. школѣ, 1809 каѣдру исторіи въ Страсбургѣ, гдѣ въ 1811 началъ читать лекціи и по юриспруденціи. Гл. соч. „Elementa juris civilis Justinianei, cum Codice Napoleoneo et reliquis legum codicibus collata“ (Страсб. и Пар. 1812). Изъ его поэтич. произведеній лучшее: комедія „Le lundi de la Pentecôte“, на страсбургск. диалектѣ (1816).

4) Готтфридъ, лютеранскій богословъ, род. 1666 въ Аннабергѣ, ум. 1714 въ Перлебергѣ. Въ 1697 былъ профессоромъ исторіи въ Гиссенѣ, но оставилъ профессуру въ 1698, вслѣдствіе религіознаго воздѣйствія на него Шпенера, чему послѣ способствовалъ еще мистицизмъ А. Но вскорѣ онъ снова измѣнилъ свой взглядъ; въ 1700 г. женился, былъ назначенъ придворнымъ проповѣдникомъ овдовѣвшей герцогини саксенъ-эйзенахской въ Алльштедтѣ, въ 1704 — проповѣдникомъ въ Вербенѣ, въ 1707 — въ Перлебергѣ. Главное его сочиненіе возбудило въ свое время вниманіе тѣмъ, что было написано на нѣмецкомъ языкѣ: „Unparteiische Kirchen- und Ketzehistorie“. Въ немъ А. приписываетъ ересямъ важное значеніе, такъ какъ видитъ въ этомъ стремленіе къ истинному христіан. и оправдываетъ появленіе этихъ ересей недостатками церкви. См. *Dibelius, Gottfried A.* (Берл. 1873); *Flöring,*

*Gottfried A. als Kirchengeschichtler* (Дармшт. 1883).

5) серъ Эдвинъ, англ. поэтъ, языковѣдъ и журналистъ (род. 1832). получилъ образованіе въ Оксфордѣ, затѣмъ былъ назначенъ директоромъ правительственнаго санскритскаго коллежа въ Пулѣ. Съ 1861 г. по настоящее время онъ состоитъ редакторомъ „Daily Telegraph“. Благодаря его вліянію, на счетъ этой газеты былъ командированъ въ Ниневію ассиріологъ Смитъ; немалое участіе А. принималъ въ экспедиціи Стэнли. Кромѣ переводовъ съ греч. (*The poets of Greece 1869*; „Hercules and Leander“, Мусея 1873), ему принадлежатъ: драма „Griselda“ (1856); повѣствовательныя и лирическія стихотворенія (*Poems, narrative and lyrical*) 1853; „The book of good counsels“ (изд. и сокращ. переводъ „Hitopadesa“, 1861); „Индійская пѣснь пѣсней“ (1875, въ новомъ изд. озгл. „Indian poetry“, 1883); „The light of Asia“ (Свѣтъ Азии), стихотворное произведеніе, излагающее жизнь и ученіе Будды (1879 и послѣдующія изд.; произведеніе переведено на многіе языки (на русск. А. Н. Анненской съ предисл. В. В. Лосевича); „The light of the world“ 1891 (изложеніе христіанск. ученія, въ противополоп. „Light of Asia“); къ прозаич. произведеніямъ относятся: „History of India under the administration of the Earl of Dalhousie“ (1864, 2 т.), „India revisited“ (1886) и сборн. записокъ о кругосв. путешеств. 1889 г. — „Seas and lands“ 1891 г.

6) Самуэль, англійскій композиторъ, род. 10 августа 1740 года въ Лондонѣ, умеръ 22 октября 1802 г. тамъ-же; получилъ свое музыкальное образованіе въ Лондонской королевской пѣвческой капеллѣ подъ руководствомъ Gates'a и Nares'a и обратилъ на себя уже своей первой оперой „The maid of the mill“ (1765) и ораторіей „The cure of Saul“ (1767) общее вниманіе. Въ 1783 г. онъ сдѣлался организмомъ и композиторомъ королевской капеллы въ Лондонѣ, въ 1789 г. директоромъ Academy of ancient music тамъ-же, въ 1793 г. организмомъ Вестминстерскаго аббатства. Въ 1773 г. онъ получилъ степень доктора музыки отъ оксфордскаго университета. А. написалъ слишкомъ 40 оперъ и *Intermezzi*, пользовавшихся успѣхомъ, но стоящихъ по своему музыкальному содержанию ниже его 7 ораторій. Особыя заслуги А. имѣетъ изданіемъ „Cathedral music“, сборника лучшихъ духовныхъ сочиненій англійскихъ композиторовъ (1790, 4 тома; продолженіе этого сборника составлено Вуэсомъ, вновь издано въ 1847 г. E. F. Rimbault). А. издалъ также первое собраніе сочиненій Генделя (Лондонъ, 1786 и слѣд., 36 томовъ), не свободное, однако, отъ погрѣшностей.

7) Гансъ, псевдонимъ, см. *Бюловъ*, *Бабеттъ фонъ*.

**Арнольдъ**, Бресчанскій, извѣстный проповѣдникъ и сенаторъ XII в., род. въ 1100 г., ум. 1155 г., ученикъ Абеляра, проповѣды-

валъ полное отреченіе духовенствомъ отъ свѣтской власти и богатствъ; его ученіе было осуждено Латеранскимъ синодомъ и онъ лишенъ званія священника (1139), послѣ чего А. бѣжалъ во Францію, гдѣ снова проповѣдывалъ и, снова осужденный, бѣжалъ въ Швейцарію, откуда вернулся въ Италію, принявъ участіе въ революціи въ Римѣ и былъ избранъ дух. главой римской республики, но затѣмъ попалъ въ руки папистовъ и погибъ на кострѣ; останки его брошены въ Тибръ.

**Арнольдъ, 1)** Карлъ Ивановичъ, род. 1775 г. въ Ландекѣ (въ Пруссіи), ум. 1845 г. въ Фридрихсгамѣ, учился въ берлинскомъ унив., затѣмъ былъ бухгалтеромъ въ Ригѣ, а въ 1804 г. открылъ коммерческой пансіонъ въ Москвѣ. Съ 1810 г. служилъ въ министерствѣ финансовъ, военномъ министерствѣ и департаментѣ государственныхъ имуществъ; въ 1840 г. вышелъ въ отставку. А. написалъ нѣсколько книгъ и брошюръ, гл. обр., по счетоводству: „Taschenbuch für Bankiers und Kaufleute“ (Митава 1804); „Самоучитель бухгалтеріи“ (М. 1809, 2 ч.); „О системѣ государственнаго счетоводства“ (ч. I, II. 1823); „Разныя свѣдѣнія о Россійск. внѣшней торговлѣ“ (II. 1829) и нѣк. др.

2) Ѳеодоръ Карловичъ, сынъ предыд., учен. и администрат. дѣятель по лѣсоводству и лѣсному хозяйству, род. въ С.-Петербургѣ 5 дек. 1819 г. Образование получилъ въ Лѣсномъ Институтѣ и загранич. Въ 1842 г. былъ лѣсничимъ въ Вятской губ., въ 1843 г. назначенъ руководителемъ по лѣсоустроительнымъ работамъ въ казенныхъ дачахъ среднихъ и южныхъ губерній и дѣлопроизводителемъ спеціальнаго по лѣсной части Комитета; съ 1845 по 1857 гг. былъ начальникомъ IV-го отдѣленія Лѣснаго Департамента, причѣмъ въ то же время съ 1848 г. былъ членомъ спеціальнаго комитета. Въ періодъ съ 1845—1857 гг. онъ предался также административной дѣятельности, и при его участіи осуществлены многія важныя мѣропріятія, напр., приведеніе въ извѣстность государственныхъ лѣсовъ, учрежденіе института таксаторовъ, образованіе прибыльнаго капитала и т. д.

Въ то же время А. началъ педагогическую дѣятельность, именно съ 1846 г. началъ читать лекціи въ офицерскомъ классѣ Лѣснаго Института по государственному лѣсному хозяйству и лѣсной статистикѣ, а съ 1848 г. преподавалъ лѣсоводство въ Земледѣльческомъ училищѣ, учрежденномъ Императорскимъ волино-экономическимъ обществомъ. Съ 1857 г., оставивъ службу по Лѣсному Департаменту, онъ посвятилъ себя наукѣ и учебной дѣятельности, поступивъ преподавателемъ лѣсныхъ наукъ въ Лѣсной Институтъ; по закрытіи его преподавалъ лѣсоводство въ Лѣсной Академіи, а въ 1866 г. назначенъ былъ профессоромъ въ Земледѣльческой Институтъ, откуда въ 1870 г. вышелъ въ отставку и былъ на

частной службѣ, управляя лѣсами князя Н. Б. Юсупова. Въ 1873 г. назначенъ профессоромъ по лѣсной таксаціи въ Земледѣльческой Институтъ; въ 1876 — директоромъ Петровской Земледѣльческой и Лѣсной Академіи, гдѣ оставался до 1883 г., когда былъ назначенъ членомъ совѣта министра государственныхъ имуществъ. Литературныя его работы слѣдующія: „Инструкция для таксаціонныхъ работъ въ лѣсныхъ дачахъ, избираемыхъ для правильнаго хозяйства“ (1845 г.) удостоена премии; по этой инструкціи устраивались казенныя лѣса до 1860 г. „Руководство къ лѣсоводству“ (Спб. 1854, 2 изд. Спб. 1856 г.), „Лѣсная таксація“ (Спб. 1858 г., 2 изд. Спб. 1868 г.) — удостоена премии; „Лѣсоводство“ (Спб. 1861), „Справочная книга для землевладѣльца и лѣсничаго“ (Спб. 1862 г.), „Хозяйство въ русскихъ лѣсахъ“ (Спб. 1880); „Оцѣнка дѣйствующихъ въ лѣсахъ капиталовъ и достигаемыхъ ими результатовъ“ (Спб. 1884), „Вспомогательная книжка для лѣсничихъ и лѣсовладѣльцевъ“ (Спб. 1890, 2 изд. Спб. 1893, 3-е изд. Спб. 1897); „Русскій лѣсъ“ 4 тома (Спб. 1890—91; 2 изд. I тома Спб. 1893 г., 2 изд. II т.—1898; IV т.—1899) — I томъ переведенъ на нѣмецкій яз. 1893 г. „Курсъ лѣсоводства для лѣсныхъ школъ, для лѣсовладѣльцевъ и управляющихъ имѣніями“ (2 изд. Спб. 1894 г.); „Исторія лѣсоводства въ Россіи, Франціи и Германіи“ (Спб. 1896 г.). Переводы съ нѣмецкаго: „Изобрѣтатель Пресслери съ прилож. высотомѣра“ (1856). „Лѣсъ“ Ромеслера; „Древоизмѣреніе“ соч. Кунце (1878). Кромѣ того А. напечаталъ много статей научнаго содержанія въ спеціальныхъ журналахъ. Съ 1845 г. онъ былъ постояннымъ сотрудникомъ „Лѣснаго журнала“. Въ 1855 г. основалъ „Газету Лѣсоводства и Охоты“ и былъ ея редакторомъ въ теченіи 3 лѣтъ. Въ 1848 г. А. представилъ Импер. Вои́н. Экономич. обществу карту казенныхъ лѣсовъ европейской Россіи, которая была удостоена большою золотой медали. Ученая и практическая дѣятельность А., которой 6-го апрѣля 1898 года исполнился 60-лѣтній юбилей, высоко цѣнятся специалистами, которые называютъ А. корнемъ русской лѣсной науки и патріархомъ русскаго лѣсоводства.

3) Юрій Карловъ, братъ предыд., музыкальный ученый, критикъ, композиторъ и педагогъ, род. 1811 г., умеръ 1898 г. По окончаніи средняго образованія въ Москвѣ, гдѣ отецъ его былъ основателемъ и директоромъ коммерческой академіи, а затѣмъ въ пансіонѣ въ Дрезденѣ, и, наконецъ, въ гимназіи въ Дерптѣ (Юрьевѣ), А. поступилъ въ Дерптскій-же университетъ на камеральный фак., въ которомъ находился до 1831 г., когда, не кончивъ курса, опредѣлился юнкеромъ въ Стародубскій кирасирскій полкъ, дѣлалъ польскую кампанію, участвовалъ въ 7 сраженіяхъ и при штурмѣ Варшавы и былъ награжденъ георгіев-

скимъ крестомъ. Въ 1834 г. А. вышелъ въ отставку офицеромъ. Къ этому времени вполне опредѣлилось его влеченіе къ музыкѣ, которой А. занимался еще съ дѣтства. Только теперь занятія стали принимать систематическій характеръ: сначала онъ занимался у Карла Мейера, а затѣмъ теоріей композиціи—у извѣстныхъ въ то время теоретиковъ Л. И. Фукса и І. И. Гунке. Его первымъ опернымъ опытомъ была оп. „Цыганка“ (1836) (текстъ А. П. Мундта), а въ 1839 г. А. получаетъ уже первую премію филармоническаго общества на конкурсѣ за свою балладу „Свѣтлана“ (на текстъ В. А. Жуковскаго). Въ 1845 г. А. открываетъ въ Москвѣ первую общедоступную музыкальную школу, которую скорѣй закрываетъ. Въ 1863 г. онъ переселяется въ Лейпцигъ, гдѣ продолжаетъ начатыя въ Россіи труды въ области музыкальной теоріи и акустики, занимается критической дѣятельностью, становится соредакторомъ „Neue Zeitschrift für Musik“, основываетъ затѣмъ совместно съ издателемъ Роде журналъ „Allg. Zeitschrift f. Musik und Theater“ (1867—68), являясь всюду приверженцемъ нарождающагося листовско-вагнеровскаго направленія, становится секретаремъ Allg. Deutsche Musiker-Verein'a, получая, такимъ образомъ, большое влияние на дѣятельность его, и читаетъ лекціи въ консерваторіи о музыкальныхъ звукахъ на основаніи элементовъ акустики (1866). Въ 1870 г. А. получаетъ приглашеніе занять профессорскую въ московской консерваторіи, которую, однако, по прибытіи туда, не получаетъ. Вслѣдствіе этого, онъ открываетъ въ Москвѣ же частные музыкальные курсы пѣнія, существовавшіе до 1884 года, управляетъ хоромъ Кузмичева, читаетъ публичныя лекціи по музыкѣ. Въ 1888 г. А. назначается приватъ-доцентомъ московскаго университета по кафедрѣ „музыкальныхъ наукъ“. Послѣдніе годы А. жилъ въ Петербургѣ и, между прочимъ, интересовался законами акустики въ примѣненіи ихъ къ усилению и увеличенію продолжительности звука рояля (амплификаторъ, продемонстрированный авторомъ въ мартѣ, 1898 г.). Кромѣ названныхъ произведеній имъ написаны: опера „Ночь на Ивана Купала“ (1852), оперетты „Der Invalide“ (1852), „Кладъ или за Богомъ молитва, за Царемъ служба не пропадаетъ“ (1853), опера „Нидія или послѣдній день Помпей“ (закончена въ 60-хъ годахъ, поставлена никогда не была), отрывки изъ неоконченной оперы „Золотая рыбка“, увертюра къ „Борису Годунову“ Пушкина (60-е годы), и мн. др. Гораздо большее значеніе А. приобрѣлъ своими учеными изслѣдованіями въ области древне-греческой музыки и теоріи православнаго церковнаго пѣнія. Главнѣйшіе труды его въ этой области: „Теорія древнерусскаго церковнаго и народнаго пѣнія“ (1-ый выпускъ, 1880), „Die alten Kirchenmodi historisch und akustisch entwickelt“

(Лейпцигъ, Кант. 1878), „Примѣненіе древне-эллинической и византийскаго теоріи музыки къ знаменному или столповому пѣнію“, „Общій сводъ правилъ гармонизаціи знаменнаго распѣва“, „Гармоническія начала церковныхъ гласовъ“, „О принципѣ гармонизаціи древне-русск. церковныхъ гласовъ“ (послѣднія 4 изслѣдованія изданы въ 1886 г. М. Д. Разумовскимъ въ Москвѣ), „Гармонизація древне-русскаго церковнаго пѣнія (Москва, 1886). Въ 1892—94 гг. А. напечаталъ свои „Воспоминанія“ въ трехъ выпускахъ (Москва), доведенн. до 1875 г., представляющія цѣнный матеріалъ.

**Арнонь**, древнее назв. рѣки, глубоководной завшейся въ землю моавитскую и впадавшей въ Мертвое море противъ Энеди; нѣсколько разъ упомина. въ Библии, равно какъ и ея притокъ Серебъ; нынѣшн. назв. А.—Вади Моджибъ.

**Арноттъ** (Agnott, Nell), англ. врачъ, род. 1788 г. близъ Монтроза, ум. 1874 г., состоялъ хирургомъ на службѣ у Остъ-Индской компаніи, въ 1837 г. сдѣлался лейбъ-медикомъ королевы. Онъ читалъ лекціи по физикѣ, изобрѣлъ названныя его именемъ вентиляторы, печь и пѣкатор. медицинск. приспособленія. Занимался главн. обр. санитаріей. Соч.: „Elements of physics“ (7 изд., Лонд. 1876); „Treatise on the smokeless fireplace“ (1855); „A survey of human progress towards higher civilization“ (2 изд. 1862).

**Арноттъ**, Георгъ Арнольдъ, англійскій ботаникъ, 1799—1868. Извѣстенъ работами по мхамъ и по флорѣ Остъ-Индіи. Послѣдніе годы жизни былъ директоромъ ботаническаго сада въ Глазго.

**Арсбергъ**, главный городъ въ прусскомъ окр. того-же имени въ провинціи Вестфалии, красиво расположенъ на горѣ, окруженной съ трехъ сторонъ р. Руромъ и несущей развалины древняго родового замка графовъ фонъ А., при ж. д.; въ А. находятся гимназія, бумажные заводы, паровая лѣсопиля и (1895 г.) 7786 католическихъ жителей. Въ 1237 г. А. приобрѣлъ городскія права. Бывшее графство А. обнимало древнюю область Энгернъ (Pagus Angaria) и управлялось графами съ XI столѣтія. По вымираніи главной линіи рода А. графство А. перешло въ вестфальское герцогство, а въ 1815 году, присоединено къ Пруссіи. Округъ Арсбергъ имѣетъ (1895 г.) 7695 кв. кл. 1.520,783 жителей, среди нихъ 845,284 протестанта, 657,700 католиковъ и 10,636 евреевъ.

**Арну** (Arnould), Софія, французская оперная пѣвица, род. 14 февраля 1744 г. въ Парижѣ, съ 1757 по 1778 гг. находилась въ составѣ группы большой оперы въ Парижѣ, украшеніемъ которой она служила. Большой извѣстностью пользовались ея приемы, на которыхъ она съ неимоверной легкостью разсыпала блестящи свои необыкновеннаго остроумія. Ея bonmots собраны и изданы подъ названіемъ „Arnoldiana“ (1813). Она умерла въ 1803 г.

**Арульфи**, Альберто, итал. поэтъ, писавшій на пьемонт. парѣчи, род. 1849, ум. 1888 г., авторъ сборника сатирическихъ сонетовъ (*Macchiette torinesi*), изданныхъ подъ анаграмматическимъ псевдонимомъ Fulberto Alarni (Тур. 1879), и комедіи „Drogalarie“. Сообща съ Эральдо Баретти, онъ написалъ политическую драму „I Duchi di Nemi“ (1887).

**Арульфъ**, 1) Римскій имп., побочный сынъ короля восточн. франкской монархіи Карломана и Лиутвинды, род. 850, ум. 899 г., наследовалъ по смерти отца Баварію и Каринтію и былъ послѣ сверженія Карла Толстаго избранъ королемъ вост. франкской монархіи. Избралъ своей резиденціей Регенсбургъ, побѣдилъ норманновъ, но войны, которыя онъ велъ противъ короля моравскаго Святополка 892—93, были безуспѣшны. Призванный папою Формозомъ на защиту противъ графа Гвидо Сполетскаго, онъ долженъ былъ, вслѣдствіи отпаденія патрицевъ, уйдти назадъ, но въ 895 г. снова явился въ Италію и съумѣлъ такъ искусно воспользоваться споромъ между герцогомъ Беренгаромъ Фриульскимъ и сыномъ Гвидо Ламбертомъ, что папа Формозъ въ 896 г. короновалъ его императ. короной въ Римѣ, который онъ взялъ приступомъ. А. умеръ въ Регенсбургѣ. Ему наследовалъ 6-лѣтній сынъ его, Людвигъ (Дитя). Отъ одной изъ своихъ наложницъ А. имѣлъ двухъ сыновей: одинъ изъ нихъ, Цвентибальдъ, сдѣлался королемъ Лотарингіи, другой, Рагтольдъ, считается родоначальникомъ графовъ Меранскихъ. См. Dümmler, *De Arnulfo* (Берл. 1852); Wensck, *Die Erhebung Arnulfs* (Лейпц. 1847).

2) Епископъ мецскій, считается родоначальникомъ Каролинговъ, род. 582, ум. 641. Правильн государствомъ за Лотаря II и его сына Дагоберта I, вмѣстѣ съ маюрдомомъ Пилиномъ, дочь котораго, Бега, была замужемъ за сыномъ А., Ансегизелемъ. Потомки А. назывались Арульфингами или Каролингами (см.).

**Ариштадтъ**, главный городъ въ Шварцбургъ-Зондергаузенскомъ княжествѣ на р. Герфъ, узловая станція жел. дор., имѣетъ (1895 г.) 13,595 жит. изъ нихъ 317 катол. и 83 евр. Княжескій замокъ съ цѣнными коллекціями фарфора и картинъ, великолѣпная башня стараго, развалившагося замка, 4 церкви. Въ городѣ сосредоточивается торговля хлѣбомъ и дровами для всей Тюрингіи. Главные предметы промышленности: мука, перчатки, произведенія изъ кожи, пожарныя трубы, резиновые предметы, вѣсы, швейныя машины, огнеупорные денежные шкапы. Вблизи находятся богатые залежи каменной соли, лечебное заведеніе съ соляными ваннами и минеральн. водой, принадлеж. къ группѣ водъ поваренной соли. Заведеніе благоустроено съ 1851 г. А. упоминается въ грамотахъ уже съ 704 г.

**Ариштейнъ**, Карль-Августъ, гисто-

логъ; род. въ 1840 г., воспитывался въ Лазаревскомъ институтѣ; въ дерпт. университетѣ на медиц. фак.; затѣмъ занимался гистологіей, физиологіей и патологической анатоміей въ Берлинѣ, Вюрцбургѣ и Мюнхенѣ. Въ 1867 г. защитилъ диссертацию „Über die wandernden und becherförmigen Zellen des Darmes“. Эта работа не утратила и до сихъ поръ своего интереса. Съ 1869 г. въ казанск. университетѣ прозекторомъ патологии анатоміи, а съ 1872 г. избранъ профессоромъ на кафедрѣ гистологии. Важнѣйшіе труды: „Die Nerven der behaarten Haut“ (*Wiener Sitzungsberichte* 1876, № 3); „Die Methylenblaufärbung, als histologische Methode“ (*Anatom. Anzeiger* 1887, № 5 и 17); „Къ вопросу объ окончаніяхъ нервовъ въ роговицѣ“ (*Тр. Общ. Естествоисп. Каз. ун.* 1886, т. XX); отдѣлъ „Органъ зрѣнія“ (совмѣстно со своими учениками А. Догелемъ и А. Гебергомъ) въ „Основаніяхъ къ изученію микроскопической анатоміи“, изд. подъ ред. Лавдовскаго и Овсянникова.

**Ариъ** (Arne, Thomas Augustine), англ. композиторъ, род. 1710 г. въ Лондонѣ, ум. 1778 г. Первые произвед. А. — оперы „Rosamond“ (1733), „Thumb, or the opera of operas“ и „Comus“ (1738), съ удачно разработанными народными британскими мотивами, имѣли большой успѣхъ, какъ и вокальныя пьесы А. Кромъ 29 оперъ, А. написалъ также много ораторій, значительно уступающихъ, однако, ораторіямъ Генделя. А. приписываютъ мотивъ англ. гимна „Rule Britannia“. Жена А. Цецилія, урожд. Young, была выдающ. пѣвицей.

**Ароанія**, въ древности имя Хелмоса. высокой вершины (2855 м.) въ сѣверной Аркадіи.

**Ароанъ**, см. *Арауанъ*.

**Ароваки**, Араваки („мельники“, нашедшіе способъ приготовления муки изъ тапиоки) народъ, населяющій нидерландскія и британскія владѣнія въ Гвианѣ а также области между рѣками Махайка и Суринамъ; прежде населяли всю береговую полосу между р. Амазонкой и заливомъ Парія, а также сосѣдніе острова. Мужское населеніе А. на островахъ истреблено карибами, присвоившими себѣ женъ А. благодаря чему образовался языкъ, представляющій смѣсь языковъ ароваккаго и карибскаго. На материкѣ А. также были въ значительной степени оттѣснены карибами. См. Brett, *The Indian tribes of Guiana* (Лонд. 1868).

**Ароза**, новый, прекрасно расположенный и много посѣщаемый курортъ въ Граубюнденѣ, въ области истока Плессура, 1892 м. надъ ур. м., въ климатическомъ отношеніи сходенъ съ Давосомъ.

**Ароидея**, см. *ароидныя*.

**Ароидныя** (Agassae), обильное формами семейство однодольныхъ растений изъ порядка початкоцвѣтныхъ, заключающее многолѣтнія растенія, съ ползучимъ или клуб-

пеноснымъ корневищемъ, иногда съ млечнымъ сокомъ; листья у нѣкоторыхъ длинные и узкіе, но большинство имѣетъ листья съ черешкомъ, расширяющимся у основанія, и широкою, обыкновенно очень крупной пластинкой, стрѣловидной, сердцевидной или щитовидной формы, съ пальчато расположенными нервами, между которыми въ пластинкѣ иногда имѣется отверстие. Соцвѣтіе (см. рис.) въ видѣ початка съ большимъ часто своеобразно окрашеннымъ покрываломъ (крыло). Однополые или двуполые цвѣты представляютъ многочисленныя переходы между 3 и 2 членными типичными цвѣтами однодольныхъ, а иногда являются въ видѣ одной тычинки и одного плодика. Около 900 видовъ, представляющихъ отчасти характеристическія растения первобытныхъ лѣсовъ Африки, южн. Азии, Америки; нѣкоторые принадлежатъ сѣв. Америкѣ и областямъ Средиземнаго моря; немногіе встрѣчаются въ остальной Европѣ. Кромѣ большого количества крахмала, въ корневищахъ А. содержится также легко распадающееся ядовитое вещество, которое можетъ быть удалено высушиваніемъ или поджариваніемъ, послѣ чего они у нѣкоторыхъ видовъ становятся съѣдобными (*Colocasia antiquorum Schott.* и др.). Многіе виды разводятъ въ качествѣ декоративныхъ растений (*Philodendron*, *Anthurium*, *Caladium* и др.). См. Schott, „Genera Aroidearum“ (Вѣна 1858); Engler, „Vergl. Untersuchungen über die morphologischen Verhältnisse der A.“ (Лейпц. 1877).

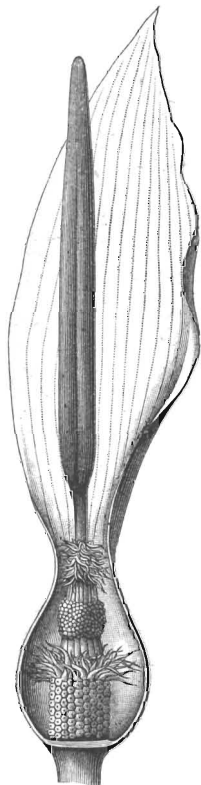

Прод. разрѣзъ соцвѣтій *Arum colocasphaloides*.

Ароласъ, Донъ Жуанъ, исп. поэтъ, род. 1805, ум. 1849, состоялъ членомъ Ордена Пiarистовъ, съ 1825—1842 былъ учителемъ гимназій въ своемъ орденѣ, въ 1844 захворалъ душевною болѣзною, которая перешла въ сумасшествіе. Стихотворенія его, больш. частью эротическаго содержания, обличаютъ фантазію и отличаются совершенствомъ формы; извѣстны также его лирико-эпическія стихотворенія, изд. въ 3 томахъ (Валенція 1860 и 1867): „Poesias religiosas, orientales, caballerescas y amatorias del Padre Juan de A.“ (1879, 1883 и 1890) въ 43 томахъ „Bibliotheca selecta“.

**Аролла**, ледникъ и долина, см. Колонъ.

**Ароль**, франц. назв. р. Аары.

**Арольсенъ**, резиденція княжества Вальдекъ, на р. Аарѣ, на жел. дор.; мѣстонахождение высшаго управленія княжества, имѣетъ реальную прогимназію, земскую больницу и (1895 г.) 2768 жителей. Въ замкѣ находятся значительная бібліотека съ цѣнными рукописями, знаменитыя коллекціи гравюръ на мѣди и помпеевскихъ древностей и картинъ.

**Ароматическая тинктура**, см. *ароматическія средства*.

**Ароматическій порошокъ**, см. *ароматическія средства*.

**Ароматическія соединения, ароматическія вещества** (производныя бензола), соединения богатыя углеродомъ и бѣдныя водородомъ; многія изъ нихъ отличаются пріятнымъ ароматичнымъ запахомъ. Нѣкоторыя изъ нихъ находятся въ растенияхъ и организмахъ животныхъ, другія образуются при сухой перегонкѣ органич. веществъ. Всѣ А. с. могутъ быть произведены, по бензольной теории Кекуле (Kekulé), от углеводорода бензола  $C_6H_6$  и содержать так. обр. по меньшей мѣрѣ шесть атомовъ углерода; Кекуле далъ бензолу приведенную здѣсь формулу, въ которой 6 атомовъ четырехвалентнаго углерода соединяются между собою, образуя замкнутую цѣпь (бензольное кольцо, бензольное ядро). Въ бензолѣ — простѣйшемъ ароматическомъ веществѣ, атомы водорода (H) могутъ быть замѣщены галоидами (хлор-, бром-, іод. бензолы), нитрогруппами ( $NO_2$ ) нитробензолы, амидогруппами ( $NH_2$ ) амидобензолы, гидроксильными группами (OH) (фенолы), карбоксильными группами  $COOH$  (кислоты), алдегидными группами  $CHO$  (алдегиды), спиртовыми —  $CH_2OH$  (спирты), группами  $CH_3$ ,  $C_2H_5$  и пр. гомологи бензола (толуолъ, ксилолъ). При замѣщеніи двухъ атомовъ водорода въ бензолѣ могутъ образоваться три изомерныхъ (см.) соединения, смотря по мѣсту обоихъ замѣщенныхъ атомовъ. Если, какъ показываютъ цифры, въ вышеизображенной формулѣ, замѣстить водороды при 1 и 2 углеродѣ (C), какими либо атомами или группами, то образуется орто-соединеніе; при замѣщеніи водорода при 1 и 3 — мета-соединеніе и при замѣщеніи водорода при 1 и 4 — пара-соединеніе. Въ полученн. дериватахъ слѣдуетъ различать бензольное ядро, т. е. группу атомовъ изъ 6 соединенныхъ между собою кольцеобразно атомовъ углерода и боковыя цѣпи. Ядро весьма прочно и остается при не очень энергическомъ окисленіи безъ измѣненія, тогда какъ боковыя цѣпи превращаются при такихъ условіяхъ въ карбоксильныя группы. Для общей характеристики А. с. полезно установить ихъ типичныя отличія отъ другихъ рядовъ углеродистыхъ соединений и, прежде всего, отъ соединеній такъ наз. жирнаго ряда. Эти отличія сводятся къ слѣ-

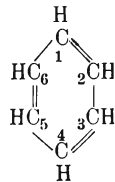

дующему: 1) При дѣйстви крѣпкой азотной кислоты А. с., т. е. бензолъ и его гомологи легко обращаются въ нитропроизводныя. 2) При дѣйстви крѣпкой сѣрной кислоты образуются сульфокислоты. 3) Галоидныя (хлоро-бромъ и йодо-соединенія) производныя труднѣе, чѣмъ соотвѣтственныя производныя жирнаго ряда, вступаютъ въ реакціи. 4) Гидроксильныя производныя, въ которыхъ водородъ ароматическаго ядра замѣненъ группою ОН, обладаютъ болѣе „кислыми“ свойствами, нежели соотвѣтственные соединенія жирнаго ряда. 5) Эти гидроксильныя производныя при осторожномъ окисленіи даютъ болѣе сложныя частицы (напр. дифенолы, дитимолы и т. д.), между тѣмъ какъ жирные спирты даютъ или такія же или менѣе сложныя частицы. А. с. даютъ особый видъ азотистыхъ соединений, называемыхъ діазосоединеніями и (см.), которыя почти неизвѣстны въ жирномъ ряду. Въ настоящее время, кромѣ бензола и его производныхъ, содержащихъ не менѣе 6 атомовъ углерода въ частицѣ, извѣстны еще и другія соединенія, представляющія замкнутое кольцо и обладающія большимъ сходствомъ съ А. с. (триметиленъ, тетраметиленъ, пентаметиленъ). Анилиновые и другіе красильные пигменты изъ газовой смолы, карболовая, салициловая, бензойная кислоты принадлежатъ къ А. с. — см. Kekulé, *Chemie der Benzolderivate* (Эрлангенъ 1867); Ladenburg, *Theorie der aromatischen Verbindungen* (Брауншвейгъ 1876); Вроблевскій, Гипотеза Кекула и ея провѣрка (Спб. 1876).

**Ароматическія средства**, лѣкарственные вещества, заключающія въ себѣ эфирное масло. А. с. способствуютъ отдѣленію слюны и желудочнаго сока, также движению желудка и кишекъ, вслѣдствіе чего употребляются при разстройствѣхъ пищеваренія и какъ вѣтрогонное. Принятые въ большомъ количествѣ, дѣйствуютъ возбуждающе на кровеносную и нервную системы. А. с. употребляются для ингаляцій, чтобы способствовать отдѣленію слизистой оболочки дыхательныхъ путей. Къ А. с. принадлежатъ: ирь, ибирь, корица, лавръ, мускатный орѣхъ, кардамомъ, перецъ, гвоздика, вапиль, шафранъ. Въ фармакопеяхъ имѣется множество сложныхъ препаратовъ, въ видѣ ароматическихъ водъ (киндербальзамъ), алкогольная перегонка черезъ шальфей, розмаринъ, лаванда, укропъ, перечная мята, кора, ароматическихъ травъ, смѣсь перечной мяты, богородской травы лаванда, гвоздики, кубобы, употребляемая для ваннъ и припарокъ; ароматическій порошокъ, изъ корицы, кардамона, ибиря; ароматическія тинктуры (настойки), винная вытяжка изъ корицы, ибиря, калгана, гвоздики, кардамона.

**Арондель**, см. *Арденель*.

**Ароникумъ**, дороникумъ.

**Аронія**, латинск. названіе рода, въ который выдѣляютъ два сѣвероамериканскіе

вида рябины (см.), относимые иногда и къ роду *Pirus* (*Sorbus arbutifolia* *Spach.*, *S. nigra* *Koehne*).

**Аронникъ**, см. *Арумъ*.

**Арочные мосты**, см. *мосты*.

**Арадь**, первый изъ вел. князей мадьярскихъ, сынъ герцога Альма и основатель арпадской династіи, занимавшей венгерскій престолъ съ 997 г., начиная со Стефана Святаго, до Андрея III, со смертью котораго (1301) угасъ этотъ родъ по мужской линіи. А. былъ избранъ мадьярами вождемъ въ то время, когда они заселяли область между Дономъ и Днѣпромъ. Его полная преданій жизнь много разъ служила предметомъ вдохновенія въ искусствѣ и литературѣ Венгрии.

**Арапанъ** (argent), древне-французская земельная мѣра, происходящая отъ гальской мѣры „Agerenna“; содержитъ 100 кв. perchés и въ различныхъ мѣстахъ имѣла различное значеніе: A. de Paris = 34,189 аровъ; A. d'ordonnance или légal (указный) = 51,072 ар. и употреблялся для измѣренія государственныхъ земель; A. commun (обычный) = 42,208 арш. Нынѣ замѣненъ гектаромъ.

**Арпачай**, рѣка, 1) Зап. А., лѣвый притокъ Аракса, беретъ начало многими истоками, и протекаетъ по большей части въ глубокихъ горныхъ ущельяхъ по границѣ между Эриванской губ. и Карской области; до послѣдней турецкой войны служилъ границею русскихъ и турецкихъ владѣній. Длина теч. 140 в. Упоминается еще у Ксенофонта подъ им. Гарназосъ; въ древ. армянск. исторіи подъ им. Ахурьяна. На немъ развились древ. арм. города Ани, г. Александрополь и крупное сел. Аджибайрамъ, замѣчательное оросительнымъ каналомъ въ 10 верст. длиною, проведеннымъ для ирригаціи значит. части долины.

2) Вост. А., тоже лѣвый притокъ Аракса, беретъ начало въ Карабахскихъ горахъ, протекаетъ восточную часть Эриванской губ. и впадаетъ въ Араксъ послѣ 108 вер. теченія; воды А. также разбираются болѣею частью оросительными каналами.

**Арпачайское сраженіе**, 18 іюня 1807 г., произошло между русскими подъ командою гр. Гудовича и турецкой арміей сераскира Юсуфа-паши. Послѣ упорной битвы, турки были разбиты, не смотря на превосходныя силы. Они потеряли 12 орудій и въ безпорядкѣ бѣжали къ Карсу. Послѣдствіемъ побѣды русскихъ было воздержаніе персіянъ, уже начавшихъ наступленіе на Грузію въ союзѣ съ турками. Сраженіе происходило около нынѣшняго Александрополя.

**Арпеджіо** (ит. Arpeggio, фр. Arpège, отъ агра, арфа), музыкальный терминъ, означающій, что тоны аккорда должны быть исполнены не одновременно, а послѣдовательно, одинъ за другимъ, какъ на арфѣ (ломанные, разбитые аккорды). А. обозначается въ нотахъ либо непосредственнымъ выписываніемъ этого слова (сокращ. arp.), либо общепринятыми знаками: зигзагооб-

разной чертой или дугой передь аккордами, а въ старыхъ образцахъ нотъ также косою чертой, проведенной черезъ аккорды или шейку ноты. Въ послѣднемъ случаѣ положеніе косою черты указываетъ направленіе арпеджированнаго аккорда, т. е. сверху внизъ или снизу вверхъ.



Помимо этого, въ прежнее время употреблялись особые знаки для означенія арпеджирования снизу (а) и сверху (b), въ настоящее же время ноты, которыя должны быть арпеджированы сверху, обязательно выписываются маленькими нотами (с).

Равномѣрно расположенные, ломанные арпеджированные аккорды въ фортепьянномъ стилѣ въ лѣвой рукѣ въ видѣ ак-



компанимента мелодіи, помѣщенной въ правой рукѣ, называются также „басами Альберти“, по имени Доменико Альберти, жившаго въ XVIII в. въ Венеціи и пользовавшагося въ качествѣ прекраснаго музыкальнаго дилетанта, въ послѣдствіи пѣвца, исполнителя на фортепьяно и композитора (3 оперы, сонаты) — огромн. популярностью.

**Арпи**, древній итал. торговый городъ въ апулійской равнинѣ, къ с. отъ теперешняго города Фоджіи. Отъ А. сохранились только нѣкоторыя развалины. Онъ принадлежалъ къ древнѣйшимъ городамъ Италіи; во вторую Пуническую войну А. примкнулъ къ Аннибалу, въ 213 г. до Р. X. былъ взятъ Фабіемъ Кунктаторомъ и затѣмъ разоренъ А. Метелломъ.

**Арпино**, городъ въ ит. провинціи Казерты, къ югу отъ Доры, при ж. д., занимается производствомъ сукна, 5145 жит. (1881). А. знаменитъ какъ родина Маріи и Цицерона; принадлежалъ первоначально вольскамъ, потомъ самнитянамъ; у которыхъ уже былъ отвоеванъ римлянами. Еще до сихъ поръ сохранились развалины древнихъ циклопическихъ стѣнъ, циклопическія ворота въ 6 м. ширины и такъ наз. памятникъ Сатурна.

**Арпино**, иль кавальерэ д', собственно Джузеппе Чезари, прозванный А. италія. живоп. род. 1568 г. въ Арпино, ум. 1640 г. въ Римѣ, куда прибылъ на 13 году жизни и занимался вначалѣ растираніемъ красокъ для художниковъ, работавшихъ въ Ватиканѣ. Нарисовавъ удачно на одномъ изъ видовъ нѣсколько сатировъ, онъ получилъ поддержку со стороны папы Григорія XIII. Съ этого времени его способности развились столь быстро, что вскорѣ онъ сталъ извѣстенъ какъ первый художникъ Рима и папою Климентом VIII былъ возведенъ въ рыцарское достоинство и назначенъ директоромъ Сант-Джованни въ Латерано. Въ 1600 г. кардиналъ Альдобран-

дини взялъ его съ собою во Францію, гдѣ Генрихъ IV наградила его орденомъ св. Михаила. Въ послѣдствіи А. много поработалъ надъ изготовленіемъ картоновъ для мозаикъ въ церкви св. Михаила и для купола св. Петра. Произведенія А. изобличаютъ одареннаго живою фантазіей художника, проникнутыг вдохновеніемъ и отличаются приятнымъ колоритомъ. Послѣднія его работы носятъ исключительный характеръ импровизацій. Главныя произведенія А. фрески изъ римской исторіи въ залѣ консерваторовъ, въ Капитоліѣ.

**Арппе**, Адольфъ Эдвардъ, финляндскій химикъ, род. 1818 г.; съ 1858 по 1868 гг. былъ ректоромъ гельсингфорскаго университета. Извѣстенъ своими трудами по исторіи алхиміи въ Финляндіи, вышедшими на шведскомъ языкѣ въ 1870 г.

**Арра**, см. *кайра*, птица.

**Арра** (Arrah), гл. пунктъ округа Шахабадъ въ британ. инд. провинціи Бенгаліи, близъ жел. дороги и судоходнаго канала А.; число жит. (1881 г.) 42,998 чел., изъ нихъ 30,611 браминовъ и 12,346 магометанъ. Этотъ пунктъ знаменитъ геройскою защитой горсти англій. противъ нѣсколькихъ тысячъ возставшихъ сипаевъ въ 1857 г.

**Арраваки**, см. *Ароваки*.

**Арраканъ**, см. *Араканъ*.

**Аракача**, см. *Аракача*.

**Аранжировать**, см. *аранжировать*.

**Аранъ** (произн. Эррентъ), островъ въ Фёрсѣ офъ Клайдъ, относится къ Бѣтширу (Шотландія), заним. пл. въ 430 кв. км., число жит. (1891 г.) 4824 чел., изъ нихъ половина еще говоритъ на гальскомъ нарѣчій; въ сѣв. части островъ весьма гористый (до 876 м.). На с. преобладаютъ граниты и слюдяные сланцы, на ю. песчаники съ прорѣзывающими ихъ базальтами и порфирами; островъ изобилуетъ живописными окрестностями, водопадами и пр. Жители занимаются скотоводствомъ, земледѣліемъ и рыбной ловлей. На вост. берегу находятся м. Бродикъ съ древнимъ замкомъ, мѣстопробываніе герцога Гамильтона, и Ламлашъ на берегу большой, защищенной бухты. По преданію А. былъ послѣдн. мѣстопробываніемъ Оссіана; на островѣ много остатковъ эпохи друидовъ.

**Аранъ**, графы, см. *Гамильтонъ*.

**Аранъошь** (Araucos), горы, вѣтъ южныхъ Карпатовъ. (См. *Карпаты*).

**Арароба**, туземное названіе пальмы Andira Araroba (см. *Андира*).

**Арароба**, рыхлая, бурая масса, добываемая изъ ствола Andira Araroba, содержитъ 80% хризаробина (см.), сильно раздражаетъ слизистыя оболочки зѣва, носа и глазъ; входитъ въ составъ употребляемаго въ Остѣ-Индіи, какъ цѣлебное средство; порошка гоа; въ Европѣ примѣняется при псориазисѣ и herpes tonsurans.

**Аррасъ** (Arrâ, Arras), гл. гор. франц. департ. Па-де-Кале, на судоходной Скарпѣ (прит. Шельды), первоклассная крѣпость. Изъ зданій выдается новый соборъ, быв-

шее бенедиктинское аббатство С-тъ Ваастъ, ратуша съ прекрасною башней и здание промышленности; 25,701 жит. (1891). Гл. отрасли промышленности: фабрикація кружевъ, чулочныхъ издѣлій, свекловичнаго сахара, сельско-хозяйств. машинъ. Торговля хлѣбомъ и масломъ значительна. А. пребываніе епископа, имѣетъ коллежъ, нормальное училище, медиц. училище, бібліотеку и музей.—А. былъ гл. гор. кельтскаго народа атребатовъ и наз. Nemetocenna (Nemetacum), позднѣе Атребатэ; въ 407 г. былъ разрушенъ вандалами. Впослѣдствіи А. былъ гл. гор. графства Артуа, вмѣстѣ съ которымъ перешелъ къ Бургундіи. Согласно заключенному 23 дек. 1482 г. миру между Людовикомъ XI и нидерландскими сословіями, А. былъ уступленъ Франціи. Въ 1493 г. городъ однако опять перешелъ къ Австріи и остался въ ея владѣніи до 1640 г., когда францускіе взяли А.—6-го янв. 1579 г. бельгійскія провинціи Артуа, Геннегау и Валлонская Фландрія заключили здѣсь союзъ для защиты католическаго ученія противъ протест., вслѣдствіе чего произошло отдѣленіе южныхъ Нидерландовъ отъ сѣверныхъ. По пирепейскому миру 1659 г. А. остался за Франціей, и былъ укрѣпленъ при Людовикѣ XIV Вобаномъ. А. мѣсто рожденія братьевъ Робесьеровъ. См. Lescene, Histoire d'A. (Аррасъ 1880, 2 т.); его же, A. sous la révolution (тамъ-же 1882—83, 3 т.).

**Аррё** (Aegoe, Arrö), датскій островъ, къ югу отъ Фюнена, принадлеж. къ Свендборгскому округу; пл. 88 кв. клм., жит. (1890) 12,229, говорящихъ по-датски. Холмистая, плодородная, но теперь совершенно лишенная лѣса площадь о—ва почти вся обработана; гл. гавань Марсталь.

**Аррё** (Heinrich Ludwig d'Arrest), астрономъ, род. 13 августа 1822 г. въ Берлинѣ, умеръ 14 июня 1875 г. въ Копенгагенѣ; съ 1839 г. сталъ заниматься астрономіей, работалъ на Берлинской обсерваторіи, и въ 1848 г. сдѣлался наблюдателемъ на Лейпцигской обсерваторіи. Первая его работа была диссертация для полученія права чтенія лекцій въ Лейпцигскомъ университетѣ: „О системѣ малыхъ планетъ“ (1851 г.); въ 1852 г. сталъ экстраординарнымъ профессоромъ и въ 1857 г. получилъ кафедру астрономіи въ Копенгагенѣ; здѣсь онъ руководилъ постройкой новой обсерваторіи, оконченной въ 1861 г. Онъ наблюдалъ кометы, планеты и особенно туманности и звѣздныя кучи; онъ открылъ ихъ болѣе 200. А. открылъ также 3 кометы, изъ которыхъ одна, открытая имъ 27 Іюня 1851 г., періодическая, съ періодомъ обращенія около 6,69 лѣтъ и носитъ его имя. Другія его сочиненія: Результаты наблюденій надъ туманностями и звѣздными кучами (Лейпц. 1856); Siderum nebulosorum observationes Hafnienses (Копенгагенъ 1867); Исслѣдованія спектральныхъ особенностей туманныхъ звѣздъ (1872); Instrumentum magnum aequatoreum in specula Universitatis Hafniensis erectum (1860).

**Аррё** (Arrée) горы, низкій, платообразный горный хребетъ, во франц. департ. Финистеръ, состоящій изъ гранита; Монъ-Сенъ-Мишель (391 м.) песчаниковый конусъ хребта, покоющійся на гранитномъ основаніи, высочайшая вершина сѣв. зап. Франціи.

**Арребо**, Андерсъ, датскій поэтъ, род. 1587 въ Эрескевингъ (Aeroeskjöbing), ум. 1637 г.; на 31 году жизни былъ Дронтеймскимъ епископомъ, но за предсудительное поведеніе былъ лишенъ сана въ 1622; позднѣе онъ получилъ мѣсто проповѣдника въ Фординборгъ. Какъ одинъ изъ первыхъ представителей поэзіи гуманизма, особенно въ формальномъ отношеніи (онъ ввелъ александрийскій стихъ и гексамеръ), А. считается отцомъ новѣйшей датской поэзіи; особенно извѣстно его переложеніе псалмовъ Давида и Нехемерон (подражаніе французск. поэту Vartas). См. Rördam (Копенгагенъ 1857 г., 2 т.).

**Аррэнатерумъ**, латинск. назв. французскаго райграсса (см.).

**Аррѣндель**, Томасъ, графъ, сынъ герцога Филиппа Норфолькскаго, основавшій въ началѣ XVII стол. одну изъ первыхъ сокровищницъ памятниковъ древне-греческаго искусства, заключавшую въ себѣ статуи, бюсты, надписи, саркофаги и т. п., собранныя въ Греціи и въ Левантѣ. Многіе предметы изъ числа поименованныхъ въ сочиненіи І. Сельдена „Marmora Arundeliana“ (1628 г.), послѣ смутнаго времени при Карлѣ I попали въ различныя мѣста, главнѣйшія же въ оксфордскомъ университетѣ. Знаменитѣйшимъ предметомъ въ этой коллекціи считается, такъ наз., „аррѣнделева мраморная плита“, весьма древняго происхожденія, изображающая хронологию греческой исторіи. Ея данныя достигаютъ эпохи 1582—264 гг. до Р. Хр. и подробно истолкована въ книгѣ „Böckh. Corpus inscriptionum“ т. II (Берл. 1843).

**Аррѣнделя общество** (Arundel Society for promoting the knowledge of art)—основанное въ 1848 г. въ Лондонѣ и по имени графа Томаса Аррѣнделя (см.) названное общество для поощренія изученія искусства. Оно издавало гравюры, хромолитографіи, фотографіи и нынѣ воспроизведенія работъ старыхъ мастеровъ, а также и художественныя монографіи и на этомъ поприщѣ общество достигло выдѣляющагося успѣха (см. Maunard, Twenty years of the Arundel Society (Лонд. 1869). Его же, Descriptive notice of the drawings and publications etc. (Лонд. 1870).

**Аррениусъ**, Іоганъ, шведскій ботаникъ и агрономъ, род. 27 сентября 1811 г., учился съ 1830 г. въ Упсалѣ, въ 1840 г. сдѣлался доцентомъ ботаники. Кромѣ распространеннаго учебника ботаники (5 изд. 1882 г., 2 т.), онъ написалъ: „Руководство по шведскому полеводству“ (5 изд. 1888 г., 2 т.), „Основы ученія о воздѣлываніи полей“

(4 изд. 1890 г.) и много мелких работъ въ издаваемомъ имъ „Smärge skrifter i landthushällningen“ (1858—89, 28 №№).

**Аррениусъ**, Свантъ-Августъ (Arrhenius Svante), химикъ, одинъ изъ наиболее видныхъ представителей современной школы физико-химиковъ, род. 19 февраля 1859 г. въ Викъ, около Упсалы. Обучался въ Упсальскомъ университетѣ, гдѣ въ 1884 г. состоялъ приватъ-доцентомъ. Съ 1884 до 1889 гг. А. путешествовалъ по Европѣ и занимался въ лабораторіяхъ наиболее выдающихся физиковъ и физико-химиковъ, у Оствальда въ Ригѣ и въ Лейпцигѣ, у Кольрауша въ Вюрцбургѣ, у Ванъ-т-Гоффа въ Амстердамѣ и у Больцманна въ Грацѣ. Съ 1891 года состоитъ профессоромъ въ Стокгольмѣ. Всемирную извѣстность А. приобрѣлъ послѣ того, какъ съ появленіемъ новой теории растворовъ, разработанной Ванъ-т-Гоффомъ, показалъ, что всѣ отклоненія, какія обнаруживаютъ противъ теории Ванъ-т-Гоффа, растворы солей, кислотъ и оснований, объясняются допущеніемъ того, что въ слабыхъ растворахъ названныхъ классовъ соединеній эти соединенія находятся въ состояніи такъ наз. электролитической диссоціаціи (см.), т. е. въ состояніи распада на іоны (см.); по этой теории А. принимается, что слабый растворъ, напр., хлористаго натрія, представляется разложеннымъ на іоны хлора и натрія, при чемъ іоны суть, какъ бы, атомы, несущіе большіе электрическіе заряды; теорія А., поддержанная всѣми выдающимися европейскими физико-химиками новой школы, послужила къ уясненію массы явленій, какъ физическихъ, такъ и химическихъ, казавшихся раньше непонятными (см. *Диссоціація электролитическая*). Своей теоріей А. воскресилъ до нѣкоторой степени (хотя въ совершенно иной формѣ) заброшенное электрохимическое ученіе Верцелиуса. Обладая чрезвычайной разносторонностью, А. не ограничивался однимъ физико-химическими изслѣдованіями и дѣлалъ часто экскурсіи въ другія области знанія. Такъ, недавно появилось его весьма интересное изслѣдованіе относительно вліянія луны на менструаціи, на приступы эпилепсіи и проч. Свой работы А. печатаетъ преимущественно въ „Zeitschrift für physikalische Chemie“, въ актахъ Шведской Академіи наукъ, въ Wiedemann's Annalen der Physik und Chemie и въ нѣкоторыхъ другихъ журналахъ.

**Аррециумъ**, см. *Аррецо*.

**Арривабене** (Arrivabene), Джіованни, графъ, итал. экономистъ, род. 1786 г. въ Мантуѣ, ум. 1881 г.; 1820 г. былъ арестованъ, какъ карбонарій и вскорѣ, за помощь, оказанную возставшимъ пьемонтцамъ, долженъ былъ бѣжать; направился въ Швецію, потомъ во Францію и Англію. Въ Лондонѣ А. посвятилъ себя изученію политич. экономіи, результатомъ котораго былъ его трудъ объ англ. благотворит. учрежденіяхъ („Beneficenza della città di

Londra“ Лугано, 1827—32, 2 т.). Переселившись въ Бельгію (1827), А. занялся рабочимъ вопросомъ. вмѣстѣ съ другими онъ устроилъ экономич. конгрессъ въ Брюсселѣ, положившій начало Бельгійскому экономич. обществу; въ которомъ А. былъ первымъ президентомъ. Въ 1860 А. вернулся въ Италію, гдѣ былъ назначенъ сенаторомъ и избранъ президентомъ политико-экономич. общества во Флоренціи. Соч.: „Scritti morali ed economici“ (1870), „Intorno ad un epoca della mia vita 1820—1822“ (1860), „Memorie della mia vita 1795—1859“ (1879).

**Арриги**, Жанъ Туссэнъ А. де Каза нова, герцогъ Падуаискій, род. 1778 г. на Корсикѣ, ум. 1853 г. въ Парижѣ, родственникъ Бонапарта, воспитывался въ военной школѣ близъ Мо, сопровождалъ въ 1797 г. Юсіфа Бонапарта въ качествѣ секретаря посольства въ Римъ и затѣмъ сражался почти во всѣхъ войнахъ Наполеона. При Фриландѣ сдѣланъ бригаднымъ генераломъ, 1808 получилъ наслѣдственный титулъ герцога Падуаискаго и большія имѣнія въ Германіи. 1814 отличался при Ножашѣ и Лаонѣ, а также при защитѣ Парижа. Во время „ста дней“ былъ сосланъ императоромъ на Корсику, вслѣдствіи павшаго на него подозрѣнія въ томъ, что онъ хотѣлъ сдѣлать островъ независимымъ. Въ 1820 получилъ амнистію; съ тѣхъ поръ жилъ въ уединеніи въ своемъ имѣніи Курзонѣ. Въ 1849 избранъ въ члены законодательнаго собранія на Корсикѣ и считался здѣсь однимъ изъ главарей бонапартистской партіи. Луи Наполеонъ назначилъ его директоромъ почтъ, а послѣ государственнаго переворота 2 дек. 1851 г. А. сдѣлался членомъ совѣщательнаго коммисіи, 1852 — сенаторомъ и губернаторомъ Дома Инвалидовъ. См. Du Casse, Le général A. de Casanova, duc de Padoue (Пар. 1866). Сынъ его Эрнестъ Луи Апри Гіацинтъ, род. 1814, ум. 1888 въ Парижѣ; Луи Наполеонъ назначилъ его, 1849, префектомъ версальскимъ, 1852 — докладчикомъ въ государственномъ совѣтѣ, 1853 — сенаторомъ. А. былъ нѣсколько мѣсяцевъ министромъ внутр. дѣлъ. Послѣ 1870 г. былъ главой бонапартистской партіи, ѣздилъ поздравлять съ достиженіемъ совершеннолѣтія императ. принца въ Чильегерствѣ.

**Арридей**, макед. царь, сынъ Филиппа, единокровный братъ Александра В., послѣ смерти котораго недолгое время былъ царемъ подъ именемъ Филиппа II, возведенъ на престолъ въ 323 г., низвергнутъ въ 321 г. до Р. Хр.

**Арритмія**, см. *аритмія*.

**Аррианъ**, Флавій, греч. пис. I в. до Р. Хр., род. въ 95 г., ум. въ 180 г., родомъ изъ Никомидіи въ Вионіи, за свои литературныя дарованія получилъ римское и аѳинское гражданства и званіе римскаго консула и аѳинскаго архонта; многочисленныя труды его, философскіе и историче-

ские, отличаются прекраснымъ языкомъ и ясностью изложенія. Его изложеніе философіи своего учителя Эпиктета представляется лучшимъ источникомъ для изученія стоицизма; его исторія Александра Македонскаго — классической трудъ; его исторія Діадоховъ дошла до насъ лишь въ отрывкахъ; исторія Алановъ, Виивни и др. совсѣмъ не дошли; сохранились еще его географическіе труды по описанію Индіи и береговъ Чернаго моря. Русскій переводъ исторіи Александра изданъ въ „Военной Библиотекѣ“, I (СПб., 1837, изд. Смирдина).

**Арриаса и Супервиела**, Донъ Хуанъ Баутиста де, испанск. государств. дѣятель и поэтъ, род. 1770, ум. 1837, получилъ образованіе въ военной школѣ Сеговіи, въ 1798 вступилъ на дипломатич. поприще, зъ качествъ секретаря при испанскомъ посольствѣ въ Парижѣ (позднѣе въ Лондонѣ). Въ 1807 вернулся въ Испанію не задолго до революціи; какъ приверженецъ абсолютной монархіи, онъ сдѣлался членомъ совѣта при Фердинандѣ VII и секретаремъ кабинета, а также занялъ мѣсто въ м-въ иностр. дѣлъ и получилъ званіе камергера и кавалера. Принципы его политической дѣятельности изложены въ *Discursos patrióticos*. Къ числу поэтическихъ произведеній его, отличающихся изяществомъ формы, относятся: „*Las primicias*“ (1797; 6 изд., Мадридъ 1829—32, 2 т.); „*Emilia*“ (1803) и особенно „*Cantos patrióticos*“ (Лонд. 1810; 3 изд., Мадридъ 1815), возбуждавшіе испанскихъ герильясовъ на отчаянную борьбу съ французами; „*Profecia del Pirineo*“ — политич. Ода, имѣющая значеніе испанской марсельезы. Выборъ изъ его лирич. стихотвореній находится въ сборникѣ Wolf'a „*Floresta de rimas modernas castellanas*“ (Пар. 1837, 2 т.) и въ „*Biblioteca*“ Ривадешейры (*Rivadeneira*) т. 67.

**Арриергардъ**, см. *Арберггардъ*.

**Аррия**, супруга римлянина Цезины Пета, который былъ при Клавдіи приговоренъ къ самоубійству. Когда наступилъ срокъ и Петъ не могъ рѣшиться, А. взяла кинжалъ, пронзила себѣ грудь и подала его мужу со словами — „не больно, Петъ!“.

**Арроманшъ** (*Arromanches*), морскія купанья въ департ. Кальвадосъ на берегу Ла-Манша, въ 2 клм. отъ Байё, съ завед. для теплыхъ ваннъ, значительно посѣщаемый лѣтній курортъ.

**Арромъ**, Цедилія де, см. *Кабальеро*.

**Аррондисманъ** (*Arrondissement*), управленіе субпрефектомъ, подраздѣленіе (округъ) франц. департаментовъ, также названіе участковъ, на которые раздѣляются крупныя франц. города, напр. Парижъ.

**Аррорутъ**, крахмалъ изъ тропическихъ растений, торговые сорта котораго названы по происхожденію. Различаютъ, напр., о. и в.-индскій А., при чемъ подъ в.-индскимъ разумѣютъ крахмалъ, получаемый въ В. Индіи гл. обр. изъ *Maranta*, но вмѣстѣ съ

тѣмъ марантовый крахмалъ изъ другихъ странъ также называютъ В.-Индскимъ А. Марантовый крахмалъ во всѣхъ тропическихъ странахъ получается изъ корневища, толщиною приблизительно въ палець, (13—21% крахмала) различныхъ *Marantaceae* посредствомъ растиранія и вымыванія. Главнымъ товаромъ является американо-

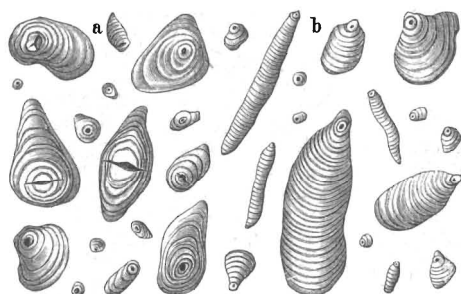

а Марантовый крахмалъ

б Куркумовый крахмалъ.

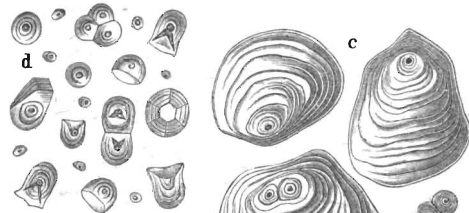

д Маниготовый крахмалъ.

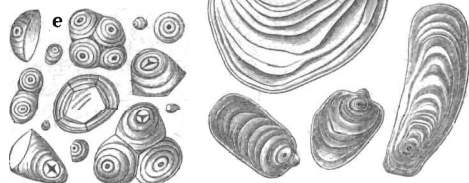

е Бататовый крахмалъ.

с Канновый крахмалъ.

скій или в.-индскій А., который получается изъ клубней *Maranta arundinacea* L. (*M. indica* *Tussac*, фиг. а), растенія, свойственнаго в. Индіи и южн. Америкѣ и разводимаго повсемѣстно подъ тропиками. Больш. часть А. идетъ изъ штатовъ Винцента, Бермуда и Наталія. А. былъ вывезенъ въ концѣ XVIII ст. изъ Ямайки. Въ Индіи *Maranta* стала разводиться, вѣроятно, съ 1840 г. О.-индскій А. (см. фиг. б), получаемый изъ корневища *Curcuma leucorrhiza Roxb.*, идетъ въ торговлю изъ Бенгалии и съ Малабарскаго берега; подъ тѣмъ же названіемъ идетъ А., получаемый отъ *C. angustifolia Roxb.* изъ центр. Индіи. О. Таити и Бразилія доставляютъ А. изъ *Tacca pinnatifida Forster*. Подъ именемъ бразильскаго А. разумѣютъ также товаръ, получаемый въ Бразиліи и другихъ тропическихъ странахъ изъ *Manihot utilissima Pohl* и *M. Aipi Pohl* (фиг. д). Изъ другихъ сортовъ можно еще упомянуть

бататовый крахмалъ изъ клубней *Batas edulis Choisy* (фиг. е), канпový (фиг. с) изъ корневища видовъ *Canna*, банановый — изъ плодовъ *Musa paradisiaca L.*; ямсъ — крахмалъ изъ клубней видовъ *Dioscorea*. Пальмовый крахмалъ перерабатывается большею частью на саго. А. представляетъ тонкій бѣлый порошокъ, совершенно сходный по химическимъ и физическимъ свойствамъ съ нашимъ крахмаломъ. Различные сорта не представляютъ видимыхъ различій и могутъ быть определены только при помощи микроскопа. А. имѣетъ значеніе какъ удобоваримая пища для дѣтей и больныхъ, однако мы не имѣемъ доказательствъ того, что онъ лучше въ этомъ отношеніи, чѣмъ нашъ крахмалъ.

**Арросмитъ**, 1) Ааронъ, англ. картографъ, род. въ 1750 въ Винтонъ въ Дургамширѣ, ум. въ 1823 г. въ Лондонѣ, сынъ фермера, былъ предназначенъ родителями къ тому же занятію, но занялся математикой и географіей, въ 1770 г. пріѣхалъ въ Лондонъ и сдѣлался королевскимъ картографомъ. Его многочисленныя карты замѣчательны художественной отдѣлкой, но съ научной точки зрѣнія только карты Англіи достойны похвалы за свою точность.

2) Джонъ, племянникъ предыдущаго, род. въ 1790 г., ум. въ 1873, также извѣстенъ какъ картографъ.

**Арру** (Аггоух), прав. прит. Луары, беретъ начало въ Котъ-д'Оръ и впад. при Дигуэнѣ. Дл. теч. 120 км.

**Арру**, о—ва, см. *Ару*.

**Арсавиды**, 1) Династія парянск. царей, основанная Арсакомъ I, происходившимъ изъ древне-персидскаго царскаго рода; господствовала отъ 247 до Р. X. до 224 по Р. X. Всѣ 30 царей этой династіи, кромѣ своего имени, носили наименованіе „Арсакъ“ (см. *Парвія*).

2) Армянская династія, основанная Валарзесомъ, возведеннымъ на армянскій престолъ своимъ братомъ, парянск. царемъ Арсакомъ VI, около 150 г. до Р. X. Потомки его царствовали до 428 г. по Р. X. Послѣдній А. въ Арменіи, Ардаширъ IV, былъ свергнутъ сассанидами (см. *Арменія*).

**Арсѣ**, см. *Арзѣ*.

**Арсеналь**, учрежденіе для храненія разныхъ предметовъ вооруженія и снаряженія или же для пригоовленія ихъ. А. 1-го рода наз. А.-складами, 2-го рода — А.-заводы. Иногда то и другое соединяется вмѣстѣ. Въ Россіи А.-заводы, которые пригоовляютъ и исправляютъ артилл. предметы и хранятъ матеріалы для этихъ работъ. А. склады у насъ имѣются 1) морскіе (въ Кронштадтѣ и Николаевѣ), 2) артиллерійскіе, хранящіе древнее оружіе и предметы, интересные въ военно-историч. отношеніи (московскій А., царскосельскій, кіевскій, рижскій, также петерб. артилл. музей, см.), 3) инженерный въ

Двинскѣ, соединенный съ А. мастерскими. Въ войсковыхъ частяхъ (полкахъ) мѣста храненія предметовъ снаряженія (обмундировки и пр.) наз. цейхгаузами.

**Арсеникъ**, лат. назв. *мышьяка*.

**Арсенитъ**, арсенолитъ, минералъ, см. *мышьякъ бѣлый*.

**Арсеній Балабанъ**, см. *Балабанъ*.

**Арсеній Берло**, см. *Берло*.

**Арсеній**, 1) Александръ Дмитріевъ Брянцевъ, еписк. рижскій, род. 1839 г., учился въ вяземскомъ духовномъ училищѣ, въ смоленской семинаріи, а съ 1863 г. въ кіевской духовной академіи, которую окончилъ въ 1867 г., получивъ степень магистра богословія за диссертацию „Патріархъ Кириллъ Лукарисъ и его заслуги для православной церкви“ (Спб., 1870). По окончаніи курса въ академіи А. состоялъ законоучителемъ въ бѣлоозерковской гимназіи, а затѣмъ занималъ ту же должность въ нѣсколькихъ учебныхъ заведеніяхъ въ Кіевѣ; въ 1873 г. назначенъ ректоромъ таурической духовной семинаріи, въ 1875 г. припаялъ монашество и возведенъ въ санъ архимандрита. Въ 1882 г. А. былъ назначенъ епископомъ ладожскимъ и первымъ викаріемъ с.-петербургской епархіи и въ то же время получилъ должность предсѣдателя историко-статистич. комитета по описанію церквей и приходовъ с.-петерб. епархіи; съ 1883 по 1887 гг. состоялъ ректоромъ петербургской духовной академіи, а въ 1887 г. назначенъ епископомъ рижскимъ. А. былъ нѣкоторое время редакторомъ „Таврич. епарх. вѣд.“ и кромѣ того издалъ „Путеводитель по святымъ мѣстамъ кіево-печерской лавры“ и „Слова и рѣчи“. См. Венгеровъ, Крит.-біогр. словарь“, т. I.

2) названный Анторіанусъ, константинопольскій патріархъ, былъ возведенъ въ этотъ санъ императоромъ Θεодоромъ Ласкарисомъ II (1255—59). Когда А. оглучилъ отъ церкви узурпатора Михаила Палеолога, ослѣпившаго (1262) сына императора Θεодора, онъ былъ низложенъ синодомъ и сосланъ; умеръ въ 1267 г.

3) Василій Верещагинъ, род. 1736 г. въ Кашинѣ (Тверск. губ.), ум. 1799 г. въ Спб.; учился въ тверской семинаріи и московской духовной академіи; съ 1768 г. состоялъ ректоромъ тверской семинаріи. Въ 1773 г. рукоположенъ въ епископы архангельскіе, затѣмъ былъ переведенъ въ тверскую и, наконецъ, въ ростовскую епархію (перенесенную впоследствии въ Ярославль). Въ 1785 г. А. возведенъ въ санъ архіепископа, а въ 1798 г. былъ назначенъ членомъ Св. Синода и переселился въ Петербургъ. А. былъ лично извѣстенъ императрицѣ Екатеринѣ II и не былъ чуждъ свѣтской образованности; онъ написалъ: „Слово о истинной славіи въ день тезоименитства императрицы Екатерины II (М. 1779); „Слово при началіи выборовъ въ новыя должности на основ. Высоч. утвержденій для управленія Россійской

Имперіей“ (Спб. 1781); кромѣ того исправилъ и издалъ славянскій переводъ „Бесѣдъ Златоустовыхъ о покаяніи и на нѣкоторыя Господніе праздники“ (М. 1772). См. Венгеровъ, Крит.-біогр. словарь, т. I.

3) А., Глухой или Селижаровецъ, т. е. мопакъ Ниловой пустыни, на озерѣ Селигерѣ, одинъ изъ справщиковъ богослужбныхъ книгъ; жилъ въ XVII в. Біографическія данныя весьма скудны. Мѣсто и время рожденія А. неизвѣстны. Дѣтство провелъ въ селѣ; тамъ получилъ первоначальное воспитаніе. Затѣмъ велъ долгое время странническую жизнь и обходилъ массу обитателей. Въ это время изучилъ греческій и латинскій языки. Послѣ того проживалъ въ Троице-Сергіевскомъ монастырѣ, гдѣ занимался въ бібліотекахъ. Въ 1615 г. А., вмѣстѣ съ преп. Діонисіемъ и Иваномъ Насѣдкомъ, было поручено исправленіе потребника, а также и нѣкоторыхъ другихъ богослужбныхъ книгъ. А. неохотно брался за дѣло исправленія книгъ, предчувствуя могущія возникнуть изъ этого неприятели. Его подозрѣнія оправдались: когда въ 1818 г. Діонисій привезъ въ Москву исправленный текстъ потребника, митрополитъ Іонъ, заступавшій мѣсто патриарха, созвалъ соборъ якобы для оцѣнки сдѣланныхъ справщиками исправленій; на самомъ же дѣлѣ, Іона искалъ случая придаться къ справщикамъ, ибо былъ недоволенъ тѣмъ, что справка происходила въ Лаврѣ, а не въ Москвѣ, и не подъ его личнымъ наблюденьемъ и что исправлялись даже тѣ книги, которыя были изданы имъ самимъ. Общее настроеніе московскаго духовенства не благоприятствовало справщикамъ и ихъ осудили на соборѣ якобы за своевольное обращеніе со священными текстами, за то, что „они мараютъ концы“ А. посадили и мучили въ Вознесенскомъ монастырѣ, а потомъ перевели въ Кирилловское подворье, гдѣ онъ провелъ цѣлый годъ. Отсюда онъ писалъ два посланія къ боярину Салтыкову и протополу Ивану Лукьяновичу. Кромѣ автобіографическаго матеріала, посланія А. даютъ намъ характеристику московскаго духовенства. Въ 1619 г., по ходатайству іерусалимскаго патриарха Теофана, лично расположеннаго къ Діонисію, дѣло справщиковъ было передано на вторичное разсмотрѣніе собору, на которомъ присутствовалъ и самъ патриархъ. Справщиковъ оправдали, и А. былъ вновь приставленъ къ книжному дѣлу. Дальнѣйшая судьба и дѣятельность А. неизвѣстны. См.: Макарій, „Исторія церкви“ т. X и XI; митр. Евгеній, „Слов. русск. дух. писателей“; кромѣ того: „Труды по исторіи исправленія богослужбныхъ книгъ въ Москвѣ“.

4) А., Грекъ, ученый справщикъ XVII в., родился, по его показаніямъ (слѣдственное дѣло 1649 г.), въ Турціи, 14 лѣтъ былъ отведенъ братомъ своимъ, архимандритомъ Аванасіемъ въ „венеціанскую землю“, а затѣмъ въ Римъ, гдѣ учился „Омирову и

Аристотелеву ученію и семи Соборамъ“ Позже весьма безосновательно подозрѣвали А., что онъ въ Римѣ „перемѣнилъ вѣру“ 23-хъ лѣтъ А. Г. принялъ монашество, былъ потомъ игуменомъ на островѣ Кяфѣ, временно жилъ у воеводъ Валахскаго и Молдавскаго; на Русь перебрался онъ черезъ Львовъ, побывалъ и въ Варшавѣ, гдѣ заручился покровительствомъ короля, и переѣхалъ въ Кіевъ. Въ Кіевѣ А. встрѣтился съ патриархомъ Іерусалимскимъ, Паисіемъ, который взялъ съ собой А. въ Москву въ 1649 г. Въ Москвѣ А. обвинили по доносу не только въ переходѣ въ униатство, но и въ „бусурманствѣ“. А. послѣ разслѣдованія былъ отправленъ въ Соловки въ ссылку; тамъ онъ сумѣлъ обойтись съ соловецкими монахами, и они дали о немъ хорошій отзывъ въ Москву. Патр. Никонъ въ 1652 г. приблизилъ А. къ себѣ, назначилъ бібліотекаремъ патриаршей бібліотеки и сдѣлалъ справщикомъ книгъ. Позже (въ 1658) мы видимъ, впрочемъ, хитраго А. въ числѣ враговъ Никона, тогда же онъ сблизился и съ Паисіемъ Лигаридомъ. По всему вѣроятію, въ 1653 г. А. основалъ въ Москвѣ Греко-Латинскую школу. Какъ справщикъ, А. перевелъ „Скрыжалъ“, т. е. объясненіе литургіи и другихъ церковныхъ обрядовъ, „Анеологіонъ сі естъ цѣтословіе“ и „книга историчная или хронографъ, сирѣчь лѣтописецъ“. Второй разъ А. былъ сосланъ въ Соловки въ 1662 г. и возвращенъ въ 1666 г. Библиографія: Кромѣ „Словаря“ митр. Евгенія. „Обзора Духов. литер.“ п Исторіи Рус. Церкви“ преосв. Филарета, „Ист. русск. церкви“ митр. Макарія (т. XII) см. г. Каптерева „Слѣдственное дѣло“ объ А. въ „Чтеніяхъ общества любит. дух. проsv.“ 1881 г. № 7, Г. Мирковича „О школахъ и просвѣщеніи въ Патриаршій періодъ“ „Жур. мин. нар. пр.“ 1878 г. № 7 и С. Бѣлокурова въ „Чт. общ. люб. д.ух. проsv.“ 1888 г. № 4.

5) А. Желибарскій, см. *Желибарскій*

6) А. (въ мѣрѣ — Антонъ Ильичъ Иващенко), духовный писатель. Род. въ 1831, учился въ херсонской семинаріи и кievской академіи, былъ учителемъ, инспекторомъ, а съ 1868 ректоромъ воронежской семинаріи. Въ 1872—86 духовн. цензоръ въ Спб., 1886 — настоятель заиконспасскаго м-ря въ Москвѣ, 1889 — членъ моск. синод. конторы, 1893 — епископъ каширскій, въ томъ же году — епископъ кирилловскій. Изъ учено-литературныхъ трудовъ А. важнѣйшія: „Лѣтопись церковн. событій“ (Спб. 1869—71, 3 т.; 2-е изд. 1880, 1 т.), погодное обзорнѣе фактовъ церковн. исторіи, изложенныхъ зачастую по первоисточникамъ и рукописнымъ матеріаламъ Какъ справочн. книга, „Лѣтопись“ является въ русской литературѣ единственною. Многочисленныя статьи А. въ духовныхъ и общихъ журналахъ перечислены въ „Крит. біогр. слов. русск. писат.“ Венгерова, т. I, часть ихъ имѣется въ оттискахъ. Отдѣльно

вышли еще: „Нила, митрополита родоскаго четыре неизд. произведенія“ (Москва 1891, греч. текстъ и перев.); „Письмо Матвѣя Властара, іеромонаха солунскаго, къ принцу кипрскому Гюи-де-Лузиньяну, съ обличеніемъ латинск. неправомыслия. Свѣдѣнія о жизни писателя и его произведенія“ (М. 1881, подлинникъ и перев.); „Три статьи неизвѣстн. греч. писателя, нач. XIII в. въ защиту православія и обличенія новостей латинскихъ въ вѣрѣ и благочестіи“ (М. 1892). Всѣ работы А. указываютъ на его выдающуюся эрудицію.

7) А. Коневскій, см. *Коневскій*.

8) А. (въ мѣрѣ Александръ) Маѣевичъ, сынъ православнаго священника, происходившаго изъ польскихъ шляхтичей, род. въ 1697 г. во Владимірѣ-Волынскомъ, учился во „владимірской, воронежской и львовской академіяхъ“ и въ 1715 г. поступилъ въ кievскую академію, но уже въ 1716 г. мы видимъ его проповѣдникомъ и учителемъ латинскаго яз. въ Новгородъ-Сѣверскомъ Спасскомъ монастырѣ, гдѣ онъ и принялъ монашество. Въ 1718 г. А. былъ отпущенъ въ Кіевъ для „слушанія философіи и богословія“ и пробылъ при академіи до 1726 г. Затѣмъ начинается скитальческая жизнь А.: онъ побывалъ и въ Черниговѣ, и въ Tobольскѣ и въ Соловецкомъ монастырѣ. По рекомендаціи холмогорскаго архіепископа, А. былъ назначенъ въ камчатскую экспедицію и въ 1734—37 гг. совершилъ 4 морскія кампаніи. Затѣмъ ему, по болѣзни, разрѣшено было оставить службу во флотѣ и онъ былъ назначенъ состоять при вологодскомъ епископѣ Амвросіи Юшкевичѣ, съ которымъ онъ сблизился и который сдѣлался его покровителемъ. Въ 1738 г. А. былъ назначенъ законоучителемъ въ сухопутный шляхетскій кадетскій корпусъ. Съ назначеніемъ Амвросія Юшкевича новгородскимъ архіепископомъ и президентомъ синода карьера Арсенія была обезпечена. Въ 1741 г. онъ былъ посвященъ въ митрополиты тобольскіе, а въ маѣ 1742 г. назначенъ митрополитомъ ростовскимъ и членомъ св. синода. И Арсеній и его покровители Амвросій принадлежали къ той партіи русскаго духовенства, которая стремилась къ возобновленію прежнихъ церковныхъ порядковъ и къ уничтоженію духовнаго регламента и вліянія свѣтской власти на церковныя дѣла. Уже при назначеніи членомъ синода, А. отказался дать установленную присягу и представилъ императрицѣ свои объясненія. вмѣстѣ съ Амвросіемъ онъ подалъ ей затѣмъ докладъ объ исключеніи изъ синода свѣтскихъ чиновъ и членовъ низшей духовной іерархіи. Особенное негодованіе А. возбуждало ограниченіе имущественныхъ правъ духовенства и онъ ведетъ борьбу и съ синодомъ и съ коллегіей экономіи. Въ Tobольскѣ и въ Ростовѣ А. постоянно препирался съ представителями свѣтской власти и горячо отстаивалъ отъ нихъ подвѣдомственное ему

духовенство, съ которымъ однако самъ расправлялся очень круто. Еще въ 1742 г. Арсенію поручено было рассмотреть и приготовить къ печати трудъ архіепископа Теофилакта „Обличеніе неправды раскольнической“, что онъ и исполнилъ, написавъ еще дополненіе къ нему, гдѣ обнаружилъ значительную начитанность въ церковной литературѣ. Основываясь на „Просвѣтителѣ“ Іосифа Волоцкаго, онъ требовалъ вмѣшательства гражданской власти и казни еретиковъ. Въ Ростовѣ А. велъ рѣзкую полемику съ раскольниками и оставилъ противъ нихъ много проповѣдей. Сверхъ того онъ писалъ еще въ защиту „камня вѣры“. Въ царствованіе Елизаветы, партія, къ которой принадлежалъ А., пользовалась нѣкоторымъ покровительствомъ самой императрицы, но выходки ростовскаго архіерея были такъ рѣзки, что ему все-таки пришлось смириться. Несмотря на нѣкоторыя уступки, сдѣланныя духовенству, еще при Елизаветѣ велѣно было управленіе церковными и монастырскими имѣніями передать опять штабъ и оберъ-офицерамъ, имѣнія эти положить въ помѣщичьи оклады, а на монастыри расходовать не болѣе положеннаго по штатамъ. При Петрѣ III этому дѣлу былъ данъ дальнѣйшій ходъ. И это и другія распоряженія Петра III вызвали сильное неудовольствіе со стороны духовенства и во главѣ недовольныхъ сталъ А. Екатерина II сначала отмѣнила было распоряженія Петра III, но скоро волненія крестьянъ вызвали учрежденіе комиссіи для устройства церковныхъ имѣній и опредѣленія доходовъ духовенства. А. послалъ въ синодъ доношенія, въ которыхъ, въ рѣзкой формѣ, порицалъ распоряженія императрицы. Эти доношенія, въ связи съ другими выходками противъ свѣтской власти заставили принять противъ А. крутыя мѣры. Въ началѣ 1763 г. его арестовали, привезли въ Петербургъ и судили въ синодѣ. Вспомнили и прежніе проступки А. Онъ былъ лишенъ сана и сосланъ въ Николаевскій Корельскій монастырь, причѣмъ ему было позволено оставитъ при себѣ слугъ и дано на содержаніе по 50 к. въ день. Находясь въ заключеніи, А. пользовался значительной свободой, велъ бесѣды съ монахами и караульными солдатами о современныхъ событіяхъ и о высокопоставленныхъ лицахъ и осуждалъ дѣйствія правительства. Въ 1767 г. одинъ монахъ сдѣлалъ на него доносъ. Начался розыскъ А. былъ разстриженъ и присужденъ „къ вѣчному и неисходному содержанию въ Ревелѣ, въ казематѣ“ подъ именемъ Андрея Вралья. Караулъ къ нему назначенъ былъ изъ иноземцевъ. А. скопчался въ Ревелѣ 28 февраля 1772 г. Вслѣдствіе тайнственности, окружавшей А. въ послѣдніе годы его жизни, создалась легенда, что онъ былъ сосланъ въ Сибирь, гдѣ и умеръ. На мѣстѣ его мнимой могилы, около Верхнеудинска, поставлена была его почитателями часовня, но, въ дѣй-

ствительности, тамъ былъ погребенъ іеромонахъ Арсеній, ничего общаго съ Арсеніемъ Мацѣевичемъ не имѣющей.

Матеріаловъ, относящихся къ А. М., издано много. Они печатались въ „Двѣ“, „Русскомъ Архивѣ“, „Русской Старинѣ“, „Чтеніяхъ Моск. Общ. Ист. и Др.“, „Прав. Собесѣдникъ“, „Странникъ“, „Яросл. Епарх. Вѣдом.“ и др. изданіяхъ. Статей объ А. также много. Главнѣйшія изъ нихъ: Н. И. Барсова („Рус. Стар.“ 1876 г. т. XV), проф. В. С. Иконникова („Рус. Стар. 1879, 77. XXIV и XXV), И. Я. Морошкина (Рус. Стар.“ 1877. XLV—XLVI), П. П. Пекарскаго (Энцикл. Словарь, сост. рус. учен. и литер., 7, V). Морошкину же принадлежитъ и обзоръ литературы объ А. М. („Библиографъ“ 1886, 2—3).

9) А., въ мірѣ Алексѣй Могилянскій, род. 1704 г., ум. 1770 г., учился въ кievской духовной академіи; въ 1741 г. постригся и былъ назначенъ учителемъ, а затѣмъ проповѣдникомъ московской духовной академіи; въ 1743 г. вызванъ къ двору императрицы Елизаветы; въ 1744 г. назначенъ архимандритомъ Сергіевской лавры и членомъ Синода, а впоследствии епископомъ Переяславля-Залѣскаго; съ 1757 г. былъ кievскимъ митрополитомъ. А. былъ извѣстенъ, какъ проповѣдникъ, написать нѣсколько словъ и поученій, а также составилъ и издалъ службу и акафиству св. Димитрію.

10) А. (въ мірѣ Ѳедоръ Павлов. Москвинъ), митрополитъ кievскій и галицкій, сынъ діакона, род. въ 1795 г. въ с. Воронѣ, Костромской губ., и ум. въ 1876 г. Будучи студентомъ петербургской духовной академіи, принялъ монашество и, по окончаніи въ 1823 г. академическаго курса со степенью магистра, оставленъ при академіи бакалавромъ богословскихъ наукъ. Черезъ два года назначенъ ректоромъ могиленской духовной семинаріи, а затѣмъ занималъ ту же должность въ семинаріяхъ орловской, рязанской и тверской. Въ 1832 г. рукоположенъ въ епископы тамбовскіе и шацкіе, а въ 1841 г. назначенъ архіепископомъ подольскимъ и брацлавскимъ. Въ 1848 г. назначенъ архіепископомъ варшавскимъ и, вмѣстѣ съ тѣмъ, ему поручено управление волынской епархіей. Съ 1860 г. былъ митрополитомъ кievскимъ и галицкимъ. Скончался 26 апр. 1876 г.

11) А. Сатановскій, извѣстный справщикъ и переводчикъ книгъ Никоноваго времени, воспитывался въ Кіевск. духовн. акад. и былъ іеромонахомъ Кіево-Братскаго монастыря. Въ 1649 г. онъ былъ вызванъ въ Москву вмѣстѣ съ Епифаніемъ Славеницкимъ и помещенъ въ подмосковный Спасо-Преображенской Пустыни, устроенной бояриномъ Ртищевымъ, а потомъ въ Бого-явленскомъ монастырѣ. Къ сочиненіямъ А. С. съ большою вѣроятностью можно отнести переводы съ латинскаго: 1) Мафрета „О градѣ Царскомъ“ (Константинополь), и 2) „Козмографія иже глаголется

описание“ (переводилъ вмѣстѣ съ Епиф. Славеницкимъ). Другія приписываемыя А. сочиненія, сомнительны, такъ какъ онъ не зналъ по гречески. Кромѣ „Словаря“ митроп. Евгенія и „Обзора“ Пр. Филарета см. Н. Каптерева, „Противники патріарха Никона“ 1887 г.

12) А. Сухановъ, іеромонахъ, строитель московскаго Богоявленскаго и келарь Троицко-Сергіева монастыря. Въ 1649 г. А., по предложенію іерусалимскаго патріарха Паисія, былъ посланъ, вмѣстѣ съ іеродиакономъ Іоной Маленькимъ, на Востокъ для изученія и описанія греческихъ церковныхъ чиновъ и обрядовъ. А. путешествовалъ до 1651 г. Затѣмъ А. принялъ второе путешествіе. Во время этихъ путешествій А. посѣтилъ Константинополь, Афонъ, Хиосъ, Родосъ, Александрію, Іерусалимъ. Будучи ревностнымъ сторонникомъ русской церковной обрядности, А. обвинялъ грековъ въ отступленіи отъ православія и вступалъ съ ними въ горячіе споры. Отчетъ А. о путешествіяхъ, названный имъ „Проскинитаріемъ“, состоитъ изъ росписи о посольствѣ и статей о градѣ Іерусалимѣ и „Како греки церковный чинъ и пѣніе содержатъ“. Вслѣдствіе отрицательнаго отношенія А. къ греческимъ обрядамъ, „Проскинитарій“, равно какъ и „Преніе А. съ греки въ 158 году“, пользовался большимъ уваженіемъ среди раскольниковъ. Въ 1654 г. А. снова былъ посланъ на Востокъ для пріобрѣтенія старинныхъ книгъ, нужныхъ при предпріятіи патр. Никономъ исправленія богослужбныхъ книгъ. А. вывезъ изъ этого путешествія драгоценное собраніе древнихъ рукописей и модель іерусалимскаго храма Воскресенія Христова, по которой и былъ построенъ храмъ при Ново-Іерусалимскомъ монастырѣ. Скончался А. въ 1668 г.

Сочиненія А. изданы въ „Правосл. Собесѣдникъ“ за 1870—71 гг. и въ 21-мъ выпускѣ „Сборника Палестинскаго общества“ Объ А. и его трудахъ см. Ржевскаго въ „Православн. Обзорѣніи“ 1867, №№ 9—12, Бѣлокурова въ „Христ. Чтеніи“ за 1882 г. и его же въ „Чтенія Московск. Общ. Ист. и Древн.“ за 1891 г.

**Арсенолитъ**, см. *мышьязъ бѣлый*.

**Арсеньева**, Надежда, урожденная Камянина, ум. 1855 г. Написала нѣсколько стихотвореній въ сборникѣ „Рауть“ 1851 г. Во время севаст. кампаніи сочиняла патриотич. стихотворенія. Перевела съ англ. „пучительныя слова для дѣтей съ прибавленіемъ приличныхъ стихотвореній“ (СПб. 1844). См. Венг., т. I.

**Арсеньевщина**, поповицкій толкъ Діаконова согласія, названъ по имени старца Арсенія. Существовалъ на Керженцѣ, въ Чернораменскихъ лѣсахъ. Поводъ къ возникновенію А. — крестообразное кажденіе, введенное Александромъ Дьякономъ. Часть недовольныхъ новшествомъ пристала къ Арсенію — настоятелю Онуфріевскаго скита, а приверженцы Александра сплотились въ

Діаконовомъ скитѣ. Въ 1717 выборные скитовъ разсудили и подтвердили мировымъ актомъ въ діаконовскихъ скитахъ кадить крестообразно, а въ арсеніевомъ — по обычаю церковному, не дѣлая изъ этого предмета спора. Съ этого времени возникла А., существовавшая лишь до конца первой половины XVIII в.

**Арсеньевъ**, 1) Александръ Васильевичъ, сотрудникъ дѣтскихъ, историческихъ журналовъ, род. 4 июня 1854 г. отъ небогатыхъ родителей. Рано лишившись матери, онъ жилъ у крестной матери — купчихи, затѣмъ поступилъ въ училище челоѡколюбиваго общества, которое прекрасно окончилъ и сталъ готовиться къ поступленію въ 5 кл. гимназіи, но болѣзнь глазъ не дала ему возможности продолжать образование. А. поступилъ на службу въ книжный магазинъ, гдѣ чтеніемъ пополнялъ свои знанія. Прежде всего онъ занялся библиографич. разборами и рецензіями, кот. помѣщаль въ „Библиотекѣ дешевой, общедоступной“ (1875), „Дѣтскомъ саду“ (1875), „Дѣлѣ“ (1875) и „Р. мірѣ“ (1876). Болѣе мелкія статьи появлялись въ газетахъ „Голосъ“ и „Петерб. Листкѣ“ а также въ „Нивѣ“, подъ псевдонимомъ Рус и Нелюбовъ. Въ концѣ 1879 г. А. сталъ постояннымъ сотрудникомъ „Пчелы“ Микѣшина, гдѣ писалъ фельетоны подъ псевдонимомъ Азъ, Рцы, Слово, а также помѣщаль стихотворенія и біографіи (напр. Погоскаго). Въ 1877 г. онъ переселился въ Вильню, гдѣ былъ главнымъ сотрудникомъ „Вил. Вѣстника“ и „Сельскаго чтенія“. Вскорѣ А. вернулся въ Спб. и занялся дѣтской литературою, сотрудничая въ „Дѣтскомъ чтеніи“, а также стихотворствомъ, помѣщая ихъ въ газетахъ, иллюстрированныхъ и юмористическихъ журналахъ. Въ послѣднихъ онъ писалъ подъ самыми разнообразными псевдонимами „Арсеникумъ“, „Практическій философъ“, „Кантемиръ II“ и др. Въ 1882 г. издалъ графическую карту исторіи нашей литературы съ прибавленіемъ „Словаря писателей древняго періода рус. литературы“, представляющей собой скорѣе краткій конспектъ. 2 томъ „Словаря р. писателей средняго періода“ (1700—1825) вышелъ въ 1887 г. Въ 1884 г. А. съ художникомъ Шпакомъ издалъ худ. дѣтскій журналъ „Весна“, котораго вышло только 6 номеровъ. Въ 1885—86 гг. сотрудничалъ въ „Новостяхъ“ а затѣмъ почти исключительно посвятилъ себя популярнымъ истор. статьямъ и истор. беллетристикѣ, какъ то: „Суды царя Ивана Грознаго“ (1887 г. „Новѣ“), „Древніе русскіе послы заграницею“, „Арина боярышня“ поэма въ стихахъ, „Отставной маіоръ Курицынъ, волшебная сказка“. „Ариша уточка“, „Французинка“ и др. Изъ дѣтскихъ разсказовъ заслуживаютъ большаго вниманія, „Герои Севастополя“ и „Изъ жизни и исторіи“.

2) А., Ильѣ Александровичъ, журналистъ, род. въ 1820 г. въ Москвѣ;

отецъ его былъ предводителемъ дворянства Московскаго уѣзда. Мальчикомъ А. познакомился съ многими писателями, какъ то: Дмитріевымъ, Пушкинымъ, Глинкою, Лермонтовымъ, Надеждинымъ и др. Въ концѣ 30 г. кончилъ курсъ Моск. университета и поступилъ на службу въ канцелярію генераль-губернатора, а въ 1848 перевелся въ Спб. Въ началѣ польскаго возстанія А. поѣхалъ въ Варшаву и по порученію гр. Ламберта писалъ корреспонденціи по даннымъ Варшавской политич. полиціи въ субсидированныя брюссельскія газеты „le Nord“ et „L'indépendance Belge“. Въ русскихъ газетахъ его статьи печатать не стали. Въ 1864 г. А. вернулся въ Спб., сотрудничалъ въ „Сѣверной Почтѣ“ и вскорѣ основалъ сатирич. еженедѣльную газету „Занозу“, а также „Петерб. листокъ“ и „Петерб. газету“. Безчисленные процессы съ сотрудниками и столкновенія всякаго рода заставили его въ концѣ 60 годахъ уѣхать изъ Спб. въ Москву. Впослѣдствіи онъ вернулся въ Спб., по уже въ печати участія не принималъ. Въ 1886 г. А. началъ помѣщать свои воспоминанія въ „Историч. Вѣстникѣ“, которыя прекратились за его смертью 16 февраля 1887 г.

3) А., Константинъ Ивановичъ, географъ, статистикъ и историкъ, род. 1789 г. въ с. Миркановѣ (Костромск. губ.), ум. 1856 г. въ Петрозаводскѣ; происходилъ изъ духовнаго званія, учился съ 1799 по 1806 г. въ костромской семинаріи, а затѣмъ въ педагогическомъ институтѣ, гдѣ настолько выдвинулся своими успѣхами, что по окончаніи курса его рѣшено было отправить для завершенія образованія за границу; но поѣздка эта не состоялась и въ 1811 г. А. былъ оставленъ при институтѣ преподавателемъ латинскаго языка и географіи. Съ 1816 г. онъ состоялъ профессоромъ исторіи въ главномъ инженерномъ училищѣ и здѣсь успѣлъ обратитъ на себя вниманіе вел. кн. Николая Павловича, бывшаго тогда генераль-инспекторомъ по инженерной части. Въ 1819 г. педагогическій институтъ былъ преобразованъ въ с.-петерб. университетъ, и А. былъ въ немъ назначенъ адъюнктъ-профессоромъ географіи и статистики. Въ 1818 г. вышла въ свѣтъ первая значительная работа А. „Краткая всеобщая географія“, которая, несмотря на значительные недостатки, являлась по тому времени цѣннымъ руководствомъ и выдержала 20 изданій (послѣд. 1849), а вслѣдъ за нею появились „Начертанія статистики Россійскаго государства“ (2 ч., Спб. 1818—19). Это сочиненіе, не представляющее чего-либо новаго въ научномъ отношеніи, интересно главн. обр. тѣмъ, что въ немъ отразились взгляды автора на крѣпостное право, тогдашнее состояніе нашей администраціи и т. п. Онъ полагааетъ, что „крѣпостность земледѣльцевъ“ является однимъ изъ главныхъ препятствій къ развитію земледѣлія, утвер-

ждаетъ, что „свобода промышленника и промысловъ есть самое главное ручательство въ приумноженіи богатства“, указываетъ на неудовлетворительное состояніе законовъ, на подкупность судей и т. п. Понятно, что такія воззрѣнія, вполне соответствовавшія либеральному направленію первой половины царствованія Александра I, были встрѣчены въ годы реакціи далеко не благопріятно и послужили главнымъ обвиненіемъ противъ А. во время университетской исторіи, разразившейся въ 1821 г. Въ этомъ году попечитель петербургскаго учебнаго округа Руничъ, занявъ мѣсто удалившагося съ этой должности С. С. Уварова и желая показать свое рвеніе, рѣшилъ подвергнуть строгому надзору университетское преподаваніе. Для этой цѣли у студентовъ были отобраны для просмотра тетради съ лекціями профессоровъ, а затѣмъ надъ профессорами Германомъ, Раупахомъ, Галичемъ и А., лекціи которыхъ были найдены составляющими „обдуманную систему невѣрія и правилъ зловредныхъ“, были устроены университетскій судъ подъ предсѣдательствомъ самаго Рунича. Хотя этой комиссіи и не удалось выяснитъ особыхъ преступленій названныхъ профессоровъ, тѣмъ не менѣе они должны были прекратить чтеніе лекцій въ университетѣ. На судьбу А. это обстоятельство не имѣло дурного вліянія, г. л. обр., благодаря покровительству вел. кн. Николая Павловича; онъ продолжалъ преподаваніе въ главномъ инженерномъ училищѣ, а въ 1824 г. получилъ мѣсто редактора въ комиссіи составленія законовъ; еще раньше ему разрѣшено было посвятить книгу „Исторія народовъ и республикъ древней Греціи“ (2 ч., Спб. 1825—26) имени Государя Императора. По вступленіи на престолъ Николая I, А. въ 1828 г. былъ приглашенъ преподавать исторію и статистику наследнику престола. Для преподаванія этихъ наукъ А. получилъ разрѣшеніе пользоваться актами и документами, хранящимися въ архивахъ, и это дало ему возможность ознакомиться съ новѣйшей русской исторіей по первоисточникамъ, никому недоступнымъ до того времени; благодаря этому обстоятельству историческія сочиненія А. „Царствованіе Петра II“ (Спб. 1839) и „Царствованіе Екатерины I“ (Спб. 1856) привлекла къ себѣ общее вниманіе при своемъ появленіи и до сихъ поръ не потеряла своей научной цѣнности. Занятія А. съ наследникомъ продолжались до 1837 г., когда онъ вмѣстѣ съ Жуковскимъ сопровождалъ своего ученика въ его путешествіи по Россіи; какъ во время этихъ занятій, такъ и впоследствии А. пользовался расположеніемъ цесаревича и, по всей вѣроятности, его взгляды оказали значительное вліяніе на послѣдующую дѣятельность императора Александра II. Съ 1832 г. А. состоялъ членомъ совѣта министра внутреннихъ дѣлъ и руководилъ статистическимъ ко-

митетомъ при этомъ министерствѣ; въ 1836 г. онъ былъ избранъ въ члены Россійской Академіи (впослѣдствіи II отд. акад. наукъ), а съ 1836—85 г. былъ помощникомъ предсѣдателя географич. общества, учрежденнаго по ходатайству нѣсколькихъ лицъ, въ числѣ которыхъ былъ и онъ самъ. Изъ сочиненій А., кромѣ указанныхъ, отдѣльнымъ изданіемъ появились: „Обозрѣніе физическаго состоянія Россіи и выгоды отъ того происходящихъ для народныхъ промысловъ, нынѣ существующихъ“ (Спб. 1818); „Статистическіе очерки Россіи“ (Спб. 1848); „Черты исторіи государства Россійскаго“; кромѣ того, ему принадлежитъ рядъ статей въ литературныхъ и научныхъ журналахъ. Часть матеріаловъ, собранныхъ А. въ архивахъ, издана акад. П. Пекарскимъ подъ загл. „Историческія бумаги К. И. Арсеньева“ (Спб. 1872). См. Пекарскій, О жизни и ученыхъ трудахъ Конст. Ив. А. въ прилож. къ XX т. „Записки Акад. Наукъ“ (1871); Венгеровъ, Крит.-біогр. словарь, т. I.

4) А., Константинъ Константиновичъ, сынъ предыдущ., публицистъ и юристъ, р. въ Спб. 1837 г., въ 1849 г. поступилъ въ училище Правовѣдѣнія, гдѣ и окончилъ курсъ въ 1855 г. Въ 1859—60 гг. А. былъ помощникомъ редактора „Журн. Мин. Юстиціи“; въ 1862 г. сдѣлался постояннымъ сотрудникомъ „Отеч. Зап.“, но вскорѣ оставилъ этотъ журналъ, взявъ на себя веденіе „иностранной политики“ въ „Спб. Вѣдомостяхъ“ Корша. Въ 1866 г. вступилъ въ число присяжныхъ повѣренныхъ Спб. округа. Въ 1874 г. А. оставилъ адвокатуру и поступилъ на службу товарищемъ обер-прокурора гражд. кассаци. деп. Сената; эту должность А. занималъ 6 л., потомъ былъ членомъ консултанціи при мин. юстиціи. Съ 1866 г. принимаетъ дѣятельное участіе въ „Вѣстникѣ Европы“, гдѣ съ 1 марта 1881 г. ведетъ отдѣлы: „Внутр. Обозрѣніе“ и „Обществ. Хроника“. Съ 1880 г. А. былъ неоднократно избираемъ въ уездные и губернскіе земскіе гласные, почетные мир. судьи и др. должности земскаго самоуправленія. Изъ соч. отдѣльнымъ изданіемъ вышли: „Судебное слѣдствіе“, 1871; „Замѣтки о русской адвокатурѣ“, 1875; „Критическіе этюды по русской литературѣ“, 2 т., 1888. А. принадлежитъ къ числу выдающихся русскихъ юристовъ и публицистовъ. Въ качествѣ адвоката онъ извѣстенъ, какъ тонкій знатокъ права, изящный ораторъ и какъ человѣкъ, крайне щепетильный въ вопросахъ адвокатск. этики. Какъ юристъ, публицистъ и критикъ, онъ всегда стремился, къ установленію тѣсной связи между потребностями жизни и направляющими ее общественными и политич. силами, неизмѣнно руководствуясь идеями просвѣщенія и свободы. То обстоятельство, что со времени основанія „Союза Русскихъ Писателей“ А. три года подъ рядъ почти единогласно избирается въ судьи чести, краснорѣчивѣе

всякихъ словъ указываетъ то общее уваженіе и авторитетъ, которымъ онъ пользуется въ средѣ писателей.

5) А., Флегонтъ Арсеневичъ, этнографъ, род. 1832 г. въ с. Красномъ (Моложскаго у., Ярославск. губ.), образованіе получилъ въ рожаново-борисогл. уѣздн. училищѣ и въ яросл. Демидовск. лицѣ, гдѣ прошелъ два курса; былъ нѣкоторое время учителемъ русскаго языка, а съ 1867 г. секретаремъ вологодскаго статистическаго комитета. Въ 1882 г. А. получилъ мѣсто чиновника по крестьянскимъ дѣламъ усть-сысольскаго уѣзда вологодск. губ. А. принадлежитъ къ числу видныхъ областныхъ изслѣдователей; его литературная дѣятельность началась съ 1856 г. „Очерками Шекснинской природы“ въ „Яросл. Губ. Вѣд.“ Съ этого времени А. помѣстилъ обширный рядъ статей по охотѣ, рыболовству, этнографіи и т. д. въ „Журналъ Охоты“, „Вѣст. Промышленности“, „Вѣст. Естеств. Наукъ“, въ сборникахъ вологодскаго статистическаго комитета и т. д. Отдѣльнымъ изданіемъ изъ сочиненій А. появились: „Рѣчная область Шексны“ (Яросл. 1864); „Зыряне и ихъ охотничьи промыслы“ (М. 1873); Петръ Великій на сѣверѣ Россіи“; „Очеркъ кустарныхъ промысловъ въ вологодской губ.“ (Волог. 1882); „Охотничьи рассказы“ (Спб. 1864, 2 доп. изд., М. 1885), обратившіе на себя вниманіе, какъ научными, такъ и литературными достоинствами. См. Венгеровъ, Крит.-биогр. словарь, т. I.

**Арсис на Обѣ** (Arcis sur Aube), гор. во франц. департ. Обы, имѣетъ 2841 жит. (1891). Мѣсто рожденія Дантона, которому поставленъ здѣсь памятникъ; пораженіе Наполеона союзниками 20 марта 1814 г.

**Арсиноя**, названіе нѣсколькихъ городовъ въ древности на Кипрѣ, въ Египтѣ, Эфіопіи и т. д. Важнѣйшій изъ нихъ находился на Меридовомъ озерѣ; онъ былъ обстроенъ Птолемеемъ Филладельфомъ и названъ въ честь его сестры А.; по содержимымъ тамъ священнымъ крокодиламъ назывался также Крокодилополемъ; развалины находятся къ сѣверу отъ Мединетъ-эль-Фаюмъ. На сѣверо-восточномъ берегу озера, напротивъ А. близъ деревни Хауваретъ-эль-Кассаба, находился знаменитый, но теперь совершенно разоренный, лабиринтъ

**Арсиноя**, см. *Алжмеонъ*.

**Арсиноя**, 1) дочь Птолемея I, супруга Лизимаха, энергическая и властолюбивая женщина, неразборчивая на средства, но добившаяся своей цѣли. Вступивъ вторично въ бракъ съ роднымъ братомъ своимъ Птолемеемъ II Филладельфомъ, она скончалась на вершѣ власти, причисленная къ сонму боговъ. Ея имя носятъ нѣсколько городовъ Востока и ей, послѣ смерти, воздвигали алтари и храмы.

2) дочь Птолемея XI Авлета, сестра Птолемея XII, котораго замѣнила на тронѣ, когда онъ попалъ въ руки римлянъ, и энергически вела войну съ Цезаремъ. По

окончаніи войны, Цезарь передалъ престолъ сестрѣ ея Клеопатрѣ, а сама А. была взята въ Римъ, гдѣ украсила собою триумфъ диктатора. Впослѣдствіи, по желанію Клеопатры, Антоній приказалъ умертвить А.

**Арскъ**, заштат. гор. Казанск. губ. и уѣзда, въ 63 вер. отъ губ. гор. подъ 56° 5' с. ш. 59° 52' в. д., располож. на высок. прав. бер. р. Казанки. Арскъ или Арескъ показанъ въ рус. лѣтоп. XIII и XIV ст. какъ болгарск. гор.; желая удержать за собою А. земли, т. е. населен. плем. ари, или аринами, соплемени вотякамъ, татары основали этотъ городокъ, служивш. казанск. ханамъ лѣтнимъ мѣстопробыв. Такимъ-же оплотомъ для удерж. въ повин. насел. А. сталъ и послѣ покор. Казани. По приказ. Іоанна Грознаго, въ А. были поселены стрѣльцы и онъ сталъ укрѣпленн. пунктомъ въ новозаятомъ краѣ. Еще въ началѣ нын. столѣтія сохр. дерев. сторожев. башня, остатокъ прежн. укрѣпленій. Въ 1781 г. названъ уѣзд., а съ 1796 г. заштат. городомъ. Жит. въ 1897 г. считалось 1237 чел., кот. заним. торговл. и выдѣл. шерст. кушаковъ и поясовъ.

**Арсонъ** (Жанъ-Клодъ d'Arçon), франц. инженеръ, род. 1733 г., ум. 1800 г.; извѣстенъ своими картографическими и военн. научными работами. Ему принадлежитъ изображеніе плавучихъ батарей. Во время террора А. состоялъ при Карно и выработалъ инструкціи для арміи французской республики.

**Арта**, 1) гор. греч. номоса Арта (имѣющаго 1390 кв. клм. при 32,890 ж.), располож. на рѣкѣ того же имени (древн. Арактосъ), въ 13 клм. выше ея впаденія въ заливъ А., составл. часть Іоническаго моря; мѣстопробываніе греч. митрополита; жит. (1889 г.) 7048, почти исключит. греки; магометане всѣ выселены. Городъ не укрѣпленъ, по имѣетъ старинную цитадель на древнемъ фундаментѣ средневѣковаго происхожденія. Когда А. до (1881 г.) принадлежала Турціи, она была значительнымъ торговымъ пунктомъ, посредницею по торговлѣ между Греціей и Эпиромъ; въ настоящее время торговля ея очень упала; гаванью А. служить Копрэна. А. лежитъ на мѣстѣ древней Амвракии.

2) гор. на испан. о. Мальоркѣ, близъ восточнаго берега, ж. 5893 (1887 г.), заним. преим. шелководствомъ. Въ горахъ къ сѣв. отъ А. находятся циклопическія постройки и величественный сталактитовый гротъ.

**Артабазъ**, 1) сынъ перса Фарнака, предводитель парянъ и харезмійцевъ въ походѣ Ксеркса противъ Греціи, завоевалъ Олинеъ и въ продолженіи 3 мѣсяцевъ безуспѣшно осаждалъ Потидею А. отсвѣтывалъ Мардонію давать битву при Платеѣ и еще до окончанія ея бѣжалъ съ 40,000 войска въ Азію. Впослѣдствіи Ксерксъ велъ черезъ него переговоры съ Павзаніемъ.

2) Полководецъ Артаксеркса Мнемона,

сражавшійся противъ Дотама, отпавшаго сатрапа Кападокии; самъ, будучи намѣстникомъ Мизии, Фригии и Вивонии, возмущился противъ Артаксеркса Оха и нѣсколько разъ побѣждалъ его; затѣмъ А. принужденъ былъ бѣжать въ Македонію. Зять его выхлопоталъ ему позволеніе возвратиться на родину. При Даріи Кодоманѣ А. командовалъ въ битвѣ при Арбелахъ и сопровождалъ несчастнаго царя въ его бѣгствѣ. Послѣ убіенія Дарія А. со своими девятью сыновьями отправился къ Александру, который, въ награду за его вѣрность Дарію, сдѣлалъ его сатрапомъ Бактрии. Отъ дочери А. Барсины Александръ имѣлъ сына Иракла.

**Артабанъ**, имя нѣсколькихъ парянскихъ царей изъ рода Арсакидовъ, см. *Парсія*.

**Артаки**, турец. Эрдекъ, древн. Artase, портовый гор. на малоазіат. берегу Мраморнаго моря, въ вилаетѣ Ходавендикларъ, им. 6460 ж. (изъ нихъ 5615 грек. и 805 магом.); главн. занятія произв. винограда, оливокъ, грушъ, винодѣліе, пригот. хорошаго коньяка. Въ городѣ теплый источникъ, много посѣщ. и счит. священнымъ. Въ древности милетская колонія.

**Артаксата** (арм. Артажатъ), прежде гл. гор. Великой Арменіи, на остр., образуемомъ рѣкою Араксомъ. Основанъ королемъ Артаксіасомъ I, по плану Ганнибала въ 180 г. до Р. Хр. Разрушенъ полковод. Нерона Корбуло, въ 50 г. по Р. Хр. Недалеко оттуда воздвигнутъ былъ гл. гор. Валаржатагъ (подлѣ Эчміадына), кот. существовалъ до V ст. Теперь развалины—Арджаръ.

**Артаксерксъ**, имя нѣскол. персидск. царей. Изъ нихъ замѣчательны: 1) А. I Лонгиманъ (Долгорукій), сынъ Ксеркса, наслѣдовалъ отцу вслѣдствіи убіенія старшаго брата Дарія, 465 до Р. Х. Онъ былъ мягкій, но слабый правитель и находился всецѣло подъ вліяніемъ любимцевъ матери и сестры. Въ началѣ своего царствованія долженъ былъ бороться съ безпорядками въ Бактрии и Египтѣ. Въ войнѣ съ афинянами его флотъ испыталъ сильное пораженіе при Кипрѣ 449, и А. долженъ былъ отказаться отъ мысли снова подчинить Персіи Малоазійскихъ грековъ. Возстанія сирийскаго сатрапа Мегабиза было усмирено. Умеръ 425 г. Въ царствованіе А. жили пророки Эздра и Неемія.

2) А. II Мнемонъ (Памятливый) наслѣдовалъ своему отцу Дарію Ноту, покорилъ и убилъ своего младшаго брата, Кира, старавшагося завладѣть короной при помощи греческихъ наемниковъ. Въ возникшей затѣмъ войнѣ со Спартой А. спасся отъ побѣдоноснаго Агезилая только выкупомъ, что побудило грековъ составить коалицію противъ Спарты и отозвать Агезилая. Постоянныя несогласія грековъ избавили А. отъ ихъ нападеній, а Анталкидотъ миръ снова отдалъ малоазійскихъ грековъ подъ его власть (387). Внутри

государства усиливались безпорядки. Сатрапы и мелкіе цари, подвластные Персіи въ Малой Азіи, одинъ за другимъ возставали противъ А. Въ особенности опасны были Датамъ, сатрапъ Кападокійскій, и Ариобарзанъ, сатрапъ Фригии. А. избавился отъ нихъ только тѣмъ, что перваго взялъ въ плѣнъ. Онъ находился подъ вліяніемъ своей ужасной матери, Паризатиды. Его старшій сынъ, Дарій, былъ казненъ, вслѣдствіе заговора противъ А., двухъ другихъ сыновей удалили фаворитъ Атоссы, дочери и, по персидск. обычаю, супруги А. А. умеръ въ глубокой старости (358 до Р. Хр.).

3) А. III Охось, сынъ и преемникъ предъидущаго; возстановилъ распавшееся царство, побѣдилъ сатраповъ Артабаза и Оронта и разрушилъ Сидонъ. Возстаніе въ Египтѣ было подавлено при помощи родосскаго царя Мемнона. А. III ум. 338 г. Полагаютъ, что онъ былъ убитъ евнухомъ Багоа.

4) А. IV, персидскій шахъ, возстановитель персидской независимости, см. *Ардаширъ I* и *Беесъ*.

**Артаксія**, арм. царь, см. *Арменія*.

**Артамоновъ**, Гавриилъ, р. 1676, ум. 1756, Моск. купецъ, расколотичь-еодесеевецъ, основатель въ Москвѣ особаго толка „гавриловщины“ (см.). Отдѣлился А. заставило самомнѣніе. Сперва расстроилъ еодесѣевск. ученія, А. былъ затѣмъ его ярый врагомъ. Краснорѣчивый проповѣдникъ, знатокъ св. писанія, которымъ онъ пользовался для защиты своихъ мнѣній, А. заслужилъ большую популярность. Онъ много содѣйствовалъ вводу въ употребленіе при богослуженіи „нарѣчнаго пѣнія“, появившагося въ Москвѣ въ исходѣ XVII в.

**Артвинскій округъ**, Кутаисской губ., прилегаетъ къ Карсской области и погранич. съ Турц.; занимаетъ пространство въ 3433 кв. вер., или 357,657 дес. Гористая страна переѣчена оврагами и балками; удобныхъ для земледѣлія участковъ мало, да и тѣ расположены по такимъ крутымъ склонамъ, что иногда недоступны паханью ни плугомъ, ни сохой и землю приходится кое какъ разрыхлять желѣзн. кирками. Посѣвн. площ. въ 1896 г. составл. 5756 дес., съ котор. снято всего 48,080 чтв., въ томъ числѣ кукурузы 8700 чт., пшеницы 14,340 чт., ячменя 21,020, проса 35 и проч. хлѣбъ 3985 чт., на душу приход. 0,86 чт. Насел. не только не продаетъ хлѣба на сторону, но часто не имѣетъ достат. зерна для продова и обѣднен. Вслѣдствіе этого, весьма развиты отхож. пром., дающ. не мало зараб. особ. въ осен. и зимн. мѣсяцы. Виноград. пришло въ упадокъ, вслѣдств. развит. болѣзн. на виноградѣ; винодѣл. не имѣетъ промышл. характера, вино плохого качества, кислое, подверг. скорой порчѣ и потребл. мѣстн. немусульм. населеніемъ. Десятина даетъ отъ 100 до 200 ведл., смотря по сорту; въ 1897 г. получ. до 60,000 вед

Въ лучшемъ полож. садоводство, кот. въ урожай. годы даетъ хороший доходъ. Здѣсь растутъ: вишни, черешни, персики, абрикосы, маслины, сливы, гранаты, айва, винныя ягоды, орѣхи разн. сорт. и др. въ особ. хорошо удаются яблоки и груши; сбытъ обезпеч. отправкою въ Ватумъ. Садоводство ведется безъ всякаго ухода, благодаря чему плоды невысок. качества. Табаководство въ рукахъ турокъ, армянъ и мингрельцевъ. Табаки выш. сорт. не уступ. хорош. турецк. Въ 1897 г. было 618 плантацій, заним. 271 дес., сборъ 13,685 пуд., самсонъ прод. отъ 3—15 р., трапезундъ отъ 2 р. 50 к.—12 р., виргинскій отъ 3—6 р. за пудъ, смотря по качеству. Недост. сѣнокосовъ причин. скромн. размѣр. скотовод. Лош. 3150, муловъ 209, ословъ 1878, быковъ и гуровъ 34,589, овецъ 15,557, козъ 20,000, буйволовъ 901. Кромѣ наход. въ пользов. туземн. насел. острян. земля въ вѣдѣн. мѣстн. управл. госуд. имущ.; лѣса, нагорн. пастбища, земельн. оброчн. статьи и наконецъ, населен. имѣнія, т. е. земля съ угодьями сдаются въ пользов. госуд. кр. и переселенцамъ. Лѣсу 91,000 дес., на кв. версту 26 дес., на чел. по 1,6 дес. Фабрикъ и заводовъ 90, съ произв. въ 40,670 р. и 200 рабоч., въ томъ числѣ 87 садовладѣльч. винныхъ, выгнавш. 90,000<sup>0</sup> спирт., 2 кожев. и 1 мѣдноплавил. Въ уѣздѣ 4 мѣдн. рудника, изъ которыхъ въ 1896 г. добыто 60,000 пуд. мѣди, 1 свинц., давший 300 пуд. и марганц. — 6200 пуд. Населеніе, по переписи 1897 г., исчислено въ 56,456 ч. (29,575 м., 26,881 ж.). Браковъ заключ. 478, род. 1750 (875 м., 875 д.), ум. 779 (411 м., 368 ж.), приростъ 971 д. Селеній 167, домовъ 8390. Военно-народное управленіе; въ административн. отношеніи округъ раздѣленъ на 4 участка.

**Артивинь**, округн. гор. Кутаиск. губ., въ ущельѣ р. Чороха, въ 111 в. отъ Кутаиса и 95 отъ Батума, подъ 40°38' с. ш. 41°41' в. д. Насел. въ 1896 г. показ. въ 6810 чел. (3442 м. 3368 ж.), въ томъ числѣ армянъ-григор. 1062, арм. - католик. 3860, магомет. 1420; браковъ заключ. 78, род. 263 (129 м. 134 д.), ум. 218 (109 м. 109 ж.), приростъ +45. Фабрикъ и заводъ 4, съ производств. 12,214 р. и 57 рабоч., въ томъ числѣ 3 кожен. и выдѣлки шнурковъ. Казенное норм. 2-хъ класс. учил. Центръ военно-народн. управл. округомъ. Въ окрестностяхъ значительное садоводство (вывозъ однихъ маслинъ ежегодно до 4000 пуд.).

**Артевельде**, Яковъ ванъ, род. въ Гентѣ, былъ сынъ богатого фабриканта суконъ, боролся за свободу своего города противъ графа Лудвига II Фландрскаго. Чтобы противустоять ему и союзной съ нимъ Франціи, А. побудилъ фландрскіе города и Брабантъ заключить между собой союзъ и соединиться съ англійскимъ королемъ Эдуардомъ III. Но когда А. сталъ содѣйствовать утверженію сына Эдуарда, на мѣсто изгнаннаго графа Лудвига II, его объявили въ Гентѣ измѣнникомъ отечеству, и толпа

растерзала его. Та же участь постигла 70 чел. его приверженцевъ. Исторія А. много разъ была передѣлана въ драмы (Roquette) и романы (H. Conscience). Въ 1865 г. въ Гентѣ ему поставлена колоссальная бронзовая статуя. Сынъ его Филиппъ ванъ А. сталъ (1381) во главѣ гентскихъ гражданъ, приказалъ казнить 12 зачинщиковъ бунта противъ отца, отвергъ мирныя предложенія графа Лудвига, нанесъ ему пораженіе при Брюгге и завладѣлъ городомъ. Почти вся Фландрія присоединилась къ нему. Но на помощь графу пришли франц. рыцари подъ начальствомъ молодого короля Карла VI и разбили фландрское войско при Розебекѣ (1382). Филиппъ А. былъ найденъ между убитыми. Hutton, James and Philip van A. (1882); Vanderkindere, Le siècle des A. (1879).

**Артезианскія воды**, такъ называются воды, насыщающія въ нѣдрахъ земныхъ какой либо водопроницаемый пластъ, уединенный сверху и снизу водонепроницаемыми породами и залегающій въ болѣе или менѣе наклонномъ положеніи, либо въ видѣ котловины, либо выклинивающаго книзу отложенія. Такія воды, подчиняясь законамъ гидростатическаго давленія, находятся подъ напоромъ, величина котораго въ данной точкѣ стоитъ въ зависимости отъ многихъ причинъ, но прежде всего отъ разности урвней этой точки и вышележащей площади питанія, т. е. той поверхности, которая собираетъ атмосферныя осадки и проводитъ ихъ въ толщу водопроницаемой породы. Подъ вліяніемъ этого гидростатическаго напора А. воды стремятся вверхъ по трещинамъ и искусственнымъ отверстіямъ, пробитымъ въ водонепроницаемой толщѣ, покрывающей водоносный горизонтъ. Высота подъема А. воды по трещинамъ и вертикальнымъ трубамъ, опущеннымъ до водоноснаго горизонта, зависитъ отъ ея напора въ данномъ пунктѣ, но всегда менѣе высоты столба воды между даннымъ пунктомъ и площадью питанія, такъ какъ весьма значительная доля напора теряется на треніе и др. препятствія свободному движенію воды въ водоносной толщѣ. Въ тѣхъ случаяхъ, когда мѣсто выхода наружу естественной трещиноватой породы или верхнее отверстіе опущенныхъ трубъ ниже предѣльной высоты подъема А. воды, на поверхности получается восходящій источникъ или артезианскій фонтанъ; въ противномъ случаѣ А. вода не будетъ самонстекающею, а поднявшись по трещинамъ или трубамъ, останавливается на предѣльной высотѣ, не доходя до поверхности. Опуская въ трубу рукавъ всасывающаго насоса до определенной глубины, мы можемъ откачкою получить то самое количество воды, которое давалъ бы самонстекающій А. фонтанъ, если бы поверхность даннаго мѣста была ниже на всю длину опущеннаго всасывающаго рукава. Отсюда успѣхъ полученія А. фонтана и количество подаваемой имъ

воды, при одномъ и томъ же притокѣ А. воды и ея напорѣ, и при всѣхъ остальныхъ равныхъ условіяхъ, зависитъ отъ высоты заложения устья артезианской скважины. Для успѣха полученія А. воды необходимо прежде всего сочетание трехъ условій: 1) существованіе въ данной мѣстности чередованія водонепроницаемыхъ толщъ съ породами трещиноватыми и грубозернистыми, свободно пропускающими воду и способными ею насыщаться; 2) болѣе или менѣе наклонное положеніе напластованій; 3) положеніе данного пункта значительно ниже окружающихъ высотъ. Отсюда въ низинахъ, прилегающихъ къ горамъ и возвышенностямъ (сѣв. Сахара, запад. штаты С. Америки, частныя котловины Парижскаго, Московскаго, Новгородскаго бассейновъ и мн. др.) успѣхъ полученія А. водъ наиболѣе вѣроятенъ; высокія и лишенные на далекомъ разстояніи окрестныхъ горъ степи юго-восточной Россіи даютъ по большей части отрицательные результаты. Вѣроятность полученія А. воды сводится поэтому къ детальному геологическому изученію мѣстности и геологія можетъ заранѣе указать значительное число площадей, на которыхъ попытки полученія А. водъ будутъ безуспѣшны. Названіе А. воды происходитъ отъ франц. провинціи Артуа, гдѣ добыча этихъ водъ нашла себѣ примѣненіе еще съ XI вѣка. См. *источники* и *колодцы*. Полученіе А. водъ и ихъ эксплуатація съ различными цѣлями особенно распространены во второй половинѣ истекающаго вѣка вмѣстѣ съ упрощеніемъ способовъ буренія земныхъ толщъ. См. *буровыя скважины*

**Артель**, основанный на договорѣ союзъ равноправныхъ лицъ, совмѣстно преслѣдующихъ хозяйственныя цѣли, связанныхъ круговой порукой (солидарной отвѣтственностью) и участвующихъ при веденіи промысла трудомъ или трудомъ и капиталомъ. Слѣд., основными признаками А. являются: а) договоръ явно выраженный или подразумеваемый; этимъ А. отличается отъ общины; б) равноправность членовъ, выражающаяся въ распредѣленіи дохода соразмѣрно съ работой и взносами участниковъ, в) круговая порука, д) совмѣстное участіе членовъ въ трудѣ и капиталѣ. Артельная форма можетъ быть примѣняема, главнымъ образомъ, въ тѣхъ промыслахъ, гдѣ требуется небольшой капиталъ, такъ какъ тѣ классы, изъ которыхъ обыкновенно набираются члены А., не имѣютъ большихъ капиталовъ; лица же богатыя предпочитаютъ форму товарищества полныхъ или на вѣрѣ и, наконецъ, акціонерныхъ предпріятій, въ которыхъ на членовъ падаетъ только ограниченная отвѣтственность (въ артеляхъ же отвѣтственность можетъ быть и неограниченная).

Происхожденіе А. восходитъ къ среднимъ вѣкамъ. Онѣ встрѣчаются уже въ XIII и XIV ст. (охотничьи, рыболовныя). На сѣверѣ А. впервые появляются въ Архан-

гельскѣ и Спб. При Петрѣ I возникла въ Спб. драгильская А., въ силу регламента Коммерцъ-Коллегіи отъ 22 мая 1724 г., а вслѣдъ за ней при содѣйствіи банкира Генриха Мейера, биржевая А. Сильный толчекъ къ развитію артелей дала въ 60 гг. дѣятельность Шульце-Делича въ Германіи.

Различаются А. промышленныя и потребительныя.

Промышленныя, въ свою очередь, дѣлятся на: 1) сырьевыя, составляющіяся для совмѣстнаго приобрѣтенія сырья; 2) складочныя, имѣющія цѣлью устраивать на общій счетъ склады для продажи товаровъ; 3) производительно-подсобныя, составляющіяся съ цѣлью приобрѣтенія на общій счетъ помѣщеній и орудій, и 4) производительныя, въ которыхъ все производство ведется общими силами членовъ А. Экономическое и социальное-политическое значеніе промышленныхъ А. выражается въ томъ, что въ нихъ исчезаетъ противорѣчіе между капиталомъ и трудомъ, такъ какъ члены ихъ являются не только рабочими, но и предпринимателями, получая въ свою пользу весь доходъ (заработную плату + прибыль). Сущствующія въ Россіи промышленныя А. могутъ быть сведены къ тремъ разрядамъ. Первый образуютъ тѣ, которыя руководствуются не писанными уставами, а обычаемъ и отличаются патриархальностью отношеній между членами; таковы: А. охотниковъ, рыболововъ, крючниковъ, плотниковъ и др. Число членовъ въ нихъ обыкновенно не велико, считается десятками (20—40). Составляются онѣ обыкновенно на короткое время, обнимающее періодъ работъ (на время навигаціи, на зиму и пр.). Во главѣ ихъ стоитъ избираемый изъ среды артельщиковъ староста, пользующійся большой властью, такъ какъ сходитъ, состоящая изъ всѣхъ артельщиковъ, собирается лишь въ началѣ и въ концѣ предпріятія. Добычу дѣлятъ или поровну, или соразмѣрно съ долей внесенной въ общій капиталъ, (напр. съ частью невода, которую доставилъ каждый членъ). Наемный трудъ употребляется лишь въ видѣ исключенія. Второй разрядъ образуютъ А., которые имѣютъ писанные уставы и слагаются на долгое время; таковы: биржевыя, таможенныя и пр. Онѣ многочисленны; нѣкоторые насчитываютъ до 300—400 членовъ. Староста пользуются ограниченной властью; его дѣятельность контролируется общимъ собраніемъ, устраивающимся обыкновенно ежедневно на квартирѣ артели. Заработки распредѣляются между членами сообразно съ числомъ дней, которые каждый проведетъ на работѣ А. А. этого типа постоянно пользуются наемными рабочими, количество труда которыхъ нерѣдко въ 2—3 раза превосходитъ количество работы, исполненное членами. Третій разрядъ образуютъ А. въ разныхъ отрасляхъ промышленности, возникшія частью по собственному почину, частью-же подѣ воздѣй-

ствиемъ извнѣ — со стороны представителей интеллигенціи или земскихъ управъ. Таковы: артельныя сыроварни въ Тверской и Ярославской губ., А. кузнецовъ и смолокуровъ въ Тверской, кожевниковъ и замочниковъ въ Туль и Павловъ, земледѣльческія А. въ Александрійскомъ уѣздѣ Херсонской губ. и пр. Нѣкоторыя изъ нихъ имѣютъ утвержденные уставы. Изъ дохода артельщики получаютъ обычную плату за трудъ, а прибыль распределяется между ними соразмѣрно съ долей каждаго въ артельномъ капиталѣ или же соразмѣрно участию въ работѣ.

Цѣль потребительныхъ А. состоитъ въ томъ, чтобы, образуя крупный капиталъ изъ мелкихъ періодическихъ членскихъ взносовъ, приобретать главные предметы потребленія оптомъ, по дешевой цѣнѣ и продавать ихъ членамъ. Выгода, получается членами потребит. А. выражается въ томъ, что товары или продаются по пониженной цѣнѣ сравнительно съ рыночной, или же продаются по рыночной цѣнѣ, а прибыль распределяется между членами. У насъ потребительныя А. слабо развиваются. Въ началѣ 70-хъ гг. ихъ насчитывалось у насъ до 80, а къ 1891 г. всего 55. Въ послѣднее время число ихъ стало значительно увеличиваться. Широкое распространеніе имѣтъ у насъ простѣйшія видъ потребительныхъ артелей — харчевыя А.: люди, работающіе совмѣстно, образуютъ А., которая сообща нанимаетъ квартиру, покупаетъ съѣстные припасы и платитъ жалованье стряпучѣ. (Подробнѣе будетъ изложено въ словѣ: *Потребительныя общества*).

О кредитныхъ А. см. *Ссудосберегательныя и кредитныя товарищества*.

Нашъ законъ говоритъ объ А. въ Торговомъ Уставѣ (т. XI, ч. 2; изд. 1893 г.), ограничиваясь, впрочемъ, лишь ссылкой на то, что составъ А. и порядокъ ихъ управленія опредѣляются артельными условиями, или уставами и правилами, утвержденными въ надлежащемъ порядкѣ (ст. 91). Болѣе подробныя правила даются о биржевыхъ А., т. е. А., отправляющихъ разныя работы на биржѣ, при таможенѣ, при городовыхъ амбарахъ и буянахъ, въ рядахъ и т. п. торговыхъ помѣщеніяхъ (ст. 92—103), а также объ А., учреждаемыхъ въ портовыхъ городахъ для выгрузки и нагрузки товаровъ на суда (ст. 104). Желаящій поступить въ биржевую А. долженъ сдѣлать взносъ деньгами („вкупъ“), въ противномъ случаѣ онъ поступаетъ въ качествѣ новика или мальчика, при чемъ изъ вырабатываемой имъ платы удерживается сумма въ размѣръ вкупа. Артельщики отвѣчаютъ другъ за друга круговой порукой. Хозяинъ, взявшій для работъ у себя одну А., не можетъ брать другой къ подрыву первой, а если ея недостаточно для исполненія работъ, то она обязана нанимать поденщиковъ на свой счетъ. Старосты получаютъ вознагражденіе наравнѣ съ лучшими работниками

А. А. не имѣтъ права разойтись, не докончивъ взятой работъ. Уставы артелей грузовщиковъ утверждаются министромъ финансовъ, при чемъ имъ не дается исключительнаго права на производство предпринимаемыхъ ими работъ. А. (всякая) считается юридическимъ лицомъ (рѣш. гражд. кассац. деп. 1881 г. № 31) и въ этомъ качествѣ вступаетъ въ разнообразныя отношенія съ третьими лицами, приобретаетъ права и принимаетъ обязательства. А. обязана возмѣстить убытки, причиненные дѣйствиемъ ея члена, если только дѣйствіе это находится въ связи съ промысломъ А. (рѣш. Спб. коммерч. суда 29 мая 1873 г. по д. Полуярославской артели и 30 марта 1873 г. по д. Николаевской артели.)

Наше законодательство объ артеляхъ совершенно не соотвѣтствуетъ тому значенію, которое онѣ имѣютъ въ Россіи. Поэтому въ настоящее время въ законодат. сферахъ возбужденъ вопросъ о коренныхъ измѣненіяхъ въ этомъ отношеніи и въ Мин. Фин. работаетъ коммиссія о выработкѣ общихъ законоположеній объ А.

Литература. Калачевъ, А. въ древней и нынѣшней Россіи (1864); Сборникъ матеріаловъ объ А. въ Россіи (1874—75); Щербина, Очерки южно-русскихъ артелей; Исаевъ, А. въ Россіи (1881); Сазоновъ, Рыболовныя А. („Русская Мысль“, 1881, 1884, 1886); Грюпвальдтъ, Юридическая сторона А. (Журн. Гражданск. и Уголовн. Права, 1876, № 2); Staehr, Über Ursprung, Geschichte, Wesen und Bedeutung des russischen Artels (1891); Н. Остовъ, Пособіе для устройства промышленн. А. (1897); Справочная книжка для кустарей, ремесленн. и земледѣльч. А., изд. Общ. Сод. Торг. и Промышленн. (1896).

**Артельщикъ**, въ войскахъ нижній чинъ, завѣдывающій артельнымъ хозяйствомъ роты, эскадрона, команды. Избирается ротой на 6 мѣс. и утверждается командиромъ. На его обязанности лежить: 1) храненіе и расходованіе А. имущества; 2) закупка припасовъ и пріемъ продуктовъ отъ подрядчиковъ, и 3) веденіе отчетности по своей части.

**Артемида**, дочь Зевса и Лето, родившей ее вмѣстѣ съ Аполлономъ на о. Делосѣ (или на сосѣднемъ съ Сиракузами о. Ортиги), первоначально, вѣроятно, богиня луны, вполнѣдствіи охоты. Будучи еще ребенкомъ А. выпросила у Зевса вѣчно-дѣвственную молодость, лукъ и стрѣлы, съ которыми бы она охотилась на горахъ, 60 девятилѣтнихъ дочерей Океана для игры во время танцевъ и 20 критскихъ нимфъ, въ качествѣ прислужницъ. Она просила предоставить ей всѣ горы и лишь одинъ городъ, въ который она будетъ спускаться только для того, чтобы облегчать женщинамъ муки родовъ. Культъ А. связанъ съ культомъ Аполлона: вмѣстѣ съ нимъ она особ. почитается на о. Делосѣ (на г. Кинѣ, А. Kynthia и Дельфахъ, а въ Дидимахъ, во храмѣ „Близнецовъ“ ря-

домъ съ Apollon Некаѣргос чествовали и А. Некаѣрге („далеко попадающую“), потому что и она, подобно брату, своими стрѣлами поражаетъ внезапной смертью людей, особ. же женщинъ, вмѣстѣ съ тѣмъ являясь богиней-защитницей, приносящей исцѣленіе. Какъ и Аполлонъ, А. — богиня свѣта (phoebe „чистая“), но свѣта ночного, богиня луны, и въ этомъ значеніи ее въ различное время смѣшивали со всевозможными божествами луны и ночи (напр., Селеной, Гекатой, Вендидой, Вритомартидой). Ея любимымъ мѣстопребываніемъ является обильная горами и лѣсами Аркадія, гдѣ ей были посвящены многія святилища. Она



Артемиды (версальская Діана; Парижъ, Лувръ).

покровительница всѣхъ лѣсныхъ звѣрей, и особ. любимымъ животнымъ ея считался олень. Какъ богиня охоты, А. былъ посвященъ весенній праздникъ „элафеболія“ (соб. оленья охота). А. почитали также, какъ покровительницу мореплавателей, спартанцы же придали А. — охотницы черты воинственнаго божества; и въ Аеидахъ, ее чествовали въ мѣсяцѣ Воидроміонѣ (септ.—окт.) въ воспоминаніе о Мараонскомъ сраженіи, какъ богино, дарующую побѣду; въ Атикѣ, въ Вравронѣ, находилось древнѣйшее святилище богини луны, которое приобрѣло такую славу, что праздникъ бравроніи сталъ впоследствии государственнымъ, праздновавшимся при участіи и Аеинъ черезъ каждыя 5 л. Во время бравроніи матери подводили къ алтарю богини 5—10 л. своихъ дочерей, ввѣ-

ря ихъ защитѣ А. — покровительницы молодости. Нѣчто подобное происходило и въ Спартѣ. Дѣвушки видѣли въ А. защитницу дѣвственной чистоты и цѣломудрія и передъ вѣнчаніемъ приносили ей въ жертву свое дѣвичье платье, поясъ и локонъ, у юнянъ же, въ ея праздникъ апауріи, ей приносились въ жертву волосы мальчиковъ. Какъ божество, благославляющее брачныя узы, А. получила прозваніе Lochia или Eileithya и вмѣстѣ съ Аполлономъ чествовалась во время брачныхъ торжествъ. Не греческими въ начальномъ своемъ развитіи являются многія другія божества, почитавшіяся подъ именемъ А. въ іонійскихъ колоніяхъ М. Азіи, въ особенности же А. Эфесская съ ея чисто азіатскимъ культомъ, внухами, жрецами и жрицами, въ которыхъ многіе усматриваютъ связи съ амазонками. Римляне отождествляли А. съ древне-италійскимъ божествомъ Діаной (см.).

Въ раннюю эпоху искусство изображало въ А. богиню свѣта и плодородія, защитницу звѣрей и людей, рисуя ее въ длинномъ, ниспадавшемъ складками, одѣяніи и съ факеломъ въ рукѣ; позднѣйшіе же художники представляли ее стройной охотницей, въ короткой одеждѣ, сходной съ одеждой амазонокъ, съ чертами лица, напоминающими ея брата Аполлона, но болѣе округленными и нѣжными. Въ такомъ видѣ она изображена на знам. статуѣ такъ наз. версальской Діанѣ, хранящейся въ Луврѣ. Изъ др. сохранившихся статуѣ изв. статуя А. въ Берлинскомъ музеѣ, приписываемая Праксителю.

**Артемидоръ**, 1) греч. географъ изъ Эфеса, жилъ около 100 г. до Р. Хр., объѣхалъ берега Средиземнаго моря и Краснаго моря, даже часть Атлантическаго океана, изложилъ свои изслѣдованія и наблюденія въ 11 книгахъ (назывались по всей вѣроятности Geographumena), которыми особенно часто пользовался Страбонъ; отъ этихъ книгъ уцѣлѣли лишь отрывки и скудныя выдержки. См. Müller, „Geographi graeci minores“ (Пар. 1837); Stiehle, Der Geograph A. („Philologus“, 1856).

2) А. Далдіанскій, изъ Эфеса (во II в. по Р. Хр.) авторъ сочин. „*ονειροκριτικά*“ въ 5 кн. (Толкованія сновъ). Сочиненіе интересно тѣмъ, что заключаетъ много важныхъ матеріаловъ по культурной исторіи и міеологіи. Изд. Neeser, Лейпц. 1864.

**Артемизіонъ**, святилище Артемиды на о-вѣ Эвбей; развалины открыты въ 1883 г.; нынѣ Ай-Гіоргіи.

**Артемизія**, 1) властительница Галикарнасса и Коса, съ пятью военными кораблями участвовала въ саламинской битвѣ на сторонѣ персовъ и своимъ мужествомъ заслужила восклицаніе Ксеркса, что его мужчины сражаются, какъ женщины, но за то женщины бьются, какъ мужчины. А. кончила жизнь, сбросившись съ левкадійской скалы послѣ того, какъ была отвергнута ея любовью.

2) царица Карин, прославилась великолѣпнымъ памятникомъ, воздвигнутымъ ею своему рано умершему мужу, царю Мавзолу, причисленнымъ къ семи чудесамъ древняго міра и носившимъ имя „Мавзолея“; отсюда это слово стало нарицательнымъ для обозначенія выдающихся могильныхъ памятниковъ. А. царствовала въ IV в. до Р. Хр., ум. въ 350 г.

**Артемизія**, лат. назв. полыни (см.).

**Артемій**, одинъ изъ видныхъ представителей заволжскихъ старцевъ XVI в. Биографическія свѣдѣнія о немъ скудны. Гдѣ и когда А. родился, неизвѣстно. Впервые мы видимъ А. въ Печерскомъ монастырѣ во Псковѣ. Отсюда снѣ ѣздилъ въ нѣмецкую землю для ознакомленія съ христіанскими законами тамошнихъ обывателей. Послѣ того, мы встрѣчаемся съ А. въ одной изъ заволжскихъ пустыней. Здѣсь онъ сошелся съ преп. Теодоритомъ, въплотствіи просвѣтителемъ лопарей, сталъ въ близкія отношенія къ старцамъ Ниловой пустыни, здѣсь же, по всей вѣроятности, началась его учительская и литературная дѣятельность. Около 1551 г. А., по настоянію царя Іоанна IV, былъ вызванъ въ Москву. А. въ это время пользовался расположеніемъ царя, былъ ему лично извѣстенъ, состоялъ съ нимъ въ перепискѣ и (какъ гласитъ современное свидѣтельство) „его царь зѣло любяше и многожды бесѣдовалаше, поучаяся отъ него“. Предметомъ этихъ многократныхъ бесѣдъ царя съ А. былъ, преимущественно, вопросъ о монастырскомъ землевладѣніи. Въ Москвѣ А. помѣстили въ Чудовомъ монастырѣ и поручили, для испытанія въ вопросахъ вѣры, священнику Сильвестру. Сильвестръ призналъ его мужемъ достойнымъ и книжнымъ. Въ 1551 г. А. „по братскому прошенію и царскому велѣнію“, но противъ собственнаго желанія, былъ поставленъ въ игумены св. Троицкаго монастыря. О дѣятельности А., какъ игумена, почти ничего неизвѣстно. Послѣ шестимѣсячнаго пребыванія въ санѣ игумена, А. отчасти движимый убѣжденіемъ (согласно заволжскимъ традиціямъ А. былъ поклонникомъ скитской жизни), отчасти, вслѣдствіе зарождавшихся противъ него подозрѣній въ отступничество въ правой вѣры, покинулъ паству и удалился въ Нилову пустынь. Вскорѣ послѣ оставленія А. монастыря, въ Москвѣ для вершенія дѣла о ереси Матвѣя Башкина и другихъ московскихъ и заволжскихъ еретиковъ, былъ созванъ соборъ (1553 г.) подъ предсѣдательствомъ митрополита Макарія, убѣжденнаго осифлянина; А. и его ученика Порфирія, также вызвали въ Москву, якобы для того, чтобы „говорить книгами“ съ Башкинымъ, на самомъ же дѣлѣ, какъ людей подозрительныхъ и приверженцевъ заволжской старины, и помѣстили въ Андроньевомъ монастырѣ. А. наотрѣзъ отказался вступать въ пренія. На соборѣ Башкинъ оговорилъ А., обвинивъ его въ ерети-

чествѣ. Тогда А., чувствуя, что почва подъ нимъ колеблется, бѣжалъ тайно изъ Москвы и укрылся въ Порфирьевой пустыни, но оттуда онъ сейчасъ же былъ возвращенъ и поставленъ на соборъ, уже въ качествѣ обвиняемаго. Первымъ долгомъ обвинили А. въ томъ, что онъ самовольно и тайно бѣжалъ изъ Москвы. Затѣмъ послѣдовали съ разныхъ сторонъ обвиненія въ томъ, что А. ѣздилъ въ „нѣмецкій городокъ“ и хвалилъ нѣмецкую вѣру, что онъ хвалилъ латынь, не проклинаетъ еретиковъ, хулитъ крестное знаменіе, не признаетъ пользы молитвъ за умершихъ, не уважаетъ акаѳиста и канона, не хранитъ постовъ. Несмотря на недостаточность уликъ и точныхъ свидѣтельскихъ показаній. А. былъ осужденъ и, на основаніи соборной грамоты отъ 1554 г., сосланъ въ Соловецкій монастырь подъ строжайшій надзоръ игумена Филиппа. Вмѣстѣ съ А. осудили его ученика, Порфирія, преп. Теодорита Кольскаго, Савву Шаха и мн. др. Долго ли пробылъ А. въ Соловкахъ, неизвѣстно. Несмотря на строгій надзоръ, А. удалось бѣжать въ Литву, гдѣ онъ и провелъ остатокъ дней своихъ. На Литвѣ въ то время господствовала невообразимая смѣсь различныхъ религіозныхъ ученій, толковъ и вѣрованій. Подъ ихъ папльвомъ окончательно рушилось православіе. А. является здѣсь усерднымъ ревнителемъ православія, письменно и устно ведетъ полемику съ иновѣрцами (лютеранами, кальвинистами и др.) и съ еретиками (Симонъ Вудный). На Литвѣ А. пользовался почетомъ и уваженіемъ, имѣлъ связи съ лучшими людьми зап. края: княземъ Чарторыйскимъ, княземъ Волоцкимъ, Иваномъ Зарѣцкимъ. Курбскій, знавшій А. и состоявшій, очевидно, въ близкіяхъ отношеніяхъ къ нему, даетъ намъ въ своихъ сказаніяхъ восторженные отзывы о немъ. Не менѣе благопріятно отзывается о немъ извѣстный духовный писатель Захарій Капыстенскій. Здѣсь на Литвѣ скончался А. Годъ его смерти неизвѣстенъ.

Личность А. пока еще мало выяснена и взгляды ученыхъ на него расходятся. Одни готовы его считать почти еретикомъ, другіе — вольнодумцемъ, паконцемъ, третьи — человекомъ строго православнымъ. Несомнѣнно, что А. былъ человекъ съ солиднымъ духовнымъ образованіемъ, весьма начитанный и любознательный, о чѣмъ свидѣтельствуютъ, во-первыхъ, его литературныя произведенія, изобилующія ссылками на книги священнаго писанія, творенія святыхъ отцовъ, сочиненія Василія Великаго и др., во-вторыхъ, его поѣздка за границу (съ цѣлью ознакомленія съ инославными вѣроисповѣданіями). Въ дѣлахъ вѣры, А. не отличался рутиннымъ взглядомъ и высказывалъ мнѣнія, которыя въ тѣ времена неограниченнаго поклоненія обрядовой сторонѣ религіи могли быть сочтены не вполне согласными съ православіемъ. Самой сущности право-

славія и его догматической стороны А. не касался, а если упоминалъ о ней, то въ дѣлахъ защиты (такъ онъ защищалъ противъ лютеранъ догматы о священномъ преданіи) По отношенію къ обрядамъ онъ допускалъ большую свободу, чѣмъ это было принято въ его время, и возставалъ противъ извращенно толкуемыхъ и чрезъ мѣру превозносимыхъ формальностей, въ чемъ ему и пришлось сознаться на соборѣ. Такихъ болѣе свободныхъ взглядовъ придерживался онъ въ вопросахъ о постѣ, о панихидахъ и т. п. Сношенія А. съ Ниловою и другими пустынями, дружба и совмѣстная жизнь съ заволжскими старцами, предпочтеніе, которое оказывалъ онъ скитской жизни передъ монастырской, враждебное отношеніе къ монастырскому землевладѣнію — заставляють насъ причислить А. къ заволжской партіи и видѣть въ немъ послѣдователя Нила Сорскаго. Эти два фактора — не рутинность взглядовъ по отношенію къ формальнымъ вопросамъ религіи и привержанность къ заволжью, послужили въ глазахъ формалистовъ-осифлянъ достаточнымъ и законнымъ поводомъ къ его обвиненію и осужденію. Едва ли дѣло А. можно рѣшать съ чисто духовной точки зрѣнія: въ основѣ его обвиненія и всего процесса лежатъ не въ меньшей мѣрѣ партійные интересы, вражда двухъ направленій въ монашествѣ. Былъ ли А. осужденъ, какъ еретикъ или какъ вольнодумецъ, неизвѣстно. Правдоподобнѣе второе. Совсѣмъ темна его дѣятельность, какъ учителя. Что онъ учительствовалъ, фактъ несомнѣнный, ибо упоминаются его ученики. Строго систематизированнаго ученія въ своихъ писаніяхъ А. намъ не оставилъ. Это является еще однимъ доказательствомъ въ пользу того, что онъ не хотѣлъ касаться православія въ корнѣ. Напротивъ, въ своихъ посланіяхъ, особенно въ литовскихъ, онъ защищаетъ даже формальную сторону православія; проповѣдуя противъ „луторянъ“ и Симона Буднаго, онъ отстаиваетъ всю внѣшнюю часть религіи, какъ то: посты, иконы, почитаніе святыхъ и т. п. Эта строго православная дѣятельность А. въ Литвѣ подала поводъ одному ученому богослову заключить, что въ А., послѣ бѣгства изъ Соловокъ, произошелъ нравственный переломъ въ пользу строгаго православія, но что осужденъ онъ былъ вполне справедливо. Какъ писателя, А. нельзя причислить къ перворазряднымъ. Его литературная дѣятельность не обширна: онъ оставилъ намъ 14 посланій, распредѣлить которыя въ хронологическомъ порядкѣ нѣтъ никакой возможности. Нѣкоторые предполагають, что 5 изъ нихъ онъ писалъ еще до своего изгнѣнія (2 — къ царю Іоанну Грозному, 1 — къ заволжскимъ старцамъ, 2 — неизвѣстному кому), остальные 9 были имъ написаны въ Литвѣ (1 — князю Чарторыйскому, 1 — Ивану Зарѣцкому, 1 — Курбскому (?), 2 — Симону Буд-

ному, 1 — къ лютторскимъ учителямъ, 2 — анонимныхъ). Кроме того, нѣкоторые ученые приписываютъ А. „Многословное посланіе“, между тѣмъ какъ другіе считаютъ его произведеніемъ Зиновія, инока Отенскаго.

Литература: О личности А. см. въ общихъ исторіяхъ церкви Макарія, Филарета и др.; Костомаровъ, Монографіи и изслѣдованія (Спб. 1863, т. I); его же, Русская исторія въ жизнеописаніяхъ, т. II; Садковскій, А., игумень Троицкій (въ чтеніяхъ Моск. Общ. Ист. и древн. 1891 кн. IV); Ѡ. Калугинъ, Зиновій, инокъ Отенскій (Спб. 1894); Посланія А. напечатаны въ Русской исторической библиотекѣ, т. IV, Соборная грамота 1554 г. — въ Актахъ Археотр. эксп. т. IV.

**Артемія** (*Artemia*), родъ жаброногихъ рачковъ (подотр. Branchiopoda) изъ отряда листоногихъ (*Phyllopora*); приобрѣлъ большой интересъ послѣ изслѣдованій Шманкевича и приводится въ видѣ доказательства въ пользу непосредственнаго, прямого вліянія внѣшнихъ окружающихъ условій на образованіе (трансформизмъ) видовъ. Всѣ пять извѣстныхъ видовъ водятся только въ сильно соленыхъ водахъ. Западно-европейская форма, *A. salina*, лучше всего живетъ въ водѣ, содержащей 10—15% соли, но можетъ выдерживать до 20% и болѣе, а крымская *A. Milhauseni* переноситъ даже концентрацію въ 27%, съ другой стороны выноса и пониженіе солёности воды до 4 и даже до 1%. Онѣ всегда считались за различные виды и рѣзко отличаются формою лопастей на концѣ брюшка и присутствіемъ или отсутствіемъ на немъ шпиковъ. Несмотря на это, путемъ постепеннаго измѣненія солёности воды, одну форму можно заставить перейти въ другую уже черезъ нѣсколько генералій. Мало того, постепенно приучая *A. salina* все къ менѣе и менѣе соленой водѣ, ее можно довести до способности переносить прѣсную воду, въ которой она превращается, чрезъ нѣсколько поколѣній, въ другой родъ *Branchipus* (*Stagnalis*), всегда считавшійся отличнымъ и отличающійся инымъ строеніемъ конечнаго членика брюшка и усиковъ.

**Артемовскій-Гулакъ**, Петръ Петровичъ, извѣстный украинскій писатель, род. въ мѣст. Смѣль, Черкас. у., Кіевской губ., въ 1790 г. Первоначальное образованіе онъ получилъ дома, а затѣмъ былъ отданъ въ кіевск. духовн. академію, которую не окончилъ и въ 1817 г. перешелъ вольнослушателемъ въ харьковскій университетъ, гдѣ въ то же время былъ и лекторомъ польскаго языка. Съ 1818 г. А.-Г. преподаетъ въ институтѣ благородныхъ дѣвицъ, а съ 1820 г. читаетъ въ университетѣ лекціи по русской исторіи, географіи и статистикѣ. Въ 1821 г. А.-Г. выдержалъ кандидатскій и магистерскій экзамены и защитилъ диссертацию на тему „О пользѣ исторіи всеобщей и преимущественно отечественной и о способѣ преподаванія послѣдней“, и въ

1823 г. назначенъ ординарнымъ профессоромъ, а съ 1831 г. инспекторомъ института. Отъ 1841 г. до 1849 гг. А.-Г. состоялъ ректоромъ харьковского университета. Умеръ А.-Г. въ 1865 г. Первые стихотворенія А.-Г. были на русскомъ языкѣ (неуклюжіе переводы полу-церковно-славянскимъ языкомъ изъ Ж. Ж. Руссо, Мильтона и Расина); прославился же А.-Г. своими малорусскими стихотвореніями, появлявшимися съ 1817 г. Лучшія произведенія А.-Г. слѣдующія: „Справжня Добрість“ (до гр. Основьяненка), „Пань ида Собака“ (1818 г.) съ „Супликой до основьяненка, Солопій та Хивря, або горотъ при дорозі“ (1819 г.), Твардовскій (баллада по Мицкевичу), Пліточка и До Пархіма (1827 г.) и др. Всѣ эти произведенія носятъ юмористическій характеръ и проявляютъ въ авторѣ педюжинный талантъ, знаніе малорусской народной жизни и языка. Кромѣ того, А.-Г. написалъ въ романтическомъ стилѣ „до Любки“ (1856 г.), „Рибалка“ (изъ Гёте 1827 г.) и „Текла річка невеличка“ (1827 г.). По отзыву Кулиша А.-Г. придалъ украинскому слову достоинство, котораго оно въ литературѣ еще не имѣло. Языкъ А.-Г. также далеко чище и разнообразнѣе языка Котляревскаго (И. П.). Даже смѣшное у него является уже не въ каррикатурѣ дѣйствительности, а въ самомъ положеніи вещей. Простодушно, но не цѣнимое ни во что усердіе Рябка („Пань та Собака“) смѣшитъ насъ, не оскорбляя нашего уваженія къ личности, заключенной въ его собачью шкуру; да и самъ авторъ ужъ далекъ отъ смѣха Котляревскаго: каждая черта въ его юмористической живописи имѣетъ внутренней смыслъ, который придаетъ его смѣху достоинство благородной сатиры. И при этомъ вся сфера дѣйствія опредѣлена у него съ артистическою любовью къ изображаемому предмету.

Вибліографія: Н. Петровъ, Очерки исторіи Украинской литературы XIX стол.; Кулишъ, Обзоръ украинской словесности „Основа“ 1861 г., № 3; Рославскій-Петровскій, Отчетъ харьковск. унив. за 1865 г.; Гербель, Поэзія славянъ, 1871 г.; Де-Пуле, „Харьковский университетъ“, Вѣст. Евр. 1874 г., № 1; Пыпинъ, Обзоръ славянскихъ литературъ; Франко, „3 исторіи украинского письменства XIX віку“; „Артемовскій въ Свѣтѣ“ 1882 г., № 14.

**Артемовскій, Семенъ Степаповичъ**, пѣвецъ и композиторъ. Обладая превосходнымъ баритономъ, А. отравился учиться пѣвию въ Италію, откуда возвратясь, дебютировалъ на сценѣ Большого театра въ Петербургѣ въ 1842 г. лѣтвомъ въ „Лючію“ съ большимъ успѣхомъ. Принятый на сцену, А., кромѣ этой оперы, принималъ участіе во многихъ итальянскихъ операхъ тогдашняго репертуара, пѣвшихъ имъ какъ по-русски, такъ и по-итальянски, въ послѣднемъ случаѣ, одновременно съ Віардо, Рубини, Тамбурини и др. знаменитыми итальянскими пѣвцами и пѣвцами и, несмотря на это, пользовался большимъ успѣхомъ. Особе-

ный успѣхъ оный имѣлъ въ роли Мазетто въ „Донъ-Жуанъ“. Не менѣе удачно выступалъ А. въ операхъ русскаго репертуара. Такъ, уже въ 1842 г., въ годъ первой постановки „Руслана“ Глипки (27 ноября), А. чередовался съ знаменитымъ О. А. Петровымъ въ партіи Руслана. Участвовалъ оный, между прочимъ, въ русскихъ операхъ: „Эсмеральда“ Даргомыжскаго (Клодь Фролло), „Куликовская битва“ Рубинштейна (Мамай), „Леста, двѣпровская русалка“, 1 часть, Кауера и Давыдова „Русскій мужичекъ или французскіе мародеры въ 1812 г.“ Львова, „Чародѣй“ кн. Вяземскаго и др. Въ сезонъ 1850—51 гг. А. принялся также исполнять комическія роли въ драматическихъ произведеніяхъ съ пѣніемъ, особенно изъ малороссійскаго быта, чрезвычайно удававшіяся ему, какъ, напр., роль Чупруна въ „Москаль-Чаривникъ“, дворника въ „Сбитеньщикъ“, исполнявшіяся имъ на сценахъ Александринскаго театра и театра-цирка. Въ качествѣ композитора А. выступилъ на сценѣ Маринскаго театра съ оперой „Запорожецъ за Дунаемъ“, поставленной въ 1-й разъ 25 мая 1863 г. (по В. В. Стасову — 14 Апрѣля). Составленная по собственному либретто изъ малороссійскихъ напѣвовъ, опера эта напоминала скорѣе незатѣйливый дивертисементъ, доставлявшій нетребовательной публикѣ несомнѣнное удовольствіе. Опера выдержала 14 представленій. Въ 1864 г. А. покинулъ сцену.

**Артемонъ**, еретикъ III в., отрицалъ божественное существо Христа; секта не привилась и исчезла къ концу вѣка. Въ новое время артемонитами (артемоніанцами) нѣкоторые называли Самуэля Креля и его единомышленниковъ, тоже отрицавшими божество Иисуса Христа (1726).

**Артемьевъ**, 1) Алексѣй Артемьевъ, юристъ-писатель XVIII в., ум. въ 1820 г.; образованіе получилъ въ московск. унив.; его работы: Дальтей „Начальныя основанія вексельнаго права“, перев. съ латинск. (СПб. 1768, 6 изд. въ 1801); „Краткое начертаніе римскихъ и россійскихъ правъ съ показаніемъ купно обоихъ равнобѣрно, какъ и чиноположенія оныхъ исторій“ (СПб. 1777) и „Добродѣтельная душа“, перев. съ франц. (СПб. 1777).

2) А., Александръ Ивановичъ, историкъ и статистикъ, род. въ 1820, ум. въ 1874 г.; образованіе получилъ въ казанск. унив. по восточному факультету, съ 1841 кандидатъ, съ 1846 — магистръ русской исторіи, съ 1856 — членъ центрального статистическаго комитета. Немалочисленныя мелкія работы А. спеціальнаго характера разсѣяны по спеціальнымъ и мѣстнымъ изданіямъ; изданія, указаны у Венгер. „Русск. Кл.“, I. Общаго интереса редактированные имъ „Матеріалы редакц. комиссій для составленія положенія о крестьянахъ, выходящихъ изъ крѣпостной зависимости“ (СПб. 1860, 3 т., 2 изд.).

3) А., Пётръ, діаконъ; жившій въ

конць XVII вѣка, любопытенъ своимъ отпадениемъ отъ православія и пропагандой католицизма. О его дѣтствѣ и юности мы знаемъ только, что получили духовное образование въ славяно-греко-латинскомъ училищѣ. Въ 1688 г. А. отправился съ Юанникомъ Лихудомъ за-границу для пополненія своего образования. Тамъ онъ пробылъ около 3-хъ лѣтъ, жилъ нѣкоторое время въ Венеціи, гдѣ и произошло его отпаденіе отъ православія. Изъ Венеціи черезъ Вѣну, Ольмюцъ, Бреславль, Зап. Россію въ 1691 г. А. прибылъ въ Москву—убѣжденнымъ католикомъ. По прибытіи въ Москву А. былъ рукоположенъ патриархомъ Адрианомъ въ диаконы и занялъ эту должность при Петропавловской церкви Ново-мѣщанской слободы. Въ началѣ А. боялся исповѣдывать открыто латинское учение и исполнялъ католическіе обряды тайно. Наконецъ, въ 1698 г. послѣдовалъ доносъ священника той церкви, гдѣ служилъ А., который и былъ посланъ въ Новоспасскій монастырь на увѣщаніе архимандрита Исаи. Увѣщанія пастыря не привели ни къ чему. Отсюда онъ послалъ патриарху посланіе, въ которомъ рассказываетъ исторію своего заграничнаго путешествія и соображенія, не изъявляя притомъ ни малѣйшаго раскаянія (это посланіе дошло до насъ только въ отрывкахъ). Какъ бы въ отвѣтъ на это, 13-го іюля 1698 г. былъ созванъ соборъ въ Москвѣ и назначенъ судъ надъ А. А. упорствовалъ, вслѣдствіе чего былъ разстриженъ, преданъ анаемѣ и отправленъ къ Аванасію, архіепископу Холмогорскому. Попытки этого обратить А. въ правую вѣру не увѣнчались успѣхами. А. оставался непоколебимъ и былъ наконецъ сосланъ Аван. въ Соловки, гдѣ и скончался въ 1700 г. — А. личность какъ въ историческомъ, такъ и въ психологическомъ отношеніи весьма интересная. Хотя его и нельзя причислить къ разряду первоклассныхъ церковныхъ дѣятелей, тѣмъ не менѣе онъ сыгралъ роль въ исторіи московской церкви. А. является однимъ изъ самыхъ смѣлыхъ оппонентовъ той системѣ духовнаго образованія греко-эллипскаго образца, которая практиковалась тогда въ московской церкви и представителями котораго были Лихуды и Евфимій. Своей обличительной дѣятельностію онъ нанесъ этой, уже тогда отжившей, византійской традиціи чувствительный ударъ. Такимъ образомъ А. является отчасти однимъ изъ провозвѣстниковъ эпохи реформъ. См. Никольскій, М., Петр. А. (Православное обозрѣніе, 1863 г. III); Вороздинъ, А. К., Русскіе католики въ Москвѣ (Историч. Вѣстникъ 1886 г., т. IX); Памятникъ, И. А., Дмитрій Ростовскій и его время, 1891 г., Спб.; Сменцовскій, М. Братья Лихуды (Спб. 1899 г.).

4) А., Михаилъ, владѣлецъ (XVIII в.) фабрики (близъ Москвы) для гравированія на мѣди, пренм. черною манерою, и печатанія картинъ духовнаго и свѣтскаго

содержанія; фабрика, на которой работало значительное число русскихъ граверовъ того времени, находилась въ вѣдѣніи пригласеннаго, для своихъ цѣлей, академіей наукъ въ Спб. І. Штенглина и выпустила большое число гравюръ; многія изъ нихъ находятся въ колл. Ровинскаго и кн. Бѣлосельской-Бѣлозерской, самая лучшая — Самсонъ и Далила, поколѣнная картина, представляющая превосходно выгравированный листъ.

5) А., Прокофій, русск. граверъ на мѣди; род. въ солдатской семьѣ 1733 г. и учился въ рисовальн. пал. при Спб. академіи наукъ, у В. Соколова (1749), въ гридоровальномъ деп. (1754) и у Г. Шмидта; гравировалъ преим. разные планы (Петергофскій двор. и просп. и др.) и принималъ участіе въ гравированіи погребальной процессіи имп. Елисаветы, начатомъ въ 1764 г. и прекращенномъ, по указу, въ 1767, причемъ готовые доски были запечатаны и въ такомъ видѣ сданы въ архивъ акад. наукъ.

6) А., Степанъ, раскольникъ-поморецъ, ум. 1823, цеховой Спб.; былъ пастыремъ и учителемъ поморской церкви; много писалъ противъ еедосеевскаго толка; особенно усердно стоялъ онъ за необходимость брака; даже писалъ 1817 кн. Галицину, мин. дух. дѣлъ и нар. просв., что слѣдуетъ свободно совершать браки въ старовѣрч. часовняхъ, иначе безбрачіе вызываетъ рядъ бѣдствій и злодѣйствъ

**Артеріальные шумы** (тоны), шумы и тоны, которые выслушиваются въ трубку (стетоскопъ) въ артеріяхъ при различныхъ условіяхъ. Въ сердце и въ близъ лежащихъ большихъ сосудахъ, выслушивается два тона, которые частью могутъ быть отнесены на счетъ передачи самого сердца, частью насчетъ напряженія стѣнокъ артерій. Въ патологическихъ случаяхъ выслушиваются также и въ отдаленнѣйшихъ артеріяхъ тоны, которые могутъ быть объяснены сильнымъ и быстрымъ напряженіемъ артеріальныхъ стѣнокъ и разслабленіемъ ихъ. Они появляются преимущественно при недостаточности клапановъ аорты. А. ш. появляются именно при сдавливаніи артерій, такъ при туберкулѣзѣ послѣ смарчиванія верхушки легкихъ и связаннымъ съ этимъ сдавливаніемъ Arteria subclavia и т. д. Также при надавливаніи на артеріи трубкой или пальцемъ въ артеріяхъ можно слышать шумы, происходящіе частью отъ напряженія стѣнокъ ихъ, частью отъ измѣненнаго кровообращенія.

**Артеріи** (греч.), кровеносные сосуды, выносящіе кровь изъ сердца и разносящіе ее ко всѣмъ частямъ тѣла. У высшихъ животныхъ и, въ томъ числѣ, у человѣка при каждомъ сокращеніи сердца въ А. вгоняется извѣстное количество крови, причемъ А. расширяются, но тотчасъ снова сокращаются, благодаря эластичности артеріальныхъ стѣнокъ и заложеннымъ въ нихъ гладкимъ мышечнымъ волокнамъ. Эти послѣдовательныя расширенія и сокращенія

А. даютъ явление пульса. Самая больш. А. называется аортой (см.). Распредѣленіе А. въ обѣихъ половинахъ тѣла въ общемъ одинаково, т. е. болѣе или менѣе симметрично (частности см. *кровеносныя сосуды*, съ хромолит. табл., на которой А. отпечатаны красной краской). Текущая въ А. кровь либо содержитъ въ себѣ кислородъ (артеріальная), либо бѣдна кислородомъ (венозная), или же она (у низшихъ позвоночныхъ) смѣшанная. На пути къ

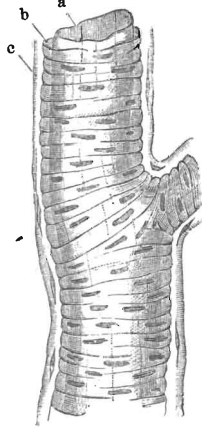

Часть артерій  
(значит. увеличенн.).

органамъ дыханія (жабры, легкія), т. е. въ маломъ кругу кровообращенія, она венозная, минуя же его она артеріальная. Въ общемъ А. развѣтвляются древовидно все на меньшія вѣточки, но послѣднія иногда соединяются другъ съ другомъ (анастомозируютъ), вслѣдствіе чего возникаютъ сплетенія (plexus), дающія крови возможность проникать въ извѣстную часть тѣла и въ томъ случаѣ, если какая либо изъ А. станетъ непроходима (коллатеральное кровообращеніе). Въ крупныхъ артеріальныхъ

стволахъ кровь течетъ быстрѣе, чѣмъ въ мелкихъ, и пульсъ въ этихъ послѣднихъ уже не ощутимъ. Стѣнки А. состоятъ изъ трехъ слоевъ: 1) внутренняго (*tunica intima*) соединительно-тканнаго, который выстлается по направленію къ просвѣту А. простыми клѣтками (см. рис. въ текствѣ, *a*); 2) средняго (*tunica media*), состоящаго изъ мышцъ и соединительной ткани (*b*), и 3) наружнаго (*adventitia*) тоже соединительно-тканнаго (*c*). Средній слой, такъ называемый слой круговыхъ волоконъ, особенно сильно развитый въ крупныхъ А., состоитъ, болѣе всего изъ эластическихъ волоконъ; въ мелкихъ А. существуютъ главн. образ., гладкія мышечныя волокна. Стѣнку крупныхъ А. питаютъ очень мелкіе сосудики (*vasa vasorum*), происходящіе, однако, не отъ той А., которую они ослѣдуютъ, а отъ мелкихъ сосѣднихъ артеріальныхъ вѣточекъ. Къ мышечнымъ волокнамъ въ стѣнкахъ всѣхъ А. подходятъ мелкіе нервы (см. *нервы сосудовъ*). А. безпозвоночныхъ животныхъ построены въ общемъ проще и иногда вовсе не имѣютъ мышечныхъ волоконъ въ своихъ стѣнкахъ, вслѣдствіе чего, превращаются просто въ трубки, проводящія кровь.

**Артеритисъ**, воспаленіе артерій, по своему мѣсту въ различныхъ оболочкахъ ихъ и по причинамъ, вызывающимъ заболѣваніе, бываетъ различно. Можетъ быть поражена наружная оболочка (періартеритисъ) и тогда заболѣваніе распростра-

няется на сосѣднія ткани; примѣромъ можетъ служить *Arteritis umbilicalis*, воспаленіе пупка у новорожденныхъ, которое всегда есть слѣдствіе инфекціи и бываетъ смертельно. Затѣмъ, воспаленію можетъ подвергнуться средняя оболочка сосуда (мезартеритисъ) и вовлечь также и внутреннюю пластинку, что случается въ глубокой старости. Получится *endo-* или *endarteriitis*, которое распространяется то только на крупнѣйшіе сосуды, какъ аорта, то поражаетъ чуть ли не всѣ артеріи тѣла, но въ различной степени. Внутренняя оболочка утолщается диффузно или мѣстами, утолщенные мѣста подвергаются жировому перерожденію, вслѣдствіе чего, теряютъ свою прочность, могутъ даже кашцеобразно размягчиться (атероматозно, отчего и болѣзнь опредѣляется также какъ атероматозный процессъ артерій). Если размягченныя мѣста разрыхляются еще больше кровью, тогда на внутренней оболочкѣ артерій образуются такъ называемыя атероматозныя нарывы, которые могутъ впоследствии зажить. Нерѣдко внутри ихъ встрѣчаются отложенія извести. На шероховатыхъ мѣстахъ отлагаются кровяные сгустки, образуя пробку, которая можетъ выполнить просвѣтъ или можетъ быть унесена токомъ крови (см. *Эмболія*). Жировое перерожденіе распространяется также и на среднюю артеріальную оболочку, которая вслѣдствіе этого теряетъ свою эластичность и не можетъ оказать необходимаго сопротивленія напору крови; болѣные сосуды удлиняются, принимаютъ извилистое направленіе, частью расширяясь равномерно, частью образуя расширения въ видѣ мѣшковъ, аневризмы. Маленькія артеріи, находящіяся въ мѣстахъ хроническаго артеритиса, легко разрываются и даютъ кровотеченія. А. предрасполагаетъ къ мозговымъ кровоизліяніямъ или апоплексіямъ. Причины хроническаго А., которые отмѣчаются какъ артерioskлерозъ, неизвѣстны; можно только сказать, что сифилитики склонны къ этому заболѣванію

**Артерioskлерозъ** (греческ.), см. *артеритисъ*.

**Артериотомія** (греч.), кровопусканіе изъ артерій; устарѣвшая операція, примѣняемая въ крайнемъ случаѣ при воспаленіяхъ глазъ

**Артернъ**, городъ въ прусскомъ окр. Мерзебургѣ, на р. Унштрутѣ, принимающей здѣсь р. Гельме, на ж. д. Зангергаузенъ—Эрфуртъ, имѣетъ сахарные, бумажные, химическіе заводы, соляной источникъ съ купальнею, заводы для обжиганія кирпича и извести, и (1895 г.) 4880 протестантскихъ жителей. Вблизи копи бураго угля и значительныя залежи каменной соли. А. встрѣчается въ исторіи уже въ VIII столѣтіи.

**Артзеръ**, Честеръ Алланъ (Arthur), 21-й президентъ Соед. Штатовъ, род. въ 1830. ум. въ 1886; съ 1850 адвокатъ въ

Нью-Йоркъ, въ политикѣ примкнулъ къ республиканской партіи, въ Нью-Йоркъ пользовался популярностью и потому въ 1880 былъ избранъ вице-президентомъ Союза, а преждевременная кончина (1881) президента Гарфильда доставила ему постъ президента.

**Артикулата**, см. *суставчатая*.

**Артикулъ**, отдѣльная часть или статья письменнаго договора, счета; А. назыв. также ружейные приемы.

**Артикульныя грамоты** (Artikelbriefe), патенты, выдававшіеся офицерамъ на право сформирования полка съ указаніемъ правилъ формироваія, управленія и формулы присяги, приносимой солдатами при вербовкѣ.

**Артикуляція**, см. *языкъ*.

**Артиллеристъ**, см. *артиллерія*.

**Артиллерійская академія**, см. *академія Михайловская артиллерійская*.

**Артиллерійскій музей**, въ кронверкѣ Петерб. крѣпости, хранитъ военн. примѣчательности. Имѣетъ 2 отдѣла: русскій и иностранный. Первый обнимаетъ исторію русск. вооруженій и артиллеріи съ конца XIV ст. Иностр. отдѣлъ состоитъ гл. обр. изъ военныхъ трофеевъ (огромная коллекція знаменъ и др.).

**Артиллерійскій паркъ**, собраніе или складъ артиллерійскаго матеріала, въ частности — артиллерійская часть осаднаго парка (см.).

**Артиллерійское прикрытіе**, небольшіе отряды пѣхоты или кавалеріи, присоединенные къ артиллерійскимъ батареямъ для ихъ защиты.

**Артиллерія** (франц., произв. отъ *ars* и *tigare*, отъ *arcus* и *tollere*, отъ *ars tollendi* и

пр.): 1) одинъ изъ трехъ главныхъ родовъ оружія, рядомъ съ пѣхотой и кавалеріей; 2) совокупность артиллерійскихъ орудій, лафетовъ, повозокъ, вообще оружія и снарядовъ; 3) наука, изучающая теорію устройства орудій и оружія и теорію стрѣльбы.

Какъ родъ оружія А. дѣлится на полевую, крѣпостную и морскую. Полевая А. назначается для дѣйствій въ открытомъ бою вмѣстѣ съ другими родами оружія. Обязанная поспѣвать за другими войсками въ быстрыхъ боевыхъ движеніяхъ, она должна обладать большей подвижностью и способностью маневрированія, которые зависятъ отъ вѣса орудій, системы лафетовъ, качества и количества лошадей и пр. Въ тоже время она должна поддерживать пѣхоту, поражая живыя и не живыя цѣли разрушая землянныя и каменныя прикрытія, и особенно при боѣ за мѣстные предметы прокладывая огнемъ дорогу пѣхотѣ. Прежде для достиженія этихъ цѣлей снабжали полев. А. орудіями разныхъ калибровъ; но опыты послѣднихъ войнъ привели къ необходимости однообразія орудій. Полевая А. дѣлится на пѣшую и конную; въ нѣкоторыхъ государствахъ есть еще горная А., перевозимая на вьючномъ скотѣ. У насъ пѣшая А. сведена въ бригады (3 гв., 4 грен., 51 арм., 7 рез.), состоящая изъ 6 или 8 батарей, сведенныхъ въ 2 или 3 дивизиона, кромѣ того есть нѣсколько отдѣльныхъ дивизионовъ. Конная А. сведена въ 14 дивиз. по 2 батареи и нѣсколько отдѣльныхъ батарей. При каждой батарее состоитъ 12—16 зарядныхъ ящиковъ.

Въ слѣдующей таблицѣ показаны сравнительныя данныя о составѣ батарей и родъ орудій:

	Россия	Германія	Австрія	Франція	Италія
Пѣшая батарея . . . . .	батареиная (тяжелая) — 8 ор., 16 зар. ящ. легкая — 8 ор., 12 зар. ящ.	6 ор., 9 зар. ящ.	8 ор., 8 зар. ящ.	6 ор., 9 зар. ящ.	6 ор., 9 зар. ящ.
Конная батарея . . . . .					
Горная батарея . . . . .	конная — 6 ор. пѣшая — 8 ор.	—	конная — 6 ор. горная — 4 ор.	6 ор.	—
Матеріаль . . . . .	литая	сталь	сталь и бронза	литая	сталь
Калибръ . . . . .	ор. батар. бат. — 10,67 см. легкой и конн. — 8,7 см. горной — 6,35 см.	пѣшей 8,8 см. конной 7,85 см.	пѣшей — 9 см. конной — 8 см. горной — 7 см.	пѣш. — 90 милл. конной } 80 милл. горной }	пѣш. — 8,7 и 7,5 см. конной } 7,5 см. горной }

Послѣ послѣднихъ войнъ 1870, 1871 и 1878 гг. опять стали вводить орудія большаго калибра, такъ наз. мортиры, у насъ 7 мортирныхъ полковъ. Въ Германіи и Франціи мортирныя батареи образуются при мобилизаціи.

Крѣпостная А. имѣетъ назначеніемъ оборону и осаду крѣпостей и береговыхъ укрѣпленій. Она подраздѣляется на крѣпостную, осадную и береговую. Въ Россіи крѣпостная А. вполнѣ локализована и образуетъ баталіоны, носящіе наз-

ванія пунктовъ, въ которыхъ расположены орудія. Крѣп. А. имѣютъ большій калибръ, чѣмъ орудія полевой; этотъ калибръ доходить до 15 см. для пушекъ и до 21 см. для мортиръ. Калибръ же орудій собственно крѣпостныхъ и особ. береговыхъ доходитъ до 30 см.

Морскую А. составляютъ орудія, которыми вооруженъ флотъ. Орудія эти доходятъ до громаднхъ калибровъ (до 43 см.). Съ недавняго времени введены скорострѣльныя пушки меньшаго калибра, главнымъ обра-

зомъ, для дѣйствія противъ быстроходныхъ миноносокъ.

Артиллеристы, люди, служащіе въ А. Сообразно подраздѣленіямъ послѣдней дѣлятся на пѣшихъ, конныхъ, крѣпостныхъ, морскихъ и пр. Въ полевыхъ батареяхъ люди дѣлятся на ѣздовыхъ и орудійную прислугу (7 при бат. орудіи, 6 при легкомъ, 9 при конномъ).

**Исторія.** Свѣдѣнія о первомъ употребленіи пушекъ въ сраженіяхъ также сомнительны, какъ и данныя о времени изобрѣтенія пороха. Съ 1400 г. употребленіе орудій дѣлается повсемѣстнымъ, хотя вслѣдствіе неповоротливости и др. недостатковъ конструкціи, орудія сосредоточиваются гл. обр. въ укрѣпленіяхъ. Король франц. Карлъ VIII въ 1499 г. при вторженіи въ Италію возбудилъ большое удивленіе своей подвижной А., которая и обезпечила ему успѣхъ похода. Большую роль въ развитіи А. искусства играли нѣмецкіе города, въ которыхъ оно сдѣлалось цеховымъ. Затѣмъ въ дѣлѣ введенія собственно полевой А. пионерами явились Густавъ Адольфъ и сто лѣтъ спустя Фридрихъ II. Въ XVIII в. недостатки ручнаго оружія привели къ всеобщему введенію такъ наз. полковыхъ пушекъ (по 2 на баталіонъ), которые въ сраженіи возились людьми, способствовали пѣхотной атакѣ картечнымъ огнемъ, въ случаѣ же неудачи бросались. У насъ впервые (въ 1794 г.) орудіямъ были приданы постоянные ѣздовые, благодаря чему орудія могли маневрировать въ самомъ бою. Наполеонъ организовалъ батареи и раздѣлил А. на дивизионную и резервную. Онъ особенно старался о массовомъ дѣйствіи А. и въ сраженіяхъ при Фридрихъ, Ваграмъ, Бородинѣ ихъ соединялъ до 100 орудій. Дальнѣйшее развитіе А. тормозилось вообще недостатками гладкихъ орудій и особ. невозможностью стрѣльбы изъ за закрытій. Это препятствіе устранено только введеніемъ наръзныхъ орудій (впервые во Франціи, въ Испаніи въ 1859 г.). Въ кампанію 1866 г. прусская А. состояла уже на половину изъ наръзныхъ орудій Крушпа. Въ 1870—71 г. наръзная А. уже не только возмѣщала недостатки ручнаго оружія, но приобрѣла значеніе какъ бы рѣшающаго исходъ дѣла рода оружія. Съ тѣхъ поръ все болѣе увеличивая подвижность и легкость, А. стала необходимой частью высшихъ войсковыхъ соединеній. Исторія А. въ Россіи совпадаетъ съ таковой въ зап. Европѣ. Особенность литейнаго дѣла у насъ составляетъ лишь стремленіе къ отливкѣ гигантскихъ орудій, какъ напр., царь-пушка въ Москвѣ (1586 г.). Начало А. какъ самост. рода оружія положено у насъ Петромъ I въ 1695 г. См. Потоцкій, А. (Спб. 1892); А. снаряды и орудія (1887 г.); Пашкевичъ, Курсь А. (1889 г.); Будаевскій, Курсь А. Лангуда, Полевая А. въ связи съ другими родами оружія. (Пер. съ франц. 1894—96); Свяцкій, А. среди прочихъ родовъ оружія (Спб. 1897); Яцыно,

Курсь морской А. (1895—97); Баумгартенъ, Боевая подготовка полевой А. (1895 г.); Fronspurger, Vom Geschütz, Feuerwerk und Festungen (1857 г.); Müller, Die Entwicklung der Feldartillerie von 1815—1870 (1873 г.); часть этого соч. перев. на русск. яз. Офросимовымъ (Спб 1896); Wille, Das Feldgeschütz der Zukunft (Вѣна 1891); Plessix, Cours d'artillerie (1879 г.); Owen, The principle and practice of modern artillery (1876 г.). Кромѣ того журналы: „Артиллерійскій журналъ“, ежем. офф. органъ; „Archiv für Artillerie- und Ingenieur-officiere“ (Берл.); „Mittheilungen über Gegenstände des Artillerie- und Geniewesens“ (Вѣна); „Revue d'artillerie (Парижъ)“; „Schweizerische Zeitschrift für Artillerie und Genie“ Фрауенфельдъ).

**Артинскіе заводы,** Верхній и Нижній, казенные, Пермской губ., Красноуфим. уѣз., въ 56 в. къ ю. в. отъ Красноуфимска, на р. Артѣ, относятся къ Златоустовскому горному округу; имѣютъ болѣе 5000 жителей, 80,344 дес. земли, изъ которыхъ лѣсной площади 73,369 дес., заводск. рабоч. 477. Заводы выдѣляли въ 1896 г. желѣза полового 49,710 пуд., стали 2881 п., кося 59,112 шт., серповъ 1073 шт.

**Артинскій ярусъ,** геологич. отложенія, впервые открытыя на Уралѣ и названныя по имени лежащаго среди нихъ Артинскаго завода (см.), по фаунѣ очень богатой брахиоподами и цефалоподами (аммонейми), занимаетъ положеніе переходное между типами каменноугольной и пермской системъ; возрастъ А. слоевъ возбуждалъ много споровъ между геологами: большинство считаетъ ихъ осадками параллельными нѣкоторой части нижняго отдѣла пермской системы, тогда какъ другіе видятъ въ нихъ образование особой эпохи между концомъ каменноугольнаго и началомъ пермскаго періодовъ. Артинскій ярусъ имѣетъ обширное распространеніе вдоль всего западнаго склона Урала отъ южн. его оконечности до Новой Земли включительно и состоитъ изъ весьма характерист. грубозернист. песчаниковъ, конгломератовъ и мергелей. Въ настоящее время доказано обширное распростран. соотвѣтственныхъ образований въ средней Азій, Арменіи, Индіи, Сициліи и др. мѣстахъ.

**Артистъ** (франц. Artiste), въ широкомъ смыслѣ слова примѣняется къ лицамъ, посвятившимъ себя свободнымъ или изящнымъ искусствамъ. Изъ многочисленныхъ свободныхъ искусствъ слѣдуетъ, въ смыслѣ примѣненія слова А., выдѣлить на первый планъ живопись, скульптуру, архитектуру, гравированіе, музыку и пѣніе, сценическое искусство (драма) и хореографію (балетъ). Примѣненіе А. къ остальнымъ свободнымъ профессіямъ (напр. въ дѣлѣ художественн. промышленности — рѣзба, стильная мебель, костюмерія и пр.) — вполне произвольно. Римляне смѣшивали художника и ремесленника подъ однимъ общимъ понятіемъ „artifex“. Въ настоящее время точно

также не всегда возможно разграничить искусство, художественную промысл. и простое ремесло. Во всякомъ случаѣ, по своему первоначальному общему смыслу, слово А. можетъ примѣняться ко всѣмъ тѣмъ, кто поставилъ себѣ задачей произвести впечатлѣніе изящнаго, прекраснаго — посредствомъ ли красокъ, звуковъ, очертаній, формъ и т. д. Съ недавняго времени во Франціи слово А. стали примѣнять преимущественно къ наѣздникамъ, гимнастамъ, жонглерамъ, укротителямъ звѣрей, клоунамъ и т. п. (см. Otto, *Artistenlexicon*, Дюссельдорфъ 1890). Къ актерамъ драмы и къ опернымъ пѣвцамъ примѣняется „*Artiste dramatique*“. У поляковъ слово А. присоединяется къ названію профессіи, напр. *Artysta-malarz* (живописецъ). У насъ А. имѣются обыкновенно сценическіе и музыкальные дѣятели. Кромѣ такого частнаго значенія А. въ Россіи существуетъ званіе артиста, дающее извѣстному разряду лицъ установленныя закономъ права. Званіе это дается исключительно Артист. Императорскихъ театровъ и нѣкоторымъ, состоящимъ при нихъ, художникамъ и мастерамъ. Въ прежнія времена социальное положеніе русскаго А., было крайне не пріятно. Чиновники, поступавшіе на сцену, лишались своихъ чиновъ. Съ 1832 г. А. перваго разряда Высочайше предоставлено право личнаго почетнаго гражданства, а по прослуженіи 15 лѣтъ — потомственное почетн. гражданство, причѣмъ право это дѣйствительно только для русскихъ подданныхъ. Въ настоящее время наше законодательство приравняло А. I-го разряда къ ученымъ художникамъ (см. *Театральное Училище и Театръ*). Къ А. перваго разряда относятся: исполнители главн. ролей (первое амбуа) драматическаго искусства, режиссеры, капельмейстеры, солисты оркестра, балетмейстеры, декораторы-художники, солисты балета, главный костюмеръ и дирижеръ оркестра. Ко второму разряду: исполнители вторыхъ и третьихъ ролей, суфлеры, гардеробмейстеры, музыканты оркестра и къ третьему разряду: — выходные актеры, хористы, фигуранты и проч. Всѣ эти лица числятся на государственной службѣ.

„Артистъ“, театральн., музыкальн. и художественн. журналъ, издававшійся въ Москвѣ Ф. А. Куманинымъ, съ 1889 г. Единственный въ Россіи журналъ, посвятившій себя вопросамъ искусства, издававшійся съ множествомъ художественн. иллюстрацій. Въ числѣ сотрудниковъ его были: А. Чеховъ, П. Д. Боборыкинъ, проф. Н. И. Стороженко, проф. Н. С. Тихомировъ, Э. Ф. Направникъ, И. В. Шпагинскій, В. И. Немировичъ-Данченко и мн. др. Послѣ прекращенія изданія — журналъ сталъ рѣдкою и въ настоящ. время годовые комплекты его цѣнятся высоко.

**Артишокъ** (*Synapsa Vaill.*), родъ изъ семейства сложноцвѣтныхъ, заключающей травы съ крупными перисторазсѣченными

листьями, очень большими корзинками цвѣтовъ (похожими на головки чертополоха), листочки обертки которыхъ у основанія толсты и мясисты, а на верхинѣ сильно заострены и налегаютъ черепичато другъ на друга. Трубочатыя фіолетовыя цвѣты сидятъ на мясистомъ цвѣтоложѣ и имѣютъ прицвѣтные щетинки. Сѣмена четырехгранныя, сплюснутыя и несутъ хохолокъ перистыхъ волосковъ. (См. Табл. Плоды, I). 6 видовъ въ Средиземноморской области и на Канарскихъ островахъ. *S. cardunculus L.* (Карды) — родомъ изъ Африки, съ давнихъ временъ культивируется; прежде употреблялся въ медицину, нынѣ — какъ овощъ. *S. Scolymus L.* обыкновенъ. А. (См. Табл. Овощи, II, рис. 1 и 2) — съ корзинками цвѣтовъ до 13 см. въ поперечникѣ, разводится во многихъ сортахъ сѣмен. или отпрысками; на второй годъ, когда листочки обертки сдѣлаются желтыми, собираютъ мясистыя, ароматныя головки, которыя съѣдобны. А. требуетъ мягкаго климата, разводится гл. обр. въ южн. Европѣ, сѣв. Африкѣ, а также по Рейну и въ Австро-Венгріи и представляетъ вкусное здоровое блюдо. Карды или Испанскіе артишоки очень сходны съ настоящими, но стебель больше, цвѣточныя же корзинки меньше. Разводятся подобно обыкновен. А.; когда растеніе достигнетъ высоты человѣка, завядшіе листья удаляютъ, зеленые нѣсколько обрѣзаютъ и все растеніе окутываютъ соломой и окучиваютъ землей, чтобы оно поблѣднѣло; только верхина остается свободной. Въ различномъ приготовленіи въ пищу идутъ всѣ здоровыя части стебля и черешки листьевъ. А. были уже у древнихъ излюбленнымъ блюдомъ.

**Арто** (*Artôt*), Дезире (фамилія ея, собственно, *Montagney*), оперная пѣвица, род. 21 іюля 1835 г. въ Парижѣ, дочь бельгійскаго скрипача Александра Жозефа М., названнаго А. (род. 1815 г. въ Брюсселѣ, ум. въ 1845 г.), ученица Виадо-Гарсія въ 1855—57 гг., выступила въ 1857 г. сначала въ концертахъ въ Брюсселѣ, дебютировала въ 1858 г., по совѣту Мейербера, въ Большой Оперѣ въ Парижѣ въ роли Фидесъ съ блестящимъ успѣхомъ. Затѣмъ мы ее видимъ въ Италіи, гдѣ она совершенствуется въ итальянскомъ пѣніи. Въ 1859 г. она пріѣхала въ Берлинъ съ труппой Лорини, гдѣ она на своемъ дебютѣ въ „Севильскомъ цирюльникѣ“ имѣла громадный успѣхъ, непокидавшій ее болѣе тамъ и заставлявшій ее постоянно возвращаться въ Берлинъ. Остальное время она гастролировала на различныхъ столичныхъ сценахъ, между прочимъ, Москвы и Петербурга (1871—72). Въ Вѣнѣ она получила званіе императорской камерной пѣвицы. Обладая превосходнымъ обширнымъ меццо-сопрано, она являлась выдающейся пѣвицей, особенно въ лирическихъ роляхъ, вносила въ каждую роль всю свою богатую одаренную художества природу. Истинной художественностью отличалось также ея концерт-

ное исполненіе. Въ 1869 г. она вышла замужъ за испанскаго баритона Padilla у Ramos (род. въ 1842 г. въ Мурсії). Въ 1884 г. артистическая чета поселилась въ Берлинѣ, съ 1889 же года она живетъ въ Парижѣ.

**Артокарпусъ**, латинск. назв. хлѣбнаго дерева.

**Артальгія** (греч.), боли въ суставахъ.

**Артритисъ** (греч. воспаленіе суставовъ), подагра.

**Артритолитъ** (греч.), скопленіе мочекислыхъ солей въ пораженномъ сочлененіи.

**Артрогрипозъ** (греч.), искривленіе сустава.

**Артродинія** (греческ.), боль въ сочлененіяхъ.

**Артродія**, см. *суставы*.

**Артроза**, см. *суставчатья*.

**Артрокаце** (греч. нагноеніе суставовъ), тяжелые случаи, имѣющіе связь съ Tumor albus или опухолью суставовъ, гнойное или туберкулезное разрушеніе ихъ.

**Артропатія** (Artropatia tabidorum), страданіе суставовъ, встрѣчающееся всегда только при сухоткѣ спиннаго мозга и которое очень походитъ на деформирующее (обезображивающее) воспаленіе суставовъ. Разрушеніе (обтачиваніе) кости, или сочленованныхъ концовъ кости пораженнаго сустава совершается очень быстро, въ нѣсколько недѣль и всегда при полномъ отсутствіи боли, безъ лихорадки, безъ воспалительныхъ явленій, при чемъ разрушенія бывають часто обширныя, сопровождающіяся даже переломомъ кости. Такому пораженію подвергаются только большіе суставы и страданіе это всегда сопровождается водянкой ихъ или чаще сильнымъ распуханіемъ этихъ сочлененій.

**Артропластика** (греч.), образованіе суставовъ.

**Артроподы** (Arthropoda), см. *суставчатья*.

**Артрововыя**, см. *бактеріи*.

**Артрофлогозисъ** (греч.), воспаленіе суставовъ.

**Артуа**, Яковъ, флам. художникъ, род. въ 1613, ум. въ 1686, извѣстенъ какъ пейзажистъ, его картины имѣются во всѣхъ выдающихся картинныхъ галлерейхъ Европы.

**Артуа** (Artois), прежняя провинція (графство) сѣверной Франціи, теперь причисляется по большей части къ департ. Падде-Кале (см.). Гл. гор. Аррасъ—А., страна атребаговъ, была завоевана римлянами, въ V в. франками и вслѣдствіе брака дочери Карла Голаго Юдифи, съ графомъ Бальдуиномъ Желъзною Рукую, перешла въ 893 г., къ Фландрію. Филиппъ Фландрскій, далъ А. въ 1180 г. въ приданое своей племянницѣ Изабеллѣ Геннегау, супругѣ Филиппа II, короля Франціи. Въ 1237 г. Людовикъ IX возвысилъ А. въ графство для своего младшаго брата Роберта. Позднѣе А. перешло къ Бургундіи. Послѣ смерти Карла Смѣлаго (1477) Людовикъ XI объявилъ свои права также и на А., кото-

рое было ему присуждено по договору въ Аррасѣ (1482). Но по миру въ Сенли (1493) А. перешло къ Австріи и раздѣляло съ тѣхъ поръ судьбу австрійско-испанскихъ Нидерландовъ. По Пиренейскому миру (1659 г.) Испанія должна была уступить А. Франціи. Людовикъ XV далъ своему третьему внуку, Карлу-Филиппу, титулу графа А., который послѣдній носилъ до своего вступленія на престолъ подъ именемъ Карла X (1824 г.).

**Артузи**, Джованни Марія, итальянскій музыкальный теоретикъ XVI в. (ум. 18 авг. 1613 г.), каноникъ въ Болоньи, былъ однимъ изъ первыхъ, изложившихъ подробно ученіе о контрапунктѣ. Сочиненіе это подъ заглавіемъ „L'arte del contrapunto“ вышло въ Венеціи въ 2-хъ частяхъ (1586—1589, 2-ое изд. 1598 г.). Въ другомъ своемъ сочиненіи: „L'Artusi, ovvero delle imperfezioni della moderna musica“ (1600—1603, 2 части) онъ защищаетъ свои теоретическіе принципы отъ новшествъ, введенныхъ въ музыку въ то время А. Gabrieli, Monteverde и др. Имъ же издано нѣсколько болѣе мелкихъ сочиненій („Considerazioni musicali“, 1607 г., и др.) и томъ четырехголосныхъ канцонеттъ (1598 г.).

**Артуръ** (Артусъ), британскій герой, жившій вѣроятно около 500 г. по Р. X. и стоящій въ центрѣ распространеннаго круга сказаній. Средневѣковые поэты, изображавшіе въ романахъ объ Артурѣ идеаль рыцарской жизни, допустили много вымысла и почти стерли историческую подкладку сказаній. Поэтическія произведенія, создавшіяся на почвѣ преданія объ Артурѣ, принадлежать древне-франц. литературѣ и сложились въ Уэльсѣ (по мнѣнію Гастона Пари и Риса) или Бретани (Циммеръ и Ферстеръ). Въ литературѣ А. встрѣчается первоначально у Англ. писателя Неннія, который въ своей лат. хроникѣ (822 г.) изображаетъ А. какъ полководца (dux bellogum) и побѣдителя Саксовъ и Пиктовъ въ 12 битвахъ; между прочимъ въ послѣдней битвѣ при Mons Badonis (вѣроятно Boudenhill на Эвоѣ). Уэльское сказаніе объ Артурѣ въ чистомъ видѣ заключается только въ Кимрскомъ разсказѣ о Kihwe и Olwen или объ охотѣ Артура на вепря; въ этой редакціи сказанія А. изображенъ, какъ герой, дѣятельно проявляющій свою храбрость, тогда какъ А. Бретонскаго цикла—пассивный зритель. Также и въ Бретани сказанія объ А. распространились повидимому рано, т. к. уже въ срединѣ IX вѣка имя А. становится популярнымъ. Эти сказанія первоначально распространялись устно, и только впослѣдствіи были записаны; въ Италиі имя А. появляется уже въ концѣ XI-го вѣка. На лат. яз. главное сочиненіе объ А.—Historia regum Britanniae Гальфрида (или Готтфрида) Монмаутскаго (изд. San-Marte, Галле 1854), содержащая легендарную исторію Британіи отъ родоначальника Брута до Кадвалладера (ум. въ 689 г.); въ этой исторіи А. изображенъ, какъ мо-

густественный король и основатель великаго государства Западной Европы. Сочиненіе написано около 1136 г. по порученію Роберта Глочестерскаго, представителя нормандскихъ и уэльскихъ (валлискихъ) интересовъ; но хотя оно часто переводилось на средневѣковые языки (франц. перев. Васа 1155 г., Англ. — Лаймона около 1204, два кимрскихъ перевода и др.), вліяніе его на средневѣковой романъ было незначительно. Гальфридъ преимущественно пользуется валлійскимъ преданіемъ (изъ Ненніа), съ присоединеніемъ однако элементовъ бретонскаго сказанія. По Циммеру бретонскіе элементы сказанія объ А. выразились въ слѣдующемъ: А. имѣетъ сестру Фею Моргану (ср. Фата Моргана) которая живетъ на о-въ Авалонъ, куда раненый А. былъ перенесенъ послѣ своей послѣдней битвы; вѣра въ то, что Артуръ не умеръ и современемъ возвратится, чтобы возстановить свое государство въ прежнемъ величіи, — извѣстна какъ національная надежда Бретонцевъ въ средніе вѣка: такъ Генрихъ II, чтобы уничтожить ее, велѣлъ отыскать кости А. въ Гластонбери (отожествляемомъ съ Авалономъ); бретонцамъ принадлежитъ сказаніе о кругломъ столѣ (впервые у Васа) съ его 12 мѣстами, по числу 12-ти перовъ Карла Великаго. Кей, который въ Валлискомъ сказаніи выступаетъ какъ храбрый рыцарь, въ бретонскомъ представляетъ изъ себя комическое лицо. Мѣстопробываніемъ А. былъ Кардуель (нын. Карлейль въ Кэмберландѣ), по бретонской версии, или Карлеонъ на Ускѣ — по валлійскому сказанію, вѣроятно потому, что Кэмберландцы, тѣснимые Англами, перенесли сказаніе объ А. на свою новую родину, Овейнъ и Передуръ, герои позднѣйшаго времени (по валлійскому преданію) — у бретонцевъ фигурируютъ, какъ современники А. Корнваллійскій элементъ сказанія въ именахъ Модредъ (племянникъ А., нанесшій послѣднему смертельную рану) и Тинтагель (мѣсто рожденія А.). Французскіе романы объ А. распадаются на 2 группы: стихотворные и прозаическіе. Въ первомъ относятся Ider (еще не напечатанъ) и романъ Крестыень де Троя (между 1160 и 1180); Erec, Lancelot, Yvain, Perceval; всѣ они почеркнуты изъ бретонскаго цикла. Имена дѣйствующихъ лицъ большею частью латинскіе или германскіе: Артуръ (ст. фр. Artus) — вѣроятно соответствуетъ лат. Artorius, Yvain (бретон.) и Owein (валл.) — Eugenius, Urien, (у Ненніа Urbgen) — лат. Urbigenus; Erec (по Циммеру) — вошли въ сказаніе, въ воспомн. о Вестготскомъ королѣ Eurich'ъ (461—485), тогда какъ валлійская форма Geraint — происходитъ отъ Gerontios или Gerennius); Lancelot — б. м. тоже лицо, что Lantbert, — маркграфъ Бретани временъ Людвига Благочестиваго. Одно только чисто Кельтское имя встрѣчается въ этихъ сказаніяхъ — имя племянника А. Walvain (Gauvain). Мифологическій элементъ проявляется въ разска-

зѣ о томъ, какъ Ланселотъ освобождаетъ Гвеніену, жену А. изъ подземнаго царства, куда увелъ ее Мелеагуантъ или Магелоасъ. Въ Персеваль (Передуръ) сказаніе объ А. слилось со сказаніемъ о Граалѣ. Уже формы именъ доказываютъ, что Ider (валл. — Eider) и романъ Кретвена восходятъ къ бретонскимъ источникамъ; романизированные Бретоны восточной Бретани содѣйствовали распространенію сказаній. Изъ прозаическихъ романовъ наибольшимъ распространеніемъ пользовался Ланселотъ (циклъ изъ 5—6 романовъ, части романа изданы Jonckbloet'омъ, Гаага 1850 и Furnivall'емъ „La Queste del saint Graal, Лондонъ 1864). Имъ же воспользовался Данте въ эпизодѣ Франциска да Римини. Часть этого романа приписываютъ Вальтеру Мапу. Валлійскіе романы существуютъ въ рукописи XIV вѣка Hergest'a, называемой „Красная книга“, но такъ какъ содержаніе ихъ заимствовано у Кретьена, то и значеніе этого памятника невелико. Заглавія ихъ: Owain (Yvain) Gereint (Erec), Peredur (Perceval); франц. переводъ Loth a (Les Mabinogion, Пар. 1889, 2 тома) со включеніемъ Kilhwe и Olwen. Объ А. циклъ писали Н. Zimmer („Göttinger Gelehrte Anzeigen“ 1890 № 12 и 20 и „Zeitschrift für französische Sprache u. Litteratur“ т. 12 и 13); W. Förster, Einleitungen zu Chretien de Troyes; G. Pap. (Histoire littéraire de la France, 30-й томъ); Rhys (Studies on the Arthurian legend 1891 Oxford). Старофранц. прозаич. романы переведены P. Paris (Les Romans de la table ronde 1868—77, 5 т.).

Въ Германіи Бретонскія сказанія объ А. съ конца XII в. наполнили литературу и имѣли тѣмъ большее значеніе, что изъ нихъ развился романтическій эпосъ. Самое раннее изъ нѣм. поэтич. произведеній на сюжетъ сказаній объ А. — „Тристантъ“. Эйльгарта фонъ Оберге. Гартманну фонъ Ауе принадлежатъ эпическое стихотв. „Erek und Enite“ и „Iwein“, оба подражанія Кретьену де Троя. Гартманну подражали Вирнть фонъ Гравенбергъ въ „Wigalois или рыцарь съ колесомъ“. Изъ сказаній же объ А. заимствованы сюжеты Парцифаля, и Титуреля Вольфрама фонъ Эшенбахъ. Къ этой категоріи принадлежатъ „Lancelet“ Ulrich'a von Zatzikhofen, „Mantel“ и „Krone“ Heinrich'a von den Türnin и „Daniel von Blumenthal“ Stricker'a. Во всей нѣмецкой передѣлкѣ сказаній объ А. бретонская версия отдѣлена отъ цикла о священномъ Гралѣ (за исключ. Парцифаля и Титуреля) и это отдѣленіе — первоначальное. Съ упадкомъ рыцарства начали терять значеніе и литературныя произведенія, сложившіяся на почвѣ цикла сказаній объ А.; послѣднее крупное циклич. произведеніе принадлежитъ Ульриху Фютреру (Füetrer) послѣ 1487 г., связавшемъ въ одно цѣлое сказанія объ А., о рыцаряхъ Круглаго Стола, священномъ Гралѣ, и исторіи о походѣ Аргонавтовъ и Троянской войнѣ. Еще въ XV вѣкѣ встрѣчаются об-

работки отдѣльных частей А. цикла, съ цѣлью воспроизвести для поученія современниковъ интереснѣйшія явленія стараго времени, напр. Wigalois, Tristrant. См. San Marte (A. Schulz), Die Artussage und die Märcchen des Roten Buches von Hergest. (Кведлинбургъ 1842).

**Артуръ**, президентъ Соед. Штат. Сѣв. Америки, см. *Артзёръ*.

**Артусъ**, см. *Артуръ*.

**Арть** (Arth), промышленное мѣстечко въ швейцар. кантонѣ Швицѣ, у подошвы Росберга и на Цугскомъ озерѣ, 2528 жит.; водочная фабрикація, шелкопряденіе, парочная пристань и станція Артской ж. д., ведущей на гору Риги (см.).

**Артышъ**, горный хребетъ и вытекающая изъ него рѣка, располагающіеся къ с. отъ Кашгара въ китайскомъ Туркестанѣ, представляетъ наиболѣе южную цѣпь Тянь-Шаня; хребетъ сложенъ изъ древнетретичныхъ отложений.

**Ару**, группа острововъ малайскаго архипелага, входящихъ въ составъ нидерландскаго резидентства Амбоина, на з. отъ Новой Гвинеи, между 5° и 7° ю. ш.; въ группу входятъ гл. островъ (называемый малайцами Тагна-Безаръ „обширная страна“) 125 км. длины, 82 км. ширины, раздѣляемый двумя несудоходными каналами на 3 острова: Вокамъ, Кобруръ и Таанганъ, и около 80 небольшихъ, болѣею частью необитаемыхъ острововъ; вся группа острововъ заним. пл. въ 7750 кв. км., число жит. около 30,000 чел. Всѣ острова сплошь низменны, берега мало доступны, отвѣсны, а на в. окаймлены коралловыми рифами. Почва состоитъ изъ коралловаго известняка, неудобна для обработки. Острова покрыты роскошной растительностью и необычайно богаты животными, въ особенности птицами, тождественными болѣею частью съ птицами Новой Гвинеи. Жители также идентичны скорѣе съ жителями Новой Гвинеи, чѣмъ сосѣднихъ Молуккскихъ острововъ; поему Уоллесъ предполагаетъ, что А. первоначально представляли часть Новой Гвинеи, но затѣмъ, промежуточная часть погрузилась въ море и А. отдѣлились отъ Новой Гвинеи. Оживленная торговля трепангомъ, черепахами, жемчужинами, съѣдобными ласточковыми гнѣздами и шкурками райскихъ птицъ, находится всецѣло въ рукахъ китайцевъ, макасаровъ и буггисовъ, сосредоточиваясь въ портѣ Добо на островѣ Вамаръ. Острова А. въ 1875 г. изслѣдовалъ О. Беккари. См. Riedel, Der Aruarchipel und seine Bewohner (Берл. 1885); S. Ribbe, Die Aruinseln (Дрезд. 1888).

**Ару**, см. *кайра*, птица.

**Аруба** (Aruba), нидерландскій островъ въ Антиллахъ, у входа въ Венецуэльскій заливъ, къ сѣверо-западу отъ о. Кюрасао, 165 кв. км., 7743 жит. (1890) болѣею частью католик. А. около 180 мет. выс., состоитъ бол. част. изъ вулканическихъ породъ, бѣденъ прѣсной водой, имѣетъ значитель-

ныя залежи фосфатовъ, вывозомъ котораго въ 1888 г. были заняты 40 корабл. 26,015 тоннъ. Кромѣ того вывозятся: дивидиви (бобовое растеніе) алоэ, соломенная шляпа, кокосовые орѣхи и др. Въ 1888 г. общая стоимость вывоза выразилась въ 301,874 гульд. См. Martin, Bericht über eine Reise nach Niederländisch - Westindien (Лейденъ 1886—88, 2 тома).

**Арувими**, правый притокъ Конго; начало А. представляетъ слияніе большого числа истоковъ, берущихъ начало въ Голубыхъ горахъ, расположенныхъ на з. берегу озера Альберта, вдоль группы горъ: Швейнфурта, Юнкера и Спика. Въ верхнемъ теченіи А. называется Итури, подъ 30° в. д. вступаетъ въ обширную область лѣсовъ, простирающихся отсюда вплоть до Конго, затѣмъ, образуя многочисленные пороги, А. свергается внизъ съ горной возвышенности, принимаетъ справа Непоко и образуя въ дальнѣйшемъ своемъ теченіи довольно часто пороги, впадаетъ подъ 1°30' с. ш. и 27°10' в. д. въ Конго. Начиная отъ устья до Ямбуи (подъ 25°18' в. д.), а также мѣстами и дальше вверхъ по теченію рѣка судоходна. Принимая во вниманіе многочисленныя изгибы, длина рѣки 1300 км., а разстояніе отъ истоковъ до устья по прямой линіи составляетъ всего 320 км. Стѣнли въ 1883 г. открылъ устье А., а въ 1887 г. поднялся по рѣкѣ, текущей преимущественно въ вост. направленіи, вплоть до озера Альберта. Госуд. Конго основало въ 1884 г. у впаденія рѣки станцію А., а Стэнли въ 1887 г. станцію Ямбуи.

**Арумъ** (*Arum L.*), родъ изъ семейства ароидныхъ, заключающій многолѣтнія травы, растущія б. ч. на сырыхъ мѣстахъ, съ клубненоснымъ корневищемъ, крупными, длинно-черешчатыми, ланцетовидными, яйцевидными или стрѣловидными прикорневыми листьями и короткимъ безлистнымъ стеблемъ, на вершинѣ котораго находится крыло, охватывающее соевѣтіе (початокъ), основаніе котораго занято не вполне развитыми женскими, а вершина — мужскими цвѣтами. Иногда же ось початка бываетъ усажена лишь только сѣмяпочками и тычинками. Во время цвѣтенія бываетъ замѣтно повышеніе температуры. Плодъ 1—4 сѣмянная ягода. Около 20 видовъ распространены въ области Средиземнаго моря и зап. Азіи. *A. maculatum L.*, *A. vulgare Lam.* (Клещинецъ, Арошникъ), имѣетъ плоды багрянаго цвѣта, величину съ горошину (см. табл. „Ядовитыя растенія“, I); растетъ въ тѣнистыхъ лѣсахъ. Всѣ части растенія, а особенно ягоды, ядовиты. Клубень содержитъ млечный сокъ, который при высушиваніи распадается; высушенный и сваренный клубень является здоровымъ пищевымъ средствомъ, содержитъ 25% крахмала, совершенно сходнаго съ крахмаломъ аррорута. Корень *A. italicum L.* въ Италіи идетъ на приговлещіе крахмала. Драконовъ корень *A. dracunculus L.* (см. рис.), встрѣ-

чается въ южной Европѣ и Малой Азій, употреблялся въ древности какъ лекарство, а въ Греціи употребляется и въ настоящее время, особенно какъ средство при укушеніи змѣй. Листъ и соцвѣтіе съ давнихъ

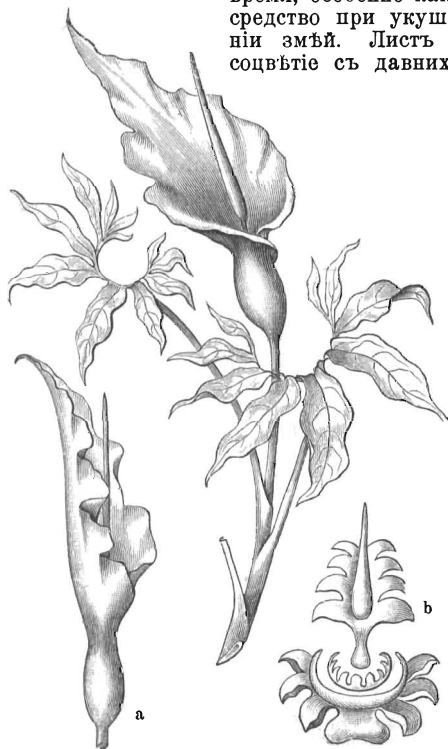

Драконовъ корень (*Arum dracuncululus* L.).  
a — не вполне развитое соцвѣтіе; b — орнаментъ, повторяющій формы растенія.

время служили образцомъ для орнаментовъ, да и въ настоящее время еще находятъ употребленіе въ этомъ отношеніи. Въмѣстѣ съ другими видами разводится въ качествѣ декоративнаго растенія.

**Арундо**, лат. назв. тростника (см.).

**Аруссы**, народъ племени Галла въ вост. Африкѣ, населяютъ обширную, плоскую область подъ 39° в. д. и 8° ю. ш., обильно засѣваемую дуррой, сорго и другими злаками. А. упоминаются уже въ концѣ 1-го столѣтія въ знаменитыхъ надписяхъ г. Адулиса подъ названіемъ Раусовъ.

**Арустукъ** (Aroostook), графство въ сѣв. амер. штатѣ Мэнъ, заим. сѣв. и сѣв.-восточ. части этого штата и прилег. къ влад. Канады. Большая часть покрыта лѣсами и хорошо орашена. Число ж. 41,700. Гл. гор. Гульстонъ съ 3228 жит.

**Арфа** (ит. Agra, франц. Harpe, англ. Harp), является однимъ изъ древнѣйшихъ струнныхъ инструментовъ, бывшихъ, повидимому, въ употребленіи въ Египтѣ въ формѣ, похожей на современную. Среди инструментовъ, играемыхъ рукой или плектрумомъ, А. самый большой. До начала прошлаго столѣтія А. была инструментомъ, на

которомъ только съ большимъ трудомъ можно было модулировать въ другія тональности, такъ какъ струны ея были настроены не хроматическими полутонами, а диатонически, и каждая струна въ отдѣльности должна была быть перестроена посредствомъ крючка, укорочивающаго струну. Этотъ крючекъ долженъ былъ быть разсматриваемъ въ то время, какъ прогрессъ (появился въ Тироли въ концѣ XVII в.). Только въ 1720 г. Hochbrücker изъ Donaueggen'a придумалъ механизмъ, дѣлающій возможнымъ совмѣстное перестраиваніе всѣхъ одноименныхъ звуковъ посредствомъ педалей, такъ что руки исполнителя оставались свободными для игры. Наконецъ, въ 1820 г. Себастьянъ Эраръ изобрѣлъ механизмъ двойной педали (à double mouvement), позволяющій перестроить каждую струну послѣдовательно на два полутона выше. Эта нынѣ общеупотребительная А. построена въ Ces-dur, имѣетъ 46 струнъ съ объемомъ отъ Contra-Ces (до-бемоля) до четырехчертнаго ges (соль-бемоля). Первымъ полу-движеніемъ семи педалей всѣ семь знаковъ пониженія устраняются, такъ что А. оказывается перестроенной въ C-dur; второе движеніе педалей превращаетъ C-dur въ Cis-dur. Болѣе быстрые хроматическіе ходы невозможны и нынѣ еще на современной эраворской А.; аккорды, содержащіе одновременно съ основнымъ тономъ хроматически измѣненную ступень его, должны быть изображаемы въ нотахъ иначе, напр., si, re, fa, si bémol въ видѣ si, re, fa, la dièse; примѣненіемъ эффекта равновзвучія энгармонически разныхъ тоновъ является возможнымъ всю А. настроить на одинъ аккордъ, напр., si-do bémol, re, mi ♯-fa, и быстрымъ glissando черезъ всѣ струны вызывать поразительные эффекты. Для А. характерна игра ломанными аккордами, называемыми, въслѣдствіе этого, арпеджіями. Особья древнія и новыя А. представляютъ: старая гальская А. (Clairseach, Clarsach, Clarasagh) и кимврская А. (Telyn, Telein, Télen), бывшія въ употребленіи у бардовъ Великобританіи; двойная А. (Agra doppia, Давидова А.) съ прямо стоящимъ резонансовымъ основаніемъ и натянутыми съ обѣихъ сторонъ его струнами; острая А. (Arpanetta), той-же конструкции, но меньшихъ размѣровъ хроматическая А. Пфрангера, непрактичная въслѣдствіе чрезмѣрно большого числа струнъ, и арфовая лютя (Dital harp) Light'a (1798), соединеніе А. съ лютей (см. „Dictionary of music“ Groves'a, 1880 и слѣд.). Недостатки, свойственныя современной эраворской А., простирающія отъ диатоническаго строя ея и сложности педализаціи для цѣлей модуляціонныхъ, хроматизма и др., заставляютъ прибѣгать къ усовершенствованіямъ инструмента. Gustave'y Lyon'u, представителю извѣстной инструментальной фирмы Pleyel въ Парижѣ, въ самое послѣднее время удалось создать новую систему хро-

матической А. безъ педалей, имѣющей, повидимому, будущее. Крестообразное расположение струнъ на ней настолько цѣлесообразно, что, благодаря ему, явилась сразу возможность съ поразительной легкостью исполнять то, что на эравровскій А. было либо совершенно невозможно, либо было сопряжено съ большими трудностями, и то только въ медленномъ темпѣ. Инструментъ этотъ лишился, однако превосходнаго эффекта *glissando* (на немъ возможно только диатоническое *glissando*). Аппликатура новой А. совершенно разнится отъ таковой эравровской. — Конструируютъ также А. съ клавиатурами. Для эравровской А. въ новѣйшее время писали: Надерманъ, Дици, Марэнъ, Паришъ-Альваресъ, Обертюръ, Цабель и др. Шпоръ написалъ также нѣсколько дуэтовъ для А. и скрипки Съ громаднымъ успѣхомъ А. употребляется современными композиторами въ операхъ и инструментальныхъ произведеніяхъ.

**Арфа Эола**, см. *Эолова арфа*.

**Арфонъ**, см. *Карнарвонширль*.

**Арханамъ**, устарѣлое выраженіе въ рѣчи и на письмѣ.

**Архангелка**, лат. назв. дудника (см.).

**Архангелогородскій лѣтописецъ**. Подъ такимъ названіемъ извѣстна лѣтопись Великоустюжная, доведенная до конца XVI в., по одному списку продолженная до 1620 г. Имѣются свѣдѣнія о трехъ спискахъ ея: одинъ изъ нихъ былъ присланъ архіепископу московскому Платону преосвященнымъ Архангелогородскимъ (отсюда самое названіе лѣтописца), а Платономъ препровожденъ въ 1779 г. въ Синодъ, по распоряженію котораго и напечатанъ подъ заглавіемъ: „Лѣтописецъ, содержащій въ себѣ російскую исторію отъ 6360 (852) до 7106 (1598) года, то есть по кончину царя и великаго князя Θεодора Иоанновича. Москва, въ Свч. типогр. 1781 г.“ Вскорѣ появилась перепечатка этого изданія (Москва, въ Свч. типогр. 1819 г.). Второй списокъ принадлежалъ Александро-Невской библиотекѣ и находился въ 3-мъ томѣ присланныхъ изъ нея въ Синодъ лѣтописцевъ: списокъ этотъ употребленъ для вариантовъ къ первому списку въ названномъ изданіи. Есть основаніе думать, что онъ былъ доведенъ только до 1516 г. Наконецъ, третій списокъ въ 1895 г. приобрѣтенъ Л. С. Мацѣвичемъ у одного изъ одесскихъ букинистовъ и подробно имъ описанъ въ указанной ниже статьѣ: лѣтописецъ доведенъ до 1620 г. и обособленъ приписками, изъ которыхъ самая поздняя относится, кажется, къ 1683 г. — Великоустюжное происхожденіе А. доказывается содержаніемъ его: начиная съ XV вѣка устюжнымъ событіямъ отводится особое вниманіе. Впрочемъ, уже въ XIII в. сказывается мѣстный лѣтописецъ: подъ 1262 г. занесена легенда о богатырѣ Бугѣ, крестившемся въ Устюгѣ, подъ 1290 г. распространено извѣстіе о построеніи мѣстнаго соборнаго храма. Приписки третьяго списка доказываютъ, что

онъ изготовленъ въ Устюгѣ. — Связный лѣтописный рассказъ идетъ въ А. только до 1516 г.: послѣ перерыва въ 14 лѣтъ, находимъ краткія отрывочныя извѣстія. Это доказываетъ, что А. составленъ около этого года. Лѣтописный сводъ начала XVI в., вѣроятно, замѣнилъ болѣе древнюю устюжскую лѣтопись, намекъ на которую находимъ подъ 1491 г. (и въ книгахъ дьяки поискали...). Можно предполагать, что древняя устюжная лѣтопись составлена на основаніи Ростовской лѣт. начала XV в., той самой, которая легла въ основаніе Академическаго сп. Сузд. лѣт. (въ части отъ 1239 г.), Супрасльскій лѣт., Хронографа и др. Около 1516 г. эта лѣтопись была продолжена современными устюжными событиями и распространена на основаніи двухъ обширныхъ лѣтописныхъ сводовъ: 1) Новгородскаго, сходнаго съ комисс., Толст. и Акад. сп. Новг. 1-й лѣт., но представлявшаго болѣе древнюю редакцію (кажется, тридцатыхъ годовъ XV ст.); изъ него заимствовано, между прочимъ, начало А., столь важное для нашего лѣтописанія по связи его съ начальнымъ кievскимъ сводомъ. 2) Хронографіи съ присоединеніемъ къ нему московскую лѣтопись, доведенную, повидимому, до 1516 г. Изъ хронографіи заимствовано, напр., ошибочное указаніе на лѣта царствованія Мурчухна (1205), извѣстіе о смерти арх. Саввы сербскаго (1229) и мн. др. Московская лѣтопись при хронографѣ сходствовала съ извѣстными нами лѣт. сводами (а именно съ хроногр. сп. Новг. 4-й, сп. Царскаго Соф. 1-й лѣт. и др.) только до 1473 г. включительно, а съ 1474 и по 1516 г. представляла много оригинальнаго и важнаго для отечественной исторіи: рассказывая о нѣкоторыхъ внутреннихъ событіяхъ, а въ особенности о войнахъ съ Польшей, Карамзину приходилось поэтому не разъ ссылаться на А. (см. И. Г. С. VI. пр. 384, 451, 490, 491, VII, пр. 2, 111, 113 и сл.). — О А. см. предвѣдомленіе къ лѣтописцу Новгородскому, изд. 1781 г.; Д. Полъновъ, О лѣт., изд. отъ св. Синода (Зап. Ак. Н., т. IV); Л. С. Мацѣвичъ, Сук. сб. XVII в. со сп. Арханг. лѣт. (Древности, Труды Археол. комм., Ист. Моск. Арх. общ., т. I, вып. 1, М. 1898); О начальномъ кievскомъ лѣт. сводѣ (Чт. общ. ист. и др. рос., 1897). Позднѣйшія великоустюжскія лѣтописи и между ними наиболѣе полная лѣт., составленная въ 1780 г. св. Вологдинымъ основывается безъ всякаго сомнѣнія на т. н. Арханг. лѣтописцѣ. Сводъ этихъ лѣтописей см. въ изд. А. А. Титова „Лѣтопись Великоустюжская“, М. 1889.

**Архангело-Пашійскій заводъ**, Пермской губ. и уѣзда, основ. въ 1784 г. въ 200 вер. къ сѣв. отъ Перми; при р. Пашій сист. Чусовой; ж. 3461ч. (1885). Принадл. частн. комп., владѣетъ обширною лѣсною дачею въ 295 т. дес., вырабатываетъ въ настоящее время только чугуны изъ собств. рудъ при 300 рабоч. на заводѣ и 345 раб. въ рудн.; выраб. въ 1896 г. 1318 тыс. худ. чугуна.

**Архангель,** по Діонісію Ареопагиту, третья (высшая) степень между ангельскими чинами. Въ Священномъ Писаніи упоминаются архангелы Гавріилъ (преимущественно, какъ вѣстникъ Божій) и Михаилъ (какъ архистратигъ небесныхъ силъ).

**Архангельская губернія** составл. сѣверн. часть Европ. Россіи, лежитъ между 61°20' и 70° с. ш., 28°10' и 66° в. д. На сѣверѣ прилегаеть къ Ледовитому океану и Бѣлому морю, на востокѣ гранич. Уральскимъ хребтомъ (Тобольск. губ.), на югѣ Вологод. и Олонец. губ., на западѣ Финляндіей и Норвегіей. Простираясь отъ востока къ западу на 1500 в., а съ сѣвера на югъ на 650 в., губ. заним. 742,759 кв. в. или 845,137 кв. км., считая въ томъ числѣ обширныя острова Ледовитаго океана: Новую Землю, Колгуевъ, Вайгачъ и др. Въ губ. числится 9 уѣздовъ: Архангельскій (26,775 кв. в.), Холмогорскій (14,505 кв. в.), Шенкурскій (21,779 кв. в.), Пинежскій (41,816 кв. в.), Мезенскій (94,110 кв. в.), Печорскій (352,772 кв. в.), Онежскій (25,116 кв. в.), Кемскій (35,675 кв. в.) и Александровскій или Лапландія (130,210 кв. в.). Изъ общ. колич. около 90 мил. дес., подъ тундр., скалами, болот., рѣк. и озер. 57 мил. дес., подъ казен. и удѣльн. лѣсами 32.580,000 дес. Остальн. 420,000 дес. во влад. крестьянъ и городовъ; изъ нихъ около 300,000 дес. считается удобн., въ томъ числѣ 200 т. д. подъ лугами и до 100 т. д. подъ пашней и огородами. Всѣ эти цифры должны считаться только приближительными, такъ какъ для большей части А. губ. не существуетъ сколько нибудь точныхъ топографическихъ съемокъ.

Морскую границу А. губ. составляютъ: Ледовитый океанъ отъ Варангерскаго залива, вдоль Мурманскаго берега Лапландіи съ полуо.—вомъ Рыбачьимъ, Мотовскимъ зал., Кольской губой (Екатерин. гавань) о.—вомъ Кильдинъ и мысомъ Св. Носъ; Бѣлое море (см.) между полуост. Лапландіей и Каппинимъ; Ледовитый океанъ съ губами Чесской, Печорской (Пустозерской), Хайпудырской, прол. Югорскій Шаръ и Карскимъ моремъ. Сѣверный берегъ Лапландіи или Мурманъ гористый, обрывистый со множествомъ глубокихъ удобныхъ гаваней, замерзаніе которыхъ въ значительной мѣрѣ задерживается вліяніемъ теплыхъ морскихъ теченій; по берегамъ восточной части Ледовит. океана (Тиманскому берегу) отъ полуост. Канина до Карскаго моря господствуютъ отмели, прилегающія къ совершенно пустынному прибрежному краю, почти не представляющему какихъ либо бухтъ для защиты плавающихъ судовъ.

По природѣ страны обширная А. губ. можетъ быть раздѣлена на слѣдующія естественныя части: Лапландія (см.), нынѣ Александровскій уѣздъ, съ ея гористою тундрою (въ среднемъ до 350 м. высоты, но мѣстами подним. до 1000 м.), голыми скалами кристаллическихъ, преимущественно

гранитныхъ и гнейсовыхъ породъ, покрытыхъ только отчасти различного рода древнимъ ледниковымъ песчаноглинистымъ наносомъ, почвою несособною къ какой либо культурѣ, производящую лѣсныя породы только въ защищенныхъ болѣе низменныхъ мѣстахъ, при преобладающихъ промерзшихъ болотахъ, переходящихъ въ озерныя бассейны и короткіе, порожистые рѣчныя протоки.

Кемскій край, занимаетъ уѣздъ того же имени, и является во всѣхъ отношеніяхъ продолженіемъ сосѣдней сѣверной Финляндіи и Повѣнецкаго края Олонецкой губ. Это страна гранитныхъ и гнейсовыхъ холмовъ, которые только мѣстами прорѣзываются, такъ наз., зеленокаменными изверженными породами — діоритами, диабазами и пр.; холмы и котловины, сложенные изъ этихъ кристаллическихъ коренныхъ породъ носятъ на себѣ разнообразныя слѣды прежняго сплошного ледниковаго покрова, частію избороздившаго, частію сгладившаго ихъ поверхность, нагромоздившаго мощныя отложения ледниковыхъ наносовъ вмѣстѣ съ массою валуновъ и всевозможныхъ обломковъ тѣхъ же коренныхъ породъ. Ледниковые наносы нерѣдко здѣсь принимаютъ видъ настоящихъ горныхъ хребтовъ (см. *озы, морены, сельки*), тянущихся на десятки верстъ. Въ то же время это страна безчисленнаго множества озеръ, заповняющихъ котловины между холмами; озера переходятъ въ столь же многочисленныя болѣе или менѣе замкнутыя болота; всѣ холмы и сколько нибудь свободныя отъ водъ пространства покрыты лѣсами — еловыми (отчасти березовыми) на глинистой и каменистой почвѣ, сосновыми на почвѣ песчаной; та же сосна вмѣстѣ съ особымъ видомъ березы спускается и въ болота, покрывая большую часть ихъ въ видѣ жалкихъ, корявыхъ, плохо разрастающихся деревьевъ. Между озерами по величинѣ заслуживаютъ вниманія Ковдо, Пяво, Топо, Кунто и Онго (Анго). Многочисленныя, то порожистыя, то заболоченныя, рѣчки служатъ стоками озеръ, нерѣдко направляющихъ избытки своихъ водъ въ двухъ противоположныхъ направленіяхъ. Наибольшія изъ этихъ рѣчекъ — Кемь и Выгъ, какъ пути сообщенія, не имѣютъ значенія. Почти весь край лежитъ за предѣлами полевой культуры, хотя мѣстами, въ защищенныхъ мѣстахъ посѣвы ячменя еще могутъ имѣть нѣкоторый успѣхъ. Лѣсъ, пушный звѣрь, птица, рыба и только въ ограниченныхъ размѣрахъ скотоводство прокармливаютъ скудное населеніе этого края.

Онежскій и Двинской край занимаетъ среднюю часть А. губ. и имѣетъ совершенно иное строеніе. Край этотъ представляетъ низменность, по которой протекають нижнія части крупныхъ судоходныхъ рѣкъ Онеги, Сѣв. Двины (ея притоковъ Ваги и Пинеги), Кулоя, отчасти Мезени и др. Среди низменности преобла-

даютъ и здѣсь заболоченныя пространства, препятствующія сообщенію, и смѣняющіяся обширными лѣсами, того же двойственного состава, какъ и въ зап. части губ.; вмѣстѣ съ рѣзкимъ различіемъ въ геологическомъ строеніи страны, озера отступаютъ на задній планъ, причемъ по большей части сглаживается и холмистость, равнина становится преобладающимъ ландшафтомъ мѣстности. Выходы коренныхъ породъ являются только въ береговыхъ разрѣзахъ; здѣсь развиты девонскіе известняки и песчаники въ западной части въ бассейнѣ р. Онеги и по берегамъ Бѣлаго моря, тогда какъ по Сѣв. Двинѣ, Пинегѣ и далѣе на востокъ выступаютъ известняки каменноугольной системы, смѣняющіеся въ свою очередь, пестрыми, съ преобладаніемъ краснаго цвѣта, глинами, мергелями и только отчасти известняками пермскаго возраста. Всѣ эти коренныя породы покрыты ледниковымъ валуннымъ наносомъ, по большей же части болѣе новыми четвертичными отложеніями, содержащими современную фауну Бѣлаго и Ледовитаго моря, и относящимися къ послѣдней, такъ наз. бореальной трансгрессіи, когда море покрыло собою почти всю площадь А. губ. (кромѣ ея западной части) и заходило далеко къ югу вглубь Вологодской губ. Во многихъ мѣстахъ, особенно по долинамъ Онеги и Сѣвера. Двины, главныхъ жизненныхъ артерій этого края, почва и клим. условія дозволяютъ развитіе не только обширнаго и цѣннаго скотоводства (крупный рогатый скотъ), но и культурнаго полеводства (ячмень и рожь). Въ лѣса средней части А. губ. проникаютъ восточныя деревья: пихта, лиственница и даже сибирскій кедръ. Рѣка Онега (см.) принадлежитъ А. губ. 230 верст. нижняго теченія; она судодходна для мелкихъ судовъ и плотовъ, но болѣе крупное судодход. встрѣч. препятствіе отъ пороговъ; Онега изливается въ море однимъ русломъ до 1 версты шириною. Сѣвер. Двина (см.) въ предѣл. А. губ. протекаетъ 600 верстъ и вполне судодходна по всему пути; ширина ея русла при вступленіи въ А. губ. до 300 саж.; по принятіи Ваги и Пинеги разливается на 1—3 версты; подъ г. Архангельскомъ до раздѣленія на рукава р. то разливается до  $3\frac{1}{2}$  в., то снова суживается до одной версты и образуетъ наконецъ дельту, имѣющую приблизительно видъ правильнаго трехугольника, каждая сторона котораго равняется 40 верст. По р. Вагѣ судодходство и сплавъ производится только въ весеннее время; р. Пинега для небольшихъ судовъ судодходна все лѣто, но главнымъ образомъ служитъ для сплава растущаго по ней лѣса. Р. Мезень судодходна для малыхъ судовъ внизъ отъ слиянія съ р. Вашкой, но также преимущественно является рѣкою сплавною, вливается въ Мезенскую губу Бѣлаго моря однимъ глубокимъ устьемъ.

Печорскій край занимаетъ восточную

половину всей площади губерніи, т. е. восточную часть Мезенскаго и весь недавно образованный Печорскій уѣздъ. Сѣверная половина (около  $8\frac{1}{2}$  мил. десят.) занята тундрами (см.), только мѣстами поросшими мелкимъ и корявымъ сосновымъ и березовымъ лѣсомъ, болѣею же частью самою скудною тундровою растительностью мелкихъ кустарниковъ полярной березы, ивняка, мха, ягеля и полярныхъ травъ съ отдѣльными рѣдкими куртинами корявой ели. Тундровая полоса дѣлится на Тиманскую или Малоземельскую между Печорой и Мезенью, Канинскую на полуст. того же имени (см.), и огромную Большеземельскую, между Печорою и Уральскимъ хребтомъ. Южная половина представляетъ такую же равнину, какъ и сѣв. часть, но здѣсь преоблад. обширныя лѣса (до  $8\frac{1}{2}$  мил. десят.), перемежающіеся съ еще болѣе грандіозными и непроходимыми болотами или тайболами (до 12 мил. дес.). Главную породу, мѣстами еще совершенно дѣвственныхъ, но близъ рѣкъ уже значительно хищнически раззоренныхъ лѣсовъ представляетъ ель; сосна и лиственница преобладаютъ только отдѣльными участками, прилегающими къ рѣчнымъ долинамъ, преимущественно на песчаномъ грунтѣ; мѣстами (по р. Ананецъ) сибирскій кедръ. Къ главному хвойному лѣсному материалу значительно примѣшивается береза, ольха, а въ рѣчныхъ долинахъ кромѣ того осина, рябина и разные виды ивъ. Сѣнокосныхъ и пахатныхъ участковъ на всемъ этомъ обширномъ пространствѣ считается не болѣе 25 тыс. десятинъ. Равнина Печорскаго края пересѣкается въ с. з. направленіи невысокимъ (до 400 м.) Тиманскимъ хребтомъ (см.), отчленяющимся отъ Урала въ Чердынскомъ краѣ Пермской губ., проходящимъ въ видѣ холмистаго водораздѣла между системами Печоры съ одной, Вытегды и Мезени съ другой стороны. Западная вѣтвь Тимана, подъ именемъ Чайчина камня, можетъ быть отъ истоковъ р. Пезы (притока Мезени) прослѣжена далеко къ с.-з. къ берегамъ Ческой губы; продолженіемъ Тимана служитъ хребетъ, пересѣкающ. полуостровъ Канинъ въ томъ же с.-з. направленіи. Равнины бассейна р. Мезени, сложенные, какъ и болѣе центральныя части губерніи, изъ выступающихъ въ берегахъ рѣкъ, почти горизонтально лежащихъ отложеній пестротѣчныхъ глинъ и мергелей, и только отчасти известняковъ пермскаго возраста, покрытыхъ отложеніями ледниковыхъ наносовъ и осадками бореальной морской трансгрессіи; Тиманъ представляетъ сложное геологическое устройство складчатаго горнаго хребта, вдоль котораго выступаютъ съ с.-з. простираніемъ кристаллическіе гнейсы и сланцы, прорванные мѣстами зеленокаменными породами, покрытыми осадками, относящимися къ различному палеозойскимъ періодамъ, между которыми наибольшимъ распространеніемъ

пользуются средній и верхній девонъ (между прочимъ особая сланцеватая, пропитанная нефтью, порода, извѣстная подъ мѣстнымъ названіемъ доманика), за которыми слѣдуютъ морскія известняковыя (не содержащая каменнаго угля) отложения каменноугольной системы, въ свою очередь покрытыя пермью. Уже на Тиманѣ и по правымъ притокомъ Мезени кое гдѣ встрѣчаются разорванныя участки верхней юры и нижняго мѣла. Осадки послѣдн. двухъ геологическихъ системъ заполняютъ собою весь бассейнъ Печоры, выступая по вѣмъ рѣкамъ изъ подъ сплошнаго покрова морскихъ и ледниковыхъ четвертичныхъ отложений. Восточную границу губерніи составляетъ Уральскій хребетъ, который здѣсь имѣетъ небольшую высоту, только отдѣльныя вершины доходятъ до высоты 1200 м. (Пай-яръ 1420 м.), средняя высота, съ точностью неопредѣленная, гораздо меньше и понижается къ сѣверу. Уралъ представляетъ одинъ хребетъ съ явственнымъ с.-в. простираніемъ; сложенъ изъ налегающихъ другъ на друга въ послѣдовательномъ порядкѣ съ вос. на зап. кристаллическихъ сланцевъ съ зеленокаменными пород., девонскихъ и каменноугольныхъ осадковъ. Къ послѣднимъ прилегаютъ на западѣ широкой полосой характерные песчаноглинистыя нижнепермскія отложения артинскаго яруса (см.), съ неизмѣннымъ постоянствомъ петрографическаго состава, тянущагося вдоль всего западнаго склона Урала. Подъ 68° с. ш. въ Уральскомъ хребтѣ наблюдается переломъ, послѣ котораго горы, сохраняя то же геологическое и орографическое строеніе, почти подъ пря-

мымъ угломъ поворачиваютъ на с.-з. и подъ именемъ хребта Пай-хой тянутся къ Югорскому Шару, переходя на о—въ Вайгачъ, заполняя собою еще далѣе на сѣверѣ о—въ Новую-Землю. Главный, и почти единственный, въ лѣтнее время доступный путь представляетъ здѣсь р. Печора (см.), текущая по губ. на протяженіи 800 верс., и ея крупныя притоки Уса (длинною болѣе 500 вер.), текущая съ Урала, Ижма (до 500 вер. дл.) съ Ухтою и Цыльма, направляющіяся съ Тимана. Печора и Уса судоходны во всю навигацію, тогда какъ отмѣченные правые притоки представляютъ значительное препятствіе по ихъ порожистости.

О—ва. Соловецкіе (см.) въ Бѣломъ морѣ, Колгуевъ (см.), Вайгачъ (см.); двойной о—въ Новой Земли (см.), вмѣстѣ съ небольшимъ числ. другихъ прибрежн. о—вовъ причисляются также къ А. губ.

Климатъ, въ виду положенія губерніи подъ полярнымъ кругомъ, конечно, суровый, но вліяніе глубоководящагося къ югу Бѣлаго моря и теплаго морского теченія вдоль Мурманскаго берега рѣзко сказывается въ различіи температуры зимнихъ мѣсяцевъ въ прибрежныхъ пунктахъ съ несравненно болѣе теплою зимою, и внутреннихъ удаленныхъ отъ моря частей губ. съ суровою полярною стужей; такой же контрастъ наблюдается между западными болѣе теплыми и восточными болѣе холодными частями губ. Хотя метеоролог. станцій въ А. губ. еще далеко недостаточно для крупныхъ обобщеній, но нижеприведенныя данныя могутъ служить примѣромъ.

	Широта	Годъ	Январь	Апрѣль	Юль	Окт.	Макс.	Миним.
Вардѣ у Варанг. залива . . . . .	70 $\frac{1}{2}$	0,8	— 6,0	— 1,6	8,9	1,4	—	—
Кемь . . . . .	65	0,5	— 10,8	— 1,2	14,6	1,4	34,5	— 40,8
Св. Носъ . . . . .	68	— 1,0	— 7,6	— 4,7	8,1	— 1,0	23,6	— 25,5
Архангельскъ . . . . .	64 $\frac{1}{2}$	0,3	— 13,7	— 1,3	15,8	1,4	31,4	— 47,5
Шенкурскъ . . . . .	62	1,1	— 14,8	1,4	18,6	0,7	34,5	— 50,5
Мезень . . . . .	66	— 1,4	— 16,1	— 3,2	14,6	— 0,6	30,3	— 46,8
Усть-Цыльма (Печора) . . . . .	65 $\frac{1}{2}$	— 1,9	— 23,6	— 5,3	17,6	0,0	28,5	— 43,5
Малыя Кармакулы (Нов. Земля) . . . . .	72 $\frac{1}{8}$	— 6,2	— 15,6	— 9,6	5,0	— 4,3	15,7	— 39,5

Прямо противоположное и не менѣе рѣзко выраженное вліяніе оказываетъ здѣсь море съ его полярными льдами на сильное запаздываніе весны и пониженіе лѣтней температуры, тамъ гдѣ господствуетъ умѣренная зима; напротивъ того зимней стужѣ болѣе южныхъ и восточныхъ частей губ. соответствуетъ жаркое лѣто. Подтвержденіе этихъ выводовъ находимъ въ приведенныхъ для тѣхъ же станцій данныхъ относительно наибольшей и наименьшей, наблюдавшейся на нихъ, температуры. Результатомъ указанныхъ климатическихъ особенностей является вѣкторый подъемъ сѣверной границы хорошо растущихъ лѣсовъ въ Лапландіи до 69° с. ш. противъ 67 $\frac{1}{2}$ ° на Печорѣ; ячмень созрѣваетъ на Мурманскомъ берегу подъ 68 $\frac{1}{2}$ ° с. ш., тогда какъ въ Мезенскомъ уѣздѣ доходить только

до 65 $\frac{1}{2}$ °, а на Печорѣ взрѣваетъ лишь у южныхъ предѣловъ А. губ. подъ 64° с. ш. Атмосферныхъ осадковъ дождя и снѣга выпадаетъ вообще въ А. губ. немного, въ среднемъ около 300 мм., т. е. значительно менѣе чѣмъ въ средней Россіи, при чемъ, болѣе всего (около 450 мм.) вдоль границы съ Олонецкой губ., менѣе всего на сѣверѣ Лапландіи и въ Печорскомъ краѣ (около 200 мм.). Большая часть этихъ дождей сосредоточивается лѣтомъ и преимущественно во вторую его половину; но зимы, чрезвычайно малоснѣжныя, переходятъ въ ясную и бездождную весну.

Населеніе, по переписи 1897 г., составляло 346,536 душъ обоего пола; въ томъ числѣ въ городахъ 31,900. Изъ общаго числа мужчинъ 163,784 и 182,752 женщинъ. Населеніе распределено неравномерно.

При средней плотности 0,5 чел. на кв. в., въ Шенкурск. уѣздѣ оно доходитъ до 3,5, а въ Александровск. понижается до 0,1 чел. на кв. в. Въ 1898 г. родилось 14,196, умерло 8354, приростъ 6495; браковъ было заключено 3104. Этнографическій составъ населенія довольно однообразный; огромное большинство русскіе; инородц. мало, (6013 ч.) въ числѣ ихъ находятся: зыряне, почти обрусѣвшіе, перенявшіе русскіе обычаи, вѣру, образъ жизни; живутъ селами въ Печорск. краѣ; въ тундрахъ вост. части Архангельск. губ. самоѣды, полудикіе кочевники, живутъ чумами, отдѣльно другъ отъ друга, перекочев. съ мѣста на мѣсто. Кромѣ того, невошедшіе въ приведенное выше общее число жителей губерніи лопари — въ Алекс. и Кемск. уѣздахъ, небольшими поселк. или, по мѣстному выраженію, погостами. Въ этихъ же уѣздахъ корелы небольшими селен. у озеръ близъ Финляндіи, въ болотистыхъ мѣстахъ. Раскольник. много; остальные православн., лютеранъ (въ Лапландіи) до 1500 чел., католик., евреевъ по нѣск. сотъ. Въ административномъ отношеніи, губ. дѣлится на 9 уѣздовъ; каждый уѣздъ на 2 стана. Волостей 100, къ котор. припис. 3003 сел. съ 46,227 крестьянск. дворовъ и 821 дворъ некрестьянск. Архангельск. губ. составляетъ старинное владѣніе русскихъ, которые проникли сюда въ XI в. изъ Новгорода, образовали здѣсь Двинскую пятину. Съ завоеваніемъ Новгорода, всѣ его земли перешли во владѣніе Москвы.

Землевладѣніе находится почти всецѣло въ рукахъ казны и удѣловъ, коимъ, по облѣдов. 1887 г., принадл. 99,41% общей площ., крестьянск. надѣл. 0,45%, частнымъ лицамъ 0,003%, разн. учрежд. 0,14%. Распредѣляя земли по угольямъ, оказывается, что крестьян. принадл. 326,763 дес. (пашни 84,266 дес., луговъ и др. удобн. 138,562 дес., лѣсн. 78,023 дес., неудобн. 25,912 дес.), частн. лиц. и учрежд. 81,583 дес. (пах. 4176 дес., луговъ и др. удобн. 12,949 дес., лѣсн. 25,126 д. неудобн. 39,332 д.); остальное составляютъ казенныя земли. Крупнаго частновлад. и дворянск. землевлад. въ Архангельск. губ. нѣтъ. Крестьянское же населеніе состоитъ изъ бывшихъ госуд. и удѣльн. крестьянъ. Поzem. устройство первыхъ согласно Высочайше утв. 9 ноября 1870 г. мѣнью Госуд. Совѣта, по недостатку разработ. земель, отлож. на неопред. время, а крестьянамъ предоставл. пользов. землями, оказавшимися въ ихъ владѣніяхъ къ 14 ноября 1866 г. Закономъ 13 марта 1873 г. кр. разрѣшена расчистка казенныхъ лѣсныхъ участковъ въ размѣрѣ не болѣе 15 дес. на ревиз. душу, при чемъ расчищенные земли поступаютъ въ безплатное наслѣдственное пользованіе расчистившимъ на срокъ не менѣе 40 лѣтъ. Въ 1898 г. для такихъ расчистокъ отведено Упр. Госуд. имущ. 2346 дес. За 25-лѣтіе, со времени изданія закона о расчисткахъ, разработано всего 35,000 дес. Бывшіе удѣльн. кр. получили

въ надѣлѣ 4,3 дес. на душу мужск. пола. Съ того времени населеніе возросло, вслѣдствіе чего душ. надѣлѣ не превышаетъ въ среднемъ 1½ дес. на наличную душу. Такимъ образ. въ этой части крестьянск. населенія количество воздѣлываемыхъ земель, сравнительно съ наличнымъ числ. душъ, очень незначительно и постоянно уменьшается отъ прироста населенія. Этотъ недостатокъ земли, побуждаетъ бывшихъ удѣльныхъ крестьянъ ходатайствовать о переселеніи въ Сибирь.

Земледѣліе, въ виду условія почвы и климата, не можетъ обезпечить населеніе, нуждающееся въ провозномъ хлѣбѣ; тѣмъ не менѣе оно въ уѣздахъ Холмогорск. и Шенкурск., а отчасти Пинежск. и Онежск. составляетъ существенное занятіе жителей. а въ уѣздахъ: Архангельск., Кемск. и у южныхъ предѣловъ Мезенск. и Печорск. служить мѣстами подспорьемъ промысламъ, которые даютъ населенію этихъ мѣстъ главныя средства къ жизни. Во всей губ. преобладаетъ, такъ наз., подѣльная или лядинная система хозяйства (см.). На годныхъ участкахъ высѣвается ежегодно до 70,000 чтв. ячменя, 19,000 чтв. ржи, около 12,000 чтв. овса и до 20,000 чтв. картофеля. Урожай не высоки: нормальн. для яровыхъ считается самъ 3½, для озимыхъ самъ 4. Въ 1898 г. собрано было: ячменя 270,433 чтв., ржи 72,350, овса 30,388 чтв. и картоф. 112,998 чтв. Засѣянная площадь обнимала 58,812 дес. Сѣна собрано 14½ милл. пуд. Кромѣ того воздѣлывается ленъ и конопля. Въ 1897 г. первого собрано до 10,000 п. сѣмени и до 40,000 пуд. волокна, конопля болѣе 10,000 п. сѣм. и 11,000 п. волокна. Посѣвъ нерѣдко повреждается градобитіемъ и осенними заморозками, а также нападеніемъ червя, который появляется въ концѣ августа и началѣ сентября и портитъ посѣвы. Такъ въ 1898 г. истреблено было червями озимыхъ всходовъ ржи на сумму 14,300 р.

Лѣсное дѣло. Лѣса заним. площадь въ 32 мил. дес. и принадл. казнѣ, за исключеніемъ нѣск. дачъ, состоящихъ въ вѣд. удѣльнаго вѣдомства. Въ частн. влад. лѣсовъ нѣтъ ни у отдѣльн. лицъ, ни у кр. общ. Лѣсн. матер. какъ для мѣстн. нуждъ, такъ и для экспорта покуп. у казны по особой таксѣ. По закону, даже незначит. лѣсн. издѣл., необх. въ крестьянск. быту, заготовляются съ оплатой ихъ пошлиной, впрочемъ, не высокой, кот. въ общемъ получается около 15,000 руб. въ годъ. Въ губ. произраст.: ель, сосна, лиственница, пихта, сибирс. кедръ, береза, ольха и др. Отличн. качества сѣверн. породъ давно замѣчены заграницей, гдѣ ихъ цѣнятъ 10—15% выше, чѣмъ лѣса, вывоз. изъ др. мѣстъ Россіи. Для экспорта идутъ преим. сосна и ель и въ небольш. количествѣ листвен., котор. особ. много въ Мезенск., Пинеж. и Печор. уѣзд. Въ 1898 г. изъ каз. дачъ Арх. губ. продано на лѣсоп. зав. бревенъ: соснов. 722,570 шт., елов. 178,060, лиственничныхъ

18,530 шт., на сумму около 1 мил. 300 тыс. руб. Кроме того, отправл. за границу древесной коры до 50 тыс. пуд., смолы 834,644 пуда, скипидара 8,815 пуд.

Скотоводство въ губ. могло бы достиг. значит. развитія, благодаря съ одной стороны прекрасн. лугамъ на бер. С. Двины, отчасти Мезени, Пинеги, а съ другой неobjяти. тундрамъ Печорск., Мезенск. и Александр. уѣздовъ. Луга представл. хорошія пастбища для крупнаго рогат. скота и лошадей, тундры для оленей. Къ сожал., рогат. скотъ въ губ. преим. мѣстн. простой породы и лишь въ нѣск. волостяхъ Холмогор., Арханг. и Пинежск. уѣзд. удержался такъ назыв. холмогорск. скотъ, возникшій при Петрѣ Великомъ отъ скрещ. мѣстн. породы съ голландск., да и то замѣтно мельчаетъ и теряетъ молочность отъ недостат. ухода и отсутств. хор. производителей. Въ дѣляхъ улущш. рогат. скота въ 1898 г. Мин. Землед. выслано 18 чистокровн. быковъ голланд. пор., котор. розданы сельск. общ. Холмог. и Арх. уѣздовъ. Славившіяся нѣкогда пинего-мезенск. лошади тоже почти выродились и въ губ. исключ. лошади мѣст. прост. породы. Оленеводство представл. очень выгодн. промысломъ, кот. распростр. преим. въ тундр. Печорск., Мезенск. и Александр. уѣздовъ, гдѣ инородцы держать много оленей, обезпечивающ. существ. какъ самоѣдовъ, такъ и зырянъ, доставл. всѣ предм. перв. необх.: пищу, одежду, жилище и средства къ передвиж. по громадн. простр. въ тундрахъ; къ сожалѣнію, оленеводство страдаетъ отъ частыхъ раззорительныхъ падежей оленьихъ стадъ. Къ 1 янв. 1899 г. считалось въ губ. лошадей 53,185, крупн. рог. скота 129,614, овецъ 157,094 и оленей 298,275 головъ.

Минеральные продукты. По послѣд. оффиц. даннымъ за 1896 г. А. губ. производитъ только соль (58,845 пуд.), получаемую вываркою разсоловъ изъ девонскихъ пластовъ въ окрестностяхъ Лудской губы Бѣлаго моря (посады Ненокса и Луда) въ западной части Арх. уѣзда. Затѣмъ въ разное время дѣлались во многихъ мѣстахъ губерніи попытки эксплуатаціи различныхъ полезныхъ ископаемыхъ изъ давно открытыхъ мѣсторожденій; всѣ такія попытки не имѣли продолжительнаго успѣха, частью за неблагонадѣжностью мѣсторожденій, частью по невыгоднымъ экономическимъ условіямъ ихъ положенія, что не помѣшаетъ, конечно, при измѣненіи этихъ условій вернуться къ эксплуатаціи нѣкоторыхъ изъ нихъ. Среди таковыхъ мѣсторожд. слѣдуетъ указать: золото въ ограниченномъ количествѣ въ россыпяхъ нѣкоторыхъ пунктовъ Кемскаго уѣзда; серебряно-свинцовыя руды на Медвѣжьемъ о-въ въ Кандалакскомъ заливѣ Бѣлаго моря и на прилег. берегу Лапландіи, равно какъ и въ нѣсколькихъ мѣстахъ вдоль Мурманскаго берега, а также въ Тиманскомъ хребтѣ по рѣкѣ Цылымъ; мѣдная руда встрѣчена въ тѣхъ же мѣстностяхъ, толь-

ко въ ничтожныхъ количествахъ. Желѣзо находится въ видѣ болотныхъ, бѣдныхъ по содержанію, рудъ, но весьма распространенныхъ, особенно въ Кемскомъ и Шенкурскомъ уѣздахъ. Каменнаго угля нѣтъ; нѣсколько разъ повторявшіяся заявки такового были ошибочны; за уголь принимались неимѣющіе значенія какъ топливо, углестые и проникнутые битумами сланцы. Давно извѣстные выходы нефти и сгущенныхъ битумовъ, въ такъ наз. доманиковомъ сланцѣ по р. Ухтѣ и др. мѣстамъ Тиманскаго хребта нѣсколько разъ были предметомъ практическихъ изысканій, которыя продолжаются въ крупныхъ размѣрахъ и до сихъ поръ, но пока интересъ этихъ изысканій только теоретической, такъ какъ достаточнаго притока свободной нефти развѣдками не обнаружено. Въ Кемскомъ уѣздѣ и на Соловецкихъ о-вахъ добывалась прозрачная слюда, когда на этотъ предметъ былъ спрость. Торфъ, находящійся повсемѣстно въ изобиліи въ болотахъ, не можетъ имѣть серьезнаго значенія какъ топливо, такъ какъ при ограниченности населенія лѣсной матеріалъ вполне удовлетворяетъ всѣмъ потребностямъ.

Промыслы получили въ Арх. губ. широкое развитіе. Благодаря почв. и климат. услов., землед. въ губ. развито слабо, а во многихъ мѣстахъ оно вовсе невозможно, и насел. въ широк. размѣр. прилаг. свой трудъ къ различнымъ промысламъ, приобрѣт. въ нихъ необх. средства къ жизни. Жители приморск. волостей Александр., Кемск., Онежск., Арханг., Мезенск. и Печорск. уѣзд., такъ назыв. поморы (см.), заним. главн. обр. добыв. морск. рыбы и морск. звѣря, а также мореплаваніемъ; насел. же друг. мѣст., удален. отъ моря, промысл. ловлею рѣчной и озерной рыбы, лѣсной охотой, извозомъ, рубкою и сплавомъ лѣса. Въ тѣхъ же мѣстностяхъ, гдѣ оно не можетъ быть обезпеч. ни тѣмъ, ни другимъ способ., какъ напр. въ южн. части Онежск. уѣзда и отчасти Холмог., оно находитъ необх. ресурсы въ отхожихъ пром., направляясь въ Петерб. на заработки. Въ рыбномъ дѣлѣ первое мѣсто принадл. мурманск. пром. трески, палтуса, зубатки, сайды и пѣшуща, имѣющ. особ. знач. для насел. Александр., Кемск. и частью Онежск. уѣзд. Пойман. рыба солится и отправл. въ Арх., гдѣ продается на Маргарит. ярмаркѣ, другая часть идетъ въ Петерб. Треска ловится на наживку, кот. служатъ мелкія рыбки „мойва“ и „несчанка“. Количество послѣд. и своер. появл. ихъ у берег обусловл. успѣхъ. всего треск. пром. Въ 1898 г. пром. этотъ далъ 464,615 пуд. рыбы и 36,479 пуд. жира, на сумму 492,968 р.; имъ заняты были 756 хозяевъ съ 3476 раб. на 1062 суд. Ловъ сельдей производ. въ бухт. и залив. Бѣл. моря (преим. Кемск. уѣзд.), какъ лѣтомъ, такъ и зимою, хотя лучшія сельди лов. въ авг. и сент.; впрочемъ, небрежн. посоль и плох. заготовки

вообще пониж. цѣну арх. сельдей. Въ послѣдн. вр. въ значит. кол. появл. сельди на Мурман., по пока здѣсь сельд. пром. не произв. Въ 1898 г. выловл. сельд. 116,228 пуд. на сумму 83,130 р. Въ устьяхъ Сѣв. Двины, Мезени и Печоры, по юго-зап. бер. Бѣл. моря ловятъ навагу, кот. въ замор. видѣ отправл. въ Петерб. и внутрь Россіи. Въ 1898 г. поймано 62,406 пуд. наваги на сумму 63,330 р. Семги добыто 65,441 пуд. на 429,051 р., преим. въ Алекс. уѣзд.; лучшая семга лов. въ уст. Сѣв. Двины, Онеги, Варзуги, Мезени и Печоры. Рѣчной и озерн. рыбы выловл. 86,041 пуд. на сумму 160,168 р. Первое мѣсто прип. Печорск. уѣзду. Всего рыб. пром. далъ работы 27,600 чел., кот. вылов. 831,210 пуд. на сумму 1.227,647 р. Морск. звѣрин. пром. привл. 3,937 промысл., кои добыли 74½ тыс. звѣрей тюленей, моржей, китовъ и пр. на 172 тыс. руб.—Лѣсн. и тундровая охота доставила 115,578 р.; ею занимались около 10,000 чел. Важнѣйшими предметами охоты служатъ песецъ, лисица, россомаха, выдра, медвѣдь, волкъ и заяцъ; нѣкогда изобиловали болѣе цѣнные звѣри: куницы, горностаи и бобры сильно истреблены; точно также нѣтъ болѣе уже и дикихъ оленей. Въ значительномъ развитіи находится охота на лѣсную птицу: тетеревей, глухарей, рябчиковъ и бѣлыхъ куропатокъ, отправл. зимою въ Петерб. и Москву.

Обиліе лѣсовъ и удобн. рѣкъ обезпечив. проц. лѣсныхъ пром., имѣющ. большое знач. для нас. Арх. губ. Рубка, вывозка и сплавъ строев. и дровян. лѣса даетъ извѣстный зараб. жителямъ. Такъ въ 1898 г. лѣсн. промысл. привл. 16,679 чел., кот. выруч. 992,687 р., т. е. около 57 р. на душу. Отхож. промыслы дали заработка около 1 мил. 300 т. руб. при 27,066 рабоч. или около 43 р. на чел. Крест. Арх. губ. отправл. на раб. по лѣсн. дѣлу въ Олонецк. губ., на Маринск. сист. и въ столицу на разн. заработки. За симъ, занятіе лоцманствомъ, нагр. и выгр. судовъ, содерж. земск. и почтов. станцій, извоз. и пр. принесли 375,714 р. Всего мѣстн. и отхож. пром. дали насел. въ 1898 г. 4.140,426 руб.

Фабрикъ и заводовъ и кустарн. завед. числилось 4694, съ произв. до 8 мил. руб. и 13,636 рабочихъ. Наиболѣе крупн. произв. представ. лѣсопилини, коихъ было 23. Рабоч. 4260 чел., произв. 6½ мил. руб. Онѣ нах. въ уѣздахъ: Арх., Мезенск., Онежск., Кемск. и Александр., но значеніе ихъ распростр. почти на всю губ., такъ какъ нужна масса рабочихъ рукъ изъ др. уѣздовъ для заготовки, рубки и сплава лѣса къ завод. Кожев., преим. въ Шенкурск. уѣз., 162, произв. до 75,000 р. при 277 раб.; выдѣлка овчинъ привлек. 208 раб. на 184 зав. съ произв. 14,614 р. Въ Алекс. уѣздѣ вытапл. треск. жиръ на 105 зав. при 186 раб. на сумму до 30,000 р. Солевареніе сохр. лишь въ двухъ посадахъ Арх. уѣзда, гдѣ добыто всего соли на 10,860 р. водочн. и винокур. зав. 5 съ произв. до

300,000 р. при 61 рабоч. Канатн. зав. 6 съ 128 раб. произв. 106,000 р. Ремесленниковъ 1400 чел., изъ коихъ 540 учениковъ.

Ярмарокъ — 5; на котор. производ. главная внутр. торгов. Изъ нихъ значитѣльнѣйшая — Маргаритинская — въ Архангельскѣ, на котор. привезено на 1 мил. 300 тыс. руб., продано на одинъ мил. Евдокіевская въ Шенкурскомъ уѣздѣ съ оборотомъ болѣе 600 тыс. Никольская въ Пинегѣ, съ 4 — 15 дек. съ оборотомъ въ 50 тыс. Алексеѣвская тамъ же, съ 15 — 21 марта съ оборотомъ до 90 тыс. и Срѣтенская въ Шенкурскѣ, съ 2 — 8 февраля, съ оборотомъ до 135 тыс. руб. На этихъ ярмаркахъ сбывается свѣжая и сушеная рыба, продукты скотоводства, рыбныхъ и звѣриныхъ промысловъ, мануфакт. и галантер. товары и проч.

Главнымъ путемъ сообщ. съ внутрен. губ. служить Сѣв. Двина, по кот. сплавлено въ 1898 г. къ Архангельску 699 судовъ и 2079 плотовъ при 8260 рабочихъ, доставившихъ грузу почти на 6 милл. руб. Вверхъ по Сѣв. Двинѣ отправ. 445 суд. при 1335 рабочихъ съ грузомъ до 900 тыс. руб. Почти вся вишн. загранич. торгов. сосредоточ. въ Архангельск. портѣ. Торгов. значеніе остальн. портовъ губ. въ загр. сношеніяхъ незначительно. Въ 1898 г. привезено загран. тов. на сумму 2¼ милл. р., а вывезено почти на 10 милл. руб. Привозится: рыба, морскія и рѣчныя суда, машины и ихъ части, хлѣбъ въ зернѣ, металлы и издѣлія изъ нихъ, камен. уголь, коксъ, соль, строительн. матеріалы, чай и кофе. Главнѣйшія статьи экспорта составляютъ: лѣсъ (почти 7 мил. руб.), овесъ, ленъ, кудель и пакля, выжимки изъ сѣмянъ, коровье масло. Торгов. документ. было выдано 6121. Пути сообщенія мало развиты; даже нѣкот. уѣздн. гор., какъ Кемь и безуѣздн. Кола не соедин. съ Арх. грунтов. дорогой. Почтов. трак. до 1300 в., торгов. путей до 2000 в. и просел. болѣе 1000 в. Въ 1897 г. открыто движеніе по Вологодско-Арханг. ж. д., котор. соедин. Арх. съ Москвою; а въ 1899 г. открыто движ. по Пермь-Котлас. линіи, котор. дастъ выходъ сибир. зерну къ Арх. порту и снабдитъ губернію дешевымъ хлѣбомъ.

Повинности госуд. и губерн. сборовъ въ 1898 г. поступ. 495,779 р. и осталось въ недоимкѣ 6213 р. Неокладн. 1.012,257 р., въ томъ числѣ акциза съ вина и спирта — 941,957 р. Городскіе доходы составляютъ 206,959 р., расходы — 201,272 руб.

Народное здравіе. Въ губ. 10 больницъ, на 303 кров.; врачей 32, въ томъ числѣ 2 женщ.; фельдшеровъ 66, лекарск. ученик. — 18, повив. баб. 52. Кромѣ больницъ Приказа Общ. Призр., въ губ. имѣется еще 14 лѣчебн. завед., содерж. на средства разныхъ учрежд., обществъ, монастырей и др.

Народное образованіе мало развито; во всей губ. грамотныхъ 23,3%<sup>0</sup>; въ томъ

числѣ въ городахъ 53,7<sup>0</sup>/<sub>0</sub>; въ Архангельскомъ уѣздѣ, наиболѣе культурномъ 38,9<sup>0</sup>/<sub>0</sub>; менѣе всего въ Печорскомъ у. 12,6<sup>0</sup>/<sub>0</sub>. Въ 404 учеб. зав. состояло 18,269 учащихся (13,113 м. 5156 д.) въ г. Арханг. одно учеб. зав. приход. на 580 чел., въ уѣзд. гор. одно на 456 чел., въ уѣздахъ на 931 чел. Въ Арх. было 35 учеб. зав., въ уѣздн. гор. 22, въ уѣздахъ — 347.

Кредитъ насел. удовлетв. посредств. сельск. банковъ, вспомог. и ссудосберег. кассъ, кот. по уѣздамъ 45.

Церквей православл. 531, изъ коихъ 43 въ городахъ; приходовъ 295; монастырей: 10 мужск. съ 591 монах., 2 женск. съ 297 монахинями. Въ г. Арх. сушеет. еще 2 англик. церкви, 1 лютер., 1 римско-католик. и 1 синагога.

Управл. губерніей сосредоточ. въ г. Архангельскѣ, гдѣ имѣетъ мѣстопроб. губернаторъ и помѣщаются губерн. учрежденія.

Важнѣйшая литература до 1860 г. приведена въ Геогр. Словарѣ Семенова; изъ обширной болѣе новой литературы отмѣтимъ: Мат. для геогр. и Стат. Россіи. Изд. Генер. Штаба. Арханг. губ. (1865); Отчеты Арх. Губ. Ст. Комитета и Памятн. кн. А. губ.; Сангурскій, Указатель статей по Арх. губ. (Арханг. 1883); Сидоровъ, Сѣверъ Россіи; Ribot, Laponie russe. Bull. Soc. Geogr. (Пар. 1889—1891); Голицинъ, Н. Записка по обзор. Печорскаго края (Арх. 1888); Kihlman, Palmén, Ramsay, Экспед. на Кольскій полуостровъ, давшая цѣлый рядъ работъ помѣщенныхъ въ Fennia за 1890—97 и въ Acta Societ. Fauna et Flora Fennica 1890; Чернышевъ, Тиманская Экспедиція. Изв. Геол. Ком. 1890—92; Гревингкъ, Путеш. на полуостр. Канинъ. Зап. Акад. Наукъ 1891; Jackson, The Great Frozen Land.: Bolshe-Zemelskaya Tundra. (Лонд. 1895).

**Архангельскій соборъ**, въ Москвѣ, въ Кремль, (въ древности „св. Михаилъ на площади“) — принадлежить къ числу наиболѣе рѣдкихъ памятниковъ русской старины. Служитъ мѣстомъ погребенія русск. государей начиная отъ Иоанна Калиты до Петра I. Основанъ въ 1333 г. Иоанномъ Калитою въ память избавленія княжества московскаго отъ голода. При вкн. Иоаннѣ III храмъ былъ перестроенъ. Подъ руководствомъ проживавшаго въ то время въ Москвѣ итальянскаго зодчаго Алевиса, храмъ былъ разобранъ до основанія, и 27 мая 1505 г. на томъ же мѣстѣ — заложенъ новый, въ который и были перенесены гробницы государей (считая и Иоанна III, ум. въ 1505 г., всѣхъ гробницъ было 25). Соборъ представляетъ собою почти квадратное, высокое зданіе, съ двумя полукружиями на восточной сторонѣ, съ прорѣзанными нѣсколькими окнами. Съ сѣверной и западной сторонъ храма паходятся аркообразныя входныя ворота, по своей углубленности напоминающія готическіе порталы. Къ сѣверо-вост. и юго-вост. угламъ собора, въ одномъ направлеши съ алтарями Рож-

дства Предтечи и Покрова Богородицы, пристроены въ позднѣйшее время двѣ одностолбныя церкви. Внутренность собора имѣетъ 16 саж. вышины и 14<sup>1</sup>/<sub>2</sub> саж. ширины. Четыре огромныя круглыя колонны, обступающія внутренн. собора, равно какъ и лежащія на нихъ своды и прямыя стѣны, оканчивающіяся вверху рельефными полуарками — покрыты живописью (по известкѣ), которая была обновляема за время существованія — пять разъ, въ послѣдній разъ при Александрѣ II (въ 1856 г. предъ коронаціей). Въ соборѣ два иконостаса: главный и южный. Первый изъ нихъ, во всю вышину собора, сооруженъ въ 1680—1681 гг., украшенъ внизу рѣзьбою и состоитъ изъ четырехъ ярусовъ. Въ первомъ ярусѣ помѣщаются восемь мѣстныхъ иконъ, корсунскаго письма. Изъ иконъ замѣчательна Богородица такъ наз. „благодатное небо“, по словамъ преданія, привезенная въ Москву женою вел. кн. Василя Дмитриевича — Софією Витовтовною. Здѣсь же находится икона Тихвинской Богородицы, украшенн. драгоценными камнями и принадлежавшая нѣкогда Маріи Ѳеодоровнѣ (изъ рода Нагихъ) — матери царевича Дмитрія. Второй ярусъ состоитъ изъ 13 древнихъ иконъ двенадцатыхъ праздниковъ. Въ третьемъ ярусѣ — 13 иконъ Всемиловитѣйшаго Спаса, Богородицы, архангеловъ и ангеловъ. Въ четвертомъ — 13 изображеній пророковъ и праотцевъ, а надъ ними, внѣ яруса, возвышается распятіе съ предстоящими. Въ южномъ иконостасѣ собраны всѣ древнія иконы, изъ всѣхъ бывшихъ въ соборѣ придѣловъ. Въ алтарѣ, надъ горнимъ мѣстомъ, вѣлана золоченая раковина, изсѣченная изъ пѣльнаго камня. На одной изъ стѣнъ главнаго алтаря находится изображеніе св. Дмитрія Ростовскаго (писано на холстѣ). Въ соборѣ хранятся мощи: царевича Дмитрія, перенесенныя въ Москву Василиемъ Шуйскимъ въ 1606 г.; мощи черниговскихъ чудотворцевъ в. кн. Михаила Всеволодовича и боярина Ѳеодора, изрубленныхъ въ Ордѣ за вѣрность православію въ 1246 г. Кромѣ мощей къ числу главныхъ достопримѣчательностей собора принадлежатъ гробницы русскихъ государей, расположенныя рядами вдоль стѣнъ собора вокругъ колоннъ. Здѣсь погребено: одинъ императоръ, семь царей, восемь великихъ князей, десять царевичей, 26 удѣльныхъ князей. Одиноко, въ сторонѣ отъ другихъ, стоитъ гробница кн. Мих. Вас. Скопина-Шуйскаго. Всего гробницъ въ соборѣ 52. На нѣкоторыхъ гробницахъ и на стѣнахъ соб. имѣются древнія надписи и изрѣченія св. Писанія. Издревле существовалъ обычай класть на гробницы въ А. соборѣ — челюбтныя, которыя всегда доходили до самого государя. Обычай этотъ уничтоженъ Петромъ I. Въ ризницѣ собора хранятся слѣд. древности: рѣдкій памятникъ др.-русск. письм.-Евангеліе 1125, писанное въ Новгородѣ поповичемъ Алексеемъ для кн. Мстислава Влад. и взятое

Грознымъ изъ Софійскаго собора въ Москву. Оно переплетено въ филигран. золоту греческой работы. съ украшеніями изъ неграденыхъ драгоценныхъ камней. 2) Рукописный псалтырь, искусно разрисованный красками, принадлеж. боярину Дм. Ив. Годунову. 3) Золотой крестъ. 4) Золотое кадило съ драгоценными каменьями (оба вѣсомъ до 8 ф.), пожертвованныя цар. Теодоромъ Алекс. 5) серебряный крестъ, — вкладъ Грознаго на поминованіе царицы Анастасіи. Изъ камней, украшающихъ крестъ, замѣчательны величиною: яхонтъ, жемчужина, изумрудъ въ  $\frac{1}{4}$  верш. длиною. 6) Золотой сосудъ, 7) Червчатая скурѣя съ золотой загоной, съ яхонтами и жемчугомъ, принадл. царев. Дмитрію, пожертвованная Петромъ I. въ 1701 г.

**Архангельскій уѣздъ** занимаетъ берега Двинск. или Архангельск. губы, и прибрежн. часть Бѣлаго моря. Поверхн. уѣзда ровная, низмен., наклонена къ морю, при напорѣ льда въ устьяхъ подвержена наводнен., что случается въ началѣ лѣта. Площадь его 2.821,000 десат. или 26,775 кв. верстъ; множество болотъ и мелкихъ озеръ; болѣе 36% площади, или свыше милл. десат., подъ лѣсомъ, большей частью не высокаго достоинства. Почва на болѣе возвыш. участкахъ песчано-глинист., во многихъ мѣстахъ иловатая, болотист.; по близости моря песчана, у жилыхъ мѣстъ и на островахъ отчасти содержитъ много перегной, въ общемъ малоплодородна. Усадебн. земли, по облсд. 1887 г., 305 дес., пахатн. 5502 д., сѣнокосн. 13,885 дес. Въ 1898 г. собр. было 1358 чтв. ржи, 40,957 чтв. ячм., 114 чтв. овса, 29,223 картоф. и болѣе 2 $\frac{1}{2}$  милл. пуд. сѣна. Зимніе морозы умѣряются близостью моря, но все же климатъ холодн., сырой. Уѣздъ имѣетъ обильное орошеніе, благодаря множеству рѣчекъ (до 70) и значит. числу больш. и малыхъ озеръ (болѣе 100). Главн. рѣка Сѣв. Двина дѣлитъ уѣздъ на двѣ части, изъ коихъ правая наз. „городской стороной“, такъ какъ на этой стор. располож. губерн. городъ. Въ администр. отнош. уѣздъ дѣлится на два стана; въ немъ 10 волостей. къ котор. припис. 221 селеніе съ 5996 крест. дворовъ и 68 некрестьян. и 3 посада (Ненокскій, Лудскій и Унскій); лошадей 5909, круп. рогат. скота 11,097, овецъ 6019, оленей 350. Фабрикъ и заводовъ въ 1898 г. числилось 586 при 3968 рабочихъ съ производств. до 5 милл. руб.; главн. доля произв. выпад. на 12 лѣсопиленъ съ произв.  $\frac{4}{4}$  милл., муком. мельницъ 336, солевар. 2.

Всего населенія по переписи 1897 г. 60,957 ч. (30,197 м. и 30,760 ж.). Плотность нас. 2,3 на кв. в.; грамотн. 38,9%. Изъ привиденнаго выше числа въ г. Архангельскѣ 20,882 чел.; великорусскаго насел. собств. уѣзда (инородцевъ по переписи не значится) къ 1 янв. 1899 г. числилось 39,908 душъ (19,379 м. 20,529 ж.). Браковъ было закл. 316; род. 1520 (793 м. 727 д.), ум.

901 (486 м. 415 ж.), прирост. 901. Неблагопріятн. климатъ и тощая почва не вознаграждаютъ трудовъ земледѣльца, котораго существованіе не обезпечив. продуктами земли и заставл. жителей обращаться къ промысловой дѣятельности. Море, озеро и рѣки богаты рыбой, море и лѣса изобилуютъ звѣрями и птицами; семга, сельди, навага, рѣчн. озерн. рыбы; рябч., куропат., тетер., бѣлки, куницы, медвѣди, лисицы, моржи, тюлени, нерпа; рубка, заготовка бревенъ и дровъ, вывозка и сплавъ ихъ, а за симъ обработка на лѣсопилен. завод.—привлекаютъ много работ. рукъ. Кромѣ того работы по судоходству, выгрузкѣ и нагрузкѣ тов., выдѣлкѣ и обжиг. кирпича, выгонкѣ смолы и дегтя, наконецъ отхожіе пром. въ другія губ. и особ. въ Спб., куда отправляются артелями, доставл. извѣстные ресурсы, котор. пополняются необход. жизнен. потребн. крестьянина. Съ дѣлюю болѣе успѣшн. занятія звѣрин. промысл. и охотой, промысл. снабжаются берданками кавалерійск. образца по удешевл. цѣнѣ и съ разсрочкою платежа. Всѣ существующіе промысла, котор. заним. до 10,000 чел. приносятъ заработ. около 600 тыс. руб. Женщины изъ привозн. льна ткуть прехвосходныя пологата, котор. идутъ даже за границу. Въ уѣздѣ 43 учебн. зав. и нѣск. монаст., замѣч. по своей историч. древности. Такъ Корельскій при устьѣ С. Двины, въ 35 в. отъ Архангельска основ. еще Марѳой Посадницей, а Пертоминскій, въ заливѣ Унской губы въ 120 в. отъ губерн. гор., основ. при Іоаннѣ Грозномъ. Средства сообщ. кромѣ Волог.-Арх. ж. д. грунтово. дороги, пересѣкаемыя рѣками, черезъ кот. устр. 28 переправъ, а также водой, по рѣкамъ. Въ Ненокск. посадѣ и с. Красногорскомъ—почтов. учрежд. Въ судьбн. отношеніи уѣздъ раздѣл. на 2 мир. участка.

**Архангельскій,** 1) Александръ Семен., проф. русск. слов., род. въ 1854, образованіе получилъ въ Каз. унив., съ 1882 магистръ, съ 1890 докторъ русск. словесности. Его главный трудъ: „Творенія отцевъ церкви въ древнерусской письменности“, въ 4-хъ томахъ (Каз. 1889—90). Изъ другихъ работъ А. можно назвать: „Нилъ Сорскій и Вассіанъ Патрикѣевъ“ (Спб. 1882), „Цвѣтущій періодъ древнеболгарской письменности“ (Воронежъ 1886), „Борьба съ католи. и умств. пробужденіе южной Россіи въ XVI в.“ (Кіевъ 1886), „Первые труды по изученію начальной русск. лѣтописи“ (Каз. 1886) и др. См. Венгер., „Русск. кн.“, I.

2) А., Григорій Ивановичъ, врачъ-гигиенистъ, род. 1837, ум. 1899 г.; окончивъ въ 1860 г. курсъ мед.-хирург. акад., служилъ въ ставропольскомъ, а затѣмъ въ керчь-еникальскомъ военн. госпиталѣхъ, а съ 1871 г. состоялъ младшимъ медицинскимъ чиновникомъ при мед. департ. и редактировалъ издаваемые этимъ департаментомъ медицинскіе журналы и „Медико-топографическій сборникъ“. Въ

1874 г. А. получилъ степень доктора медицины, а въ 1884 г. занялъ мѣсто старшаго ординатора въ Николаевскомъ военномъ госпиталѣ. Будучи консултантомъ по врачевнымъ вопросамъ въ с.-петерб. думѣ А. много работалъ надъ изысканіемъ средствъ улучшенія санитарныхъ условий и подачи врачебной помощи бѣдному населенію Петербурга. Ему принадлежитъ много медицинскихъ статей, печатавшихся преимущественно въ „Арх. суд. медиц.“ и въ „Изв. Гор. Думы“. Работы его касаются, главн. обр., обществ.-санитарн. вопросовъ и содержатъ важныя изслѣдованія въ области эпидемиологіи; особеннаго вниманія въ этомъ отношеніи заслуживаетъ монографія: *Холерная эпидемія въ Европейской Россіи въ 50-лѣтній періодъ 1823—1872 гг.* (Сб. соч. суд. мед. 1873, т. II и III; 1874, т. I и отт. Дис. Д. М., Спб. 1874). См. Герценштейнъ, ст. въ „Кр.-биогр. словарь“ Венгерова, т. I.

3) А., Николай Михайловъ, род. въ 1787 г., питомецъ Харьковскаго университета, въ которомъ до 1830 г. занималъ кафедру чистой математики; ум. въ 1857 г., извѣстенъ своими переводами избранныхъ сочиненій Эйлера, Пуассона и пр.

4) А., Александръ Андреевичъ, музыкальный дѣятель и композиторъ, род. 1846 г. Уже въ Пензенской семинаріи, гдѣ А. получилъ образованіе, онъ обратилъ на себя вниманіе музыкальностью и прекраснымъ голосомъ. До окончанія курса семинаріи съ 16-лѣтняго возраста онъ управлялъ мѣстнымъ архіерейскимъ хоромъ, регентомъ котораго онъ сдѣлался по окончаніи курса въ ней. Съ начала 70-хъ годовъ А. перѣхалъ въ Петербургъ, поступилъ въ медико-хирургич. академію, откуда перевелся въ технологической институтъ, курса въ которомъ, однако, не кончилъ, будучи увлеченъ своими музыкальными занятіями. Въ 70-хъ же годахъ А. впервые организовалъ хоръ изъ 16 чело-вѣкъ, дѣятельность котораго сосредоточилась въ Почтамтской церкви. Въ 1883 г. А. выступилъ съ увеличеннымъ въ своемъ составѣ хоромъ въ концертахъ, обратившихъ на себя общее вниманіе и повторяющихся почти ежегодно, репертуаръ которыхъ состоитъ изъ произведеній русской и иностранной духовно-исторической и свѣтской литературы. Съ 1889 г. А. началъ давать историческіе концерты изъ произведеній западной церковной музыки въ лучшихъ и интереснѣйшихъ образцахъ ея XVII и XVIII столѣтій. Послѣдніе годы А. концертируетъ со своимъ хоромъ на окраинахъ Россіи (Финляндія, Остзейскія губерніи) и въ различныхъ провинціальныхъ городахъ съ громаднымъ успѣхомъ, сопровождающимъ постоянно его концерты въ Петербургѣ и Москвѣ. А. является тонкимъ знатокомъ хороваго пѣнія и средствъ хора, а также отличнымъ дирижеромъ. Исполненіе его отличается пресвѣдѣйшимъ ансамблемъ, очень тонкой нюансировкой,

виртуозностью и чрезвычайно осмысленной передачей исполняемаго. Что касается композиторской дѣятельности А., то имъ сочиненъ цѣлый рядъ духовно-музыкальныхъ произведеній и также сдѣланы переложенія русскихъ народныхъ пѣсенъ и древнихъ церковныхъ напѣвовъ, отличающихся простотой и безыскусственностью и имѣющихъ большую цѣнность.

**Архангельскъ**, губерн. гор. подъ 64° 33' с. ш. 39° в. д. на прав. бер. Сѣв. Двины въ 42 в. отъ впад. ея въ Бѣлое море, расположенъ на мысу, нѣкогда наз. Пуръ-Новолокъ. Самый обширн. и удобн. коммерческой портъ въ губ., къ котор. могутъ подход. суда съ осадк. въ 20 фут., (производ. работы по углубл. его до 22 ф.); доступенъ больш. иностр. судамъ. Почти вся заграничн. торговля сѣверн. европ. Россіи сосредот. въ А., въ котор. въ 1898 г. привез. тов. на 2.123,000 р., а вывез. на 7.922,000 р. Съ открыт. Пермь-Котласк. ж. д. А. ставеть главн. центромъ экспорта сибирек. хлѣба на заграничн. рынки. Въ настоящее же время главн. предметомъ отпуску служить лѣсъ. Заграничн. торговля въ рукахъ иностранц., преимущ. нѣмцевъ. Сюда же направл. барки, суда и плоты, сплавл. изъ отдаленн. мѣстъ Арх. и Вологодской губ. по Вычегдѣ, Сухонѣ и Югу, которыя, протекая на тысячи верстъ, служ. единств. дешев. торгов. путями. Къ сожалѣнію, лѣтомъ, по мелков. Сухоны, сообщ. съ Вологодой затруднит. и прекращается иногда къ началу іюля. Этимъ путемъ доставл. разн. тов. на сумму до 6.000,000 р. и увезено вверхъ по рѣкѣ до 1/2 милл. р. А. соедин. пароходами рейсами со всѣми порт. Бѣлаго моря, Мурманск. побережья и Норвегіи. Товарищ. Архангельско-Мурманск. пароходства имѣеть 11 пароход., поддерж. также сообщ. съ Нов. Землей и Печорой. По С. Двинѣ ходятъ пароходы частн. лицъ и Сѣверн. Пароходства. Съ 1 сентября по 1 октября—Маргаритинск. ярем. съ оборот. до 2 1/4 милл., 68% коихъ составл. рыбные тов. Лошадей 963, рог. скота 581 гол., овецъ 91. Жителей по переп. 1897 г. 20,882 ч.; къ 1 янв. 1899 г. было 21,187 (10,501 м. 10,686 ж.), больш. рус., изъ иностр. преобл. нѣмцы, за симъ поляки и еврей. Браковъ заключ. въ 1897 г. 157; род. 701 (355 м. 346 д.), ум. 589; причесость 112; грамотныхъ 56,7%. Фабрично-завод. предпріятій, считая и кустарныхъ завед. до 60; наибольш. производ. падаетъ на лѣсопильни (свѣже милл. р.); остальн. канатн., прядильн., кирпичн., свѣчн., пивовар. производства сравнит. мало развиты. Отдѣл. Госуд. Банка, а также Рус. для внѣш. торг. Банка, городской банкъ и ломбардъ. Гор. дох. въ 1898 г. составл. 164,636 р., расх.—160,435 р. недоимокъ 56 р. Типографій 2. Учебн. заведеній 35 съ 2765 учащимися (1555 м. 1210 д.), въ томъ числѣ муж. и женск. гимн., дух. семин., мужск. дух. и женск. епарх. уч., технич., ремесл., ветеринарно-фельдш. и повивальн. школа, шкиперск.

курсы, городск. учил., двухл., однокл. 5, частн. учебн. зав. 4, церковно-приходск. шк. 8, при лютер. церкви 1, школь грам. 3 и 3 дѣтск. пріюта съ школами при нихъ. 7 богадѣл., содерж. на средст женскаго попечит. общ., города и пожерт. частн. лицъ. Домъ трудолюбія, сооруж. на 100,000 р., завѣщ. крестьянин. Амосовымъ. Ночлежн. пріютъ. Городск. больн., безпл. лечебн., военн. и морск. лазаретъ, больн. при нѣк. учр., какъ тюрьма, исправит. отдѣленіе, семин., дух. учил.; община сестеръ милос. Красн. Крест., 2 аптеки. Зданій до 1500 (изъ коихъ лишь пятая часть каменныхъ), богослужбныхъ 36, въ томъ числѣ, кромѣ правосл. собор. и церквей, лютер. кирка, костелъ и синагога. Театръ, офицерское и благор. собр., морской клубъ, пѣмедкій (коммерческій), публичн. библиот., книжн. магаз., публичн. музей, церковно-археолог. музей, общество трезвости. Общество Арханг. врачей. Мѣстопроб. губернатора, епархіальн. архіерея; кромѣ обычныхъ губернскихъ учреждений и лицъ въ городѣ находятся: таможня, нач. судох. дист., дирекція маяковъ Бѣл. моря, нач. особ. бѣломорск. отд. погранич. стражи; иностранные консул.: бельг., германск., датскій, нидерландск., генеральн. конс. шведск. и норвежск., вице-конс. великобританск.

Исторія. До половины XVI ст. какъ управленіе, такъ и торговля и промышленность всей сѣверной окраины Россіи были сосредоточены въ Холмогорахъ. Завязавшія съ середины XVI ст. торговыя сношенія съ Англіей вызвали въ 1584 г. постройку въ 70 в. ниже Холмогоръ и въ 42 в. отъ устья Двины, на правомъ берегу ея, на Пуръ-Наволокъ, гдѣ былъ древній монастырь Арханг. Михаила (основ. въ XII вѣкѣ), деревянная крѣпостца, названной Новыми Холмогорами, а иностранцамъ извѣстной подъ именемъ порта св. Николая или св. Михаила. Въ 1587 г. Новые Холмогоры были переименованы въ Архангельскъ, по имени монастыря, сюда переведена изъ Стар. Холмогоръ торговля, а на лѣтнее время переводилось и управленіе краемъ. Въ началѣ торговли въ Архангельскѣ была монополію англичанъ, но уже при Феодорѣ Иоанновичѣ и при Борисѣ Годуновѣ всѣмъ иностраннымъ кораблямъ было разрѣшено приходить къ Архангельскому порту, а при Алексѣѣ Михайловичѣ и вовсе запрещена торговля англичанамъ. Въ 1668 г. заложены были въ Архангельскѣ русскій и нѣмецкій гостинные дворы, оконченные постройкой въ 1684 г. Къ концу XVII ст. архангельская торговля приняла обширные размѣры. Отсюда вывозились заграницу ленъ, хлѣбъ, лѣсные матеріалы и пр., а ввозились мануфактурные, галантерейныя и колоніальныя товары. Петръ В., заводя русскій флотъ, построилъ въ 1693 г. на верфи Соломбальскаго острова первое судно-яхту „Св. Петръ“, а вслѣдъ за

тѣмъ устроилъ въ А. адмиралтейство, портъ и въ 18 верс. отъ гор. Новодвинскую крѣпость. Въ 1702 г. въ А. было переведено изъ Холмогоръ воеводское управленіе, а въ 1708 г. А. былъ назначенъ губернскимъ городомъ Архангелогородской губерніи (съ учрежденіемъ въ 1780 г. намѣстничествъ А. былъ сдѣланъ главнымъ городомъ Архангельской области Вологодскаго намѣстничества, а съ 1784 г. учреждено особое Архангельское намѣстничество; въ 1801 г. А. снова сдѣланъ губернскимъ городомъ. Съ основаніемъ Петербурга и устройствомъ Петербургскаго порта Петръ В. сталъ стараться направить торговлю въ этотъ новый портъ и торговля А. была стѣснена различными ограниченіями. Послѣ Петра архангельская торговля продолжала падать до времени Екатерины II, когда возобновлена была архангельская верфь и отпускной торговлѣ А. дарованы были новыя привилегіи. Во время господства континентальной системы при Наполеонѣ I торговля А. достигла блестящаго развитія, благодаря тому обстоятельству, что англійскіе корабли, которымъ закрытъ былъ доступъ почти во всѣ европейскіе порты, свободно приходили подъ американскимъ флагомъ къ А. Въ 1819 г. Архангельскому порту были даны многія льготы по вывозу и ввозу товаровъ. Съ этого времени начался отсюда усиленный вывозъ распиленнаго лѣса и возникло много лѣсопильныхъ заводовъ, а также сахарныхъ, vyrabatyvavшихъ сахаръ изъ привознаго изъ Англіи сахарнаго песку. Блокада Архангельскаго порта во время Крымской кампаніи убила его торговлю. Съ 60-хъ гг. начало развиваться рѣчное и морское пароходство, но оно мало помогло торговлѣ города, такъ какъ желѣзныя дороги направили торговлю въ другіе порты. Въ 1862 г. закрытъ былъ въ А. военный портъ.

**Архангородъ**, пос. Херс. губ., см. *Ново-Архангельскъ*.

**Архаровъ**, 1) Николай Петров., изъ стариннаго рода, выѣхавшаго изъ Литвы въ началѣ XV вѣка („Архаровы“ упоминаются уже въ концѣ этого вѣка), род. въ 1742 г., въ офицеры Преображенскаго полка произведенъ въ 1761 г., а въ 1771 г., уже замѣченный начальствомъ былъ командированъ въ Москву къ гр. Орлову, по случаю моровой язвы; при усмирении мятежей и установленіи порядка отличился, такъ что въ 1772 г. получилъ званіе преображенскаго капитанъ-поручика съ чиномъ арміи полковника. На распорядительность А. обратила вниманіе имп. Екатерина II, и въ 1773 г. онъ былъ назначенъ московскимъ оберъ-полиціймейстеромъ, а въ 1774 г. принималъ дѣятельнѣйшее участіе въ розыскѣ по дѣлу о Пугачевѣ. Уже въ это время необыкновенный даръ сыщика, открывавшаго самыя удивительныя скрытыя преступленія, умѣнье знать все, что дѣлается въ Москвѣ, способность проникнуть въ душу закононарушителей и развязать

сложныя, хитрыя пути всевозможныхъ тайнъ Московской жизни сдѣлали его извѣстнымъ и въ Россіи, и даже за границей, такъ что А. писалъ съ почтеніемъ знаменитый Парижскій полиціймейстеръ, Сартинъ. Въ 1777 г. А. получилъ чинъ генераль-майора, въ 1782 г. назначенъ московскимъ гражданскимъ губернаторомъ, а съ 1784 г. правящимъ должности Тверскаго и Новгородскаго генераль-губернатора. Въ 1789—90 гг., когда во время войны со Швеціей Петербургу угрожала опасность со стороны Финляндіи, А. внесъ предложеніе произвести для защиты столицы „наборъ мелкобѣстныхъ дворянъ“ тверскаго и новгородскаго намѣстничества. Опасность миновала, но о проектѣ не забыли, и А. получилъ въ 1790 г. владимірскую ленту. Передъ смертью имп. Екатерины II А. былъ „директоромъ водяныхъ коммуникацій“ и правилъ двумя намѣстничествами — Тверскимъ и Новгородскимъ. При восшествіи на престолъ Павла I. А. былъ отличенъ: онъ приводинилъ къ присягѣ, вмѣстѣ съ Растопчинымъ, гр. Орлова-Чесменскаго, получилъ чинъ генерала отъ инфантеріи, а затѣмъ назначенъ вторымъ генераль-губернаторомъ С.-Петербурга (первымъ былъ наслѣдникъ престола в. кн. Александръ Павл.). Въ дни коронаціи Павла I А. было пожаловано 2000 душъ, но вскорѣ впалъ въ немилость и отправленъ въ свои тамбовскія помѣстья, откуда могъ возвратиться и проживать въ Москвѣ только съ 1800 г. Въ Москвѣ А. жилъ широко и славился хлѣбосольствомъ; ум. въ 1814 г.

2) А., Иванъ Петровичъ, братъ предыдущаго, во многомъ раздѣлявшій судьбу своего старшаго брата, род. въ 1760 г.; при воцареніи Павла I былъ произведенъ въ генералы отъ инфантеріи, получилъ александровскую ленту и назначенъ московскимъ военнымъ губернаторомъ. Во время коронаціи А. получилъ 1000 душъ и былъ назначенъ командиромъ московскаго гарнизона, состоявшаго изъ восьми батальоновъ: этотъ гарнизонъ слылъ Архаровскимъ полкомъ, откуда и сохранившееся слово архаровцы. Въ 1797 и 1800 гг. А. жилъ съ братомъ въ тамбовскихъ помѣстьяхъ, ум. въ 1815 г.

**Архарь**, см. *бараны*.

**Архегозавръ** (*Archegosaurus Decheni* Gf.) (см. пермская сист. табл. фиг. 12—13), представитель крокодилоподобныхъ щитоголовыхъ амфибій (*Stegosaurhala*), жившихъ въ пермскомъ періодѣ, остатки которыхъ прежде принимались за ящеровъ (завровъ). А. достигали 1½ м. длины, съ длиннымъ плавающимъ хвостомъ, плоской трехугольной головой, покрытой толстыми костяными щитками, съ коническими бороздчатыми и складчатыми двурядными зубами; костяные щитки покрывали также часть груди и продолжались въ мелкій чешуйчатый пащуръ вдоль брюха; все тѣло одѣто было мелкочешуйчатой кожей. Переднія конечности 4-хъ,

заднія 5-ти палыя. Въ молодомъ возрастѣ доказано существованіе жабръ, обстоятельство, вмѣстѣ съ характерными особенностями въ строеніи позвоночника несомнѣнно доказывающее, что мы имѣемъ дѣло съ земноводными животными, а не съ рептилиями.

**Архегоніаты**, установленное Энглеромъ подраздѣленіе растительнаго царства, обнимающее классы папоротниковъ и мховъ и характеризующееся образованіемъ органовъ полового размноженія на заросткахъ, развивающихся изъ споръ.

**Архегоніи**, женскіе органы размноженія высшихъ споровыхъ растений.

**Археизилъ**, философъ, см. *Археизилъ*.

**Архейская система**, формація или группа (первозданная, также азойская система), осадочныя отложения наиболѣе ранняго періода земнаго шара; слагаются изъ мощной толщи, явственно слоистыхъ, но всегда болѣе или менѣе кристаллическихъ породъ, залегающихъ ниже всѣхъ другихъ осадочныхъ образованій. А. толща состоитъ изъ различныхъ гнейсовъ, кристаллическихъ и глинистыхъ сланцевъ, кристаллическихъ известняковъ, кварцитовъ, песчаниковъ, нерѣдко съ подчиненными гипсами, графитомъ, антрацитомъ и пр. Отложения эти нормально вовсе лишены какихъ либо скольконибудь опредѣленныхъ остатковъ растений и животныхъ; заявленные случаи такого находженія либо оказывались сомнительными по самой природѣ этихъ остатковъ (см. *Зоозоиъ*), либо сами кристаллическія сланцевыя отложения при ближайшемъ ихъ изученіи должны были быть отнесены къ породамъ не А., а болѣе поздняго возраста; тамъ-же, гдѣ (какъ напр. въ Бретани, въ странѣ Канадскихъ озеръ) сланцевыя толщи, залегающія ниже самыхъ древнихъ камбрийскихъ слоевъ, содержали остатки несомнѣнныхъ животныхъ (радіоларій, червей и пр.), таковыя толщи были выдѣлены изъ А. системы въ особую, болѣе позднюю, докамбрийскую или алгонкипскую систему. Признаніе существованія органической жизни въ теченіе архейскаго періода для послѣдовательнаго натуралиста-трансформиста, каковыхъ громадное большинство геологовъ, является логической необходимостью въ виду относительно высокой и сложной организациі многихъ ископаемыхъ, находящихся въ самыхъ древнихъ камбрийскихъ пластахъ; косвеннымъ доказательствомъ служатъ также архейскіе известняки, графиты и углистые сланцы, какъ отложения, обязанныя своимъ образованіемъ животнорастительной жизни, ясныя слѣды которой истреблены тѣми гидрхимическими и ди-камометаморфическими (см.) процессами перекристаллизаціи и пр., которые обратили въ гнейсы и кристаллическіе сланцы первоначальныя древнія осадочныя породы архейской системы, подобно тому, какъ уничтожаются (что несомнѣнно доказано) при подобныхъ же процессахъ ископаемая въ болѣе позднихъ осадоч-

ныхъ отложеніяхъ (напр. даже юрской системы) при обращеніи ихъ въ кристаллическія породы. Меньшинство геологовъ видятъ въ гнейсахъ и кристаллическихъ сланцахъ систему первозданныхъ породъ, отложившихся въ томъ составѣ, въ которомъ онѣ теперь находятся при первоначальномъ образованіи коры земной на огненножидкомъ ядрѣ, слѣдовательно въ эпоху, невозможную для развитія органической жизни. Самое отложеніе известняковъ, графита и углистыхъ породъ считается ими неорганическаго происхожденія, хотя ясной убѣдительной формулировки способа такого образованія и не было дано, кромѣ ссылки на нахожденіе углерода въ метеоритахъ и нѣкоторыхъ несомнѣнно вулканическихъ породахъ. Мощностъ архейскихъ отложеній во многихъ мѣстахъ могла быть вычислена достигающею 3000 м. и болѣе. Какъ гнейсы, такъ и сланцы обыкновенно являются прорванными различными кристаллическими породами несомнѣнно изверженнаго происхожденія, каковы граниты, сіениты, диабазы, габбро, иначе породами плутоническими или интрузивными (см.), въ огненно жидкомъ состояніи неизливавшимися на поверхность. Архейская система чрезвычайно богата металлическими рудами, начиная съ золота, серебра до желѣза включительно; руды эти обыкновенно представляютъ въ А. системѣ наиболѣе благонадежныя мѣсторожденія; большинство копей драгоцѣнныхъ камней находится въ тѣхъ же породахъ. Въ Сѣв. Америкѣ уже давно предложено длѣненіе архейскихъ отложеній на два яруса или двѣ системы: болѣе древнюю лаврентьевскую, состоящую преимущественно изъ гнейсовъ, и болѣе позднюю верхнюю, гуронскую, сложенную изъ сланцевъ. Нѣкоторые ученые проводятъ это подраздѣленіе А. для отложеній всего міра, не имѣя однако же для того, за отсутствіемъ ископаемыхъ, какой либо прочной опоры, такъ какъ нѣтъ никакихъ данныхъ, доказывающихъ, напр. одновременность отложенія гнейсовъ по р. св. Лаврентія и въ Финляндіи. Архейскія породы очень распространены на земномъ шарѣ, слагая собою преимущественно центральныя части горныхъ системъ, гдѣ эти породы носятъ обыкновенно слѣды сильныхъ дислокаціонныхъ процессовъ складчатости, сдвиговъ, сбросовъ и пр. Въ виду ихъ глубокой древности значительная толща архейскихъ горъ снесена и сглажена могущественными денудаціонными процессами (см.), главнѣйшая причина, почему таковыя горы зачастую значительно ниже горныхъ хребтовъ болѣе новаго происхожденія, сложенныхъ изъ породъ мезозойскаго и третичнаго возраста, или даже являются совершенно сглаженными болѣе позднимъ морскимъ потокомъ (напр. кристаллическая гряда Придѣлнговья). Въ Россіи А. отложенія слагаютъ собою всю Финляндію, Лапландію и западную часть Олонецкой губ.; тянутся

вдоль всего Урала, гдѣ впрочемъ значительная часть кристаллическихъ и глинистыхъ сланцевъ должна считаться образованіями болѣе поздняго силурійскаго и девонскаго возраста, перекристаллизованными подъ вліяніемъ динамометаморфическихъ процессовъ; А. породы образуютъ кристаллическую полосу, проходящую отъ Подольской губ. черезъ Вольту. Екатеринослав. губ., сѣверную часть Таврической и извѣстную отдѣльными выходами даже въ Воронежской губ. А. породы слагаютъ также западную половину главнаго Кавказскаго хребта, обширныя горныя группы Сибири и пр.

**Архелай** („Владѣт. народовъ), 1) Сынъ Ираклида Тимена, бѣжалъ отъ своихъ братьевъ къ македонскому царю Киссею, которому помогалъ въ одной опасной войнѣ. Но когда онъ просилъ общанной ему руки царской дочери, послѣдница престола, Киссей пожелалъ избавиться отъ него. Тогда А., умертвивъ царя, бѣжалъ и основалъ городъ. А. является родоначальникомъ македонскаго царскаго дома и прославленъ Эврипидомъ, въ трагедіи „Архелай“.

2) Царь македонск. 413—399 до Р. Х., побочный сынъ царя Пердикки II, достигъ трона чрезъ убійство своего брата, овладѣлъ отложившеюся Пидной и переселилъ ея жителей во внутрь страны. Его дворъ, который онъ перевелъ изъ Эгѣ въ Пеллу, былъ центромъ, куда собирались знаменитѣйшіе поэты (Эврипидъ, Агафонъ), художники (Зевксисъ) и музыканты. А. былъ убитъ на охотѣ двумя своими любимцами, которыхъ онъ оскорбилъ.

3) Полководецъ Митридата Вел., родомъ изъ Каппадокіи, сражался сначала противъ Никомеда III вивенскаго, котораго разбилъ въ 88 до Р. Х., потомъ былъ посланъ съ 120.000 чел. и большимъ флотомъ въ Грецію, гдѣ приобрѣлъ расположеніе аеинянъ, спартанцевъ, ахеянъ и вѣотійцевъ и укрѣпился въ Пиреѣ, который упорно защищалъ противъ римскаго полководца, Суллы. Но когда послѣдній взялъ, въ 86, Аеины, А. отплылъ въ Фермопилы, и привлекии также войско, пришедшее съ сѣвера, далъ римлянамъ, при Херонѣ, сраженіе, окончившееся его пораженіемъ. Получивъ подкрѣпленіе изъ Азіи, А. поспѣшилъ снова въ Вѣотію, но въ 85 г., при Орхоменѣ, былъ окончательно разбитъ Суллой. А. долженъ былъ скрываться въ продолженіи 3 дней въ болотѣ, пока не вернулся въ Халкиду. Затѣмъ, по порученію Митридата, А. заключилъ съ Суллой перемиріе и позднѣе былъ посредникомъ мира въ Троадѣ. Заподозрѣнный Митридатомъ, онъ бѣжалъ, въ 81, къ римлянамъ.

4) Сынъ предыдущаго, въ 63 г. до Р. Х. былъ назначенъ Помпеемъ первосвященникомъ богини Веллоны въ понтійской Команѣ. Съ этой должностію соединился царскія почести. А. вступилъ въ супружество съ Вереникой, дочерью Птолемея Авлета, которая послѣ изгнанія

отца, правила Египтомъ и старалась занять египетскій престолъ, но потеряла сраженіе и погибла въ битвѣ противъ римскаго проконсула, который явился съ войскомъ въ Египетъ для возстановленія Птолемея.

5) Сынъ предъидущаго, благодаря привлекательности его матери, былъ сдѣланъ Антоніемъ царемъ Каппадокіи; помогалъ Антонію въ борьбѣ съ Октавіаномъ, который однако не лишилъ его власти. А. получилъ еще въ послѣдствіи Малую Арменію и часть Киликии. Благодаря браку съ вдовой понтійскаго царя, А. былъ также правителемъ этого государства. Но Тиберій отозвалъ его въ Римъ и обвинилъ передъ сенатомъ въ нововведеніяхъ. Вскорѣ А. умеръ, и Каппадокія сдѣлалась римской провинціей.

7) А., сынъ іудейскаго царя Ирода В., которому наследовалъ въ 4 г. до Р. Хр. Въ борьбѣ съ недовольной имъ партией фарисеевъ А. обратился за помощью къ Августу; послѣдній раздѣлилъ царство Ирода на двѣ части, изъ которыхъ одну (включавшую въ себѣ Самарію, Іудею, Идумею и прибережную линію земли) отдалъ подъ власть А. съ титуломъ этнарха, а другую его братьямъ тетрархамъ, Антигнѣ и Филиппу. Спустя 9 лѣтъ іудеи, возмущенные его жестокимъ правленіемъ, обратились съ жалобами къ Августу, и А. былъ сосланъ въ Венну (въ Галліи), а его область присоединена къ римской провинціи Сиріи.

8) А., философъ Іонійской школы, по однимъ родомъ изъ Афинъ, по другимъ изъ Милета, жилъ въ V ст. до Р. Х., ученикъ Анаксагора, смягчилъ противоположность между духомъ и матеріей (по А. эфиромъ), на которую особенно указывалъ его учитель. А. допускалъ и то и другое въ смѣшеніи. Такъ какъ въ его сочиненіяхъ встрѣчаются слѣды занятія практической философіей, А. считался предшественникомъ Сократа, котораго онъ даже, правда, по сомнительнымъ свидѣтельствамъ, долженъ былъ слышать.

**Архенгольцъ**, Іоганъ Вильг., нѣм. историкъ, род. въ 1743, ум. въ 1812, извѣстенъ, какъ авторъ „Исторіи семилѣтней войны“ (1789). Изъ другихъ его сочиненій назовемъ „Исторію королевъ Елизаветы“ и „Исторію Густава Вазы“ (1801).

**Археографическая экспедиція**, см. *археографія*.

**Археографическія коммисіи**, см. *археографія*.

**Археографія** (отъ греч. ἀρχαῖος — древній и γράφειν — писать), представляетъ изъ себя дисциплину, имѣющую своею цѣлью научное описаніе и изданіе памятниковъ древней письменности. Ученый, занимающийся отыскиваніемъ, описаніемъ и изданіемъ подобныхъ памятниковъ, можетъ быть названъ поэтому археографомъ. Но, обыкновенно, слову А. придаютъ болѣе узкое значеніе и А. называютъ науку, цѣль которой — изученіе и изданіе памятниковъ

письменности, имѣющихъ историческій характеръ. Таковы: лѣтописи, хронографы, степенныя книги, сказанія и государственно-юридическіе акты: указы, грамоты, уставы, судныя дѣла, розыски и т. п. Отцомъ русской А. надо считать гр. Н. П. Румянцова: онъ показалъ, какое огромное научное значеніе имѣютъ всевозможныя акты и грамоты, ему мы обязаны первымъ научнымъ ихъ изданіемъ (Собраніе государственныхъ актовъ и договоровъ, хранящихся въ государственной коллегіи иностранныхъ дѣлъ. М. 1813—1828). Къ этому дѣлу онъ привлекъ Н. Н. Бантышъ-Каменскаго, А. Θ. Малиновскаго, К. Θ. Калайдовича и П. М. Строева, имена которыхъ занимаютъ видн. мѣсто въ русск. историографіи.

Изданіе, предпринятое гр. Н. П. Румянцевымъ, возбудило живой интересъ къ древнимъ актамъ и грамотамъ. Но большинство ихъ, разбросанное по разнымъ монастырскимъ, провинціальнымъ и частнымъ бібліотекамъ и архивамъ, было недоступно изученію, тѣмъ болѣе, что не было ни описей, ни каталоговъ этихъ собраній. Живо чувствуя нужду въ послѣднемъ, достойный сотрудникъ гр. Н. П. Румянцова, П. М. Строевъ обратился въ 1828 въ академію наукъ съ проектомъ снарядить особую экспедицію для обзоренія, разбора и описанія монастырскихъ и вообще всѣхъ провинціальныхъ рукописныхъ собраній. Проектъ П. М. Строева былъ сочувственно встрѣченъ Академіей, и она рѣшила сварядить археографическую экспедицію въ сѣверную и среднюю Россію. Не имѣя точнаго представленія о богатствахъ провинціальныхъ собраній, Академія полагала, что семи лѣтъ будетъ достаточно на все это ученое предпріятіе, и ассигновала на это изъ своихъ средствъ 70,000 руб. ассигн. (по 10,000 руб. въ годъ). Императоръ Николай I утвердилъ 14 іюля 1828 г. постановленіе Академіи, и въ мартѣ 1829 г. П. М. Строевъ съ двумя причисленными къ нему изъ вѣдомства министерства иностранныхъ дѣлъ сотрудниками отправился на сѣверъ и объѣхалъ Архангельскую и Вологодскую губерніи. Въ 1830 г. признано было нужнымъ усилить дѣйствія экспедиціи и въ составъ ея былъ назначенъ Я. И. Берединковъ. Въ такомъ видѣ экспедиція объѣхала съ 1830 по 1834 г. С.-Петербургскую, Олонецкую, Новгородскую, Псковскую, Тверскую, Московскую, Ярославскую, Костромскую, Владимірскую, Нижегородскую, Казанскую и Вятскую губерніи. Изъ Пермской же губерніи старинныя документы были высланы П. М. Строеву въ Москву.

Найденныя богатства превзошли ожиданія Строева и его спутника; въ теченіе 6 лѣтъ (1829—34) они успѣли объѣхать только 14 губерній и осмотрѣть болѣе 200 бібліотекъ и архивовъ. Составивъ охранные каталоги и описи рукописей и старопечатныхъ книгъ монастырскихъ бібліотекъ, экспедиція собрала и доставила въ

Петербургъ до 3000 актовъ историческаго и юридическаго характера.

Научное изслѣдованіе и изданіе этихъ актовъ, требующее много времени и труда, вызвало необходимость составить особую археографическую комиссію, и она была основана въ томъ же 1834 г. при департаментѣ народнаго просвѣщенія подъ предсѣдательствомъ князя П. А. Ширинскаго-Шихматова изъ членовъ: Я. И. Берендинова, К. С. Сербиновича, П. М. Строева и Н. Г. Устрялова; но вскорѣ явилась надобность увеличить составъ комиссіи, и въ нее вошли еще трое: В. Д. Комовскій, А. А. Краевскій и С. М. Строевъ. Уставъ комиссіи былъ утвержденъ 18 февр. 1837 г., и съ этого времени комиссія уже не прекращала своей дѣятельности; въ числѣ лицъ, работавшихъ въ ней, мы находимъ такіа громкія имена, какъ Н. И. Костомаровъ, С. М. Соловьевъ, П. И. Мельниковъ, Г. Ѳ. Карповъ, А. И. Тургеневъ, М. П. Погодинъ, П. П. Саваитовъ, А. А. Куникъ, К. Н. Бестужевъ-Рюминъ, В. Г. Васильевскій, Е. Е. Замысловскій, М. И. Семеvскій, А. Н. Труворовъ, А. Ѳ. Бычковъ, Л. Н. Майковъ, И. В. Помяловскій и мн. др. Теперь предсѣдателемъ комиссіи состоитъ академикъ Л. Н. Майковъ, а правителемъ дѣлъ извѣстный своими трудами по исторіи сѣверо-западной Руси П. А. Гильтебрандтъ. Въ настоящее время комиссія получаетъ изъ суммъ государственнаго казначейства 12,805 р., изъ коихъ 5000 р. по Высочайшему повелѣнію 1864 г. назначены съ спеціальною цѣлью на изданіе памятниковъ по исторіи западной Россіи. Главнѣйшія изданія комиссіи: полное собраніе русскихъ лѣтописей, Макарьевскія Миней-Четы (8 вып.), Русская историческая бібліотека (18 т.), цѣлый рядъ изданій актовъ и выдающихся памятниковъ историческаго характера. Для исторіи западной Руси изъ изданій комиссіи особенно важны: акты западной Россіи (5 т.), акты южной и западной Россіи (15 т.), документы по исторіи западной Россіи (1 т.), дневникъ Люблинскаго сейма, памятники полемической литературы (3 т.), Литовская метрика (1 т.). Многія цѣнныя изданія комиссіи, напр., „Письма русскихъ государей и другихъ особъ царскаго семейства“, „Выходы государей, царей и великихъ князей: Михаила Ѳеодоровича, Алексія Михайловича и Ѳеодора Алексѣевича“, „Собраніе русскихъ медалей“ (V вѣкъ) и „Акты на иностранныхъ языкахъ, относящіеся въ Россіи“, къ сожалѣнію, уже разошлись. (См. Пятидесятилѣтніе археографической комиссіи, Спб. 1885.)

Несомнѣнная польза, принесенная археографической комиссіей изученію историческаго прошлаго Россіи, показала, что дальнѣйшее успѣшное изученіе актовъ и грамотъ возможно лишь при условіи собранія ихъ въ отдѣльныя центральныя учрежденія и возложенія дѣла ихъ изученія на особыя комиссіи. И въ 1843 г. (31 мая), по Высочай-

шему повелѣнію, благодаря ходатайству генераль-губернатора Д. Г. Бибикова, была учреждена при кievскомъ военномъ, подольскомъ и волынскомъ генераль-губернаторѣ временная комиссія для разбора древнихъ актовъ и грамотъ, хранящихся въ архивахъ, мощытыряхъ и присутственныхъ мѣстахъ Кіевской, Подольской и Волынской губерній. Комиссія немедленно приступила къ работамъ и въ 1845 г. она выпустила уже 1-й т. своихъ трудовъ. Но матеріала въ распоряженіи этой временной комиссіи оказалось такъ много, что дѣятельность ея не прекратилась и до сихъ поръ, и изъ временной она стала постоянною, извѣстной подъ именемъ Кіевской археографической комиссіи; официальное ея названіе: „Комиссія для разбора древнихъ актовъ“. Первоначально на содержаніе комиссіи отпускалось 1500 р. въ годъ, въ настоящее же время отпускается 6000 р. Первымъ предсѣдателемъ комиссіи былъ Н. Ѳ. Писаревъ, бывший правителемъ канцеляріи генераль-губернатора, а членами: баронъ де-Шодуаръ, пр. Иванишевъ, М. А. Максимовичъ и пр. В. Ѳ. Домбровскій. Въ 1848 г. Писарева смѣнилъ М. О. Судченко. Но особенно много сдѣлалъ для комиссіи слѣдовавшій за нимъ предсѣдатель М. В. Юзефовичъ. Многимъ обязана комиссія трудами К. Е. Козловскаго, И. П. Новицкаго, В. Б. Антоновича, М. Ф. Владимірскаго-Буданова, С. А. Тарновскаго и др. Предсѣдателемъ комиссіи въ настоящее время состоитъ попечитель Кіевскаго учебнаго округа В. В. Вельяминовъ-Зерновъ. Изъ изданій комиссіи главнѣйшія слѣдующія: Памятники (4 т.), Малороссійскія лѣтописи (5 т.), Жизнь кн. А. М. Курбскаго и Архивъ юго-западной Россіи (8 т.). (См. Пятидесятилѣтніе Кіевской комиссіи для разбора древнихъ актовъ, сост. О. И. Левицкій, К. 1893.)

А. к., находящаяся при департаментѣ народн. просв., обращаетъ свое живое вниманіе на сѣверную и среднюю Россію, юго-западная Русь сдѣлалась предметомъ изученія Кіевской А. к.; нетронутой оставались еще архивы Руси сѣверо-западной, а, между тѣмъ, въ одномъ Виленскомъ центральномъ архивѣ число актовыхъ кпигъ доходитъ до 20 т. Естественно было въ виду этого возникновеніе мысли основать Виленскую археографическую комиссію по образцу дѣйствовавшихъ въ Петербургѣ и Кіевѣ. Комиссія эта была основана въ началѣ 1864 г., на содержаніе ея было ассигновано изъ суммъ государственнаго казначейства по 9200 р. въ годъ, и дѣйствія свои начала она съ 12 апр. 1864 г. Первымъ предсѣдателемъ ея былъ братъ извѣстнаго писателя П. В. Кукольникъ, за нимъ К. А. Безсоновъ, а въ декабрѣ 1867 г. предсѣдателемъ ея было назначенъ Я. Ѳ. Головацкій, стоявшій во главѣ комиссіи боже 20 лѣтъ (до 1888) и неразрывно связанный съ нею своею имя. Послѣ смерти Я. Ѳ., мѣсто его занялъ Ю. Ф. Крачковскій.

состоящій предсѣдателемъ комиссіи и до сего времени. Кромѣ Я. Ѳ. Голованкаго и Ю. Ф. Крачковскаго въ трудахъ комиссіи принимали, со дня ея основанія, дѣятельное участіе прот. А. И. Пцолка, архивариусъ Н. И. Горбачевскій, П. А. Гильтебрандтъ, С. В. Шолковичъ, Ф. Н. Добрянскій и И. Я. Спрогистъ, а также К. И. Снитко и В. М. Площанскій. Изданія вил. арх. ком., начатыя въ 1865 г. и продолжающіяся до сихъ поръ, носятъ общее названіе „Акты Вил. арх. ком.“ (вышло 24 т.). Кромѣ того комиссіей сдѣлано было нѣсколько отдѣльныхъ изданій, каковы, напр., „Ревизія королевскихъ пуцъ въ бывшемъ велик. княж. Литовскомъ Григорія Воловича, 1509“, „Ординація королевскихъ пуцъ въ бывш. велик. княз. Литовскомъ 1641“, „Писцовая книга Пинскаго староства Лаврина Воина 1561—66“, „Ревизія Кобринской экономіи 1563“ и нѣкот. др.

Но огромный Виленскій центральный архивъ далеко не заключалъ въ себѣ всѣхъ актовъ и документовъ, касающихся исторіи сѣверо-западнаго края; не мало было разсѣяно ихъ по провинціальнымъ архивамъ и библ.отекамъ. На нихъ обратилъ свое вниманіе виленскій учебный округъ и имъ въ 1864 г. было командировано нѣсколько лицъ (А. В. Рачинскій, Н. И. Соколовъ, П. А. Гильтебрандтъ, В. В. Грязновъ и др.) для обзорѣнія архивовъ и библіотекъ сѣверо-западной Руси. Въ три года имъ удалось собрать много интереснаго и цѣннаго матеріала и въ декабрѣ 1866 г. при виленскомъ учебномъ округѣ было образовано товарищество, получившее названіе комиссіи для изданія документовъ, относящихся къ исторіи сѣверо-западной Россіи. Въ составъ товарищества вошли П. А. Гильтебрандтъ, Ѳ Г. Елеонскій, А. А. Миротворецъ. Они издали до 1867 г. четыре тома „Археографическаго Сборника“, и въ сотрудничествѣ съ нѣсколькими другими лицами, изъ которыхъ наиболѣе выдаются О. В. Щербицкій, А. П. Демьяновичъ и Ѳ. Каширинъ. Доставленіемъ средствъ для изданія „Археографическаго сборника“ товарищество много было обязано содѣйствію тѣхъ попечителей виленскаго учебнаго округа, во время которыхъ она дѣйствовала: И. П. Корнилова и П. Н. Батюшкова. Особенно много сдѣлалъ для комиссіи И. П. Корниловъ, которому русское общество обязано и самимъ возникновеніемъ „Арх. сборника“. Но дѣятельность этого археографическаго сотоварищества, къ сожалѣнію, прекратилась въ 1874 г. на X т. „Сборника“, въ составъ котораго вошли почти исключительно матеріалы для исторіи виленскаго Св.-Троицкаго монастыря.

Перечисленные нами археографическія комиссіи показали, какое огромное значеніе для изученія прошлаго Россіи имѣютъ изданія грамотъ и актовъ историческаго характера, и, когда былъ присоединенъ Кавказъ, то тотчасъ же возникла мысль о необ-

ходимости основать Кавказскую археографическую комиссію. Инициаторомъ этого былъ бар. А. П. Николаи, стоявшій во главѣ гражданскаго управленія Кавказа; онъ составилъ проектъ устава комиссіи и представилъ его на одобреніе наместника Кавказа велик. князя Михаила Николаевича, который на докладѣ о комиссіи написалъ: „вполнѣ сочувствую этому полезному учрежденію и одобряю этотъ проектъ“, а въ апрѣлѣ 1864 г. послѣдовало уже и Высочайшее утвержденіе комиссіи. Предсѣдателемъ былъ назначенъ А. И. Берзе, а въ первыхъ трудахъ ея приняли участіе Мирза-Али, Н. Г. Берзеновъ и Д. З. Бакрадзе. Первымъ дѣломъ комиссіи было разобрать огромный, находившійся въ полномъ безпорядкѣ архивъ главнаго управленія Кавказа, для чего была образована особая комиссіи подъ предсѣдательствомъ генерала Нейдгарта. Но кавказская арх. комиссіи по дѣятельности своей далеко уступаетъ остальнымъ, однороднымъ съ нею, и издаваемые ею „Акты“ (вышло всего 12 т.) представляютъ менѣе научнаго интереса.

**Археолитическій періодъ**, см. *каменный вѣкъ*.

**Археологическій институтъ**, см. *институты въ Россіи*.

**Археологическое общество въ Россіи**, см. *археология*.

**Археологія** (отъ греческ. словъ *ἀρχαῖος* — древній и *λόγος* — ученіе, разсужденіе), по своему этимологическому происхожденію значить „разсужденіе, ученіе о древнемъ, о бывшемъ давно“. Но слову этому, впервые употребленному Платономъ (Hippias maj. 285 D.), первоначально придавали значеніе, отличное отъ того, какое обыкновенно связываютъ съ нимъ теперь. Платонъ подъ А. понималъ исторію прошедшихъ вѣковъ. Въ томъ же смыслѣ встрѣчаемъ мы это слово у Діонисія Галикарнаскаго, озаглавившаго свое сочиненіе по древнѣйшей исторіи Рима до начала пуническихъ войнъ, какъ „*Ῥωμαίων ἀρχαίολογία*“; то же значеніе придавалъ ему и Иосифъ Флавій, съ именемъ котораго связана исторія евреевъ — „*Ἰουδαίων ἀρχαίολογία*“, и лишь съ XVI вѣка А. начинаютъ отличать отъ исторіи, начинаютъ видѣть въ ней науку самостоятельную. Предметомъ исторіи становятся съ этого времени дѣянія прошлыхъ вѣковъ, предметомъ А. — внѣшняя жизнь и обстановка нашихъ предковъ. И такъ, уже въ XVI в. А. дифференцируется отъ исторіи, но тѣмъ не менѣе и до настоящаго въ опредѣленіи ея объема и задачъ мнѣнія ученыхъ зачастую расходятся. Обыкновенно подъ А. понимаютъ теперь науку, имѣющую своимъ предметомъ изслѣдованіе дошедшихъ до насъ вещественныхъ памятниковъ древности, каковы постройки, могильные курганы, предметы домашняго и военнаго обихода, остатки пищи, памятники ремеслъ и искусства. Впрочемъ памятники послѣдняго рода нѣ-

которыми учеными исключаются изъ А., по крайней мѣрѣ классической. Исключаются изъ А. также и памятники письменности, произведения древней литературы, монеты, медали и печати; ихъ изслѣдованіе составляетъ предметъ нѣсколькихъ самостоятельныхъ, хотя и близкихъ къ А. наукъ, каковы: эпиграфика, палеографія, исторія литературы, нумизматика и сфрагистика. Имѣетъ А. соприкосновеніе и съ этнографіей, и антропологіей, и исторіей искусства; но связь ея съ двумя первыми—болѣе внѣшняя, а исторія искусства можетъ быть разсматриваема, какъ часть А. Переходя къ вопросу о задачахъ А., мы и здѣсь встречаемъ нѣкоторое разногласіе въ опредѣленіи ученыхъ. Шамполионъ, напр., говорить, что задача А.—начертить картину общественной жизни древнихъ по оставленнымъ ими памятникамъ. И. Е. Забѣлинъ въ своей статьѣ „Объ основныхъ задачахъ А.“ нѣсколько суживаетъ ея объемъ, предоставляя археологу изученіе памятниковъ только единичнаго творчества. Возражая на это, Н. В. Покровский въ статьѣ „Новѣйшія воззрѣнія на предметъ и задачи археологич.“ (Сборн. Археол. Инст., кн. 4) призываетъ А. частью исторію и не считаетъ возможнымъ выдѣлять изъ нея памятники творчества родового, творчества всего народа. Гр. А. С. Уваровъ, не отдѣляя А. отъ исторіи, говоритъ, что обѣ эти науки разсматриваютъ одно и то же, но различаются одна отъ другой методомъ. Это опредѣленіе можно считать болѣе удачнымъ, такъ какъ исторію чуждъ типологическій методъ, столь широко примѣняемый въ А. и состоящій въ томъ, что по отдѣльнымъ предметамъ вещественной культуры стараются опредѣлить время и мѣсто ихъ происхожденія и ихъ первичную форму, стараются прослѣдить ихъ дальнѣйшее развитіе и географическое происхожденіе. (См. Unsted: Etudes de l'âge du bronze en Hongrie, и Montelius: Den forhistoriska fornforskarens Metod och material).

Эти опредѣленія исходятъ изъ обзора содержанія наличныхъ археологич. изслѣдованій, но А., какъ все развивающееся, сама движется, то расширяя, то суживая сферу своей компетенціи, но неизмѣнно удерживая свое отдѣльное мѣсто въ составѣ родственныхъ наукъ, посвящихъ названіе то гуманитарныхъ, то общественныхъ, которыя, какъ и всѣ остальные группы наукъ, распадаются, прежде всего, на прикладныя и теоретическія, а эти послѣднія на абстрактныя (устанавливающія научныя законы) и конкретныя (изслѣдующія сами явленія). Конкретныя общественныя науки носятъ обыкновенно названіе историко-филологическихъ; въ ихъ составъ и входитъ А. Какъ показываетъ само названіе, эта группа наукъ конкретнаго обществовѣдѣнія сама распадается на двѣ главныя подгруппы: историческую и филологическую. Первая изучаетъ преимущественно событія (динамическая точка

зрѣнія), вторая—состоянія (статическая или морфологическая точка зрѣнія). А. принадлежитъ къ второй, причемъ филологическія науки въ обширномъ смыслѣ изучаютъ историческія состоянія или культуру данной эпохи всесторонне, А. же культуру вещественную. Состоянія и событія находятся въ тѣсной связи и зависимости и не могутъ быть познаны, ни поняты изолированно, но возможно 1) изученіе событий въ связи съ состояніями: это исторія, и 2) изученіе состояній въ свѣтѣ событий: это филологическія науки вообще, А. въ ихъ числѣ (инымъ методомъ и статистика). При этомъ историческія науки обтемлютъ всю исторію человѣчества отъ глубокой древности до нашихъ дней, тогда какъ науки филологическія (кромѣ этнографіи и языкознанія) имѣютъ дѣло преимущественно съ болѣе отдаленными эпохами, уступая ближайшія къ намъ эпохи недавно возникшей и еще не вполне опредѣлившейся вѣтви знанія, обыкновенно посящей названіе культурн. исторіи. Каждое явленіе прошлой жизни человѣчества можетъ быть изучаемо или исторически, или филологически. Напр., изъ древней рукописи историкъ старается извлечь достовѣрныя свѣдѣнія о ея времени, интересуюсь авторствомъ, стилемъ, духомъ ея и пр., преимущественно, какъ освѣщеніемъ его главной дѣли; наоборотъ духъ и форма рукописи преимущественно сами по себѣ интересуютъ филолога. Когда то же различіе точекъ зрѣнія считается съ предметами вещественной культуры, то это и будетъ различіемъ между А. и исторіей. А. изучаетъ памятникъ, историкъ превращаетъ памятникъ въ источникъ. Такимъ образомъ, А. есть наука общественная теоретическая, конкретная, принадлежащая къ филологической подгруппѣ историко-филологическихъ наукъ и посвящающая себя изученію вещественной культуры доисторическихъ и историческихъ эпохъ, болѣе или менѣе отъ насъ отдаленныхъ.

Какъ самостоятельная наука, имѣющая свой методъ, А. возникла сравнительно недавно: ни греки, ни римляне не занимались научнымъ изученіемъ памятниковъ древности, хотя уже и у нихъ были любители старины. Такъ, Павзаній собиралъ памятники греческаго искусства; Августъ основалъ даже музей въ своемъ дворцѣ на о-вѣ Капри. Научный интересъ къ памятникамъ древности пробудился только въ эпоху Возрожденія, когда ученые стали не только коллекционировать, но и изучать памятники старины. Морскія путешествія повыхъ вѣковъ ознакомили европейскихъ ученыхъ съ бытомъ дикарей, незнакомыхъ съ употребленіемъ металловъ, расширили область А., проложивъ ей пути въ доисторическое прошлое, а пробудившееся въ нашъ уже вѣкъ національное самосознаніе возбудило особый интересъ къ А. и поставило ее на прочныя научныя основы. Въ настоящее время идетъ дѣя-

тельное собираніе всего, оставшагося намъ отъ предкѣвъ, все это тщательно сравнивается, изучается и хранится, какъ неліцедріятные памятники нѣмой старины. Благодаря А. и вопреки предсказанію Пальгрева, мракъ, скрывающій отъ насъ прошлыя вѣка, разсѣивается. А. продолж. исторію въ тѣ эпохи жизни человечества, когда не было еще письменности, въ тѣ эпохи, которыхъ не касаются устныя преданія. Успѣхамъ А. содѣйствуютъ прежде всего музеи и ученые общества. Древнѣйшимъ изъ нихъ является Society of Antiquaries of London, основанное королемъ Георгомъ II въ 1750 г., а въ Шотландіи въ 1780 г. возникло Society of Antiquaries of Scotland. Изъ русскихъ обществъ древнѣйшее Императорск. общество истории и древностей російскихъ, основанное при московскомъ университетѣ въ 1804 году, но въ настоящее время общество это не занимается болѣе вопросами А., предоставивъ это спеціальнымъ обществамъ, каковы Императорское русское археологич. общ. въ Петербургѣ, Императорское археологич. общ. въ Москвѣ, археологич. общ. въ Одессѣ, общ. археологич. истории и этнографіи при казанскомъ университетѣ и археологическая коммиссія въ Петербургѣ: нерѣдко также появляются статьи, посвященныя вопросамъ А. въ чтеніяхъ въ историческ. общ. Нестора-Лѣтописца (въ Кіевѣ), въ Запискахъ одесскаго общ. исторіи и древностей (основаннаго въ 1839 г.), въ Запискахъ харьковскаго историко-филологич. общ. и въ „Трудахъ“ губернскихъ ученыхъ архивныхъ комиссій. Много способствуютъ успѣхамъ А. также и съѣзды, особенно большіе международные конгрессы, начало которымъ было положено въ 1865 г. французскимъ ученымъ G. de Mortillet, въ Спеціи; до сихъ поръ ихъ было 12. Большое научное значеніе для А. Средней Европы имѣютъ конгрессы германскаго антропологическаго общества, происходящіе периодически въ разныхъ городахъ Германіи, а для русской А. въ частности и славянскій вообще неоцѣнимыя услуги оказали наши археологическіе съѣзды, рядъ которыхъ открылся въ 1867 г. съѣздомъ въ Москвѣ. Дальнѣйшіе съѣзды идутъ въ такомъ порядкѣ: Петербургъ 1871 г., Кіевъ 1874 г., Казань 1877 г., Тифлисъ 1881 г., Одесса 1884 г., Ярославль 1887 г., Москва 1890 г., Вильна 1893 г., Рига 1896 г. и Кіевъ 1899 г.

Сообразно съ предметомъ наблюденій и изученій, А. дѣлится на двѣ крупныя группы: доисторическую и историческую, подраздѣляющуюся въ свою очередь на классическую, библейскую, христіанскую и т. д.

Доисторическая А. есть наука, имѣющая своимъ предметомъ изслѣдованіе культуры человечества въ тѣ времена, о которыхъ мы не имѣемъ ни печатныхъ, ни письменныхъ извѣстій. Задача ея—изученіе первобытнаго состоянія человечества; возникла она, какъ наука, сравнительно недавно, когда успѣхи геологич. открыли слѣ-

ды человѣка и его культуры въ отдаленнѣйшихъ эпохахъ земной жизни, а съ другой стороны—когда знакомство съ бытомъ современныхъ дикарей дало возможность правильно объяснять такіе памятники, какъ „громовыя стрѣлы“, погребальныя урны и т. п. Припомнимъ, что Бальбинъ еще думалъ, что „глина или иль сами собой принимаютъ въ землѣ форму сосудовъ, какъ сама природа того желаетъ“, а въ нашей академіи наукъ „громовыя стрѣлки“ еще въ 1745 г. помѣщались въ коллекцію минераловъ. Но съ конца прошлаго вѣка до историческая А. дѣлаетъ быстрые успѣхи, причемъ Россія стоитъ въ этотъ періодъ впереди всѣхъ остальныхъ славянскихъ земель. Работали въ это время, главнымъ образомъ, Ашикъ, Брунъ, Беккеръ, Дюбрюкъ, Мурзакевичъ, Надеждинъ, Спасскій, Dubois de Montpèreux (Des Tumulus, des Forts et des Remparts de la Russie occidentale, Paris 1845), Люценко и др.; еще ранѣ ихъ выдвинулись, какъ археологи, Кеппелъ, Ваксель, Оленинъ, Сонцовъ, Вельманъ, Снегиревъ и др. Много помогло успѣхамъ А. основанное въ 1846 г. въ Петербургѣ „Археологическо-пумизматическ. общество“, переименованное позже въ Императорское русское археологич. общ. Въ его „Запискахъ“ принимали участіе гр. Уваровъ (авторъ прекраснаго сочиненія „Археологія Россіи“), Сахаровъ, Савельевъ, Срезневскій, Забѣлинъ, Калайдовичъ, Кунинъ, митр. Евгеній, Тизенгаузенъ, Ровинскій и особенно К. Е. фонъ-Беръ (см. М. П. Погодинъ, Судьбы А. въ Россіи, Журн. мин. нар. пр. 1869 г. и Бестужевъ-Рюминъ, Русская исторія, I, стр. 151). Какъ велики были успѣхи А. въ Россіи видно изъ того, что въ 1812 г. гр. Потockій издалъ уже археологическій атласъ Евр. Россіи. На юго-западѣ Россіи, въ Украйнѣ, Литвѣ и Польшѣ—также много работали на поприщѣ А. въ первой половинѣ нашего столѣтія. Особенно выдаются здѣсь Фундуклей, издавшій въ 1848 г. въ Кіевѣ „Обозрѣніе могилъ, валовъ и городищъ Кіевской губ.“, и Грабовскій, авторъ вышедшаго въ 1850 г. въ Кіевѣ соч.: „Ukraina dawna i terazniejsza“ Къ этому же времени относятся и раскопки многочисленныхъ кургановъ, произведенныя Кіевскому археологич. комис. подъ руководствомъ проф. Иванишева; результаты работъ комиссіи были опубликованы въ 1846 г. подъ заглавіемъ: „Древности, изданныя временною комиссіей для разбора древнихъ актовъ“. Въ Литвѣ работали Зенкевичъ, гр. Евст. Тышкевичъ и особенно братъ его, гр. Конст. Тышкевичъ, основавшій въ 1855 г. въ Вильнѣ археологич. общ. съ музеемъ. Изъ польскихъ ученыхъ выдаются въ это время Крашевскій, Глебовичъ, Липшманъ, гр. Тарновскій, Лелевель, Жегота Паули, Потockій, Грабовскій, особенно Ад. Чарпоцкій и мн. др. У западныхъ славянъ въ это время выдвигаются имена Калины фонъ-Етенштейнъ, Шафарика, Коллара, Воцеля.

Дудика, Коха и др. Но всё эти ученые, потрудившіеся много на поприщѣ А. доисторической, немало сдѣлали и для славянской А. времени историческихъ. Припомнимъ хотя бы сочиненіе Оленина „Опытъ обѣ одеждѣ, оружіи, правахъ, обычаяхъ и степени просвѣщенія славянъ отъ времени Трояна и русскихъ до нашествія татаръ“ (Спб. 1832). Неодѣнными заслуги для исторической А. Россіи, оказанныя Императорской археологическ. комиссіей, основанной въ 1850 г. и неустанно съ того времени занимающейся высылкой экспедицій въ разные края Россіи для раскопокъ и собираемъ, храненемъ и изданіемъ русскихъ древностей. Роскошное изданіе комиссіи „Древности Россійск. Государства“ (1849—1853) никогда не потеряетъ своей цѣнности; кромѣ того, комиссія, начиная съ 1859 г., издаетъ постоянно свои „Отчеты“, а съ 1866 г. и „Матеріалы по археологіи Россіи“.

Нашъ краткій очеркъ развитія А. въ Россіи былъ бы не полнымъ, если бы мы не упомянули о В. Н. Татищевѣ, издавшемъ первую въ Россіи инструкцію для собранія древностей, а также объ извѣстномъ исторіографѣ Миллерѣ, о Палласъѣ, Лепехинѣ, Гмелинѣ, Зуевѣ и Рычковѣ. Изъ б. позднихъ слѣдуетъ еще назвать Калачева Н. В. (основателя и 1 директ. Арх. Инстит.), Кондакова Н. П., (по византійскому и древнерусск. искусству), Антоновича В. Б. (по украин. А.) и др.

Классическая А., какъ самостоятельная наука, возникла много раньше А. доисторической. Какъ мы уже упоминали выше, она возникла подъ вліяніемъ пробудившагося интереса къ жизни классическихъ народовъ, и первыми археологами могутъ быть названы здѣсь Дантъ и Петрарка. Но вниманіе ихъ было, главнымъ образомъ, направлено на собраніе и изученіе письменныхъ памятниковъ классической древности. Больше, чѣмъ они, интересовался памятниками вещественными Коло-ди-Риенци, серьезное же вниманіе на памятники классическаго искусства впервые обратилъ вниманіе Микель-Анжело. Но новую эпоху въ изученіи классической А. положилъ Винкельманъ; онъ можетъ быть названъ отцомъ ея, и въ своемъ настоящемъ видѣ она всецѣло дѣло рукъ его. Вліяніе Винкельмана на развитіе классической А. было неизмѣримо: всюду начинается дѣятельное собраніе памятниковъ древности, въ Италіи, Франціи, Даніи основываются музеи, Римъ дѣлается центромъ, куда стремятся археологи, его музей даетъ неисчерпаемый матеріалъ для научныхъ работъ. На первые годы XIX ст. приходятся тѣ находки памятниковъ классической древности, которыя создали новую эпоху въ изученіи классической А. Таковы, напр., находки въ 1811 и 1812 гг. эгинскихъ и фигалейскихъ скульптуръ, раскопки въ Сициліи герцога Серра ди Фалько (1823 г.), открытіе многихъ тысячъ вазъ въ этрусскихъ некрополяхъ (см. Gerhard, Rapporto in-

torno i vasi Volcenti) и огромныхъ храмовъ древнедорическаго стилия въ Сициліи въ Селинунтѣ (см. Benndorf: Die Metopen v. Selinunt). Сюда же относятся и раскопки, произведенныя, главнымъ образомъ, англійскими учеными въ Малой Азіи, преимущественно въ Ликии. Крупное вліяніе на развитіе классической А. оказалъ основанный въ 1829 г. въ Римѣ Гергардомъ Археологическій институтъ — Istituto di corrispondenza archeologica. Институтомъ этимъ былъ предпринятъ цѣлый рядъ ученыхъ и периодическихъ изданій: „Annali dell' Instituto“, „Bulletino dell' Instituto“, „Ephemeris epigraphica“, а также „Monumenti inediti“ (см. Michaelis, „Gesch. des Deut. Archäol. Instituts“, Берл. 1879 г.). Благодаря вліянію Бунзена, институтъ былъ принятъ подъ свое покровит. Фридрихъ-Вильгельмомъ IV, а съ 1873 г. онъ сталъ уже германск. Германіи также принадлежитъ честь основанія археологическаго института въ Афинахъ (въ 1873 г.), начавшаго съ 1876 г. изданіе журнала: „Mittheilungen d. athenischen Instituts“. Нѣмецкими дѣлаются съ 1886 г. и изданія римскаго археологическаго института: „Mittheilungen d. römischen Instituts“, „Antike Denkmäler“ и „Jahrbuch d. archäol. Instituts“, заступившій мѣсто журнала „Annali dell' Instituto“. Въ послѣднее время классич. А. обогатилась раскопками Шлимана въ Троѣ, Микенахъ и Тиринтѣ, а также въ Пергамѣ и въ афинскомъ акрополѣ. Ср. E. Gerhard, Grundriss d. Archäol. für Vorlesungen (Берл. 1853); Müller, Handbuch d. Archäol. der Kunst (3-e изд. 1878 г.); Stark, Handbuch d. Archäol. der Kunst; Petersen und Luschau, Reisen im Südwestl. Kleinasien (Вѣна 1899) и, наконецъ, Пеппо, „Histoire de l'art dans l'Antiquité“. Въ Россіи на поприщѣ классич. А. извѣстны работы Цвѣтаева, Латышева (собственно эпиграфика), Жебелева и мн. др. Въ настоящее время въ Императорскомъ русск. археологич. общ. имѣется отдѣленіе, специально посвященное классич. А., оно возникло изъ образовавшагося въ 1851 г. отдѣленія западной археологіи.

А. американская, библейская, христіанская и разныхъ народовъ см. *американскія древности, библейскія древности, христіанскія древности* и обзоры исторій и литературъ каждаго народа.

**Археоптериксъ** (Archaeopterix, см табл. юрской сист. фиг. 9), ископаемое животное, найденное до сихъ поръ въ двухъ болѣе или менѣе полныхъ экземплярахъ въ относящемся къ верхней юрѣ литографск. сланцѣ Соленгофена въ Баваріи; наиболѣе полный экземпляръ хранится въ Берлинск. музеѣ естественной исторіи. Ископаемое обратило на себя вниманіе со времени открытія въ 1860 г. перваго единственнаго пера, послужившаго къ установленію рода А. (прародителя птицъ), такъ какъ остатки птицъ изъ такихъ древнихъ отложеній, какъ юрскія толщи, были до того неизвѣстны, но интересъ всѣхъ естествоиспытателей воз-

бужд. былъ послѣдовавшей вскорѣ (въ 1861) находкой въ значительной степени сохранившейся большей части скелета съ отпечатками перьевъ того же животнаго, купленнаго за большія деньги Британскимъ музеемъ въ Лондонѣ. Эти остатки показали, что въ юрскомъ періодѣ жили летавшія по воздуху и покрытыя птичьими перьями существа, самымъ страннымъ образомъ сочетавшія въ своемъ строеніи признаки птицъ и ящеричныхъ животныхъ. Находка въ 1877 г. второго, наиболѣе сохранныя и дополняющаго первый, экземпляра дала возможность вполне познаться съ организацией этихъ вымершихъ существъ. Величиною А. съ курицу, голова какъ у птицъ, но обѣ челюсти снабжены ящеричными зубами, грудная кльтка построена своеобразно, брюшная часть туловища имѣетъ дополнительные ребра, какъ у рептилій; позвончикъ и заднія конечности (поги) совершенно птичьи. На переднихъ конечностяхъ развиты не одинъ палецъ, какъ у птицъ, а три, оканчивающіеся правильными когтями; къ наибольшему изъ этихъ пальцевъ и къ предплючу прикрѣплялось птичьего типа крыло, составленное изъ плотно и черепитчато прилежавшихъ другъ къ другу летательныхъ перьевъ. Хвостъ ящеричный, длинный, состоитъ изъ 20 позвонковъ, но каждому позвонку соответствуетъ пара перьевъ, расположенныхъ подъ острымъ угломъ къ оси хвоста такимъ образомъ, что весь хвостъ представляетъ собою одно сложное двурядное перо, очевидно имѣвшее назначеніе руля при летаніи. Туловище покрыто мелкими перьями и пухомъ птичьего типа; спина, плечо и голень также оперены. Значеніе А. и его мѣсто въ ряду другихъ животныхъ возбудило большую полемику между учеными. Наиболѣе вѣроятнымъ является мнѣніе, что А. не можетъ считаться непосредственнымъ промежуточнымъ звеномъ между современными рептиліями и птицами, а является представителемъ особой боковой вѣтви среди тѣхъ, нѣкогда жившихъ, а теперь вымершихъ, существъ, отъ которыхъ въ одну сторону мало по малу развились современные рептиліи, въ другую птицъ.

**Археспорій**, кльтка, или группа кльтокъ, у высшихъ споровыхъ растений (мховъ и папоротниковъ), изъ которой развиваются материнскія кльтки споръ.

**Архивариусъ** или архивистъ, лицо, заведывающее архивомъ. Названія эти различаются, однако, тѣмъ, что первое употребляется въ смыслѣ чиновника, заведующаго архивомъ, при чемъ такой чиновникъ иногда въ большихъ, самостоятельныхъ архивахъ называется начальникомъ архива, директоромъ или управляющимъ архивомъ. Въ Россіи званіе А. явилось впервые въ генеральномъ регламентѣ коллегіямъ Петра I. Специальнаго образованія отъ А. не требовалось и теперь не требуется, заведывавшіе архивомъ

почему то считается дѣломъ легкимъ и его поручаютъ обыкновенно престарѣлымъ чиновникамъ, которые не пригодны уже становятся для канцелярій. Въ Западн. Европѣ, да и въ Россіи въ послѣднее время, обращено, однако, вниманіе на приготовленіе для заведыванія архивами лицъ, обладающихъ какъ общимъ образованіемъ, такъ и спеціальною подготовкою. Такія лица, получившія спеціальную подготовку и извѣстныя права и называются архивистами. Для подготовки архивистовъ во Франціи есть извѣстный Ecole des chartes, а у насъ въ Россіи Археологическій Институтъ.

**Архивный**, находящійся въ архивѣ (о документахъ), извлеченный изъ архива (о свѣдѣніяхъ), служащій въ архивѣ (о лицахъ), такъ же иногда — старинный, древній (о событіяхъ и происшествіяхъ).

**Архивныя ученые комиссіи губернскія** учреждены по плану Н. В. Калачова. 13 апрѣля 1884 г. состоялось Высоч. утвержденное опредѣленіе комитета министровъ о предоставленіи министру внутр. дѣлъ разрѣшить открытіе комиссій въ Твери, Рязани, Тамбовѣ и Орлѣ, а открытіе дальнѣйшихъ комиссій должно происходить по представленію мѣстнаго губернатора въ Археологическій Институтъ, который уже испрашиваетъ разрѣшеніе министра внутренихъ дѣлъ. Однако, отчеты о дѣятельности ученыхъ А. к. директоръ Археологич. Института представляетъ не министру внутр. дѣлъ, а въ Академію Наукъ. Ученыя комиссіи состояются изъ лицъ, могущихъ быть полезными своими трудами для исполненія слѣд., лежащихъ на комиссіяхъ обязанностей: разбора дѣлъ и документовъ, предназначенныхъ въ губернскихъ и уѣздныхъ архивахъ разныхъ вѣдомствъ къ уничтоженію; для выдѣленія изъ нихъ болѣе интересныхъ въ научномъ отношеніи въ исторической архивъ при комиссіяхъ; составленія описей и указателей означеннымъ дѣламъ и документамъ и приведенія ихъ въ такой порядокъ, чтобы они доступны были для ученыхъ занятій. Кромѣ того, А. к. могутъ включать въ кругъ своихъ занятій разысканіе, описаніе и объясненіе всякихъ другихъ памятниковъ старины для устройства при комиссіяхъ музеевъ и библиотекъ. Кромѣ упомянутыхъ четырехъ комиссій, послѣднія открыты еще въ слѣдующихъ городахъ: въ Костромѣ, Саратовѣ, Симферополѣ (таврическая комиссія), Оренбургѣ, Нижнемъ Новгородѣ, Пермѣ, Ярославлѣ, Калугѣ и Симбирскѣ. Отчеты о дѣятельности ученыхъ А. к., составляемые директоромъ Археологич. Института, ежегодно читаются въ публичномъ засѣданіи Арх. Института и затѣмъ печатаются въ „Вѣстникѣ Археологіи и Исторіи“ или въ „Русской Старинѣ“ и представляются въ Академію Наукъ. О дѣятельности комиссій можно судить также по тѣмъ печатнымъ трудамъ, которые издаютъ нѣкоторыя ко-

мисси. Такъ, тамбовская к. издала 17 выпускъ „Извѣстій“, таврическая — 27, калужская — 5, Рязанская выпустила 2 вып. „Трудовъ“, орловская также 2, костромская и симбирская к. издають журналы своихъ засѣданій, ярославская — отчеты.

**Архивовѣдѣніе** или наука объ архивахъ (переводъ нѣмецк. Archivkunde und Archivwissenschaft) въ Россіи появилось въ самое послѣднее время, какъ предметъ преподаванія въ Археологическомъ Институтѣ и обозначаетъ совокупность знаній, касающихся архивовъ. Главныя задачи А. состоятъ: 1) въ изученіи исторіи архивовъ и архивнаго дѣла; 2) въ изученіи ихъ современнаго положенія въ различныхъ государствахъ образованнаго міра и 3) изложеніи основъ наилучшаго устройства, храненія и веденія архивовъ. Теоретическое изученіе архивнаго дѣла и попытки создать теорію устройства архивовъ вообще нашли себѣ мѣсто въ нѣмецкой литературѣ, во французской же литературѣ преимущественное вниманіе обращается на архивы французскія, такъ что архивный строй во Франціи имѣетъ болѣе національный отпечатокъ. Литературу объ архивахъ Франціи и Германіи см. ниже. Въ Россіи А. впервые явилось, какъ предметъ преподаванія, въ Археологическомъ Институтѣ. Н. В. Калачевъ, основатель Археологическаго Института и первый профессоръ А. оставилъ въ печати только одну крупную статью: „Архивы, ихъ государственное значеніе, составъ и устройство“. Послѣ него читалъ лекціи А. профессоръ И. Е. Андреевскій, оставившій литографскія лекціи 1885—87 гг. „Наука объ архивахъ“; замѣнившій его преподавателемъ А. П. Вороновъ издалъ литогр. „Конспектъ лекціи по А.“ въ 2-хъ вып. 1895—97 г. Содержаніе послѣднихъ лекцій слѣдующее: 1) объясненіе названій „архивъ“ и „архивовѣдѣніе“, 2) литература предмета, 3) исторія архивнаго дѣла въ Россіи до Петра В. и послѣ него, 4) главнѣйшіе архивы Россіи, 5) устройство архивовъ и ихъ веденіе: а) помѣщеніе и внѣшнее устройство архивовъ, б) система расположенія архивнаго матеріала, в) описаніе дѣлъ и составленіе указателей, г) принятіе архивомъ документовъ и включеніе принятаго въ архивный матеріалъ, д) выдача справокъ и допущеніе къ занятіямъ постороннихъ лицъ, е) уничтоженіе дѣлъ и ж) централизація архивовъ.

**Литература.** Richon, Traité théorique et pratique des archives publiques. Organisation, administration, législation des archives nationales, ministérielles, départementales, communales, hospitalières, judiciaires, notariales etc. (Пар. 1883); Langlois-Stein, Les archives de l'histoire de France (Пар. 1893); Champollion-Figeac, Manuel de l'archiviste des préfectures des mairies et des hospices (Пар. 1860); его же 8 выпускъ Annuaire de l'archiviste des préfectures, des mairies et des hospices (Парижъ

1860—69); Desjardins, Le service des archives départementales. Conférences faites aux élèves de l'École des Chartes (Парижъ 1890); Lois, Instructions et réglemens, relatifs aux archives départementales, communales et hospitalières (Пар. 1884, изд. минист. нар. проsv.); его же изданіе ежегодное „Annuaire des bibliothèques et des archives“; Brandt, Archivwissenschaft (Падерб. 1854); Georg Holzinger, Katechismus der Registratur u. Archivkunde (Лейпц. 1883). На русскомъ яз., кромѣ упомянутыхъ выше сочиненій, можно указать еще статьи: И. Е. Андреевскаго въ Энцикл. Слов. Брокгауза „Архивы“ и др. и въ „Наблюдателѣ“ „О парижской Ecole des Chartes“; Маевскаго инженера „Отчетъ о поѣздѣ за границу“ Сборн. Археологич. Инстит., кн. 2; А. П. Воронова, „Къ вопросу о положеніи архивнаго дѣла во Франціи“ Вѣстн. Археол. и Ист., вып. X 1898 г.; Ю. Готье, „Стокгольмскій Государств. Архивъ“ Труды Археологич. Ком. Моск. Арх. Общ., вып. I 1898 г.; Харузинъ, „Взглядъ Langlois на архивное дѣло“, тамъ-же; П. Кожевниковъ, „Обзоръ архивовъ Пруссіи, Баваріи и Австріи“, тамъ-же, вып. 2.

**Архивольтъ**, (греч.), такъ называется, въ большинствѣ случаевъ, архитравобразная, дуговая линия, идущая вдоль края арки. Обыкновенно А. перехватывается посрединѣ, такъ наз., замкомъ.

**Архивъ** (отъ греч. слова *αρχεῖον* т. е. прочное зданіе), складъ официальнымъ путемъ собранныхъ и сохраняемыхъ документовъ, которые могутъ служить какъ свидѣтельствомъ прошлаго, такъ и источникомъ историческихъ знаній А. бываетъ: государственный, городской, церковный, семейный и т. д. Древніе культурные народы хранили свои А. вмѣстѣ съ священными предметами въ храмѣ. Въ Афинахъ оригиналы рѣшеній народнаго собранія сохранялись въ Метроонѣ, тогда какъ копіи на бронзовыхъ каменныхъ и мраморныхъ доскахъ выставлялись на рынкѣ или въ крѣпости. Отъ перваго средневѣковаго А. папъ почти ничего не осталось. Отъ Иннокентія III (1198 — 1216) хранятся въ ватиканскомъ А. копіи съ указовъ, изданныхъ куріей. Карлъ V. и его преемникъ хранили А. въ пфальбской капеллѣ въ Ахенѣ, позднѣе государственный А. сопровождалъ королей въ походахъ. Послѣ смерти короля Генриха VII (1313) часть германскаго А. осталась въ Туринѣ и въ Пизѣ. Въ послѣднее время во многихъ государствахъ архивное вѣдомство было преобразовано и составило важную отрасль государственнаго управленія. Во Франціи служащіе въ А. получаютъ образованіе въ Ecole des Chartes. Перечень документовъ хранящихся въ департаментальныхъ А. опубликованъ въ Inventaires sommaires. По особенному постановленію, Règlement General, документы А. парижскаго министерства иностр. дѣлъ до 14 сент. 1791 г.

т. е. до дня принесенія присяги Людовикомъ XVI предоставляются на всеобщее пользованіе публики; разсмотрѣніе позднѣйшихъ документовъ, допускается съ извѣстными ограниченіями. Въ Италіи А. съ 1875 г. поставлены подъ вѣдомство министерства вnutrep. дѣлъ, введены экзамены по архивовѣднію и учреждена школа для изученія документовъ во Флоренціи. Въ Россіи для этой цѣли служить (съ 1877 г.) археологической институтъ въ Петербургѣ; въ Австріи — институтъ австрійскихъ историческихъ изслѣдованій въ Вѣнѣ. Въ Германіи существуетъ только одна школа архивовѣднія при государственномъ А. въ Мюнхенѣ, гдѣ послѣ трехлѣтней подготовительной службы производится практическіе экзамены изъ архивовѣднія. Въ Пруссіи всѣ 17 государств. А., находящіяся въ Берлинѣ и въ другихъ городахъ Пруссіи, подлежатъ вѣднію президента королевскаго государственнаго министерства; позволеніе для пользованія А. дасть въ провинціяхъ президентъ, въ Берлинѣ директоръ государств. А., а для иностранцевъ начальникъ А. управленія. „Hand- u. Adressbuch der deutschen A. von Burkhardt“ (Лейпцг. 1887) содержитъ подробныя указанія относительно права пользованія, состава, литературы и персонала 1113 А. Германіи, Люксембурга, Австро-Венгрии, русскихъ остъ-зейскихъ провинцій и нѣмецкой Швейцаріи. Каждый А. по своему составу раздѣляется на двѣ главныя части: А. источниковъ и А. актовъ. При приведеніи въ порядокъ и записи источниковъ руководствуются хронологической послѣдовательностью. Въмѣстѣ съ оригинальными источниками отмѣчаются и копии. Названія мѣстъ и лицъ занесены въ особые регистры. Порядокъ актовъ въ каждомъ А. можетъ быть особенный. Въ государственныхъ А. акты распределяются по центральнымъ и провинціальнымъ вѣдомствамъ. Государственный А. служить главнымъ образомъ правительству для выясненія историческимъ путемъ современныхъ явленій. Кромѣ того съ развитіемъ интереса къ историческимъ изслѣдованіямъ А. сдѣлались сокровищами историческѣхъ знаній, тѣмъ болѣе, что въ большинствѣ государствъ дублика получаетъ все болѣе и болѣе возможности пользоваться источниками и документами. Нѣкоторые А. какъ Кельнскій и Франкфуртскій (на Майнѣ) обнаруживаютъ свои реперторіи. По распоряженію и при содѣйствіи прусскаго архивнаго управленія съ 1878 г. въ Лейпцигѣ печатаются „Publikationen aus den königlichen preussischen Staatsarchiven (до сихъ поръ издано 40 томовъ), содержація многочисленныя источники для германской и прусской исторіи различныхъ эпохъ. Путемъ правильного контроля надъ кассацией актовъ различныхъ государственныхъ учрежденій, приобретеніемъ документовъ отъ частныхъ лицъ и надзоромъ за общинными

архивами нѣкоторыя государства стараются увеличить свои А. и тщательно сохраняютъ письменные документы. Нѣкоторые города отдають свой А. на храненіе ближайшему государственному А. См. Wattenbach, Das Schriftwesen im Mittelalter (Лейпц. 1875); Bresslau, Handbuch der Urkundenlehre für Deutschland und Italien (Лейпц. 1889); v. Löhner, Archivlehre (Падерб. 1890); „Zeitschrift für Archivkunde, Diplomatie und Geschichte“, (Гамб. 1834—36), „Zeitschrift für die Archive Deutschlands“ (Гамб. и Гота 1846—53); „Archivalische Zeitschrift“ (Мюнх. 1876—88, 1890); „Korrespondenzblatt der deutschen Archive“ (Лейпц. 1878—80); Holtzinger, Katechismus der Registratur und Archivkunde (1883); (v. Lancizolle) „Denkschrift über die preuss. Staatsarchive“ (Берл. 1855); Gollmert, Die preuss. Staatsarchive (Берл. 1857) v. Weber, Über das Hauptstaatsarchiv zu Dresden (im „A. für sächsische Geschichte“); K. Mentzel, über Ordnung und Einrichtung der Archive (in Sybels „Historischer Zeitschrift“); Baumgarten, Archive und Bibliotheken in Frankreich und Deutschland; Pfannenschmid, Das Archivwesen in Elsass-Lothringen (Колмаръ 1875); „Mitteilungen aus dem Stadtarchiv von Köln“ von Höhlbaum, Кельнъ 1882); „Zeitschrift für die Geschichte des Oberrheins“ (Фрейб. 1886); „Inventare des Frankfurter Stadtarchivs“ (Франкф. 1888); Österley, Wegweiser durch die Litteratur der Urkundensammlungen (Берл. 1885—86); Bordier, Les archives de la France (Пар. 1855); „Le cabinet historique“ 1882); Richou, Traité théorique et pratique des archives publiques (Пар. 1883).

**Архивъ**, кромѣ своего главнаго значенія, какъ мѣста храненія дѣлъ, бумагъ и документовъ встрѣчается еще какъ названіе различныхъ историческихъ сборниковъ и изданій; напримѣръ: „А. Юго-западной Россіи“, „А. государствен. совѣта“ (4 т.) „А. историч. и практическихъ свѣдѣній о Россіи“ (12 книгъ); „А. историко-юридическихъ свѣдѣній о Россіи“, (4 книги); „Русскій А“ изд. Бартевымъ; „А. кн. Воронцова“; „Сѣвер. А.“ (1822—1828); „А. кн. Куракина“ (7 кн.); А. села Михайловскаго (1 кн. 1898 г.) и др.

**Архивы Россіи.** Архивы, какъ особыя мѣста храненія письменныхъ актовъ и вообще документовъ, имѣющихъ какое-либо историко-юридическое значеніе, появляются въ Россіи очень давно. Такими хранилищами служили сперва церкви и монастыри. Въ древнемъ Новгородѣ официальные акты хранились обыкновенно въ церквахъ Св. Софіи и Иоанна на Опокахъ; въ Псковѣ — въ общественной лари при церкви Троицы, куда обращались за справками въ случаѣ надобности. Въ монастыряхъ составляются сборники жалованныхъ и другихъ грамотъ и памятникы письменности. Ко времени Иоанна Грознаго относится первое извѣстіе о московскомъ архивѣ, описъ котораго помѣщена въ

Актах Археограф. Экспедиции (I, № 289). Большая часть дѣлъ по этой описи начинается со времени Иоанна III, при которомъ можно думать и установилось систематическое собираніе матеріаловъ въ княжескомъ дворцѣ. Въ этомъ А. хранились самыя разнородныя дѣла: сношенія съ иностр. государствами, дѣла повгородскія, псковскія и удѣльныхъ княжествъ, церковныя, судебныя и частныя дѣла, жалов. грамоты, списки служилыхъ людей и даже лѣтописи. Дѣла А. хранились въ отдѣльныхъ ящикахъ, ларцахъ и коробьяхъ, всего 231 ящикахъ. Бумаги А. называются: книгами, тетрадами, грамотами и списками. Опись этого А. хранится теперь въ Публичной Библиотекѣ въ Петербургѣ.

Когда появились приказы, то каждый приказъ имѣлъ свой А. Особенно важное значеніе имѣли А. посольскаго, помѣстнаго и разряднаго приказовъ. А—ми управляли дьяки и подьячіе.

Название „Архивъ“ появляется впервые у насъ при Петрѣ Великомъ. Имъ были сдѣланы первыя распоряженія о собираніи древнихъ рукописей и документовъ изъ монастырей, церквей и даже изъ за границы, гдѣ онъ поручалъ списывать важныя документы, касающіеся Россіи; ему также принадлежатъ подробныя правила о сохраненіи и сбереженіи А. дѣлъ. Въ генеральномъ регламентѣ коллегіямъ 44-я глава посвящена „Архивамъ“ (1-е Полн. Собр. Зак., т. VI, № 3534).

На основаніи регламента А впервые является особымъ учрежденіемъ для храненія оконченныхъ дѣлъ. Для завѣдыванія А. назначается особое лицо — архиваріусъ и опредѣляетъ впервые срокъ сдачи дѣлъ въ А. три года послѣ ихъ окончанія. Дѣла старыхъ приказовъ были распределены по новымъ коллегіямъ и А—вамъ коллегій даются штаты и инструкции; напримѣръ, Юстицъ коллегія надаётъ въ 1720 году „Инструкціи для А. Вотчинной канцеляріи (бывшаго помѣстнаго приказа); А. посольскій дѣлается отдѣльн. учрежденіемъ и по указу Петра В. для завѣдыванія имъ опредѣляется особый архиваріусъ, которому дана была инструкция. Разрядный А., за упраздненіемъ разряднаго приказа, подчиненъ былъ сенату (1711), а позднѣе (1722) герольдмейстерск. канцеляріи при сенатѣ и получилъ (1723) особый штатъ изъ 9 человекъ.

Въ 1732 г. сенатъ издалъ общее распоряженіе, касавшееся провинціальныхъ А., а именно, чтобы во всѣхъ губерніяхъ и провинціяхъ и приписныхъ знатныхъ родахъ сдѣлать двѣ палаты каменные, отъ деревяннаго строенія не въ близости, со сводами и полами каменными и съ затворами и дверьми и рѣшетками желѣзными, изъ которыхъ бы одна была на А., а другая на поклажу денежной казны (П. С. З., № 6875). При Екаторинѣ В. реформа сената и учрежденія о губерніяхъ повели за собой упраздненіе многихъ прави-

тельствъ учреждений XVIII в. коллегій, канцелярій, конторы экспедицій; для сохраненія дѣлъ было открыто вновь два центральныхъ историческихъ А.: указомъ 24 окт. 1780 г. былъ учрежденъ государственный А. старыхъ дѣлъ въ С.-Петербургѣ, а указомъ 2 окт. 1782 г. учрежденъ государств. А. старыхъ дѣлъ въ Москвѣ. Штаты А. получили коллегіальное устройство: они состояли изъ 1 совѣтника, двухъ ассессоровъ, секретаря, архиваріуса и потребнаго числа канцелярскихъ служителей. Кромѣ того, при Екаторинѣ учреждены были А. вотчиннаго д—та и сенатскій разрядный А. Особенное вниманіе обращено было на московскій А. коллегіи иностр. дѣлъ, гдѣ хранились весьма важныя дипломатическіе акты. Начальникомъ этого А. былъ назначенъ въ 1766 г. историографъ Миллеръ, который оставилъ послѣ себя опытныхъ и преданныхъ дѣлу архивистовъ: Стриттера, Соколовскаго и Ваутышъ-Каменскаго. А. иностр. коллегіи первый изъ нашихъ А—вовъ является ученымъ учрежденіемъ, пачавши издавать свои документы („Собраніе государств. грамотъ и договоровъ“, 4 т.; 1 т. въ 1813 г.).

При Екаторинѣ II. послѣдовалъ указъ св. синоду (1778), чтобы „для пользы общества и къ споспѣшествованію російской исторіи“ снять копій съ древнихъ рукописныхъ книгъ, какія найдутся въ церквахъ и монастыряхъ. Вслѣдствіе этого синодъ предписалъ архіереямъ (1791) о присылкѣ всѣхъ древнихъ рукописей въ синодъ. Рукописи были присланы, но списываніе ихъ не было доведено до конца, такъ какъ преемникъ Екаторины II. Павелъ I, стремившійся разрушить многое, совершенное его матерью, между прочимъ, велѣлъ всѣ рукописи возвратитъ прежнимъ владѣльцамъ. Синодъ распорядился подрядить извозчиковъ для доставленія рукописей въ Москву, куда должны были явиться отъ всѣхъ монастырей за полученіемъ ихъ обратно. Всѣ рукописи были уложены въ сани и отданы на отвѣтственность ямщиковъ. Онѣ были въ дорогѣ 6 недѣль въ самое дождливое время. По пріѣздѣ въ Москву оказалось, что многія рукописи потеряны, часть сильно повреждена.

Съ учрежденіемъ министерствъ при Александрѣ I создается цѣлый рядъ новыхъ А. министерскихъ или департаментскихъ. На основаніи общаго учрежденія министерствъ (П. С. З. № 25686) А. полагался при каждомъ департаментѣ, но впоследствии, для удобства, а, главн. образомъ, въ видахъ экономіи, А. департаментскіе соединялись вмѣстѣ и образовывали общіе А. при каждомъ министерствѣ.

Въ „Общемъ учрежденіи министерствъ“ даны подробныя правила и постановленія, установившія А. порядки относительно управленія А., сдачи, приѣма въ А. и выдачи дѣлъ изъ А.; относительно составленія описей и алфавитовъ и т. ц

Вслѣдствіи отдѣльныя министерства дополняли и развивали упомянутыя постановленія объ А. издаваемыя новыхъ „правилъ“, особенно о порядкѣ уничтоженія дѣлъ, но главныя основанія А. строя остаются и до сихъ поръ большей частью прежнія. Въ 1852 г. утверждены адмиралтействъ совѣтомъ „правила“ для А. морского министерства; въ 1859 г. Высочайше утверждены „правила“ для А. государств. контроля; въ 1862 г. для министерства государств. имущ.; въ 1890 г. утверждены оберъ-прокуроромъ синода „правила“ для А. св. синода. Въ общемъ учрежденіи о губерніяхъ помѣщены правила для А. губернскихъ учреждений. Въ послѣднія три десятилѣтія, однако, дѣлаются попытки къ лучшему устройству А. Россіи.

Возникаетъ мысль объ образованіи, по примѣру Зап. Европы, центральныхъ А. и приведеніи въ извѣстность и порядокъ мѣстныхъ матеріаловъ. Инициатива въ этомъ дѣлѣ принадлежитъ Н. В. Калачеву, благодаря предложенію котораго на 2-мъ археологическомъ съѣздѣ образована была въ 1873 году при министерствѣ народнаго просвѣщенія временная коммиссія изъ представителей различныхъ вѣдомствъ для обсужденія всѣхъ вопросовъ относительно устройства А. и храненія въ нихъ документовъ. Эта коммиссія пришла прежде всего къ заключенію: 1) о необходимости учрежденія постоянной коммиссіи и 2) археологическаго института (былъ открытъ въ 1877 г. для образованія ученыхъ архивистовъ въ соотвѣстствіе французской Ecole des Chartes). Кромѣ того были назначены коммиссіей города для устройства въ нихъ центральныхъ А.; было постановлено правило для А. всѣхъ вѣдомствъ, чтобы никакія дѣла не уничтожались безъ вѣдома археологическаго института, которому заблаговременно должны присылаться описи предназначеннымъ къ уничтоженію дѣламъ; изъ этихъ описей представлялось ему отбирать для своего А. дѣла, которыя показались бы представляющими историческій интересъ. Въ 1894 году нѣкоторые вѣдомства (напр., министерство земледѣлія) вошли въ соглашеніе съ археологич. институтомъ о посылкѣ описей дѣламъ, предназначеннымъ къ уничтоженію мѣстными управленіями, не въ археологич. институтъ, который не имѣетъ достаточнаго числа лицъ и средствъ для просмотра всѣхъ присылаемыхъ ему описей, а въ губернскія ученныя А. коммиссіи, при чемъ мѣстныя управленія распределены были между существовавшими въ то время А. коммиссіями по близости разстоянія и удобству сообщенія. Съ открытіемъ новыхъ коммиссій слѣдовало бы, однако, измѣнить прежнее распределеніе, такъ какъ разстоянія для пересылки описей иногда слишкомъ велики; напримѣръ, описи изъ Рязи и Митавы надо посылать въ Тверскую коммиссію Со смертью Калачева вре-

А. коммиссія прекратила свою дѣятельность и большая часть возбужденныхъ ею вопросовъ не была осуществлена. Въ 1899 г. императорское московское археологическое общество снова подняло вопросъ объ А. и разослало во всѣ А. и всѣмъ ученымъ, занимающимся русской исторіей, составленный по порученію общества профессор. Д. Я. Самоквасовымъ печатный проектъ для доклада въ августѣ 1899 года въ Кіевѣ на XI археологич. съѣздѣ о состояніи А. дѣла въ Россіи и соотвѣствующихъ научнымъ требованіямъ времени мѣрахъ организаціи А. Въ этомъ проектѣ возбуждаются вновь вопросы, частью уже разработанные упомянутой временной коммиссіей 1873 г., и частью предлагаются новые, о достоинствахъ которыхъ и примѣнимости на практикѣ московск. общество въ своемъ циркулярѣ проситъ высказаться.

Количество А., разбросанныхъ по обширному пространству Россійской Имперіи, очень велико, хотя въ точности и неизвѣстно. Всѣ А. можно раздѣлить на слѣд. группы: 1) правительственные и центральные, 2) правительственные губернскіе и областные, 3) городскіе и сословные, 4) епархіальные, монастырскіе и церковные; 5) А. ученыхъ учреждений (акад. наукъ и др.), университетовъ, учебныхъ заведеній и ученыхъ обществъ, 6) частные и фамиліные А.

Главнѣйшіе А. принадлежатъ къ 1-й категоріи, а перечень самыхъ важныхъ изъ нихъ начнемъ съ московскихъ А., какъ болѣе древнихъ:

1. Московскій А. министерства иностранныхъ дѣлъ служитъ продолженіемъ бывш. А. посольскаго приказа, завѣдывавшаго сношеніями съ иностранными державами. Съ 1874 г. А. помѣщается въ новомъ зданіи (на Воздвиженкѣ близъ Кремля), приспособленномъ къ современнымъ требованіямъ.

Въ А. хранятся всѣ дѣла, перешедшія къ нему отъ посольскаго приказа и коллегіи иностранныхъ дѣлъ до 1801 г. По содержанію дѣла раздѣляются на два отдѣла: дипломатическій и недипломатическій, а по времени на древнія (по 1700 г.), старыя (по 1762 г.) и новыя (по 1801 г.). Дипломатическій отдѣлъ заключаетъ въ себѣ: статейные списки, грамоты, трактаты, договоры, ратификаціи, дипломатич. переписки, консульскія дѣла, дѣла объ эмигрантахъ, военныя дѣла, А. миссій и т. п. Недипломатическій отдѣлъ заключаетъ въ себѣ такъ наз. государственныя внутреннія дѣла посольскаго приказа и коллегіи иностранныхъ дѣлъ; а именно: 1) государственныя русскія родословныя и историческія книги, содержащія свѣдѣнія объ избраніяхъ на царство, коронованіяхъ, бракахъ, титулахъ, погребеніяхъ и т. д. русскіихъ Государей до XIX ст.; 2) древніе договоры Новгорода съ русскими князьями (1265—1472); 3) гра-

моты московскихъ и др. удѣльныхъ князей (договорныя крѣпости, записи, духовныя); 4) малороссійскія дѣла съ 1654 по 1688 гг.; 5) подлинныя жалов. грамоты и дипломы на дворянство, чины и вотчины 1577—1726 гг.; 6) переписка русскихъ государей 1619—1748; 7) письма и автографы Петра Великаго; 8) секретныя дѣла (1697—1764) и секретнѣйшія (1718—1751); 9) подлинныя письма Дм. Самозванца и М. Мишекъ; 10) дѣла о россійск. орденахъ; 13) описаніе гербовъ россійск. намѣстничествъ и др. Общее число дѣлъ въ А. простирается до 1 милліона. Часть дѣлъ размѣщена въ картонахъ (17,000 к.); другая въ переплетенныхъ книгахъ (1000); кромѣ того до 9000 свитковъ, древнія грамоты и трактаты хранятся въ особыхъ портфеляхъ.

Для изданія въ свѣтъ наиболѣе важныхъ и любопытныхъ историч. документовъ при А. состоитъ особая комісія печатанія государств. грамотъ и договоровъ, учрежденныхъ по представленію гр. Н. П. Румянцова. Въ первое время матеріалы А. напечатаны въ „Собраніи государственныхъ грамотъ и договоровъ“ въ „Сборникѣ трактатовъ“ проф. Ф. М. Маргенса; въ 1882 г. изданъ „Сборникъ снимковъ древнихъ русскихъ печатей“, „Письма русскихъ государей“, „Бракосочетаніе царя Михаила Ѳеодоровича“, „Избраніе и вѣнчаніе на царство царя Михаила Ѳеодоровича“, „Лѣтопись Стрыбковскаго“, „каталоги А.“ и др. Кромѣ того очень много матеріаловъ помѣщено въ различныхъ изданіяхъ: Актахъ археогр. коміссіи, Сборникѣ русск. историч. общества и др.

II. Московскій А. министерства юстиціи, образованный 7 іюля 1852 г., составился изъ бывшихъ при сенатѣ въ Москвѣ государств. А.: 1) бывшаго государств. разряднаго А., 2) А. старыхъ дѣлъ и 3) А. вотчиннаго департамента (обр. изъ помѣстнаго приказа). Къ 1-му отдѣлу принадлежатъ: а) дѣла бывшаго разряда съ Ивана III до 1711 г. Въ настоящее время въ этомъ отдѣлѣ находятся дѣла 9 разрядныхъ столовъ: московскаго, владимѣрскаго, новгородскаго, бѣлгородскаго, сѣвскаго, кievскаго, денежнаго, помѣстнаго и приказнаго. Содержаніе дѣлъ составляютъ: списки ратнымъ людямъ по городамъ, съ обозначеніемъ ихъ помѣстныхъ и денежныхъ окладовъ и описаніемъ военныхъ орудій, запасовъ и доспѣховъ; о распоряженіяхъ, о мѣрахъ обороны отъ нападѣній непріятелей. Кромѣ того, въ этомъ отдѣлѣ хранятся: боярскія книги (формулярн. списки), десятки (книги и списки), жилецкіе списки, смотрѣнные списки, родословныя и др. Б) Дѣла малороссійскаго приказа (съ 1854 до 1678 г.). В) Дѣла сибирскаго приказа (съ конца XVI в. до 1767 г.). Д) Дѣла конторы: герольдмейстерской, печатной и др.

Къ 2-му отдѣлу принадлежатъ дѣла слѣдующихъ учреждений, бывшихъ въ Москвѣ и Петербургѣ: 1) дѣла приказовъ: камен-

наго, суднаго, преображенскаго, сысканаго (переим. изъ разбойнаго), патриаршихъ и монастырскаго; 2) дѣла правит. сената, (съ 1711 до 1797 гг.); 3) коллегій: камеръ коллегіи (1704—1828), ревизионн. к. (1738—1809), юстицъ к. (1701—87), к. экономіи (1702—87) и мануфактуръ к. (1751—61); 4) канцелярій: тайной (1731—62), конфискаціи (1729—83), провіантской (1700—97), полиціймейстерской (1724—82), московской губернской (1707—87), дмитровской воеводской (1716—83); 5) конторъ и дѣлъ ихъ: штатской к. (1719—83), ямской к. (1734—1771), корчемной (1725—64), главной соляной к. (1734—85), юстицъ к. (1714—82), камеръ к. лифляндскихъ, эстляндскихъ и финляндскихъ дѣлъ (1719—1822), цалмейстерской (1739—65), банковской, акціонной; 6) судовъ (моск.): надворнаго, словеснаго, палатъ и уѣздныхъ судовъ; 7) магистратовъ и ратушъ; 8) рентерей и казначействъ; 9) управы благочинія въ Москвѣ; 10) экспедицій розсыскной и винокуренныхъ заводовъ; 11) коміссій: предохранительной отъ моровой заразы, о раскольникахъ, о составленіи свода запрещеній и разрѣшеній на имѣнія, слѣдственный о фальшивыхъ векселяхъ (1749—63), о ворѣ Ванькѣ Канинѣ и др. (1747—52), о пожарахъ, о фабрикахъ, о злоупотребленіяхъ и др.

Къ 3-му отдѣлу принадлежатъ: 1) документы и дѣла бывш. помѣстнаго приказа; 2) учреждений, замѣнившихъ приказъ: вотчинныхъ — конторы, коллегіи и департамента. Особенно важное значеніе имѣютъ въ этомъ А. отдѣлы: книги писцовыя, переписныя, межевыя, приправочныя, образныя, отказныя. Особый отдѣлъ составляютъ дѣла бывш. литовской метрики. А. помѣщается въ зданіяхъ бывшаго Константиновскаго межевого института (на Старой Васманной); въ 1876 г. А. устроенъ по образцу лучшихъ А. Зап. Европы.

Къ 1 января 1898 г. въ А. министерства юстиціи, какъ видно изъ отчета его за 1897 г.; состояло на храненіи занумерованныхъ 2.430,435 книгъ, столбцовъ, дѣлъ, вязокъ и отдѣльныхъ документовъ; точнаго числа дѣлъ А., однако, не опредѣляется, хотя считается приблизительно до 200 милл. отдѣльныхъ актовъ и дѣлъ.

Главные печатныя изданія матеріаловъ изъ московск. А. министерства юстиціи слѣдующія: 1) описаніе первой степени А. вотчиннаго департамента 1839 г.; 2) обзорѣне писцовыхъ книгъ по Московск. губ. 1840 г.; 3) тоже по Новгороду и Пскову 1841 г.; 4) описаніе государств. разряднаго А. 1842 г.; 5) описаніе государств. А. старыхъ дѣлъ 1850 г.; 6) опытъ историч. изслѣдованія о межеваніи земель въ Россіи 1846 г.; 7) сборникъ снимковъ съ древн. печатей 1858 г.; 8) опытъ біографій генералъ-прокуроровъ и министровъ юстиціи 1863 г.; 9) внутренній бытъ русск. государства съ 17 окт. 1740 г. по 25 ноября 1741 г. (государств. учрежденія: императ. кабинетъ, сенатъ и синодъ) 1886 г.; 10) исто-

рико-юридич. материалы, вып. I, указная книга помѣтнаго приказа, 1889 г.; 11) памятная книжка московск. А. министерства юстиціи, 1890 г.; 12) документы московск. А. министерства юстиціи, т. I, 1897 г.; 13) описаніе документовъ и бумагъ, хранящихся въ московск. А. министерства юстиціи. До 1899 г. вышло 11 книгъ.

III. Московскіе дворцовые А. помѣщаются въ Троицкой башнѣ, въ Кремлѣ и заключаютъ А.: оружейной палаты и дворцовой конторы (съ XVI до XVIII вв.). Въ составъ этихъ А. вошли сохранившіяся дѣла бывшихъ дворцовыхъ приказовъ (казеннаго, государственной и царицной мастерской палаты, оружейной палаты, конюшенной, большаго дворца, дворцоваго суднаго, тайныхъ дѣлъ и др.).

IV А. межевой канцеляріи (государств. межевой А.) открытъ былъ вскорѣ (въ янв. 1768 г.) по учрежд. государств. межеванія (19 сент. 1765 г.). Помѣщается въ зданіи сената въ Кремлѣ; заключаетъ до 500,000 дѣлъ и раздѣляется на писцовое и чертежное отдѣленія.

Межевой А. заключаетъ громадной важности матеріалы для изслѣдователей экономическаго быта Россіи. Они найдутъ въ немъ полный матеріалъ для статистики землевладѣнія во 2-й половинѣ прошлаго столѣтія и для исторіи крестьянъ.

А., находящіяся въ Петербургѣ:

V. Государственный А. и С.-Петербургскій главный А. министерства иностранныхъ дѣлъ, находится подъ управленіемъ одного директора. Въ государств. А. хранятся дѣла и бумаги, касающіяся особенныхъ внутреннихъ событий и важнѣйшихъ происшествій Имперіи. Государств. А. образованъ вмѣсто бывшаго въ Петербургѣ государств. А. старыхъ дѣлъ. Онъ состоитъ изъ двухъ отдѣленій: въ первомъ хранятся дѣла, касающіяся императорской фамилии, дѣла бывшихъ статсъ-секретарей и др.; во второмъ — дѣла о важнѣйшихъ государств. преступникахъ, дѣла бывшей тайной канцеляріи, тайной экспедиціи и др.

Въ составъ этого А. вошли, кромѣ части государств. бумагъ бывш. коллегіи иностранныхъ дѣлъ, еще слѣдующія: 1) изъ комнатъ Зимняго дворца — книги съ бумагами времени Петра В. и Екатерины I; изъ императорск. кабинета — дѣла статсъ-секретарей при Елисаветѣ и Екатеринѣ II; бумаги, найденныя въ кабинетахъ Павла I и Александра I; 2) изъ государств. А. старыхъ дѣлъ: бумаги бывш. тайной экспедиціи (1762—1802); въ числѣ ихъ дѣла о Пугачевѣ; бумаги учрежд. въ 1801 г. комиссіи для пересмотра прежнихъ уголовныхъ дѣлъ; о принцессѣ Таракаповой, о бунтѣ Веневскаго и др.; 3) изъ А. при Петерб. департ. сената — выписка изъ дѣлъ о вступленіи на престолъ Екатерины II, о содержаніи въ мѣстахъ ссылки Бирона, Миниха, Остермана, Лопухинныхъ, Бестужевой и др. лицъ, также и болѣе старыя дѣла о походахъ царя Алексѣя Михаило-

вича противъ поляковъ, о сношеніяхъ Россіи съ Польшей и Швеціей, дѣла о Никонѣ, о выборѣ невѣсты ц. Алексѣя Мих., журналы верх. тайн. совѣта, бывш. при дворѣ конференціи (1756—62), дѣла Кенигсбергской губернаторской канцеляріи (1758—1762 г.); 4) изъ тайнаго А. правительствующаго сената: дѣла бывш. тайной канцеляріи, въ числѣ ихъ — о царевичѣ Алексѣѣ Петров., о Волынскомъ, Мировичѣ и др.; 5) бумаги изъ военно-топографическаго депо; въ числѣ ихъ — указы и резолюціи Екатерины II по дѣламъ о Пугачевѣ, о московск. чумѣ, указы комиссіи о строеніи Петербурга и Москвы, бумаги Сенявинской экспедиціи и др.

Документами этого А. пользовались многіе ученые изслѣдователи; кромѣ того и многіе документы напечатаны въ разныхъ изданіяхъ.

VI. А. правительствующаго сената. Въ С.-Петербургскомъ сенатскомъ А. хранятся оконченныя производствомъ дѣла всѣхъ департаментовъ правительства. Сената съ основаній министерства юстиціи и бывш. инспекторскаго департамента гражданскаго вѣдомства; всего въ 1872 году числилось въ А. сената до 3,613,808 дѣлъ, указовъ, повелѣній, журналовъ, опредѣленій, документовъ, книгъ и связокъ.

Часть высоч. указовъ и опредѣленій напечатана въ Полномъ собраніи законовъ, но значительная часть указовъ не вошла въ Полн. собр., такъ что, напримѣръ, въ составленной П. И. Баракowymъ „Описи высоч. указамъ и повелѣніямъ съ 1704 по 1762 гг.“ (3 тома) помѣщено втрое болѣе, чѣмъ въ Полн. собр. законовъ.

VII. А. св. правительств. синода помѣщается въ зданіи св. синода и заключаетъ въ себѣ дѣла синода со времени его учрежденія въ 1721 г. Кромѣ того, въ А. хранятся копии „Соборнаго изложенія 1667 г.“ (подлинное „Соборное изложеніе“ хранится въ синодальной ризницѣ) и небольшое число актовъ и дѣлъ XVI и XVII и начала XVIII вв. Общее количество дѣлъ достигало въ 1894 г. до 500,000 и свыше 5000 разныхъ переплетенныхъ документовъ и книгъ. При А. находится богатая бібліотека. Главнѣйшіе отдѣлы А. слѣдующіе: 1) дѣла собственно синодальныя съ 1721 г. и разныхъ департаментовъ и отдѣленій синода; 2) дѣла греко-уніатскія съ 1805 по 1875 гг.; 3) российскаго библейскаго общества 1812—26 гг.; 4) о построеніи Казанскаго собора 1800—26 гг.; 5) дѣла новгородскаго епархіальнаго управленія 1710—1770 гг. и др. Послѣднія по времени правила для А. и бібліотеки утверждены 16 дек. 1890 г. А. св. синода имѣетъ весьма важное значеніе для исторіи Россіи вообще и въ особенності для исторіи русск. церкви, а также раскола и сектанства.

Матеріалы А. издаются особой комиссіей, учрежд. въ 1867 г., и съ того времени до 1897 г. издано 5 томовъ „Описанія дѣлъ и документовъ А.“. Независимо отъ того,

издано 5 томовъ „Полнаго собранія постановлений и распоряжений по вѣдомству правосл. исповѣданія въ Россіи“ (1721 по 1727 гг.) и „Собраніе постановлений по части раскола“ (Спб. 1860, 1 т.).

VIII. А. государств. совѣта и комитета министровъ помѣщается въ С.-Петербургѣ, на Милліонной ул., въ помѣсть, отлично устроенномъ зданіи, заключаетъ дѣла государств. совѣта и комитета министровъ. Кромѣ того, въ А. находятся дѣла прежняго, учрежденнаго Екатериной II при дворѣ совѣта, и дѣла учрежденнаго въ 1801 г. „непремѣннаго совѣта изъ 12 членовъ“. Часть этого А., именно за время Екатерины II до Александра I, описана Н. В. Калачевымъ и И. А. Чистовичемъ. Журналы государств. совѣта издаются подъ заглавіемъ „А. государств. совѣта“; до 1897 г. вышло 4 тома, каждый въ нѣск. частяхъ. Каждое министерство, главныя управленія и канцеляріи имѣютъ свои А., болѣе или менѣе значительныя; но не всѣ учрежденія обращаютъ одинаковое вниманіе на устройство и приведеніе въ порядокъ своихъ А. и на описаніе имѣющихся въ нихъ матеріаловъ.

IX. А. военного министерства особенно богаты по своимъ матеріаламъ. Особенно важное значеніе имѣетъ А. генеральнаго штаба (съ 1796 г.), А. военно-топографич. депо, А. главнаго управленія военно-учебныхъ заведеній. Въ 1867 г. А. военно-топографическаго депо былъ переименованъ въ военно-учебный А. главнаго штаба, который представляетъ въ настоящее время весьма богатое собраніе рукописныхъ историческихъ матеріаловъ и обширную коллекцію (болѣе 2,000,000) картъ, плановъ, чертежей и рисунковъ всѣхъ государствъ, журналы и планы военныхъ дѣйствій, начиная съ осады Смоленска и похода на Казань 1552 г. Матеріалы этого А. послужили источниками для многихъ историковъ и изслѣдователей военной и общей русской исторіи

X. А. морского министерства одинъ изъ самыхъ старыхъ; онъ заключаетъ дѣла не только морского министерства, но и, начиная съ петровской адмиралтейств. коллегіи, „Описание дѣлъ морск. министерства XVII—XVIII вв.“, въ 4-хъ томахъ издано подъ ред. Ф. Ф. Веселаго (1877—83 гг.).

XI. А. министерства земледѣлія и государств. имуществъ имѣетъ также весьма важное историческое значеніе, особенно для исторіи государств. крестьянъ, сельскаго, лѣснаго и горнаго хозяйствъ. Количество дѣлъ его простирается до 300 тыс. и до 80,000 документовъ, не считая дѣлъ А. горнаго департамента. А. министерства заключаетъ въ себѣ дѣла: 1) бергъ-коллегіи, находящіяся собственно при А. горнаго департамента; 2) эдукаціонной комисіи (бывш. царства Польскаго); дѣла эти касаются, главн. обр., такъ наз. поіезунитскихъ капиталовъ и имѣній западн. и юго-западной Россіи и Польши и заклю-

чаютъ въ себѣ документы, начиная съ XVI ст.; 3) разныхъ учреждений, начиная съ полов. XVII в., передачныя въ А. при учрежденіи министерства государственныхъ имуществъ въ 1838 г.; въ томъ числѣ дѣла бывш. при министерствѣ финансовъ департамента государств. имущ. (1811—37 гг.); 4) бывш. V-е отдѣленіе Собств. Его Императорскаго Величества канцеляріи (1836—1856 гг.); 5) министерства государств. имуществъ (съ 1838 по 1894 гг.).

Дѣла этого А. въ настоящее время приведены въ порядокъ и для значительной части ихъ (до 80,000) составленъ карточный алфавитъ; другая часть имѣетъ книжный алфавитъ

Изъ матеріаловъ А. напечатаны и изданы: 1) опись дѣламъ V отд. Собств. Его Императорскаго Величества канцеляріи (1824—1856 гг.), Спб. 1887 г. и 2) матеріалы, извлеченныя изъ А. министерства государств. имуществъ, Спб. 1891 г., вып. I.

XII. Кіевскій центральный А. открытъ въ 1852 г., по мысли кіевской комисіи для разбора древнихъ актовъ (1843 г.). А. состоитъ при университетѣ св. Владиміра. Въ А. хранятся актовыя книги городскія и земскія — губерній: Кіевской, Волынской и Подольской, вытребованныя изъ А. присутственныхъ мѣстъ юго-западнаго края, начиная съ древнихъ актовъ и по 1799 г. Въ началѣ 1890 г. въ А. находилось актовыхъ книгъ 5885 и отдѣльных документовъ 454,980, начиная съ XVI в.; старыхъ дѣлъ (съ 1742 г.) гражданскихъ и уголовныхъ, переданныхъ въ 1882 г. изъ упраздненныхъ старыхъ судебныхъ мѣстъ 93,512, дѣла кіевск. губернскаго правленія съ 1730 по 1850 гг., до 50,000. Объ изданіи матеріаловъ А. см. *акты*.

XIII. Виленскій центральный А. учрежд. одновременно съ кіевскимъ. А. помѣщается въ зданіи бывш. виленскаго университета и состоитъ въ вѣдѣніи министерства нар. просвѣщенія.

Самыя древнія актовыя книги принадлежатъ виленскому магистрату; онѣ писаны на латинск. яз. и содержатъ документы съ 1492 г. Актовыя книги XVI столѣтія писаны больш. частью на бѣлорусск. языкѣ. Въ актовыхъ книгахъ А. находятся документы, обнимающіе юридическія отношенія края до конца XVIII в., акты трибуналовъ, постановления и инструкции сеймиковъ и др. акты, важныя для внутр. исторіи Литвы. Въ А. находятся также подлинныя жалованныя грамоты литовскихъ князей и польскихъ королей городамъ и разнымъ лицамъ; объ изданіи актовъ см. *акты*.

XIV. Витебскій центральный А. учрежд. въ 1863 году и находится въ вѣдѣніи министерства внутреннихъ дѣлъ; помѣщается въ большомъ доминиканскомъ костелѣ; состоитъ изъ актовыхъ книгъ городскихъ и земскихъ губерній витебской (956 к.) и моголевской (867 к.), начиная съ XVI в. до 1800 г.; объ изданіи актовъ см. *акты*.

XV А. бывш. малороссійской коллегіи заключаетъ дѣла бывшей генеральной войсковой канцеляріи при гетманахъ, начиная съ 1656 г., затѣмъ дѣла соб. малороссійск. коллегіи до ея закрытія въ 1786 г.; затѣмъ дѣла черниговской полковой канцеляріи и градскаго суда. Первоначально А. находился въ Глуховѣ, затѣмъ въ 1786 г. переведенъ въ Черниговъ въ губернский А. и, наконецъ, въ 1880 г. перевезенъ въ Харьковъ и сланъ харьковскому университету для научной разработки.

XVI. А. генераль-губернаторствъ имѣютъ важное значеніе, но мало извѣстны и мало разработаны.

XVII. А. главнаго управленія намѣстника кавказскаго въ Тифлисѣ. Дѣла этого А. начинаются со времени присоединенія Грузіи, за прежнее же время (до 1800 г.) они находятся въ другихъ А.; объ изданіи актовъ этого А. см. акты.

XVIII. Главный А. царства Польскаго въ Варшавѣ, заключаетъ въ себѣ: 1) часть коронной метрики 411 книгъ; 2) канцлерскіе акты, и книги, такъ наз., Сичилать (тоже канцлерскія); 3) книги различныхъ старыхъ польскихъ судовъ, акты сеймовъ, конфедерацій и комиссій; 4) тайный А. царства Польскаго (большая часть его была перевезена въ Петербургъ) и др. Подробную опись книгамъ и актамъ А. составили въ 1835 г. польскіе ученые Янъ Викентій Брандуке и Валентинъ Гербуртъ.

XIX. А. великаго княжества Финляндскаго въ Гельсингфорсѣ, называемый официально финляндскій статсъ-А. Состоитъ изъ двухъ отдѣленій: древняго или историческаго и новаго или административнаго, границу между коими составляетъ 1809 г. При А. имѣется обширная бібліотека. А. управляется статсъ-архиваріусомъ и находится въ вѣдѣніи канцелярской экспедиціи хозяйственнаго департамента сената. А. руководствуется высочайшей инструкціей статсъ-А. 31 марта 1892 года. При А. издается съ 1874 г. сборникъ, подъ заглавіемъ: „Documents relatifs à l'histoire de Finlande“.

Кромѣ перечисленныхъ центральныхъ А. имѣется въ Россіи огромное количество разныхъ другихъ А. — губернскихъ, областныхъ, городскихъ, войсковыхъ, сословныхъ, епархіальныхъ, монастырскихъ, церковныхъ, ученыхъ учреждений и учебныхъ заведеній и, наконецъ, частныхъ и фамильныхъ. Въ недавнее время, съ учрежденіемъ губернскихъ ученыхъ А. комиссій, учреждены при нихъ губернскіе историческіе А. съ цѣлью сосредоточить въ нихъ матеріалы для мѣстной исторіи; но, въ виду недостатка помѣщеній и средствъ у комиссій, А. эти далеко не удовлетворяютъ своему назначенію и потому централизаціи мѣстныхъ историческихъ матеріаловъ надо ожидать отъ предполагающихся правительственныхъ центральныхъ областныхъ архивовъ. •

Библіографія: Самыя подробныя свѣ-

дѣнія объ А. Россіи можно пайти въ книгѣ проф. В. С. Иконникова „Опытъ Россійской бібліографіи“, т. I, 1891 г.; далѣе въ каталогахъ Межова и частью въ разныхъ историч. изданіяхъ: „Вѣстникъ археологіи и исторіи“, въ послѣднее время, въ „Трудахъ археографич. комиссіи московскаго археологическаго общества“, 1 и 2 вып., Москва 1898.

**Архигенъ**, знаменитый греч. врачъ изъ Софіи во времена Траяна, выдающійся хирургъ своего времени; Ювеналь его имя употребляетъ, какъ нарицательное, въ смыслѣ вообще великаго врача. См. Harless, De Archigene medico (Лейпц. 1816).

**Архидамея**, дочь спартанскаго царя Клеонима II. Когда, во время грозившей городу осады Пирромъ, совѣтъ рѣшилъ отправить всѣхъ женщинъ на Критъ, А. съ мечемъ въ рукъ явилась въ собраніе совѣта и заставила его измѣнить рѣшеніе. Въ 241 г. до Р. Хр. А. рѣшила убить своего внука, царя Агиса; за это она была заключена въ тюрьму и удушена.

**Архидамъ**, 1) А. II, спартанскій царь, сынъ Зевксидамы, внукъ и преемникъ Леотихида, царствовалъ въ 468—427 до Р. Х.; въ 455 г. закончилъ третью мессенскую войну взятіемъ упорно защищаемой крѣпости Итомы; въ 431 г. началъ пелопонесскую войну, дѣлая частью вторженія въ Атику, во главѣ пелопонесскаго войска. Вслѣдствіе этого, первая часть пелопонесской войны до Никіеваго мира называется Архидамовой войной. Ему наследовалъ въ 427 г. его сынъ Агисъ I.

2) А. III, внукъ предыдущаго, сынъ Агезилія, царствовалъ въ 361—338 г. до Р. Х. Еще до восшествія на престолъ, онъ выигралъ такъ наз. безслезную битву, при Мегалополѣ, противъ аркадцевъ и аргивянъ, въ которой не палъ ни одинъ лакедемонеецъ, а было убито 10 тыс. враговъ. А. славно защитилъ Спарту отъ нападенія Эпаминонда въ 362 г. Онъ палъ, какъ союзникъ тарентійцевъ противъ луканцевъ. Ему наследовалъ его сынъ Агисъ II.

**Архидіаконъ** (греч.). Начиная съ V вѣка, этотъ титулъ въ зап. церкви присвоенъ первому діакону и замѣстителю епископа по управл. церковн. имѣніями и отправленію правосудія. При большемъ расшир. епархіи стало необходимымъ раздѣленіе ихъ на округа (архидіаконства), при чемъ во главѣ cadaго округа былъ поставленъ архидіаконъ съ широкими полномочіями. Въ силу постановленій Тридентскаго собора, епископы возвратили себѣ преимущества, предоставленные архидіаконамъ, и мѣсто ихъ заняли генеральные викаріи. Въ лютеранской церкви титулъ архидіакона присвоенъ вторымъ священникамъ при главныхъ церквахъ въ большихъ городахъ; въ англиканской церкви этотъ титулъ сохранился за начальникомъ округа съ правомъ суда.

**Архидіумъ** (Archidium), родъ листовныхъ мховъ

**Архиканцеллярій**, см. *архиканцелерь*.

**Архиканцелерь** (Erzkanzler), должность, существовавшая въ германской римской имперіи со временъ франкскихъ королей и присвоенная высокимъ духовнымъ сановникамъ. Собственно для Германіи А. былъ архіепископъ майнцкій, для Италіи — архіепископъ кельскій и для Бургундіи — архіепископъ Трирскій. А. былъ начальникомъ канцеларіи имперіи, для Италіи и Бургундіи номинально, для Германіи черезъ вице-канцлера, назначаемаго А. съ согласія императора.

**Архилоховскій стихъ**, 1) Малый, состоящій изъ  $2\frac{1}{2}$  дактилей (—○○—○○) и 2) большой, состоящій изъ 4 дакт. и 3 трохея (—○○○○○○○○○○|—○○○○). Соединеніе малаго а. стиха съ послѣдующ. ямбич. диметромъ образуетъ элегіямбъ (—○○○○○○○○|—○○○○); изъ соединенія же ямбическаго диметра съ послѣдующимъ малымъ а. стихомъ образуется ямбелегъ (—○○○○○○○○|—○○○○○○). Изъ этихъ четырехъ стиховъ составляются четыре арх. строфы: въ первой гексамеръ чередуется малымъ а. стихомъ (Hog. Od. IV, 7), во второй гексамеръ — съ ямбелегомъ (Erod. 13), въ третьей ямбической триметръ съ элегіямбомъ (Erod. 11) въ четвертой — большой а. стихъ — съ каталект. ямб. триметромъ (Hog. Od. I<sub>4</sub>).

**Архилохъ**, извѣстный греч. лирикъ (ямбографъ) VII вѣка до Р. Хр., уроженецъ Пароса. Бѣдность и преслѣдованія враговъ ожесточили его съ самой юности и сдѣлали изъ него желчнаго поэта, осмѣивавшаго все и всѣхъ, не исключая и друзей. По поводу неумолимой мѣткости его ямбовъ, которые вошли въ пословицу, рассказывали, что Ликамбъ, который отказалъ поэту въ ранѣе обѣщанной рукѣ дочери, повѣсилъ, съ семействомъ, придя въ отчаяніе отъ жестокихъ нападокъ Архилоховскихъ ямбовъ. Древніе ставили А. наряду съ Гомеромъ, Пиндаромъ и Софокломъ, цѣня его за богатство поэзіи и красоту формы. До насъ дошли, къ сожалѣнію, немногочисленные отрывки А., не считая ямбовъ, духъ и форму которыхъ Гораций передалъ въ своихъ подражаніяхъ. Собраніе отрывковъ см. въ „Poetae Iyrici Graeci“, Bergk'a, 2 тома.

**Архимандритъ** (греч., „главный инокъ“), въ церковной іерархіи высокой санъ, слѣдующій непосредственно за епископскимъ и даруемый заслуженнымъ настоятелямъ монастырей.

**Архимедовъ буравъ**, см. *буравъ*.

**Архимедовъ вѣнтъ**, см. *водоподъемная машина Архимеда*.

**Архимедовъ законъ**, тѣло, погруженное въ жидкость теряетъ въ своемъ вѣсѣ столько, сколько вѣситъ объемъ вытѣсняемой имъ жидкости. А. з. открытый Архимедомъ (см.) является прямымъ слѣдствіемъ закона Паскаля (см.), изъ котораго можетъ быть выведенъ аналитическимъ путемъ. Рассматривая давленіе,

испытываемое со всѣхъ сторонъ тѣлами, погруженныхъ въ вѣсомую жидкость, найдемъ, что въ силу закона Паскаля, давленіе на тѣло снизу вверхъ всегда больше давленія сверху внизъ; эта то разность между давленіями снизу вверхъ и сверху внизъ служитъ причиною уменьшенія вѣса погруженнаго въ жидкость тѣла. На основаніи А. з. опредѣляется удѣльный вѣсъ тѣла, играющей весьма важную роль для характеристики твердыхъ, жидкихъ и газообразныхъ тѣлъ (см. *гидростатика* и *удѣльный вѣсъ*).

**Архимедовъ шаръ**, см. *шаръ*.

**Архимедъ**, знаменитый греч. математикъ и физикъ, жилъ ок. 287—212 до Р. Х. въ Сиракузахъ, погруженный почти исключительно въ науку, которую плодотворно культивировалъ, причѣмъ всегда стремился извлекать изъ нея пользу для практической жизни, и именно, въ этомъ направленіи онъ достигъ наиб. извѣстности. А. ум. на 75 г. жизни при вятіи Сиракузъ римлянами. Изъ многочисл. соч. А., написанныхъ на дорическ. діалектѣ, сохранились пять геометрическихъ: двѣ книги о шарѣ и цилиндрѣ, измѣреніе круга, книга о спираляхъ, коноидахъ и сфероидахъ, квадратурѣ параболы; одно соч. ариметическое; два по механикѣ; двѣ книги о равновѣсіи плоскостей и двѣ о равновѣсіи плавающихъ тѣлъ (сохранились лишь въ лат. переводѣ); они изд. въ Оксфордѣ въ 1797 г. Торелли. Существуютъ переводы на лат., франц. и нѣмецк. языкахъ. А. несомнѣнно является гениальнѣйшимъ математикомъ древности и первымъ физикомъ въ современномъ смыслѣ слова. Изъ геометрическихъ его изслѣдованій самыми важными являются его доказательство, что отношеніе объемовъ конуса, полусферы и цилиндра одинаковыхъ основаній и высотъ равно отношенію чиселъ 1:2:3 (этимъ открытіемъ онъ особенно гордился, такъ что, по его желанію на его памятникѣ изображена была сфера описанная цилиндромъ), — что длина окружности заключается между  $3\frac{1}{7}$  и  $3\frac{10}{71}$  диаметрами; выводъ квадратуры параболы и эллипса; изслѣдованіе свойствъ спирали, названной по его имени; точно также кубатура шара, сфероида и коноида. А. далѣе даны начала статики твердыхъ и капельножидкихъ тѣлъ; онъ открылъ законъ равновѣсія рычага и основной законъ гидростатики, въ силу котораго тѣло, погруженное въ жидкость, теряетъ въ вѣсѣ столько, сколько вѣситъ вытѣсненная имъ жидкость (см. *Архим. законъ*). По разсказу Витрувія А. поручено было царемъ Герономомъ II. найти, содержитъ ли корона, повидимому изготовленная изъ чистаго золота, примѣсь серебра. Наблюденный имъ при погруженіи въ ванну фактъ, что изъ ванны вытекло столько воды, сколько вытѣснило его тѣло, навелъ его на правильное сужденіе, къ которому относится извѣстное „эврика“ (я нашелъ). Относительно его вычисленія

по поводу задачи о коронѣ, см. *теорія смѣшенія*. О высокомъ довѣрїи А. къ дѣйствію рычага свидѣтельствуеетъ его гордое изреченіе: „дайте мнѣ точку опоры и я подвину землю“. Изъ сорока приписываемыхъ ему механическихъ изобрѣтеній, извѣстны намъ теперъ лишь его зажигательныя зеркала.

**Архипелагъ**, появившееся впервые въ XIII в. въ итальянскомъ языкѣ названіе, море, усѣянное островами, богатая островами морская область или даже большія или меньшія группы острововъ, представляющія то расчлененныя части сосѣдняго континента, то самостоятельныя образованія. Къ первымъ континентальнымъ А., лежащимъ больш. ч. близъ сильно изрѣзанныхъ береговъ, или представляющимъ цѣпь острововъ, соединяющихъ двѣ большіихъ материковыхъ массы и окружающихъ большой водный бассейнъ, принадлежатъ о—ва Чилое, Патагонскій А., Арктическій А. (на крайнемъ сѣверѣ Америки) и др.; къ пелагическимъ А., встрѣчающимся больш. частью въ Великомъ Океанѣ, принадлежатъ острова Маркезасскіе, Дружбы или Тонга, Гавайскій А. и др. Важнѣйшими А. являются Вестъ-Индскій, Малайскій и Греческій, изъ которыхъ послѣдній впервые получилъ это названіе. Онъ обнимаетъ часть Средиземнаго моря, лежащую между Фракіей, Македоніей, Греціей и М. Азіей, замыкающуюся на югѣ о. Критомъ. Всѣ о—ва этого А., которые легко признать за островныя продолженія, далеко вдающихся въ море, горныхъ цѣпей М. Азіи или греч. полуострова, распадутся на многія группы и ряды. Къ Фракіи принадлежатъ расположенныя на югъ отъ фракійскаго берега, Фазосъ, Самоераки, Имбро и лежащій въ отдаленіи Лемносъ. Къ нимъ примыкаютъ о—ва малоазійскаго берега, изъ которыхъ наиболѣе замѣчательны Тенедосъ, Митилена, Хіосъ, Самосъ, Родосъ. Съ этого послѣдняго начинается рядъ о—вовъ, окружающій А. съ юга обширной дугой, центромъ которой является о. Критъ, соединяющійся на востокѣ о—вами Карпатосъ и Казосъ съ Родосомъ, а на западѣ Антицитерой (Чериготто) и Цитерой съ Пелопоннесомъ. Расчлененіями материка Элады являются: непосредственно прилегающая къ ней Эвбея, такъ наз. сѣверные Спорады (Скіаосъ, Скиросъ), и многочисленныя Циклады, которые тянутся двумя или тремя главными рядами отъ Мыса Колонна и Эвбеи къ Карпатосу и Казосу. Эти различныя, пересѣкающіе Эгейское море о—ва дѣлятъ его на много частей. Сѣверная называлась у древнихъ—Фракіискимъ моремъ, юго-восточная часть — Икарійскимъ, юго-западная между Цикладами и Пелопоннесомъ—Миртойскимъ, между Цикладами и Критомъ—Критскимъ моремъ. Подобно тому, какъ острова греческаго А. относительно почвы, растительнаго и животнаго міра

носятъ характеръ сосѣдняго материка, и судьба ихъ тѣсно связана съ судьбой М. Азіи и Греціи. До Александра Великаго они представляли частью самостоятельныя свободныя государства, частью послѣ персидскихъ войнъ были подчинены Аѳинамъ и Спартѣ и вмѣстѣ съ этими странами присоединены къ Македонскому царству. Позже перешли частью подъ египетское, частью вмѣстѣ съ Греціей подъ римское владычество. Веспасіанъ впервые учредилъ здѣсь римск. провинцію съ главн. гор. Родосъ. Послѣ раздѣленія Римской имперіи А. осталась во власти Византіи, въ 823—961 гг. былъ во владѣніи сарациновъ, утвердившихся на Критѣ. Послѣ взятія Константинополя 1204 франкскими крестоносцами, 1207 венеціанецъ Марко Салудо овладѣлъ о—вами: Наксосъ, Паросъ, Антипаросъ, Санторинъ, Анафи, Милосъ, Сифносъ и др. и, какъ вассалъ латинскаго императора, принялъ титулъ герцога Додеканисскаго. Его преемники царствовали подъ именемъ герцоговъ Наксосскихъ до 1383, ихъ смѣнила фамилія Криспо, владѣвшая большею частью этихъ о—вовъ до 1566, когда султанъ Селимъ II взялъ въ плѣнъ послѣдняго герцога Джаккопо Криспо, и отдалъ о—ва еврею Дону Юсифу Наси. По смерти этого послѣдняго (1579) они были присоединены къ османскому царству кромѣ Крита, окончательно отнятаго у венеціанцевъ только въ 1669. А. оставался подъ турецкимъ владычествомъ до основанія греческаго королевства (1830), къ которому отошли Циклады, Сѣверные Спорады и Скиросъ. Острова у фракійскаго и малоазійскаго берега остались во владѣніи туруковъ.

**Архиповъ**, Александръ Александровичъ, врачъ; окончивъ мед.-хирург. акад. въ 1833 г., поступилъ врачомъ въ гвардію, затѣмъ былъ дивизионнымъ врачомъ и завѣдывающимъ медицинскою частью войскъ въ Варшавѣ; въ 1876—86 гг. состоялъ военно-окружнымъ инспекторомъ кievскаго округа, а въ 1886 г. назначенъ непремѣннымъ членомъ военно-мед. ученаго комитета. А. напечаталъ рядъ оригинальныхъ и переводныхъ медицинскихъ статей въ „Другъ Здравія“, „Мед. Вѣст.“ и др. журналахъ.

**Архипоэтъ** (Archipoeta), псевдонимъ, оставшагося неизвѣстнымъ латинск. поэта временъ Фридриха Барбароссы.

**Архиптеригій**, см. *плавникъ*.

**Архиспермы**, то-же, что голосѣмянныя растенія.

**Архистратъ**, греч. поэтъ IV в. до Р. Хр., авторъ популярной поэмы *Ἐδιλαδικαί*; шутовское гастрономическое обозрѣніе тогдашняго міра, съ пародіями на Гомера и философовъ. Дошедшіе до насъ отрывки въ „Poesia epica graeca ludibunda“ (Лейпцигъ 1888).

**Архитектоника**, отдѣлъ геологіи, занимающійся изслѣдованіемъ взаимныхъ отношеній и послѣдовательности въ отло-

женіяхъ горныхъ породъ, изъ которыхъ слагается кора земная, слѣдовательно заключаетъ въ себѣ учение о характерѣ залегающаго осадочныхъ и массивныхъ породъ, о нарушеніяхъ первоначальнаго напластованія (дислокаціяхъ), складчатости, изгиба и разрыва пластовъ, о сдвигахъ и депрессіяхъ, образованіи минеральныхъ жилъ и пр.

**Архитекторъ** (греч.), зодчій, художникъ, занимающійся практически зодчествомъ, составленіемъ проектовъ и смѣтъ предполагаемыхъ сооружений и руководящій производствомъ строительныхъ работъ (у насъ придерживаясь „Строительнаго устава“). Такія задачи А., требуютъ отъ него обязательнаго знанія не только главныхъ, специальныхъ предметовъ (строительное искусство, гражданская архитектура, исторія архитектуры), но и вспомогательныхъ (математика, физика, химія, механика, начертательная геометрія, рисованіе, черченіе и др.). Кромѣ теоретической подготовки, для успѣшнаго примѣненія ея на практикѣ, А. необходимо врожденный талантъ, безъ котораго возведеніе высоко-художественныхъ сооружений немислимо. Названіе „архитекторъ“ привилось въ Европѣ уже около 400 лѣтъ, а въ Россіи со временъ Петра В. (до него были зодчіе, муролы, т. е. лѣпные мастера, и палатные мастера), когда указомъ 1713 г. въ первый разъ предписано было строить въ столицахъ дома не иначе, какъ по планамъ, составленнымъ архитекторами и съ тѣхъ поръ составленіе плановъ и смѣтъ для построекъ сдѣлалось обязанностью специалистовъ. Въ XVIII в. А. были на государственной службѣ, въ различныхъ вѣдомствахъ, а также и иностранцы, занимавшіеся постройками частныхъ образомъ (Оберъ-Архитекторъ графъ Растрелли). Съ учрежденіемъ Академіи Художествъ, послѣдовалъ указъ объ образованіи въ ней А. съ прохожденіемъ специальнаго курса зодчества. Окончившіе съ успѣхомъ архитектурное отдѣленіе Академіи получаютъ званіе художника-архитектора съ правомъ на чинъ X класса. Какъ-бы подготовительнымъ заведеніемъ для Академіи Художествъ является московское училище живописи, ваянія и зодчества.

**Архитектура**, въ широкомъ смыслѣ тоже, что и строительное искусство, т. е. искусство возводить постройки, соответствующія извѣстнымъ цѣлямъ и потребностямъ, прочно, удобно и красиво. Но послѣднее условіе, красота зданій, по которому они должны удовлетворять эстетическимъ вкусамъ человѣка, вводитъ А. въ область изящныхъ искусствъ, въ каковомъ смыслѣ она часто и понимается. Изъ произведеній А., какъ изящнаго искусства, преимущественно интересны тѣ, по которымъ можно прослѣдить успѣхи ея развитія съ начала человѣческой культуры до нашихъ дней. Краткій обзоръ этого развитія даетъ

#### Исторія Архитектуры.

(сюда относятся таблицы „Архитектура I—XII“ и хронологическая таблица).

Древнѣйшая исторія А., какъ и другихъ искусствъ, покрыта мракомъ. Въ тѣ далекія времена простой камень служилъ жертвенникомъ божеству; земляной курганъ воздвигался надъ останками героя. Съ развитіемъ человѣчества эти грубые памятники принимаютъ болѣе опредѣленный видъ. Таковы: могильные курганы, встрѣчаемые въ большомъ числѣ въ сѣверной Европѣ, окруженные въ основаніи камнями, съ вершиной увѣнчанной каменной плитой; высокіе каменные столбы, имѣющіе почти форму обелиска и стоящіе отдѣльно или группами; встрѣчаются они особенно часто на скандинавскомъ сѣверѣ и служили надгробными памятниками павшихъ героевъ; такъ называем. долмены (Бретань), или кромлехи (Британія), служившіе какъ памятниками, такъ и жертвенниками. Наиболѣе значительныя кельтскія святыни во Франціи, находятся въ Бретани (Карнакъ) и образуютъ обширное поле, покрытое каменными столбами (числомъ около 4000), формы обелисковъ, часто достигающихъ значительн. высоты (10 м.). Другіе памятники первобытнаго искусства человѣка находимъ на различныхъ островахъ Великаго Океана (здѣсь они имѣютъ или форму пирамидальной кучи камней, или составлены изъ камней правильно отесанныхъ) и въ Америкѣ. Послѣдніе, впрочемъ, не имѣютъ связи съ ходомъ развитія строительнаго искусства въ Западной Азій и Европѣ (см. „Американскія древности“).

#### Архитектура восточныхъ народовъ.

Во главѣ этой А. стоятъ памятники Египта (см. табл. I), которыми во множествѣ покрыта долина Нила. Старѣйшіе и колоссальнѣйшіе изъ нихъ — пирамиды Мемфиса (см. таб. I рис. 1 и 2), образующіе вдоль Ливійскихъ горъ, на пространствѣ 8 миль, вѣскольکو группъ. Древность ихъ восходитъ до 5 т. лѣтъ до Р. Х. Не менѣе древенъ и колоссальнѣйшій сфинксъ, между лапами котораго помѣщался небольшой храмъ. По изгнаніи гиксовъ (около 1400 г. до Р. Х.), въ періодъ расцвѣта египетской жизни, на берегахъ Нила возникли наиболѣе интересныя въ художественномъ отношеніи памятники — храмы. Широкія стѣны ограды, пирамидальной формы, съ массивнымъ карнизомъ (см. таб. I, рис. 19), придаютъ всему зданію величественный видъ, монотонность котораго не нарушается ни окнами, ни колоннадами. Пестрые іероглифы, изображенія боговъ и фараоновъ покрываютъ эти стѣны. За входомъ, двойной рядъ колоссальныхъ сфинксовъ приводитъ къ другому входу, образуемому двумя пилонами, по бокамъ котораго помѣщались иногда обелиски или статуи фараоновъ. Во время празднества на пилонахъ воздвигались высокія мачты, украшенныя вымпелами (см. таб. I, рис. 4).



# Архитектура I.

## Египетское зодчество.



Рис. 12. Чашевидная капитель Карнакского храма.

Рис. 14. Колонна храма о. Филе. Рис. 13. Лотосообразная капитель Карнакского храма. Рис. 15. Капитель храма в Мединетъ-Абу.



Рис. 1. Сфинксъ и пирамиды в Гизе (Gizeh). 4000—3000 гг. до Р. X. (По Кернеру.)

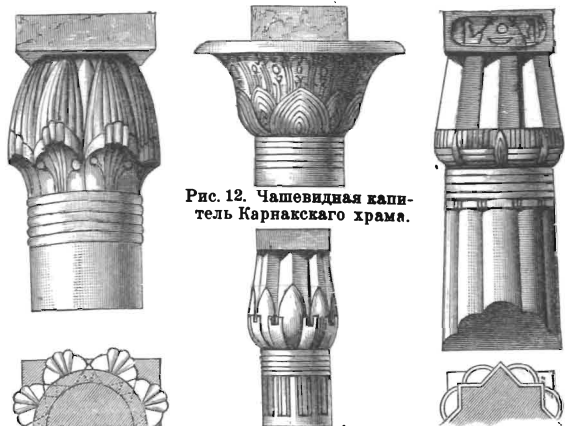

Рис. 2. Разрѣзъ большой пирамиды (Хеопса).



Рис. 16. Пальмовая капитель в Дене.

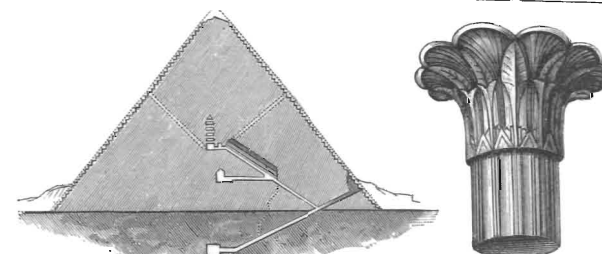

Рис. 19. Карнизъ.

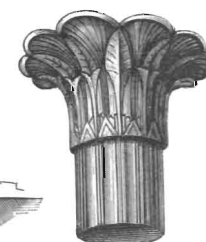

Рис. 3. Саркофагъ фараона Менкера.



Рис. 6. Храмъ въ скалѣ въ Абу-Симбель. Постр. при Рамзесѣ II



Рис. 4. Главнй фасадъ Луксорскаго храма (по Шипье)



Рис. 8. Переднй дворъ храма въ Эдфу.

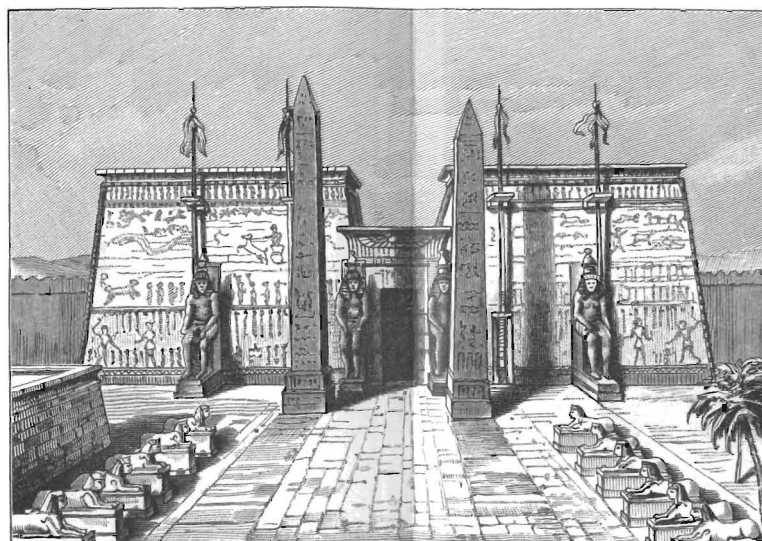

Рис. 10. Дворъ храма на Филахъ.



Рис. 11. Гробница Рамзеса близъ Мединетъ-Абу. Колоссальн. фиг. Рамзеса.



Рис. 18. Пилонъ изъ Мединетъ-Абу.



Рис. 7. Пилонъ съ головой Гаторы въ Абу-Симбель.



Рис. 20. Планъ жилища.



Рис. 9. Планъ храма въ Эдфу.

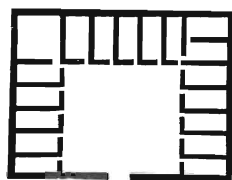

Рис. 21. Жилища (по стѣннымъ картинкамъ).

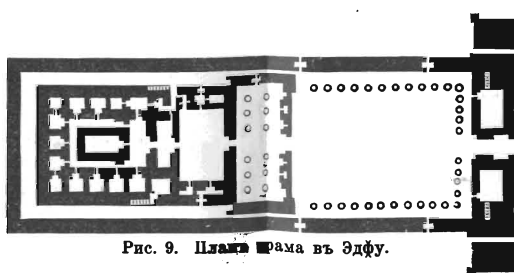

Рис. 5. Продольнй разрѣзъ Луксорскаго храма.



Рис. 17. Колонна съ изображеніями Гаторы въ Дендрѣ.

# Архитектура II.

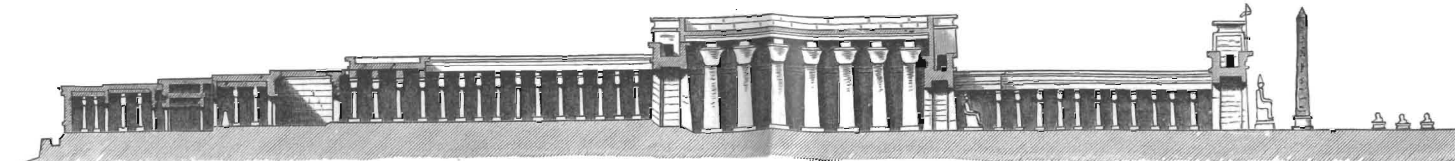
Ассиро-вавилонское, персидско-мидийское, малоазийское, финикийско-еврейское зодчество.



Рис. 1. Карниз изъ Хорсабада (Вавилонъ).

Рис. 2. Рельефъ изъ Хорсабада. Развалины Ниневіи.



Рис. 10. Гробница въ Амритѣ (Финикія).



Рис. 3. Главныя ворота дворца въ Персеполѣ.

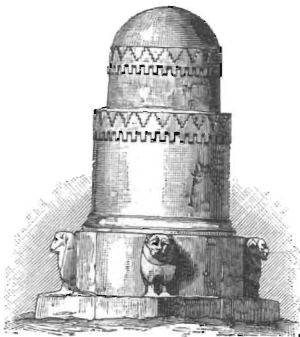

Рис. 11. Часть фундамента храма Соломона. 1000 до Р. Х.

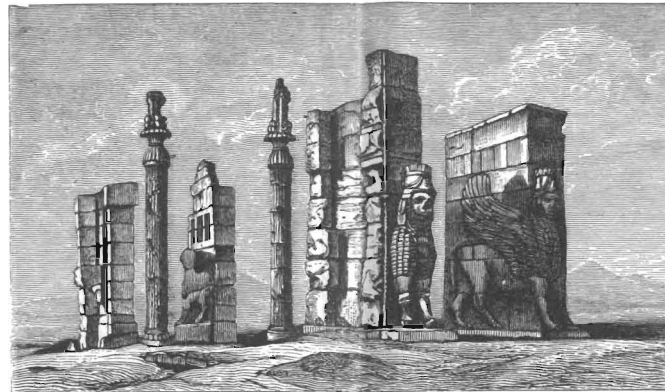

Рис. 9. Святилище въ Амритѣ (Финикія).

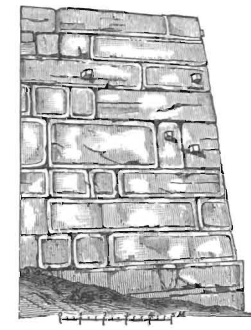

Рис. 7. Гробница Кира (Персія). 400 до Р. Х.

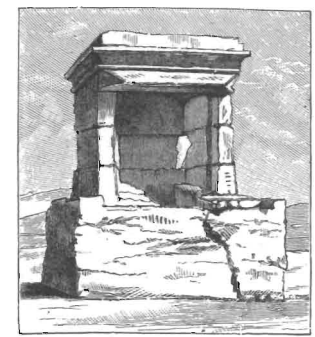

Рис. 4. Дворецъ Ксеркса въ Персеполѣ. (Реставація.)

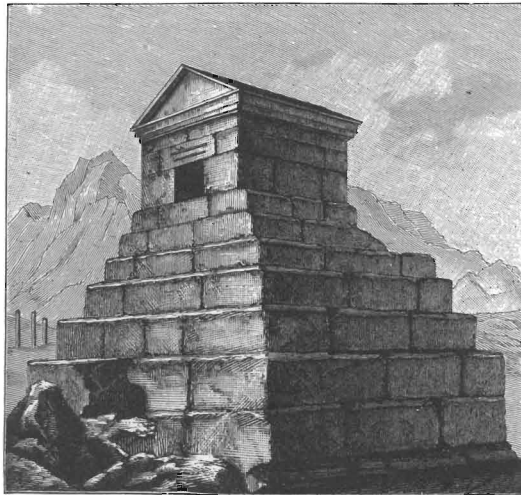

Рис. 8. Гробница Дарія близъ Мургаба (Персія).

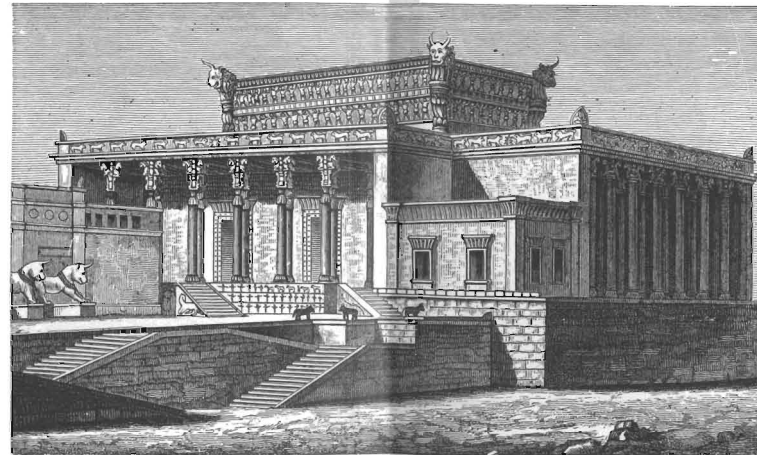

Рис. 5. Колонна изъ Персеполя.

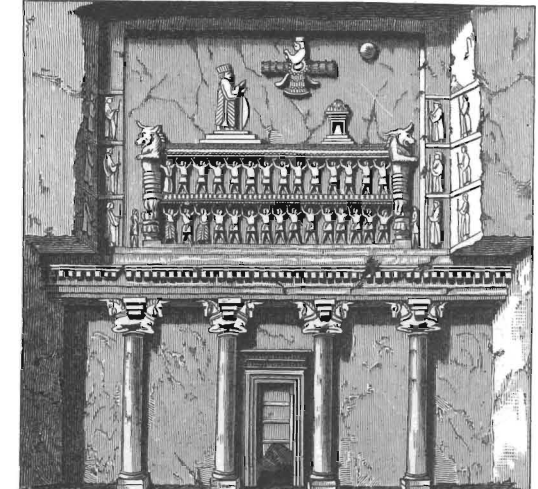

Рис. 12. Ликійская гробница въ Антифеллѣ (Малая Азія). Около 400—300 гг. до Р. Х.

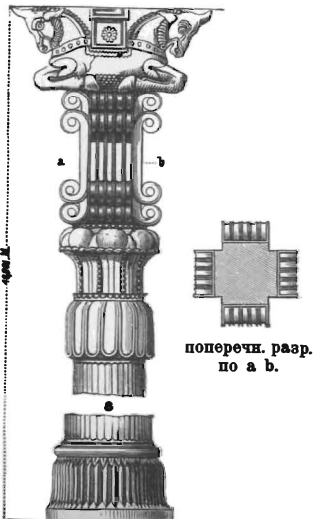

Рис. 14. Такъ наз. гробница Авессалома въ долинѣ Кидронъ близъ Иерусалима (Удеи). Шили II в. до Р. Х.

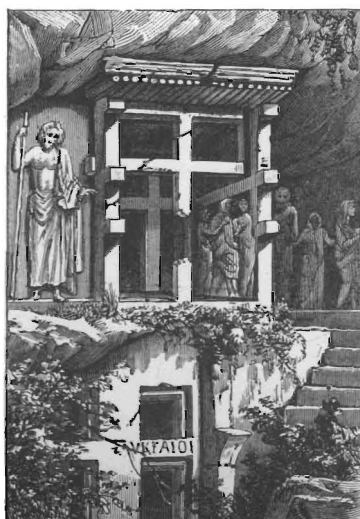

Рис. 13. Фасадъ ликійской гробницы изъ Тельмисса (Малая Азія) IV в. до Р. Х.



Рис. 6. Колонна изъ Персеполя.

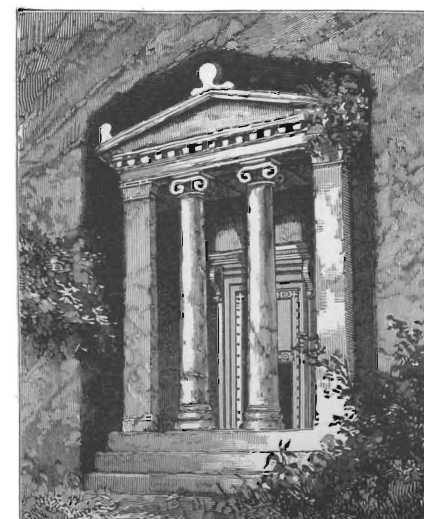

За пилонами слѣдуетъ передній дворъ, окруженный съ трехъ сторонъ крытой колоннадой. За нимъ — обширный залъ, съ колоннами; къ нему примыкаетъ внутренняя часть святилища съ покоями, въ отдаленной части которыхъ помѣщалось изображение божества (см. планъ разрѣзъ храма таб. I, рис. 5 и 9). Колонны составляютъ существенный элементъ египетскаго храма (см. таб. I, р. 12—18). Надъ круглой, плоской плитой поднимается стволъ колонны, покрытый іероглифами, суживающийся къверху, какъ пукъ тростника. Капитель, въ видѣ нераспустившагося цвѣтка лотоса (см. таб. I, рис. 13), или въ видѣ широко-раскрытой чашечки цвѣта съ обильной листвою (см. таб. I, рис. 12), или въ позднѣйшее время, съ изображеніемъ богини Изиды или Гаторъ (см. таб. I, рис. 17), заканчиваетъ колонну. Надъ капителью находится кубическій камень, или квадратная плита, поддерживающая балку. Изъ отдѣльныхъ памятниковъ упомянемъ о развалинахъ гигантскихъ храмовъ въ Карнакѣ (см. таб. I, рис. 12 и 13) и въ Луксорѣ (см. таб. I, рис. 4 и 5), соединяющихся аллею сфинксовъ, длиною почти 2 килом.; большой храмъ въ Мединѣ-Абу, (см. таб. I, рис. 15 и 18) „городъ мертвыхъ“, гдѣ въ скалахъ высѣчены гробницы фараона (Мавзолей Рамзеса, см. таб. I, рис. 11) пещерный храмъ Абу-Симбела (Ипсамбуль) съ четырьмя сидячими колоссами, изображающими Рамзеса В. (см. таб. I, рис. 6). Между памятниками позднѣйшаго времени, отличающихся по своей А. отъ болѣе раннихъ, выдѣляются: храмъ въ Дендерахъ (см. таб. I, рис. 17), построенный Клеопатрой; восточный и западный храмъ на о. Филое (см. таб. I, рис. 10 и 14) и большой храмъ въ Эдфу (см. таб. I, рис. 8 и 9), временъ Птолемеевъ (III в. до Р. Хр.). Частныя жилища египтянъ, судя по сохранившимся стѣннымъ изображеніямъ и слѣдамъ фундаментовъ, были весьма ограниченаго размѣра (см. таб. I, рис. 20 и 21).

А. древнихъ народовъ западной Азіи извѣстна намъ только изъ неудовлетворительныхъ сообщеній писателей древняго міра и по остаткамъ ея памятниковъ. Къ произведеніямъ А. когда то могучаго Вавилонскаго царства, принадлежитъ, названный въ древнѣйшихъ библейскихъ сказаніяхъ „Вавилонскою башней“, храмъ Ваала, пирамидальная постройка изъ восьми башенъ, съ основаніемъ около 200 метр. и такой же вышины, а также и старый царскій дворецъ, стѣны котораго украшены изображеніемъ охотничьихъ сценъ. Остальные развалины Вавилона относятся уже къ позднѣйшему времени, а именно по времени вторженія халдеевъ, основавшихъ новое халдейско-вавилонское царство. Къ этимъ позднѣйшимъ произведеніямъ относится извѣстный царскій дворецъ съ великолѣпнымъ садомъ, возвышавшимся террасами и позже причисленный къ „семи

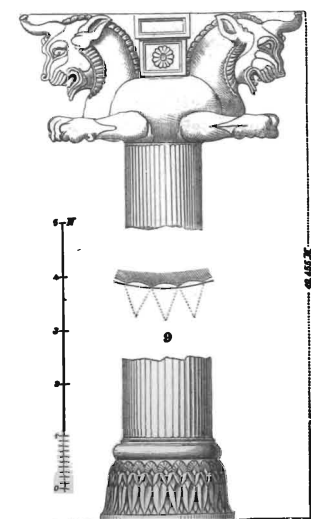
чудесамъ свѣта“ подъ названіемъ „Садовъ Семирамиды“. Въ развалинахъ Нимруда, считающихся остатками древней Ниневіи (разрушена въ 606 г. до Р. Хр.), а также Хорсабаба и Куянджика находятся интересные обломки А. формъ и орнаменты изъ глазированныхъ кирпичей (см. таб. II, рис. 1 и 2 и *Орнаменты*). Постройки Нимруда относятся къ IX, Хорсабаба и Куянджика къ VIII и VII вѣкамъ до Р. Хр.

Наиболѣе извѣстные памятники финикянъ: храмъ въ Тирѣ, сооруженный царемъ Хирамомъ и еще сохранившіеся памятники въ Амриѣ: небольшія святилища и гробницы (см. таб. II, рис. 9 и 10).

Отъ финикянъ заимствовали и іудеи свои постройки. Въ царствованіе Соломона былъ построенъ величественный храмъ на горѣ Морія въ Иерусалимѣ. Сохранилась лишь незначительная часть его фундамента (см. таб. II, рис. 11), но о его великолѣпнѣи рассказываетъ Библія. О детальнѣхъ формахъ іудейской А. можно судить по гробницамъ въ скалахъ близъ Иерусалима, изъ которыхъ заслуживаетъ особаго вниманія такъ наз. гробница Авессалома (см. таб. II, рис. 14).

Народы М. Азіи оставили послѣ себя, преимущественно могильные памятники. Наболѣе совершенные — памятники Ликійцевъ (500—200 гг.). Они высѣкались въ скалахъ или на подобіе монолитныхъ саркофаговъ, или фасадами съ явнымъ подраженіемъ деревяннымъ постройкамъ. Примѣры находимъ въ Пеллѣ, Антипеллѣ (см. таб. II, рис. 12), Мурѣ и др. Греческія формы и іонійская колоннада въ нѣкоторыхъ изъ нихъ, указываютъ на влияніе малоазійскихъ грековъ (гробница въ Тельмисосѣ, таб. II, рис. 13).

Въ періодъ процвѣтанія Персидской монархіи столицами ея были Экбатана въ Мидіи, Суза и Персеполисъ. Въ Экбатанѣ, уже въ началѣ владычества мидянъ, процвѣтала А. Царскій дворецъ состоялъ изъ семи этажей, въ видѣ террасъ. Колонны и балки потолковъ были изъ кедр, или кипариса, обитаго золотыми и серебряными листами. Но истинной святыней Персидской монархіи является резиденція царей персидскихъ — Пасаргада („Лагерь Персовъ“), у грековъ Персеполисъ. Здѣсь были похоронены останки царей и усыпальницы ихъ обозначены величественными памятниками. Теперь еще, недалеко отъ Мургаба, находятся остатки памятника, который считается гробницей Кира (см. таб. II, рис. 7). Замѣчательнѣйшіе изъ всѣхъ памятниковъ персидской А. — остатки большого дворца въ Персеполисѣ (см. таб. II, рис. 3), нынѣ называемые „Тшиль-Минаръ“ (сорокъ колоннъ).

Жизнь народовъ востока Азіи развивалась особо отъ жизни западной Азіи, поэтому А. Индіи, Китая и Японіи характеризуется въ другомъ мѣстѣ (см. „Индійское искусство“, „Китай“ и „Японія“).

## Греческая архитектура.

Первой стадіей развитія греческой А. (см. таб. III) являются произведенія, относящіяся еще къ героическому періоду исторіи Эллады. Памятники эти, упоминаемые въ пѣсняхъ Гомера,—надгробные земляные курганы конусообразной формы, на вершинѣ которыхъ, иногда ставился грубо-обработанный камень. Болѣе интересные образцы строительной дѣятельности находимъ среди такъ наз. циклопическихъ построекъ. Кладка ихъ двоякая: изъ огромныхъ каменныхъ глыбъ, промежутки между которыми заполнены меньшими камнями (см. таб. III, рис. 1), или, болѣе правильная, изъ отесанныхъ, пригнанныхъ другъ къ другу, камней (см. таб. III, рис. 3). Ворота, встрѣчающіеся въ стѣнахъ, различнаго вида. Знаменитымъ примѣромъ ихъ служатъ т. наз. „Львиныя ворота“ въ Микенахъ (см. таб. III, рис. 2).

Примѣры кровли циклопическихъ построекъ видимъ въ галлерей Тирифеа (см. таб. III, рис. 4) и въ святилищѣ Аполлона на о. Делосѣ (см. таб. III, рис. 5). О характерѣ царскихъ жилищъ этой эпохи можно судить по раскопкамъ Шлимана (Микены, Орхомень, Тирифеа, Троя). Къ этому времени относятся называвшіеся раньше сокровищницами,—гробницы царственныхъ особъ. Такихъ гробницъ въ Греціи найдено около 15. Это подземныя, круглыя постройки, въ формѣ купола, изъ кругообразныхъ рядовъ камней, покрытыхъ сверху площадкой. Наиболѣе замѣчательная изъ нихъ „Сокровищница царя Атрея“ въ Микенахъ.

Древнѣйшіе храмы — древнѣйшія произведенія національнаго греческаго искусства. Первоначально они состояли изъ прямоугольнаго святилища (cella), въ которомъ помѣщались изображеніе боговъ, и открытаго портика съ колоннадой. Позже большіе храмы обносились колоннадой. Когда-же А. храмовъ вполне развилась, начали ставить колонны на общемъ фундаментѣ со святилищемъ; колонны поддерживали архитравъ, соединившійся съ храмомъ и отвѣчающій своей формой его плоской крышѣ. Надъ архитравомъ лежалъ украшенный скульптурой фризь, или зоофоръ, поверхъ котораго шелъ массивный карнизъ (гейсонъ), окружавшій зданіе. На узкихъ сторонахъ храма, надъ карнизомъ, возвышался фронтономъ треугольной формы, обусловленной скатами крыши, и украшенный скульптурой.

Вершина и углы фронтона украшались акротеріями. Внутри зданія клялись балки потолка, промежутки которыхъ закрывались тонкими плитами. Кровля дѣлалась болѣею частью изъ мрамора. Смотря по тому, имѣлъ ли храмъ простой или двойной рядъ колоннъ, съ одной передней стороны, или и съ задней, или былъ имъ окруженъ, различали храмы: „въ антахъ“ (in antis), простиль, амфипростиль, периптеръ, псевдопериптеръ, диптеръ и псевдо-

диптеръ. Далѣе, по числу колоннъ передней стороны (число обыкновенно четное), храмы назывались: тетрастиль, гексастиль, октастиль, декастиль, додекастиль, и, наконецъ, по большому, или меньшему разстоянію между колоннами: пихностиль, систиль, діастиль и арестиль (см. *храмы*).

Въ греческой А. развились два стилия храмовъ, вполне соответствующіе характеру двухъ главныхъ племенъ, населявшихъ Элладу, дорической и іонической. Дорическіе храмы болѣе тяжелыхъ пропорцій. Колонны стоятъ непосредственно на верхней площади фундамента, въ разстояніи одна отъ другой около  $1\frac{1}{2}$  ихъ нижняго діаметра; высота, приблизительно, въ четыре, пять разъ болѣе діаметра; къ капители онѣ суживаются. Профили деталей также тяжеловаты. Наиболѣе характерныя произведенія дорическаго стилия: храмъ Фезеа, храмъ Аены Паллады, или Парееоновъ (см. таб. III, рис. 6) въ Афинахъ, храмъ Зевса Олимпійскаго, храмы въ Пестумѣ (см. таб. III, рис. 7) и въ Сициліи. Ионическій стиль, при болѣе свободной соразмѣренности частей, принимаетъ формы чрезвычайно богатыя и граціозныя. Напр. храмъ Аены въ Приенѣ и Эрехейонъ въ афинскомъ Акрополѣ (см. таб. III, рис. 8). По своему значенію на ряду съ храмами стоятъ великолѣпныя крытыя колоннады, портики, служившіе входомъ на священное мѣсто, окружающее храмъ, т. наз. пропилеи, примѣры которыхъ въ Афинахъ и Элевзисѣ. Портики употреблялись и для другихъ цѣлей, въ зависимости отъ которыхъ имѣли различное устройство: или обносились кругомъ открытой колоннадой, поддерживающей общую крышу, или замыкались снаружы стѣнами, или имѣли видъ открытаго сверху двора съ колоннами.

Общее расположеніе жилыхъ построекъ этого времени слѣдующее: существенную часть составлялъ открытый дворъ, окруженный колоннадами; къ нему примыкали столовыя, комнаты для мужчинъ и др. помѣщенія. Далѣе, въ глубинѣ,—женское отдѣленіе, состоящее тоже изъ двора съ колоннами и прилегающихъ къ нему покоевъ. Сохранилось много развалинъ греческихъ театровъ; реставрація одного изъ нихъ, дающая представленіе ихъ устройства, изображена на таб. III, рис. 10. Въ ознаменованіе музыкальныхъ побѣдъ воздвигались небольшіе, но замѣчательно красивые, хораргическіе памятники. Изъ произведеній этого рода выдѣляется памятникъ Лизикрата въ Афинахъ (см. таб. III, рис. 9). Нѣкоторыя постройки позднѣйшаго времени, какъ „Вашня вѣтровъ“ (см. таб. III, рис. 11),—уже не чисто греческаго происхожденія. — Общей художественности произведеній греческой А. способствовало въ значительной степени раскрашивание деталей и орнаментовъ (см. „*Полихромія*“ и „*Орнаменты*“).



# Архитектура III.

Греческое зодчество.



Рис. 1. Циклопическая стѣна.



Рис. 4. Галлерія въ Тиринѣхъ.

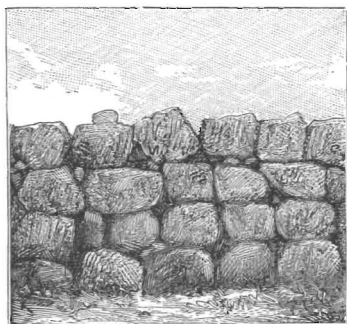

Рис. 2. Львиныя ворота въ Микенахъ.

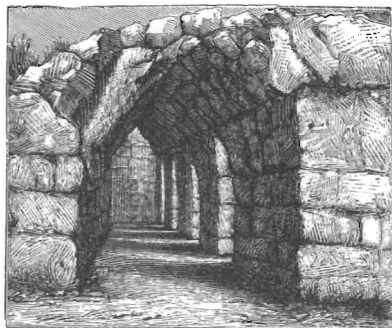

Рис. 5. Святилище Аполлона на о. Делосѣ.

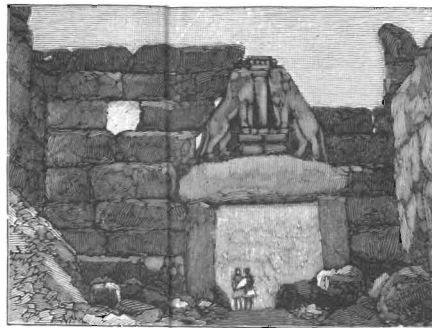

Рис. 3. Стѣна въ Микенахъ.

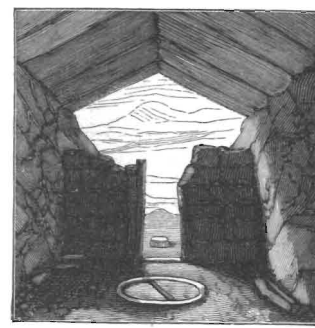

Планъ къ рис. 11.

Рис. 11. Башня вѣтровъ въ Афинахъ. II. в. до Р. X. Коринтскій стиль.

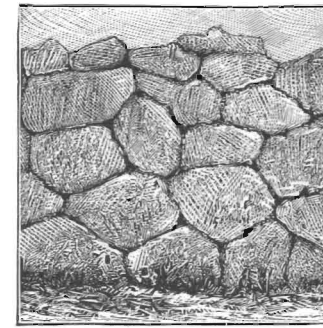
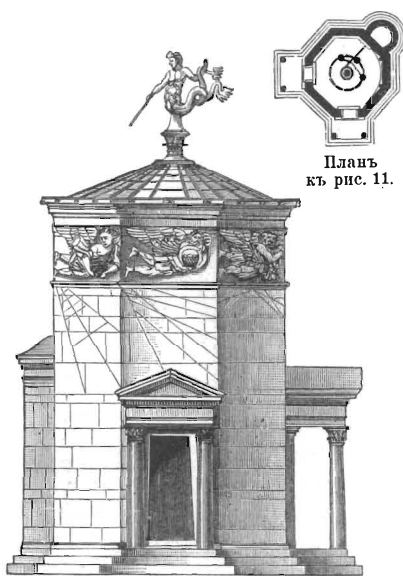

Рис. 6. Парейонъ въ Афинахъ. Построенъ Иктинномъ и Калликратомъ. 454—438 гг. до Р. X. Дорическій стиль.



Планъ къ рис. 9.

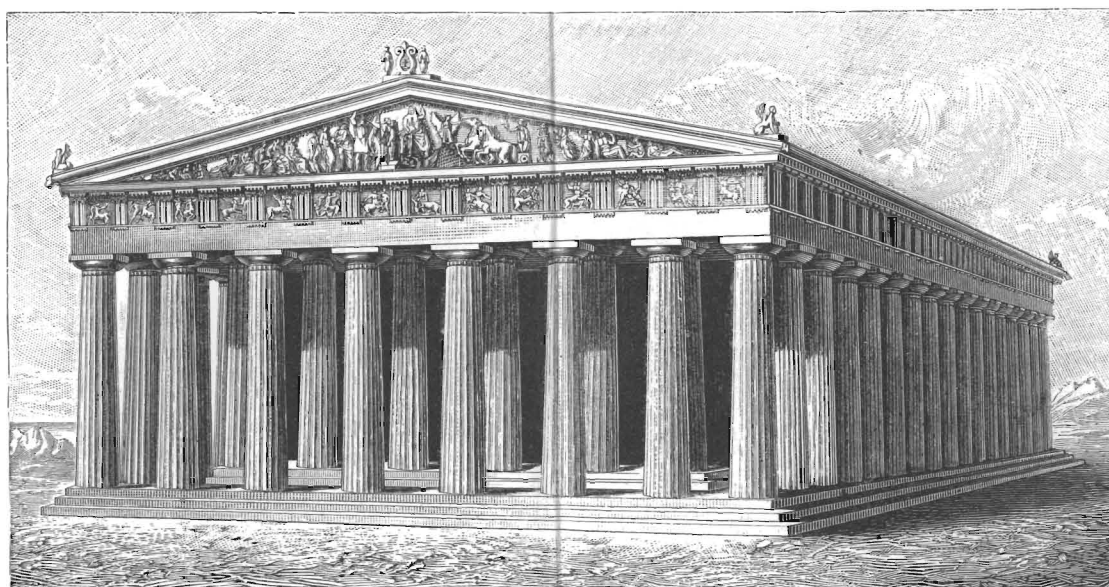
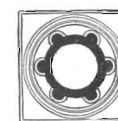

Рис. 9. Памятникъ Лизикрата въ Афинахъ. 334 г. до Р. X. Коринтскій стиль.



Рис. 8. Эрехей въ Афинахъ. Ок. 410 г. до Р. X. Ионическій стиль.

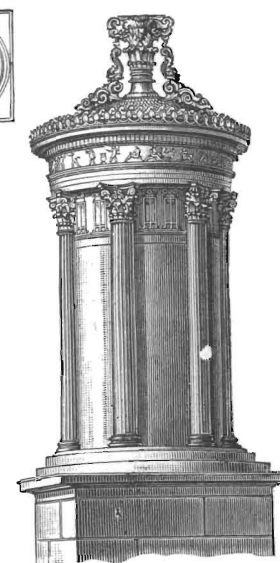

Рис. 7. Внутренность большаго храма въ Пестумѣ.

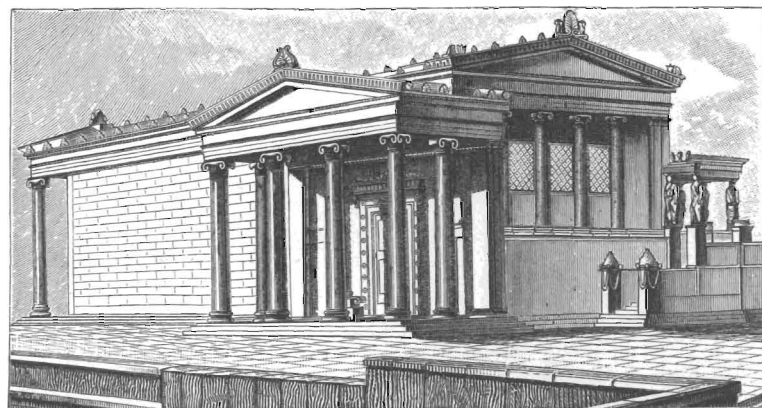

Рис. 10. Театръ въ Сегестѣ.

# Архитектура IV.

Этрусское и римское зодчество.

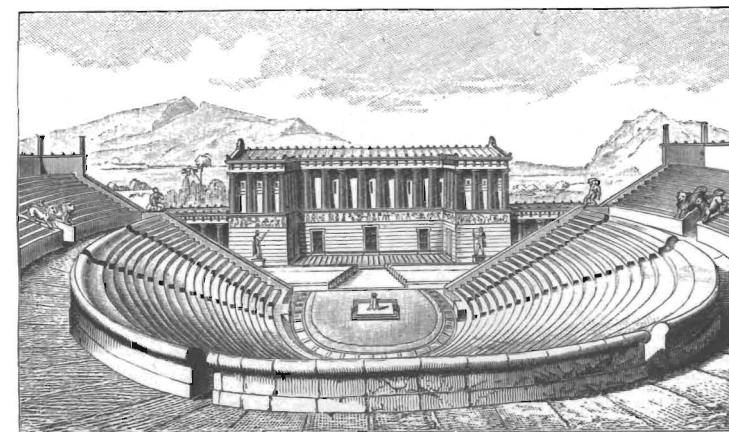

Рис. 2. Конструкция полуциркулярной арки.



Рис. 11. Боковой вид мавзолея.

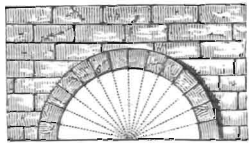

Рис. 1. Колодезь въ Тускулумѣ.

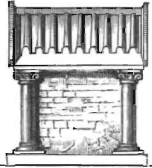

Рис. 3. Ворота въ Волатррахъ.



Рис. 7. Планъ этрускаго храма.



Рис. 6. Этрусскій храмъ. Реставрація Земпера. (Рис. 1—11: Этрусское зодчество.)

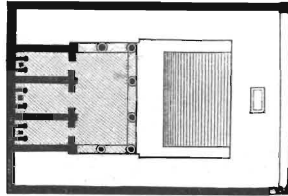

Рис. 10. Этрусская гробница въ Кастель д'Ассо.

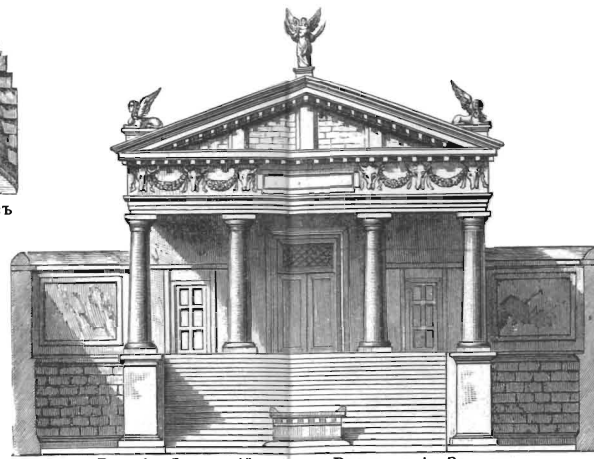

Рис. 8. Колонна Кукумеллы въ гор. Вольци.



Рис. 9. Такъ наз. гробница Горациевъ и Куриациевъ.



Рис. 4. Ворота въ Перуджии.

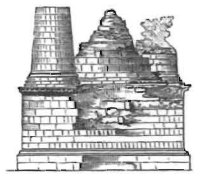

Рис. 5. Слоса шахима въ Римѣ (600 до Р. X.)

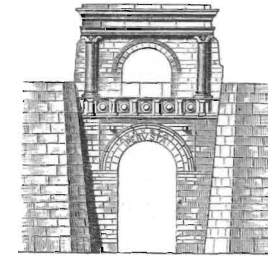

Рис. 15. Фасадъ Пантеона въ Римѣ.



Рис. 14. Планъ Пантеона въ Римѣ.

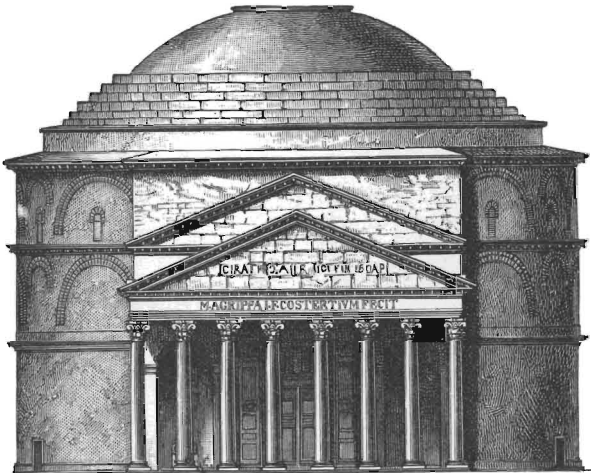

Рис. 16. Разрѣзь Пантеона въ Римѣ.

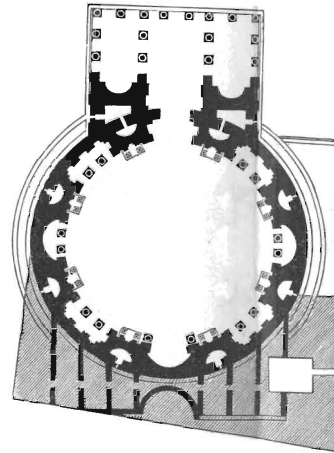

Рис. 12. Коробовый сводъ. (Римскій.)

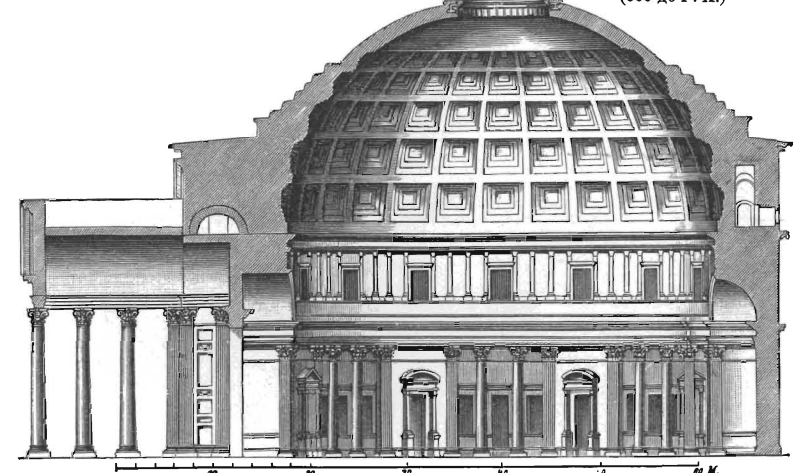

Рис. 13. Крестовый сводъ. (Римскій.)

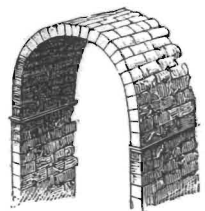

Рис. 17. Храмъ Венеры и Ромы въ Римѣ. (Реставрированный разрѣзь.) 135 г. по Р. X.

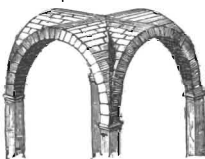

Рис. 18. Планъ храма Венеры и Ромы.

# Архитектура V.

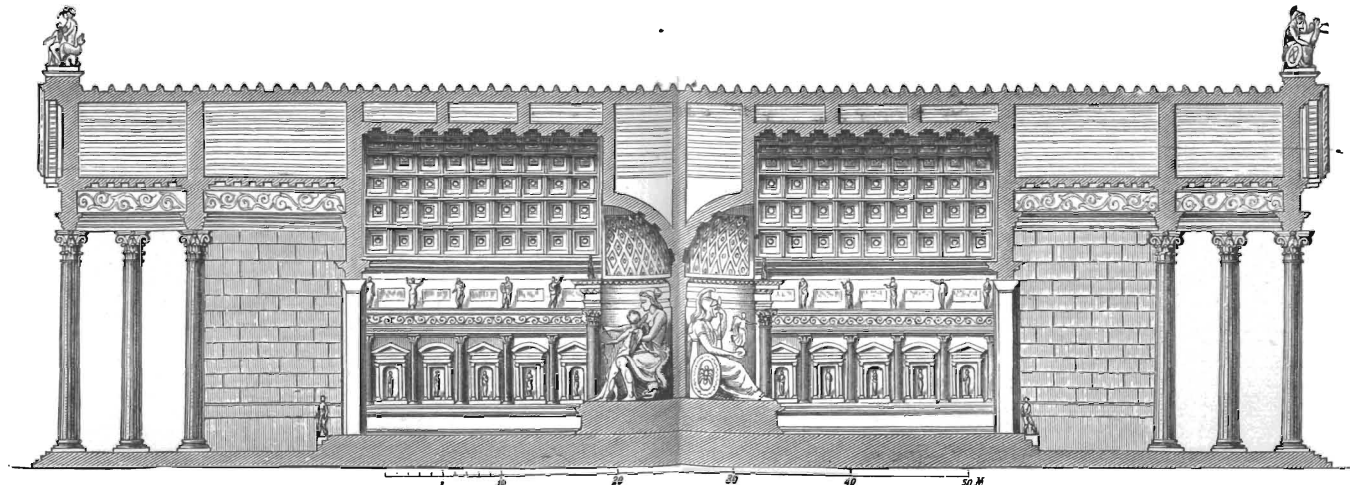
Римское зодчество.

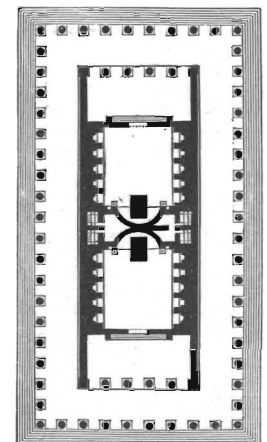

Vestibulum Ostium Atrium Tablinum Peristylum Oecus  
Рис. 5. Домъ Пансы. Разрѣзъ по А—В.



Рис. 6. Домъ Пансы. Реставрированная внутренняя перспектива по А—В плана (рис. 4).



Рис. 3. Акведукъ Клавдія въ Римѣ. 52 г. по Р. X.

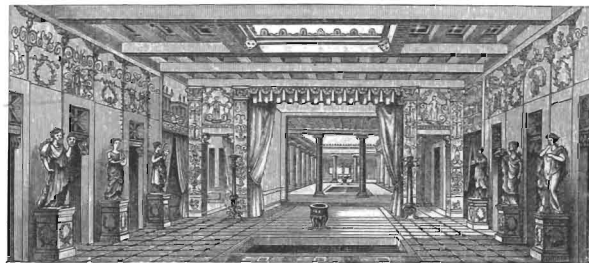

Рис. 1. Амфитеатръ въ Нимѣ. Наружный видъ.

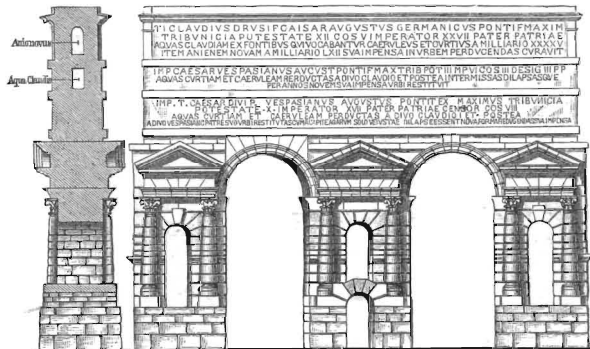

Рис. 2. Планъ амфитеатра въ Нимѣ. А на высотѣ послѣднихъ ступеней наружнаго круга, В на высотѣ второго, С на высотѣ первого круга, D разрѣзъ на уровнѣ земли.

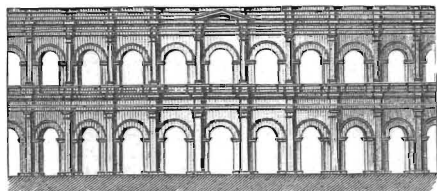

Рис. 8. Мавзолей Адриана въ Римѣ. Реставрація Боргатти.

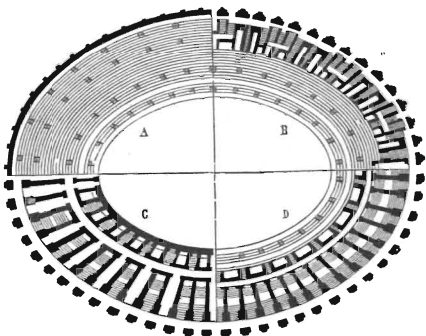

Рис. 9. Планы Мавзолея Адриана.

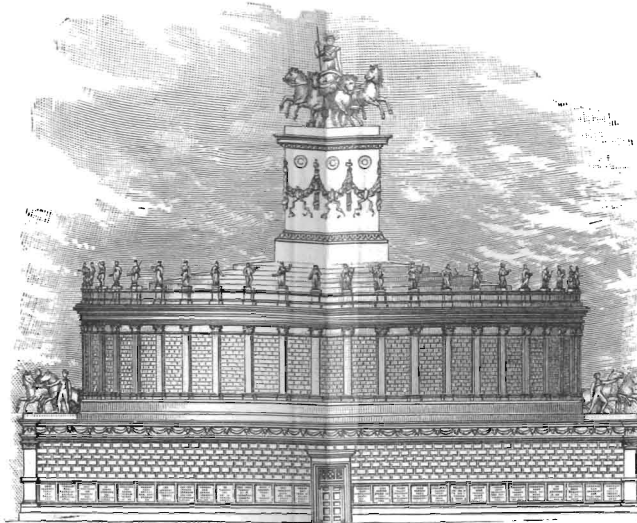

Рис. 4. Домъ Пансы въ Помпѣй. Планъ къ рис. 5 и 6.

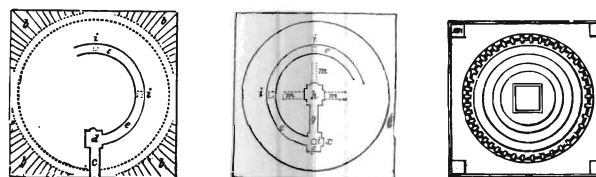

Рис. 7. Триумфальная арка Константина въ Римѣ. IV в. по Р. X.

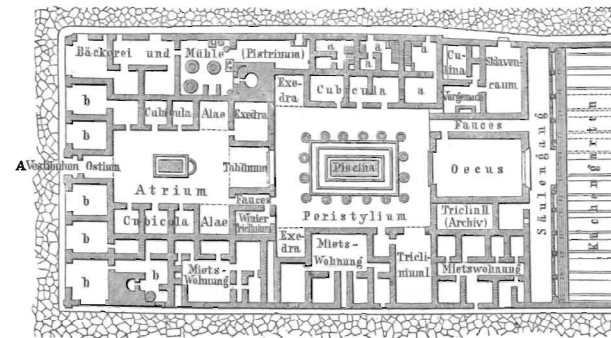

Рис. 10. Заль термъ Каракаллы въ Римѣ. 216 г. по Р. X. Реставрація.

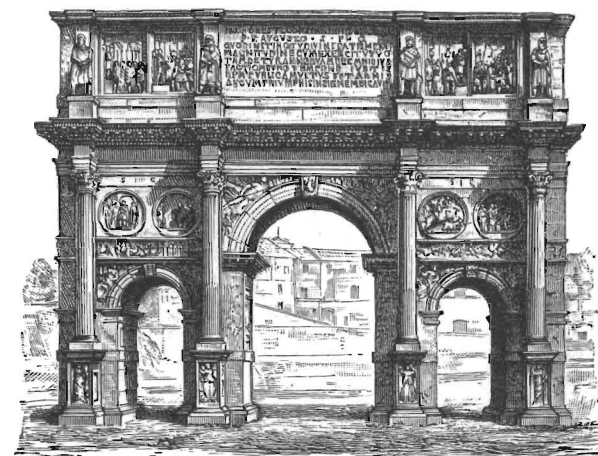

Рис. 11. Перистиль дворца Діоклещана въ Спалато. 305 г. по Р. X.



Рис. 12. Porta augusta дворца Діоклещана. Арочный карнизъ и колоннада.



**Этруская архитектура.**

Строительная дѣятельность древней Италіи имѣетъ важное значеніе въ исторіи классической А., какъ подготовившая почву для развитія греко-римскаго искусства. Изъ древне-италианскихъ построекъ лучше всего сохранились постройки Этрuscoвъ (см. таб. IV, рис. 1—11), по которымъ заключаемъ о довольно высокой степени развитія ихъ А. У этрусковъ находимъ впервые слѣды сводчатыхъ покрытій съ примѣненіемъ клинчатого расположенія камней (см. таб. IV, рис. 2), напр. въ воротахъ Вольгерро и Перуджій (см. таб. IV, рис. 3 и 4), въ акведукахъ Тускулума (см. таб. IV, рис. 1) и въ клоакахъ Рима (см. таб. IV, рис. 5). Изъ этрусскихъ надгробн. памятниковъ, имѣющихъ вообще большой интересъ, наиболѣе замѣчательны, происшедшіе по формѣ отъ грубаго землянаго кургана, — кукумелла въ некрополѣ Вульчи (см. таб. IV, рис. 8) и т. наз. могила Гораціевъ и Куриціевъ (см. таб. IV, рис. 9) около Рима. Другой родъ гробницъ—пещеры, высѣченныя въ скалы и состоящія изъ комнатъ, потолокъ которыхъ поддерживается пилястрами. Фасадъ ихъ отличается своей простой архитектурой. Таковы гробницы Кастель д'Ахо (см. таб. IV, рис. 10). До насъ не дошло даже остатковъ этрусскихъ храмовъ (они были деревянные). Однако, благодаря Витрувію, форма ихъ и расположеніе намъ извѣстны (см. таб. IV, рис. 6 и 7). Въ Фіезолѣ сохранились развалины этрускаго театра. Наконецъ, благодаря этрускамъ, развилась самостоятельная архитектура частныхъ жилищъ, которыя отличались отъ греческихъ своимъ характеромъ, болѣе подходящимъ къ условіямъ сѣверныхъ странъ.

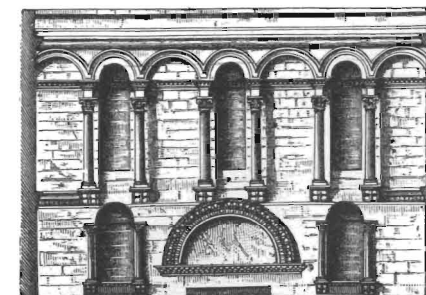
**Римская архитектура.**

А. сооруженія Рима первыхъ вѣковъ государства были этрускаго стилия, такъ какъ производились этрусскими мастерами, или по ихъ образцамъ. Но когда римская культура коснулась греческой, то вліяніе послѣдней было настолько сильно, что искусство ея перешло въ Римъ, гдѣ и разцвѣло. Два архитектурныхъ элемента—сводъ этрусковъ и колонна грековъ—слились въ римской А. (см. таб. IV и V). Своды, составляющіе основу и дающіе особый отпечатокъ римской А., гладкіе, тяжелые и массивные. Оживляющія ихъ колонны, или греческихъ стилей, или же самостоятельно развившихся формъ. Примѣняя сравнительно рѣдко дорическій и іоническій стили, римляне наиболѣе любили затѣйливую коринтскую колонну съ ея капителю, болѣе соответствующую ихъ стремленію къ великолѣпію и блеску, чѣмъ капители двухъ первыхъ орденовъ. Длинные залы покрывались коробовымъ сводомъ, (см. таб. IV, рис. 12) гармонировавшимъ съ полукуполомъ надъ нишей въ сторонѣ противоположной входу; другой родъ свода—куполь—возвышался надъ круглымъ, или восьмиугольнымъ, простран-

ствомъ, вокругъ котораго располагались полукруглыя или призматическія ниши (абсиды), покрытыя полукуполоми; наконецъ крестовый сводъ (см. таб. IV, рис. 13) соединяли различными способами со сводами боковыхъ пролетовъ.

Многочисленные потребности и роскошь римлянъ вызвали много новыхъ сооруженій. Воздвигались полныя роскоши и великолѣпія термы, театры, амфитеатры, цирки, изумительно прочные мосты, акведуки, надгробные памятники различныхъ формъ, и нерѣдко огромныхъ размѣровъ. Начало третьяго вѣка до Р. Хр. отмѣчено постройкой большихъ дорогъ и акведуковъ, между которыми выдѣляются *Via Appia* и акведукъ Клавдія (см. таб. V, рис. 3). Въ началѣ и еще болѣе въ срединѣ II в. до Р. Хр., римская А. вступила въ новую фазу своего развитія. Греческія произведенія искусства и греческій вкусъ были перенесены въ Римъ изъ завоеванной Греціи (159 г. до Р. Х.) и только теперь замѣнили римляне въ своихъ постройкахъ простой камень благороднымъ мраморомъ. Памятники Помпеи составляютъ переходъ отъ греческой А. къ римской.

При Августѣ возникъ новый, болѣе великолѣпный, Римъ: кирпичный городъ замѣнился мраморнымъ. Еще болѣе великолѣпныя зданія возведены Траяномъ, особенно форумъ, названный его именемъ. Провинціи Рима тоже украсились новыми городами. Чистой и высокой держалась римская А. до временъ Адріана и только со второй половины II в. по Р. Хр. начинаетъ выказываться ея постепенный упадокъ. Замѣчательнѣйшія изъ существующихъ зданій древняго Рима: Пантеонъ (см. таб. IV, рис. 14—16), построенный Агриппой въ 26 г. до Р. Х., и храмъ Венеры и Ромы (см. таб. IV фиг. 17 и 18), построенный Адріаномъ Театры, напр. театръ Марцелла, строились, обыкновенно, по образцу греческихъ, а амфитеатры, предназначавшіеся для гладиаторскихъ игръ, звѣриной травли, строились въ римскомъ стилѣ, напр. Колизей въ Римѣ, амфитеатры въ Нимѣ (см. таб. V, рис. 1 и 2), Арль, Веронѣ и Полѣ. Не менѣе великолѣпны были публичныя бани, термы, среди которыхъ термы Каракаллы (реставрированный видъ залы на таб. V, рис. 10) и Деоклетіана выдѣлялись своей величиной и роскошью. Изъ числа памятниковъ, поставленныхъ въ честь какой-нибудь побѣды или самаго побѣдителя, назовемъ: колонны Траяна и Марка Аврелія въ Римѣ; триумфальныя арки: Августа въ Римини, Тита, Септимія Севера и Константина въ Римѣ (см. таб. V, рис. 7). Римскія гробницы чрезвычайно разнообразной формы и размѣровъ; это или катакомбы (въ Римѣ, Неаполѣ, Сиракузахъ и др.) и склепы, высѣченныя въ скалахъ, или болѣе сложные памятники на поверхности земли или, наконецъ, колоссальные по величинѣ архитектурной обработкѣ, мавзолеи Ав-

густа (на Марсовомъ полѣ) и Адриана (см. таб. V, рис. 8 и 9); значительная часть послѣдняго сохранилась до настоящаго времени и извѣстна подъ именемъ замка св. Ангела. Частные дома римлянъ имѣли расположеніе общее съ домами открытыми въ Помпеѣ (см. домъ Панса въ Помпеѣ на таб. V, рис. 4—6). Въ нихъ передняя половина дома, центромъ котораго является атриумъ, имѣетъ чисто римскій характеръ, тогда какъ задняя—болѣе сходна съ греческими жилищами. Въ передней сторонѣ дома, выходящей на улицу, помѣщались лавки и наемная квартира. Между ними вестибюль велъ въ атриумъ, состоявшій изъ двухъ половинъ; за нимъ находилась рабочая комната хозяина (таблинумъ), которой и оканчивалась римская часть дома. Греческая состояла изъ двора съ колоннами (перистиліумъ), вокругъ котораго группировались спальни, залы для гостей, кухни и т. п.

Замѣчательно роскошны были и загородныя виллы; вилла Адриана въ Тиволи, отъ которой сохранился лабиринтъ развалинъ, и теперь еще возбуждаетъ изумленіе.

Въ началѣ III столѣтія въ римской А. явилось стремленіе къ роскоши и разнообразію въ отдѣлкѣ зданій (множество колоннъ, ниши въ промежуткахъ, богатая орнаментовка и т. д.). Затѣмъ сохранились развалины величественнаго дворца, построеннаго въ началѣ IV в. въ Спалато, въ Далмаціи, императоромъ Диоклетіаномъ (см. таб. V, рис. 11 и 12). Къ типичнымъ зданіямъ этого періода упадка римской А. принадлежатъ: храмъ бога Солнца, построенный Аврелиемъ во второй половинѣ III в., храмъ Веспасіана (неправильно называемый храмомъ Конкордія), храмъ Януса (Iano quadrifronti) и базилика Константина въ Римѣ.

Послѣ перенесенія столицы изъ Рима въ Византію (Константинополь), здѣсь также производились значительныя постройки, въ которыхъ подражали частью образцамъ древняго Рима.

#### Древне-христианская архитектура.

Съ побѣдой христіанства, значительное число строительныхъ принциповъ языческаго времени утратило свое значеніе. Древне-христианская А. (см. таб. VI) развилась изъ зданій, которыя уже раньше предназначались для большаго числа людей, а именно изъ базиликъ, которыя, къ концу IV в. были уже преобразованы, главнымъ образомъ, увеличеніемъ размѣровъ различными пристройками (см. *Базилика*). Къ первымъ базиликамъ Рима относятся: Santa Maria Maggiore и базилика св. Павла (см. таб. VI, рис. 1—3), основанная Θεодосіемъ (386 г.).

Съ принятіемъ такъ наз. центрально-купольной системы, въ Византіи, развился въ V и VI вв., воплѣтъ самостоятельный стиль: опираясь на столбы, связанные полуциркулярными арками, посрединѣ храма

возводится сводомъ высокій куполь, придающій пѣлому совершенно опредѣленный видъ. Вокругъ срединнаго квадрата, образуемаго подкупольными столбами, располагаются на всѣ четыре стороны квадраты, вслѣдствіе чего въ планѣ образуется греческій равноконечный крестъ (см. таб. VI, рис. 6 и 7). Вокровые квадраты покрываются сводами или несутъ купола (главы), но всегда ниже средняго. Иногда всѣ четыре квадрата кроются коробовымъ сводомъ и примыкаютъ къ куполу. Полукруглая абсида, хотя и нарушаетъ строго центральное расположеніе зданія, но воплѣтъ гармонируетъ съ этой системой куполовъ. Системы базилика и византійская центрально-купольная, были вынесены изъ Рима и Константинополя, причемъ подверглись, конечно, измѣненіямъ, какъ напр. сооруженія въ Равеннѣ. Между равеннскими памятниками, гробница Теодориха (таб. VI, рис. 4 и 5), одна изъ наиболѣе интересныхъ, стиль которой, однако, находится значительно подъ римскимъ. вліяніемъ и даже принимается за образецъ римскаго мавзолея. Сооруженный въ Ахенѣ Карломъ, въ 796—804 гг., соборъ Богоматери, существующій до сихъ поръ, представляетъ превосходный образецъ древне-христианской А. по сю сторону Альпъ. Назовемъ еще: Фульдскую церковь св. Михаила (см. таб. VIII, рис. 1) и, относящіяся къ болѣе позднему времени Каролинговъ, входъ монастыря Лоршъ въ Оденвальдѣ (см. таб. VIII, рис. 2).

Послѣ пожара 530 г., уничтожившаго Софійскую церковь въ Константинополь, императоръ Юстиніанъ выстроилъ ее вновь, примѣнивъ византійскій стиль во всѣхъ его наиболѣе характерныхъ формахъ (см. таб. VI, рис. 8 и 9). Въ планѣ храма св. Софіи не трудно узнать планъ базилики, но примѣненіе цѣлой системы куполовъ и полукуполовъ, придаетъ зданію совершенно исключительный характеръ. Этотъ храмъ (см. „*Константинополь*“) составляетъ гордость и шедевръ византійскаго стиля. Церковь св. Вакха въ Константинополь, называемая малой Софійской церковью и также нынѣ существующая, служить какъ бы переходомъ отъ церкви св. Виталія въ Равеннѣ (см. таб. VI, рис. 10 и 11, и таб. „Архитектурный стиль I“, рис. 7) къ храму св. Софіи.

Византійская А. проникла не только на западъ Европы, но также въ Россію (см. „*Русская архитектура*“), Грузію и Арменію. Принявъ, въ началѣ IV вѣка, христіанство, Грузія и Арменія позаимствовали отъ византійцевъ стиль ихъ построекъ: центрально-купольную систему и греческій крестъ въ планѣ. Въ такомъ родѣ, здѣсь строились древнѣйшія церкви, какъ напр. храмъ въ Пицундѣ въ Абхазіи (Кавказъ), постройку котораго, не совсемъ правильно, относятъ къ временамъ Юстиніана (VI в.). Позднѣе церкви Закавказья видоизмѣняются: планъ дѣлается прямоугольнымъ, съ



# Архитектура VI.

Древнехристианское и византийское зодчество.



Рис. 10. Капитель св. Виталия въ Равеннѣ. (Византийская.)



Рис. 12. Равеннская капитель (Византийская.)



Рис. 7. Греческій крестъ, какъ основаніе центрально-купольной системы.



Рис. 6. Конструкція византийскихъ куполовъ.

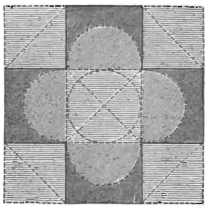

Рис. 3. Поперечное сѣченіе базилики св. Павла.

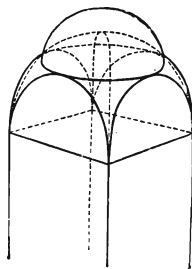

Рис. 2. Планъ базилики св. Павла.

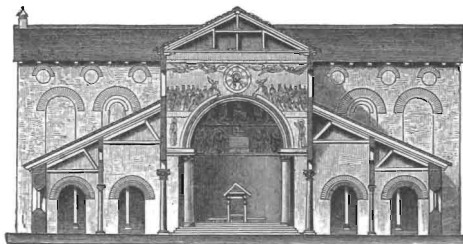

Рис. 9. Планъ собора св. Софій.

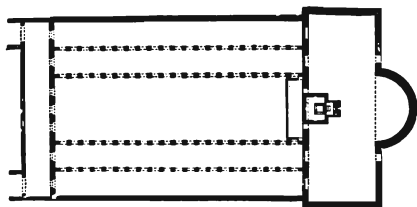

Рис. 8. Продольное сѣченіе собора св. Софій въ Константинополѣ. 532—537. (Византийскій стиль. Центрально-купольная система.)

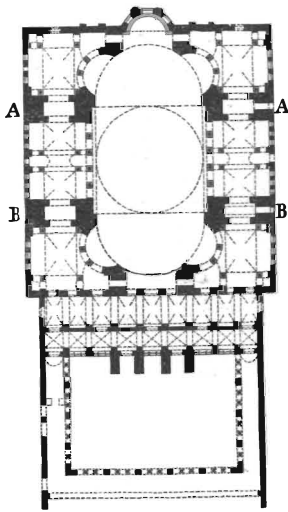

Рис. 11. Капитель и базисъ колонны св. Виталия въ Равеннѣ.

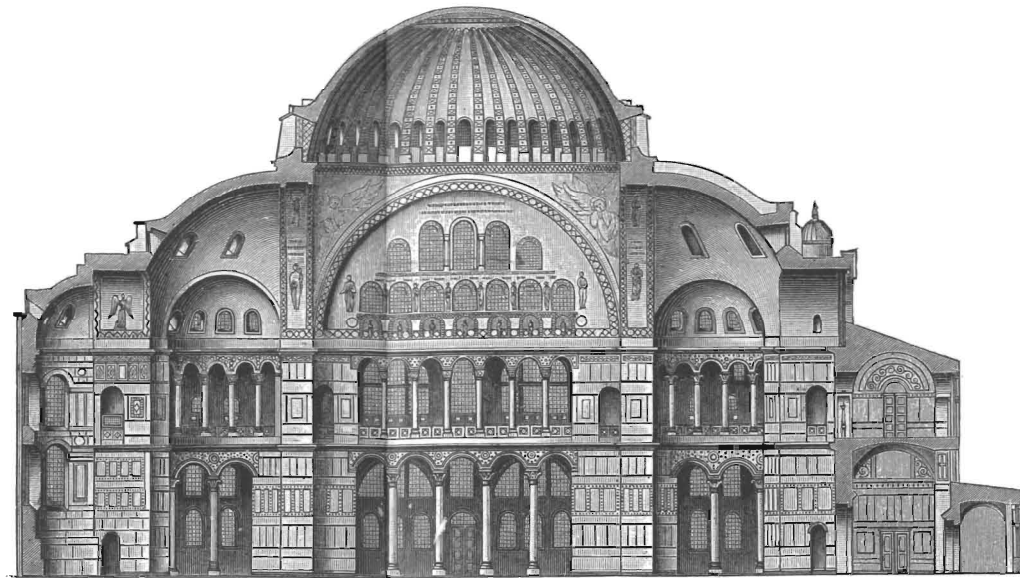

Рис. 1. Базилика св. Павла въ Римѣ. Древнехрист. зодчество.



Рис. 5. Детали фриза Теодериха въ Равеннѣ.



Рис. 4. Фриза Теодериха въ Равеннѣ. Ок. 500 г.

# Архитектура VII.

Арабское и мавританское зодчество (VII—XIV вв.).

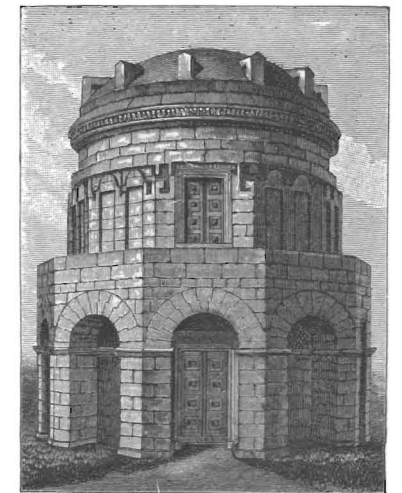

Рис. 2. Мечеть Ибн-Тулунъ въ Каирѣ. Основ. 895 г.



Рис. 3. Заль Абенсераговъ въ Альгамбрѣ близъ Гренады. XIII—XIV вв.

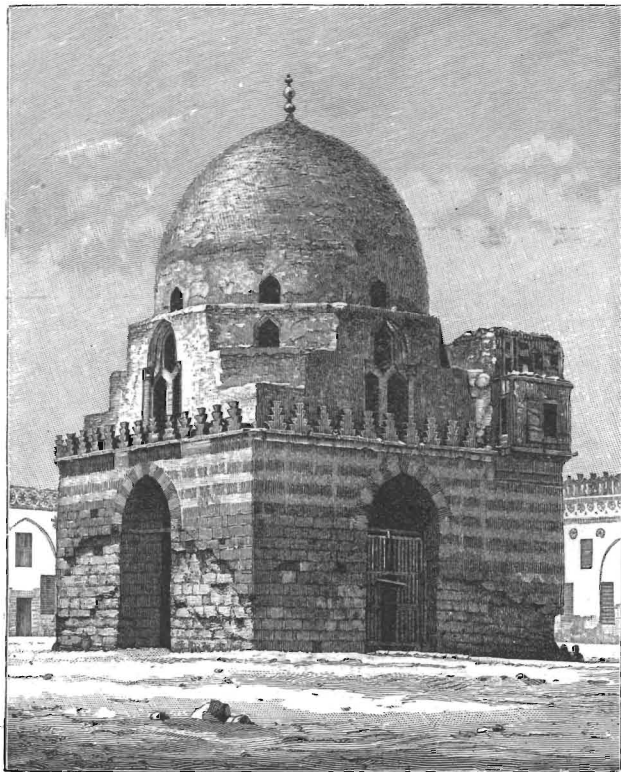

Рис. 5. Мечеть султана Гассана въ Каирѣ. 1356.

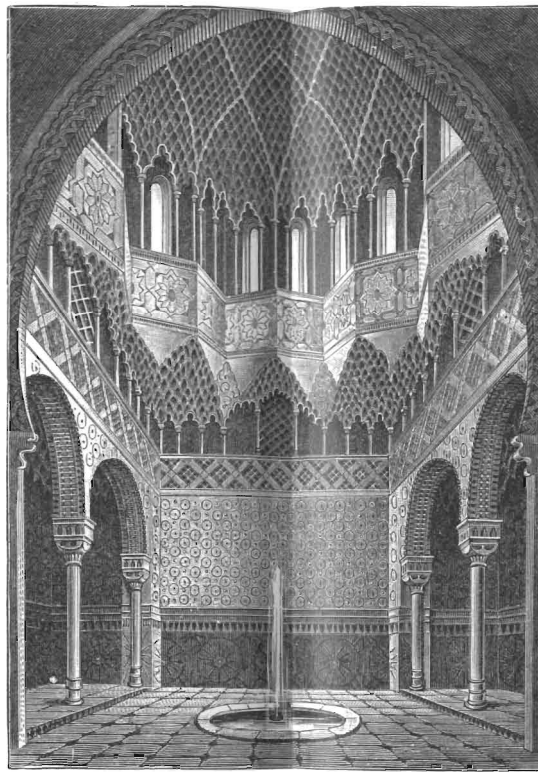

Рис. 6. Главный порталъ Альказара въ Севильѣ. 1369—79.

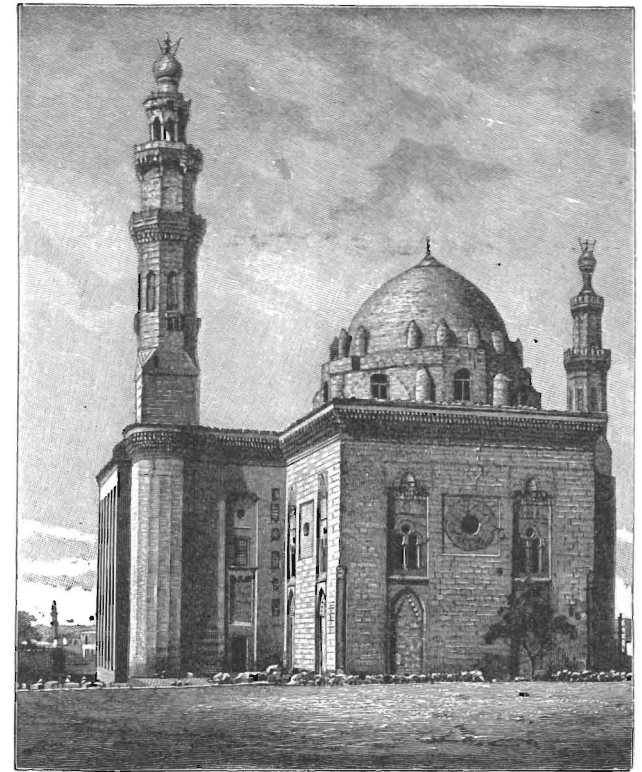

Рис. 1. Мечеть въ Кордовѣ. Начата 786 г.

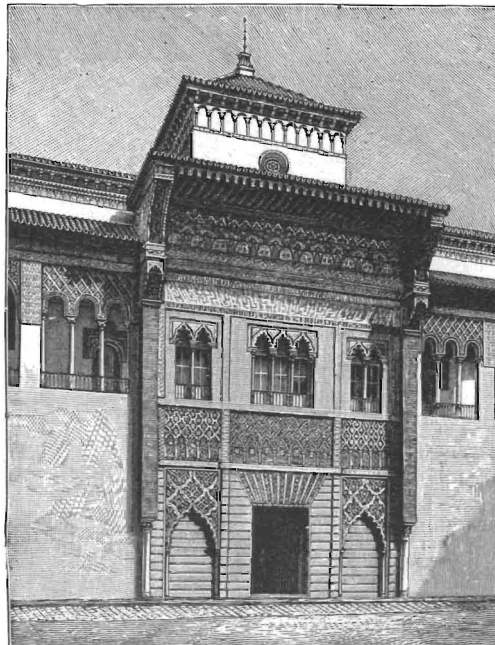

Рис. 4. Входъ въ мечеть Альгамбры.

# Архитектура VIII.

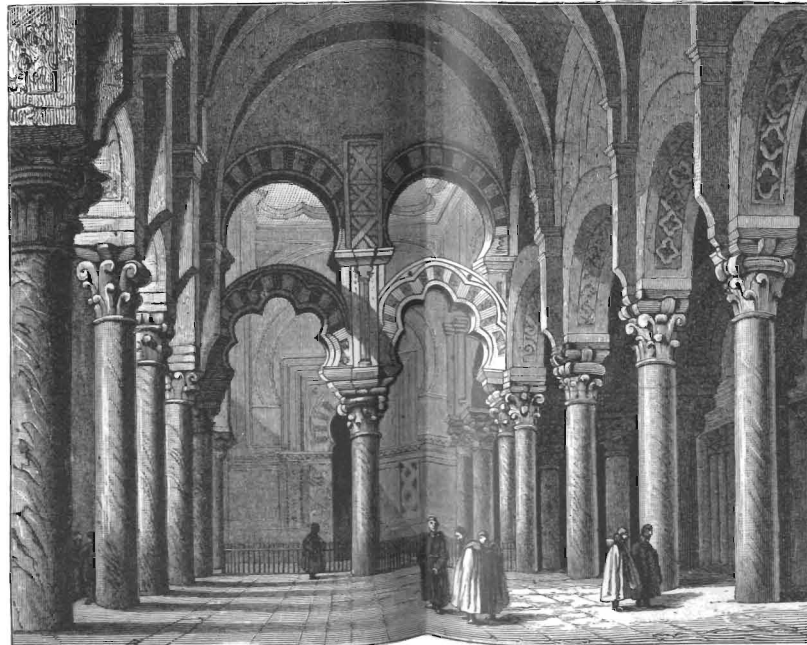
Романское зодчество (IX—XIII вв.).

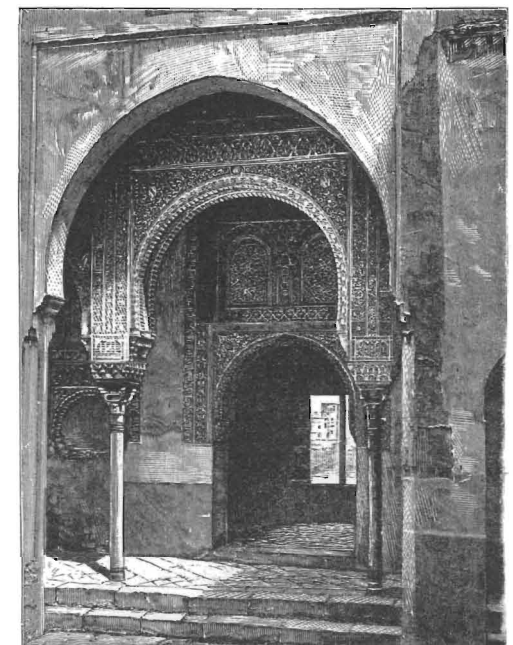

Рис. 2. 1 ходъ монастыря Лоршъ (Оденвальдъ.) Ок. 880 г.



Рис. 7. Столовая монастыря въ Маульброннѣ. 1215—20.

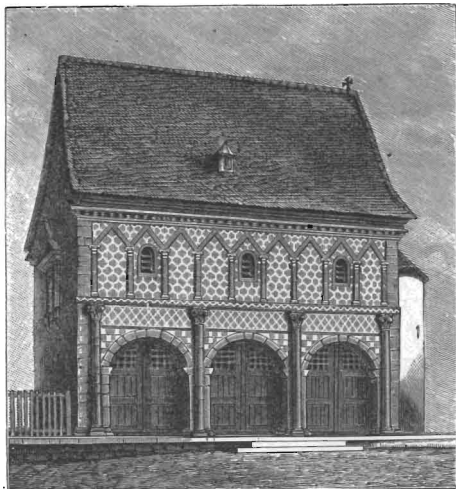

Рис. 1. Внутренн. церкви св. Михаила въ Фульдѣ. 817—822 гг.



Рис. 3. Вамбергскій соборъ. Восточный фасадъ, построенъ 1009—12 г.

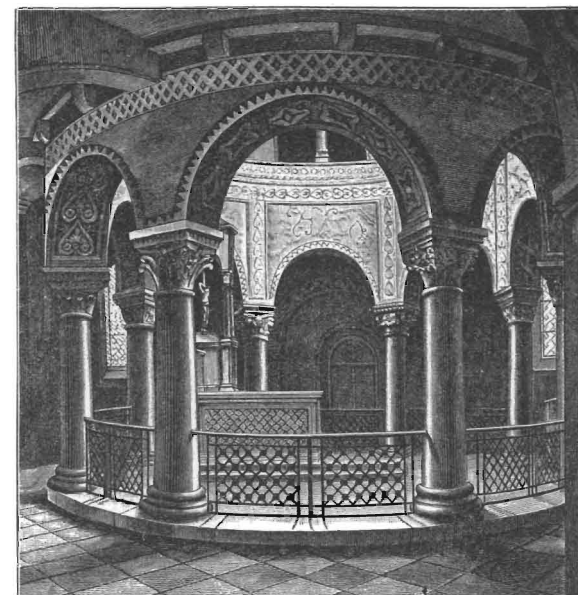

Рис. 4. Планъ Вамбергскаго собора.



Рис. 6. Планъ церкви св. Апостоловъ въ Кельнѣ.

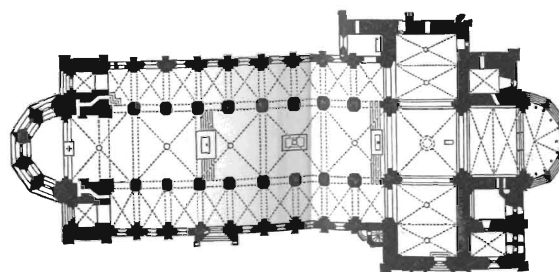

Рис. 5. Церковь св. Апостоловъ въ Кельнѣ. Начата ок. 1200 г.

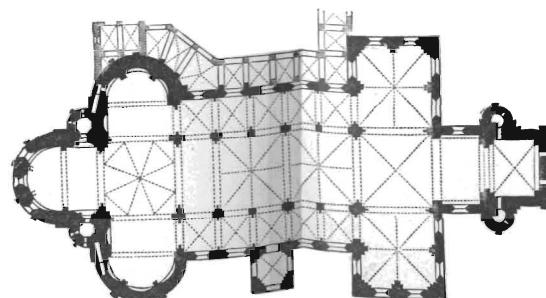

такой-же абсидой, и боковыми порталами; куполь, въ видѣ многогранной пирамиды, опирается на столбы, съ византійскими капителями и базами.

Въ грузинской А. замѣтно вліяніе и магометанскаго стиля (сталактитовая капитель).

#### Арабская (магометанская) архитектура.

Арабы, по культурѣ своей, могли лишь усвоить элементы зодчества тѣхъ народовъ, съ которыми они вступали въ соприкосновение и переработать эти элементы сообразно своимъ религиознымъ потребностямъ.

Характеръ магометанской А. выразился преимущественно въ сооруженіи мечетей. Послѣднія сводятся къ двумъ типамъ: одинъ, напоминающій стиль древне-христіанской базилики; другой — стиль византійскихъ построекъ. Однако, первый типъ отличается многими особенностями отъ базилики. Мечеть, противоположно базиликѣ, не имѣетъ замкнутости и никакого архитектурнаго центра. Это собственно большой, четырехугольный дворъ, окруженный нѣсколькими, лежащими одна за другой, аркадами съ глухой наружной стѣной. Въ мечетяхъ втораго типа внѣшность зданія болѣе разработана: возвышающіеся по угламъ, въ числѣ отъ 2 до 4, минареты придають зданію особую своеобразность. Магометанская А., не внесла въ искусство никакихъ новыхъ конструктивныхъ формъ, за исключеніемъ развѣ минаретовъ, но зато на деталяхъ зданій — ярко отразился весь духъ восточнаго вкуса и ислама, создавъ формы, поражающія своей игривостью. Напр. новая форма арокъ, такъ наз. подковообразныхъ и пилеобразныхъ (см. таб. „Архитектурный стиль I“ рис. 9 и 10), составляющихъ часть круга больше половины, имѣетъ что-то смѣлое и мощное, съ чѣмъ вполне согласуется предпочтительное употребленіе ея въ западныхъ странахъ, именно въ Испаніи, на рыцарскихъ зданіяхъ. Въ дальнѣйшемъ развитіи деталей, магометанская А. замѣчательна своей орнаментацией. Такъ наз. арабесками покрыты стѣны надъ арками и вообще все плоскости, причѣмъ это богатое сочетаніе линий и красокъ производитъ сильное, хотя и нѣсколько утомляющее впечатлѣніе (см. „Арабески“ и „Орнаменты“). Видныя архитектурныя части, а также и капители колоннъ декорировались надписями изъ корана и стихами (см. табл. „Архитектурный стиль I“, рис. 13—16). Покрытія употреблялись какъ плоскія на балкахъ, такъ и сводчатая, получившія чрезвычайно характерную отдѣлку. Она состоитъ изъ цѣлой совокупности переплетающихся выступовъ, впадинъ и частей свода, отчего все покрытие имѣетъ видъ сталактитовъ (сталактитовый сводъ, см. таб. VII, рис. 3 и таб. „Архитект. стиль I“, рис. 8).

Мавританскія постройки Испаніи отличаются отъ построекъ другихъ магометанскихъ народовъ также, какъ ихъ исторія и

жизненныя условія. Здѣсь не встрѣчаются величественныя купола и стройныя минареты, за то аркады носятъ характеръ большей увѣренности и опредѣленности, чего нѣтъ въ постройкахъ востока. Къ числу древнѣйшихъ сооружений относится мечеть въ Кордовѣ, которая хотя и имѣетъ общую форму мечетей, но главное зданіе замыкается уже притворомъ и имѣетъ большее протяженіе въ глубину (см. таб. VII, рис. 1). Выстроенный во второй половинѣ XIII в., и позже расширенный, замокъ Альгамбра (см. „Альгамбра“ и таб VII рис. 3 и 4) въ Гренадѣ представляетъ примѣръ позднѣйшаго развитія мавританской А. во всемъ ея великолѣпнн. Характерно также зданіе Альказара въ Севильѣ, гдѣ уже замѣчается вліяніе христіанства. (См. таб. VII, рисун. 6). Магометанскія постройки Египта занимаютъ середину между мавританскими и восточно-азиатскими. Особенно много сооружений въ Каирѣ, изъ которыхъ наиболѣе интересны: древнѣйшая (основ. 643 г.) мечеть Амру, колонны которой взяты изъ древне-римскихъ зданій; мечеть Ибнъ-Тулунъ (см. таб. VII, рис. 2), аркады двора которой покоятся на массивныхъ столбахъ; по угламъ этихъ столбовъ — угловыя колодки, рѣдкія въ магометанской А.; мечеть султана Гассана (см. таб. VII, рис. 5) великолѣпный образецъ законченнаго стиля мечетей. Въ мечетяхъ европейской Турціи, господствуетъ византійское купольное строеніе. Въ Индіи особенно богата памятниками магометанскаго зодчества область Ганга, изъ коихъ нѣкоторыя относятся къ раннимъ временамъ господства ислама въ Индіи, а именно къ періоду, конца XII до конца XIV вв., процвѣтанія династін Патаниидовъ.

#### Романская архитектура.

Въ X в., когда просвѣщеніе нѣсколько окрѣпло, въ А. появилось направленіе, которое элементы древне-христіанскаго искусства, съ его позамитованными античными формами, преобразовало, сообразно духу времени, въ болѣе или менѣе самостоятельныя формы, образовавшія новый архитектурный стиль. Стиль этотъ названъ романскимъ (см. таб. VIII), по примѣру филологин, называющей романскими всѣ нарѣчія, происшедшія отъ древне-римскаго языка. Въ основаніи новой системы лежитъ прежняя базилика (см. таб. „Архитект. стиль II, рис. 17), скоро, однако, существенно видоизмѣненная: плоскій потолокъ замѣненъ сводомъ. Столбы, которыми замѣнены колонны, поддерживающія аркады, возвышаются по стѣнамъ средняго корабля (нефа) до потолка и соединяются одинъ съ другимъ, поднимающимися надъ кораблемъ храма, полуциркульными арками. Пролеты между столбами не замыкаются куполами, какъ у византійцевъ, а покрываются крестовыми сводами (см. таб. „Архитектурн. стиль II“, рис. 23), рядъ которыхъ оканчивается надъ алтаремъ полукуполомъ. Новая система сводовъ значительно повліяла

на формы капителей колоннъ. Въ мѣстностяхъ, гдѣ преобладалъ античный элементъ и соотвѣтствующія ему капители, но болѣе распространены были т. наз. кубическія капители (см. таб. „Архитектурн. стиль П“ рис. 20), имѣвшія форму куба съ закругленными нижними углами и служившіе гармоничнымъ переходомъ отъ цилиндрической колонны къ призматическому основанію арки. Въ болѣе позднее время романскаго стиля, снова входятъ въ употребленіе чашеобразныя капители (см. таб. „Архитектурный стиль П“, рис. 24 и 25).

Преобладающая форма арки полуциркулярная, возлѣ которой, находимъ, какъ добавочную форму, и магометанскую стрѣлку. Романскія арки, въ аркадахъ, раздѣляющихъ корабли (см. таб. „Архитектурн. стиль П“, рис. 18 и 19), и еще тяжеловаты и неуклюжи (какъ римскія и древнехристіанскія), но арки, направляющія снаружі дверныя и оконныя отверстія, арки портала, болѣе богатаго и граціознаго вида.

Къ великолѣпнымъ образцамъ романской А. первой половины XIII в. принадлежатъ монастырь св. Павла и монастырь св. Джованни въ Римѣ; базилика св. Петра въ Тосканѣ, соборъ въ Пизѣ и церковь св. Миніаты во Флоренціи. Между романскими постройками Ломбардіи назовемъ: соборы въ Моденѣ (конецъ XI в.), въ Кремонѣ (первая полов. XII в.), въ Піаченцѣ (1122 г.) и въ Пармѣ (втор. полов. XII в.). Въ Испаніи — соборъ въ Таррагонѣ. Во Франціи романскія постройки носятъ не вездѣ одинаковый характеръ; въ памятникахъ юговосточн. Франціи можно еще различить въ отдѣльности мотивы римскихъ построекъ тѣхъ мѣстностей (церковь Богоматери въ Клермонѣ); памятники западн. Франціи — тяжелѣе въ формахъ, произвольны въ композиціи, слишкомъ обременены скульптурными украшеніями (церковь Богоматери въ Пуатье); и существенно отличаются отъ А. сѣверной Франціи, носящей отпечатокъ развитой самостоятельной культуры. Древнѣйшія зданія романскаго стиля въ Германіи относятся къ концу X в., какъ напр. церковь въ замкѣ Кведлинбургѣ, древнѣйшая часть которой временъ 997—1021 гг. Къ выдающимся постройкамъ въ аллеманскихъ и швабскихъ земляхъ, принадлежатъ соборъ въ Констанцѣ (начать во второй половинѣ XI в.). Трирскій соборъ со своими античными пилястрами — драгоцѣннѣйшее твореніе ранне-романскаго періода. Примѣры наибольшаго развитія романскаго стиля на Рейнѣ (такъ назыв. рейнскій роман. стиль) — церковь свв. Апостоловъ въ Кельнѣ (см. таб. VIII, рис. 5 и 6) и церковь въ Шварцрейндорфѣ около Бонна. Родственнаго стиля являются романскія церкви въ сосѣднихъ бельгійскихъ земляхъ (соборъ Богоматери въ Брюсселѣ и соборъ въ Турнѣ), тогда какъ декоративная часть (особенно портала) во всемъ блестящъ и благородствѣ романскаго стиля выступаетъ въ Фрейбургскомъ соборѣ съ

его, такъ наз., золотыми воротами (см. таб. „Скульптура VI, рис. 4 и 5).

Благодаря крестовымъ походамъ, архитектурныя формы восточнаго проникли на западъ. Памятники этой эпохи: монастырская церковь св. Петра въ Фридларѣ (Гессенѣ); главный и поперечный корабли собора въ Наумбургѣ; западная пристройка и поперечный корабль Фрейбургскаго собора; соборъ въ Бамбергѣ (см. таб. VIII, рис. 3 и 4).

Періодъ переходнаго стиля продолжался всего до начала XIII в. Около этого времени, какъ напр. въ хорахъ Магдебургскаго собора, на отдѣльныхъ монастырскихъ зданіяхъ германо-романскаго стиля (см. таб. VIII рис. 7), начинается перевѣшивать готическій элементъ и вмѣсто отжившаго Романскаго стиля возникаетъ совсѣмъ чуждый ему — стиль Готическій.

#### Готическая архитектура.

Готическій стиль (см. таб. IX и обѣ таб. „Кельскій соборъ“ въ ст. „Кельнъ“), который началъ развиваться со второй половины XII в., принялъ систему сводчатой базилики романскаго періода. Основной планъ церковныхъ построекъ, расположеніе продольнаго пространства и хоръ остается тоже, но чувство дѣлага, пропорція частей выступаетъ рѣшительнѣе, чѣмъ прежде, вслѣдствіе стремленія ихъ частей вверхъ, обозначающаго возносящіяся къ небу чувства и мысли зрителя.

Столбы и полуколонны, на коихъ покоятся арки и своды, поднимаются въ готическихъ церквахъ свободно кверху и ихъ движеніе продолжается лиціями сводовъ; оживленное дѣленіе сводовъ, достигаемое въ романскомъ стилѣ употребленіемъ крестоваго свода, усиливается теперь конструкціей сводовъ въ видѣ цѣлой стѣи крѣпкихъ гуртовъ, на которые опираются тонкіе сводики, составляющіе только заполненіе между ребрами въ видѣ легкихъ треугольниковъ и многоугольниковъ. Такъ какъ вслѣдствіе этого все давленіе свода распределяется не равномерно, а сосредоточивается на отдѣльныхъ пунктахъ наружныхъ стѣнъ, то эти отдѣльные пункты, соотвѣтствующіе внутреннимъ столбамъ, утолщены въ видѣ устойчивыхъ прочныхъ контръ-форсовъ (см. таб. „А. стиль П“, рис. 28), сопротивленіе коихъ усиливается упорными арками. Полуциркулярныя арки противорѣчатъ этимъ конструктивнымъ формамъ: имъ отвѣчаютъ стрѣлчатыя арки (см. таб. „А. стиль П“, рис. 32) и своды, такъ какъ онѣ, производя распоръ значительно меньшій, чѣмъ полуциркулярныя, не требуютъ толстыхъ стѣнъ, а нуждаются лишь въ толстыхъ столбахъ, выдерживающихъ вертикальное давленіе. Гурты, контръ-форсы и стрѣлчатыя арки составляютъ характерные элементы готическаго стиля. Капители колоннъ и столбовъ опоясаны нарядной листовою и имѣютъ видъ чаши; абакъ вѣнчаетъ капитель (см. таб. „Кельскій соборъ I“ и таб. „А. стиль П“, рис. 33 и 34), цоколь



# Архитектура IX.

Готический стиль (XIII и XIV вв.).



Рис. 6. Соборъ въ Йоркѣ. 1291—1410 г.



Рис. 5. Ратуша въ Брауншвейгѣ. 1250—1468 г.



Рис. 1. Рынокъ въ Ипернѣ. 1201—1342 гг.

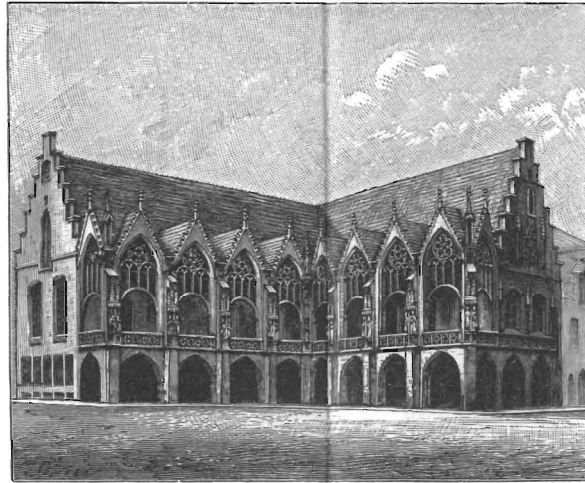

Рис. 3. Соборъ въ Бургосѣ.  
Начать въ 1221, окончень въ 1442—87 гг. Иоанномъ Кельскимъ.



Рис. 2. Соборъ въ Реймѣ.  
Начать въ 1212 г. Робертомъ де Куршаномъ, окончень ок. 1300 г.



Рис. 4. Сиенскій соборъ. Начать ок. 1250 г.  
Фасадъ начать Джованни Пизано въ 1284 г., законченъ въ 1357 г.

# Архитектура X.

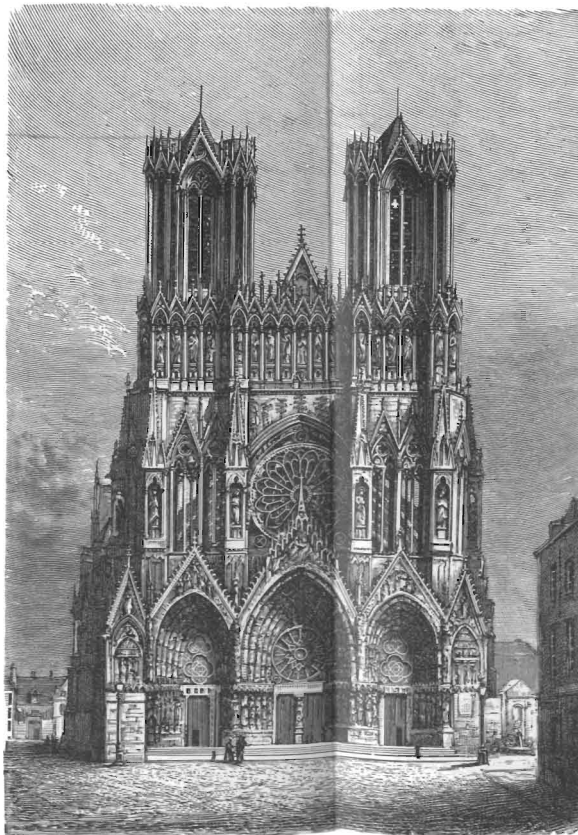
Итальянское Возрождение (XV—XVII вв.).



Рис. 2. Храм св. Петра въ Римѣ. Главный фасадъ.

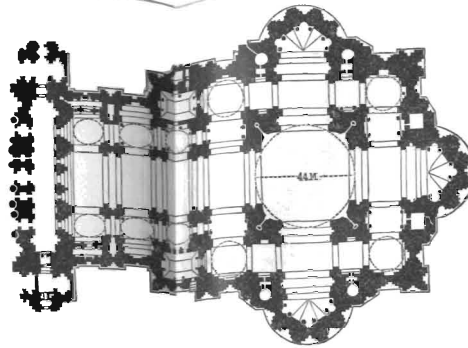

4. Планъ храма св. Петра въ Римѣ.



Рис. 3. Храмъ св. Петра въ Римѣ. Продольный разрѣзъ. Къ рис. 2—4. Начатъ Браманте въ 1506 г., продолжали: Рафаэль, Перуцци, Сангалло и въ 1546 г. Микеланджело; окончить въ 1626 г. Мадерна.



Рис. 1. Палаццо Строцци во Флоренци. Главный фасадъ. Б. да Майяно. Начато въ 1489 г.

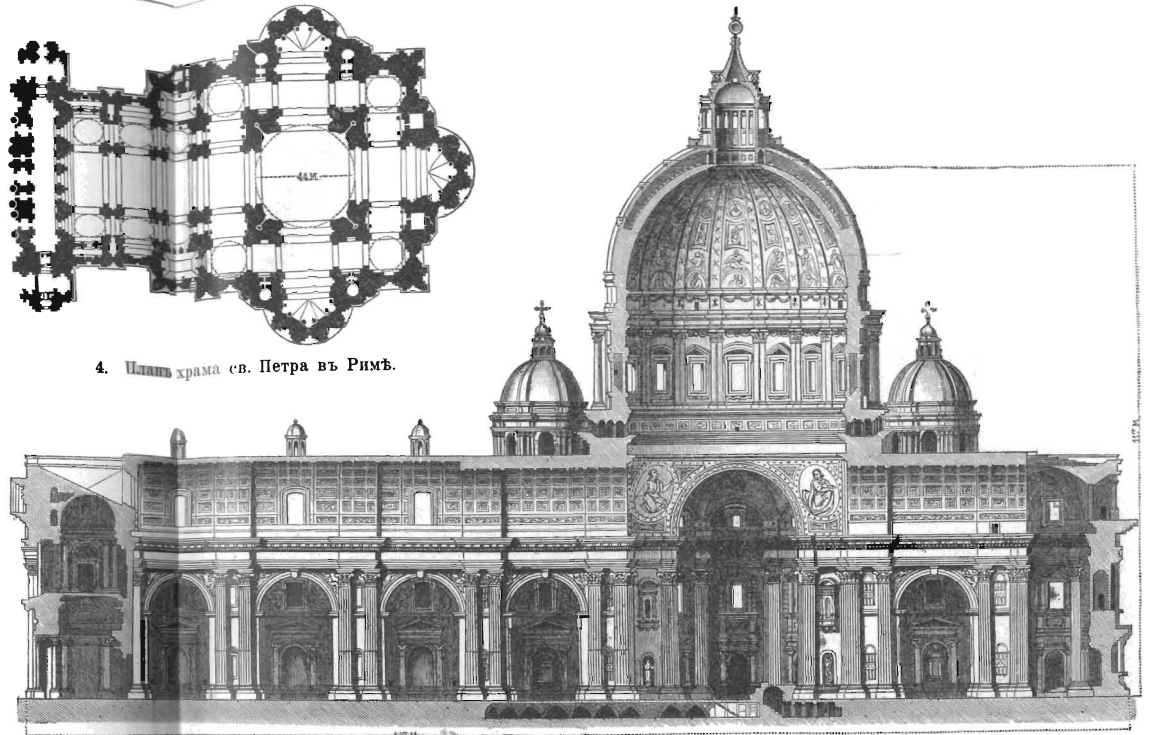

Рис. 5. Библиотека св. Марка въ Венеци. Д. Сансовино. 1536—48 гг.

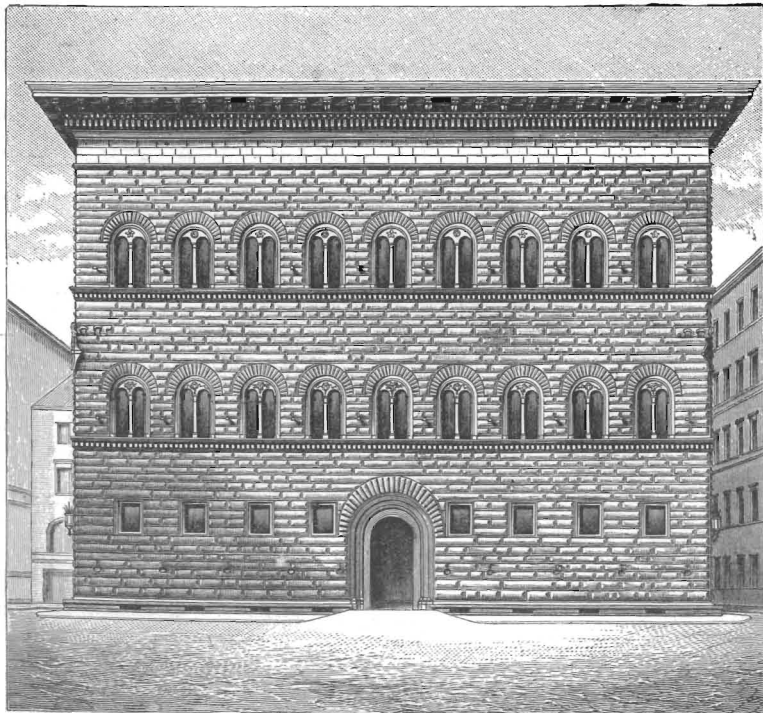

Рис. 6. Университетъ въ Генуѣ. Входъ. Б. Біанко. 1623 г.

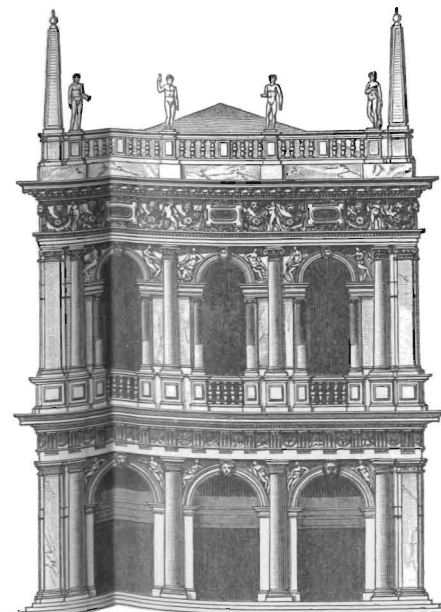

расчленяется по числу колоннокъ, образующихъ столбъ. Окна образуются по тому же правилу: вертикальное членение ихъ достигается тонкими колонками, снабженными капителью и поколемъ, подобнымъ описаннымъ выше, и соединяющихся вверху стрѣльчатыми арками. Между послѣдними и объемлющей аркой окна помѣщается т. наз. роза, или въ видѣ круглаго окна, или другихъ сложныхъ формъ (см. табл. „А. стиль II“, рис. 29—31). Арки порталовъ окаймлены богатыми, острыми фронтонами (см. табл. „Кельнскій соборъ II“, рис. 5) и поля ихъ, между карнизами и арками, украшены рельефами, или красивыми прорѣзями. Башни, образованныя контръ-форсами, перерѣзаны окнами въ нѣсколько этажей; въ верхнихъ этажахъ башни имѣютъ восьмиугольную форму и оканчиваются стройнымъ пирамидальнымъ шпигелемъ, окруженнымъ по угламъ башенками, возвышающимися надъ контръ-форсами. Такъ наз. „краббы“ заканчиваютъ каждый шпигель; небольшими цвѣточками также усажены края фронтоновъ, всѣхъ пирамидальныхъ частей и упорныя арки (см. табл. „Кельнскій соборъ II“, рис. 5, 8, 9 и 10).

Одинъ изъ древнѣйшихъ памятниковъ этого стиля во Франціи — соборъ Парижской Богоматери (1163—1360). Родственнымъ съ нимъ стиля: хоры Руанскаго собора (1212—80), Лаонскій соборъ, Шартрскій соборъ (освященъ 1260), Реймскій соборъ (1212—1250) — одно изъ наибъ блестящихъ произведеній ранне-готическаго стиля (см. табл. IX, рис. 2).

Первое примѣненіе готическаго стиля въ Англии — Кентербѣрійскій соборъ (1177). Далѣе замѣчательны: церковь Вестминстерскаго аббатства въ Лондонѣ (1270), напоминающая французскіе соборы своимъ планомъ; соборъ въ Юркѣ (1291—1330), великолѣпный фасадъ котораго представленъ на рис. 6, табл. IX. Въ зданіяхъ позднѣйшей готики обнаруживается чрезвычайно пышное декоративное развитіе, особенно, примѣненіемъ такъ наз. звѣздчататаго свода, напр. въ Глутчестерскомъ соборѣ (1381), въ капеллѣ св. Георга въ Виндзорѣ и др. Полнаго разцвѣта этотъ стиль достигъ въ капеллѣ Генриха VI въ Вестминстерскомъ аббатствѣ въ Лондонѣ.

Въ Германіи готическій стиль появился нѣсколько позже, чѣмъ во Франціи и Англии, но здѣсь онъ достигъ полнаго развитія и создалъ много шедевровъ А. Наибольше образцовое произведеніе готической А. — Кельнскій соборъ (основ. 1248, см. табл. „Кельнскій соборъ I и II“ въ ст. „Кельнъ“). Кельнскому собору родственны: соборы въ Мецѣ и Ксантенѣ. Къ позднѣйшему времени разцвѣта готическаго стиля относятся и декоративная А. различныхъ предметовъ внутренняго убранства, которые служили, какъ напр. каедры, дарохранительницы и т. п., для церковныхъ цѣлей. Въ городахъ сѣвернѣ Гарца образовалась особая

изящная деревянная А., интересные образцы которой въ Кведлинбургѣ, Брауншвейгѣ Гильдесгеймѣ, ГанOVERѣ и др. Выдающийся примѣръ ратуши германско-готическаго стиля — ратуша въ Брауншвейгѣ (1250), изображенная на табл. IX, рис. 5. Въ районѣ прибрежныхъ мѣстностей Балтійскаго стиля: Гольштиніи, Мекленбурга, Помераніи, Бранденбурга, Пруссіи и, отчасти, въ Курляндіи, Лифляндіи и на Скандинавскомъ полуостровѣ, развился стиль отличающийся отъ красивыхъ формъ западной Германіи, своей большей простотой и суровостью, что вытекло изъ нравовъ и природы сѣверной страны.

Въ Италіи, гдѣ сохранилась склонность къ антикамъ, готическій стиль не достигаетъ полнаго развитія и проявляется только въ наружной отдѣлкѣ зданія (стрѣльчатая арка, фронтоны, столбы съ ихъ декорацией), а не въ существенной конструкціи. Одинъ изъ раннихъ памятниковъ готики въ Италіи — церковь св. Франциска въ Ассизи, построенная, въ 1218—30 гг., нѣмецкими А. и церковь св. Антоніо въ Падуѣ (1231—1307) съ чрезвычайно слабымъ готическимъ элементомъ. Несравненно высшаго развитія достигаютъ дома, дворцы и общественныя зданія, напр.: палаццо Веккіо во Флоренціи, Palazzo Pubblico въ Сиеннѣ, палаццо Loggia de' Zanzi во Флоренціи, Биржа въ Болоннѣ и фасадъ т. наз. „Большаго Госпитала“ (1456) въ Миланѣ.

Въ Испаніи и Португаліи готическій стиль достигъ большей чистоты, чѣмъ въ Италіи, хотя онъ здѣсь поддался нѣсколько вліянію мавританскаго стиля, какъ и романскій. Въ Бургосскомъ соборѣ (1299) находятся составные изъ полуколоннокъ столбы съ опирающимися на нихъ гуртами (см. табл. IX, рис. 3) Богата и величественна наружность собора въ Барселонѣ, фасадъ котораго сооруженъ двумя архитекторами изъ Кельна (1442). Самое благородное произведеніе готики на всемъ Пиринейскомъ полуостровѣ, безъ сомнѣнія, монастырская церковь въ Баталѣ (Португалія), приближающаяся къ лучшимъ образцамъ германско-готическаго стиля.

Необходимо замѣтить, что сооруженію столь величественныхъ зданій въ Германіи, Франціи и Англии, способствовали существованіе многочисленныхъ ассоціацій строителей, т. наз. вольныхъ каменщиковъ или франкъ-массоновъ.

**Архитектура эпохи Возрождения, стиля Барокко и Рококо.**

Разцвѣтъ стиля Возрождения возникшаго вслѣдствіе изученія античныхъ образцовъ, наступилъ въ Италіи, его колыбели, около половины XV в.; зданія этого, т. наз. „ранняго“ Возрожденія, благодаря той свѣжести, наивности, которыми онѣ дышатъ, — особенно привлекательны. Такъ какъ античныя образцы не могли служить слишкомъ богатымъ матеріаломъ для церковныхъ построекъ, то общее оживленіе въ А. коснулось сначала ихъ внутренняго устройства.

Лучшія церковныя постройки, относящіяся къ первой половинѣ XV в., обнаруживаютъ возвращеніе къ формамъ базилики, частью съ плоскимъ покрытиемъ; позже появляются римскіе своды, столбы, украшенные пилястрами, и византийскіе куполы. Строительная дѣятельность Италіи XV в. достигла особенно характернаго выраженія въ ея нѣкоторыхъ городахъ, изъ коихъ укажемъ по первымъ на Флоренцію. Отцомъ Возрожденія во Флоренціи былъ Филиппо Брунеллески (1375—1444). Имъ сооружены: куполь Флорентійскаго собора (см. таб. „Архитектурн. стиль II“, рис. 40), церкви св. Лаврентія и св. Духа, и дворецъ Pitti. Созданія слѣдующихъ мастеровъ, хотя и не выдерживаютъ въ нѣкоторыхъ отношеніяхъ критики, но представляютъ собой во всякомъ случаѣ, замѣчательнѣйшія произведенія ранняго флорентійскаго Возрожденія. Таковы: построенный архитекторомъ Микелоццо въ 1430 г., по порученію Козьмы Медичи, дворецъ, извѣстный нынѣ подъ именемъ палаццо Рикарди; начатый въ 1489 г. Бенедетто-да-Майано и оконченный въ 1533 г. Симоне Поллажіоло (Кронако) — палаццо Строцци (см. таб. X, рис. 1), особенно извѣстный своимъ карнизомъ. Въ Венеціи, какъ бы въ противоположность строгой величественности тосканскихъ дворцовъ, удержался веселый, игривый характеръ венеціанскій готики.

Назовемъ, какъ главные примѣры венеціанскихъ дворцовъ этого періода: дворецъ Вендрамини-Камерджи, построенный въ 1481 г. Петромъ Ломбардо; палаццо Камерленджи (1525); построенный Б. Буоно на площади С.-Марко дворецъ — выдающееся произведеніе конца XV в. Между церковными постройками замѣчательны: С. Захарія (1457), присписываемый М. Ломбарди. Великолѣпны, далѣе, такъ назыв. скуолы, или зданія богатыхъ духовныхъ братствъ, напр., Скуола св. Марка, построенная М. Ломбарди (1485). Въ началѣ XVI в. итальянская А. вступила въ новый фазисъ своего развитія. Преданія средних вѣковъ уступили мѣсто болѣе серьезному и критическому изученію античныхъ формъ и ихъ пропорцій, которое выдвинуто впервые флорентійцемъ Альберти. Римъ сдѣлался центромъ итальянской А. Основателемъ новаго А. направленія (высокое возрожденіе) былъ Донато Браманте (1444—1514). Исполненныя имъ работы (церковь св. Лаврентія, лжи Ватикана и др.), отличаются необыкновеннымъ изяществомъ. Новое направленіе въ итальянскую А. ввелъ Микель-Анжело Буонарроти (1475—1564), который, въ противоположность своимъ современникамъ, проявилъ много произвола и прихоти, проложивъ тѣмъ самымъ широкій путь позднѣйшимъ искаженіямъ (мнѣнія о М. Анджело такихъ знатоковъ искусства, какъ Любке, Куглеръ, Гопф и др.). Ученики М. Анджело подражали съ большей или меньшей вѣрностью А. вкусамъ своего учителя; впрочемъ, первое время послѣ

смерти М. Анджело: о число его приверженцевъ было не велико. Такъ: Виньола (1507—73) крѣпко держался античныхъ формъ и пытался усилить ихъ вліяніе своими А. сочиненіями. Родственнаго съ нимъ направленія — Галеаццо Алеси (1500—1572), строит. дворцовъ въ Генуѣ и Б. Вianco (1656), построившій дворецъ нынѣшняго университета (см. табл. X, рис. 6). Другой особенностью отличались венеціанскіе мастера XVI в. Между ними назовемъ: Джакомо Татти, прозваннаго Сансовино (1479—1570), строитель библиотеки св. Марка въ Венеціи (см. табл. X, рис. 5) и Андреа Палладіо (1518—80) изъ Виченцы — самый вліятельный мастеръ новой А., послѣ М. Анджело; Микель Анджело является основателемъ тѣхъ А. задачъ, которыя характеризуютъ XVII в. Для него было главнымъ дѣломъ въ его созданіяхъ, сразу озадачить зрителя, изумить его смѣлою, неожиданною комбинаціей, а затѣмъ уже не слишкомъ заботиться о чистотѣ и внутренней необходимости употребляемыхъ имъ въ дѣло средствъ. Идеи эти были распространены въ ограниченнѣхъ кружкахъ начало XVII в. Произведенія этого періода колеблются между величіемъ чувства, проникающаго ихъ, и отсутствіемъ его, прикрытаго вычурной наружностью (стиль барокко). Первое мѣсто этого времени занимаютъ работы по украшенію и расширенію храма св. Петра, которыя производились Карло Модерно (1556—1639) и Лоренцо Бернини (1589—1680). Особенно интересны тѣ своеобразныя созданія А., на коихъ античныя формы, при своемъ введеніи, перемѣшались съ мѣстными строительными элементами; такихъ построекъ очень много во Франціи. Благодаря Франциску I, сюда открылся возрожденію болѣе легкій доступъ, чѣмъ въ другія государства. Извѣстные французскіе архитекторы, дѣйствовавшіе въ его и слѣдующее время были: Жанъ Булланъ (Тюльери, 1540), Пьеръ Леско (старѣйшая часть Лувра, 1548) и Филиппъ Делормъ. Делормъ развилъ барокко, оказавшій вліяніе и на французскую А. Выдающіеся архитектора первой половины XVII в.: Жанъ Броссъ, подражавшій флорентійскому дворцовому стилю (Люксембургскій дворецъ) и Жакъ Лемерсье, продолжавшій Лувръ (см. табл. XI, рис. 6).

Французскіе архитекторы XVIII в., какъ современные имъ итальянскіе, чрезвычайно бездѣльны; одинъ только Суффло (1713—81), посреди всеобщаго оскуднѣнія искусства, создалъ возвышенное произведеніе, возвратившись къ чистотѣ античныхъ формъ, куполь церкви св. Женевьевы въ Парижѣ (см. табл. XII, рис. 6). Французы приняли другія идеи стилей возрожденія, барокко и рококо по примѣру пѣмцевъ. Они, обыкновенно, различаютъ стили: Франсуа I, Генриха II, Людовика XIII, Людовика XIV, Style Régence и Людовика XVI.

Въ Испаніи возрожденіе появилось



# Архитектура XI.

Германское, французское и английское Возрождение (XVI и XVII вв.).



Рис. 4. Арсеналь въ Аугсбургѣ, Элиасъ Голль. 1602 г.



Рис. 1. Гейдельбергскій замокъ. 1556—59 гг.

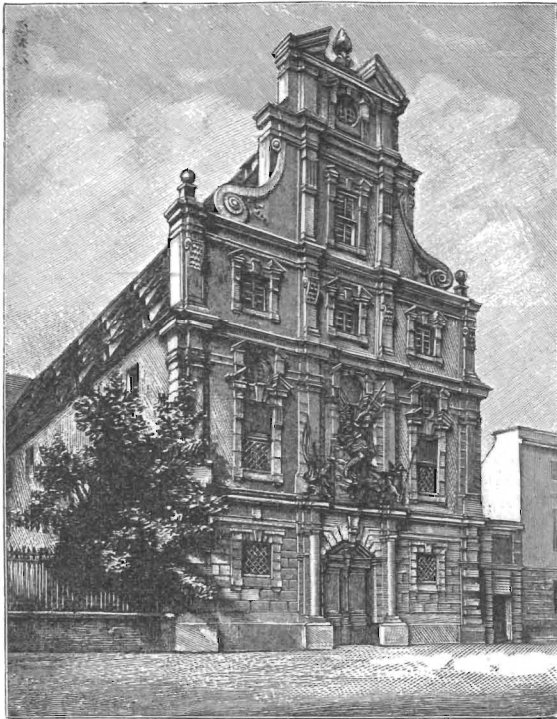

Рис. 5. Ратуша въ Падерборнѣ. 1614—16 гг.

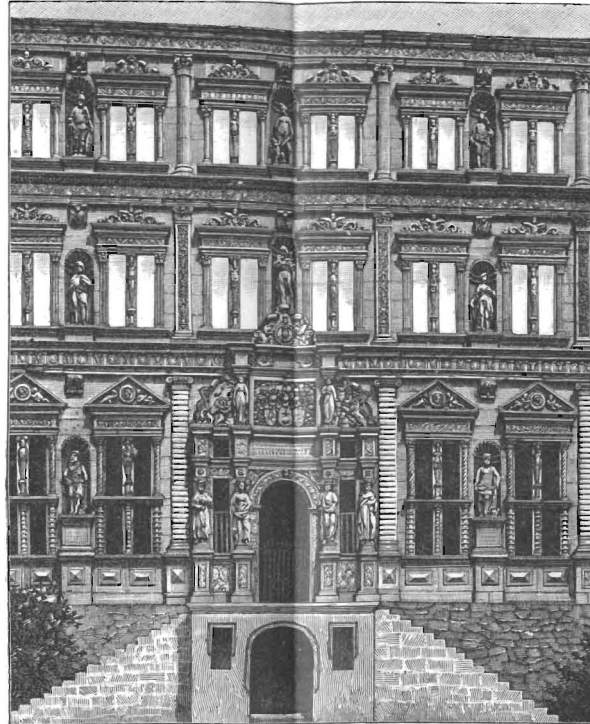

Рис. 3. Собхан-Налл (Графство Кентъ). Внутренний фасадъ. 1594 г.

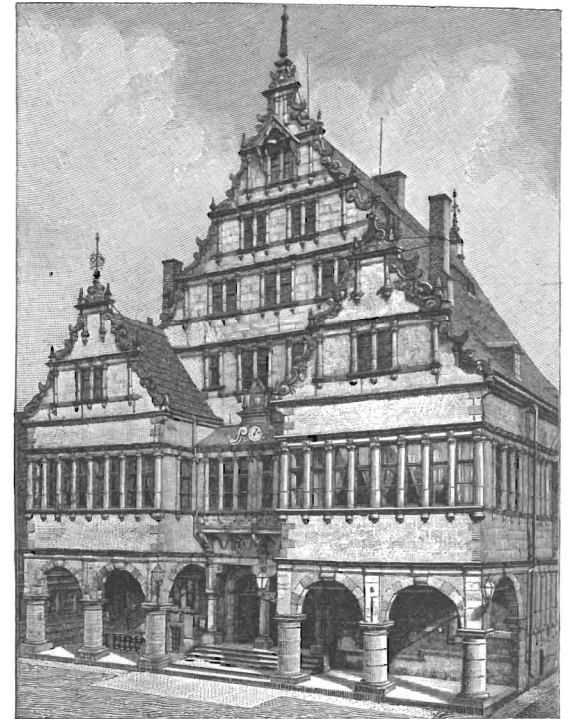

Рис. 6. Павильонъ „de l'Horloge“ (Солонн) Лувра въ Парижѣ. Начать Лемерсье въ 1624 г.  
Т-во „Прогрессъ“ въ Спб.

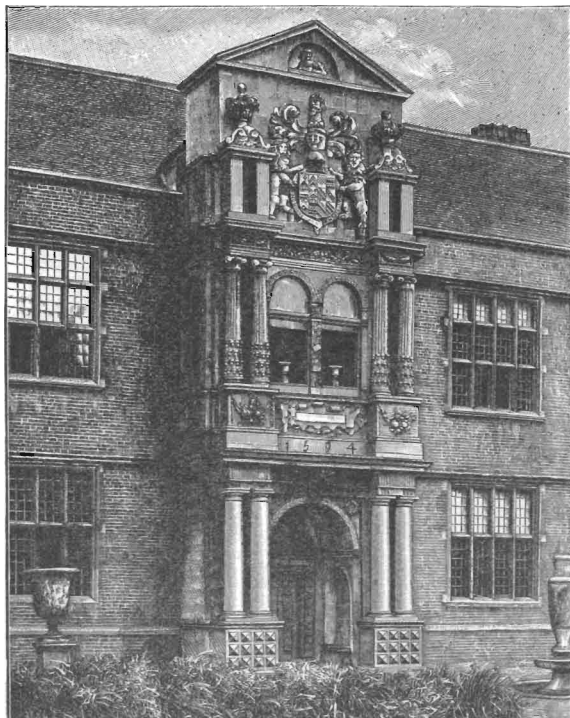

Рис. 2. Порталь Кельнской ратуши. 1569 г.

## Архитектура XII.

Барокко и рококо (XVII и XVIII вв.).

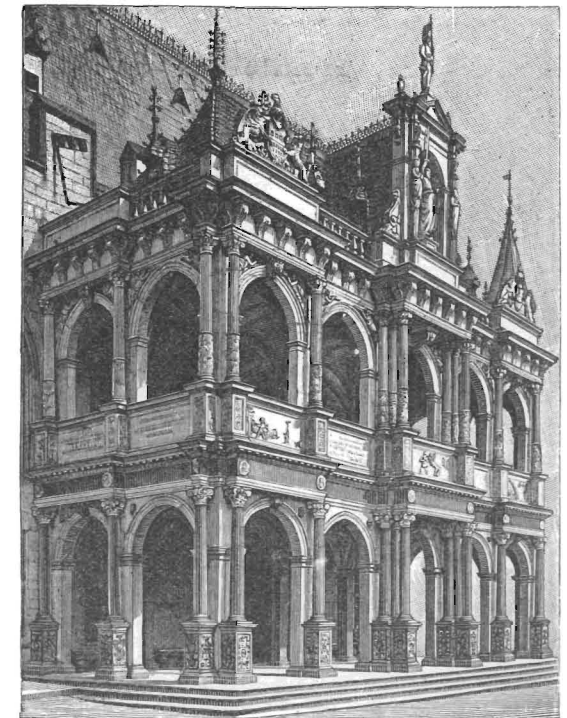

Рис. 6. Пантеонъ въ Парижѣ. Суффло. Начать въ 1764 г.



Рис. 4. Дрезденская цитадель, Пётрельмана. Средний павильонъ съ восточной стороны. 1711—22 гг.



Рис. 5. Церковь Карла Барромея въ Вѣнѣ. Фишеръ фонъ Эрлахъ и Мартинелли. 1716—37 гг.

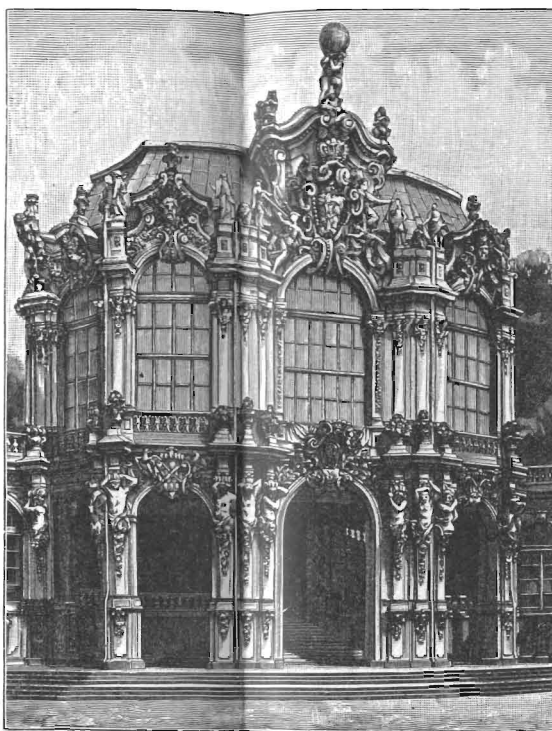

Рис. 2. Берлинскій Арсеналь. Нерингъ и Бодтъ. 1694—1702 гг.



Рис. 1. Palais Szegein въ Прагѣ. Росси и Каратти. 1668—75 гг.

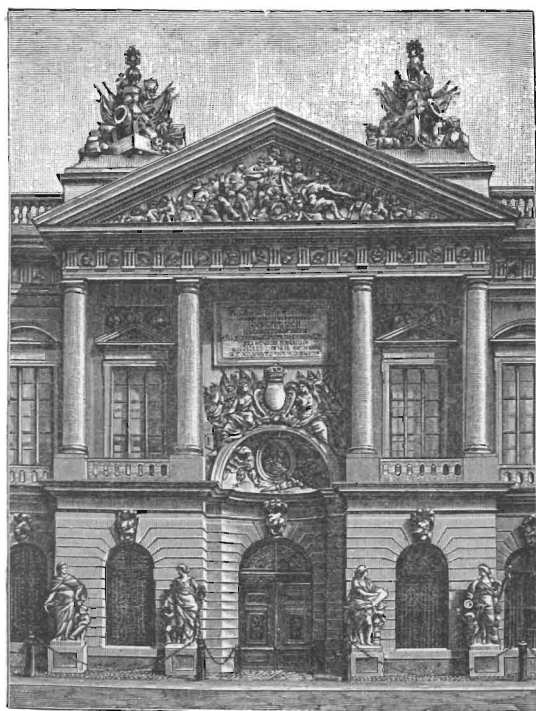

Рис. 3. Королевскій замокъ въ Берлинѣ. Внутренній фасадъ. Шлютеръ. 1698—1706 гг.

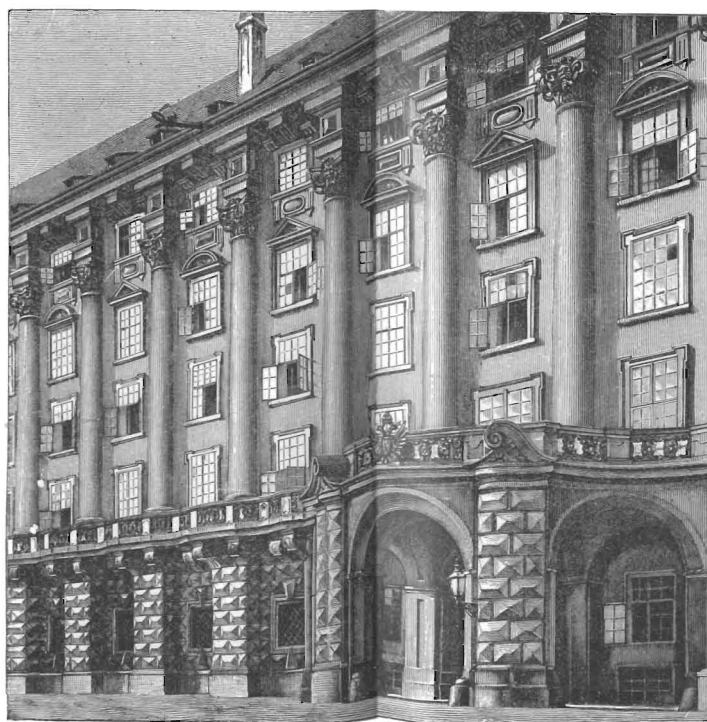

# Хронологическая таблица Исторіи Архитектуры.

## Оглавленіе.

- |  |  |
|--|--|
| <p>I. Египетская, вавилоно-ассирійская, мидійская и персидская, финикійская и еврейская, малоазіатская архитектура.</p> <p>II. Греческая, этрусская и римская архитектуры.</p> <p>III. Древнехристианская архитектура. — Базиллика. — Византійская центрально-купольная система.</p> | <p>IV. Магометанская архитектура въ Сиріи, Египтѣ, Сициліи, Испаніи и т. д.</p> <p>V. Христианская средневѣковая архитектура. Романскій и готическій стили.</p> <p>VI. Новая архитектура. — Возрожденіе, барокко и рококо. — Архитектура XIX в.</p> <p>VII. Архитектура въ Россіи.</p> |
|--|--|

## I. Архитектура африканскихъ и азіатскихъ народовъ.

### Египетская архитектура. Таб. I.

По 670 г. до Р. X.

Пирамиды: Гизе (рис. 1 и 2); саркофагъ фараона Менкересъ (рис. 3); 4000—3000 до Р. X. Обелиски (древнѣйшій въ Гелиополисъ, 3000 л. до Р. X.).

2100—1600 гг. до Р. X. застой, при господствѣ Гиксовъ.

Періодъ процвѣтанія 1600—1260 гг. до Р. X. Памятники храмовъ и гротовъ въ Фивахъ, Луксорѣ (рис. 4 и 5), Эдфу (рис. 8 и 9), Мемфисѣ, Абу Сямбель (рис. 6), Филоэ (рис. 10), храмъ Рамзеса Великаго (рис. 11). Детали стили: Мединетъ-Абу, Дендра (рис. 15, 17 и 18).

### Ассиро-вавилонская архитектура. Таб. II.

Вавилонъ ок. 1000 г. до Р. X.; Ниневія 606 г. до Р. X.; развалины Хорсабада, Куянджика (рис. 1 и 2) и Нимруда.

### Персидская и мидійская архитектуры. Таб. II.

Экбатана. Персеполисъ (Пропилеи и дворецъ Ксеркса, рис. 3—6; гробница Дарія, рис. 8), Пасаргада (гробница Кира, рис. 7), до 467 г. до Р. X.

### Финикійская и еврейская архитектуры. Таб. II.

*Финикійская*: стѣны, гавань и гробницы Караагена, 878—146 до Р. X. — Гробница и храмъ въ Амрифѣ (рис. 9 и 10).

*Еврейская*: храмъ Соломона въ Иерусалимѣ, 1014—1007 до Р. X. (рис. 11), царскія гробницы въ Иерусалимѣ, т. наз. гробница Авессалома.

Руины Зендшпрли въ сѣверной Сиріи около 800—700 до Р. X.

### Малоазіатская архитектура. Таб. II.

*Лидія*. Около 700—500 г. до Р. X. Гробница Тантала. Гробницы въ Сардахъ. Гробница Геродота.

*Фригія*. 600 г. до Р. X. Гробница Мидаса.

*Ликія*. 500—300 г. до Р. X. Гробницы въ Мурѣ, Тельмессѣ (рис. 13), Антифелло (рис. 12). Памятникъ Нерейдъ въ Лондонѣ.

## II. Греко-римская архитектура. Таб. III—V.

### Греческая архитектура. Таб. III.

*Постройки съ колоннами, сооружен. по опредѣл. правиламъ.*

#### Древнія времена.

Система стѣнъ у пеласговъ. Циклопическія стѣны (рис. 1, Львиный ворота и стѣна въ Микенахъ, рис. 2 и 3; галлерей въ Тиринѣ, рис. 4; святилище Аполлона на о. Делосѣ, рис. 5).

#### Дорическій стиль.

Строгое соответствіе; простая, точная соразмѣрность въ конструкціи и формахъ. Каннелированная колонна безъ базиса, съ эхиномъ и абакой вмѣсто капители, триглыфы и метопы на фризѣ.

#### Ионическій стиль.

Болѣе свободная система, обиліе изящно разнообразныхъ формъ: колонна съ базисомъ, разукрашенный эхинъ, съ прилежащими волотами, фризъ безъ триглыфовъ.

*Большая Энциклопедія, т. II. Приложение.*

### Первый периодъ.

600—470 гг. до Р. X., отъ временъ Солона до персидскихъ войнъ.

Храмъ въ Селинунтѣ, Агригентѣ и пр. Храмъ Посей- | Храмъ Геры на Самосѣ. Храмъ Артемиды въ Эфесѣ  
дона въ Пестумѣ (рис. 7). Храмъ Зевса въ Афинахъ | (540 до Р. X.)  
и проч.

### Второй периодъ.

470—338 до Р. X.; съ персидскихъ войнъ до гегемоніи Македоніи.

Пареионъ въ Афинахъ, 438 до Р. X. (рис. 6). Пропил- | Храмъ Афины Nike (469 до Р. X.); Эрехтейонъ (рис. 8)  
леи (431 до Р. X.). | около 409 до Р. X.

### Третій периодъ.

Отъ Македонской гегемоніи до паденія Греціи.

Упадокъ строгаго дорическаго стиля. | Храмъ въ Афинахъ въ Приенѣ (340 до Р. X.).  
Храмъ Афины Алеа въ Тегахъ (350 до Р. X.).

### Коринтскій стиль.

Позднѣйшая разновидность другихъ стилей; оригинальна только капитель; стройная, чашевидная, богато украшенная акантовыми и др. листьями; позже карнизъ съ консолями.

Памятникъ Лизикрата (рис. 9), 334 до Р. X. Башня вѣтровъ (рис. 11). Галикарнаскій мавзолей, 354 до Р. X. Храмъ Аполлона въ Милетѣ. Театръ въ Сегестѣ (рис. 10).

## Этруская архитектура. Таб. IV.

Зданія съ арками.

Памятники пелагическаго характера: стѣны города Коссы. Первое появленіе арки. Колодезь въ Тускулумѣ (рис. 1) и арка Арпинскихъ воротъ. Зданія со сводами (конструкція сводовъ, рис. 2): ворота въ Вольтеррѣ (рис. 3), Перуджинъ (рис. 4), С.оаса шахіша въ Римѣ (рис. 5). Греческое вліяніе на архитектуру храмовъ (рис. 6 и 7). Гробницы въ Норкии и Кастеллачо, Кукумелла въ Вольчи; т. наз. гробница Горациевъ и Куріациевъ (рис. 8—11).

## Римская архитектура. Таб. IV' и V'.

Соединенія въ постройкахъ колоннъ и сводовъ.

Вліяніе этрусскихъ построекъ около 300 г. до Р. X. Развитие этрусской арки въ коробовый сводъ (таб. IV, рис. 12), крестовый (рис. 13) и куполь.

Вліяніе греческихъ построекъ, послѣ сооруженія Греціи, около 150 г. до Р. X.

Особенность римской архитектуры: соединеніе въ постройкахъ въ новый стиль старыхъ колонныхъ формъ и новыхъ сводовъ.

1. *Блестящая эпоха* — эпоха импер. Августа (31 г. до Р. X. по 14 г. послѣ Р. X.): Пантеонъ (таб. IV, рис. 14—16), театръ Марцелла, мавзолей Августа. Акведукъ Клавдія (таб. V, рис. 3). Частные дома въ Помпейѣ (таб. V, рис. 4—6).
2. *Блестящая эпоха* Флавіевъ (69 г. по Р. X.): Колизей (80), Триумфальныя арки Тита и Константина (таб. V, рис. 7), мавзолей Адриана (таб. V, рис. 8 и 9), базилика Константина, храмъ Венеры и Рома, 135 г. (таб. IV, рис. 17 и 18). Амфитеатръ въ Нимѣ (таб. V, рис. 1 и 2).
3. *Поздне-римскія постройки*: термы Каракаллы (таб. V, рис. 10), около 200 г. по Р. X.; дворецъ Диоклетіана въ Спалато (таб. V, рис. 11 и 12), 305 г. по Р. X.

*Ордена колоннъ* (см. таб. „Ордена колоннъ“ въ ст. „Колонны“).

*Дорическій.* Заимствованъ у этрусковъ; украшенная капитель, базисъ; именуется также тосканскимъ орденомъ. Табуларіумъ въ Римѣ. Саркофагъ Сципіона, 250 г. до Р. X. (въ Ватиканѣ).

*Ионическій.* Ионическій стиль, лишенный своей изящности, дышащей жизненной прелестью. Храмъ Fortunae Virilis.

*Коринтскій.* Храмъ солнца Аврелия. На нижней части капители, на мѣстѣ легкаго спиральнаго ствола, широкія волюты въ соединеніи съ эхиномъ ионической капители, возникъ *колтозитъ или римская капитель* Арка Тита, 70 г. по Р. X. въ Римѣ.

## III. Древнехристіанская архитектура. Таб. VI.

Первые начатки: Катакомбы.

### Древнехристіанская базилика

произошла изъ римской базилики увеличеніемъ въ высоту средняго пространства и прибавленіемъ поперечнаго ко-  
рреля. Отдѣльная колокольня. Базилика св. Павла въ Римѣ (рис. 1—3).

### *Византийская центрально-купольная система.*

*Соединение древнеримского купола с квадратным основанием (рис. 6). Греческий крест (рис. 7). Св. V века. Церковь св. Виталия в Равенне (528—547), капитель из Равенны на рис. 10—12. Храм св. Софии в Константинополе (532—537), рис. 8 и 9.*

### *Древнехристианская архитектура у германцев.*

*Подражание древне-римской архитектуре.*

В Италии: дворец Теодориха в Равенне, гробница Теодориха, теперь Santa Maria della Rotonda в Равенне (рис. 4 и 5). Дворец della Torgi в Туринѣ, VIII в. На северо: собор в Трире. Постройки Карла В.: соборная церковь в Аахене (796—804). Церковь св. Михаила в Фульде (таб. VIII, рис. 1).

Къ этому-же периоду относятся: грузинское и армянское зодчество.

*Византийское влияние выразилось — в Грузии: храм в Пицунде; в Армении: собор в Ани.*

## **IV. Магометанская архитектура. Таб. VII.**

*Арки стрельчатая, подковообразная и килеобразная; сталактивный сводъ; орнаментика поверхности стѣнъ.*

### **Сирія, Египетъ и Сицилія.**

Мечеть Амру в Каирѣ (643) и Ибнъ-Тулунъ, 885 (рис. 2). Мечеть султана Гассана (рис. 5), 1356, и el Moued el Aksa в Каирѣ, 1415. Замокъ Куба близъ Палермо, 1180.

### **Испанія.**

Мечеть в Кордовѣ (рис. 1), 786. Альгамбра, построения в течение XIII и XIV вв. (рис. 3 и 4). Алькасар в Севильѣ (рис. 6).

### **Индія, Персія и Турція.**

Конецъ XII в. Периодъ процвѣтанія XVI—XVII вв. Кутабъ-Минарь в Дегли; большая мечеть, тамъ же. Дворецъ Акбара в Агрѣ. Персія VIII в. Периодъ процвѣтанія XVI в.: Мейдавъ Шаги в Испания. Мечеть Ахмеда в Константинополѣ, XV в. См. „Индійское искусство“.

## **V. Христианская средневековая архитектура. Таб. VIII и IX.**

*Начало отъ паденія Каролинговъ.*

### **Романскій стиль. Таб. VIII.**

*Развитіе стилиа круглой арки; органическое соединеніе башни и храма.*

Начало 1000 г. Периодъ процвѣтанія XII в. Упадокъ XIII в.

Базилика съ плоской крышей.

Св. Годарда в Гильдесгеймѣ.

Сводчатая базилика.

Соборъ в Шпейерѣ. Церковь в Геклингенѣ.

Такъ назыв. переходной стиль.

Соборъ в Вамбергѣ (рис. 3 и 4), соборъ в Майнцѣ. Соборъ в Базелѣ. Церковь св. Апостоловъ в Кельнѣ (рис. 5).

Попытки уклоненій.

Соборъ цистерціанцевъ в Маульброннѣ (рис. 7); дворецъ Барбароссы в Гельнгаузенѣ. Деревянная постройка: церковь в Гиттердалѣ.

### **Готическій стиль. Таб. IX и таб. „Кельнскій соборъ“.**

*Органическое развитіе стрельчатой арки, въ особенности въ стѣ. Франціи, Англии и Запад. Германіи.*

Начало XII в. Расцвѣтъ 1250—1350. Упадокъ 1350—1450.

*Основные черты базиликъ со сводами. Основные законы конструкціи: стрельчатая арка; кромѣ этого характерны: контур-форсы, скрѣпы, богатое сочетаніе арокъ въ звездообразныхъ и стѣчатыхъ сводахъ.*

Кельнскій соборъ (нач. 1248), Страсбургскій (1318), Реймскій (1212—1300, таб. IX, рис. 2), соборъ Богоматери в Парижѣ (1163—1257), соборъ в Юркѣ (1291—1410, таб. IX, рис. 6), Спенскій (таб. IX, рис. 4), Бургосскій (1221—1487, таб. IX, рис. 3) и др. — Дворецъ Са Дого и дворецъ Дожей в Венеціи, рагуша в Брауншвейгѣ (нач. 1250, таб. IX, рис. 5), рынокъ в Эйпернѣ (таб. IX, рис. 1).

## VI. Новая архитектура. Таб. X—XII.

### Возрождение и Барокко в Италии.

*1-й периодъ: раннее возрождение.* 1420—1500.

**Флорентийская школа:** Соборъ во Флоренци и Palazzo Pitti (*Брунеллеско*); Certosa въ Павии (1473). Палаццо Строцци (1489, *да Майано*), таб. X, рис. 1.

**Венецианская школа:** Palazzo Vendramin Calergi, 1481 (*П. Ломбардо*); Scuola di San Marco, 1490 (*М. Ломбардо*); Scuola di San Rocco, 1517 (*Б. Буоно*); св. Захарія, 1457 (*М. Ломбардо*).

*2-й периодъ: высокое возрождение.* 1500—1580.

**Римская школа:** дворецъ Cancelleria въ Римѣ (*Браманте*); дворецъ Пандальфини во Флоренци (*Рафаэль*); храмъ Петра въ Римѣ, 1506—1667 (*Браманте, Микель-Анджело, Рафаэль, Перуцци, Сангалло, Мадерна, Бернини*). таб. X, рис. 2—4. — Библиотека св. Марка въ Венеци. 1536 (*Сансовино*), таб. X, рис. 5.

*3-й периодъ: Барокко.* 1580—1800.

Дворецъ Барберини (*Бернини*); св. Агнесса въ Римѣ (*Борромини*); дворецъ Боргезе въ Римѣ; дворецъ въ Генуѣ (таб. X, рис. 6).

### Возрождение, барокко и рококо в другихъ государствахъ.

**Франція:** замокъ въ Шамборѣ, 1523, Лувръ (таб. XI, рис. 6); Пантеонъ, 1713 - 81 (*Суффло*), таб. XII, рис. 6. Тюльери въ Парижѣ (*Делормъ*). Перерождение стиля рококо).

**Англія:** церковь св. Павла въ Лондонѣ (1675—1710).

**Нидерланды:** биржа въ Антверпенѣ, 1531; ратуша въ Амстердамѣ.

**Испанія:** Эскуріаль, 1563 - 84 (*Жуанъ Толедскій*).

**Германія и Австрія:** дворецъ Szeernin въ Прагѣ (таб. XII, рис. 1); Гейдельбергскій замокъ (такъ наз. постройка Оттона-Генриха, 1556—59, таб. XI, рис. 1); Кельнская ратуша (таб. XI, рис. 2); Падерборнская ратуша (таб. XI, рис. 5); арсеналь въ Аугсбургѣ (*Элиасъ Голь*, таб. XI, рис. 4); арсеналь въ Берлинѣ (1685, *Нерингъ*, таб. XII, рис. 2); королевскій замокъ въ Берлинѣ, *Шлютера*, 1699—1706 (таб. XII, рис. 3); церковь Карла Барромейскаго въ Вѣнѣ, *Фишера фонъ Эрлазъ*, 1716 (таб. XII, рис. 5); Дрезденская цитадель. 1711 (таб. XII, рис. 4).

### Архитектура XIX вѣка.

*Въ текущее время архитектура обновилась и возродилась, благодаря основательному изслѣдованію и изученію вновь открытыхъ образцовъ блестящаго греческаго періода.*

**Германія.** Берлинъ: театр и строительная академія (*Шинкеля*); церковь Петра (*Страка*); синагога (*Кноблауза*); музей (*Штюлера*); ратуша (*Весемана*); государственный банкъ (*Гицига*); зданіе рейхстага (*Вилло*). Мюнхенъ: библиотека (*Гертнера*); глипотока (*Кленце*); вокзаль (*Бюркгейна*); пинакотека. Дрезденъ: музей и театр (*Земпера*). Лейпцигъ: музей (*Ланге*). Штуттгартъ: политехникумъ (*Эгге*). Ганноверъ: церковь Христа. Карльсруэ: вокзаль (*Эйзенлоръ*).

**Австрія.** Вѣна: арсеналь (*Ферстеръ и Ганзенъ*); синагога (*Ферстеръ*); оперный театръ (*Ванъ деръ Ноалль*); ратуша (*Шмидтъ*); дворцовый музей (*Земперъ и Гассенауеръ*); дворецъ суда (*Вильмана*).

**Франція.** Парижъ: новая опера (*Гарнье*); St. Vincent de Paul (*Гитторфъ*, 1824—44); Ste.-Clotilde (*Гау и Баллю*).

**Бельгія.** Новая биржа въ Брюсселѣ; дворецъ суда въ Гентѣ; биржа въ Антверпенѣ.

**Англія.** Зданіе парламента (*Барри*).

**Швейцарія.** Политехникумъ въ Цюрихѣ (*Семпера*).



также въ первой половинѣ XVI в. При Карлѣ V, возлѣ Альгамбры въ Гренадѣ, выстроенъ дворець, въ А. котораго преобладаютъ итальянскія формы, и который составляетъ рѣзкій контрастъ своей сухой величавостью съ игривой пышностью мавританскихъ дворцовъ. При Филиппѣ II построенъ Эскуриаль (1563—84).

Въ Англіи современный стиль начинаетъ входить въ употребленіе только въ XVII в., хотя на отдѣльныхъ зданіяхъ онъ примѣнялся и въ серединѣ XVI в., напр.: Кобгамъ Галль (см. табл. XI, рис. 3), возрожденіе котораго относится къ концу XVI в. Замѣчательнѣйшее произведеніе стили возрожденія въ Англіи — церковь св. Павла въ Лондонѣ (1675—1710).

Въ Германіи уже около середины XVI в. возникли зданія итальянскаго стили, напр., такъ наз. „постройка Оттона-Генриха“ въ Гейдельбергскомъ замкѣ (см. табл. XI, рис. 1). Въ началѣ VII в. особенной славы пользовался, по своимъ итальянскимъ образцамъ, Эліасъ Голль, построившій въ Аугсбургѣ: Арсеналь (см. табл. XI, рис. 4), и ратушу (1615—20). Замѣчательныя зданія конца XVII и начала XVIII вв.: построенные Нерингомъ берлинскій арсеналь (см. табл. XII, рис. 2) и Шлютеромъ, въ теченіе 1698—1706 гг., часть королевскаго замка въ Берлинѣ (см. табл. XII, рис. 3).

Германскія столицы богаты произведеніями рококо; выстроенная Пёппельманомъ дрезденская цитадель (см. табл. XII, рис. 4), замокъ Санусса въ Потсдамѣ и павильоны Нимфенбурга — наиболѣе типичны. Лишь послѣ новаго увлеченія вальмъ Style Régence и стилемъ Людовика XV, къ концу XVIII в., въ Германіи снова начинаютъ возвращаться къ антикамъ.

#### Новѣйшая архитектура.

Первыми попытками улучшенія А. вкуса, критическимъ изученіемъ антиковъ, считаются: монетный дворъ (Г. Генцъ) въ Берлинѣ и Бранденбургскія ворота (Ланггансъ), построенныя въ концѣ XVIII в. Почва для этихъ попытокъ была подготовлена Винкельманомъ (1717—68). Послѣ Стюарта и Реветта, усердно переснимавшихъ и измѣрявшихъ греческіе памятники А., музеи западной Европы переполнились образцами греческаго искусства, а модели ихъ распространились повсюду. Постепенно А. возвратилась къ чистотѣ классическихъ формъ, къ грубой римской передачѣ, или, къ непосредственному подражанію греческимъ образцамъ, или, наконецъ, стремились воспроизводить новыя формы, слѣдуя греческому духу. Существенно было также возвращеніе вновь къ готическому стилю, совершившееся впервые въ Англіи. Въ Германіи возведены значительныя сооруженія готическаго стили, въ которыхъ съ одной стороны больше допущена внѣшность этого стили, а съ другой онъ болѣе преобразованъ классическими формами.

Между церквями новѣйшаго времени

выдаются: церковь св. Фовы (византійскій стиль), работы Адлера и церковь памяти императора Вильгельма — Швехтена.

Многочисленны были и желѣзнодорожныя сооруженія, изъ коихъ замѣчательны, какъ цѣлесообразнымъ расположеніемъ, такъ и искуснымъ соединеніемъ при постройкѣ камня и желѣза, Герлицкій вокзалъ Орта и городской вокзалъ Якобстала. Новѣйшее развитіе А. Берлина см. подробнѣе въ ст. „Берлинъ“ и табл. „Берлинскія зданія“.

Между произведеніями Дрездена выдѣляются постройки Земпера въ стилѣ возрожденія: театр (1841 г. отдѣланъ, 1869 сгорѣлъ и вновь построенъ въ 1872—77 гг.), богато украшенный скульптурой и живописью, и музей. Постройки послѣдняго времени см. „Дрезденъ“ и табл. „Дрезденскія зданія“. Строительную дѣятельность Лейпцига см. въ ст. „Лейпцигъ“ съ табл. „Лейпцигскія зданія“.

Рядомъ съ Германіей стоитъ Франція, по важности своихъ новѣйшихъ А. твореній, сосредоточивающихся, главн. образомъ, въ Парижѣ. Здѣсь, послѣ Персье и Фонтена, подражавшихъ антикамъ, слѣдовала свободная классическая школа. Между готическими зданіями, въ котор., вообще, примѣнялись раннія формы этого стили, отличаются церковь въ С. Дени (Виоллеле-Дюкъ) и церковь св. Клотильды въ Парижѣ (Гау). Въ стилѣ ренессансъ Дюбанъ создалъ Ecole des beaux arts. На публичныхъ и частныхъ зданіяхъ новой части города постепенно развиваются пышныя формы поздняго возрожденія. Опытномъ соединеніи въ новый стиль романскаго, мавританскаго стили и элементовъ возрожденія является зданіе всемірной выставки (1877 г.), произведенное Давью и Бурдэ.

Въ Англіи, благодаря археологическимъ изысканіямъ, сначала появилась болѣе или менѣе чистое подражаніе классическимъ образцамъ, позже замѣненное стилемъ поздняго возрожденія и, наконецъ, готикой (зданіе парламента Барри). Центръ тяжести современной строительной дѣятельности Англіи лежитъ въ основательной техникѣ, къ которой, временами, прибавляется полная вкуса обработка орнаментовъ. Въ современной области здѣсь производятся великолѣпныя хрустальныя и желѣзныя сооруженія (Хрустальный дворець первой всемірной выставки).

Выдающимися А. сооруженія новаго времени см. въ отдѣльныхъ статьяхъ (съ таблицами), касающихся столицъ и т. п. Дополненіемъ къ таблицамъ „А. I—XII“ служатъ таблицы „А. стиль I и II“.

Литература. W. Lübke, Geschichte der A. (Лейпц. 1884—86); Kugler, Geschichte der Baukunst (Штуттг. 1856—59); Гнѣдичъ, Исторія искусствъ (изд. Маркса, Спб. 1896), особенно выдающееся популярное изложеніе исторіи А. и др. искусствъ; Дюбке, Иллюстрированная исторія искусствъ, пер. Булгакова, по краткости изложенія и разъ-

яснѣю терминовъ, примѣняемая какъ справочная книжка; Лефевръ, Замѣчательнѣйшія архитектурныя постройки, перев. Яковлева (Спб. 1870); Perrot и Chipiez, Histoire de l'art dans l'antiquité, подробная исторія древней А.; Durm, Baukunst der Griechen (Дармшт. 1892) и Baukunst der Etrusker und Römer (1885); Байе, Византийское искусство, перев. съ франц. (Спб. 1888); Ф. Фрикенъ, Римскія катакомбы, ч. I (М. 1885); ф.-Фрикенъ, Итальянское искусство въ эпоху возрожденія (М. 1898); Mothes, Die Baukunst des Mittelalters in Italien (Тена 1883) даетъ богатый матеріалъ по исторіи итальянской А.; Gailhabaud, Denkmäler der Baukunst aller Zeiten und Länder (Гамб. 1842—50); Strack, Baudenkmäler des alten Rom (Берл. 1890); Viollet le Duc, Dictionnaire raisonné de l'architecture française du XI au XVI siècle (Пар. 1854—68); Reinhardt u. Raschdorff, Palastarchitektur von Oberitalien und Toscana vom XV—XVIII Jahrhundert; I. Genua, II. Toscana (Берл. 1882—88); Palustre, La renaissance en France (Парижъ 1879); Dohme, Barock- und Rokoko- A. (Берлинъ 1892); Султановъ, Памятники зодчества у народовъ древняго и новаго міра (Спб. 1890).

**Архитектура въ Россіи**, см. *Русская архитектура*.

**Архитектурная живопись**, отдѣлъ живописи, служащій преимущественно изображенію художественно-архитектоническихъ украшеній, орнаментовки и пр., причемъ различается обыкновенно строго архитектурные рисунки отъ архитектурно-декоративныхъ картинъ. Изъ А. ж. замѣчательнѣе: П. Неефсъ, Бликъ, Ванъ-Деленъ, Спонвикъ млад., Вальдорпъ, Герингъ, — голландцы. У нѣмцевъ: Дитрихъ, Вермертъ, Геммель, Шинкель, Грефе и др.; у англич.: Робертсъ, Гаузе, Гиге. Итальянцы: Беллотто, Нерли, Мильвиара; у французовъ: Гранэ, Вилерэ, Уврѣ и др.

**Архитектурный стиль** (см. табл. „Архитектурные стили I и II“), сходство, обнаруживающееся въ архитектурныхъ сооруженіяхъ опредѣленныхъ періодовъ времени, какъ въ общей распланировкѣ, такъ и въ строительныхъ приемахъ, обработкѣ деталей и въ орнаментикѣ. Причины, порождающія различіе стилей, двоякаго рода: физическія (напр. климатъ страны) и духовныя (политическая сила страны, ея культура, религія и т. д.). Климатъ отражается, главнымъ образомъ, на планѣ зданій и на системѣ покрытія. Такъ, климату теплomu свойственны зданія, большею частью, одноэтажныя, состоящія изъ ряда залъ, павильоновъ, галлерей, раскинутыхъ вокругъ садовъ и двориковъ съ бассейнами; покрытія—горизонтальныя. Наоборотъ, сѣверный холодный климатъ требуетъ зданія съ возможно маюю поверхностью наружныхъ стѣнъ, многэтажныя, съ покатыми кровлями. Причины духовныя имѣютъ несравненно большее вліяніе. Богат-

ство и сила страны отражаются особенно на величинѣ зданій. Слабыя въ политическомъ отношеніи государства Греціи создали небольшія, хотя и высоко-художественныя постройки, а могучій Римъ — колоссальныя, по размѣрамъ, общественныя сооруженія: термы, амфитеатры, акведуки и проч. Степень культуры народа, религія и нравы его выразились въ деталяхъ зданій, ихъ обработкѣ, богатствѣ и художественномъ значеніи вообще. Зданія различныхъ народовъ, хотя и населяющихъ одну и ту-же мѣстность, поражаютъ своимъ различіемъ, напр., — пирамиды и храмы древняго Египта и мечети арабовъ въ той же долинѣ Нила. Главнѣйшіе стили, развѣвшіеся въ прогрессивномъ хронологическомъ порядкѣ, слѣдующіе: египетскій, греческій, этрусскій, римскій, древне-христіанскій, византийскій, арабскій, романскій, готическій, а также стили ранняго и поздняго Возрожденія. Въ настоящее время господствуютъ, большею частью, преобразованныя строительныя формы стилей: греческаго, романскаго и готическаго. Особо развился, т. наз., русскій стиль, формы котораго вообще являются позаимствованными изъ различныхъ стилей Востока и Запада. Отмѣтимъ отличительн. признаки названныхъ стилей.

Египетскій и греческій стили имѣютъ планъ, большею частью, прямоугольный или составленный изъ прямоугольниковъ; покрытіе горизонтальное (архитравное), изъ каменныхъ балокъ, на каменныхъ же колоннахъ (см. табл. I, фиг. 1—6). Египетскую колонну характеризуетъ стержень суживающійся книзу, увѣнчанный капителью котловидной или чашеобразной, изъ листьевъ и цвѣтовъ лотоса (см. табл. I, фиг. 1 и 2); отъ нея произошли всѣ формы греческихъ колоннъ. Простѣйшую египетскую колонну наз. протодорическую, такъ какъ она считается непосредственнымъ прототипомъ греческой дорической колонны. Греческія колонны — трехъ основныхъ формъ, составляющихъ отличія дорискаго, іонійскаго и коринтскаго орденовъ. Подробнѣе см. ст. „Колонна“ съ табл. „Орденъ колоннъ“. Этрусскій стиль въ постройкѣ храмовъ подражалъ храмамъ греческимъ съ деревянными балками на каменныхъ колоннахъ; на частныхъ постройкахъ примѣсно впервые сводчатое покрытіе. Въ римскомъ стилѣ (см. табл. „Архитектура IV и V“), возникшемъ изъ греческаго и этрусскаго, планы прямоугольныя и круглыя; покрытія сводчатыя и архитравныя. Своды, употреблявшіеся римлянами, коробовые, крестовые и куполообразные (см. табл. „Архитектура IV“, фиг. 12, 13 и 16); крестовымъ сводамъ достигалось расчлененіе стѣнъ арками. Римскія колонны — болѣе или менѣе точная копія колоннъ греческихъ и соединяются часто съ богатой капителью, т. наз. композитъ-капителью (см. табл. „Архитектура V“, фиг. 10), составленной изъ частей іонійской и коринтскаго капителей.

# Архитектурный стиль I.

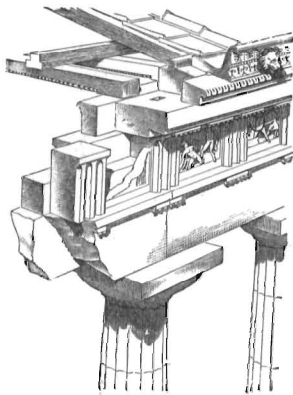

Фиг. 5. Дорическая крыша и балки.

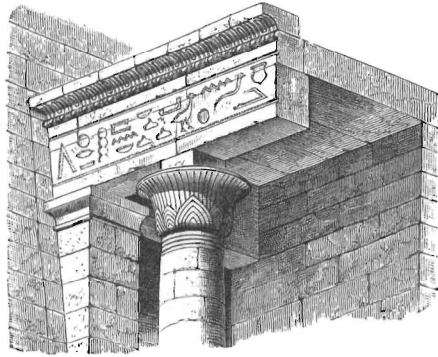

Фиг. 2. Египетские балки со столбами (пилоны) Фиг. 4. Ионич. покрытие и колоннами.

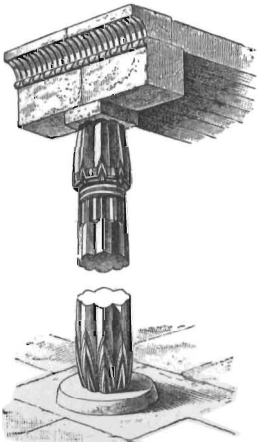
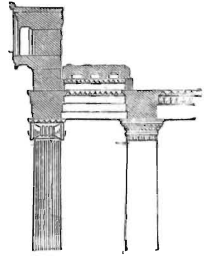

Фиг. 1. Египетск. колонна сь балкой.

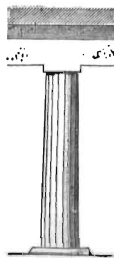

Фиг. 3. Такъ назыв. прото-дорич. колонна.

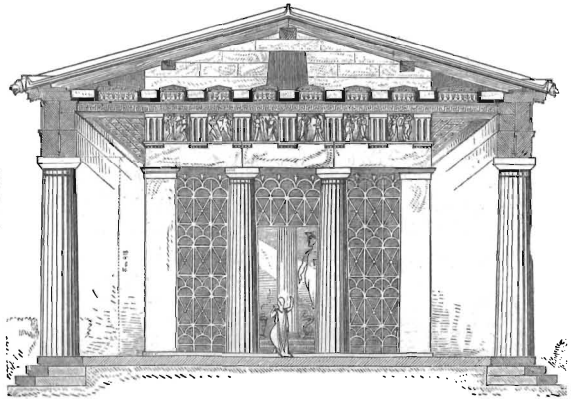

Фиг. 6. Разрѣзъ дорическаго храма.

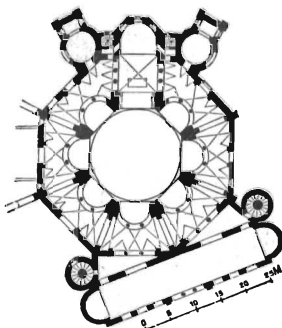

Фиг. 7. Византійск. центральнo-купольная система.



Фиг. 8. Маврит. колонна сь сталактитами.

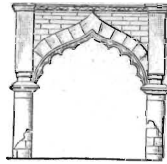

Фиг. 9. Мавританск. килеобразная арка.

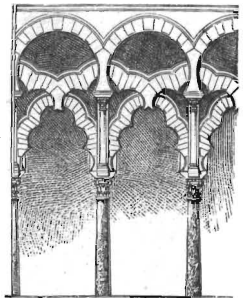

Фиг. 11. Мавританск. аркада.

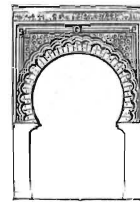

Фиг. 10. Мавр. подковообразная арка.

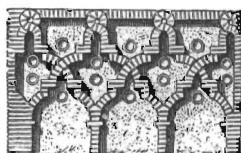

Фиг. 12. Маврит. глухія арки.



13



14



15



16

Фиг. 13-16. Мавританскія капителн.

# Архитектурный стиль II.

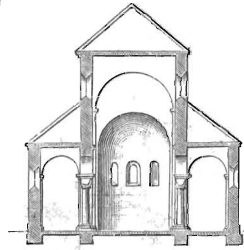

Фиг. 17. Поперечный разрез романской базилики.

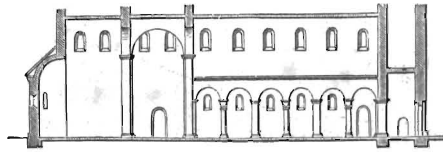

Фиг. 18. Продольный разрез романской базилики.



Фиг. 20. Романск. кубич. капитель.

Фиг. 21. 22. Романские столбы.

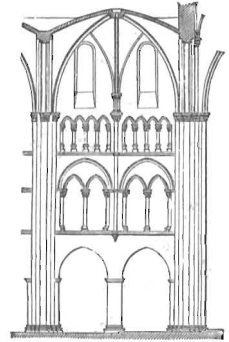

Фиг. 19. Система сводов и аркад позднероманск. периода.

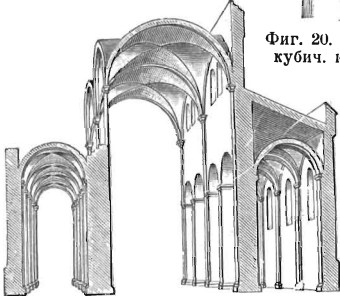

Фиг. 23. Романская система кресто-рых сводовъ.

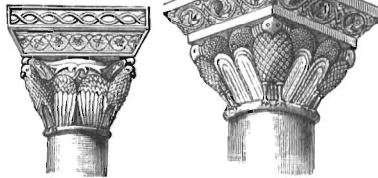

Фиг. 24. 25. Романские лѣвныя капители

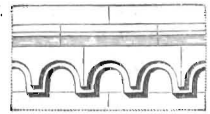

Фиг. 26. Романскій арочный фриазъ.

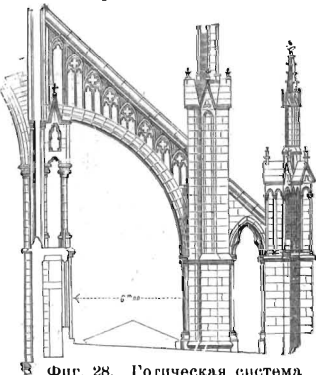

Фиг. 28. Готическая система коштфорсовъ.

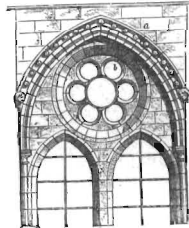

Фиг. 29. Ранне-готич. церковное окно.

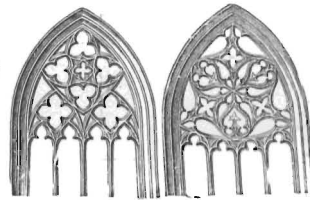

Фиг. 30. 31. Готич. церковныя окна съ перегородкамъ.



Фиг. 27. Романская колоша.

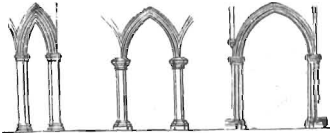

Фиг. 32. Готич. стрѣльчатыя арки.

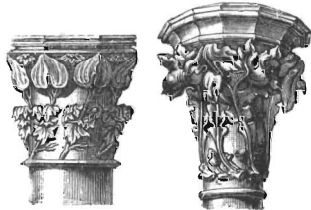

Фиг. 33. 34. Готическія лѣвнѣнныя капители.



Фиг. 38. Карнизъ итал. Возрожд.



Фиг. 39. Капитель пилястра стилия Возрожденія.

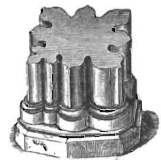

Фиг. 35. База готич. составнаго столба.

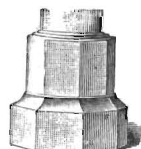

Фиг. 36. База ранне-готич. колонны.

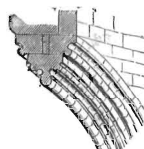

Фиг. 37. Готическій стрѣльчатый сводъ.

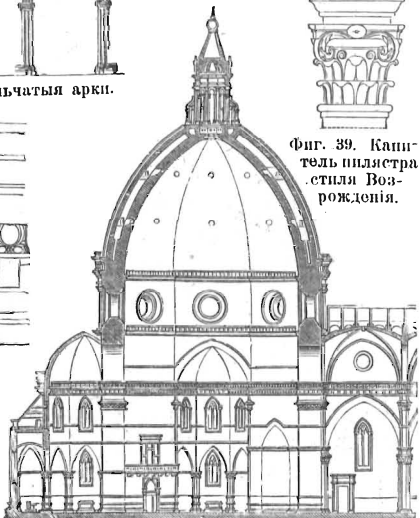

Фиг. 40. Разрезъ Флорентійскаго собора.

Въ древне-христіанской А. (см. табл. „Архитектура IV“), разившейся на западѣ, римская базилика преобразована въ христіанскую церковь, въ которой два боковыхъ корабля и повышенный средній имѣютъ горизонтальныя покрытія; корабли отдѣляются одинъ отъ другого аркадами на столбахъ или на римскихъ колоннахъ. На востокѣ, преимущественно въ Византіи, распространилась византійская А. (см. табл. „Архитектура VI“), примѣнившая римскую купольную систему къ крестообразному, полигональному (см. табл. „Архитектурный стиль I“, фиг. 7) или прямоугольному плану, вслѣдствіе чего образовался всячій куполь и примыкающіе къ его открытымъ аркамъ полукупола. Рядомъ съ византійской А., на востокѣ достигъ совершенства, распространенный арабами во всѣхъ магометанскихъ земляхъ, — арабскій стиль (см. табл. „Архитектура VII“), характерныя особенности котораго: своеобразныя арки (подково и пилообразныя, см. табл. „Архитектурный стиль“, фиг. 9 и 10), которыя послужили прототипомъ стрѣлкѣ, являющейся въ готической А. главнымъ элементомъ — декоративность сводовъ и фантастическіе, сталактитообразные переходы отъ колоннъ къ покрытію (см. таб. I, фиг. 8) и, наконецъ, играющая, равномерно распределенная орнаментика (см. таб. I, фиг. 13—19). При всемъ этомъ, на первомъ планѣ стоитъ чисто декоративная цѣль, а конструктивное значеніе (напр. колонны, поддерживающія арки, таб. I, фиг. 11) отодвигается на второй.

Изъ древне-христіанскаго искусства возникъ романскій стиль (см. табл. „Архитектура, VIII“), измѣнившій прямоугольный планъ древне-христіанской базилики въ простой или двойной крестъ съ полукруглыми абсидами (полукуполами); плоское покрытіе замѣнилось сводомъ, преимущественно, крестовымъ (см. табл. „Архитектурный стиль II“, фиг. 17—19 и 23). Основаніе крестоваго свода, въ видѣ параллелепипеда, соединяется съ круглымъ стержнемъ колонны посредствомъ вставленной между ними капители, формы куба съ закругленными нижними углами (т. наз., кубическая капитель, табл. II, фиг. 20); стержень колонны переходитъ черезъ двѣ подушки, раздѣленныхъ желобкомъ, въ квадратный базисъ, по угламъ котораго часто придѣланы грифы. Круглая арка еще преобладаетъ, но появляется уже и остроконечная. Живописнымъ дополненіемъ служатъ, примѣняемая въ большомъ количествѣ, символическія изображенія, заимствованныя изъ животнаго и растительнаго царства; особенно характерны строго выдержанныя романскія капители съ фигурами звѣрей, птицъ, листьевъ и проч. (табл. II, фиг. 24 и 25).

Готическій стиль (см. табл. „Архитектура IX“ и „Кельнскій соборъ I и II“ въ ст. „Кельнъ“) принялъ въ планѣ, вмѣсто полукруглыхъ окончаній и абсидъ, полигональныя (восьми, десяти и большаго

числа угловъ), и однородной конструкціи распланировку сводовъ, въ которой небольшіе, большею частью квадратныя, крестовые сводки боковыхъ кораблей соотвѣтствуютъ продолговатымъ прямоугольнымъ крестовымъ сводамъ средняго корабля. Все давленіе сводовъ сосредоточено на цѣлой сѣти гуртовъ, имѣющихъ форму стрѣльчатыхъ арокъ (см. таб. „Архитектурный стиль II“, фиг. 32). Контръ-форсы съ наружной стороны стѣны поднимаются значительно выше крыши боковыхъ кораблей и соединяются съ верхними контръ-форсами средняго корабля упорными арками (табл. II, фиг. 28). Оконныя и дверныя отверстія покрываются стрѣльчатыми арками; пролетъ арки оконъ раздѣляется разнообразно переплетающимися перегородками, которыя образуютъ чрезвычайно прихотливый рисунокъ изъ геометрическихъ фигуръ (табл. II, фиг. 29—31). Столбы, составленные обыкновенно изъ колоннокъ, ихъ базисы и капители имѣютъ болѣе сложно очерченный геометрическій профиль (табл. II, фиг. 35 и 36), между тѣмъ какъ растительная капительная орнаментика и служащая ей изображенія животныхъ — свободнаго естественнаго характера (табл. II, фиг. 33 и 34).

Стиль Возрожденія (см. табл. „Архитектура X и XI“) вернулся къ формамъ и конструкціямъ греческаго и, преимущественно, римскаго стилей (см. табл. „Архитектурный стиль II“, фиг. 38 и 39), примѣнивъ ихъ къ современнымъ требованіямъ. Имъ употребляются какъ плоское (архитравное) покрытіе, такъ и сводчатое. Въ церковныхъ постройкахъ появился куполь (табл. II, фиг. 40), съ которымъ потомъ соединились, кромѣ прочихъ, византійскія формы. За благороднымъ, т. наз. раннимъ Возрожденіемъ, какъ періодъ высшаго расцвѣта, слѣдовало позднее Возрожденіе, отрасли котораго: стили барокко и рококо (см. табл. „Архитектура XII“).

Въ настоящее время примѣняются, или чистыя, или въ соединеніи между собой, формы классическихъ и средневѣковыхъ стилей, а также Возрожденія; при этомъ, однако, предпочитаютъ на гражданскихъ зданіяхъ стиль Возрожденія, а на церковныхъ — средневѣковые. Употребленіемъ желѣза въ современную архитектуру введенъ новый конструктивный элементъ, который придаетъ ей вполнѣ самобытный характеръ, подводя постепенными преобразованіями къ новому, самостоятельному стилю.

Кромѣ названныхъ главныхъ стилей, развились еще отдѣльные строительные приемы, являющіеся какъ-бы соединительными звеньями. Такъ, между романскимъ и готическимъ стилями, развился стиль, называемый переходнымъ, въ которомъ встрѣчаются часто рядомъ и полуциркулярныя и стрѣльчатые арки. Затѣмъ главные стили видоизмѣняются въ зависимости отъ страны, какъ было сказано вначалѣ,

такъ, напр., различаютъ германскій, французскій, англійскій и итальянскій готическій стили. Болѣе подробную характеристику и историческое развитие стилей см. въ ст. „Архитектура“.

Русскій стиль расцвѣлъ особенно характерно на каменныхъ церквахъ XVII в., имѣвшихъ своими прототипами деревянныя церкви. Наболѣе типичныя отличія ихъ: квадратный планъ (безъ среднихъ пилоновъ) съ тремя абсидами и сомкнутый сводъ; подъ церковью — подклѣтъ (зимняя церковь), вокругъ — паперть, рядъ аркадъ на кувшинообразныхъ колоннахъ; къ ней примыкаетъ крыльцо, украшенное шатромъ и кокошникомъ; верхняя арка дверныхъ отверстій имѣетъ оригинальное, свѣшивающееся внизъ, острие; колокольня, обыкновенно, восьмигранная, шатровая. На стѣнахъ группы колонокъ (на подобіе романскихъ) съ богатымъ карнизомъ, надъ которымъ помѣщается нѣсколько рядовъ кокошниковъ, а на нихъ главы съ основапіями, украшенными также кокошниками. Примѣненіемъ пестрыхъ поливныхъ изразцовъ и цокольного кирича, изъ которыхъ составляются профили карнизовъ, кокошниковъ и т. п., а также заполняются ширинки (углубленіе на стѣнахъ), — достигается игривая, веселая наружность церкви. Подробности и исторію развития стилей въ Россіи см. въ ст. „Русская Архитектура“ Rosengarten, Die architektonischen Stilarten (Брауншв. 1874); Lübke, Abriss der Geschichte der Baustile (Лейпц. 1878); Krell, Geschichte des dorischen Stils (Штуттг. 1870); Chipiez, Histoire critique des origines et de la formation des ordres grecs (Пар. 1876); Hauser, Stillehre der architektonischen Formen (1880—84); Choisy, L'art de bâtir chez les Byzantins (Пар. 1883); Redtenbacher, Architektur der italienischen Renaissance (Франкф.-на-М. 1886) и др. сочиненія, помѣщенные въ концѣ ст. „Архитектура“.

**Архитипъ**, первообразъ.

**Архитравъ** (гр.-лат., у грековъ эпистилюонъ), — первая, лежащая непосредственно на капителя греческой или римской колонны, балка, поддерживающая остальные балки и крышу; поверхность его или ровная или въ видѣ трехъ, выступающихъ одна надъ другой, лентообразныхъ полосъ (трехчастный А.). Полосы эти, обыкновенно, украшались рядомъ листьевъ, или шпуромъ изъ жемчужинъ. Дорическій А. — гладкій и поддерживаетъ тригифы, метопы и тимпанъ; іонійскій и коринтскій А. трехчастный (см. таб. „Архитектура III“, фиг. 8) и служитъ непосредственнымъ основаніемъ украшеннаго орнаментами зоофора (таб. „Орденъ колоннъ“). Въ настоящее время А. называютъ также верхніе дверные и оконные косяки, притолки, нахлестки и пр.

**Архитриклинь**, у древнихъ предсѣдатель пиршества.

**Архитъ**, греч. философъ, современникъ и другъ Платона, дѣйствовалъ отъ 400 до

365 г. до Р. Хр., тарептинецъ пнеагорейск. школы, пользовался громкою репутацией безупречнаго гражданскаго дѣятеля и мудреца; изъ его работъ замѣчательны математическія и механическія (ему приписываютъ построение знаменитаго автомата, летающаго деревяннаго голубя). До насъ дошли немногія. См. Blass, De Archytae fragmentis mathematicis (Пар. 1884); Gruppe, Über die Fragmente des A. (Берлинъ 1840).

**Архихламидныя**, въ системѣ Энглера — подклассъ двудольныхъ растений, обнимающій прежніе подклассы однопокровныхъ и раздѣльнолепестныхъ. Иначе — раздѣльнолепестныя въ широкомъ смыслѣ слова.

**Архіатръ** (греч. „главный врачъ“), званіе, которое въ первый разъ далъ имп. Клавдій своему лейбъ-медику Стертиніусу Кеснофону, въ знакъ отличія. Впослѣдствіи это былъ особый классъ врачей, получавшихъ жалованіе отъ государства (archiatri populares) и которые, кромѣ занятій врачебной практикой, составляли нѣчто въ родѣ медицинскаго совѣта для испытанія начинающихъ врачей, по порученію городского общества. Подообный совѣтъ существовалъ въ каждомъ значительномъ городѣ. Съ IV стол. послѣ Р. Х. титулъ archiatri sacri Palatii принадлежитъ царскому лейбъ-медику.

**Архіерей** (греч. „главный священникъ“), въ Россіи особое наименованіе для митрополитовъ, архіепископовъ и епископовъ, преимущественно епархіальныхъ.

**Архіерейскіе дома**, экономіи при архіерейскихъ кафедрахъ для содержанія епархіальныхъ архіереевъ, существовали съ самаго начала русской церкви. Іерархія, увеличиваясь богатствами движимыми и недвижимыми и осложняясь со временемъ въ своей организаціи. Управленіе церковными имуществами, судъ надъ лицами, населявшими эти земли, даже и не духовными, и т. п. — создали изъ А. д. сложное учрежденіе. Знатнѣйшіе изъ архіереевъ владѣли подворьями въ разныхъ городахъ, даже цѣлыми слободами, посадами и городами, имѣли своихъ епископскихъ бояръ, дворянъ, волостелей, десятильниковъ и др. должностныхъ лицъ. Особенно возрасти богатства А. д. къ XVII в., а при патриархахъ Филаретъ и Никонъ А. д. такъ разрастаются, что напоминаютъ царскій дворъ, съ многочисленнымъ штатомъ служащихъ, какъ, напр., бояре, околыничы, тѣны и др., чашники, свѣчники, иконописцы, книгописцы, рѣзчики и позолотчики, пѣвчіе, дьяки; явились и приказы для дѣлъ административныхъ, экономическихъ и судебныхъ съ дьяками и подьячими, а во главѣ приказовъ находились патриаршіе бояре. По нѣкоторымъ даннымъ во вторую половину XVII в. церковныя владѣнія захватывали до  $\frac{1}{3}$  всей государственной территории. Петръ В. ограничиваетъ право суда архіерейскаго и пользованіе доходами съ церковныхъ имѣній, а многихъ изъ слу-

жилыхъ людей въ А. д. переводить въ военную службу или записываетъ въ подданные; при имп. Аннѣ А. д. начинаютъ облагаться податями и все болѣе и болѣе бѣднѣютъ, хотя къ окончательному измѣненію положенія архіереевъ и А. д. при Екатеринѣ II-й церковныя вотчины владѣли еще до одного милліона душъ, а въ полномъ владѣніи архіереевъ было 164,414 ревизскихъ душъ. Со времени Екатерины епископскія каѳедры были раздѣлены на 3 класса съ положеннымъ содержаніемъ. А. д. потеряли свое значеніе. Въ настоящее время они владѣютъ тѣми землями и имуществомъ, какія только остались за ними, и имѣютъ право обладанія на отводимые имъ отъ казны загородные дворы, рыбныя ловли, земли и др. угодья, въ количествѣ, межевыми законами определенномъ; пріобрѣтеніе же недвижимыхъ имѣній покупкою, равно какъ черезъ даръ и завѣщаніе отъ частныхъ лицъ, утверждается за ними только по исходатайствованіи на то каждый разъ черезъ синодъ Высочайшаго соизволенія. Внутренними распоряженіями вѣдаетъ эконома А. д., находящійся въ подчиненіи и на отчетности у архіерея; самъ же архіерей, удаляясь изъ данной епархіи, долженъ дать консисторіи отчетъ о расходѣ имущества и хозяйственныхъ дѣлахъ своего А. д. Библиографія: особенно слѣдуетъ обратить вниманіе на труды М. Горчакова: „Монастырскій приказъ“, „О земельныхъ владѣніяхъ всероссійскихъ митрополитовъ, патриарховъ и св. синода“, „Исторія поземельныхъ владѣній и управленія А. д.“.

**Архій**, Авлъ Лициній, греч. поэтъ, род. около 120 г. въ Антиохіи. Около 102 г. онъ переселился въ Римъ, гдѣ ему удалось, благодаря дару импровизаціи, войти въ лучшія семейства. Черезъ Лукулловъ онъ въ 90 г. былъ сдѣланъ гражданиномъ Иракліи, вмѣстѣ съ чѣмъ получилъ и права римскаго гражданства, но позднѣе былъ обвиненъ въ незаконномъ присвоеніи этого послѣдняго. Защитъ его Цицеронъ посвятилъ одну изъ своихъ лучшихъ рѣчей. Съ именемъ А. въ греч. антологіи извѣстно 35 эпиграммъ.

**Архіогенизмъ**, см. *самозарожденіе*.

**Архология**, филос., ученіе объ основаначалахъ.

**Архонтство** — достоинство, должность архонта.

**Архонты** (греч. собств. „начальники, предводители“), обозначеніе высшихъ должностныхъ лицъ во многихъ государствахъ древней Греціи, въ томъ числѣ и въ Аѳинахъ, гдѣ, по упраздненіи царской власти въ 1068 г. до Р. Х., высшее управленіе дѣлами государства было перенесено на архонта изъ царскаго рода, власть котораго, по праву наследства, была пожизненною. Въ 753 г. срокъ архонтства былъ ограниченъ 10 годами, а въ 714 г. доступъ къ этой высшей должности былъ открытъ всѣмъ эвпатридамъ. Наконецъ, въ 683 г.

срокъ службы А. былъ уменьшенъ до одного года и власть раздѣлена между девятью А. Первый архонтъ (архонтъ эпонима) занималъ положеніе какъ бы президента республики, которому принадлежалъ высшій надзоръ надъ всѣмъ государственнымъ управленіемъ, а также судебная власть въ семейныхъ и общественныхъ дѣлахъ; его именемъ обозначалась годъ. Второй А. *Βασιλεύς*, т. е. „царь“, ибо титулъ предателя государства передъ богами не желали умалить, несъ религиозныя обязанности, принадлежавшія раньше жрѣцтвеннымъ царямъ: руководство жертвоприношеніями и религиозными празднествами, а также наблюденіе за храмами и святилищами. Третій (полеархъ) завѣдывалъ военными дѣлами. Шестъ остальныхъ, называвшіеся тесмотетами (законодатели), наблюдали коллегиально за надлежащимъ примѣненіемъ закона и предсѣдательствовали въ судахъ. Имъ принадлежало также руководство подачей голосовъ въ народномъ собраніи и ратификація договоровъ, заключенныхъ съ другими государствами. Каждый изъ трехъ высшихъ А. имѣлъ право избирать себѣ двухъ помощниковъ (*πάρετροι*); шести другимъ помогали совѣтники (*σμβουλοи*). По конституціи Солона (594), А. потеряли часть своего значенія, такъ какъ должны были раздѣлить законодательную и исполнительную власть съ совѣтомъ четырехсотъ и съ народнымъ собраніемъ, которое избирало ихъ; но зато А., безусловно выслужившіе свой срокъ, вступали въ ареопагъ. Должность А. могли получить только граждане перваго класса; но во время персидскихъ войнъ, по предложенію Аристида, архонтство стало доступно всѣмъ гражданамъ безъ различія сословія и состоянія. Еще раньше, постановленіемъ Клисеена, избраніе на эту должность было замѣнено бросаніемъ жребія между кандидатами. Съ потерей національной независимости, А. также потеряли свое вліяніе, но званіе ихъ существовало еще нѣсколько столѣтій, и многіе римскіе императоры, напр. Домиціанъ, Адрианъ, и еще въ 264 г. Галліенъ охотно позволяли аѳинянамъ избирать себя въ А. Въ Византийской имперіи А. назывались крупныя землевладѣльцы.

**Архонъ**, р. Терск. обл. прав. пр. Ардона (см.), беретъ начало съ ледниковъ глав. Кавказ. хребта, въ живописной долигѣ, сложеной изъ крист. и сланцевыхъ породъ, въ послѣднее время много посѣщается туристами. Архонская казачья станица Терск. обл. Владикавк. округа, въ 25 вер. къ с.-з. отъ г. Владикавказа на р. А. и военно-грузинск. дорогѣ; до 2000 жит.

**Архури**, Акори, нѣкогда большое и цвѣтущее селеніе въ русск. Арменіи, состоявшее изъ 200 домовъ, на сѣв. сторонѣ г. Арарата въ долннѣ св. Іакова (650 мет. надъ р. Араксомъ). По легендар. преданію А. было основано Ноемъ, имѣло около 1600 жит. и прекрасныя виноградники; 20 іюня 1840 г.

было разрушено землетрясеніемъ вмѣстѣ съ армянскимъ монастыремъ св. Іакова (ок. 1950 мет. над. ур. м.), причѣмъ погибло около 1100 чел.

**Арцевъ**, см. *Арзѣ*.

**Арциды**, см. *раковины*.

**Арцишевскій**, Крыштофъ, сынъ арянскаго священника, род. въ 1592 г. въ Познанскомъ воеводствѣ. Первоначальное образование получилъ дома подъ руководствомъ отца. Военную карьеру началъ подъ начальствомъ Крыштофа Радзивилла. Въ 1622 г. А. вынужденъ былъ бѣжать изъ отечества, вслѣдствіе совершеннаго имъ убійства одного изъ его враговъ. А. поступилъ въ военную службу въ Голландіи и усердно занялся изученіемъ военнаго дѣла. Въ 1629 г. онъ поступилъ на службу вѣсть-индской компаніи и отправился въ экспедицію. Здѣсь онъ приобрѣлъ громкую извѣстность, какъ знатокъ военнаго искусства. Польскій король Владиславъ IV, нуждавшійся въ военныхъ, нѣсколько разъ приглашалъ А. возвратиться въ отечество, но только въ 1645 г. А. пріѣхалъ въ Польшу и былъ назначенъ начальникомъ артиллеріи. Во время войны съ Хмельницкимъ А. была поручена защита Львова и укрѣпленіе лагеря подъ Зборовомъ. Не встрѣчая сочувствія своимъ планамъ военныхъ дѣйствій, А. въ 1650 г. вышелъ въ отставку и поселился вблизи Данцига Умеръ въ 1656 г.

**Арцуни**, Андрей Еремѣвичъ, минералогъ, род. въ 1847 г.; ум. 10 сент. 1898 г., происх. изъ знат. армянскофамилии, игравшей довольно крупную политическую роль въ турецкой Арменіи. Въ дѣтствѣ воспитывался въ Германіи, но окончилъ курсъ въ Тифлисской гимназіи въ 1863 году; слушалъ лекціи въ С.-Петербур. и въ Дерптскомъ унив., въ послѣднемъ окончилъ курсъ, послѣ чего закончилъ свое образование въ Гейдельбергскомъ и Берлинскомъ универ. Былъ сперва ассистентомъ при минерал. кафедрахъ въ Берлинѣ, Бреславлѣ и Страсбургѣ, затѣмъ приватъ-доцентомъ въ Бреславлѣ, а съ 1884 г. проф. минералогіи въ политехникумѣ Ахена, каковую кафедру занималъ до самой смерти. Съ 1874 А. почти ежегодно дѣлалъ экскурсіи въ различныя мѣстахъ Кавказа, котораго онъ былъ хорошимъ знаткомъ; эти экскурсіи имѣли пѣлью не одно только минералогическое и геологическое, но и разнообразное экономическое изслѣдованіе, о чемъ свидѣтельствуютъ многочисленныя статьи, печатавшіяся Андреемъ А. въ издававшейся въ Тифлисѣ его братомъ Григоріемъ А. извѣстной армянской газетѣ „Мшакъ“. Три раза А. переносилъ свои минералогич. и геолог. изслѣдованія на Уралѣ, и наконецъ въ Англійскую Гвіану. А. былъ одинъ изъ лучшихъ знатоковъ минералогіи Россіи и наиболее точныхъ и всестороннихъ ея изслѣдователей. Кромѣ специальныхъ минералогическихъ и отчасти геологическихъ работъ (въ числѣ болѣе 50-ти),

помѣщавшихся имъ въ различныхъ нѣмецкихъ и русскихъ научныхъ повременныхъ изданіяхъ, наиболее цѣннымъ вкладомъ въ науку является его оригинальное руководящее сочиненіе „Physikalische Chemie der Krystalle“ (Браушшв. 1893).

**Арцыбашевъ**, Николай Сергѣевичъ, русскій историкъ, род. 1. дек. 1773 г. въ Цивильскомъ у., Казанской губ. Воспитывался въ нѣмецкомъ пансіонѣ въ Петербургѣ. Службу началъ въ гвардіи, но служилъ недолго и жилъ потомъ большею частью въ Цивильскѣ, наѣзжая иногда въ Казань, гдѣ онъ вступилъ въ члены мѣстнаго общества любителей словесности и вступилъ въ близкія сношенія съ профессорами Казанскаго университета. Въ молодости А. принадлежалъ къ масонамъ. Еще съ 1802 г. А. занялся составленіемъ свода извѣстій о Россіи по лѣтописямъ и др. источникамъ. Въ 1808 г. А. издалъ книжку „О первобытной Россіи и ея жителейхъ“, а затѣмъ, въ 20-хъ и 30-хъ годахъ, имъ были напечатаны пѣлый рядъ статей по русской исторіи въ „Вѣстникѣ Европы“, „Московскомъ Вѣстникѣ“, „Русскомъ Зрителѣ“, „Запискахъ и Трудахъ Общества Исторіи и Древностей“, „Сынѣ Отечества“. Въ 1818 г. А. издалъ историческую повѣсть „Рогнѣда или разореніе Полоцка“. Ему же принадлежитъ ода „Слѣпой случай“, которую приписывали было Державину. Надъ главнымъ своимъ трудомъ „Повѣствованіе о Россіи“ А. работалъ до самой смерти (ум. 27 авг. 1841 г.). Издано оно было Московскимъ обществомъ исторіи и древностей въ 1838—41 гг. въ трехъ томахъ, которые обнимаютъ исторію Россіи до 1698 г. 4-я, неоконченная, часть не была издана (авторъ предполагалъ довести изложеніе до 1762 г.). Какъ историкъ А. былъ чуждъ философскихъ и художественныхъ цѣлей. По его собственнымъ словамъ, процессъ его работы состоялъ въ слѣдующемъ: сличая всѣ лѣтописи, какія могъ имѣть, онъ составлялъ текстъ, который затѣмъ вычищалъ отъ всего неинтереснаго для потомства и отъ „лишесловія“ и переводилъ этотъ текстъ, возможно буквально, на современный языкъ, дополняя изложеніе по иностраннымъ и архивнымъ источникамъ. Для А. на первомъ планѣ стоитъ критика фактовъ и ко многимъ фактамъ онъ относится скептически. По его словамъ: „лучше десяти страннѣйшѣмъ увѣдомленіямъ не повѣрять, нежели одинъ поклянется истинною“. Въ своихъ критическихъ статьяхъ А. сильно вооружается противъ Карамзина и среди ряда мелочныхъ придиорокъ дѣлаетъ многія цѣнныя замѣчанія. Статьи эти вызвали ожесточенную полемику противъ А. со стороны поклонниковъ Карамзина. Какъ сводъ матеріаловъ „Повѣствованіе“ А. не утратило значенія и до сихъ поръ. Объ А. см. „Энциклоп. Словарь, сост. русск. уч. и литер.“ т. V. (ст. Бестужева - Рюмина). „Критико-біогр. Словарь русскихъ писателей и ученыхъ“

Венгерова, т. I. (ст. В. С. Иконникова, „Русский Архивъ“, 1886, т. III. („Ардыбашевъ и Устряловъ“ ст. В. С. Иконникова). „Жизнь и Труды М. Погодина“ Барсукова, т. II.

**Арчада**, казачья станица войска Донского, на р. Медвѣдицѣ противъ устья ея лѣваго притока Арчады; ст. ж. д.; крупныя ярмарки; вмѣстѣ съ причисленными къ ней хуторами имѣетъ до 6000 ж.

**Арчена** (Arçhena), весьма посѣщаемый ванный курортъ въ испанской пров. Мурсія, вправо отъ р. Сегуры (ст. ж. д. Мадридъ-Картагена), съ сѣвр. солян. теплыми источниками (529); им. (1887) 3761 жит. Лѣто очень жаркое, а потому въ июль и августѣ курортъ закрытъ.

**Арчеръ**, Вильямъ, англ. писатель и театральн. критикъ, род. 23 сент. 1856 г. въ Пертѣ, получилъ образование въ эдинбургскомъ универс. и еще до окончанія въ немъ курса сдѣлался журналистомъ. Съ 1884 онъ вступилъ въ редакцію „World“ въ качествѣ театральнаго критика. Ему принадлежатъ рядъ критическ. произведеній: „English dramatists of to-day“ 1882; „About the theatre“ 1886; „Masks or faces?“ „A study in the psychology of acting“ 1888; „Life of Macready“ 1890. Всѣ эти работы обнаруживаютъ глубокія познанія и отличаются живостью изложенія. Какъ поклонникъ Ибсена, А. перевелъ на англ. яз. его прозаич. драмы (1890—91) и произведеніе Peer Gynt.

**Арчеръ** (Archer), рѣка на Юрскомъ полуостровѣ, въ брит.-австрал. колоніи Квинслендъ, образ. изъ рр. Пичъ и Цѣнь и впад. подь 13° 21' ю. ш. въ заливъ Карпентарія. Въ устье ея могутъ проходить суда съ осадкою не больше 3 м., но дальше р. дѣлается шире и глубже. По берегамъ роскошная растительность.

**Арчъ** (Arch), Джозефъ, англ. политич. дѣятель, вождь рабочаго движенія среди сельскихъ рабочихъ, род. въ 1826, нѣкоторое время состоялъ проповѣдникомъ у методистовъ, но потомъ предался всецѣло защитѣ интересовъ сельск. рабочихъ, для чего основалъ общество „National Agricultural Labourers Union“ и послѣ долгой борьбы дождался дарованія избирател. правъ сельскимъ рабочимъ (1885 г.). См. Heath, „The english peasantry“ (Лонд. 1883).

**Аршеневскій**, Вас. Коандр., математикъ, род. въ 1758, ум. въ 1808, одинъ изъ первыхъ профессоровъ чистой математики въ Россіи, съ 1789 адъюнктъ московск. унив., съ 1795 — экстраорд., съ 1805 — орд. проф., оставилъ хорошую память, какъ профессоръ, и двѣ рѣчи „О началѣ, связи и взаимномъ пособіи математич. наукъ и пользѣ оныхъ“ (1794) и „О связи чистой математики съ физикою“ (1802). См. Венгерова, т. I.

**Аршинъ**, 1) русская мѣра длины, введенная въ употребленіе, вѣроятно, въ XVI ст. Петръ В. установилъ А. равнымъ 28 англ. дюйм.; нынѣшній А. и сохраняетъ эту величину. Дѣлится на 16 верш.; по вели-

чинѣ = 16 вершк. = 2<sup>1</sup>/<sub>3</sub> фут. = 28 дюйм. = 0,7119 метр. = 1/3 саж.; 1 кв. арш. = 0,5058 кв. метр.; 2) персидская единица длины, тоже что гёсъ; 3) прежде единица длины въ Турціи, тоже что галеби.

**Аршиакъ**, Этьенъ, (Viscomte d'Archiac), извѣстн. франц. геологъ, род. 24 сент. 1802, ум. 24 дек. 1868 г. въ Парижѣ, членъ франц. института, профессоръ палеонтологіи и геологіи на извѣстныхъ свободн. курсахъ въ музеѣ естественной исторіи при Jardin des plantes въ Парижѣ. Кромѣ пѣлаго ряда крупныхъ специальныхъ работъ по геологіи и палеонтологіи Франціи, составилъ себѣ извѣстность какъ библиографъ и историкъ геологич. наукъ (Histoire des progrès de la géologie (Пар. 1847—60, 8 т.), а также какъ авторъ бывшихъ до послѣдняго времени въ большомъ ходу во Франціи учебныхъ руководствъ геологіи и палеонтологіи.

**Аръ** (франц. aге, отъ лат. aеа), мѣра поверхности по метрич. системѣ = 100 кв. мет. (1 кв. декаметръ). 100 аръ = гектару.

**Аръ** (Ahr), притокъ Рейна въ Рейнской пров., истоки на Эйфельѣ, выше Бланкенгейма, течетъ съ ю.-з. на с.-в. мимо гор. Альтенаръ и Арвейлеръ, впадаетъ въ Рейнъ ниже Зинцига, противъ горъ Линца. Длина 89 клм. Виноградники въ большей части узкой, глубокой и живописной долины А. (Аргау) даютъ извѣстное Арское вино.

**Аръ** (Ars), на р. Мозель, г. въ Эльзасѣ-Лотарингій, въ округѣ Мецъ, близъ жел. дороги, съ католической церковью, двумя большими желѣзными заводами (800 рабочихъ), бумажной фабрикой и развалинами древняго водопровода; число жит. (1890 г.) 3310 чел.

**Арыкъ**, (тур.), во всей средней и западной Азіи названіе водопроводныхъ каналовъ, повсемѣстно отводимыхъ отъ рѣкъ и служащихъ для орошенія полей и садовъ. Обработка земли и вообще осѣдлое населеніе на большей части площади средней Азіи возможны только при существованіи искусственной сѣти арыковъ, слѣды которыхъ среди пустыни служатъ лучшими доказательствами нѣкогда бывшихъ, а теперь по той или другой причинѣ оставленныхъ поселеній.

**Арысь**, 1) самосадочное соляное озеро въ 140 верст. къ вост. отъ р. Сыръ-Дарья и форта Перовскаго. имѣетъ до 25 в. въ длину; соль добывается только для мѣстной надобности.

2) Правый притокъ р. Сыръ-Дарья. Плодородная лёссовая долина А. и его притоковъ относительно густо населена; въ этой долины на притокахъ А. расположенъ г. Чимкентъ и проходитъ почтовый и караванный трактъ изъ Ташкента въ Оренбургъ.

**Арьбергардъ** (франц.), часть войска, слѣдующая при походномъ движеніи на изв. разстояніи за главными силами и предохраняющая ихъ отъ нападенія непріятеля съ тыла, подбирающая отсталыхъ и, вообще, охраняющая порядокъ движенія. Особ.

значение приобретает при отступлении: здесь на А. возлагается обязанность, задерживая неприятеля, но не вступая в бой, выигрывать время и дать возможность главн. силам отступить до выгодной позиции или соединиться съ другими; если главныя силы задержаны въ движеніи, А. долженъ вступить въ бой. Для замедленія преслѣдованія А. портить за собой дороги, уничтожает мосты и пр. Сила А. при наступленіи небольш. пѣх. часть съ кавалеріей, при отступленіи—отъ  $\frac{1}{4}$  до  $\frac{1}{3}$  всѣхъ войскъ. Подобно авангарду при наступленіи, А. при отступленіи высылаетъ задній отрядъ и боковые; задній отрядъ высылаетъ тыльный, а тыльный патрули.

**Аса** (Асса), царь іудейскаго царства, сынъ и пріемникъ Авія, царствовалъ отъ 929—873 до Р. Х., врагъ и угнетатель идолопоклонства, одержалъ большую побѣду надъ египтянами, вторгшимися въ Іудею, побѣдилъ съ помощью Дамаска Беа изъ Израиля, отъ котораго защищаль свое царство проложениемъ большого рва.

**Асаба** (Азаба), главная квартира Британской Королевской Нигеръ-Компаніи (см.), на прав. бер. Нигера, напротивъ Онитзы; съ английской протестантской и католической миссіей, и гарнизономъ въ 600 чел.

**Асаки**, Георгъ, румынск. писатель, род. 1788, ум. 1869 въ Яссахъ, воспитывался въ Германіи и Италіи, а затѣмъ въ вѣнск. университетѣ, гдѣ изучилъ математику и астрономію; вернувшись на родину, А. поступилъ на госуд. службу и, поставивъ задачей своей жизни возрожденіе и очищеніе румынск. яз. и цивилизація своей родины, сталъ писать школьныя книги на румынск. яз., завелъ первую румынск. типографію и основалъ первый румынск. журналъ, кот. редактировалъ 30 лѣтъ. Въ качествѣ министра народн. просв., А. ознаменовалъ свою дѣятельность основаніемъ элементарныхъ школъ и высш. учебн. заведеній, а также румынск. академіи. Изъ его стихотвореній (2 изд., Яссы 1854) пользовались особенной популярностью оды; онъ перевелъ на румынск. яз. очень много франц. и вѣмецк. пьесъ и написалъ двухтомную „Исторію Россіи“.

**Асаль** (Азаль), соляное кратерное озеро въ странѣ Адалъ, на сѣв.-вост. бер. Африки, въ 14-ти клм. отъ залива Таджура, 14 клм. дл., 6 клм. шир. На бер. добыв. значит. количество соли, которую производится торговля съ Абиссиніей.

**Асамаяма**, наиболѣе извѣстный изъ дѣйствующихъ вулкановъ Японіи въ централн. части острова Нипона, въ провинціи Синано подъ  $36^{\circ} 24'$  с. ш. (2525 м. выс.). Наиболѣе сильное изверженіе произошло въ 1783, погубившее подъ пепломъ и выброшенными камнями 48 селеній и болѣе 10,000 чел. Болѣе слабыя изверженія пещла повторяются отъ времени до времени и теперь; вулканъ постоянно дымится; кратеръ его не менѣе килом. въ діаметрѣ.

**Асами**, языкъ Асама; въ 1881 г. на немъ говорили 1.361,759 чел.; родственный санскритскому и весьма похожій на языкъ бенгали (см.), но заключающій въ себѣ элементы тибетскаго и бирманскаго языковъ.

**Асамъ**, провинц. Брит. Инд. Имперіи, граничить Бенгаліей, Бутаномъ, Тибетомъ, Верхн. Бирмой и Манигуромъ; леж. между  $24—28^{\circ} 17'$  с. ш. и  $89^{\circ} 45'—97^{\circ} 5'$  в. д.; вмѣстѣ съ обл. Лушай, зап. 126,914 кв. клм. Нас. тянется нездоровая лѣсная область Терай, затѣмъ слѣдуетъ широкая долина Брамапутры, заселенная только вдаль отъ раздѣляющей на множество рукавовъ болотистой рѣчки. Брамапутра принимаетъ здѣсь множество притоковъ, изъ которыхъ 62 судоходны. Къ югу отъ нея въ направл. съ з. на в. тянутся горн хребты Гаро и Хассіа (Шиллонскій пикъ 1970 м.); вдоль границы Верхн. Бирмы располагается хр. Паткой или Пао. А. сложенъ изъ первичныхъ кристаллическихъ породъ, отложеній мѣловыхъ и третичныхъ, равно какъ мощныхъ четвертичныхъ наносовъ въ широкой долинѣ Брамапутры. Вблизи Макума добываютъ каменный уголь и нефть, въ наносахъ разсыпное золото. Климатъ здоровый даже въ болотистыхъ мѣстностяхъ. Средняя годичная темп.  $23$  до  $24^{\circ}$ ; миним. въ Январѣ  $15$  до  $17^{\circ}$ ; макс. въ августѣ  $28$  до  $29^{\circ}$ ; средняя годичн. крайности темп.  $36$  и  $8^{\circ}$ . А. находится въ области правильныхъ лѣтнихъ муссоновъ, но имѣетъ знач. дожди и весною. Среднее колич. осадковъ чрезвыч. велико и равно 369 см.; миним. отмѣч. въ Гаухати 175 см.; въ А же въ горахъ Хассіа находится мѣстность Чиррапунджи, въ которой выпадаетъ наибольшее годичное кол. дождя, чѣмъ, гдѣ либо на землѣ — 1209 см.; въ одинъ день зимой иногда выпадаетъ кол. дождя (до 50 см.) равное всей суммѣ годовыхъ осадковъ въ средней Россіи. Это чрезмѣрное количество осадковъ вызывается поднятіемъ въ горы и охлажденіемъ насыщеннаго парами теплаго муссона. А. одна изъ наиболѣе одаренныхъ растительностью областей Индіи. Обширные тропическія лѣса покрываютъ склоны горъ. Наиболѣе распространены дерево саль (Shorea robusta), многочисленныя миртовыя, акаціи, каучуковое дерево (Ficus elastica), дальбергіи и тектоны. Подлѣсокъ составляютъ лавровые и магнолиевыя кустарники, сплетенные льянами ротанговой пальмы (Calamus). Чайное дерево растетъ здѣсь въ дикости. Къ характ. особенностямъ здѣшнихъ лѣсовъ принадле. сбрасываніе многими деревьями листьевъ въ жаркое время года. Пальмы богато представлены (примущ. рода Caryota, Calamus, Phoenix и др.). По фаунѣ А. относится къ восточной зоогеограф. провинціи. Лѣса и болотистыя джанги (см.) изобилуютъ тиграми, леопардами, буйволами, оленями, носорогами и слонами; ловля послѣднихъ представл. правительств. моно-

полюю. Это родина дикаго павлина и куръ. Минеральное богатство составляетъ желѣзо, каменн. уголь и нефть.

Народонаселенія (включая Душай) считалось въ 1891 г. 5.476,833 чел.; изъ нихъ 2.997,072 индус., 1.483,974 магомет., 16,844 христ., 9065 буддист. и 969,765 поклоняющихся природѣ. Между туземными племенами особенно значительны качары, нага, хаши, гаро и микиры. По типу А-цы родственны китайцамъ, но асамитскій языкъ санскритскаго корня. Съ водвореніемъ въ странѣ англійской культуры много пришло рабочаго элемента изъ Бенгаліи. Христіанство распространяется дѣятельностью англійскихъ и американскихъ протестантскихъ и католическихъ миссій. Образование стоитъ еще на низкой степени развитія. По переписи 1891 года писать и читать могли только во всемъ А. 162,553 муш. и 5761 женщ.; школь считалось 2641. Продуктами земледѣлія является прежде всего рисъ, затѣмъ горчица, стручковые плоды, сахарный тростникъ, манисъ, картофель, табакъ, хлопчатникъ, чай. Вывозъ послѣдняго исчисляется въ 3 милл. фунт. стерл. Промышленность обрабатывающая ограничив. изготовл. мѣстныхъ грубоыхъ шелков. и бумажныхъ тканей, латунныхъ и горшечныхъ издѣлій, равно какъ украшеній изъ слоновой кости. Главный торгов. путь Брамапутра; предметы вывоза въ Бенгалію: чай, горчичное и льняное сѣмя, лѣсъ, хлопокъ, известняковый камень, рисъ, каучукъ, джутъ. Ввозъ значительно менѣе вывоза.

Управление находится въ рукахъ главнаго комиссара съ многочисленнымъ штабомъ англійскихъ чиновниковъ, полиціи (1529 чел.) и 4 полками пѣхоты (3325 ч.). Государственный доходъ превышаетъ расходъ почти вдвое. Гл. гор. Шиллонъ.

А. въ древней исторіи Индіи извѣстенъ подъ названіемъ Кама рупа; въ 7-мъ в. по Р. Х. образовалъ особое бирманское царство, распавшееся въ XV вѣкъ на 12 мелкихъ государствъ, но долго противостоялъ нападеніямъ могущественныхъ индо-станскихъ владыкъ. Начавшіяся волненія побудили въ 1815 году призвать на помощь бирманцевъ, но въ 1824 году бирманцы были вытѣснены англичанами, которые присоединили А. сперва къ Бенгаліи, а съ 1874 образовали особую провинцію.

**Асанте**, см. *Ашантн*.

**Асаны**, племя въ прошломъ вѣкъ довольно многочисленное, кочевавшее по Енисею; А. вмѣстѣ съ коттами причисляютъ къ особой саянской расѣ. Примѣсь А. крови лингвисты усматриваютъ во многихъ племенахъ юга Енисейск. губ., гл. образ. въ коттахъ, жившихъ въ Канскомъ округѣ, и остаткахъ Енисейскихъ, изслѣдов. Миддендорфомъ и Кастреномъ (см. *остяки*).

**Асаргадонъ**, царь ассирійскій, сынъ Санхериба, назначенный отцомъ еще при жизни регентомъ Вавилоніи. Около 681 г. до Р. Х. онъ наслѣдовалъ престолъ своего

отца въ Ассиріи. Торжественное восшествіе на престолъ послѣдовало въ 680 г. Будучи регентомъ, а потомъ царемъ, А. старался заслужить любовь вавилонянъ миролюбіемъ. Уничтоженную до основанія его отцомъ столицу государства, Вавилонъ, онъ возстановилъ изъ развалинъ. Въ 677 г. А. разрушилъ отпавшій Сидонъ и тотчасъ вслѣдъ за этимъ началъ свое огромное предпріятіе противъ Египта, гдѣ на престолѣ сидѣлъ „эфіопскій король“ Тирака. Впродолженіе 675 и 674 сражались войска А. съ египтянами, но рѣшительное сраженіе послѣдовало въ 671 г., когда онъ, послѣ предварительной очистки Синайск. полуострова отъ враговъ, перешелъ египетскую границу, осадилъ Мемфисъ, а весь Египетъ сдѣлалъ ассирійской провинціей, управляемой большею частью ассирійскими намѣстниками, во главѣ которыхъ стоялъ Нехао, намѣстникъ Саиса и Мемфиса. Для прославленія этой побѣды, А. приказалъ помѣстить на скалѣ плиту; а также въ сѣверно-ассирійской области, нынѣ называемой Синдширли, поставить огромный памятникъ, съ колоссальнымъ портретомъ А. въ рельефѣ, и съ клинообразными письменами. Памятникъ этотъ найденъ берлинскими Orientkomitee и находится теперь въ берлинскомъ музеѣ. Цари кипрскихъ городовъ также присягали царю А. Великолѣпный, такъ наз. юго-западный дворецъ, который онъ строилъ въ Кала (Нимруді), остался неоконченнымъ. А. ум. въ 669 г. Его преемникомъ былъ сынъ его Асурбанипаль.

**Асарумъ**, см. *копытель*.

**Асаркія** (греч.), см. *азаркія*.

**Асауль**, см. *эсауль*.

**Аса фетида**, см. *ассафетида*.

**Асача**, Асачинская сопка, единственный нынѣ дѣйствующій вулканъ въ южной части Камчатки къ юго-востоку отъ Алачи, близъ восточнаго берега подъ 52° 2' с. ш. Провалы, землетрясенія и сильныя выдѣленія густого дыма и пепла отмѣчены между 1848 и 1855 гг. (См. Ditmar, Kamtschatka. (СПб., 1890).

**Асбенганъ** (Hasbengan), чрезвычайно плодородная мѣстность въ белг. провинціяхъ Люттихъ и Намюръ, по сѣв. бер. Мааса. Гл. гор. Вареммъ (Waremmе). Жит. наз. асбиньонами (hasbignons). А. упоминается уже въ VIII в. (pagus Hasbaniensis).

**Асбень**, см. *Ауръ*.

**Асбестъ**, см. *Азбестъ*.

**Асбѣрсонъ**, Петръ Христ., норвежск. фольклористъ и натуралистъ, род. 1812 г., ум. 1885 г.; параллельно съ изучен. медицины и естеств. наукъ А. сталъ собирать съ помощью друга своего Мое норвежскія сказки, чему особенно благопріятствовали его путешествія по Норвегіи и жизнь въ деревнѣ. Въ 1860 г. А. получилъ мѣсто лѣсничаго, давшее ему возможность продолжать изученіе народнаго быта. Важн. произвед. А. по фольклору: *Norske Folke-Eventyr*, собр. сказокъ (5 изд., 1874; нов. сборн. 1871); *Norske Huldre-Eventyr* og

Folkesagn (3 изд., 1870). Оба сборника переведены на нѣм. и отчасти на русский языки.

**Асвины** (санскр. асвінау), въ индійской (ведійской) мифологіи божественные близнецы (позже Dasra и Nasatja), аналогичные греческимъ Диоскурамъ. Они приносятъ первые лучи утренней зари, и по ихъ мановенію катится золотая колесница солнца; они небесные врачи, устраивающіе всякую болѣзнь; мореплавателямъ они несутъ спасеніе отъ напора волнъ. См. Myrianteus, Die Asvins oder arischen Dioskuren (Мюнх. 1876).

**Асгардъ** (Asgardhr), въ сѣв. миф. небесное царство, въ которомъ живутъ Асы. Каждое божество владѣло тамъ собственнымъ участкомъ, въ которомъ возвышался величественный дворецъ (какъ и на землѣ храмы боговъ воздвигались обыкновенно среди роции). Изъ пѣсней Эдды намъ извѣстно названія 13 такихъ дворцовъ, изъ которыхъ, однако, два считаются принадлежащими Одину, между тѣмъ какъ нѣкоторые боги (напр. Тиръ, Браги, Идуна) не имѣютъ ни одного. А именно: 1) Трудгеймъ или Трудвангъ („Миръ или долина храбрыхъ“), царство бога грозы Тора; 2) Идалиръ („Тисовая долина“), жилище прекраснаго стрѣлка Улля; 3) Альфгеймъ („Миръ эльфовъ“), обиталище Фрейра; 4) Валаскьяльфъ („Круглый престолъ“?), одно изъ жилищъ Одина, въ которомъ находится Глидскьяльфъ, скамейка, съ которой богъ можетъ обозрѣвать весь миръ; 5) Сѣкквабеккъ („Глубоко лежащій престолъ“), гдѣ живетъ Сага; 6) Гладсгеймъ („Миръ радостей“), второе жилище Одина, въ которомъ находится Валгалла („Зала павшихъ“), гдѣ погибшіе въ битвѣ герои проводятъ блаженную жизнь вмѣстѣ съ Одиномъ; строилами залы служатъ конья, на которыхъ вмѣсто теса лежатъ щиты; на скамьяхъ разостланы колычуги; 7) Тримгеймъ („Миръ пума“), жилище Скади, супр. Ньорда, дочери великана Тіаци; 8) Брейдабликъ („Широкій блескъ“), чертоги Вальдера; 9) Гиминьборгъ („Небесная гора“), жилище Геймдала, расположенное на краю неба; отсюда на землю спускается мостъ Вифростъ (радуга); 10) Фольквангъ („Долина народа“), принадлежащій Фреѣ дворецъ, въ которомъ находится зала Сессримниръ („Многомѣстная“); 11) Глитниръ („Блестящій“), чертогъ Форсети, съ золотыми стѣнами и серебряной крышей; 12) Ноатунъ („Страна кораблей“), жилище Ньорда; 13) Види („Широкій“), помѣстье Видара.

**Асгеръ**, Адольфъ, книгопродавецъ и библиографъ, род. 1800 г. въ Каммишъ, въ Помераніи, ум. 1853 г., еврей по происхожденію, провелъ много лѣтъ въ Англіи, затѣмъ велъ торговлю алмазами въ Спб. и наконецъ обратился къ книжной и главнымъ образ., антикварной торговлѣ, сперва въ Спб., а съ 1830 г. въ Берлинъ. Опытнымъ библиографомъ А. выказалъ себя

въ сочиненіяхъ „Bibliographical essay on the collection of voyages and travels published 1598—1600 by L. Hulsius“ (Берл. 1839), „Bibliographical essay on the Scriptores rerum germanicarum“ (Берл. 1843) и въ изданіи „Itinerary of Rabbi B. Benjamin of Tudela“ (Берл. 1840). Существующее до нашего времени книгоиздательство „А. и комп.“ находится теперь во владѣніи А. Беренда и Э. Гольдштукера.

**Асдождь**, Азотосъ, Ацотосъ (греч. Azotos), одинъ изъ пяти главнѣйшихъ филистимлянскихъ городовъ, мѣсто поклоненія божеству — Дагону; причисленъ былъ къ землямъ колѣна Іудова; стоялъ на пути изъ Сиріи въ Египетъ и былъ предметомъ вождельній многихъ завоевателей. Ассирійцы завладѣли имъ въ 715 г. до Р. Хр. Псамметихъ осаждалъ его 29 лѣтъ. А. былъ взятъ два раза Маккавеями, причѣмъ Іонафанъ Маккавей разрушилъ его въ 147 г. до Р. Хр. А. былъ возстановленъ римлянами въ 55 г. до Р. Хр. Впослѣдствіи мѣстопробываніе христіанскаго епископа. Нынѣ на мѣстѣ А. незначительное селеніе Эсдудъ.

**Асведо**, см. *Азведо*.

**Асеитасъ**, асеитатность, асеитетъ, см. *азеитасъ*.

**Асемія** (асимболія), въ медицинѣ способность дать себя понять окружающимъ помощью словъ, жестовъ, писемъ и пр., симптомъ психическ. болѣзни. См. *афазія*.

**Асени**, болг. цари, см. *Астны*.

**Асенкова**, Варвара Николаевна, артистка спб. имп. Александр. театра, род. 1 апр. 1817 г., ум. 15 апр. 1841 г., происходитъ изъ артистической семьи; мать ея Александра Егоровна, была извѣстная артистка, гл. обр., на роли субретокъ и кокетокъ, какъ то: Дорила въ „Тартюфъ“, Сусанна въ „Свадьбѣ Фигаро“ и др. А. была отдана въ театральное училище, откуда ее за неспособность исключили. Послѣ того она брала частные уроки у И. И. Сосницкаго и 25 янв. 1835 г. дебютировала на сценѣ Александр. театра въ его бенефисѣ въ роли Роксаны изъ комедіи Фавара „Солиманъ II или три султанины“. Выдающіяся способности и необыкновенная красота этой дебютантки сразу обратили на себя вниманіе публики и съ этихъ поръ А. стала любимицей Петербурга, играя роли первыхъ любовницъ и travesti. Слабое здоровье ее не выдержало трудовъ и волненій сцены и 15 апр. 1841 г. она умерла отъ скоротечной чахотки. Похоронена на Смоленскомъ кладбищѣ, близъ церкви. Могила ея украшена великолѣпнымъ памятникомъ, поставленнымъ многочисленными поклонниками. Некрасовъ посвятилъ А. стихотвореніе „Памяти А.“, въ которомъ охарактеризовалъ ее серьезное отношеніе къ искусству и чистую душу, не мирящуюся съ окружающими интригами и дрязгами. **Асеписъ** (греч.), состояніе, при которомъ

отсутствуетъ нагноеніе и лихорадка при леченіи ранъ.

**Асептика** (греч.), методъ, посредствомъ котораго раны предохраняются отъ поступления въ нихъ инфекціи.

**Асептинъ**, см. *борная кислота*.

**Асептическая жизнь**. Послѣ того, какъ было доказано постоянное присутствіе нѣкоторыхъ формъ бактерій во внутреннихъ органахъ и желудкѣ животныхъ, гдѣ онѣ, повидному, способствовали пищеваренію, Пастеръ поставилъ на очередь вопросъ, въ состояніи ли вообще высшія животныя существовать безъ помощи этихъ бактерій? Кіянницынъ въ Кіевѣ, путемъ опытовъ надъ животными, котор. были доступны исключительно стерилизованнымъ воздухъ и пища, старался доказать, что извѣстные микробы настолько же необходимы для жизни животныхъ, насколько нѣкоторые грибки нужны бобовымъ и многимъ другимъ растеніямъ. Однако, Nuthall и Thierfelder въ берлинскомъ гигиеническомъ институтѣ наблюдали, что А. ж. вполне возможна для млекопитающаго. Опыты ихъ дѣлались надъ морскими свинками, которыхъ вызывали къ жизни путемъ кесарева сѣченія самки (чтобы предупредить всякую возможность зараженія при родахъ), а потомъ содержали въ условіяхъ, не допускавшихъ къ нимъ микробовъ. Животныя прекрсно жили и постоянно увеличивались въ вѣсѣ, а при вскрытіи въ нихъ не находили никакихъ бактерій.

**Асептический** (греч.), выраженіе, употребляющееся въ хирургіи по отношенію къ уходу и лѣченію ранъ. Новѣйшее лѣченіе ранъ „антисептическое“, т. е. направленное противъ разложенія, гніенія; если цѣль достигнута, тогда теченіе процесса заживленія ранъ „асептическое“. Также и въ перевязкахъ, накладываемыхъ на раны, различаются антисептическія и асептическія. Первые дѣйствуютъ, благодаря присутствію противогнилостныхъ средствъ, какъ сулема и карболовая кислота, которые препятствуютъ развитію зародышей, до тѣхъ поръ, пока перевязка заключаетъ въ себѣ эти дезинфекціонныя вещества; подъ А. перевязками подразумѣваютъ такія, которыя вовсе не содержатъ началъ, вызывающихъ гніеніе. Асептическими они дѣлаются при помощи стерилизаціи текучимъ паромъ 100° темпер. или (въ малыхъ количествахъ) при помощи сухого жара въ 150°.

**Асептоль** (созоловая кислота, сульфофеноловая кислота, Acidum solumicum)  $C_6H_5HSO_4$ . 33,33 процентный растворъ орто-сульфо-феноловой кислоты, получается при смѣшеніи на холоду, равныхъ частей фенола и концентрированной сѣрной кислоты; жидкость затѣмъ нейтрализуется углекислымъ баріемъ, а фильтратъ разлагаютъ сѣрной кислотой. Слабо красноватая жидкость кислой реакціи, съ кислымъ вкусомъ и слабофеноловымъ запахомъ, смѣшивается съ водой, спиртомъ и

глицериномъ, окрашивается на свѣту въ болѣе темный цвѣтъ и переходитъ со временемъ въ пара-сульфо-феноловую кислоту. Примѣняется въ качествѣ неядовитаго антисептическаго средства.

**Асидериты**, наз. такіе метеориты (см.), которые состоятъ только изъ кремнекислыхъ минераловъ, но не содержатъ металлическаго желѣза.

**Асимметрическая** система въ кристаллографіи, синонимъ триклинической или триклиноэдрической системы (см.).

**Асимметрической углеродъ**, по теоріи Вантъ-Гоффа и Ле-Беля (см. *стереохимія*) въ углеродистыхъ соединеніяхъ слѣдуетъ себѣ представлять каждый атомъ углерода помѣщающимся въ центрѣ правильнаго тетраэдра, а средства (единицы притяженія) идущими къ вершинамъ угловъ тетраэдра. Если атомы, связанные съ атомами углерода, однородны, то располагаются въ одинаковомъ разстояніи отъ углероднаго атома и другъ отъ друга; если же атомы (или группы), связанные съ атомомъ углерода, различны, то они размѣщаются не въ одинаковомъ разстояніи отъ углероднаго атома и другъ отъ друга. Атомъ углерода, находящійся относительно соединенныхъ съ нимъ атомовъ или группъ въ такомъ положеніи, называется А. у.

**Асимптога**, (греч.  $\delta$  отрицаніе, *συμπίπτο* совпадаю, т. е., несовпадающая) кривой линіи есть прямая или кривая, приближающаяся къ ней такъ, что разстояніе между ими можетъ сдѣлаться меньше всякой сколь угодно малой величины; такимъ образомъ, обѣ линіи никогда не касаются другъ друга. Примѣромъ служатъ асимптоты гиперболы.

**Асиндетонъ**, соединеніе словъ и предложеній безъ союзовъ (прим. veni, vidi, vici). Противоположное явленіе въ грамматикѣ называется полисиндетонъ.

**Асиръ** или Ашеръ, одинъ изъ сыновей Іакова; немногочисленн. колѣно асирво получило въ удѣлъ горы къ з. отъ колѣна Ефрема на границѣ съ Финикіей и, по скольку не было поглощенное Ефремов. колѣномъ, исчезло въ смѣшеніи съ финикіянами.

**Асиръ**, обл., см. *Азиръ*.

**Аскалабъ**, въ греч. миф. сынъ Мисмы, превращенный разгнѣванною Димитрой въ ящерицу.

**Аскалонъ** (теперь Аскаланъ), одинъ изъ пяти главныхъ городовъ древнихъ филистимлянъ на Средиземномъ морѣ, къ сѣв. отъ Газы; А. имѣлъ въ древности капище сирійской богини Деркеты, сильныя укрѣпленія и былъ родиной Ирода Великаго. Во времена Соломона онъ платилъ дань іудеямъ; въ послѣдствіи сдѣлавшіеся независимыми, цари его часто навлекали на себя гнѣвъ пророковъ. При римскомъ владычествѣ А. имѣлъ республиканское устройство, а по введеніи христіанства сдѣлался мѣстопребываніемъ епископа. Арабы овладѣли имъ въ 637 г. Крестоносцы, предводимые Готфридомъ Бульонскимъ, вы-

играли при А. въ 1099 г. важную побѣду надъ египетскимъ войскомъ, но городъ былъ взятъ христіанами только при Балдуинѣ III въ 1157 году послѣ 5-ти мѣсячной осады. Въ 3-мъ крестовомъ походѣ, завоеванный обратно сарацинами, городъ былъ срытъ по приказанію Саладина въ 1191 г. Ричардъ Львиное Сердце имѣлъ намѣреніе укрѣпить его вновь, но по договору съ мусульманами принужденъ былъ оставить его въ развалинахъ. Вибарсъ окончательно разорилъ его въ 1270 году. Эти развалины видны теперь близъ деревни Эль-Джора. Изъ А. между прочимъ происходитъ особая порода лука (шарлотты), дико растущаго въ его окрестностяхъ.

**Аскалафъ**, въ греч. мифол. сынъ Ахерона и одной изъ подземныхъ богинь, превращенный Димитрой или Персефѳоной въ сову.

**Асканій** (Peter Ascanius), естествоиспытатель, род. 1723 г., былъ врачомъ въ Копенгагенѣ, гдѣ ум. 1803 г. Работалъ, гл. обр., надъ фауной сѣверныхъ странъ и далъ изображенія животныхъ.

**Асканія** (теперь Исникъ-гѣль), озеро въ гелеспонтской Фригии, вода котораго изливается посредствомъ р. Асканіи въ Гемликскій заливъ; на восточномъ берегу его была расположена Никея, нынѣшній Исникъ.

**Асканія** (Ашарія), древнее нѣмецкое графство, родовая область асканскаго княжескаго дома. Родоначальникъ асканскихъ князей былъ графъ Адальбертъ фонъ Балленшедтъ (около 1000 г.). Замокъ А., неоднократно разрушенный и возобновленный, въ 1444 г. былъ проданъ городу Ашерслебену; горожане снесли замокъ, а мѣсто включили въ городскую черту. Графство перешло къ Пруссіи, но титулъ графовъ асканскихъ принадлежитъ еще герцогамъ ангалтскимъ.

**Аскариды** (Ascaridae), сем. круглыхъ червей, представляющія довольно тонкихъ глистъ, снабженныхъ тремя губами вокругъ ротового отверстия. Наибольше известныи родъ Аскарида (Ascaris) состоитъ изъ большаго количества видовъ, которые почти все живутъ въ кишечномъ каналѣ позвоночныхъ, главн. обр., домашнихъ животныхъ. А. кладутъ обыкновенно яйца, снабженныя твердой скорлупой; послѣ довольно продолжительнаго пребыванія въ какомъ-нибудь сыромъ мѣстѣ изъ яицъ этихъ развивается зародышъ, который, по видимому, всегда попадаетъ сначала въ промежуточнаго хозяина, а метаморфозу свою продѣлываетъ, обыкновенно, уже въ окончательномъ хозяинѣ. А. обыкновенная (A. lumbricoides II); самка достигаетъ до 40 см. длины и до 5 см. толщины, самецъ значительно меньше; см. табл. „Черви“, фиг. 1) большею частью желтовато-бураго или красноватаго цвѣта, распространяетъ непріятный запахъ, живетъ въ тонкой кишкѣ человѣка, преимущественно у дѣтей

и встрѣчается здѣсь часто въ такомъ громадномъ количествѣ, что заполняетъ собою почти весь просвѣтъ кишки; этотъ видъ живетъ также и въ свиньяхъ и, какъ кажется, распространенъ по всему земному шару. А. эта откладываетъ въ теченіе года до 60 милл. яицъ, которые непрерывно выдѣляются съ испражнениями хозяина, очень долго противостоятъ морозу и сухости, а затѣмъ начинаютъ медленно развиваться въ водѣ или въ сырой землѣ. Еще яйцами или уже личинкою (Rhabdites) попадаютъ онѣ вмѣстѣ съ упавшими съ дерева плодами, сырою морковью или съ водою прямо (безъ промежуточнаго хозяина) въ пищеварительный каналъ человѣка и продѣлываютъ въ его кишкѣ дальнѣйшее свое развитіе. Выросши, онѣ нрѣдко нарушаютъ отправленіе этого органа, а иногда служатъ источникомъ тяжелыхъ страданій. А. кошачья (A. mystax) паразитируетъ не только въ кошкѣ, но и въ собакѣ, а при случаѣ также и въ человѣкѣ. А. лошадиная (A. megaloccephala), самка которой бываетъ до 37 см., а самецъ до 26 см. длины, свойственна кишкѣ лошади и осла; она причиняетъ часто серьезные завалы, катарры слизистой оболочки кишки и т. п. заболѣванія этихъ животныхъ. На яйцахъ А. весьма удобно изучать явленія, происходящія во время оплодотворенія, потому что ядра яицъ и сѣменчатки этихъ животныхъ очень велики (см. рисунокъ при словѣ „Сѣмя“, фиг. 1, b) Къ этому же семейству глисты принадлежатъ другой паразитъ человѣка — родъ острица (Oxurigia, см.).

**Асквигъ**, Гербертъ Генри, англ. политикъ, род. 1852 г., воспитывался въ Лондонѣ, проходилъ курсъ наукъ въ Оксфордѣ и съ 1874 г. былъ адвокатомъ въ Лондонѣ. Въ 1886 г. былъ избранъ въ палату общинъ, гдѣ примкнулъ къ либеральной партіи и отличался выдающимся краснорѣчіемъ. Когда въ 1886 г. была начата процессъ противъ вожаковъ партіи ирландскаго home rule'a, А. вмѣстѣ съ сэромъ Чарльзомъ Русселемъ выступилъ защитникомъ Парнелля и настолько выдвинулся, какъ въ этомъ дѣлѣ, такъ и во время избирательнаго движенія 1892 г., что въ августѣ этого года, послѣ того какъ по его предложенію нижняя палата вотировала недоувѣріе консервативному правительству, Гладстонъ довѣрилъ ему министерство внутреннихъ дѣлъ, хотя до того времени А. не занималъ ни одной государственной должности. Въ 1895 г. вмѣстѣ съ кабинетомъ Розбери А. покинулъ постъ министра.

**Аскетизмъ** (греч. аскезисъ) собственно упражненіе; умѣренный образъ жизни греческихъ атлетовъ, для приобретенія и сбереженія тѣлесной силы во время приготовленія къ борьбѣ. Въ смыслѣ нравственномъ обозначаетъ стремленія къ достиженію высшаго совершенства путемъ умерщвленія плоти по преимуществу въ болѣе

широкомъ смыслѣ — имѣть цѣлью чисто нравственную подготовку. Обычнымъ образомъ, существуетъ 3 основныя формы, которыя ставятъ А. при служеніи нравственному дѣлу: 1) формальное упражненіе силы воли въ продолженіи невольныхъ ощущений, напр. отвращенія; 2) самоотреченіе, употребительнѣйшимъ и естественнѣйшимъ средствомъ для котораго служить постъ, но также и безбрачіе, добровольная бѣдность и послушаніе, три пункта, которые предписываются католической церковью, какъ *Consilia evangelica*; 3) собственно самоистязаніе. Монашество, въ которомъ католическая церковь видитъ высшую степень нравственной жизни, есть ничто иное, какъ приведенный въ исполненіе и получившій развитіе и организацію А., въ тѣсномъ смыслѣ и слово А., аскетическая жизнь, служить здѣсь синонимомъ монашеской и монастырской жизни. См. Zöckler, „Kritische Geschichte der A.“ (Франкф. 1863).

**Аскетизмъ въ древней Руси** имѣлъ весьма важное значеніе, такъ какъ распространялся далеко за предѣлы церковнаго міра, чисто монастырской жизни, и захватывалъ въ свою сферу многообразныя проявленія общественнаго и домашняго быта. Перейдя къ намъ изъ Византіи въ суровой формѣ рѣшительнаго отрицанія мірскихъ радостей, А. долженъ былъ наложить рѣзкій отпечатокъ на нашу древнюю литературу, которая подъ его влияніемъ какъ-то чуждается поэтическихъ элементовъ, такъ какъ они черпались изъ стараго языческаго преданія. Свѣтская пѣсня, общественныя увеселенія, признаны были „бѣсовскими, демонскими игрищами“, и съ ними духовенство вступило въ энергичную борьбу, которая тянется въ теченіе всего до-Петровскаго періода. Конечно, въ первое время А. не могъ быть особенно силенъ, и хотя для многихъ, какъ для Владиміра Мономаха, монашество представлялось высшимъ христіанскимъ подвигомъ, но они, по примѣру этого князя, считали возможнымъ искать спасенія души менѣе исключительными путями. Даже сами иноки, какъ *Теодосій Печерскій*, *Несторъ* и др., не могутъ совсѣмъ отрѣшиться отъ интересовъ окружающей дѣйствительности, и потому древняя лѣтопись, заключая въ себѣ нѣкоторые элементы А. въ сужденіяхъ о значеніи разныхъ событій, проникнута въ сильной степени земскимъ духомъ. Однако, уже съ древнѣйшихъ временъ А. жовель на Руси къ утвержденію крайне отрицательнаго взгляда на женщину, какъ на вмѣстилище всѣхъ пороковъ, „бѣсовскую гостиницу“. Этотъ взглядъ настойчиво выражается даже въ свѣтскомъ литературномъ памятникѣ, въ моленіи *Давида Заточника*. Со времени монгольскаго нашествія распространяется сильное покаинное настроеніе: бѣдствіе, постигшее русскую землю, объясняется, какъ Божіе наказаніе за грѣхи русскихъ людей, и

вслѣдствіе этого, раздается призывъ къ исправленію. Значеніе монастырей въ эту эпоху очень возвышается: ихъ благотворительность достигаетъ широкихъ размѣровъ, растетъ ихъ политическое значеніе, благодаря союзу съ властью, и, въ этомъ отношеніи сохраняя старую связь съ общественными интересами, иноки ставятъ себѣ задачей быть свѣтомъ мірянамъ, призываютъ ихъ къ строгой жизни, стремятся возможно полнѣе внести въ жизнь мірянъ начала А. Особенно развивается А. на сѣверѣ Россіи, гдѣ на ряду съ большими монастырями, появляется множество отдѣльныхъ скитовъ, служащихъ прибѣжищемъ для весьма незначительныхъ группъ пустынножителей. Устанавливаются такимъ образомъ два типа А.: общежительный и скитскій. Въ литературѣ свѣтскіе элементы вплоть до XVII в. усиленно изгоняются, а домашняя жизнь должна, по новымъ взглядамъ уподобляться монастырской. „Домострой“ рекомендуетъ обставить горницу по образцу кельи, а весь почти день посвящать разнымъ молитвамъ, точно перечисляемымъ; идеаломъ является „богобоязненное житіе“, и все воспитаніе должно быть проникнуто принципомъ страха Божія; женщина до крайности принижается, обращаясь въ теремную затворницу. Новая культурная вѣянія въ XVII в. ограничиваютъ это чрезмѣрное развитіе А., хотя въ половинѣ еще этого столѣтія кружокъ ревнителей древняго благочестія, образовавшійся около царскаго духовника *Стефана Вонифатьева*, имѣвшаго сильное вліяніе на царя *Алексѣя Михайловича*, и пытается удержать жизнь общественную въ прежнихъ строгихъ нормахъ. А. съ этого времени постепенно принимаетъ тѣ формы, въ какихъ онъ проявляется въ наши дни, т. е. остается въ спеціально-монастырской средѣ; однако, у раскольниковъ строй домашней жизни во многомъ напоминаетъ черты древняго А., а вмѣстѣ съ тѣмъ у нихъ сохраняется и та особенная форма А., которая поэтизировала пустынное житіе: есть не мало раскольническихъ духовныхъ стиховъ, представляющихъ пустыню въ высоко-художественныхъ, „умилительныхъ“ подробностяхъ.

**Аскетъ** (греч.) обрекающій себя аскетизму, налагающій на себя церковное покаяніе. А. (*continentes, agonistici*) называли съ середины II-го стол. тѣхъ христіанъ, которые воздерживались отъ пищи, наложеніемъ частыхъ постовъ, не вступали въ бракъ, и свое имущество раздавали бѣднымъ. А. жили вмѣстѣ съ женщинами-А., такъ наз. *virgines*, чтобы противустоять плотскимъ искушеніямъ. Противъ ихъ нравственныхъ поступковъ ратовали уже епископы и соборы III-го стол. Съ этихъ поръ больше прославились тѣ А., которые покидали свѣтъ, дѣлались отшельниками и пустынниками, или уходили въ монастырь.

**Аски**, (*Ascus*), латинск. назв. сумокъ, въ

кот. образуются споры сумчатыхъ (см.) грибовъ.

**Асклепадинъ**, ядовитый алкалоидъ растения *Vincetoxicum officinale* Mönsch изъ сем. *Asclepiadaceae*; вызываетъ сильную рвоту.

**Аскетика**, ученіе объ аскетизмѣ.

**Асклепадовскій стихъ**, 1) малый А. состоитъ изъ 2-хъ раздѣленныхъ цезурой катаlecticескихъ трохаическо-дактилическихъ триподій, изъ которыхъ первая имѣетъ дактиль на 2-мъ мѣстѣ, вторая—на первомъ:

— — — — — | — — — — —

2) большой А., состоящихъ изъ предыдущихъ двухъ триподій съ хоріямбомъ въ срединѣ. Изъ Аскл. стиха составляется пять строфъ: первая строфа состоитъ изъ 4 малыхъ А. стиховъ, вторая изъ 3 малыхъ А. стиховъ и гликонея, третья изъ повторенныхъ послѣдовательно 2 раза гликонея и малаго А. стиха, четвертая изъ 2 малыхъ А. стиховъ, ферекрата и гликонея и пятая—изъ 4-хъ большихъ А. стиховъ.

**Асклепадъ**, греч. поэтъ съ Самоса (около 270 г. до Р. X.), авторъ 39, преимущественно эротическихъ, эпigramмъ, отличающихся изяществомъ формы и чувствомъ.

**Асклепады**, коллегия жрецовъ-врачей, считавшихъ себя потомками Асклепія и совершавшихъ служеніе при посвященныхъ ему храмахъ, распространившихся въ послѣдствіи по всей Греціи. Врачебное искусство передавалось у А. отъ отца къ сыну и ревниво оберегалось, по крайней мѣрѣ вплоть до Гипократа, отъ неосвященныхъ. Въ извѣстныхъ случаяхъ А., вѣроятно, лѣчили и внѣ храма: Ликургъ (886) напр., обязываетъ ихъ сопровождать спартанское войско. Особ. важныя наблюденія записывались на таблицахъ, или же на стѣнахъ храмовъ. Наиб. славу приобрѣли А. книдскаго и косскаго храмовъ. Въ IV ст. А. перестаютъ быть замкнутой кастой, а въ позднѣйшую эпоху они являются иногда жрецами, не обладающими никакими медицинскими свѣдѣніями, какъ это видно изъ „Pseudomantis“ Лукіана.

**Асклепасаъ**, лат. назв. ласточкина (см.).

**Асклепія** (*Ἀσκληπιεία*), праздникъ въ честь Асклепія, справлявшійся, главнымъ образомъ, въ Эпидаврѣ каждыя 5 лѣтъ, 9 дней спустя послѣ исеміическихъ игръ. При пѣніи гимновъ статуя бога возилась въ торжественной процессіи на триумфальной колесницѣ, которую сопровождала толпа факельщиковъ; затѣмъ слѣдовали жертвоприношенія, поэтическія и музыкальныя состязанія и т. п.

**Асклепіій** (*Ἀσκληπιός*, лат. *Aesculapius*, эскулапій), у древнихъ грековъ богъ врачевой науки, сынъ Аполлона и Корониды, дочери лавіеа Флегія, родившійся въ Лакерѣ или Триккѣ, въ Фессалии, а по другому преданію въ Эпидаврѣ, въ Арголидѣ или въ Мессеніи. Когда возникъ споръ о мѣстѣ рожденія А., то оракулъ рѣшилъ его въ пользу Эпидавра, но призналъ ма-

терью бога ессалианку Корониду. Аполлонъ передалъ ребенка А. кентавру Хирону, который воспиталъ его и научилъ искусству врачеванія. По Аполлодору А. получилъ отъ Аѣины кровь, истекшую чѣи жилы Горгоны, и, пользуясь ею, могъ губить и воскрешать людей, какъ, напр., Гипполита, Капанея, Тиндарея, Гименея, Главка и др., а Гигинъ передаетъ рассказъ о змѣѣ, которая показала А. траву, обладающую силой воскрешать людей. Зевсъ, боясь, что А. научитъ людей избавляться



Асклепіій (Парижъ, Лувръ)

отъ смерти, убилъ его молніей. Гомеръ нѣсколько разъ упоминаетъ объ А., какъ о превосходномъ врачѣ, сыновья которого Махаонъ и Подалирій, были врачами въ греческомъ войскѣ. По мнѣнію однихъ, А. является историческимъ лицомъ, другіе же полагаютъ, что культъ А. имѣетъ финикійское или колхидское происхожденіе. Наряду съ А. часто встрѣчается богиня здоровья Гигіея. Богу-цѣлителю было посвящено много знаменитыхъ храмовъ (*Ἀσκληπιεία*); храмы эти, соединенные съ лѣчебницами, воздвигались обыкновенно въ священныхъ рощахъ, вблизи цѣлебныхъ источниковъ или на высокихъ горахъ. Жреческія обязанности исполняли въ нихъ пре-

имущественно лица, принадлежавшія къ роду асклепиадовъ (см.). Нерѣдко въ храмахъ А. держали змѣя, такъ какъ змѣя постоянно является символомъ божества и пророческой силы. Такъ какъ богъ по преданію подавалъ исцѣленіе, главнымъ образомъ, во время сна, то въ его храмахъ происходили, такъ наз. incubationes (возлежанія), причемъ А. или другое божество являлись къ больнымъ во время ихъ сна и называли цѣлебное средство. Исцѣленные, покидая храмъ приносили богу жертву (обыкновенно пѣтуха) и вѣшали въ храмъ по обѣту доски съ обозначеніемъ болѣзни и врачебнаго средства. Недавнія раскопки храма въ Эпидаврѣ обнаружили большое число такихъ таблицъ. Въ Эпидаврѣ же справлялся знаменитый празникъ А., сопровождавшійся состязаніями и торжественными процессіями (см. *Асклепий*).

Въ Римѣ культъ А. или эскулапія проникъ въ 291 до Р. Хр. во время свирѣпствовавшей въ городѣ чумы. По приказанію сивилинскихъ книгъ А. въ образѣ змѣи былъ перевезенъ изъ Эпидавра, и ему былъ посвященъ храмъ на тибрскомъ островѣ (нынѣ San Bartolomeo). Извѣстенъ былъ также храмъ Эскулапа въ Антіѣ (Antium). Культъ А. долѣе другихъ выдерживалъ борьбу съ христіанствомъ. См. Girard, *L'Asclépiion d'Athènes* (Парижъ 1881). А. принадлежалъ къ числу божествъ наиболѣе часто изображавшихся древнимъ искусствомъ. Обыкновенное идеальное изображеніе представляетъ А. бородатымъ мужемъ, похожимъ по выраженію лица на Зевса, но только болѣе кроткимъ и молодымъ. Сохранившіяся статуи изображаютъ А. по большей части стоящимъ и одѣтымъ въ длинный плащъ; правой рукой онъ опирается на толстый посохъ, вокругъ котораго обвилась змѣя; нерѣдко встрѣчается группа А. и Гигіеи. Возлѣ святилища А. въ Афинахъ были найдены во множествѣ рельефы, изображающіе А. и Гигіею вмѣстѣ съ Махаономъ, Подалиріемъ и т. д. Прекрасная голова А. съ о. Мелоса (которую считаютъ также головой Зевса), находится въ настоящее время въ Британскомъ музеѣ, а величественная статуя А. въ Луврѣ, въ Парижѣ (см. рис.). См. Sallet, *Asclepias* и *Hygieia* (Берлинъ 1878); E. Löwe, *De Aesculapi figura* (Страсбургъ 1887).

**Асклепідоръ**, 1) греческій живописецъ изъ Афинъ, уступавшій Апеллесу въ пропорціональности фигуръ (см. Плиній, *Hist. Nat.* гл. X, ст. 36). Изъ произведеній А. извѣстны двѣнадцать божествъ Олимпа, пріобрѣтенныя тираномъ Мнасономъ за 300 минъ (мина 60 коп.). А. приписываютъ трактатъ о живописи, (см. Мейеръ „Ист. искус. у древн.“, т. II). 2) скульпторъ, произведенія котораго отличались замѣчательной выразительностью лицъ (см. Плиній, кн. XXXIV, гл. VIII).

**Асклепідотъ** (*Ἀσκληπιδότος*), греч. пи-

сатель I в. до Р. Хр., считается авторомъ очерка греко-македонской тактики (*τακτικά κεφάλαια*), который, однако, приписывается также его учителю, философу Посидонію (см.). Изд. Köchly-Rüstow'ымъ въ „*Griech. Kriegsschriftsteller*“, т. 2 (Лейпц. 1885).

**Асклепѣонъ**, горькое вещество, получаемое изъ растенія Мударъ (*Calotropis gigantea*) изъ семейства асклепиадовыхъ.

**Асколи**, Грація діо Исаія, ит. лингвистъ, род. въ 1829 г.; еврей по происхожденію, онъ въ дѣтствѣ предназначался для занятій коммерціей, но любовь къ лингвистикѣ одержала верхъ. Уже 16-ти лѣтъ А. напечаталъ превосходную работу о фріусскомъ діалектѣ. Собраніе раннихъ его трудовъ составляютъ *Studj orientali e linguistici*. Въ 1860 г. А. былъ приглашенъ въ Миланскую Академію, гдѣ съ 1861 г. и состоитъ профессоромъ языковеденія, продолжая неутомимо свои изслѣдованія въ области сравнительной грамматики, романистики и санскрита, доставившихъ ему славу одного изъ самыхъ выдающихся индо-германск. фонологовъ и романистовъ. Половина ит. лингвист., такъ или иначе, считаютъ себя ученик. А. Труды его: *Fonologia comparata del sanscrito, del greco e del latino* (1870; суц. пѣм. пер.); *Studj critici* (1861—77; перев. на нѣм. яз.) и *Lettere glottologiche* (1886; нѣм. пер.). Съ 1873 г. А. издаетъ миланск. *Archivio glottologico*, первый томъ котораго содержитъ его изслѣдов. о Saggiadini и восьмой — объ ит. діалектахъ. Въ 1887 г. А. былъ сдѣланъ членомъ-корреспондентомъ берлинск. Акад. Наукъ и въ 1889 сенаторомъ итал. королевства.

**Асколинъ**, растворъ сѣрнистаго газа (SO<sub>2</sub>) въ глицеринѣ; рекомендованъ какъ антисептическое средство при дифтеритѣ и пр. Употребляется для освѣтленія вина и пива.

**Асколи-Пичено**, провинція Средней Італіи; занимаетъ древнюю марку Фермо и южную часть древняго Пиченума или марку Анкону; площадь 2063 кв. км. На зап. страна включаетъ главную цѣпь римскихъ Апеннинъ, между тѣмъ какъ къ в. поверхность постепенно понижается; А. орошается многочисленными приморскими рѣчками (Тронто, Азо, Тено и др.). Народонаселеніе простиралось къ концу 1891 г до 215,563 человекъ; занимается хлѣбопашествомъ, разведеніемъ винограда, винныхъ ягодъ, апельсиновъ, дынь, льна, конопли, а также производствомъ шелка и сыра. Провинція распадается на два округа: А и Фермо.

**Асколи-Пичено**, главный городъ ит. провинціи того же имени (см.) при ж. д.; имѣетъ древнія римскія ворота, красивый соборъ (выстроенный на мѣстѣ храма Геркулеса), гимназію, лицей, техническую и земледѣльческую школы; 11,119 жит. (1881), занимающихся разведеніемъ шелковичныхъ червей, производствомъ оливк. масла, бумаги, и т. д. Мѣстопробываніе епископа. А., въ древности Аскулумъ, былъ главнымъ городомъ пичентинцевъ (отсюда Asculum

Piscenum), а подь владычествомъ римлянъ — муниципіей. Въ 90 г. до Р. Х. А. убійствомъ проконсула К. Сервилія вызвалъ, такъ наз., войну союзниковъ. Въ средніе вѣка А. былъ взятъ и опустошенъ Фридрихомъ II въ 1242 г.; въ 1555 окончательно подчинился папской власти.

**Аскольдова** могила находится на мѣстѣ убіенія Аскольда и Дира. По преданію А., принявшій въ христіанствѣ имя Николая, былъ похороненъ на печерской возвышенности (Диръ въ Кіевѣ, за Ирининскимъ монастыремъ), надъ нынѣшнимъ николаевскимъ мостомъ, нѣскольکو лѣвъе, гдѣ теперь вблизи расположенъ Никольскій монастырь. Каменный древній саркофагъ А. находится въ подвалѣ подь церковью въ этомъ урочищѣ. Церковь во имя св. Николая построена воронежскимъ купцомъ Мещеряковымъ въ 1809 г. Изстари на этомъ урочищѣ существовало кладбище, нынѣ расширяющееся по склонамъ и террасамъ указанной возвышенности по направленію къ Днѣпру. Это лучшее, очень благоустроенное и дорогое кладбище въ городѣ Кіевѣ; на немъ хоронятъ богатыхъ и родовитыхъ людей, поэтому кладбище полно художественно выполненныхъ склеповъ и памятниковъ, а видъ на заднѣпровье съ А. м. считается однимъ изъ лучшихъ въ Кіевѣ.

**Аскольдъ** или Оскольдъ, одинъ изъ двухъ витязей Рюрика, о которыхъ повѣствуетъ русская лѣтопись. Оставляя въ сторонѣ вопросъ о достовѣрности легенды о существованіи этихъ витязей или князей (см. у Д. Иловайскаго, „Разысканія о началѣ Руси“), сообщаемъ всѣ извѣстныя данныя объ А. и его сподвижникѣ Дирѣ по тексту первоначальной русской лѣтописи. У Рюрика были два мужа не изъ его племени, но бояре, и они отпросились въ Царьгородъ со своимъ родомъ; пошли они по Днѣпру и, идя мимо, увидѣли на горѣ городокъ, распрашивая, сказали: чей это городокъ? имъ отвѣчали: были тутъ три брата, Кій, Щекъ и Хоривъ, они устроили этотъ городокъ и померли, а мы, родъ ихъ, живемъ здѣсь, платя дань Хозарамъ. А. же и Диръ остались въ этомъ городѣ, соединили вокругъ себя много Варяговъ и начали владѣть землею Полянъ. Въ то же время Рюрикъ княжилъ въ Новгородѣ. Въ 866 г. пошелъ А. и Диръ противъ грековъ и пришелъ въ 14-й годъ царствованія Михаила. Когда царь пошелъ противъ агарянъ и дошелъ уже до Черной рѣчки, епархъ послалъ ему вѣсть, что на Царьгородъ идетъ Русь, и царь воротился. Русь же вошла внутрь гавани и многихъ людей простыхъ избила и обступила Царьгородъ съ двумястами кораблями. Едва, едва царь вошелъ въ городъ съ патриархомъ Фотіемъ, пришелъ къ святой церкви Богородицы Влахернской; всю ночь совершали молитву и, божественную ризу Богородицы Влахернской вынеся съ пѣснями, опустили въ воду. Тогда была тишина, и море было спокойно, но тотчасъ наступила

буря съ вѣтромъ, и поднялись особенно громадныя волны, взволновали корабли безбожной Руси, пригнали ихъ къ берегу и потопили ихъ, такъ что немногіе изъ нихъ избѣжали таковой бѣды и вернулись во-своиси. Въ 882 же году пришелъ Олегъ къ кіевскимъ горамъ и увидѣлъ что тамъ княжатъ А. и Диръ; тогда онъ спряталъ своихъ воиновъ въ лодкахъ, а другихъ поставилъ позади (въ запасѣ), а самъ пошелъ (въ Кіевъ), неся съ собою ребенка Игоря. Приплывши подь Угорское (урочище) и спрятавъ своихъ воиновъ, послалъ Олегъ къ А. и Диру, говоря, что онъ гость, идетъ въ Грецію отъ Олега и княжича Игоря и проситъ придти къ нимъ съ ихъ родичами. Пришли А. и Диръ; тогда всѣ другіе воины повыскакивали изъ лодокъ, и сказалъ Олегъ А. и Диру: вы не князья и не княжескаго рода, а я рода княжескаго, вынесъ Игоря (и добавилъ), а вотъ и сынъ Рюрика. Тогда убили А. и Дира, понесли на гору и погребли его (А. м.) на горѣ, что называется „Угорская“, гдѣ теперь (XII в.) Олминъ дворъ. На этой могилѣ поставлена („поставилъ“) церковь святого Николая, а могила Дира за церковью святой Ирины.

**Аскольдъ**, о—въ въ Японскомъ морѣ на восточн. краю Уссурийскаго залива, скалистый и лѣсисгый, содержитъ золото.

**Аскомицеты**, латинское. назв. сумчатыхъ грибовъ.

**Асковій**, Кв. А. Педіанъ (3—88 по Х.)—рим. грамматикъ; авторъ историческаго комментарія къ рѣчамъ Цицерона. До насъ дошли комментаріи къ 5 рѣчамъ (въ весьма жалкомъ состояніи). Изд. Kiessling и Schöll (Берл. 1875). Ложно приписываются А. схолии къ Цицероновскимъ Верринамъ. См. Madvig, De Asconii Peditiani commentariis (Копенг. 1828).

**Аскоспоры**, споры сумчатыхъ (см.) грибовъ.

**Аскоченскій**, Викторъ Игнатьевичъ, род. 1 окт. 1813 г., ум. 18 мая 1879 г. въ Воронежѣ, сынъ священника. Учился въ воронежской семинаріи, къ которой всецѣло примѣтна мрачная характеристика Помяловскаго. Затѣмъ, въ 1837 г. перешелъ въ Кіевскую духовную академію. Въ 1839 г. онъ кончилъ курсъ со степенью магистра и тотчасъ же былъ назначенъ бакалавромъ сначала по кафедрѣ польскаго языка, а затѣмъ патрологіи. Въ 1846 г. подь влияніемъ сильнаго увлеченія А. бросаетъ ученую карьеру и принимаетъ мѣсто совѣтника губернскаго правленія въ Житомирѣ. Въ 1849 г. онъ переводится на должность судьи и исправляющаго должность предсѣдателя гражданской палаты въ Каменецъ-Подольскѣ. Въ 1851 г. А. былъ вынужденъ оставить службу и очутился въ крайней нуждѣ. Съ этого времени онъ отдался литературной дѣятельности. Въ 1854 г. осповалъ журналъ „Домашняя бесѣда“, затѣмъ напечаталъ: 1) „Исторія р. литературы“. 2) „Кіевъ съ древнѣйшимъ его училищемъ“. 3) „Асмодей нашего времени“ ром. По

взглядамъ, высказываемымъ въ „Домашней бесѣдѣ“ А. обскурантъ и клерикалъ. Онъ съ дикой яростью возстаетъ противъ науки, стремленія къ европейскому просвѣщенію, къ образованію низшихъ классовъ и новой гражданственности. Между тѣмъ, если прочесть его „дневникъ“, то видно, что смолоду онъ придерживался совѣмъ другихъ взглядовъ. Напримѣръ, будучи въ академіи А. пишетъ противъ монашескаго односторонняго преподаванія въ академіи. „Пока не истребитъ Господь (говорить онъ) этотъ нечистый духъ односторонности и застарѣлаго квіетизма, пока не дадутъ воли чувству и простора уму, а главное, пока не отнимутъ грозную безтолковую ферулу у этихъ черныхъ геневъ, до тѣхъ поръ отъ нашей академіи не жди добра“. А. возставалъ даже противъ церковныхъ обрядовъ, т. ч. онъ самъ себя называетъ карбонаріемъ. Въ лицѣ его мы видимъ рѣдкій по рельефности примѣръ измѣненія взглядовъ и характера человѣка подъ вліяніемъ неудачно-сложившейся жизни. Сначала лишенья, затѣмъ долги, неудачное сватовство и наконецъ, потеря службы озлобили А. и довели до той страстной ненависти ко всему передовому, молодому, сильному и жизнерадостному, которая ключемъ бьетъ во всѣхъ его лит. произведеніяхъ. Слабохарактерный и эгоистичный, онъ привыкъ центромъ міровоззрѣнія ставить свое я; поэтому когда онъ самъ любилъ и его любили у А. былъ живъ интересъ къ наукѣ и онъ былъ искреннимъ приверженцемъ всего свѣжаго и свободнаго, когда же въ его личной жизни наступилъ мракъ, когда онъ почувствовалъ, что постепенно всѣ отъ него отдалялись и стали недружелюбно относиться къ нему, то и онъ всѣхъ и все возненавидѣлъ.

**Аскусь**, см. *Аски*.

**Аскъ** (Ask), „ясень“, въ сѣверн. мифологіи родоначальникъ людей, какъ Эмбала („вязь“?), родоначальница; см. *сѣверная мифологія*.

**Аслауга**, въ сагѣ о Рагнорѣ, дочь Сигурда (см.) и Брингильды, родоначальница норвежскихъ королей. Ея волосы блестѣли, какъ золото, и были такъ длинны, что она могла вся закутаться въ нихъ; она росла золушкой, пока датскій король Рагнаръ Лодброкъ, который незадолго передъ тѣмъ овдовѣлъ, не нашелъ ее и не сдѣлалъ своею женою. У ея сына Сигурда-Змѣиные-Глаза (блестящіе змѣиные глаза получилъ онъ въ знакъ происхожденія отъ Сигурда, убійцы Фафнира) родилась дочь Рагнильда, мать Гаральда прекрасноволосаго, перваго единовластителя Норвегіи. Съ сыномъ А. Иваромъ, основателемъ города Юрка, связано извѣстное сказаніе о бычачей кожѣ (миѳъ о Дидонѣ).

**Асмансгаузенъ**, село въ прусскомъ правительств. округѣ Висбаденѣ, въ Рейнгау, на правомъ берегу Рейна, при ж. д., имѣетъ извѣстный минеральный ис-

точникъ содержащій литій съ температурою въ 35° Ц., купальню и кургаузъ, остатки римскихъ и средневѣковыхъ бань, винодѣліе (наилучшія рейнскія красныя вина) виноторговлю и (1890 г.) 1068 жителей. Вблизи Нидервальдъ съ національнымъ памятникомъ, къ которому изъ А ведетъ цѣпная желѣзная дорога.

**Асмара**, важная въ стратег. отношеніи мѣстность на вост. склонѣ абиссинской горной страны, въ 90 клм. къ югу-зап. отъ Массовы, въ 1888 г. занята Италіей и укрѣплена.

**Асмодей** (жадный), по евр. мифологіи демонъ-возмутитель супружескаго согласія, нарушитель брака. Въ Талмудѣ А. изображается, какъ сластолюбивый демонъ, также король демоновъ, отъ котораго исходятъ всѣ науки, за исключеніемъ медицины.

**Асмусъ**, 1) Георгъ, нѣм. поэтъ, род. 1830 г. въ Гиссенѣ, ум. 1892 г. въ Боннѣ, учился въ Гиссенѣ и Фрейбургѣ; съ 1854—1862 г. занимался инженерной дѣятельностью въ Германіи, затѣмъ былъ приглашенъ на горнозаводскія работы въ Сѣв. Америку; въ 1884 г. вернулся въ Европу и, совершивъ нѣсколько путешествій, поселился въ Берлинѣ. Его стихотворное посланіе „Amerikanisches Skizzenbüchelche“, написанное на верхне-гессенскомъ диалектѣ, приобрѣло блестящій успѣхъ, въ особенности среди нѣмцевъ въ Америкѣ. Кромѣ того онъ написалъ новеллу „Camp Paradise“ (Лейпц. 1877) и „Gedichtbüchelchen“ (Лейпц. 1896).

2) Псевдонимъ Матѣ. Клавдіуса (см.).

**Асныкъ**, Адамъ, польскій поэтъ, род. 11 сент. 1838 г. въ Калишѣ проходилъ курсъ университетскихъ наукъ въ Варшавѣ, Бреславлѣ и Гейдельбергѣ, гдѣ въ 1866 г. онъ получилъ степень доктора философіи; съ 1870 г. проживалъ въ Краковѣ, гдѣ и умеръ 2 авг. 1897 г. Многочисленныя лирическія стихотворенія А., появившіяся съ 1865 г. въ польскихъ журналахъ подъ псевдонимомъ Ел...у (первое собраніе, Львовъ 1869; 5-е изд. въ 3 т., 1888 г.; въ нѣм. перев. L. Gumplowicz'a, Вѣна 1887), принадлежатъ къ изящнѣйшимъ образцамъ этого рода поэзіи. Его первые драматическіе опыты, комедія „Вѣтка гелиотропа“ (Лемб. 1869) и „Борьба партій“ (Краковъ 1869), а также драма „Кола Виенци“ (тамъ же 1874), равно какъ и пользовавшаяся на сценѣ успѣхомъ драма „Еврей“ (тамъ же 1875), не выдерживаютъ строгой критики. Гораздо болѣе серьезное значеніе имѣетъ историческая трагедія „Кейсутъ“ (Краковъ 1878; на нѣм. яз. въ переводѣ M. v. Reden'a, 1880), изображающая трагическую смерть литовскаго князя.

**Асока**, прославленный въ буддійскихъ сказаніяхъ владыка Индіи изъ династіи Маурія, господствовавшей въ сѣв. Индіи съ 325 по 188 г. до Р. X. Основателемъ ея почитается Чандрагупта (Сандракотта грековъ), дѣдъ Асоки. Къ Чандрагуптѣ

было посольство отъ Селевка, преемника Александра Великаго. Чандрагупта царствовалъ въ Магадѣ, въ г. Паталипутра (совр. Патна), на берегу Ганга была столица государства; хотя Индія въ ту пору была раздѣлена на 120 мелкихъ владѣній, но династія Маурія пользовалась вліяніемъ на нихъ. А. былъ владѣтелемъ большей части Индіи; годы его царствованія опредѣляются различно 259—222 и 272—236 до Р. Х. По преданіямъ А., въ началѣ царствованія отличался необыкновенной жестокостью; но, обращенный чудеснымъ образомъ въ буддизмъ, онъ сдѣлался ревностнымъ приверженцемъ и распространителемъ новаго ученія. При немъ немногочисленная раньше секта сдѣлалась государственной, наиболее покровительствуем. религіей, такъ что его называютъ Константиномъ Великимъ буддизма. Внутри своего государства онъ щедро поддерживалъ буддійскихъ монаховъ. Говорятъ, онъ трижды дарилъ монахамъ свое царство и трижды выкупалъ его отъ нихъ. Ему приписываютъ постройку многочисленныхъ монастырей и ступъ въ Индіи. По его инициативѣ былъ собранъ третій буддійскій соборъ въ столицѣ государства Паталипутрѣ, по окончаніи котораго онъ разослалъ миссіонеровъ въ Кабуль, Кашмиръ, Непаль и въ большую часть государствъ Индіи; на Цейлонъ онъ послалъ сына своего и дочь для распространенія и утвержденія новаго ученія. Для популяризаціи буддизма онъ велѣлъ высѣкать на скалахъ и на воздвигнутыхъ имъ памятникахъ главныя положенія буддизма. Частію эти надписи, въ различныхъ частяхъ Индіи сохранились до настоящаго времени. Объ А. см. Burnouf. *Introd. d. l'Histoire de Buddhisme Indien.* (Пар. 1876). Beal-Buddhiste. *Records of the Western world* v. I и II. Fergusson *History of Indian and Eastern Architecture.* Fergusson and Burgees-*Indian cavetemples, Cunningham, Corpus inscriptionum indicarum.* Свѣтъ Азіи Едв. Арнольда перев. Анненской со статьей В. В. Лесевича — Эдикты царя Асоки.

**Асока**, мие., см. *поклоненіе деревьямъ.*

**Асѳъ** (Asôpos), древнее названіе рѣки въ Пелопоннесѣ, вытекающей къ западу отъ Фліуса, протекающей долину Сикіона и вливающейся въ Коринѳскій зал. Теперешнее названіе рѣки Хагіось-Георгіось. Другой А. беретъ начало въ южной Бѳотіи недалеко отъ Плагей, протекаетъ по восточной части Парасопіи, принимаетъ ниже Танагры Термодонъ и изливается въ Атиккѣ ниже Оропеса въ море. Богъ рѣки А., сынъ Посейдона, отецъ Эгины (см.) и Антіопы (см.), извѣстенъ въ особенности своею борьбою съ Зевсомъ, похитившимъ у него дочь Эгину. По совѣту Сизифа онъ хотѣлъ сдѣлать нападеніе на Олимпъ, но Зевсъ парализъ его громомъ на его ложѣ, гдѣ съ тѣхъ поръ находятъ каменный уголь.

**Аспазія** (Ἀσασία), 1) знаменитая женщ.

древности, дочь Апсіаха, родившаяся въ Милетѣ или въ Мегарѣ и переселившаяся со своимъ отцомъ въ Аѳины. Здѣсь А., обладавшая привлекательною наружностью и выдающимся остроуміемъ, пользовалась необыкновеннымъ успѣхомъ; даже такіе люди, какъ Сократъ, искали ея общества, чтобы послушать ея бесѣду. Особенно вліятельнаго положенія достигла она, благодаря знакомству съ Перикломъ, который разошелся со своей женою и женился въ 445 г. до Р. Хр. на А.; но такъ какъ послѣдняя была иностранкой, то бракъ этотъ не могъ считаться законнымъ. А. создала Периклу счастливую семейную жизнь и украсила своимъ умомъ и своею любовью его рѣдкіе часы досуга. Противники Перикла относились съ особенной враждебностью къ А., и комическіе поэты высмѣивали ее, называя Иррой олимпійскаго Зевса, новой Дейанирой или Юмфалой, усмирившей Ирака. Незадолго до пелопонесской войны комическій поэтъ Гермиппъ обвинилъ А. въ безбожіи. Периклъ самъ выступилъ на судѣ ея защитникомъ и добился ея оправданія. Фукидидъ вовсе не говоритъ объ А., но Аристофанъ называетъ ее виновницей пелопонесской войны. Послѣ смерти Перикла А. вышла замужъ за Лисикла, богатаго торговца скотомъ, который при ея помощи сдѣлался превосходнымъ ораторомъ, но скоро погибъ во время похода въ Карію. Бюстъ съ именемъ А. находится въ Museo Pio Clementino (Ватиканѣ), въ Римѣ. См. *Becq de Fougneres, Aspasia de Milet* (Пар. 1872). 2) А. младшая, называвшаяся сперва, вслѣдствіе прекраснаго цвѣта лица Мильто („накрашенная“), дочь Гермотима изъ Фокеи, въ Іоніи, была увезена въ гаремъ Кира младшаго, который скоро сталъ оказывать ей предпочтеніе передъ другими своими женами и далъ ей имя А. Послѣ смерти Кира въ битвѣ при Кунаксѣ, въ 401 г. до Р. Хр., она пошла въ гаремъ персидскаго царя Артаксеркса, обратившаго на нее особое вниманіе. Впослѣдствіи сынъ царя Дарій выпросилъ ее у отца, но когда Артаксерксъ потребовалъ ее обратно, чтобы сдѣлать ее жрицей Алаптиды, сынъ возсталъ противъ отца и погибъ въ этой борьбѣ.

**Аспалатовое дерево**, см. *орлиное дерево.*

**Аспалатусъ** (Aspalathus), родъ раст. изъ сем. мотыльковыхъ; кустарники, родомъ съ мыса Добр. Надежды, съ простыми или тройчатыми листьями, единичными, или собранными въ головки, бѣловато-желтыми цвѣтами и односѣмянными бобами. Нѣкоторые изъ 150 видовъ культивируются въ холодныхъ оранжереяхъ.

**Аспарагинъ**, амидъ, амидоантарной кислоты, (C<sub>4</sub>H<sub>8</sub>N<sub>2</sub>O<sub>3</sub> или CN(NH<sub>2</sub>). CONH<sub>2</sub> CH<sub>2</sub> COOH), весьма распространенъ въ растительномъ царствѣ, находится гл. обр. въ росткахъ спаржи, бобовыхъ растений, злаковъ и картофеля, въ алтейномъ и солодковомъ корняхъ, въ свеклѣ и картофелѣ и т. п. А. получается изъ сока ростковъ

вики; послѣдній пагрѣвается до кипѣнія, затѣмъ фильтруется; фильтратъ выпаривается до густоты сиропа, изъ котораго А. кристаллизуется. А. образуетъ безцвѣтные кристаллы безъ запаха, съ слабо-тошнотворнымъ вкусомъ, растворяющіеся хорошо въ горячей водѣ, трудно въ спиртѣ; А. соединяется съ основаниями, кислотами и солями; ферментами разлагается на янтарную кислоту и амміакъ, азотистой кислотой на яблочную кислоту и азотъ. Водный растворъ А., выдѣляетъ при кипяченіи, въ присутствіи щелочей, амміакъ, при чемъ образуется аспарагиновая кислота (амидо-янтарная кислота  $(\text{CN}(\text{NH}_2). \text{COOH}. \text{CH}_2 \text{COOH})$ ). Этой реакціей объясняется сильное выдѣленіе амміака при дефекаціи свекловичнаго сока, на сахарныхъ заводахъ и нахожденіе его въ потокѣ. А. составляетъ обыкновенно въ растеніяхъ продуктъ расщепленія бѣлковъ и вѣроятно превращается обратно въ присутствіи углеводовъ въ бѣлокъ.

**Аспарагусъ**, латинск. назв. спаржи (см.).

**Аспекты** (лат.), видимыя взаимныя положенія планетъ, солнца и луны. Главнѣйшіе суть: соединеніе (conjunctio), когда разность долготъ двухъ свѣтилъ равна  $0^\circ$ ; оно обозначается  $\sigma$ ; противостояніе (oppositio), когда разность долготъ двухъ свѣтилъ равна  $180^\circ$ ; обозначается  $\rho$ ; тригономальный (треугольный)  $\Delta$ , когда разность долготъ двухъ свѣтилъ  $120^\circ$ ; секстильный (шестиугольный)  $\star$ , когда разность долготъ  $60^\circ$ ; квадратура  $\square$ , когда разность долготъ  $90^\circ$ . Нынѣ удержались только соединеніе, противостояніе и квадратура. Аспекты обозначаются въ календаряхъ слѣдующимъ образомъ:  $\ddagger$   $\sigma$   $\rho$  обозначаетъ, напр., что Юпитеръ находится въ соединеніи съ Марсомъ. Аспекты имѣли большое значеніе въ астрологіи; такъ, соединеніе Юпитера и Сатурна называется великимъ; когда оно случается въ знакѣ Овна, то наз. величайшимъ.

**Аспендось**, гор. въ Памфіліи, вель въ древности оживленную торговлю, на р. Эвримедонтѣ, въ 12 км. отъ его устья, колонія армянь, богата прекрасными произведеніями искусства, которыя увезъ Верресь. Среди развалинь, относящихся къ эпохѣ императоровъ, имѣются: прекрасно сохранившійся римскій театръ съ роскошной сценой, нимфеумъ, базилика и великолѣпный водопроводъ.

**Аспергиллусъ** (*Aspergillus Mich.*), родъ грибовъ изъ подпорядка пиреномицетовъ (*Purpenomycetes*), заключающій виды плѣсневыхъ грибовъ съ булавовидно утолщенными на верхушкѣ конидіеносцами. Кромѣ этой формы безплолаго размноженія, особенно при обильномъ питаніи, наступаетъ образованіе перитеціевъ съ четками споръ. Наичаще встрѣчающійся видъ *A. glaucus Link.* (чернильная плесень) растетъ на гниющихъ веществахъ, особенно на маринованныхъ фруктахъ. У другихъ видовъ образуются склероціи, изъ которыхъ выро-

стаютъ питки мицелія; послѣднее происходитъ только въ мѣстахъ съ неполнымъ доступомъ воздуха, гдѣ конидіеносцы не развиваются. *A. fumigatus* образуетъ зеленноватый или синеватовсѣрый мицелій и производитъ у птицъ тяжелое заболѣваніе, если мицелій поселяется въ бронхахъ. Въ зоологическихъ садахъ наблюдались настоящія эпидеміи. Также и для человѣка небезопасно вдыханіе споръ. На поврежденной оболочкѣ онѣ производятъ тяжелое воспаленіе. Точно также при ушныхъ болѣзняхъ А. иногда поселяется въ слуховомъ проходѣ.

**Асперматическій** (греч.), пораженный асперматизмомъ (см.).

**Асперматизмъ**, мужское безплодіе, вслѣдствіе недостатка сѣмени.

**Аспорула** (*Aspergula L.*), родъ изъ семейства мареновыхъ (*Rubiaceae*), заключающій многолѣтнія травы съ мутовчатыми листьями, б. ч. бѣлыми цвѣтами, расположенными полузонтиками, и плодомъ въ видѣ двусѣмянки. Около 80 видовъ, растущихъ въ умѣренномъ климатѣ сѣв. полушарія. *A. odorata L.* (Жасминникъ, ясминникъ, вальдмейстеръ) встрѣчается въ листовенныхъ лѣсахъ и въ засушенномъ видѣ имѣетъ пріятный запахъ, кот. зависитъ отъ содержанія кумарина. Раньше употреблялось на лекарство; служить для пригото- вленія майскаго напитка (*Maitrank*).

**Асперъ** (новогреч. аспре, турецк. акре), самая мелкая монета и счетная единица въ земляхъ Оттоманской Имперіи; 1 пара = 3 обыкновенныхъ А. Когда въ 1764 г. А. сталъ содержать лишь 91,5 тд. серебра и пересталъ приниматься янычарами, то для послѣднихъ и для придворныхъ чиновниковъ начали чеканить такъ назыв. большіе А. всѣмъ въ 0,5 д. По монетному закону 1843 г. пара дѣлится на  $2\frac{1}{2}$  А. (или мины) по золотой валютѣ и на 3 А. по серебряной. Въ Египтѣ піастръ = 100 А. или 120 курантъ-А., въ Каирѣ же = 80 курантъ-А., стоимостью ок. 0,1 коп.

**Асперъ**, Жанъ, живопис., род. 1499 въ Цюрихѣ, ум. 1571 г., пользовался извѣстностью хорошаго жанриста и портретиста. Особенно замѣчательнъ портретъ Цвингли (въ цюрихской бібліотекѣ). По рисункамъ А. были сдѣланы гравюры въ изданіи Маурера: „*Helvetia Sancta*“. Будучи современникомъ Гольбейна, А. по характеру живописи во многомъ подражаетъ послѣднему.

**Аспидіумъ** (*Aspidium Swartz*), родъ папоротниковъ изъ семейства *Polypodiaceae*, заключающій растенія, распространеныя по всей землѣ, съ прямымъ, частью обнаженнымъ корневищемъ, одно или многократноперистыми вайями и сорусами (спorangialными кучками) съ круглымъ или почковиднымъ покрывальцемъ. Около 220 видовъ, сосредоточенныхъ главн. обр. подъ тропиками. *A. Filix mas Swartz* встрѣчается въ сѣв. Европѣ, Азии, Америкѣ, въ сырыхъ лѣсахъ, особенно въ гористыхъ мѣстно-

стяхъ. Его толстое, съ остающимися основаниями листьевъ, корневище (*Rhizoma Filicis*) содержитъ 5—6% жирнаго зеленого масла, слѣды эфирнаго масла, смолу, дубильное вещество, сахаръ и т. д. и особое вещество аспидолъ ( $C_{20}H_{34}O$ ), растворимое въ алкогольъ и эфиръ, нерастворимое въ водѣ и щелочахъ, плавящееся при  $136\frac{1}{2}^{\circ}$ . Эфирный экстрактъ даетъ въ осадкѣ зернистую кристаллическую папоротниковую кислоту; корневище употребляется противъ глистовъ, особенно противъ солитера. Но еще сильнѣе дѣйствуетъ втрѣч. въ торговлѣ корневище африканскаго вида — *A. athamanticum* Kze. Многие виды *A.* разводятся какъ декоративныя растения.

**Аспидный сланецъ**, плотныя, мелкозернистыя разности глинистаго сланца (см.), чернаго цвѣта, легко раскалывающіяся на тонкіе листы; въ видѣ отшлифованныхъ досокъ употребляются (особенно въ прежнее время) для школьнаго письма грифельнымъ карандашемъ, сдѣланнымъ изъ подобнаго же глинистаго сланца. Аспидныя доски употребляются также для столовъ, подокольниковъ и пр.; болѣе грубыя сорта служатъ для покрышки черепичатыхъ крышъ. Добывается во многихъ мѣстахъ: въ Тюрингѣ, Фихтелѣ, Венгріи, Корнуолѣ и др. Въ Россіи *A.* сл. имѣется въ Олопецк. губ. къ с.-з. отъ Ладожскаго оз., на границѣ Херсонск. и Екатер. губ. у Кривого Рога, по главн. Кавказскому хребту во многихъ мѣстахъ, но нигдѣ не разрабатывается.

**Аспидозаминъ** ( $C_{22}H_{28}N_2O_2$ ) алкалоидъ, содержащійся въ корѣ Квебрахо; аморфная масса, почти нерастворимая въ водѣ, легко растворяющаяся въ эфиръ, спиртъ и бензолъ.

**Аспидоринкъ** (*Aspidorhynchus*), см. *рыбы*.

**Аспидосперма** (*Aspidosperma Mart. et Zucc.*), родъ изъ семейства кутровыхъ, заключающій кустарники съ маленькими цвѣтами въ конечныхъ пазушныхъ или супротивныхъ листьямъ сощѣтлѣхъ, съ плоскимъ, твердымъ, кожистымъ или деревянистымъ раскрывающимся плодомъ съ окрыленными сѣменами. Около 45 вид. тропической Америки. *A. Quebracho Schlecht.* (см. табл. „Лѣкарств. раст.“, III) растетъ въ Аргентинѣ, доставляетъ квебраховую кору, кот. содержитъ алкалоидъ, аспидосперминъ и кромѣ того еще пять другихъ алкалоидовъ. Препараты коры употребляются при болѣзняхъ дыхательныхъ органовъ.

**Аспидосперматинъ** ( $C_{22}H_{28}N_2O_2$ ), алкалоидъ Квебрахо. Иглы, плавящіяся при  $162^{\circ}$ , легко растворимы въ спиртъ, эфиръ и хлороформъ; горькаго вкуса.

**Аспидосперминъ** ( $C_{22}H_{30}N_2O_2$ ), алкалоидъ (см. *аспидосперма*), представляетъ безцвѣтныя призмы или иглы, трудно растворимыя въ водѣ, легче въ спиртъ и эфиръ.

**Аспидъ**, названіе различныхъ ядовитыхъ змѣй сем. аспидовыхъ (*Elapidae*), къ которымъ относится, между прочимъ, и *A.*

(*Aspis*) древнихъ грековъ и римлянъ — очковая змѣя (см.). Формы этого семейства имѣютъ ужеподобный *habitus*, къ концу умѣренно заостренное тѣло, въ разрѣзѣ тупо-треугольное, благодаря выступающему на спинѣ гребню; голова въ явственныхъ щиткахъ, но довольно характерно отсутствіе уздечковаго щитка; большею частью два ряда подхвостныхъ щитковъ. Къ собственно роду *A.* (*Elaps*) относится одинъ изъ великолѣннѣйшихъ видовъ, *A.* коралловый (*E. corallinus L.*) до 70 см. дл., ярко блестящаго киповарно-краснаго цвѣта въ 16—19 черныхъ кольцахъ, расположенныхъ чрезъ одинаковые промежутки. Водится въ сѣв. части Южн. Америки и въ Вестъ-Индіи, въ лѣсахъ; питается мелкими животными, такъ какъ узкій ротъ не позволяетъ глотать крупныхъ, почему онъ рѣдко опасенъ для человека. Въ Африкѣ замѣненъ *A.* ручнымъ (*A. hygiae*). Въ Ю. Азійи и Япоіи водятся до 7 видовъ рода красивыхъ *A.* (*Callophis*).

**Аспиналь**, см. *Эстивуэль*.

**Аспираторъ**, приборъ для всасыванія воздуха. Простѣйшій *A.* представляетъ бутылъ, у дна которой имѣется боковое отверстие, снабженное трубкою съ краномъ или зажимомъ; верхнее отверстие бутылки закупоривается пробкою, въ которую вставляется трубка, изогнутая подъ угломъ; если открыть край внизу, то вода начинаетъ выливаться, а черезъ верхнюю трубку воздухъ входитъ въ бутылъ; если же эта верхняя трубка соединена съ какими либо приборами, то стремящійся въ бутылъ воздухъ долженъ предвартительно пройти черезъ эти приборы (для высушиванія, испаренія и проч.). Такъ какъ описанный *A.* дѣйствуетъ лишь до тѣхъ норъ, пока изъ него не выльется вся вода и поэтому требуетъ каждый разъ новаго наполненія, то, во избѣжаніе этого неудобства, гораздо чаще пользуются, такъ наз., перекидными *A.* Эти приборы представляютъ двѣ соединенныя между собою бутылки, устроенныя такъ, что вода изъ первой бутылки (являющейся въ роли *A.*) выливается во вторую; когда вся эта вода вылилась, то опорожненная бутылъ опускается, помощью рычажнаго приспособленія, внизъ, а наполненная поднимается вверхъ; теперь уже эта бутылъ является въ роли *A.*: вода выливается уже изъ нея въ ту бутылъ, которая теперь помѣщена внизу; такъ обр., перемищая бутылки поочередно, получаютъ непрерывное всасываніе воздуха то одною, то другою бутылкою. Къ числу *A.* относятся также различнаго устройства водяные насосы (см. *насосы водяные*).

**Аспирационная система**, см. *вентиляція*.

**Аспирація** (всасываніе), примѣняется часто какъ диагностическое средство для опредѣленія скопился ли жидкость въ какомъ либо органѣ или полости и каковъ характеръ жидкости (гнойный, серозный). Для такихъ цѣлей *A.* производится шпри-

цемъ Pravas'a или видоизмѣненіями его. Широкое примѣненіе имѣеть А. также въ терапіи. Высасывающими спарядами (аспираторъ Dielafoy) удаляютъ эксудаты и трансудаты изъ плевральной и брюшной полости, изъ полостей большихъ суставовъ и пр.

**Аспленіумъ** (*Asplenium L.*), родъ папоротниковъ изъ семейства Polypodiaceae, весьма богатый формами и заключающій растенія, распространенныя по всей землѣ, съ перистыми, пальчатораздѣльными или дѣльными вайями, сорусами (спорангіальными кучками), расположенными пунктирными прямыми линиями и покрытыми одно-сторонними, прирастающими къ вѣтшнему краю нерва покрывальцами. *A. trichomanes L.* — пѣхвый папоротникъ, распространенъ во всей Европѣ на скалахъ. *A. ruta muraria L.* встрѣчается въ Европѣ и Азии у старыхъ стѣнъ, въ трещинахъ скалъ; какъ и предыдущій видъ употреблялся прежде на лекарство. *A. Filix femina Bernh.* — весьма распространенный у насъ видъ. Его корневище часто смѣшиваютъ съ употребляемымъ противъ глистовъ корневищемъ *Aspidium Filix mas Swartz.* (см. *Аспидіумъ*); дѣйствуетъ оно однако гораздо слабѣ. Часто разводится въ садахъ. *A. niedus Krst.* растетъ какъ паразитъ на деревьяхъ.

**Аспре**, Константинъ, баронъ д'А. и Гообрейкъ, австр. генералъ, род. 1789 г., ум. 1850 г., въ 1806 г. вступилъ въ австрійскую армію, принималъ участіе въ походѣ 1809 г.; съ 1813—15 гг. сражался въ Иллиріи и Италіи; въ 1820 г. совершилъ экспедицію въ Неаполь, а въ 1830 г. въ Романію, въ чинѣ полковника. Въ 1846 г. назначенъ командиромъ 2-го арм. корпуса. А. принималъ видное участіе въ итальянскихъ войнахъ 1848—49 гг. и немало содѣйствовалъ побѣдамъ при Кустоцѣ и Вольтѣ. Въ 1849 г. былъ назначенъ фельдцейхмейстеромъ, снова отличился въ походѣ въ Сардинію и въ томъ же году получилъ командованіе 6-го арм. корпусомъ съ главн. квартирой въ Падуѣ.

**Аспромонте**, горный узелъ, которымъ оканчиваются сложеныя изъ кристалл. породы калабрійскія Апеннины. А. имѣеть суровую природу и покрытъ лѣсомъ; съ вершины Монтальто (1958 м.), открывается роскошный видъ. 29 августа 1862 г. послѣ короткаго сраженія здѣсь былъ взятъ въ плѣнъ полковникомъ Паллавичини Гарибальди съ его отрядомъ.

**Аспропотамосъ**, рѣка въ Греціи, беретъ начало на сѣверной ея границѣ, протекаетъ 185 км. по направленію къ югу и изливается въ Іонійское море. Нижнее теченіе ея и притокъ Мегдова соотвѣтствуютъ Ахелю (см.) древнихъ.

**Аспъ**, 1) (Vallée d'А.), живописная долина зап. Пиренеевъ, орошается р. Гаве д'А., начинается у горы Пикъ д'А., выс. въ 2707 метр., на испанск. границѣ и простирается въ сѣв. направленіи на 50 км. до Оло-роа; 9000 жит. При Урдосѣ располо-

жена замѣчат. скалистая крѣпость Порталэ. Долина А. была прежде республикой подъ охраною князей беарнскихъ и сохранила также послѣ своего соединенія съ Франціей нѣкоторыя привиллегіи. Изъ долины ведетъ черезъ Колю де Сомгоръ (*Summus portus*) выс. въ 1640 м. древняя римская дорога въ Арагоноію. — 2) Городъ въ исп. пров. Аликанте, плодоводство и винодѣліе, мраморн. ломки, 7297 жит. (1887).

**Асса**, отрицательная впадина (—130 м. ниже ур. моря) въ котловинѣ Турфана въ Тянь-Шанѣ среди великаго Средне-азиатскаго нагорія, открытая впервые братьями Грумъ-Гржимайло и имѣющая глубокой научный интересъ; см. *Лоошунь*.

**Ассабъ**, заливъ на юго-западномъ берегу Краснаго моря, подл. 12° 50' с. ш. и 33° 10' в. д. Прибрежье А. было куплено итальянскимъ пароходнымъ обществомъ Рубаттино въ 1870 г., уступившимъ свои права въ 1880 г. итальянскому правительству. Итальянцы завладѣли 9 янв. 1881 г. заливомъ А. съ береговой полосой въ 4 км. длиною и островами Омъ-эль-Бахаръ и Расъ-эръ-Рамль и тѣмъ положили основаніе своей Эритрейской колоніи. Въ 1884 г. присоединенъ былъ берегъ до Расъ-Дерма, въ 1885 г. Массауа (Массова) и по договору съ Абиссиніей 29 сент. 1889 г. побережье къ с. до Расъ Казара подл. 18° 2' с. ш.

Мѣстечко А. съ 5400 жит. (арабы, афары, сомали и немного итальянцевъ), лежитъ въ печальной, песчаной, покрытой обломками лавы мѣстности и имѣеть обширную и хорошо защищенную гавань при селеніи Буйя. А. соединенъ телеграфнымъ кабелемъ съ Массауа и Перимомъ, а посредствомъ египетскихъ и итальянскихъ пароходовъ со всеми портами Краснаго моря. Вода для питья добывается дистиллярою. Населеніе занимается торговлей и добычаніемъ соли. Торговля значительно въ послѣднее время возросла. Ввозъ составлялъ въ 1892 г. 2,7 милл. марокъ; вывозъ (жемчугъ, перламутръ, слоновая кость, золотой песокъ, мѣха и др.) 3,4 милл. марокъ.

**Ассамблеи** въ Россіи, общественныя собранія, введенныя Петромъ I съ цѣлью перенесенія въ Россію западноевропейскихъ обычаевъ и правилъ приличія, были устраиваемы для общенія обоого пола людей. Болѣе или менѣе правильное устройство получили онѣ послѣ указа отъ 26-го ноября 1718 г.; въ этомъ указѣ Петръ В. помѣстилъ выработанныя имъ подробныя правила А. Любопытный текстъ указа таковъ: Объявленіе генерала полицеймейстера Девіера. О порядкѣ собраній въ частныхъ домахъ, и о лицахъ, которые въ оныхъ участвовать могутъ. „А. слово французское, котораго на русскомъ языкѣ однимъ словомъ выразить невозможно, но обстоятельно сказать: вольное, въ которомъ домъ собраніе или съездъ дѣлается не только для забавы, но и для дѣла; ибо

тутъ можетъ другъ друга увидѣть и о всякой нуждѣ переговорить, также слышать, что гдѣ дѣлается, притомъ же и забава. А какимъ образомъ оныя А. отправляютъ: то опредѣляется ниже сего пунктомъ, покамѣсть въ обычай войдетъ. 1) Въ которомъ дому имѣетъ А. быть, то надлежитъ письмомъ или инымъ знакомъ объявить людямъ, куда всякому вольно придти, какъ мужескому полу, такъ и женскому. 2) Ранѣе 5 или 4 часовъ не начинается, а далѣе 10 пополудни не продолжается. 3) Хозяинъ неповиненъ гостей ни встрѣчать, ни провожать, ни подчивать, и не точію вышеписанное не повицень чинить, но хотя и дома не случится онаго, нѣтъ ничего; но только повиненъ нѣсколько покоевъ очистить, столы, свѣчи, питье употребляемое, въ жажду, кто попроситъ, игры на столахъ, употребляемыя. 4) Часы не опредѣляются, въ которыхъ быть, но кто въ которомъ хочетъ, лишь бы не ранѣе и не позже положеннаго времени; также тутъ быть сколько, кто похочетъ, и отъѣхать воленъ, когда хочетъ. 5) Во время бытія въ А. вольно сидѣть, ходить, играть, и въ томъ никто другому прешкодитъ или унимать, также церемоніи дѣлать вставаньемъ, провожаньемъ и прочимъ отнюдь да не дерзаетъ подъ штрафомъ великаго орла, но только при пріѣздѣ и отъѣздѣ поклономъ почтить должно. 6) Опредѣляется, какимъ чинамъ на оныя А. ходить, а именно: съ вышихъ чиновъ до оберъ-офицеровъ и дворянъ, также знатынымъ кушамъ и начальнымъ мастеровымъ людямъ, также и знатымъ приказнымъ, тожъ разумѣется и о женскомъ полѣ, ихъ женъ и дѣтей. 7) Лакеямъ или служителямъ въ тѣ департаменты не входить, но быть въ сѣняхъ или гдѣ хозяинъ опредѣлитъ; также въ австеріи когда и въ прочихъ мѣстахъ будутъ балы или банкетъ, также неволью вышеписаннымъ служителямъ въ тѣ департаменты входить, кромѣ вышеозначенныхъ мѣстъ“ (Полное собр. закон. т. V и № 3246). А. постепенно прививались къ обычаямъ русской общественной жизни и сильно отразились на характерѣ обществитія, по крайней мѣрѣ, вышихъ классовъ; особенно же онѣ повліяли на облегченіе положенія женщинъ, дотолѣ заключенныхъ въ термахъ. Наиболѣе обстоятельнаго описанія А. петровскаго времени мы находимъ у голштинскаго камеръ-юнкера Берхгольца, ведшаго „Дневникъ“ во время своего пребыванія въ Россіи. Изъ одного описанія А. мы можемъ представить себѣ ясную картину этихъ собраний и опредѣлить, какъ исполнялось на дѣлѣ предписаніе Петра I (см. Дневникъ Берхгольца перев. Амлюна, Москва 1860 г. часть II, стр. 101—102). Берхголецъ говоритъ, что 18 февраля 1721 г. часовъ въ пять послѣ обѣда герцогъ голштинскій, самъ авторъ и другіе голштинцы отправились на „одно изъ вновь учрежденныхъ собраний, назначенное на сей разъ у тайнаго совѣтника Матвѣева, бывшаго пос-

ломъ въ Гаагѣ, человѣка весьма любезнаго“. Пока было мало гостей, хозяева водили гостей по дому и показывали всѣ достопримѣчательности его. Вскорѣ съѣхалось достаточно гостей, и танцы начались. А. говоритъ Берхголецъ устроены и въ Москвѣ на манеръ Петербургскихъ, которыя, по повелѣнію императора, бывають ежегодно зимою. Во 1-хъ, онѣ распредѣляются между всѣми вельможами, по безъ соблюденія особеннаго порядка или послѣдовательности; здѣшній комендантъ спрашиваетъ его величество императора (когда онъ бываетъ здѣсь), у кого онъ прикажетъ быть собранію, или самимъ вельможъ, когда и какъ имъ удобнѣе, и затѣмъ прежде, нежели общество разоидется, объявляетъ гостямъ, гдѣ имъ собираться въ слѣдующій разъ. Въ Петербургѣ это дѣлаетъ обыкновенно генералъ полицеймейстеръ. Прійти на А. имѣетъ право всякій. Во 2-хъ, хозяинъ не долженъ никого ни встрѣчать внѣ комнаты, ни провожать, хотя бы то былъ и самъ императоръ. Въ 3-хъ, въ комнатѣ, гдѣ тащуютъ (если есть мѣсто, или въ ближайшей къ ней), должны быть приготовлены: столъ съ трубками, табакъ и деревянными лунчиками (которые употребляются здѣсь, вмѣсто бумажекъ, для закуриванія трубокъ) и еще нѣсколько другихъ столовъ для игры въ шахматы и шашки; но карты на А. не терпятъ и не подаются. Въ 4-хъ, хозяинъ, хозяйка или кто-нибудь изъ домашнихъ открываютъ танцы, послѣ чего, смотря по мѣсту, одна или двѣ пары могутъ танцовать менуэтъ, англезъ или польскій, по желанію; при менуэтѣ соблюдается однакожъ правило, что его можетъ начинать не всякій, а только тотъ кавалеръ или та дама, которые, протанцовавъ менуэтъ, снова танцуютъ его, выбирая, уже, кого хоятъ, и такъ идетъ по порядку, все равно, танцовала ли одна пара или нѣсколько паръ. Если же танцующіе хотятъ послѣ менуэта танцовать англезъ или польскій, то объявляютъ объ этомъ, и тогда кавалеры, желающіе участвовать въ танцѣ, выбираютъ себѣ дамъ; но дамы не выбираютъ кавалеровъ, предоставляя это обыкновенно послѣднимъ. Въ 5-хъ, всякій имѣетъ свободу дѣлать, что хочетъ, т. е. можетъ или танцовать, или курить табакъ, или смотрѣть на другихъ, равнымъ образомъ всякій можетъ спросить себѣ, по желанію, вина, пива, водки, чаю, кофе, и сейчасъ получить требуемое. Но хозяинъ не обязанъ, да даже и не смѣетъ, принуждать гостей пить или ѣсть, а только можетъ сказать, что имѣетъ для угощенія, и затѣмъ предоставить имъ полную свободу. Въ 6-хъ, и въ послѣднихъ; собранія эти начинающіяся около 5 часовъ, продолжаютъ не далѣе 10, и тогда всѣ должны разъѣзжаться по домамъ. „Что мнѣ не нравится въ этихъ А., говоритъ авторъ дневника“, такъ это во первыхъ, то, что въ комнатѣ, гдѣ дамы и гдѣ тащуютъ, курятъ табакъ и играютъ въ шашки, отъ чего бы-

ваеъ вошь и стукотня, вовсе неумѣстныя при дамахъ и при музыкѣ, и во вторыхъ, то, что дамы всегда сидятъ отдѣльно отъ мужчинъ, такъ что съ ними не только нельзя разговаривать, но не удается почти сказать и слова: когда же танцуютъ — всѣ сидятъ, какъ нѣмые, и только смотрятъ другъ на друга.“ Въ дополненіе приводимъ вкратцѣ извлеченіе изъ описанія Берхгольца петербургской А. у великаго адмирала Апраксина (28 ноября 1721 г.) въ присутствіи Петра I, но безъ дамъ и танцевъ. (Дневникъ, т. I, стр. 247). Отправившись къ Апраксину въ 5 час. дня, герцогъ Карлъ Фридрихъ и голштинцы застали уже тамъ императора и множество гостей, дамъ же не было ни одной, такъ какъ Апраксинъ былъ холостъ. Къ женатому должны были съѣзжаться всѣ дамы, и тогда, обыкновенно, устраивались танцы. Голштинскому камеръ-юнкеру не понравилась А. безъ дамъ, такъ какъ мужчины только разговаривали, играли въ шахматы, курили табакъ и пили. Скучалъ и герцогъ. Наконецъ, хозяинъ позвалъ гостей въ другую комнату откушать: тамъ стоялъ отлично убранный но, по здѣшнему обычаю, черезъ-чуръ заставленный кушаньями (въ особенности разнаго рода жаренымъ) столъ, за который они сѣли и кушали съ большимъ аппетитомъ. Когда императору доложили, что уже 11 часовъ, онъ всталъ и, посмѣясь нѣсколько времени съ старымъ шуткомъ адмирала, болтавшимъ всякій вздоръ, простился и уѣхалъ. Его высочество и прочіе гости также скоро послѣдовали его примѣру.

**Ассамарь**, продуктъ, образующійся при подгораніи нѣкоторыхъ углеродистыхъ веществъ, преимущественно углеводовъ. Желтая или желтобурая часть хлѣбной корки, а также и красящее вещество жженога сахара содержитъ А. А. представляетъ янтарно-желтую массу, расплывающуюся на воздухѣ, горьковатаго вкуса и своеобразнаго запаха, напоминающаго запахъ подгорѣвшей хлѣбной корки. Химическая природа его не уяснена; повидимому, однако, онъ представляетъ смѣсь нѣсколькихъ веществъ различной химической функціи.

**Ассасины** (ассасиды, ассаниты, гассеины), политически-религіозная магометанская секта, игравшая страшную роль въ Персіи, Сири и Палестинѣ во время крестовыхъ походовъ, въ продолженіи 2 столѣтій; и теперь продолжаютъ еще жить незначительные остатки ихъ. Они составляютъ вѣтвь измаилитовъ. Основателемъ ордена А. былъ Гассапъ, шитъ-фанатикъ, родомъ изъ Раи (близъ теперешняго Тегерана), который послѣ полной цривратности жизни, съ 1081 г. сталъ собирать вокругъ себя смѣлыхъ и ревностно-вѣрующихъ юношей, въ которыхъ онъ умѣлъ вселять фанатическое воодушевленіе, такъ наз. *Fidâvi* (приносяще себя въ жертву), названіе, означавшее ихъ готовность жертвовать жизнью ради осуществленія даннаго имъ приказанія. Орденъ А. распался на

нѣсколько колѣнъ, во главѣ паходился Шейхъ уль Дшибаль, котораго на западѣ называли *Vetus de montanis* или Старецъ съ Горы. Ученіе и организація были такія же какъ у измаилитовъ.

**Ассафетида** (*Asa foetida*), затвердѣвшій млечный сокъ корня *Ferula Scorodisma Benth. et Hook.* и *Ferula Narthex Boiss.* — растений изъ семейства зонтичныхъ, встрѣчающихся дико между Персидскимъ заливомъ и Аральскимъ моремъ и разводимыхъ близъ Герата и въ другихъ мѣстахъ. Добываютъ А. многократной сѣвкою верхушки сильнаго корня и собираемъ затвердѣвшаго сока. Послѣдній сначала молочно-бѣлаго цвѣта, затѣмъ на воздухѣ становится нѣжно-розовымъ, фіолетовымъ и, наконецъ, бурымъ. А. мягка какъ вакса, клейка, на холодѣ затвердѣваетъ и легко превращается въ порошокъ; обладаетъ весьма неприятнымъ чесночнымъ запахомъ, противнымъ горькимъ вкусомъ и содержитъ до 71% смолы, 12—50% камеди и 4—9% эфирнаго масла. Послѣднее свѣтложелтаго цвѣта, съ вѣдкимъ отвратительнымъ запахомъ, не содержитъ кислорода, кипитъ при 135—140° съ выдѣленіемъ сѣроводорода, на воздухѣ окисляется. А. неустойчива въ алкогольъ и водѣ, но съ послѣдней легко даетъ эмульсію. На востокѣ А. употребляется издавна и была извѣстна арабскимъ врачамъ XIII в. Въ настоящее время она употребляется при истеріи, рѣже при страданіяхъ желудка, кишекъ, катаррѣ легкихъ и т. д. Въ Персіи и Индіи (по нѣкоторымъ показаніямъ также во французской гастрономической кухнѣ) А. служитъ приправой къ кушаньямъ и напиткамъ.

**Ассафъ**, евр. пѣвецъ, которому, въ собраніи псалмовъ, приписываются псалмы 50 и 73 — 83.

**Асселинъ** (*Asselyn*), Янъ, нидерландск. живописецъ, род. около 1610 г. въ Антверпенѣ, по инымъ источникамъ — въ Дипгеймѣ. Обучался живописи въ Италіи, у ван-дер-Фельде, Яна Мида и др. и, находясь подъ влияніемъ Питера ван-Лаара, занялся исключительно батальной, пейзажной и жанровой живописью. Въ 1645 г. покинулъ Италію и возвратился на родину, жилъ до смерти въ Амстердамѣ. Сохраняя нидерландскій характеръ, живописецъ А. но манерѣ во многомъ, преимуществ. въ пейзажѣ, напоминаетъ Клода Лоррена.

**Ассемани**, 1) Иос. Симонъ, изв. ориенталистъ, род. въ 1687 г. въ Триполи въ семьѣ маронитовъ, работалъ въ Римѣ, гдѣ былъ сдѣланъ хранителемъ ватиканск. библ.; ум. въ 1768 г. Издалъ: *Bibl. orientalis Clementino-Vaticana* (1719 — 28, 4 т.), содерж. сирійск. росп. библ. (нѣм. изд. 1770 — 77, 2 т.). Племянникъ его Стеф. Эфодій А., род. въ 1707 г. въ Триполи, съ 1768 — хранит. Ват. библ.; ум. въ 1782 г. архіеп. Анамеи; другой племянн. Иос. Алогуй А., род. ок. 1710 г. въ Триполи, былъ проф. вост. яз. и литургики въ Римѣ, гдѣ и ум. въ 1782 г.

2) Симонъ, родств. предыд., род. 1752 г. въ Триподи, работалъ въ Римѣ, былъ проф. восточн. яз. въ Падуѣ, гдѣ и ум. 1821 г. Труды его: *Museo cufico Naniano illustrato* (1787—88, 2 т.); *Saggio storico sull'origine ecc degli Arabi avanti Maometto* (1787); *Catalogo dei codici oriental idella biblioteca Naniana* (1781—82, 2 т.) и др.

**Ассеманово** (или Ватиканское) Евангелие, апракосъ. Это глаголическ. пергам. рукоп. XI в., in 4, въ два столбца, по 28—30 стр., на 159 л., безъ конца и трехъ листовъ послѣ 49-го. Правосписание юсовое.

Въ 1736 г. Юсифъ Ассемани, бібліотекаръ Ватикана, купилъ въ Иерусалимѣ у одного монаха-славянина, привезъ ее въ Римъ и передалъ въ Ватиканск. бібліот., гдѣ она и теперь хранится подл. № 1 (3). Расположеніе чтеній (богослужебныхъ) такое же, какъ въ нашемъ Остромировомъ Еванг. Основываясь на томъ, что въ календарѣ памятника есть упоминаніе о Струмицкихъ святыхъ, а также о Несторѣ, Димитріи и Теодорѣ Солунскихъ, мѣстныхъ святыхъ Македоніи, Фр. Рачки и проф. Соболевскій считаютъ писца А. Е. родомъ изъ Македоніи, изъ мѣстъ не вдалекѣ отъ Солуны. Издано А. Е. два раза: 1) *Assemanov ili Vatikanski Evangelistar. Iznese ga no svietto Dr. Fr. Rački. U Zagrebu. 1865*—глаголич. шрифтомъ (съ листомъ снимковъ). Обширное введеніе принадлежитъ Ягичу. 2) *Assem. izborno evangjelje. Na svétlo dao Dr. J. Črnčić V Rimu. 1878* въ латинской транскрипціи. (Jagić, *Archiv*, IV, 157, 548). Календаръ Еванг. и календарн. приписки (кириллицей) напечатаны Срезневскимъ „Свѣд. и Замѣтки“. №№ XV—XVII.

**Ассемтѣ**, Шарль, франц. учен., род. въ 1820 г., ум. въ 1874. Состоя директоромъ *Biblioth. Masarine* А. изд. цѣлый рядъ интересныхъ работъ: „*Les sept péchés capitaux de la litter. et le paradis des gens de lettre* (1872), *Bibliogr. romantique* (3 изд. 1873), *André Boulle etc.* (2 изд. 1855), *Hist. du sonnet* (1855), *Ch. Beaudelaire etc.* (1868).

**Ассенизация**, см. *дезинфекція, канализация городовъ, оздоровленіе городовъ и санитарный надзоръ*.

**Ассень**, гл. гор. нидерландской провинціи Дренте при жел. дорожѣ и каналѣ; имѣются: гимназія, высшее городское училище, музей древностей и (1889 г.) 5498 жителей, занимающихся земледѣліемъ, торговлей и разработкой торфа. Вблизи находятся древнія могилы, такъ назыв. „богатырскія ложа А.“, мощныя каменные глыбы, поверхъ которыхъ поперекъ положены въ видѣ крыши также огромные камни.

**Ассерторическій** (лат.), утвердительный, обезпеченный. Ассерторическая присяга, увѣреніе, обезпеченное присягой, что сдѣланное показаніе вѣрно, въ противоположность присягѣ по обѣщанію, увѣренію, обезпеченному присягой, что вѣрное показаніе будетъ сдѣлано. А. называютъ также просто утвердительное или отрицательное рѣшеніе. Въ этомъ смыслѣ различаютъ

А. отъ проблематическаго и аподиктическаго рѣшенія, по которому первое утверждается только какъ возможное, а послѣднее — какъ необходимое.

**Ассессоръ**, особое должностное лицо въ губернскихъ правленіяхъ, казенныхъ палатахъ и управленіяхъ государств. имуществами; коллежскій А., чинъ VIII класса, Званіе А. введено у насъ Петромъ I при учрежденіи коллегій.

**Асси**, Адольфъ - Альфонсъ, франц. коммунаръ, род. 1840 г. во Франціи, ум. въ Нумей; 17-ти л. поступилъ вольвоопредѣляющимся во французскую армію, скоро однако эмигрировалъ въ Швейцарію, откуда отправился въ Италію, гдѣ служилъ подл. начальствомъ Гарибальди. Послѣ амнистіи онъ вернулся въ 1864 на родину и получилъ работу въ мастерскихъ Крѣзо. Какъ виновникъ большой забастовки въ Крѣзо, А. былъ арестованъ въ Парижѣ, но выпущенъ на свободу, за недостаткомъ уликъ. Во время осады Парижа онъ былъ поручикомъ въ отрядѣ вольныхъ стрѣлковъ. До 1871 принадлежалъ къ дѣятельнѣйшимъ членамъ центрального комитета союзной національной гвардіи въ Парижѣ, а потомъ былъ и президентомъ. Этой должности онъ обязанъ выборомъ въ члены комитета общественнаго спокойствія парижскихъ коммунаровъ. Во время вступленія версальской арміи въ Парижъ, А. былъ взятъ въ плѣнъ въ ночную рекогносцировку и 2 сент. 1871 г. приговоренъ версальскимъ военнымъ судомъ къ заключенію въ крѣпость. Въ декабрѣ того же года А. прибылъ въ крѣпость Боярь, а въ 1872 г. былъ сосланъ въ Новую Каледонію.

**Ассбиляция**, превращеніе гортаннаго передъ *й* или *ј* въ шипящій. Процессъ этотъ основанъ на ассимиляціи (см.). Прим. можетъ служить лат. *faciat* (= *fakiat*), ит. *faccia*, португ. *faça*, франц. *fasse*.

**Ассигнаціи**, бумажныя деньги, выпущенныя при имп. Екаторинѣ II. Манифестомъ 21 дек. 1768 г. повелѣно было учредить въ Петербургѣ и Москвѣ ассигнаціонныя банки, которые должны были выпускать А. съ цѣлью „облегченія хожденія мѣдныхъ денегъ“. Такъ какъ А. свободно размѣнивались правительствомъ на монету, а мѣдныя деньги въ то время были крайне неудобны по формѣ и обезцѣнены, то замѣна ихъ А. была встрѣчена сочувственно и установился даже лажъ на А. отъ  $\frac{1}{4}$  до  $\frac{1}{2}$ ‰. Но это продолжалось недолго. Увеличеніе количества А. въ обращеніи и прекращеніе размѣна ихъ на серебро въ банкахъ (27 ноября 1777 г.) повело къ сильному паденію ихъ цѣны. Несмотря на это, въ виду военныхъ потребностей, правительство дѣлало все новые выпуски А., и 1810—17 гг. бумажный рубль стоилъ всего 26—25 к. метал. Съ 1817 г. правительство начинаетъ уменьшать количество находящихся въ обращеніи А., пока въ 1843 г. не произошло превращеніе ихъ въ кредитные билеты (см. *бумажныя деньги*).

Во Франціи А. или, правильнѣе, ассигнатами (Assignats) назывались бумажныя деньги, выпущенныя національнымъ собраніемъ 19 апр. 1790 г. для погашенія національнаго долга. Онѣ принимались вмѣсто денегъ при отчужденіи конфискованныхъ церковныхъ имуществъ, а также имуществъ королевскаго дома и эмигрантовъ. Вскорѣ онѣ получили принудительный курсъ. Первоначально выпущено было А. на сумму 400 мил. ливровъ, потомъ производились новые выпуски, такъ что общее количество А. достигло суммы 45,578 мил.; несмотря на терроръ и гильотину, курсъ ихъ сталъ падать, и въ 1796 г. дошелъ до 10% номинальной стоимости. Въ февралѣ 1796 г. на А. установленъ былъ принудительный курсъ въ  $\frac{1}{30}$ , потомъ  $\frac{1}{10}$  ихъ номинальной стоимости и затѣмъ онѣ замѣнены были новыми бумажными деньгами, мандатами, которые черезъ нѣсколько мѣсяцевъ упали почти до 30% номин. стоимости, вслѣдствіе выпуска ихъ на сумму 2400 мил. ливр. съ принуд. курсомъ. Когда въ февр. 1797 г. отмѣненъ былъ принудительный курсъ мандатовъ и государств. кассы стали принимать ихъ по рыночной цѣнѣ, то послѣдняя равнялась  $\frac{1}{4000}$  номинальной стоимости. См. *Bozot, Histoire des assignats, 1862.*

**Ассигновка**, переводъ правительственнаго учрежденія, данный въ кассу (казначейство) на предметъ выдачи кредитору казны извѣстной суммы. А. вошли у насъ въ употребленіе при введеніи единства кассъ. А. бываютъ: 1) частныя, на имя прямого кредитора казны, 2) сборныя, на имя уполномоченнаго подлежащимъ управленіемъ лица въ видахъ расплаты со служащими, рабочими и пр.; 3) авансовыя (см. *авансъ*), и 4) оборотныя, относящіяся къ платежамъ, производимымъ однимъ казен. управленіемъ другому. А. отправляется въ кассу, а кредиторъ получаетъ талонъ, по предъявленіи котораго касса выдаетъ ему слѣдующую сумму.

А. наз. также переводы на С.-Петербур. монетный дворъ, выдаваемые Горными Управленіями золотопромышленникамъ для полученія опредѣленнаго количества золотой монеты, взаменъ представленнаго ими золота или же чистаго золота въ слиткахъ, за вычетомъ всѣхъ слѣдующихъ въ казну платежей (Св. Зак. т. VII, изд. 1893, Уст. горн., ст. 791—802).

**Ассизи**, городъ въ ит. провинціи Перуджин, при ж. д. живописно расположенъ у склона обнаженнаго хребта Субазіо, 410 м. надъ ур. м., родина св. Франциска Ассизскаго, учредившаго здѣсь въ 1209 г. названный по его имени орденъ (см. *францисканцы*). Въ верхнемъ концѣ города возвышается знаменитая монастырская церковь св. Франциска, выстроенная въ готическомъ стилѣ въ 1228—52 гг., съ фресками Чимабуэ, Джіотто, ихъ учениковъ и др., со склепомъ, и хранящимися въ немъ останками святого. Кромѣ того за-

мѣчательны: соборъ (1140 г.), готическая церковь Санта-Кіара (1260 г.), античный храмъ Минервы, средневѣковый замокъ Косса grande, древній городскія стѣны, развалины римскихъ построекъ и церковь Санта Марія дель Анджели. А. насчитываетъ 3705 жит. (1881); мѣсто очень значительнаго паломничества. А. — древній Asinium.

**Ассизы** (фр.), первоначально всякое торжественное засѣданіе (sessio), потомъ — судебное засѣданіе; съ XII стол. въ Англіи А. наз. торжественныя судебныя засѣданія, происходившія два раза въ годъ подъ предѣлительствомъ члена высшаго суда. Во Франціи при Людовикѣ Св. въ опредѣленные сроки происходили публичныя судебныя засѣданія для разбора жалобъ вассаловъ и подданныхъ на дѣйствія чиновниковъ, а также отзывовъ на рѣшенія низшихъ судовъ. Ассизные суды разбирали какъ гражданскія, такъ и уголовныя дѣла и распались на grandes и petites assises. Во Франціи подлѣ Assise понимали также всякое важное узаконеніе или распоряженіе, въ особенности распоряженіе ассизныхъ собраній; такимъ собраніемъ Готфридъ Бульонскій, послѣ покоренія въ 1099 г. Иерусалима, поручилъ составленіе проекта судебн. статутовъ (Assises de Jerusalem. La Thomassière, Буржъ, 1690). Assisa наз. также разрѣшенныя ассизными собраніями налоги, а Assises — наказанія, налагаемыя ассизными судами. Въ настоящее время А. тоже, что судъ присяжныхъ.

**Ассимиляціонная система**, см. *ассимиляція*.

**Ассимиляція**, лат., усвоеніе, уподобленіе, терминъ, широко примѣняемый въ биологіи, лингвистикѣ и этнологіи: 1) въ биологіи, специально въ физиологіи, процессъ, при которомъ составныя части пищи, воспринятой организмомъ, становятся составными частями самаго организма. У животныхъ къ процессамъ А. относятся, напр., превращенія пептононовъ въ организованный бѣлокъ (кѣлочную протоплазму), сахара въ гликогенъ печени и пр. Въ ботаникѣ подлѣ А. разумѣютъ образованіе углеводовъ изъ углекислоты и воды съ выдѣленіемъ кислорода. Этотъ процессъ происходитъ внутри растенія въ опредѣленной, характеризующейся присутствіемъ хлорофилла (см. ниже), ткани при содѣйствіи солнечнаго свѣта. Ассимилирующая ткань находится только въ зеленыхъ листьяхъ и частяхъ стебля и обладаетъ строеніемъ, которое стоитъ въ тѣсной связи съ ея функціей. Обыкновенно она состоитъ изъ столбчатыхъ кѣлокъ, которыя расположены перпендикулярно къ верхней поверхности несущей ихъ части растенія и образ. такъ назыв. палисадную паренхиму; многочисленныя зерна хлорофилла для наилучшаго использования свѣта располагаются на боковыхъ стѣнкахъ кѣлокъ этой паренхимы, тогда какъ въ слѣдующей за палисадной, губчатой паренхимѣ, весьма рыхлой вслѣдствіе многочи-

сленныхъ межклеточныхъ пространствъ, они мѣняютъ свое положеніе въ зависимости отъ интенсивности освѣщенія. Далѣе, ассимилирующая ткань, опять таки съ цѣлью сохраненія наиблагоприятнѣйшихъ условий освѣщенія, всегда занимаетъ въ растеніи по возможности периферическое положеніе и потому въ органахъ цилиндрическихъ она развивается по периферіи одинаково со всѣхъ сторонъ, а въ органахъ, освѣщаемыхъ съ одной стороны (листья), только съ верхней. Въ вертикальныхъ плоскихъ листовыхъ органахъ на обѣихъ сторонахъ имѣются хлорофиллоносные слои. Для того, чтобы дать необходимому для питанія растенія хлорофиллоносному аппарату возможно большую поверхность, клетки ассимилирующей ткани часто увеличиваютъ свою поверхность образованіемъ складокъ въ стѣнкахъ; такія складки съ другой стороны ускоряютъ отведеніе продуктовъ ассимиляціи. Съ этой точки зрѣнія различаютъ нѣсколько типовъ строенія ассимилирующей ткани. У растеній, растущихъ на освѣщенныхъ мѣстахъ, ассимилирующая ткань развивается весьма сильно; въ нѣкоторыхъ случаяхъ, напр., у бука, листья одного и того же экземпляра, смотря по тому, находятся ли они на свѣту или въ тѣни, построены различно, именно у первыхъ преобладаетъ палисадная, а у вторыхъ губчатая паренхима.

2) А. въ грамматикѣ взаимное уподобляющее вліяніе смежныхъ звуковъ. А. прогрессивная — уподобленіе послѣдующаго звука смежнымъ предшествующимъ, наблюдается напр. въ marschall, krumm изъ стар. marschall, krump; въ греч. mallon изъ mal—ion и т. п. Примерами регрессивной А. (когда уподобляется предшествующій звукъ смежному послѣдующему) могутъ служить: нѣм. Umlaut'ы, греч. Эпентеза (см.), ит. fatto изъ factus и др. Взаимной А. (когда оба смежные звука переходятъ въ третій) можетъ быть названо обращ. ст.-франц. ai въ e, au въ o и т. п.

3) А. въ этнологіи и исторіи, поглощеніе одной расы или культуры другою расою или культурою, историческое явленіе, широко распространенное, но научно мало изученное. Первымъ исторически извѣстнымъ крупнымъ явленіемъ этого рода была эллинизация древняго Востока (Малой Азіи, Фракіи, Сиріи и Египта) и романизация древняго Запада (не-латинской Италиі, Сициліи, Иберіи, Галліи и Британіи). Въ значительной степени, это была А. только культурная, гораздо въ меньшей мѣрѣ расовая (быть можетъ, во Фракіи и Фригіи — эллинизация, въ нелатинской Италиі, Сициліи и южной Галліи — романизация). Нашествія варваровъ стерли эллинизацию Востока, но не могли стереть болѣе прочную романизацию Запада, которая поглотила въ своемъ А.-мъ процессъ и многие германскіе народы (весты- и остготы, бургундовъ, лангобардовъ, саллическихъ фряковъ и др.). Романизация пред-

ставляетъ собою самый могучій изъ доселѣ извѣстныхъ процессовъ исторической А. Въ Бельгіи, Тиролѣ и Швейцаріи онъ продолжается до сихъ поръ; на франко-германской границѣ онъ задержанъ военными успѣхами нѣмцевъ; въ Румыніи онъ совершается на счетъ славянъ; въ Канадѣ — на счетъ ирландцевъ и нѣмцевъ; въ Южной и Центральной Америкѣ романизованы туземцы. Процессъ германизации себя проявляетъ на восточной окраинѣ германской расы. Извѣстенъ процессъ колонизации Литвы и русификаціи финскихъ инородцевъ Поволжья. Во всѣхъ этихъ процессахъ А. преобладаетъ культура. Что касается А. народностей или расъ, то въ послѣднее время въ этнологіи поставленъ вопросъ о самой наличности процесса въ виду устойчивости антропологическихъ типовъ.

**Ассингъ**, 1) Роза Марія, урож. Варнгагенъ, ф. Энез, нѣм. поэтесса, род. 1763, ум. 1840 г., сестра писат. Варнгагена. Ея стихотвор. и рассказы изд. уже послѣ ея смерти: R. Marias poetischer Nachlass (1840).

2) Людмила, дочь предъд., тоже писательница, род. 1827, ум. 1880. Первыми произведеніями ея были біографіи: „Gräfin Elise von Ahlefeldt“ (1857) и „Sophie von La Roche, die Freundin Wielands“ (1859), къ которымъ присоединяетъ позднѣйш.: „Pietro Cironi“ (1867) и „Fürst Herm. Pückler-Muskau“ (1868, 2 т.). По смерти дяди своего Варнгагена А. издала „Briefe Alex. v. Humboldts an Varnhagen v. E.“ (1—5 изд. 1860) и его дневники (1861—1871, 14 т.). За „оскорбленіе величества“ въ 3, 4, 5 и 6 тт. дневника А. была приговорена къ тюремному заключенію, но еще до приговора переселилась во Флоренцію, гдѣ и умерла. Кромѣ упомянут. А. принадлежатъ: „Briefwechsel zwisch. V. v. E. u. Ölsner (1865); „Aus Rahels Herzleben etc.“ (1877); переводы произ. Mazzini (1868, 2 т.) и Цирони — „Die nationale Presse in Italien etc.“ (1863). См. F. Wehl, Zeit und Menschen (1889).

**Ассини**, находящаяся подъ протекторатомъ Франціи область, на Слоновомъ берегу у Гвинейскаго залива, состоитъ изъ узкой плоской прибрежной полосы, за которой въ пограничьи британскія владѣнія тянется на востокъ лагуна Тандо, и изъ холмистой внутренней страны. Въ лагуну впадаетъ въ ея сѣв.-зап. части р. Біа или Киньябо, которая при своемъ выходѣ въ море носитъ названіе А., съ плохимъ, трудно распознаваемымъ входомъ. Въ зап. части устья находится Портъ А., въ вост. Фортъ А. и кромѣ того 2 англ. и одна франц. факторіи. Къ сѣв. отъ лагуны расположена обширная франц. кофейная плантація. Жители представляютъ хорошо сложенное, чистоплотное племя. Туземный властитель, получающ. отъ Франціи ежег. окладъ въ 6000 франковъ, живетъ въ Киньябо, оживленномъ торг. пунктѣ на Біѣ съ 2500 жит. Французы основали уже въ 1840 г. въ А. колонію, по вызвали этимъ

враждебныя отношенія туземцевъ. Въ 1871 г. былъ озванъ гарнизонъ изъ форта Дабу, построеннаго въ 1853 г., но въ новѣйшее время значительныя участки страны добровольно предоставлены французскимъ коммерческимъ и промышленнымъ предпріятіямъ.

**Ассинибейнъ** (Assiniboine), рѣка въ сѣв.-зап. части брит. владѣній Сѣв. Америки, беретъ начало на з. отъ озера Виннипегозисъ подъ 51° 40' с. ш. и 105° з. д., 700 км. длины, соединяется съ р. Кваппеле и впадаетъ на с. у Виннипега въ Редъ-риверъ. Индѣйскій народъ Ас—бейны, племени Дакота (см.), населяетъ канадскую провинцію Манитобу (А. лѣсовъ и А. прерій) въ количествѣ 5000 чел., и штатъ Монтана (А. краснаго камня и верхніе А.) въ нѣсколько меньшемъ числѣ. Свое прозвище (каменовары или индѣйцы камня) получили за то, что варятъ мясо при помощи раскаленныхъ камней (см. *индѣйцы*).

**Ассинибойя** (Assiniboia), округъ въ британск. владѣніяхъ Канады, гранич. на с. Сѣв.-Зап. территоріей, на з. округомъ Альберта, на ю. штатами сѣв.-америк. союза Монтана и Сѣв. Дакота, на в. провин. Манитобой; заним. пл. въ 233,000 кв. км.; число жит. (1891 г.) 30,285 чел. англичанъ, индѣйцевъ, метисовъ, французовъ, нѣмцевъ. Страна представляетъ при средней высотѣ въ 480 м. волнистыя преріи и степи, которыя орошаютъ рѣки: Саскачеванъ и Кваппеле, впадающій съ в. въ Ассинибейнъ; долина Кваппеле славится плодородіемъ, и развитіемъ скотоводства. По А. проходитъ канадская тихоокеанская жел. дор., отъ которой при Регинѣ идетъ вѣтвь къ Лонгзе, а близъ западной границы другая вѣтвь въ Летбриджъ. Гл. пунктъ Регина съ 400 жит. До 1869 г. А. находилась въ рукахъ компаніи Гудзонова залива, была затѣмъ продана Англіи, по жители возстали, объявили себя независимыми и лишь въ 1870 году покорились, потерпѣвъ отъ англичанъ пораженіе.

**Ассирійская рожь**, см. *тишница*.

**Ассириология**, отрасль науки о семитскихъ древностяхъ и языкѣ, занимающаяся изслѣдованіями ассиро-вавилонскихъ древностей по отношенію къ языку, исторіи, религіи и культурѣ, а также изученіемъ памятниковъ клинообразнаго письма, т. е. эламитскихъ, армянскихъ рукописей и не-вавилонскихъ надписей на черепкахъ эль-Амарны. Слѣдовательно, А. можно въ сущности назвать наукой о клинообразныхъ письменахъ. Главными основателями ея считаются Генри Роулинсонъ и Опертъ. Изъ германскихъ ассириологовъ замѣчательнъ Шрадеръ, который написалъ: „Die assyrisch-babylonischen Keilschriften“, 1872. Важнѣйшія сочиненія по А.: „Assyriologische Bibliothek“, 1881—1890. „Zeitschrift für Keilschriftforschung“ 1884—1885. „Zeitschrift für Assyriologie“, съ 1886. „Revue d'Assyriologie et d'Archéologie Orientale“, съ 1884. „Beiträge zur Assy-

riologie und vergleichenden semitischen Sprachwissenschaft“, съ 1889. „Recueil de travaux relatifs à la philologie et à l'archéologie égyptiennes et assyriennes“, изд. Maspero, 1870. „Transactions и Proceedings of the Society of Biblical Archaeology“, съ 1879. „Mélanges d'archéologie égyptienne et assyrienne“, изд. Mariette-Bey, съ 1876.

**Ассирія**, сначала полоса земли между Тигромъ, нижнимъ Цабомъ и Курдскими горами, заселенная семитскимъ племенемъ ассиріанъ, которые звали свою страну Ассуръ. Позднѣ этимъ именемъ стали называть земли по обѣ стороны Тигра. Имя это распространилось затѣмъ и на болѣе обширную мѣстность, вслѣдствіи завоеваній ассирійскихъ царей, которые уже въ XII ст. до Р. Х. доходили до Средиземнаго м., а со времени Асурнасірпала (IX в. до Р. Х.) распространили свою власть на Вавилонію, Зап. Мидію, Арменію, Месопотамію, Сирію, Палестину и Египетъ. Греки подъ именемъ А. подразумѣвали береговую полосу Сиріи и низовья Тигра и Евфрата. Собственно А. небольшая, плодородная, хорошо орошенная равнина, которая однако не можетъ, по своему богатству, сравняться съ Вавилоніей. Пласты известняка и глины давали прекрасный матеріалъ для построекъ, а сосѣднія горы доставляли мраморъ, гипсъ, серебро, мѣдь, олово и желѣзо, что много способствовало развитію строительнаго искусства и ваенія. Главные города были Ассуръ (нынѣ Калатъ Шеркатъ), Калахъ, Ніуна или Ниневія. Всѣ они лежали на р. Тигрѣ, а Арбела (нынѣ Эрбилъ) между обоими Цабами.

**Исторія**. Разсказы объ основаніи ассирійскаго царства и столицы Ниневіи царемъ Ниномъ, о побѣдоносныхъ походахъ его воинственной вдовы, сказочной царицы Семирамиды, и о безхарактерномъ преемникѣ ея Нивіасѣ, заимствованные изъ персидскихъ источниковъ, всѣ можно смѣло отнести къ мифамъ. Ассиріане были семитическіе колонисты. Первое поселеніе ихъ здѣсь былъ лежащій на правомъ берегу Тигра, недалеко отъ устья верхняго Цаба, городъ Ассуръ, по имени котораго и вся страна получила свое имя. Ассуръ былъ древнѣйшей резиденціей ассирійскихъ владетелей, „намѣстниковъ“ бога Асура, изъ которыхъ первые были Исмэ-Даганъ (около 1840 г. до Р. Хр.) и его сынъ Самси-Рамманъ. Начало ассирійскаго царства относится къ 1700—1600 до Р. Х., и древнѣйшимъ его царемъ считается Бель-Капкаду. Политическія сношенія между Ассиріей и Вавилоніей начинаются въ 1840 г. Въ это время Асуръ-бель-низесу пришелъ съ вавилонскимъ царемъ Караиндасомъ къ полюбовному соглашенію относительно границъ между обоими царствами. Но вскорѣ ассирійскіе цари стали вмѣшиваться въ дѣла вавилонянъ и начался почти непрерывный рядъ войнъ, въ которыхъ ассиріане одерживали верхъ. Салманассаръ I расширилъ границы

А. на с.-з. и основалъ новую столицу, Калахъ (нынѣ Нимрудъ) при слияніи верхняго Цаба съ Тигромъ. Съ 1210 г. ведутся опять непрерывныя войны между обоими царствами, но счастье попеременно переходитъ то на ту, то на другую сторону. Хотя Вавилонскому царю Мордуку и удалось побѣдить Тиглатпилезара I, но послѣдній затѣмъ, въ свою очередь, ворвался въ Вавилонію и завоевалъ самый Вавилонъ. Тиглатпилезаръ I (1120—1100) первый ассирійскій царь, о которомъ сохранились писанные памятники. Изъ нихъ мы узнаемъ, что онъ завоевалъ ю. Армению, сражался съ арамейскими племенами на берегахъ Евфрата и присоединилъ къ Ассиріи страну, лежащую по ту сторону Евфрата. Послѣ Тиглатпилезара I клинообразныя письменныя источники на время иссякаютъ. Позднѣе мы снова узнаемъ о вавилонско-ассирійскихъ войнахъ. Особенно высокой степени процвѣтанія достигла А. при Асурнасирапалѣ (884—860), который велъ много войнъ и принудилъ къ дани финиціанъ. Тиглатпилезаръ III (745—727) завоевалъ всю Армению и часть Мидіи, взялъ города Арпадъ и Дамаскъ и сдѣлалъ своими данниками царей израильскаго и іудейскаго. Онъ совершалъ походы въ Аравію и доходилъ до предѣловъ Египта. При Салманассарѣ IV (727—722) возмутились финиціане и израильтяне. Салманассаръ подавилъ возстаніе. Онъ осадилъ Тиръ, хотя и не могъ взять его, и окружилъ Самарю, которая однако сдалась лишь его преемнику Саргону. О Саргонѣ и о послѣдней ассирійской династіи Саргонидовъ, о его сынѣ Санхерибѣ (705—681) и объ Асаргадонѣ (680—669), завоевателѣ Египта, наконецъ объ Асурбанипалѣ (669—625) см. эти слова. Относительно 647—625 гг. клинообразныхъ источниковъ не имѣется; но изъ Геродота, узнаемъ, что послѣдній смертельный ударъ А. панесла Мидія, которая, подъ властью потомковъ Дейока, изъ множества маленькихъ княжествъ составила одно цѣлое и при Фраортѣ значительно возвысилась надъ сосѣдними государствами. Фраортъ сдѣлалъ первое нападеніе на Ниневію; но ассирияне побѣдили, и Фраортъ вмѣстѣ съ большей частью своего войска погибъ (624 г.). Сынъ его Кякяръ былъ счастливѣе его. Онъ вторгся въ А. и осадилъ Ниневію. Въ то время съ в. и с.-в. на Переднюю Азію нахлынули дикія орды скивовъ. Вторженіе это произошло вѣроятно въ царствованіе сына Асурбанипала, Асуръ-этиль-илани. При преемникѣ послѣдняго Синзарѣ-искупѣ пало ассирійское царство. Первые, оказавшіе сильное сопротивление скивамъ, были, мидяне. Они побѣдили варваровъ и прогнали ихъ изъ своей страны. Затѣмъ они заключили союзъ съ вавилонскимъ царемъ Набуполасаромъ и пошли съ нимъ противъ А. Война окончилась взятіемъ Ниневіи и гибелью послѣдняго ассирійскаго царя (606).

А. и Месопотамія подпали подъ власть мидянъ, сирійцевъ и халдейцевъ.

**Культура.** Ассирияне были семитическіе колонисты. Языкъ былъ родственъ съ еврейскимъ и арабскимъ; ихъ письмена (см. *Клинообразныя письмена*) очевидно произошли отъ вавилонскихъ. Религія ихъ сходна съ религіей вавилонянъ (см. *Вавилоняне*); но во главѣ всѣхъ боговъ стоитъ богъ Асуръ. Въ архитектурѣ, а въ особенности въ астрономіи ассирияне являются очевидными подражателями вавилонянъ. Они были весьма воинственныя народы, но только подражали своимъ учителямъ, хотя иногда и превосходили ихъ; а затѣмъ они сами сдѣлались учителями народовъ Передней Азіи и Европы. Въ особенности въ архитектурѣ и скульптурѣ ассирияне достигли высокой степени совершенства. Ихъ дворцы и храмы, возвышающіеся на высокихъ террасахъ, были возведены изъ кирпича и дерева; но стѣны выложены известняковыми или гипсовыми плитами, покрытыми надписями и фигурами (см. таб. Архитектура II, фиг. 1 и 2 и табл. Орнаменты I, фиг. 1—5). При входѣ въ залы стояли крылатые быки съ человѣчьими головами, колоссальные львы, фигуры геніевъ, боговъ и т. п. (см. таб. скульптура I, фиг. 6—9). Такъ какъ почти каждый царь строилъ новые дворцы, на стѣнахъ которыхъ приказывалъ изображать словами и фигурами свои дѣянія, то эти зданія служили архивами и лѣтописью государства. Въ то же время мы узнаемъ изъ нихъ подробности быта ассириянъ. Главную роль въ этихъ изображеніяхъ играютъ военныя дѣянія царей, которые вездѣ являются въ величественномъ одѣяніи или въ воинственномъ вооруженіи на тронѣ, на охотѣ за дикимъ звѣремъ или при совершеніи жертвоприношенія, всегда окруженные многочисленною свитой евнуховъ и воиновъ. Часто попадаются изображенія осадъ, битвъ, триумфальныхъ шествій со связанными плѣнниками, казней возмущившихся вождей. Касательно характера ассирійской скульптуры, можно сказать, что ихъ искусство состоитъ въ рабскомъ подражаніи природѣ и совершенно лишено индивидуальности; фигуры людей отличаются однообразіемъ и неподвижностью; изображенія животныхъ, въ особенности львовъ художественнѣе, нежели фигуры людей. Все указываетъ на долгимъ трудомъ добытую технику, которая наконецъ застыла въ извѣстныхъ формахъ. Цари были неограниченными властителями, служили исполнителями воли боговъ. Число членовъ администраціи было чрезвычайно велико: начальникъ войскъ, начальникъ дворца, великій визирь, главный евнухъ, множество намѣстниковъ, судей и писцовъ, астрономовъ, астрологовъ и т. п. Войско было хорошо организовано и военное искусство весьма развито. Цари и князья сражались коньями и стрѣлами съ колесницъ. Была также и конница. Ассирияне умѣли укрѣплять свои лагеря и осаждаютъ

города при помощи осадныхъ машинъ. Изъ оставшихся памятниковъ видимъ, что рассказы древнихъ объ ихъ роскоши и богатствахъ не преувеличены. Фигуры изображены одѣтыми въ богатые ткани, съ драгоценными украшениями; голова и борода тщательно убраны въ локоны и волосы перевязаны разукрашенной повязкой (см. табл. Костюмы I, фиг. 3). Домашняя утварь также богато изукрашена и сдѣлана изъ дерева, металла, стеновой кости. Особенно тщательно отдѣлкой отличалось оружіе, рукоятки украшались головами львовъ, барановъ и т. д. Ковры и одежды отличаются искуснымъ ткаемъ. Произведения ассирійской промышленности вывозились и въ другія страны; ассирійскимъ издѣліями изъ золота, серебра, стекла и глины, тканямъ и коврамъ подражали въ Греціи. Изъ всего этого мы видимъ, что ассирияне были высоко культурный народъ. Съ тѣхъ поръ какъ Ричъ, членъ остъ-индской компаніи въ Багдадѣ, открылъ Ниневію въ развалинахъ Куюнджика и Неби-Юноса (1820), особенныя услуги по раскопкамъ въ А. оказали: франц. консулъ Э. Ботта и франц. архитекторъ В. Пласть, которые открыли Г. Саргонъ подъ развалинами Хорзабада; затѣмъ англичане Леярдъ, Рассамъ и Смитъ. Послѣднее археологія обязана открыт. дворцовъ Асурбанипала, Салманассара II, Асаргадона и др. въ Нимрудѣ (прежн. Калахъ), дворцовъ Салкерба и Асурбанипала въ Куюнджикѣ (Ниневіи). См. *Ниневія*.

**Литература.** Botta и Flandin, Monument de Ninivé (Пар. 1847—50, 5 т.); Victor Place, Ninivé et l'Assyrie (Пар. 1866—66); Layard, Nineveh and its remains (Лонд. 1854); того же, Discoveries in the ruins of Nineveh and Babylon (Лонд. 1853) съ атласомъ подъ заглавіемъ: The monuments of Nineveh; G. Smith, Assyrian discoveries (Лонд. 1883); Hormuzd Rassam, Excavations and discoveries in Assyria (Лонд. 1879); M. v. Niebuhr, Geschichte Assurs und Babels seit Phul (Берл. 1857); Oppert, Histoire des empires de Chaldée et d'Assyrie (Верс. 1865); G. Rawlinson, The five great monarchies of the ancient eastern world (Лонд. 1879); Lenormant, Manuel d'histoire ancienne de l'Orient (Пар. 1882); Hommel, Geschichte Babylonien und Assyrien (Берл. 1885); C. P. Tiele, Babylonisch-assyrische Geschichte (Гота 1886—1888); Mürdter, Geschichte Babylonien und Assyrien (Кальв., 1891); H. Winkler, Geschichte Babylonien und Assyrien (Лейпц. (1892). Ausführliche Litteraturübersicht bei Friedr. Delitzsch, Assyrische Grammatik.

**Ассиенто** (исп.), „договоръ, соглашеніе“, въ особеннсти договоръ, по которому какая-либо нація получала отъ испанскаго правительства исключительное право въ продолженіе извѣстнаго числа лѣтъ ввозить изъ Африки въ испанскія колоніи въ Америкѣ негровъ-рабовъ и вести ими торговлю, за опредѣленную подать. Карлъ V

даровалъ фламандскимъ корабельщикамъ въ 1517 г. привилегію ввозить ежегодно въ Америку 4000 негровъ, въ 1580 г. такое же право получили генуэзцы, которые вели дѣла при посредствѣ англійской торговой компаніи, въ 1702 г. французская Гвинейская компанія на 10 лѣтъ, и въ 1713 г. англійская Тихо-Океанская компанія на 30 лѣтъ. Возникшая въ связи съ этой торговлей контрабанда повела къ войнѣ между Англійей и Испаніей (1739 г.). Въ 1750 г. договоръ былъ уничтоженъ за 100,000 ф. ст. вознагражденія.

**Ассиутъ**, см. *Сизутъ*.

**Ассолянь**, Альфр., франц. пис., род. въ 1827, ум. въ 1886 г. А. принадлежали: „Scènes de la vie des États-Unis“ (1858); „Brancas“ (1859); „Deux amis en 1792“ (1859); „Hist. fantast. du célèbre Pierrot“ (1860); „Marcomir“ (2 изд. 1873); „Pendragon“ (1881) и др. Политическ. статьи А. собр. въ „D'heure en heure“ (1862); „Vérité, vérité!“ (1863) и др.

**Ассомсьонъ**, см. *Асумсьонъ*.

**Ассортиментъ**, собраніе всѣхъ необходимыхъ частей инструментовъ, образцовъ товара, и вообще предметовъ, составляющихъ принадлежность какого-либо ремесла, дѣла и пр.

**Ассось**, въ древности Lesbійская колонія въ Троѣ (Мизіи), высоко надъ заливомъ Эдремидъ; значител. развалины А. около нынѣшняго мѣстечка Берамкіой. Въ 1881—1883 гг. америк. археологическій институтъ производилъ въ А. раскопки, найдено было много древностей, какъ-то: развалины булейтеріона, четырехэтажныя бани, героонъ, театр, гимназія и пр. Въ Луврѣ имѣются скульптурныя произведения древне-дорическаго храма изъ А.

**Ассоціаціонные параллели**, см. *глазныя мѣшцы*.

**Ассоціаціонные пути**, см. *мозгъ головной*.

**Ассоціаціонныя движенія**, см. *мышцы*.

**Ассоціація** (новолат. „обществованіе“), въ обширномъ смыслѣ всякое соединеніе силъ и капиталовъ, направленное на достиженіе общихъ цѣлей посредствомъ совмѣстной дѣятельности; цѣли эти могутъ быть политическія, религіозныя, общественныя, экономическія и пр. Право А. есть право образованія союзовъ при соблюденіи извѣстныхъ предписаній закона. Въ тѣсномъ смыслѣ А. есть свободный, направленный на достиженіе продолжительной цѣли (въ противоположность простому собранію) союзъ, основанный на договорѣ, въ отличіе отъ принудительнаго союза (государство, община), основаннаго на авторитетѣ публично-правоваго характера. Между А. этого рода особенно важную роль играютъ промышленныя и торговыя А. (см. *артель, рабочіе союзы, товарищество*).

**Ассоціація идей** (греко-лат.), произвольное соединеніе ощущеній и представлений въ сознаніи, въ противоположность произвольному ихъ сочетанію, на которомъ покоятся мышленіе и творческая фантазія.

При этих послѣднихъ процессахъ направленіе хода представленій опредѣляется нашею волею (активнымъ вниманіемъ), между тѣмъ какъ при А. и. представленіе, данное въ воспріятіи, или всплывшее извнутри, вызываетъ въ сознаниі, безъ нашего участія, другое представленіе, это послѣднее въ свою очередь вызываетъ при извѣстныхъ условіяхъ опять новое представленіе и т. д. А. и. можетъ быть одновременная или послѣдовательная смотря по тому, выступаютъ ли въ сознаниі чувства и представленія одновременно или одно за другимъ. Къ первой сводятся всѣ сложныя представленія и ихъ сочетанія, являющіяся въ сознаниі повидимому готовыми, но несомнѣнно возникающія первоначально изъ болѣе простыхъ составныхъ частей. Простѣйшую форму ея составляетъ соединеніе ощущеній въ воспріятіи. Напр., представленіе звука возникаетъ изъ соединенія, въ одно цѣлое, многихъ, болѣе простыхъ звуковыхъ ощущеній (основнаго тона и верхнихъ тоновъ). Вторую форму образуетъ ассимиляція представленій, состоящая въ томъ, что одно достигшее сознаниа представленіе пробуждаетъ въ душѣ другое, соединяющееся съ первымъ въ одно неразрывное цѣлое. Ею объясняется, напримѣръ, тотъ случай, когда въ встрѣтившемся чужомъ человѣкѣ мы ошибочно узнаемъ нашего знакомаго; сюда же относятся тѣ самообманы, когда мы вкладываемъ что-нибудь въ воспріятіе, чего объективно въ немъ нѣтъ, но что связывалось съ нимъ когда-то въ нашей душѣ. Этою же ассимиляціей представленій объясняется далѣе, что одна и та же вещь производить на различныхъ людяхъ совершенно различное впечатлѣніе, вызываетъ въ нихъ совершенно различныя чувства, смотря по представленіямъ, которыя связываются съ данною вещью, и что даже для насъ самихъ одинъ и тотъ же предметъ въ разное время является въ воспоминаніи далеко не одинаковымъ. Третью и самую неопредѣленную форму одновременной А. и. образуетъ такое сочетаніе представленій, когда ассоциированныя составныя части хотя и образуютъ одно сложное цѣлое, но въ сознаниі еще отчетливо различаются между собой. Такъ, со взглядомъ на какой-нибудь предметъ (напр. на полированную поверхность, плодъ и т. п.), очень часто связывается болѣе или менѣе живое воспоминаніе о другихъ ощущеніяхъ, вызываемыхъ тѣмъ же предметомъ (воспоминаніе о поверхности, пріятномъ запахѣ и т. п.); при взглядѣ на пораненіе другого, мы испытываемъ благодаря А. и., также боль; съ слышаннымъ или написаннымъ словомъ ассоциируется представленіе объ обозначаемомъ имъ предметѣ, и т. д. Въ отличіе отъ одновременной А. и., при ассоціаціи послѣдовательной возникновеніе связи между представленіями доступно въ большинствѣ случаевъ психологическому наблюденію; однѣ послѣдователь-

ныя ассоціаціи непрерывно образуются вновь въ нашей душѣ, другія исчезаютъ. Самонаблюденіе показываетъ, что эти ассоціаціи покоятся или на томъ, что соотвѣтственныя имъ представленія стоятъ въ родственной связи между собой (внутренняя ассоціація; ассоціація по сходству или противоположности, выражаясь на языкѣ старой психологіи), или на томъ, что онѣ даются сознанию связанными по пространству и времени (внѣшняя ассоц.). Въ то время какъ повтореніе образуетъ въ послѣднемъ случаѣ существенное условіе для возникновенія ассоціаціи, въ первомъ случаѣ оно, понятно, не является необходимою. Внѣшняя ассоціація обнимаетъ, напр., тотъ случай, когда пустое мѣсто, которое обыкновенно было занято отсутствующимъ, напоминаетъ намъ о немъ самомъ, или когда ружейныя выстрѣлы позади сены вызываютъ въ насъ представленіе о сражающихся воинахъ, или когда по произнесеніи первыхъ строкъ стихотворенія намъ вспоминаются послѣдующія строки, и т. п. Внутренняя ассоц. имѣетъ напр. мѣсто, когда при понятіи хищнаго звѣря передъ нашимъ умственнымъ взоромъ выступаетъ левъ или тигръ, или когда пустынный зимній пейзажъ напоминаетъ намъ, въ силу контраста, о великолѣпнй весны, или когда изображеніе Будды, по сходству, напоминаетъ намъ личность Христа и т. п. Такъ какъ внѣшнія впечатлѣнія воспринимаются нами при весьма измѣнчивыхъ условіяхъ и такъ какъ между представленіями существуетъ большая или меньшая связь, то вполне естественно, что съ даннымъ представленіемъ можетъ ассоциироваться не только одно, но нѣсколько представленій, точно также какъ могутъ быть болѣе слабыя и болѣе крѣпкія ассоціаціи. Въ послѣднемъ отношеніи можетъ случиться, что ассоціація настолько сильна, что она смѣшивается съ логической связью представляемаго. Мы легко воображаемъ себя, что два явленія, очень часто слѣдующія одно за другимъ, въ нашемъ воспріятіи находятся между собой въ связи и объективно, какъ причина и слѣдствіе, и потому наступленіе одного изъ нихъ невольно составляетъ насъ ожидать и другого. На этомъ основаніи Юмъ и Милль построили свое ученіе, что логическая связь и ассоціація не есть что-то отличное между собой, что первая является такой же ассоціаціей идей, только ставшей болѣе крѣпкой въ силу частаго опыта или привычки. Этотъ взглядъ совершенно уничтожаетъ различіе между объективнымъ и субъективнымъ и ставитъ на одну линію мышленіе, руководимое логическими точками зрѣнія, съ ходомъ представленій во снѣ и безуміи, опредѣляемымъ преимущественно ассоціаціей. Тѣмъ не менѣе ассоціація имѣетъ въ психологическомъ отношеніи очень большое значеніе. Кромѣ смѣны воспріятій, обусловленной смѣною внѣшнихъ впечатлѣній, А. и.

надо приписать еще и тотъ фактъ, что вообще наше сознание наполнено смѣняющимися представленіями. Ни одна новая идея не всплываетъ въ насъ вполнѣ изолированной и внѣ всякой связи съ другими, ранѣе существовавшими въ насъ; напротивъ, все новое примыкаетъ всегда, въ силу ассоціаціи, къ существующему уже. Даже мышленіе не обладаетъ силою произвольно вызывать въ сознание болѣе отдаленныя представленія, напротивъ, дѣятельность его состоитъ только въ томъ, что изъ множества представлений, ассоциирующихся съ когда-либо прежде существовавшими, оно вызываетъ лишь нѣкоторые. Отъ разнообразія, многосторонности и полноты ассоц. зависитъ болѣею частью ширина умственного кругозора, богатство мыслей и т. п.; твердость же ассоціацій имѣетъ особенное значеніе для пріобрѣтенія правильно функционирующихъ навыковъ мышленія и поведенія, въ чемъ и состоитъ главная задача воспитанія. Далѣе, ассоц. играетъ существенную роль при объясненіи чувственныхъ воспріятій, въ особеннсти пространственныхъ представлений, также какъ и при объясненіи чувствъ и аффектовъ. Но было бы крайностью объяснить, какъ это дѣлаютъ Юмъ и Кондильякъ, основатели ассоціанистской психологіи, закомомъ ассоціаціи всѣ психическія явленія и даже выводить изъ него единство сознанія; скорѣе можно допустить обратное, т. е., что удержаніе всѣхъ представлений въ единомъ сознаніи впервые дѣлаетъ возможнымъ возникновеніе ассоціацій между ними. Физиологически ассоціація становится понятной, если допустить, что каждому представленію соотвѣтствуетъ опредѣленный процессъ, въ извѣстной части мозга; въ такомъ случаѣ ассоціація войдетъ въ общее понятіе упражненія: „какъ упражненіе мускула въ опредѣленномъ движеніи содѣйствуетъ выполненію этого движенія, коль скоро этотъ мускулъ опять приходитъ въ дѣйствіе, такъ и представленіе облегчаетъ появленіе другого, сходнаго съ нимъ, но болѣе ранняго представленія; и какъ органъ, дѣйствіе котораго согласовано, путемъ упражненія, съ дѣйствіемъ другого органа, самъ приходитъ вмѣстѣ съ послѣднимъ въ движеніе, такъ и одно представленіе вызываетъ другое, обыкновенно съ нимъ связанное“. (Вундтъ).

**Ассуа́нъ** (древняя Сіена), городъ въ Египтѣ, на прав. берегу Нила, образующаго тутъ свои послѣдніе пороги, подъ 24° 5' 30" с. ш. пристань пароходовъ, съ 6421 жит. Древнія развалины со всѣхъ сторонъ окружаютъ городъ: здѣсь погребены теперь подъ пескомъ, возведенные нѣкогда фараонами и Птоломеями, храмы и дворцы, построенныя римлянами и арабами укрѣпленія и стѣны. Замѣчательныя тянущіяся на протяженіи 6 килом. камеполони красного гранита (только частію сѣнита, см.), изъ котораго сдѣланы обелиски и колоссальныя статуи египет-

скихъ и эеіопскихъ храмовъ. На л. берегу Нила расположены сѣнскія катакомбы, напротивъ къ ю. раскинуто множество прелестныхъ и плодородныхъ островковъ, между ними Элефантина и Филы съ знаменитыми развалинами храмовъ. Въ А. находятся почтамтъ и телеграфъ, базаръ, на которомъ торгуютъ продуктами Нубіи и Абиссиніи. А. былъ прежде гораздо населеннѣе, что можно заключить изъ того обстоятельства, что однажды во время чумной эпидеміи въ немъ умерло до 20,000 душъ. Въ древности чрезъ А. ошибочно проводили тропики Рака.

**Ассурбанипаль**, см. *Асурбанипаль*.

**Ассуръ** (Assur, прав. Asur, „благостивый, милостивый“), имя ассир. національнаго божества. Древнѣйшая столица Ассиріи, резиденція Тиглатпилесара I, на мѣстѣ которой нынѣ лежатъ развалины Килехъ Шергатъ на правомъ берегу Тигра, приблиз. въ 13 миляхъ къ югу отъ Мосула, носила равнымъ образомъ названіе А. и дала то же имя всей странѣ.

**Астаборасъ**, см. *Амбара*.

**Астазія**, см. *Абазія*.

**Астакосъ** (также Ольвія), древній городъ въ Визиніи на восточномъ берегу Исмидскаго зал.; основ. мегарійцами и аеинянами; разрушенъ во время войны визинскаго царя Зипонта съ Лизисахомъ; жители А. влосѣдствіи, при сынѣ Зипонта, Никомедѣ II, переселены въ Никомедию (264 до Р. X.).

**Астара**, пограничное съ Персіей селеніе Ленкор. уѣзда, Бакинской губ., при впаденіи р. Астары въ Каспійское море подъ 38° 26' с. ш. и 48° 55' в. д.; ведетъ значительную морскую и караванную торговлю (оборотъ около 800 т. р.), хотя и при открытомъ, незащищенномъ рейдѣ. Главные предметы вывоза: желѣзо, мѣдь, металлич. издѣлія, шелкъ и шерст. издѣлія, различн. мануфакт. товаръ; ввозъ (изъ Персіи) состоитъ изъ фруктовъ, овощей, хлопчатой бумаги, издѣлій изъ нея, кожъ, шелковыхъ издѣлій и проч. Ввозъ превышаетъ вывозъ почти вдвое.

**Астарта**, (греч.; арамейск. Attar, ханаанско-евр. Ashtar(eth), семитическое божество, супруга Ваала (Baaltis, Ba'alat). Въ противоположность Ваалу, богу свѣта, отцу всѣхъ твореній, воплощающему мужскій принципъ созидательной природы, въ А. нашло свое олицетвореніе женское, восприимачее и воспріимовязящее начало въ жизни природы. А. богиня любви и плодородія; на посвященныхъ ей празднествахъ женщины жертвовали сокровища, пріобрѣтенныя разгуломъ, въ пользу храма (какъ гетеры Афродиты Pandemos у грековъ), но жрецы и жрицы А. давали обѣтъ безбрачія и цѣломудрія, и служители А., гиродулы нерѣдко подвергали себя добровольной кастраціи; А. была также и богиней войны, и изображалась вооруженной копьемъ, верхомъ на львѣ или быкѣ. Нѣкоторыя общія черты съ А. имѣетъ вави-

лонско-ассирійск. богиня Иштаръ. Иштаръ употреблялось для обозначенія богинь вообще, и у финикийнъ слово Aschtotheth, Attar, предшествовало имени какаго либо божества, обозначало названіе его супруги, напр. арамейская богиня Attargatis, т. е. Attar бога Gate (откуда испорченное имя Деркето).

**Астатическій** (греч., нестойкій, легко подвижный). А. назыв. обыкновенно магнитная стрѣлка, удерживаемая лишь весьма слабо въ плоскости магнитнаго меридіана; этого достигаютъ или, устанавливая по близости отъ стрѣлки магнита такимъ образомъ, чтобы онъ своимъ дѣйствіемъ на стрѣлку уничтожалъ (уравновѣшивалъ) дѣйствіе на нее земнаго магнетизма, или же закрѣпляя на одной оси двѣ почти равной силы магнитныя стрѣлки въ параллельномъ положеніи, притомъ такъ, чтобы сѣверный полюсъ одной приходился надъ южнымъ другой и наоборотъ. См. *магнетизмъ* и *гальванометръ*.

**Астафьевъ**, 1) Александръ Иванов., военный писатель, род. 1816 г., ум. послѣ 1863 г.; образованіе получилъ въ 1-мъ московскомъ кадетскомъ корпусѣ и въ Николаевской академіи генеральнаго штаба, окончивъ которую былъ зачисленъ въ 1844 въ генеральный штабъ; съ 1854 по 1863 состоялъ въ чинѣ полковника при генер. штабѣ въ качествѣ воспитателя, а въ 1863 вышелъ по болѣзни въ отставку. Ему принадлежатъ слѣдующія сочиненія: „Военно-статистическое обозрѣніе Варшавск. губ.“ (Спб. 1850); „О современномъ военномъ искусствѣ“ (2 т., Спб. 1856—61); пять приложений къ этому сочиненію (1861 и сл.); „Воспоминанія о Суворовѣ“ (1856). Въ своей книгѣ „О соврем. воен. иск.“, неодобрительно встрѣченный тогдашней критикой, А. пытается обосновать реформу военнаго дѣла и военнаго образованія на почвѣ отвлеченныхъ теоретическихъ началъ; отвергаетъ пользу изученія военной статистики и географіи, какъ и вообще спеціальнаго образованія для военныхъ, которое должно быть, по его мнѣнію, замѣнено универсальнымъ образованіемъ. Въ 1-мъ приложеніи къ своему труду А. останавливается на „Источникахъ политической экономіи“, изученіе которой онъ вводитъ въ курсъ военнаго образованія, въ IV-мъ разрѣшаетъ вопросъ „Что такое военное хозяйство“, а въ V-мъ предлагаетъ „Критическое изслѣдованіе современной системы финансовъ въ западныхъ государствахъ“. Во всѣхъ этихъ работахъ А. обнаруживаетъ очень большую начатность, но рѣдко приходитъ къ серьезнымъ оригинальнымъ выводамъ. См. ст. А. Петрова, въ Крит.-биогр. словарь Венгерова, т. I.

2) Петръ Евгеньевичъ, писатель по философск. вопросамъ, род. 1846 г. въ деревнѣ Евгеньевскъ (Острог. у., Ворон. губ.), ум. въ 1893, воспитывался дома, затѣмъ поступилъ въ 7 классъ воронежской гимназіи, послѣ чего продолжалъ образованіе

на юрид. факульт. моск. унив., который окончилъ въ 1868 г.; въ 1870—72 гг. готовился къ профессорскому званію при Демидовскомъ юрид. лицѣ, а съ 1872—75 гг. читалъ въ лицѣ исторію философіи права; въ 1881 г. получилъ мѣсто завѣдывающаго унив. отдѣленіемъ лица Цесаревича Николая и читалъ въ немъ лекціи по философіи, а въ 1885 г. назначенъ цензоромъ моск. цензурнаго комитета. А. принадлежатъ, между прочимъ, слѣд. статьи и брошюры: „Монизмъ или дуализмъ“ (лекціи, Ярославль 1873); „Психическій міръ женщины, его особенности, превосходства и недостатки“ (М. 1882, съ прилож. статьи „Понятіе психическаго ритмиса, какъ научное основаніе психологіи половъ“); „Страданіе и наслажденіе жизни“ (Спб. 1885); „Чувство, какъ нравственное начало“ (М. 1886); „Старое недоразумѣніе“ (М. 1888) и др. См. Крит.-биогр. словарь Венгерова, т. I.

**Астеки**, см. *Ацтеки*.

**Астенія**, слабость организма, обусловленная пониженіемъ сердечной дѣятельности подъ вліяніемъ высокой температуры (астеническая лихорадка), болѣзнями сердца, общимъ малокровіемъ, истощеніемъ вслѣдствіе старости или тяжелыхъ заботъ.

**Астенопія**, утомляемость зрѣнія, при которой фиксируемые глазами предметы представляются больному въ неясномъ, расплывчатомъ видѣ. Аккомодативная А. вызываемая слабостью аккомодационной мышцы, наблюдается чаще всего у дальновидныхъ (см. *дальновидность*), которымъ въ такихъ случаяхъ назначаютъ соответствующія выпуклыя стекла. Мышечная А. обыкновенно обусловлена недостаточностью внутреннихъ прямыхъ мышцъ. Астенопическія разстройства, вызываемыя легкими воспалительными явленіями (копюктивит., блефарит.), относятъ къ А. перваго происхожденія, обусловливаемой мѣстной или конституціональной гиперестезіей и нервозностью.

**Астерабадъ**, см. *Астрабадъ*.

**Астериды** (Asteridae), см. *морскія звѣзды*.

**Астеризмъ** (отъ латинск. *aster* — звѣзда), свойство нѣкоторыхъ минераловъ давать въ отраженномъ или проходящемъ свѣтѣ по нѣкоторымъ опредѣленнымъ направленіямъ кристалла — особый блескъ въ формѣ звѣздчатыхъ лучей. Явленіе можетъ находиться въ зависимости отъ различныхъ причинъ. Такимъ образомъ, нѣкоторые сафиры даютъ шестилучевую звѣзду въ направленіи главной оси кристалла, зависящую, какъ показываютъ микроскоп. изслѣдованія, отъ правильнаго расположенія удлиненныхъ поръ внутри кристалла; въ канадской слодѣ тоже явленіе объясняется правильнымъ включеніемъ игольчатыхъ кристалловъ (микролитовъ, см.) и т. д.

**Астерискусъ** (Asteriscus *Mönch.*), родъ изъ семейства сложноцвѣтныхъ, заключающій травы и полукустарники Востока съ мелкими, обыкновенно верхушечными, жел-

тыми головками цвѣтовъ. *A. rugmaeus* Coss. et Dur. (*Odontospermum rugmaeum* Neck.), встрѣчается въ сѣв. части Сахары, въ Аравіи, Египтѣ, въ Палестинѣ, гл. обр. въ окрестностяхъ Іерихона; по отмираніи открываетъ и закрываетъ цвѣточныя головки точно такъ, какъ Іерихонская роза

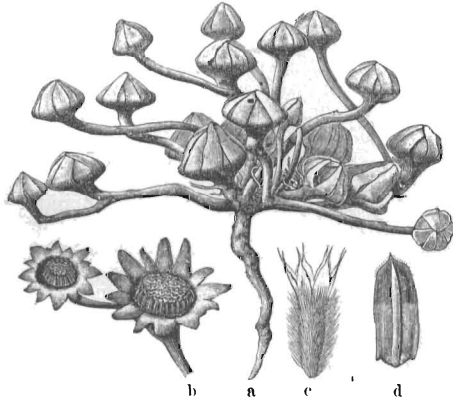

*Asteriscus pigmaeus.*

а — растение съ закрытыми, вслѣдствіе сухости, цвѣточными головками; б — цвѣточныя головки (соцветія), раскрывшіяся объ влажности; с — цвѣтокъ; д — плодъ.

(*Anastatica hierochontica*) свои вѣтви, но только скорѣе, въ зависимости отъ степени влажности, и потому съ большимъ правомъ можно считать, что средневѣковые пилигримы подъ іерихонскою розой разумѣли именно *A. rugmaeus*, тѣмъ болѣе, что на гербахъ многихъ французскихъ фамилій какъ іерихонская роза изображенъ флотъ видъ, а не *Anastatica*.

**Астерій**, 1) каппадок. софистъ, авторъ арианскихъ коментаріевъ и полемическихъ сочиненій ок. 330 г.

2) Епископъ въ Амасіи на Понтѣ (ум. 410 г.), авторъ 20 проповѣдей, сохранившихся до нашего времени.

**Астерія** (*Asteria*), въ греч. миф. дочь титана Кея и Фебы, сестра Лето (Латоны), Мать Гекаты; она отвергла любовь Зевса или Посидона, была за это превращена въ перепела (*Oryz*) и бросилась въ море. Но ея имени островъ Делосъ, прежде чѣмъ получилъ свое позднѣйшее названіе, носилъ сперва имя Астеріи, а потомъ Ортігии.

**Астеронды**, или планетоиды, см. *планеты*.

**Астерофиллиты**, см. *хвоицы*.

**Асторъ**, 1) Эрнестъ Людвигъ фонъ, прусскій генералъ, род. 1788 въ Дрезденѣ, ум. 1855 въ Берлинѣ, состоялъ въ саксонской, съ 1813 въ русской, а съ 1815 въ прусской службѣ, руководилъ укрѣпленіемъ Кобленца и Эренбрейтшейпа, съ 1838—49 состоялъ пачальникомъ инженернаго корпуса. Его „Nachgelassene Schriften“ появились въ 5 т. (2 изд. 1878).

2) Карлъ Генрихъ, братъ предыдущ., род. 1782, ум. въ чинѣ полковника въ 1855; съ 1809—34 принималъ дѣятельное

участіе въ реорганизаціи саксонской арміи. Ему принадлежатъ, между прочимъ, слѣдующія сочиненія: „Die Lehre vom Festungskrieg“ (3 изд. 1835, 2 т.); „Die Gefechte und Schlachten bei Leipzig im Okt. 1813“ (1852—53, 2 т.).

**Асти**, гл. гор. округа въ ит. провинціи Алессандріи, при скрещеніи лицій Алессандрія-Туринъ и Казале-Кастаньоле, имѣетъ древнія стѣны съ башнями, красивый готическій соборъ (1220 г.), двѣ церкви XI вѣка, статую поэта Альфіери. Городъ занимается винодѣліемъ (извѣстное шипучее вино), шелкопряденіемъ, имѣетъ пѣкогда знаменитыя книгопечатни, занимается производствомъ спичекъ, бочекъ, вишняго камня, цукать, золотыхъ и мозаичныхъ издѣлій и т. д.; ведетъ оживленную торговлю, имѣетъ техническій институтъ и насчитываетъ 17,340 жит. (1881); мѣстопробываніе епископа. А., называемый въ римскія времена *Nasta*, подъ владычествомъ лонгобардовъ былъ мѣстопробываніемъ герцогскаго дома, подъ властью франковъ былъ главнымъ городомъ графства. Съ прекращеніемъ династій Штауфеновъ А. сдѣлался однимъ изъ значительнѣйшихъ городовъ Пиемонта съ республиканскимъ образомъ правленія. Въ XIV в. А. переходилъ изъ рукъ въ руки къ Савойѣ, Неаполю, Милану и Орлеанскому дому. Послѣ вступленія на престолъ Людовика XII А. отошелъ французской коронѣ; въ 1529 г. по Камбрейскому миру А. былъ уступленъ Карлу V и этимъ послѣднимъ былъ отданъ Савойѣ. См. Grassi, Storia della città d'A (1890, 2 т.).

**Астигматизмъ**, разстройство зрѣнія, обусловливаемое асимметрией свѣтопреломляющаго аппарата глаза, именно неравномѣрной кривизной роговицы и хрусталика. Эти части и въ нормальномъ глазу построены не вполне симметрично, но разстройство зрѣнія наступаетъ только въ томъ случаѣ, когда асимметрия діоптрическаго аппарата достигаетъ высокой степени, вслѣдствіе чего лучи, попадающіе въ глазъ, испытываютъ преломленіе различной силы. Острота зрѣнія значительно понижается, предметы представляются затуманенными, искаженными, съ расплывчатыми контурами; свѣтящаяся точка воспринимается, какъ свѣтящаяся линія. А. обыкновенно бываетъ врожденнымъ (нерѣдко наследственнымъ), но иногда представляется приобретеннымъ недостаткомъ (при помутнѣніяхъ и изъязвленіяхъ роговицы и пр.). Обыкновенно поражены оба глаза, но въ различной степени. За исключеніемъ случаевъ приобретеннаго А., когда возможно устраненіе или ослабленіе причины, вызвавшей его, лѣченіе А. состоитъ въ исправленіи зрѣнія помощью цилиндрическихъ стеколъ, при чемъ большое значеніе имѣетъ правильная установка ихъ. Если А. сопровождается близорукостью или дальнорукостью, то примѣняются сферически-цилиндрическія стекла.

**Астиагъ** (у Ктезия Астигъ, на одной вавил. надписи Иштувигу), сынъ Ціаксара I, мидійскій царь 585—550 до Р. X. По Геродоту, А. выдалъ свою дочь Мандану за перса Камбиза и, напуганный сномъ, приказалъ умертвить сына ихъ Кира. Но слуга его Гарпагъ отдалъ ребенка на воспитаніе пастуху. Когда Киръ снова былъ найденъ, А. приказалъ убить сына Гарпага и подалъ его отцу, въ видѣ кушанья. Тогда Гарпагъ побудилъ Кира къ возстанію противъ А., который былъ раненъ и низвергнутъ съ престола. Разсказъ этотъ нѣсколько прикрашенъ; на дѣлѣ же, какъ удостовѣряетъ одна вавилонская надпись, было такъ: Киръ, который правилъ Персіей и находился подъ верховнымъ владычествомъ Мидіи, возсталъ противъ А. и, поддерживаемый частью мидійцевъ, побѣдилъ его и взялъ въ плѣнъ (550). Побѣдитель очень милостиво относился къ низверженному царю; по Ктезю, резиденціей была ему назначена Гирканиа, см. *Киръ*.

**Астіанаксъ**, прозвище Скамандрія, сына Гектора и Андромахи; по предсказанію Калхаса А. долженъ былъ явиться мстителемъ за разрушеніе Трои и потому былъ низвергнутъ со стѣны Неоптолемомъ. Въ позднѣйшихъ легендахъ А. является царемъ возстановленной Трои.

**Астма**, періодически повторяющіеся припадки удушья, обусловливаемые забоживаніемъ мелкихъ бронховъ (А. бронхіальная, *asthma bronchiale*), сосудовъ или сердца (А. сердечная, *a. cardiale*), желудка и кишекъ (А. диспептическая, *a. dyspeptica*) и нервной системы. Существенной причиной бронхіальной А. одни считаютъ судорожное сокращеніе бронхіальныхъ мышцъ, другіе приписываютъ ее припухлости слизистой оболочки, мелкихъ бронховъ и экссудациі тягучей жидкости на ея поверхности, третьи видятъ въ бронхіальной А. рефлекторный неврозъ, который обнаруживается преимущественно въ сосудахъ слизистой оболочки мелкихъ бронховъ. Изъ предрасполагающихъ этиологическихъ элементовъ первую роль играетъ наследственность, далѣе предшествовавшія болѣзни легкихъ, носовые полипы и др.; случайныя причины: простуда, раздраженіе слизистой оболочки дыхательныхъ путей и пр. Мужчины заболѣваютъ чаще, чѣмъ женщины. Приступы въ большинствѣ случаевъ наступаютъ ночью. Больной пробуждается съ чувствомъ стѣсненія въ груди, одышка возрастаетъ до степени удушья, дыханіе медленное, тяжелое, свистящее; большой напрягаетъ всѣ вспомогательныя дыхательныя мышцы, появляется цианозъ и обильный потъ. Черезъ некоторое время (1—2 часа) припадокъ быстро или болѣе или менѣе постепенно прекращается. Выделяемая въ концѣ приступа мокрота содержитъ т. наз. кристаллы Charcot-Leyden'a. Частота приступовъ весьма различная: каждый день, а иногда только разъ въ нѣсколько мѣсяцевъ. Основной причиной

припадковъ при сердечной А. является ослабленіе энергіи лѣваго желудочка сердца. Въ основаніи припадковъ диспептической А. также лежитъ расстройство сердечной дѣятельности, вызываемое страданіемъ пищеварительныхъ путей. Астматическіе припадки перваго происхожденія наблюдаются гл. обр. при истеріи, также при нѣкоторыхъ болѣзняхъ спинного мозга. Предсказаніе при бронхіальной А. относительно благопріятное. При сердечной А. прогнозъ сомнительный, черѣдко даже неблагоприятный. При А. диспептической и перваго происхожденія предсказаніе обыкновенно благопріятное. Лечение имѣетъ цѣлью устранить или сократить уже наступившій припадокъ и предохранить больного отъ возврата. Первое достигается чаще всего подкожнымъ впрыскиваніемъ морфія, вдыханіемъ хлороформа, паровъ нѣкоторыхъ листьевъ (*folia Stramonii, Belladonnae*), изъ коихъ приготавлиются для этой цѣли сигары; далѣе примѣняются куреніе насыщеннаго растворомъ азотнокислаго кали пропускной бумаги, въ тяжелыхъ случаяхъ рвотныя (особ. при диспептической А.) и пр. Для предотвращенія припадковъ главное значеніе имѣютъ гигиеническія условія, устраненіе вредныхъ предрасполагающихъ моментовъ и, что особенно важно, леченіе основной болѣзни.

**Асторга**, гл. гор. въ испанской провинціи Леонъ, на р. Туерто и при жел. дорогѣ Мадридъ-Корунья, 895 м. надъ у. м. съ крѣпкими, римскою эпохи, стѣнами и развалинами древняго замка; роскошный соборъ и (1887 г.) 5350 жит., занимающихся производствомъ шоколада, а также льняной пряжи и тканей изъ нея. А., съ III столѣтія мѣстопробываніе епископа, въ древности *Asturia Augusta*, гл. г. астурійцевъ.

**Асторга** (*Astorga*), Эмануэль д', итал. церковный композиторъ, род. 1681 г. въ Палермо, ум. 1736 г. въ Прагѣ, сынъ одного имперск. барона, казеннаго 1701 г. за участіе въ сицилійскомъ возстаніи противъ испанскаго владычества, по просьбѣ принцессы Орсини нашель убѣжище въ монастырѣ испанск. города А. (по которому принялъ свою фамилію), впоследствии былъ придворнымъ пѣвцомъ и композиторомъ герцога Пармскаго; вынужденный оставить герцога вслѣдствіе любовной связи съ дочерью послѣдняго, А. жилъ затѣмъ попеременно въ Испаніи, Португаліи, Италіи и Англии; послѣдніе годы жизни провелъ въ одномъ прусскомъ монастырѣ. Изъ произв. А. (духовныя композиціи, оперы, арии) его „*Stabat mater*“ (нов. переработка Роб. Франца, Галле 1864) до сихъ поръ считается классическимъ.

**Асторія**, гл. пунктъ графства Клэтсопъ (*Clatsop*) въ сѣв.-америк. штатѣ Орегонъ, 15 км. выше впаденія р. Колумбіи въ Тихій океанъ, мѣсто отправки моремъ хлѣба и консервовъ лососины; послѣдняя въ большомъ количествѣ ловится въ р. Колумбіи

и тутъ же на мѣстѣ упаковывается; А. со многими пунктами соединена пароходными линиями и имѣетъ (1890 г.) 6184 жителей. Пунктъ основанъ въ 1811 г. агентами Астора, торговца мѣхами

**Асторъ**, Иоганнъ Яковъ, род. 1763 г. близъ Гейдельберга, ум. въ 1848, въ юности переселился въ Лондонъ и, когда въ 1783 г. миръ, заключенный между Англiей и Соединенными Штатами, предоставилъ широкое поприще самостоятельной дѣятельности, побывавъ въ Америкѣ, занялся выгодной мѣховою торговлею сперва въ Лондонѣ, а затѣмъ въ Нью-Йоркѣ. Чтобы расширить кругъ своей дѣятельности, А. снарядилъ съ одобренiя правительства двѣ экспедици въ Орегонскую область, гдѣ въ 1811 основалъ при устьѣ р. Колумбiи поселенiе, названное впоследствии по его имени Асторiей (см.). Свое громадное состоянiе А. нажилъ, гл. обр., благодаря удачнымъ земельнымъ спекуляциямъ въ въ сѣв.-западныхъ штатахъ Союза и въ самомъ Нью-Йоркѣ. Онъ оставилъ состоянiе въ 20 милл. долл. и пожертвовалъ на основанiе (1849) въ Нью-Йоркѣ названной въ его честь „Библиотеки-Асторiи“ 400,000 долл., къ которымъ сынъ его Уильямъ (прозванный „Нью-Йоркскимъ ландлордомъ“, род. 1795, ум. 1875), оставившiй состоянiе въ 50 милл. доллар., присоединилъ еще 200,000 долл. Библиотека насчитывала въ 1891 г. свыше 250,000 томовъ. См. Par-ton, Life of S. I. Astor. — Внукъ А. (Иоаннъ Яковъ А.), ум. въ 1890, оставивъ наслѣдство въ 100 милл. долл.

**Астра** (*Aster L.*), родъ изъ семейства сложноцвѣтныхъ, заключающiй большую часть многолѣтнихъ растений съ простыми листьями, собранными въ щитки или метелки корзинками цвѣтовъ и продолговатыми сплюснутыми сѣмянками съ одно- или дву-ряднымъ хохолкомъ. Около 160 вид., распространенныхъ въ сѣв. полушарiи, гл. обр. въ Сѣв. Америкѣ; А. *Amellus L.* (Ромашка голубая) — въ средней Европѣ, по Рейну, въ южн. Германiи, южной Россiи; А. *alpinus L.* — на высокихъ горахъ, особенно на Альпахъ и въ Сибири; А. *Tripolium L.* (бѣлоголовникъ) раст. по всей Россiи и въ Сибири; эти виды, а также многiе другiе многолѣтнiе, гл. обр. сѣвероамериканск. виды (А. *bicolor*, *frutibundus*, *grandiflorus*, *Novae Angliae* etc.) разводятся въ садахъ подъ именемъ осеннихъ астръ. Они цвѣтутъ до наступленiя морозовъ и нуждаются въ пересадкѣ черезъ каждые 2—3 г. А. *chinensis L.* (*Callistephus chinensis Nees*) — садовая или китайская А. — въ 1732 г. была вывезена иезуитскимъ патеромъ Инкарвиллемъ изъ Китая во Францiю; въ настоящее время представляетъ вмѣстѣ съ левкоемъ наибаче разводимый однолѣтний цвѣтокъ, котораго существуетъ уже болѣе 4000 сортовъ. Окраска цвѣтовъ обуславливается сочетанiемъ бѣлаго, красного и голубого цвѣта самой различной степени интесивности. Посѣвъ произво-

дить въ апрѣлѣ въ парники или горшки и въ маѣ высаживаютъ. На рыхлой плодородной почвѣ цвѣтенiе начинается съ iюля и продолжается до глубокой осени.

**Астрабадскiй заливъ**, составляетъ ю.-в. уголь Каспiйскаго моря, противъ персидс. города того же имени; образованъ узкой и длинной косою Потемкина (полу—въ Мiан-Кале), продолженiемъ которой далѣе на востокъ служатъ два низменныхъ о—ва Большой и Малый Ашуръ (Ашуръ-Аде). Входъ въ А. заливъ возможенъ только между о—вомъ Большимъ Ашуромъ и восточнымъ низменнымъ берегомъ моря. А. заливъ никогда не замерзаетъ (температура зимою рѣдко падаетъ ниже 0°). Въ зимнiе мѣсяцы въ заливъ заходитъ большое количество рыбы, служащей предметомъ значительнаго промысла какъ русскихъ, такъ и мѣстныхъ береговыхъ турменъ (ловится въ томъ числѣ много бѣлуги и осетра). Пароходное еженедѣльное сообщенiе съ портами Каспiйскаго моря поддерживается въ теченiе 8 мѣсяцевъ Общ. Кавказъ и Меркурiй. Русскiй морской военный постъ и Астр—кая ставцiя находятся на о—въ Маломъ Ашуръ-Аде (см.).

**Астрабадъ**, персидская провинцiя, граничитъ на с. Каспiйскимъ моремъ (А—скимъ заливомъ) и р. Атрекомъ, на ю. хребтомъ Эльбрусъ, на в. провинцiей Мазандеранъ. Покрыта густыми лѣсами, въ томъ числѣ исполинскими экземплярами *Parrotia persica*, *Pterocarya caucasica*, *Quercus castaneifolia*; винограда растетъ въ дикомъ состоянiи. Климатъ сырой и нездоровый; въ море низвергаются многочисленныя лѣсные ручьи. Главныя посѣвныя хлѣбъ — рисъ. Минеральныя богатства горъ (свинецъ, мѣдь, желѣзо, серебро, каменный уголь) не эксплуатируются. Жители, частью сунниты, частью шииты, мало дѣятельны, за исключенiемъ гударовъ, презираемыхъ персами, но усердно занимающиеся земледѣлiемъ, скотоводствомъ, шелководствомъ, заготовкою сушеныхъ плодовъ. За недостаткомъ хорошихъ дорогъ сообщенiя по странѣ затруднительны. Лѣтомъ дорогами служатъ песчанья русла рѣкъ; превосходное шоссе, устроенное въ XVII в. шахомъ Аббасомъ, нынѣ испорчено.

**Астрабадъ** (Цадракарта у древнихъ), главный городъ персидскаго провинцiи того же имени (см. выше), лежитъ неподалеку отъ Каспiйскаго моря 116 мет. н. ур. м., у подошвы лѣсистаго хребта. Древнее коренное мѣстопребыванiе нынѣ царствующей въ Персiи фамилiи Каджаровъ, имѣетъ 1350 домовъ съ 395 лавками и 47 мечетями. Нѣкогда бывшiя здѣсь укрѣпленiя нынѣ развалились. Расположенный въ началѣ двухъ большихъ торговыхъ дорогъ въ Мешедъ-Гератъ и Тегеранъ-Испаганъ, развѣтвляющихся на юго-востокъ у Востамы, А. нѣкогда велъ оживленную торговлю и еще въ 1808 г. былъ населенъ 15,000 семействъ; по Мельгунову въ 1860 г. жителей насчитывалось всего 10,000, а по

Бругшу теперь даже всего 5000 человекъ. Вывозъ товаровъ совершается на Гязъ, селеніе къ западу отъ А. въ 4 килом. отъ Каспійскаго моря, гдѣ съ 1844 г. русскіе завели значительныя торговыя сношенія; мѣстопробыв. русскаго консула. См. *Астрабадскій заливъ*.

**Астрагалъ** (*Astragalus L.*), родъ изъ семейства мотыльковыхъ, заключающій кустарники, полукустарники и травы съ перистыми листьями, черешки которыхъ у нѣкоторыхъ видовъ сохраняются, деревенеютъ и вырастаютъ въ очень острия колочки. Цвѣты собраны въ кисти, колосья, головки, рѣдко въ щитки, или сидятъ по 1—2 въ пазухахъ листьевъ и на верхушкѣ стебля. Многочисленные виды особенно распространены на Востоку, въ средней Азии и Гималаяхъ. Многіе виды Персіи и Малой Азии доставляютъ трагакантовую камедь. *A. glycyphyllos L.* растетъ въ Европѣ и сѣв. Азии и разводится кое-гдѣ въ Германіи какъ кормовое растеніе. *A. baeticus L.* — однолѣтнее растеніе, встрѣчающееся въ Испаніи, Португаліи, Сициліи и въ Крыму; почти круглыя, величиною съ горошину, буроватая сѣмена употреблялись какъ суррогатъ кофе во время континентальной системы (шведскій кофе). Нѣкоторые виды, напр. *A. mollissimus*, *lentiginosus* и *Hornii*, растущіе въ Техасѣ и Мексикѣ, вредны для скота, другіе служатъ декоративными растеніями. См. *Pallas, Species Astragalorum* (Лейпц. 1800); *De Candolle, Astragalologia* (Пар. 1802); *Fischer, Synopsis Astragalorum Tragacantharum* (Москва 1853); *Boissier, Flora orientalis*, томъ II (Базель 1872).

**Астрагонъ**, см. *Эстрагонъ*.

**Астралитъ**, особый сортъ стекла, употребляемый для украшеній. Это почти черная масса, въ проходящемъ свѣтѣ просвѣчивающая краснымъ цвѣтомъ. Въ отраженномъ свѣтѣ видны голубоватая мерцающія точки, напоминающія звѣзды на темномъ фонѣ неба. А. готовится сплавленіемъ 80 частей кремнезема, 120 ч. окиси свинца, 72 ч. соды, 18 ч. безводной буры, 24 ч. окиси мѣди и 1 ч. окиси желѣза.

**Астранція** (*Astrantia L.*), родъ изъ семейства зонтичныхъ, заключающій многолѣтнія травы съ пальчато-лопастными или раздѣльными, б. ч. прикорневыми листьями, съ зонтичками, расположенными въ полузонттики съ большими звѣздообразными, многолистными, окрашенными оберточками и чешуйчато-складчатыми плодами. Нѣсколько европейскихъ и западноазиатскихъ видовъ. *A. major L.* встрѣчается въ горныхъ лѣсахъ среди Европы, гл. обр. въ предъальпійской области, а также въ равнинахъ на лугахъ. Корень съ неприятнымъ запахомъ, рѣзкимъ и горькимъ вкусомъ, дѣйствуетъ какъ слабительное. *A. minor L.*, встрѣчающаяся въ Альпахъ, *A. helleborifolia Salisb.* — съ Кавказа, и *A. intermedia Bieb.*, также какъ *A. major*, развоятся съ декоративными цвѣтами.

**Астрапея** (*Astrapea*), родъ раст. изъ сем. Sterculiaceae. Деревья и куст. тропическихъ странъ, съ красивыми цвѣтами. Остъ-Индскій видъ (*A. Wallichii Lodd.*) культивируютъ въ теплицахъ ради крупныхъ, пурпурово-красныхъ цвѣтовъ.

**Астраханитъ** или блѣдитъ, минераль моноклинической системы, въ безцвѣтныхъ прозрачныхъ кристаллахъ или сплошныхъ массахъ бѣлаго и сѣроваго цвѣта; состоитъ изъ сѣрнокислаго натра, сѣрнокислой магнезійи и воды  $[Na_2 Mg, (SO_4)_2 + 4 H_2 O]$ . А. открытъ въ горькихъ самосадочныхъ озерахъ по правому берегу низовьевъ Волги въ Астраханской губ. въ большихъ количествахъ, частію годныхъ для эксплуатаціи; извѣстенъ также въ Стасфуртѣ, Ишлѣ, въ Аргентинѣ (штаты Мендоза и С. Хуанъ).

**Астраханская губ.** располагается въ юго-вост. части Европейской Россіи; прорѣзанная почти пополамъ низовьями Волги, она прилегаетъ къ с.-з. берегамъ Каспійскаго моря. Границы губ. составляютъ на ю.-в. Каспійское море, на с.-в. Уральская обл. и Новоузенскій у. Самарской губ., на с.-з. р. Волга и высокое ея правобережье, входящее въ составъ Саратовской губ.; отъ крутого коленчатого заворота Волги у Царицына и Сарепты граница А. губ. идетъ въ ю.-ю.-зап. направленіи условной линіей по западн. склонамъ Ергеней, отдѣляясь здѣсь отъ земли Войска Донскаго; ю.-зап. границу съ Ставропольской губ. составляетъ долина Зап. и Восточ. Маныча; наконецъ, небольшая р. Гайдукъ отдѣляетъ ее отъ Терской обл. Общее очертаніе губ. представляетъ четырехугольникъ, котораго меридіональныя и широтныя діагонали почти одинаковы и равны 550 верс. Площадь по разнымъ источникамъ исчисляется въ предѣлахъ отъ 183 до 208 тыс. кв. верс.; неточность и разногласіе этихъ цифръ зависятъ, въ значительной степени, отъ недостатковъ топограф. съемки А. губ., въ которой, напр., для всего Заволжья нѣтъ ни одного тригонометрическаго пункта, кромѣ нѣсколькихъ точекъ вблизи Волжской долины; одна только эта долина можетъ считаться снятою вполне инструментально; кромѣ того, условная граница А. губ. съ Уральской обл. и Самарской губ. подвергалась значительной передѣлкѣ въ разное время. А. губ. во всякомъ случаѣ занимаетъ по площади четвертое мѣсто въ ряду губ. Евр. Россіи. Въ админист. отношеніи губ. дѣлится на уѣзды Астраханскій, Енотаевскій и Черноярскій по правую сторону Волги, — Царевскій, Енотаевскій (частію), Красноярскій — по лѣвую ея сторону. Значительная восточная часть губ. (около 67 т. кв. верс.) выдѣлена въ особое управленіе Букеевской киргизской орды, тогда какъ прежде выдѣлявшаяся на югъ губ. не менѣе обширная площадь Калмыцкой степи, равно какъ площадь владѣній Астраханскаго казачьяго

войска въ дельтѣ Волги и земли Кундровскихъ татаръ, прилегающія въ устьяхъ Волги къ ея лѣвобережью, — подѣлены теперь между уѣздами.

**Физико-географическій обзоръ.** Вся площадь А. губ., по своимъ природнымъ условіямъ, естественно распадается на слѣдующія части:

Заволжье за лѣвымъ берегомъ Волжской долины, представляющее низменную страну, но далеко не ровную и не залегающую ниже уровня океана и даже Каспійскаго моря, какъ полагали еще недавно. Западная часть ея ограничена на сѣверѣ долинами Малаго Узеня и р. Торгуна, впадающаго въ Ерусалаъ; рѣчки эти только весною имѣютъ правильное теченіе, лѣтомъ, подобно другимъ рѣкамъ низоваго Заволжья, распадаются на отдѣльныя котловины стоячей, загнивающей воды. За исключеніемъ этой пограничной р. Торгуна, все низовое Заволжье въ предѣлахъ А. губ. лишено какихъ-либо рѣкъ съ правильнымъ стокомъ; ни одного ручья не впадаетъ здѣсь въ Волгу до самаго ея устья. Западная часть Заволжья представляетъ относительно приподнятую (на 15—20 саж. и болѣе надъ уровнемъ Волги) ровную, почти безводную степь, на которой отдѣльными холмами и грядами возвышаются горныя гряды, обязанныя своимъ происхожденіемъ настоящимъ горообразовательнымъ процессамъ въ связи съ дѣятельностью Каспійскаго моря, нѣкогда покрывавшаго большую часть площади; таковы горы Большой Богдо (см.) въ 72 саж. абсолют. высоты, Малый Богдо (см.) въ 30 саж. выс., холмы, окружающіе Эльтонское озеро и др. Въ степи найдены крупныя самосадочныя соляныя озера, каковы: Эльтонъ (см.), Баскунчакъ (см.), котловины которыхъ понижены до 7 и 8 саж. ниже уровня океана. Несравненно чаще встрѣчаются здѣсь соры (см.), болѣе или менѣе обширныя котловины, только весною содержащія въ себѣ воду, все же лѣто покрытыя сухими выцвѣтами соли, таковы Могута, Горькое, Баткала и др. Древнія породы, относящаяся къ юрскому, триасовому и пермскому періодамъ, выступаютъ только въ отдѣльныхъ, указанныхъ выше холмахъ, вся же площадь покрыта горизонтально наложенными образованіями четвертичнаго періода, начинающимися прѣсноводными осадками, за которыми слѣдовали отложения Каспійскаго моря, нѣкогда покрывавшаго почти всю эту площадь (за исключеніемъ, можетъ быть, сѣверо-западнаго ея угла) и, наконецъ, современныя отложения краснобурыхъ глинъ, мѣстами замѣненныхъ дюнными песками. Почва представляетъ плодородныя, такъ называемыя, каштановыя земли, всегда болѣе или менѣе проникнутыя солями и переходящія на обширныхъ пространствахъ въ совершенно безплодные солончаки. Проникновеніе почвы и подпочвы солями является и здѣсь, какъ вообще въ Арало-Каспій-

ской низменности (см.), главнымъ образомъ результатомъ климатическихъ особенностей мѣстности. Дикая растительность этой, совершенно безлѣсной, страны представляетъ типъ полынной степи, переходящей въ менѣе рѣзко выраженный типъ солончачковыхъ пустынь. Страна еще недавно почти не населенная, за исключеніемъ нѣсколькихъ путей къ Эльтону и Баскунчаку, въ настоящее время покрыта значительнымъ числомъ хуторовъ и небольшихъ поселковъ, обратившихъ уже часть степи въ пшеничныя поля; разрастанію населенія препятствуетъ главнымъ образомъ недостатокъ прѣсной воды въ колодцахъ, а также обиліе сусликовъ, не только истребляющихъ посѣвы, но и лучшую травянистую растительность степей.

Восточная часть Заволжья, обнимающая киргизскія земли Букеевской орды и большую часть Красноярскаго уѣзда, еще относительно мало изслѣдована и почти не имѣетъ точныхъ высотныхъ данныхъ. Извѣстно только, что отрицательныя высоты (ниже уровня океана) находятся на востокѣ вдоль граничной полосы съ Уральской областью, а также на небольшомъ протяженіи вдоль Каспійскаго побережья и въ Красноярскомъ уѣздѣ. Вся страна эта пересѣчена рядами песчаныхъ уваловъ (Рынъ-Пески см.) дюннаго происхожденія, главнымъ образомъ, идущихъ въ направленіи съ с.-з. на ю.-в., съ сорами и солончаками между песчаными грядами, а также кое гдѣ и холмообразными выступами древнихъ триасовыхъ и пермскихъ породъ, каковы: гора Чапчачи (см.) до 17 саж. абсолют. высоты, заключающая въ себѣ богатѣйшіе пласты каменной соли, гипсовая гора Бишчохо (см.) въ 40 саж. абсолют. высоты и др. Вообще, насколько извѣстно, отъ разливовъ р. Малаго Узеня, временныхъ рѣчекъ Горькой и Бульдургенди, имѣющихъ горькосоленую воду, соляныхъ грязей Караджаръ, Хаки и др., страна полого понижается къ Каспійскому морю, по направленію къ которому и спускаются весеннія воды. Настоящихъ соляныхъ озеръ тутъ немного и они малыхъ размѣровъ (Батырбекъ, Баткуль и Бишчохо). Четвертичныя отложения имѣютъ то же строеніе, какъ въ западной половинѣ Заволжья, но среди новѣйшихъ отложеній преобладаютъ пески надъ глинами, — послѣднія сильно проникнуты солью; по этой причинѣ каштановыя плодородныя земли здѣсь только являются въ видѣ исключеній, земледѣліе становится почти невозможнымъ; за то пески содержатъ гораздо болѣе прѣсныхъ водъ, покрываются не только мѣстными кустарниками тамариска, ивовыхъ, осокаря, но благопріятствуютъ и культурѣ болѣе цѣнныхъ лѣсныхъ породъ (вязъ, осина, тополя, ивы и др.); это страна, по преимуществу скотоводства, славящаяся своими лошадьми, овцами, верблюдами. Пески вост. половины Заволжья, равно какъ со-

песчанья пространства Калмыцкихъ степей, исчисляются въ количествѣ равномъ почти 19% всей площади губ. Предоставленные самимъ себѣ, пески эти относительно легко зарастаютъ мѣстными травами и кустарникомъ, но и легко вытаптываются скотомъ, съ жадностью набрасывающимся на ихъ относительно богатую и болѣе питательную растительность, чѣмъ солончаковая трава; пески тогда обнажаются, становятся сыпучими, подвижными, вздуваются въ бугрист. холмы (барханы, см.); надвигаясь на селенія, они засыпаютъ поля, сады, огороды, обращая культурную полосу въ пустыню. Хотя наука и практика давно уже выяснили и природу и причины передвиженія этихъ песковъ, и рациональные методы ихъ закрѣпленія посадкою соотвѣтственной растительности и охраной отъ поправки скотомъ, но приложеніе этихъ мѣропріятій на дѣлѣ встрѣчаетъ препятствіе, какъ въ чрезмѣрной стоимости культуры песковъ на сколько нибудь значительныхъ площадяхъ, такъ и въ экономическихъ причинахъ, не позволяющихъ лишать скотовода киргиза и калмыка главныхъ и наиболее подходящихъ площадей для пастбища. Отсюда постоянныя поправки и уничтоженія уже сдѣланныхъ насажденій, новыя жалобы на движеніе песковъ и учрежденіе новыхъ комиссій, обсуждающихъ снова давно извѣстные методы борьбы съ пескомъ.

Совершенно подобную же картину природы представляетъ и южная половина А. губ. или, такъ наз., Калмыцкія степи, лежащая по правую сторону Волги и продолжающаяся еще далѣе къ югу въ предѣлы Ставропольской губ. У зап. границъ губ., какъ продолженіе приволжскихъ высотъ, тянутся Ергени или Хамуры (см.), въ видѣ гряды складчатыхъ холмовъ, круто обрывающихся къ востоку и полого спускающихся къ западу. Высота Ергеней доходитъ только до 91 саж. абс. высоты у истоковъ р. Сала; сложены они изъ песчаниковъ и глинистыхъ сланцевъ, относящихся къ древнетретичнымъ (палеогеновымъ) отложениямъ, которыя только на южн. концѣ, въ обрывахъ (Чалонъ - Хамуръ и др.) къ долинѣ Маныча, покрываются миоценовыми (сарматскими) известняками. Вся поверхность Ергеней кромѣ того покрыта типичными отложениями лёсса (см.), на которомъ располагаются черноземныя почвы съ характерною флорой черноземныхъ степей, лишенныхъ древесной растительности. Къ востоку Ергени круто обрываются въ низменную равнину, на которой не встрѣчается ни третичныхъ осадковъ, ни какихъ либо холмовъ, бугровъ и выступовъ болѣе древнихъ отложеній, свойственныхъ Заволжью; только кое гдѣ у обрывовъ Волжской долины выступаютъ еще участки древнетретичныхъ породъ. Вся равнина имѣетъ незначительныя высоты, рѣдко гдѣ превышающія 20 саж. надъ уровн. Каспія. Наиболее пони-

женная часть съ отрицательными высотами и склоняющаяся къ Каспію располагается въ южн. и вост. части калмыцкихъ степей. Вся эта низменная равнина сложена, какъ и противоположащее Заволжье, изъ горизонтальныхъ отложеній четвертичнаго періода, состоящихъ, какъ и тамъ, по крайямъ обрывовъ Ергеней и Волги, сперва изъ прѣсноводныхъ осадковъ, за которыми слѣдуетъ сплошной покровъ осадковъ Каспійскаго моря, нѣкогда омывавшаго подножіе Ергеней; на поверхности каспійскихъ отложеній, изобилующихъ здѣсь повсемѣстно каспійскими раковинами, залегаютъ красная лессовидная глина. Ближе къ Ергенямъ, а также на значительномъ протяженіи повышенной полосы, вдоль правобережья Волги, эта глина еще покрыта каштановыми плодородными почвами и полярною степью съ хорошими пастбищами, но далѣе къ вост. она переходитъ мѣстами въ сплошные солончаки, мѣстами въ сыпучіе дюнные пески, вполне соотвѣтствующіе песчаной полосѣ Заволжья; пески эти частью зарастаютъ, частью образуются вновь и представляютъ растущіе и передвигающіеся барханы. И здѣсь земледѣліе и осѣдлая жизнь встрѣчаютъ повсемѣстно препятствіе въ солёности почвы, въ громадномъ развитіи сусликовъ и саранчевыхъ пастькомыхъ (кобылки, прусики), но, главнымъ образомъ, въ недостаткѣ прѣсныхъ водъ не только въ рѣкахъ (здѣсь отсутствующихъ), но и колодцахъ; разсыканіе хотя бы скудной колодезной прѣсной воды въ этой равнинѣ составляетъ трудную и, во многихъ случаяхъ, неразрѣшимую задачу для мѣстнаго населенія. Небольшія маловодныя, лѣтомъ, по большей части, высыхающія рѣчки сбѣгаютъ только съ Ергеней (р. Сарпа, Альмата, Элиста и др.). Кромѣ р. Сарпы, единственнаго и послѣдняго (если не считать небольшого ручья Вязовки) низоваго притока Волги, пересыхающаго лѣтомъ и служащаго истокомъ системы сарпинскихъ озеръ, всѣ остальные рѣчки теряются въ пониженной котловинѣ, направляющейся отъ Сарпы сперва параллельно Ергенямъ, но затѣмъ уклоняющейся на ю.-вост. къ берегамъ Каспія. Эта болѣе пониженная котловина, высота которой всего на 10—15 саж. выше Каспійскаго моря, усѣяна множествомъ озеръ, частью прѣсноводныхъ, частью горько-солёныхъ, частью совсѣмъ высыхающихъ лѣтомъ или же обрастающихъ въ соры. Несмотря на ея непрерывный наклонъ къ Каспію, котловина эта не имѣетъ постряннаго стока къ морю, за малой водоносностью питающихъ ее рѣчекъ. Вдоль южн. границы А. губ. проходитъ сильно пониженная долина Зап. и Вост. Маныча (см.), нѣкогда связывавшая морскимъ протокомъ Каспійское и Азовское моря, а нынѣ спускающая къ Каспію только ничтожное количество весеннихъ водъ къ устьямъ р. Кумы, черезъ пограничный протокъ Гайдукъ. Въ до-

лиѣ Мапыча располагается много соляныхъ озеръ, солончаковъ, соляныхъ грязей, а мѣстами и самосадочныя озера (наилучшія у с. Приютнаго).

Объ половины А. губ. раздѣляются широкою дельтой Волги, которая начинается уже отъ Царицына; выше этого города отъ Волги отходитъ рукавъ Ахтуба, идущій параллельно Волгѣ, на протяженіи почти 400 в. до самаго впаденія ея въ Каспій. На всемъ этомъ пути Волга не принимаетъ ни съ той, ни съ другой стороны ни одного притока; протекая главнымъ русломъ почти все время вдоль праваго склона долины, Волга отчленяетъ по направленію къ Ахтубѣ цѣлую сѣть мелкихъ рукавовъ и протоковъ, носящихъ мѣстныя названія ериковъ, прорановъ, ильменей и др. Приблизительно до Лебяжинской станицы дельта Волги сохраняетъ тотъ же характеръ и имѣетъ видъ долины верстъ въ 20—35 шириною, ограниченной справа главнымъ русломъ Волги, слѣва Ахтубой, съ сѣью протоковъ между ними. На всемъ этомъ пути и правый, и лѣвый берега одинаково круты, рѣзко очерчиваютъ долину и возвышаются въ болѣе верхнихъ участкахъ на 12—15 саж., а въ низовьяхъ дельты саж. на 6 надъ морскимъ уровн., такъ что во время водополья рѣка нигдѣ не выступаетъ изъ предѣловъ своей долины. Обрывы эти состоятъ изъ гѣхъ же четвертичныхъ отложений, изъ которыхъ сложены калмыцкія и киргизскія степи, причѣмъ особенно значительной мощности достигаютъ краснобурыя глины, слагающія явственныя береговыя террасы. Отъ Лебяжинской станицы дельта Волги, отчленивъ налѣво крупный рукавъ Бузанъ, раздѣляется вѣрообразно и впадаетъ въ Каспій множествомъ протоковъ и устьевъ (числомъ до 70), между которыми главнымъ судоходнымъ остается наиболѣе зап. Бахтемирское русло безпрепятственное только для небольшихъ судовъ, не сидящихъ глубоко  $2\frac{1}{2}$  фут., одно изъ вост. руселъ, на которое возлагались большія надежды — Камызякскій рукавъ, теперь засорено. Значительная часть долины Волги въ предѣлахъ вышеозначенныхъ коренныхъ береговъ въ маѣ и іюнѣ бываетъ подъ водою; по спадѣ этихъ водъ даетъ на наносной плодородной почвѣ прекрасную луговую растительность для покосовъ, такъ назыв. „займища“. Въ болѣе высокыхъ частяхъ долины, не заливаемыхъ или покрываемыхъ только на короткое время разливомъ (особенно между Царицыномъ и Енотаевскомъ), располагаются значительныя заросли поемнаго лѣса, состоящаго главнымъ образомъ изъ осокори, серебристаго тополя и ивъ, къ которымъ мѣстами присоединяется вязъ и берестъ, осина и даже дубъ (въ болѣе сѣверн. част.), въ сопровожденіи весьма разнообразныхъ кустарныхъ породъ. На такихъ буграхъ ютятся селенія, разводятся значительныя фруктовые сады, огороды, бахчи арбузовъ и дынь, даже виноградъ;

напротивъ того, наиболѣе пониженныя мѣста заростають тростникомъ и камышемъ, образующими въ устьяхъ Волги непроходимые лѣса и служащими здѣсь повсемѣстно топливомъ (см. *Волга*).

Побережье Каспійскаго моря, уровень котораго на 12,2 саж. ниже уровня океана, въ предѣлахъ Астраханск. губ. очень низменно и плоско; мели тянутся на огромномъ протяж. въ морѣ, особенно въ предѣлахъ отложеній волжскихъ наносовъ, преграждающихъ совершенно доступъ въ устья Волги морскимъ судамъ, которыя перегружаютъ товары среди моря на особой станціи, назыв. „9 футъ“. Станція эта представляетъ открытый рейдъ, точнѣе группу пристаней и баржъ, поставленныхъ на якоря на девяти-футовой глубинѣ въ разстояніи 90 верстъ отъ Астрахани и 30 верстъ отъ берега. Ближе всего къ берегу доступныя морскія глубины подходятъ только на срединѣ разстоянія между Астраханью и Гурьевымъ, къ сожалѣнію, у совершенно пустыннаго берега, лишеннаго и населенія, и дорогъ. Все побережье Каспія усѣяно множествомъ мелкихъ острововъ и глубоко вдающихся въ берега заливовъ, или ильменей и ериковъ, раздѣленныхъ короткими, идущими обыкновенно параллельно другъ другу съ 3. на в., бугристыми островами и косами отъ 1 до 4 верстъ длиною и саж. 3—4 выс.; одни изъ этихъ бугровъ наблюдаются въ самомъ морѣ и выступаютъ на поверхность только тогда, когда вѣтеръ отгонитъ воду, другіе продолжаютъ далеко вглубь побережья; особенно много такихъ бугровъ къ ю.-з. отъ Астрахани, въ мѣстности, носящей названіе „Мочаги“. Въ наукѣ образованія эти носятъ назв. Бѣровскихъ бугровъ, служившихъ темою неоднократныхъ изслѣдованій; наиболѣе вѣроятная причина ихъ образованія — совмѣстное дѣйствіе морскихъ волнъ, рѣчныхъ наносовъ и вѣтровъ, наносящихъ береговыя дюны. Вышеозначенные ильмени переходятъ мало по малу въ соленосныя и даже самосадочныя озера, которыми усѣяно все разматриваемое побережье Каспія. Пока ильмень не изолировался песчаной пересыпью отъ моря, онъ освѣжается мало соленой морскою и рѣсною рѣчною водою; при полномъ обогащеніи, соли въ немъ концентрируются, образуется соляное озеро, въ которомъ количество солей обогащается насчетъ соленосныхъ почвъ, его окружающихъ; если солей скопляется много, получается самосадочное озеро, въ противномъ случаѣ, — солончакъ. Летучій песокъ иногда завоситъ такія озера, получающія тогда названіе „подпесочныхъ“. Мокрый солончакъ, по мѣрѣ удаленія отъ береговъ моря, становится сухимъ и при выщелачиваніи окрестной почвы обращается въ плоскую сухую котловину. Соляныя озера, расположенныя по ту и другую сторону Волжской дельты, дѣлятся на озера поваренной соли и озера горько-соленыя, содержа-

щія кромѣ поваренной соли, гл. обр., различныя сѣрноислыя соли натрія и магнія. На востокъ отъ Волги по добычѣ поваренной соли, нынѣ сильно упавшей отъ конкуренціи, имѣетъ нѣкоторое значеніе Алгаринская группа озеръ (см.); на ю.-з. отъ Волги располагается до 70 озеръ, изъ которыхъ около половины ежегодно разрабатываются; между ними группы: Бешкульская, Баужудукская, Кошкошинская, Дарминская, Басинская — даютъ наибольшую массу соли. Горькосоленныя оз. въ настоящее время не разрабатываются и попытки ихъ эксплуатаціи оказались невыгодны; наиболѣе извѣстныя изъ нихъ: по киргизскому побережью — Малое Кордуанское, Тага-Верде; а по калмыцкому побер. — Малиновское и Малое Басинское.

**Климатъ** А. губ., съ ея бесплодными пустынями, по географическому положенію соответствующей наиболѣе плодороднымъ и умѣренно теплымъ частямъ Франціи, носитъ на себѣ рѣзко выраженный отпечатокъ континентальной страны съ суровыми, иссушающими вѣтрами, малымъ выпаденіемъ осадковъ и сильною испаряемостью; даже близость такихъ водныхъ массъ, какъ Каспійское и Азовское моря, оказываетъ только очень слабое мѣстное климатическое вліяніе. Климатъ характеризуется крупною разностью (амплитудой) въ годичномъ колебаніи температуры и влажности и рѣзкими быстрыми переходами отъ тепла къ холоду, отъ дождей къ засухѣ. Новѣйшія изслѣдованія показали, что климатъ этотъ управляется не ходомъ воздушныхъ циклоновъ (см.), свойственныхъ Европѣ, но зависитъ, главнымъ образомъ, отъ распредѣленія антициклоновъ (см.) средней и западн. Азій. Для сужденія о темпер. А. губ., ея рѣзкихъ контрастахъ, лѣтней жарѣ и зимней стужѣ, мы имѣемъ наблюденія среднихъ годовыхъ и крайнихъ температуръ какъ въ самой Астрахани 9,4° (43,1 и —31,9), такъ и на слѣдующихъ метеор. станціяхъ, окружающ. губернію: Гурьевъ 7,8° (39,7 и —36,5), Малый Узень 5,6 (41,2 и —37,9), Сарепта 7,5 (41,2 и —34,4), Ставрополь 8,2 (36,2 и —27,4). Количество выпадающихъ за годъ осадковъ и число дней съ осадками меньше, чѣмъ гдѣ либо въ предѣлахъ Европейской Россіи; для соответственныхъ станцій мы имѣемъ: Астрахань 149,3 мм. (90 дней), Гурьевъ 114,7 (45), Малый Узень 272,3 (110), Парицынь 330,8 (94), Ставрополь 720,1 (823). На количество осадковъ послѣдней станціи, а, соответственно тому, и на большую влажность юго-запад. угла А. губ. вліяетъ близость Кавказскихъ горъ. Количество осадковъ по мѣсяцамъ распредѣляется довольно равномерно, по максимуму падаетъ на весну, а минимуму на первую половину зимы; отъ 20—25% осадковъ выпадаетъ въ видѣ снѣга. Вѣтры въ А. губ. достигаютъ значительной силы, причемъ господствуютъ с.-в. и восточ. направленія, тогда какъ южные вѣтры рѣдки.

Вся сумма климатическихъ дѣятелей вызываетъ въ А. губ. чрезвычайно сильную испаряемость (см.), наибольшую для Евр. Россіи и превышающую въ А. почти въ 5 разъ количество выпадающихъ осадковъ. По сравненію съ другими мѣстностями Евр. Россіи, лежащими подъ тою же широтой, А. губ. имѣетъ болѣе холодную зиму, которая, въ среднемъ выводѣ, наступ. только въ декабрѣ и затягивается на мартъ, такъ что самые холодные дни бывають въ концѣ января и началѣ февраля (въ А. средняя темп. января — 7,2°), причемъ рѣка Волга покрыта льдомъ около 100 дней; по зима эта въ отдѣльные годы крайне капризна; бывають годы съ ничтожными морозами, съ постоянными оттепелями, но бывають и зимы съ —30°; также быстро происходитъ и смѣна ясныхъ дней туманами и сыростью, продолжающимися цѣлыя недѣли. Весна отличается дождливостью и сильными вѣтрами; растительность развивается относительно поздно. Лѣто (въ А. средн. темп. июля +25,5) очень жаркое, особенно въ іюль, облачность слабая, всеиссушающая испаряемость достигаетъ высшей степени; начавшееся въ концѣ апрѣля половодье Волги замѣтно спадаетъ только во второй половинѣ іюня: жара продолжается еще въ сентябрѣ; и здѣсь, какъ на всемъ востокѣ, значительную часть лѣта воздухъ окутанъ облаками топкой пыли, стоящей въ воздухѣ въ видѣ сухого тумана, затмѣвающего солнце, причемъ нерѣдко по недѣлямъ господствуетъ полное безвѣтріе. Весенняя зеленая растительность быстро выгораетъ и смѣняется сѣрой полынью и краснобурыми солянками. Осень съ ея сыростью, дождями, слабыми морозами значительно запаздываетъ, начинается, въ среднемъ, въ концѣ сентября, но захватываетъ почти всю первую половину зимы.

**Населеніе** Астр. губ., по перен. 1897 г., исчисл. въ 994,775 душъ об. пола (въ томъ числѣ 509,258 м. и 485,517 ж.), изъ нихъ 132,383 чел. въ городахъ. Осѣдлое населеніе — 653,853 души, кочевое же — 340,922. По уѣздамъ насел. распредѣл. такъ: самый насел. Астр. — 213,913 чел. (111,569 м. 102,344 ж.), за симъ Царевскій — 198,202 (98,614 м. 89,588 ж.), Чернойск. — 100,112 (49,964 м. 50,158 ж.), Енотаевск. — 75,208 (37,610 м. 37,698 ж.) и Красноярск. — 66,408 (34,221 м. 32,187 ж.). Въ Калмыцк. степи — 127,776 (65,342 м. 61,434 ж.), во Внутр. Букеевской Орлѣ — 213,146 (111,038 м. 102,108 ж.). Этнограф. составъ постоян. населенія довольно разнообразенъ; въ селеніяхъ живутъ малороссы, великороссы и татары, въ городахъ, кромѣ того, встрѣчаются въ значит. числѣ персіяне, армяне и грузины. Главнѣйшія инородческія племена составляютъ: киргизы, образующіе Букеевскую орду (см.); громадное большинство ихъ кочевники-скотов, мусульмане, — съ главнѣйшимъ осѣдлымъ пунктомъ Ханской Ставкой; имѣють особое управленіе. Кал-

мыки (см.) монгольскаго происхожденія, буддисты ламаиты, тоже ведущіе большею частью кочевой образъ жизни и имѣющіе особое управленіе. Основаніемъ обществ. устройства калмыковъ служитъ группа родственныхъ селеній, кочующ. вмѣстѣ: это — хотонъ. Родственные между собой хотоны составл. аймаки; нѣсколько аймаковъ — родъ, а нѣсколько родовъ и аймаковъ составл. улусъ. Весь калм. народъ въ администр. отнош. дѣлится на 7 улус., наход. въ вѣдѣн. мин. госуд. имуществовъ; управляющему въ Астр. губ. присвоено званіе главы. попечит. калмычк. народа. Каждый улусъ имѣетъ кромѣ того своего попечителя, который является посредник. между правительств. и народомъ. Часть Калм. степи у волжск. дельты и бер. Касп. моря, назыв. „Мочагами,“ служитъ пріют. бѣдн. калмык., откуда они наним. на рыбн. и солян. промыслы. Калмычк. базаръ, въ 7 верст. отъ Астрахани, на прав. бер. Волги, — центръ совершенія торговыхъ сдѣлокъ и найма рабочихъ. Духовн. дѣлами завѣдуетъ лама, назначаемый Высочайшею властію. Въ каждомъ калмычкомъ улусѣ по одной русской народной школѣ. Народное здравіе обставлено 1 врачомъ, 1 фельдшеромъ, 4 акушерками и 6 ветеринарами. Татары раздѣляются на: юртовскихъ тат., живущихъ осѣло въ 14 селеніяхъ и владѣющихъ 29,209 дес. преимущественно при Волжской долиинѣ; кундровскихъ татаръ, нѣкогда кочевыхъ, теперь живущихъ въ нижней части Ахтубы въ двухъ крупныхъ селеніяхъ Сеитовкѣ и Ходже-таевкѣ, къ которымъ причислена площ. въ 620,000 десят., прилегающихъ съ востока къ Волжской дельтѣ въ ея низовьяхъ; татары бухарскаго, гилянскаго и агжанскаго родовъ въ небольш. числѣ живутъ въ Аст-ши; небольшое число каракалпачковъ и туркменъ кочуетъ на киргизскихъ и татарск. земляхъ.

По вѣроисповѣданію населеніе раздѣляется: — на правосл., около 420 тыс., магомет. (киргизы, татары и др.), около 300 тыс., и ламаитовъ, около 200 тыс. Раскольниковъ, по свѣд. духовной консист., въ 1897 г. было 12,983 челов., на 262 чел. менѣе, чѣмъ въ предыдущ. году. По свѣдѣніямъ полиціи, ихъ было 15,305 — на 632 чел. болѣе предшествов. года. Для воссоединен. ихъ служ. особые безприходн. миссіонеры и окружные изъ приходскихъ священниковъ. Движеніе населенія въ 1898 выражается слѣдующ. цифрами: браковъ совершено 5842, род. 34,239 (17,724 м. 16,515 д.), ум. 22,502, прирость 11,737 душъ. Въ губ. 15 становъ, въ коихъ (въ 1897 г.) 244 болѣе или менѣе крупн. селеній и 2059 мелкихъ поселковъ, различнаго одиночнаго жилья и хуторовъ, все болѣе и болѣе распространяющихся по степи. Сверхъ того, 17 казачьихъ станицъ и 160 мелкихъ казач. поселковъ и хуторовъ. Во всѣхъ уѣздахъ, за исключеніемъ городовъ, насчитывается 75,773 двора.

Исторія А. края. Первая свѣдѣнія объ А. краѣ мы имѣемъ у Геродота какъ объ одной изъ областей поселенія скиоовъ. Начиная съ первыхъ вѣковъ нашей эры, А. край является временнымъ, болѣе или менѣе продолжительнымъ этапомъ, на которомъ задерживались азіатскія полчища при ихъ передвиженіи изъ Азіи въ Европу. Въ I и II вѣкѣ здѣсь жили аланы; за ними въ III вѣкѣ слѣдовали хазары, имѣвшіе на берегахъ Волги свою столицу Атель или Итиль. Несмотря на то, что здѣсь съ IV до IX в. проходили угры (венгры), гунны, болгары и др., хазарское царство въ низовьяхъ Волги удержалось до XII вѣка. Отъ имени одного изъ небольшихъ народцевъ — хвалиссовъ, осѣвшихъ тогда въ А. краѣ, происходитъ въ русск. лѣтописяхъ, сказаніяхъ и пѣсн. назв. Хвалынскаго (Каспійскаго) моря. Въ XII вѣкѣ мы видимъ властителями этого края половцевъ, наконецъ, съ XIII вѣка начинается бѣдственное для Руси монголо-татарское нашествіе. Въ А. краѣ водворяется Золотая Орда (см.), на мѣстѣ котор., съ 1480 г., появляется Астраханское татарское царство (см.), разрушенное и окончательно присоединенное къ Московскому государству въ 1557 г. Колонизація края русскимъ элементомъ шла очень медленно, почти исключительно въ долиинѣ Волги. Значительный приростъ народонаселенія дали прикочевавшіе въ А. губ. съ 1632 г. калмыки. Начало образованія Астр. казач. войска (см.) относится къ 1737 г. Наконецъ, киргизская Букеевская орда водворилась только съ 1801 г. Астрахан. губ. учреждена Петромъ I въ 1717 г., но въ объемѣ, отличномъ отъ современнаго. Составъ и организація губерніи мѣнялись нѣсколько разъ. Послѣднія переѣмныя границы и утвержденіе современныхъ предѣловъ губерніи относятся къ 1860 г. См. по исторіи А. края: „Астр. сборникъ“, изд. Петр. Общ. Астр. края. Вып. I 1896 г.; „Памятн. книжка А. губ.“ на 1891 г.

Землевладѣніе представл. въ слѣд. видѣ: изъ общ. колич. земли 25% составл. надѣльныя, Астраханскому казач. войску принадл. 3,4%<sup>0</sup>/<sub>0</sub>, кочевникамъ — 39,6%<sup>0</sup>/<sub>0</sub>, казнѣ и удѣл. — 3,2%<sup>0</sup>/<sub>0</sub>, разн. учрежд. — 27%<sup>0</sup>/<sub>0</sub> и частнымъ владѣльц. 2,1%<sup>0</sup>/<sub>0</sub>, но цифры эти далеки отъ точности. Къ 1 янв. 1899 г. крестьянск. дѣло представл. въ слѣд. видѣ: кр. собств., бывш. обя., составл. 44 селен. съ надѣломъ въ 55,960 дес., бывш. госуд. — 122 сел. съ 1.252,480 дес., своб. хлѣбопаш. 1 сел. съ надѣл. 19,517 дес., бывш. удѣльн. 1 сел. съ 6507 дес.; переселенц., на казенн. земл. — 6 сел. съ надѣл. въ 24,186 десят. Крестьяне пользуются землей на общин. правѣ.

Земледѣліе, въ виду вышеизложенныхъ неблагопріятныхъ почвенныхъ и климатическихъ условій, не можетъ развиваться успѣшно и служить главнымъ занятіемъ жителей. Хлѣбопаш. всецѣло

въ рукахъ крестьянъ, площадь посѣвовъ которыхъ въ 1898 г. равнялась 305,996 дес.; повсемѣстно сѣютъ лишь въ Царевск. у. (189,957 дес.), въ Енотаевск. (39,340 дес.) и Черноярск. (75,841 дес.) только на нѣкоторыхъ болѣе удобныхъ мѣстахъ, въ Астраханск. уѣздѣ (857 дес.), лишь въ трехъ волост. изъ 9, въ Красноярск. уѣздѣ вовсе не сѣютъ. Въ виду такихъ обстоятельствъ, одинъ Царевскій уѣздъ довольно собственнымъ хлѣбомъ, остальные нуждаются въ привозномъ, который сплавляется въ Астраханск. губ. изъ волжск. пристаней, или доставл. чумаками изъ Старояр. губ. Посѣяно было 127,359 чтв. разн. хлѣба и 13,306 чтв. карт., снято — 967,726 чтв. хлѣба и 83,699 чтв. карт. Кромѣ этихъ хлѣбовъ, развод просо (на пространств. болѣе 20,000 дес.) и горчица, посѣвы коей увеличиваются изъ года въ годъ. На казачьихъ земляхъ Астрах. каз. войска хлѣбопаш. не развито. Въ калмыцкихъ и киргизскихъ степяхъ хлѣбопаш. занимаютъ лишь въ нѣкоторыхъ улусахъ крестьяне, арендующіе земли у кочевник. Для кочевниковъ имѣетъ гораздо болѣе важное значеніе урожай травъ. Въ 5 уѣздахъ губ. подъ сѣнокосомъ числится до 650,000 дес. земли, съ коихъ снято почти 30 милл. пуд. сѣна. Въ калмыцк. степи снято сѣна до 1/2 милл. пуд. обществ. и 7 милл. пуд. частновлад., что признается достаточнымъ для обезпеч. продовольств. мѣстнаго скота. Бахчеводство и огороднич. развиты въ значительной степени, особенно въ Царевск. уѣздѣ, доставляющъ хорошіе доходы владѣльц., сбывающ. свои произведенія не только на мѣстѣ, но и отправляющ. какъ вверхъ по Волгѣ, такъ и въ Закавказье въ количествѣ не менѣе 100 тыс. пудовъ. Подъ огородн. и бахчеводств. занята до 16 1/2 тыс. дес. Главнымъ образомъ разводятся грис. перецъ, арбузы, дыни, подсолнухи, тыквы, томаты, огурцы и пр. Садоводство не можетъ получить достаточн. развитія внѣ волжской долины вслѣдствіе открытаго полож. мѣстности, непригодной вообще почвы и недостаточнаго орошенія. Въ тѣхъ же мѣстахъ, гдѣ оно возможно, садоводство весьма выгодно, принося отъ 300—2000 р. съ дес. Подъ садами занята не менѣе 5000 дес. Замѣчается недостатокъ знанія и умѣнья въ уходѣ за фруктовыми садами и виноградъ; культура ведется примитивн. способами. Виноградъ разведенъ преимущ. подъ Астраханью. Фрукты и виноград. составл. замѣтный предметъ вывоза внутрь Россіи, а также въ Спб. и Москву. Винодѣлемъ заним. 15 владѣльцевъ, получающ. ежегодно отъ 10 до 40,000 вед. Въ 1898 г. вверхъ по Волгѣ отправл. до 7000 пуд. столов. сортовъ винограда.

Лѣсоводство не имѣетъ никакого вліянія на благосост. населенія, по крайней ограбиченности лѣсныхъ пространствъ и плохому качеству лѣснаго матеріала. Въ вѣдомствѣ астраханск. управл. гос. имущ. находится 5 лѣсничествъ, въ коихъ 21 казенная дача, общей площ. въ 145,917 дес.,

въ томъ числѣ 111,783 подъ лѣсн. заросл. и насажденіями и 16 калмыцкихъ дачъ въ 1821 дес. съ 368 дес. лѣсу; всего 37 дачъ, площадью 147,738 дес., на коихъ считается 112,151 дес. лѣсу. Промышленное значеніе этихъ лѣсовъ незначительно, такъ что валовой доходъ не превышаетъ 11,800 руб., что далеко не окупаетъ содержанія хотя бы только служащаго персонала. Несравненно важнѣе А. лѣсничества по той роли, которую они начинаютъ играть въ облѣсеніи сыпучихъ песковъ. Съ этою цѣлью въ лѣсничествахъ и питомникахъ при нихъ дѣлаются опыты культуры, посадки и разведенія различныхъ древесныхъ и кустарныхъ породъ съ цѣлью опредѣленія наиболее пригодныхъ для облѣсенія прикаспійск. степей и укрѣпленія сыпучихъ песковъ. Приписанныя къ лѣснич. земли, свободныя отъ зарослей, составл. оброчныя статьи, которыя сдаются въ аренду преимущественно для сѣнокоса и въ 1898 г. принесли 7635 руб.

Скотоводство, составляя значительную отрасль крестьянск. хозяйства въ Царевск. уѣздѣ, служитъ главн. источн. доходовъ сельск. населенія Черноярск. и Енотаевск. уѣздовъ. Кочевники же Красноярск. уѣзда, калмыки и киргизы Внутр. Букеев. Орды занимаютъ исключительно развод. скота. Въ 5 уѣздахъ къ 1 янв. 1899 г. числится: рогат. скота 446,859 гол., лошадей 88,431, верблюдовъ 20,000, овецъ 1.081,500, свиней 40,256. Кромѣ того, въ казачьихъ станиц., находящихся въ предѣл. Астраханск. губ., рогат. скота было 27,284 гол., лошадей 7050, овецъ и козъ 37,859, свиней 1313 и верблюдовъ 566. У калмыковъ — рогат. скота 111,430 гол., лошадей 63,907, овецъ прост болѣе 3 милл. 200 тыс., тонкорунныхъ 2875, свиней 608, козъ 10,540, вербл. 22,814. Во Внутр. Кирг. Ордѣ къ 1 янв. 1898 г. числил.: рогат. скота 389,961, лошадей 172,223, овецъ до 1.400,000, вербл. 118,924. Частые падежи скота причиняютъ огромные убытки; такъ въ 1898 г. въ одной Калмыцк. степи пало 1360 вербл., 2137 лош., 3586 рог. ск., 29,000 овецъ и козъ, на сумму 271,527 руб. Въ 1897 г. убытокъ отъ падежа скота отъ голода простир. до 258,000 руб. Калмыки держатъ круглый годъ свой скотъ на подножн. корму и не дѣлаютъ запас. продов. кормовъ, а потому, при неурожаѣ травъ или во времена буряновъ, скотъ падаетъ тысячами головъ отъ голода, что не только подрываетъ благосостояніе калмыковъ, но подвергаетъ риску самое существов. этого народа, живущаго искл. скотоводств. Это обстоятельство и послужило къ образованію общественной заготовки сѣна. Запасы эти въ калмыцкой степи опредѣл. въ 500,000 пуд., а въ киргизской степи около 1 1/2 милл. пудовъ. Лошади продаются на ярмаркахъ, мѣстныхъ и ближайшихъ, въ Саратовск. и Самарск. губ. и обл. Войска Донск., а также ежегодно сбываются ремонтерамъ. Табуны ходятъ на подножн. корму и только во время буряновъ или гололе-

дицы загоняются въ базы, находящіяся у раскинутыхъ кое-гдѣ въ степи домовъ; коношенъ нѣтъ.

Рыболовство припесло въ 1898 г казпѣ по управленію рыбныхъ и тюленыхъ промысловъ въ Астрах. губ. 1.379,446 руб., при расходѣ на содерж. управл. и полиціи рыбн и тюленыхъ промысл. въ 28,809 руб. Эти цифры доказываютъ то широкое развитіе, которое имѣетъ въ губ. рыбн. промыселъ, составляя главное занятіе населенія многихъ уѣздовъ. Ловятся, главн. образ., вобла — до 500 милл. шт., сельди — до 58½ милл., судаки — 20 милл., лещъ — 40 милл., сазанъ — до 8 милл., берша — болѣе 5 милл., минога — болѣе 3½ милл., щука — болѣе 2 милл., тарань — 48 милл., сопа — 23½ милл., чехонь — 13 милл., красноперка — до 5 милл., окунь — 2½ милл., лосось и лохъ — 20,000 шт., стерлядь — болѣе 100 тыс., бѣлорыб. — 35 тыс., севрюга — болѣе 350 тыс., осетръ — 300 тыс., бѣлуга — до 70 тыс., линь — 550 тыс. Икры добыто: бѣлужьей — 9652 пуд., осетровой — болѣе 8000 пуд., севрюжей — 5653 пуд., частичковъ рыбы — 161,186 пуд и рыбьяго жиру — до 20,000 пуд., тюленей — 105,693 шт., изъ коихъ добыто жиру до 73,000 пуд. Зимніе уловы достигли милліона пуд., стоимостью въ 2 милл. руб., перезозка коихъ дала заработокъ въ 400,000 руб занимающимся извозн. промысл. Живой рыбы вывезено до 80 баржъ, малосол. 1½ милл. пуд. и мелкой около 300,000 пуд. На право ловли жители Астрах. и Красноярск. уѣзд. обязаны брать билеты, каковыхъ въ 1898 г. было выдано 23,522. Но въ рыбныхъ промыслахъ примим. участіе значительное число пришлыхъ рабочихъ, не только изъ другихъ уѣздовъ, но и другихъ губ., даже калмыки и киргизы. Большая часть пришлыхъ рабочихъ, по оконч. весенняго улова, возвращ. домой, другіе же остаются въ губериск. городѣ, гдѣ находятъ работы на пристан. по разгрузкѣ и нагрузкѣ судовъ. Весной колич. рабоч. на промыслахъ доходитъ до 50,000 чел., осенью — до 30,000.

Минеральныя продукты. Первенствующее мѣсто въ этомъ отношеніи занимаетъ добыча поваренной соли. Число соляныхъ озеръ въ А. губ. достигаетъ 700, въ томъ числѣ этой губ. принадлежатъ два такихъ гигантскихъ и неисчерпаемыхъ источника соли, какъ Эльтонское и Баскунчакское (см. эти сл.) озера, а также залежи каменной соли горы Чапчачи (см.); все производство соли, еще лѣтъ 40 томя назадъ сосредоточенное на Эльтонѣ, почти всецѣло перешло въ настоящее время на Баскунчакъ и частію на озера, прилегающія къ устьямъ Волги, по причинамъ экономическаго характера.

Соляныя промысла, послѣ рыболов. составл. наиболѣе значит. видъ А. промышленности, привлекаютъ большое количество рабочихъ рукъ не только мѣстн. населенія, но и пришлаго. При ломкахъ соли изъ боль-

шихъ промысл. и подвозкѣ къ пристанямъ работаютъ главн. обр. киргизы; на мелкихъ же озерахъ являются мѣстные крестьяне и калмыки. Главная соляная пристань — близъ сл. Владимірской, куда желѣзн. дорогою и фурами доставляется соль съ Баскунчака. Въ 1898 г. разработ. 88 участковъ на этомъ озерѣ и 57 на другихъ озерахъ, кромѣ Эльтона, гдѣ работъ не производ., всего 145 уч., съ котор. получено болѣе 16 мил. пуд. соли, изъ коихъ до 10 мил. пуд. вывезено въ др. губерніи, 55,819 пуд. отпущено безвозмездно астрах. казакамъ, въ силу Высочайшаго повелѣнія, и на мѣстѣ употреблено болѣе 6 мил. пуд., главн. образомъ на рыбныхъ промыслахъ. Ломкою и вывозкою соли было занято 2555 чел., преимущественно киргизъ, калмыкъ и татаръ. На Баскун. ж. дор. движеніе производится лишь въ навигац. время, тѣмъ не менше она вырабатыв. до 90% на строит. капит. Перевозкой гужемъ было занято 306 фуръ воловыхъ и 1660 верблюж., всего 1966 фуръ. Всѣ остальные полезныя ископаемыя А. края въ настоящее время не эксплуатируются. Интересъ изъ нихъ могутъ представлять только горкія соли (см. выше). Свинцовыя, мѣдныя руды, найденныя на г. Богдо, желѣзныя руды г. Чапчачи и нѣкоторыхъ другихъ мѣстъ могутъ представлять только теоретическій интересъ. Залежи сѣры въ окрестностяхъ Баскунчака и Чапчачи развѣдками опредѣлены, какъ неблагонадежныя по мощности. Строительнымъ камнемъ разнаго рода А. губ. бѣдна; таковой можетъ добываться удобнѣе всего только на Богдо и въ Ергеняхъ. Въ киргизск. степи есть сѣрнистыя минеральныя источники Ассентюбе и Айссысаръ, могущіе имѣть нѣкоторое врачебное значеніе для мѣстнаго населенія.

Прочіе заработки населенія состоятъ въ поден. работѣ губ. города, гдѣ на тысячи судовъ и пароходовъ нагруж. и разгруж. милл. пудовъ разныхъ товаровъ, причемъ поденная плата колеблется около рубля въ сутки. Отхожіе промысла довольно развиты, что доказываетъ количество кратковременныхъ паспортовъ и билетовъ, коихъ было выдано 94,465. Наибольшую подвижностью отличаются киргизы Внутр. Орды, на долю коихъ приходится ⅓ часть, т. е. 24 тыс. бил., а также калмыки, кот. въ числѣ 17,724 чел. работ. на рыбныхъ промыслахъ, гдѣ составляютъ главную силу при тягѣ неводовъ, а также па соляныхъ озерахъ, гдѣ ломаютъ соль. Крестьяне селеній Астраханск., Енотаевск. и Черноярск. уѣздовъ, расположенныхъ по Царицынско-Саратовскому тракту, имѣютъ въ чумачествѣ по перевозкѣ, гл. обр. рыбы, одинъ изъ замѣтныхъ видовъ заработковъ. Крестьяне Царевскаго уѣзда отпращив. на полевыя работы сосѣдн. губ., а также на разныя заработки въ Астрахань, Ростовъ на Дону, Царицынъ, Дубовку и Баку. На мѣстныхъ пристаняхъ крестьяне сел. Николаевскаго и Быкова заним. весной и осенью

грузомъ зерна, а въ сентябрѣ и августѣ — арбузовъ. Извознымъ промысломъ въ губерньскомъ городѣ занимаются до 3000 чел., преимущ. татарь.

Фабрикъ и заводовъ въ 1898 г. числилось 191 съ 3671 рабоч. и производств. болѣе  $4\frac{1}{4}$  милл. руб.; кромѣ того 38 мелкихъ заводско-промышл. завед. (съ произв. каждаго менѣе 1000 руб.), на кот. работало 89 чел., съ общимъ произв. до 18,000 руб. Вообще фабрично-заводск. промышл. мало развита въ губ., гдѣ крупн. предприятий съ производств. свыше 100 тыс. руб. всего 7, изъ котор. 6 сосредоточ. въ Астрахани, и 1 въ Астраханскомъ уѣздѣ; въ остальныхъ уѣздахъ лишь мелкія завед. съ незначит. производствомъ.

Торговля весьма развита и поддерживается рѣчными и морскими сообщеніями, благодаря коимъ центръ Имперіи связанъ съ Персіей и отдален. мѣстностями Закавказья и Закаспійскаго края. Пароходами, баржами и плотами ввизъ по Волгѣ сплавляется огромное количество разныхъ товаровъ, преимуществ.: хлѣбъ, мануфакт. и галантерейн. грузы, строительн. матеріалы, дрова и пр. Вверхъ по Волгѣ отправл. рыбные тов., фрукты, соль, рисъ, кожен. и пушной тов. Морскими пароходами поддерж. сношеніе съ Персіей, куда вывозятся: сахаръ, соль, стеклян., фарфор. и фаянсов. посуда, машины, столяр., бочарн. и металлическ. издѣлія, льняныя, шерстян., пеньковыя ткани, веревки и канаты, пшенич. мука. Изъ Персіи ввозятся сушен. фрукты и ягоды, орѣхи, фисташки, соленая икра, копчен. и солен. рыба, воскъ, хлопчат. бумага, шелкъ (сырецъ) и др. Сообщенія съ прикаспійск. портами поддержив. каботаж., кот. въ 1898 г. въ А. губ. были доставлены главн. образ.: нефтян. грузы (230 милл. пуд.), хлопчокъ ( $2\frac{1}{4}$  милл. пуд.), виноградн. вина (300 тыс. пуд.), кожи (400 тыс. пуд.), мѣха (70,000 пуд.), суш. фрукты ( $11\frac{1}{4}$  милл. пуд.), свѣжіе фр. (до 100 тыс. пуд.), шерсть (300 тыс. п.), рыби. тов. болѣе (2 милл. п.), хлѣбн. тов.  $1\frac{1}{4}$  милл. пуд., всего до 290 милл. пуд. Вывозится же изъ А. губ. по портамъ Каспійскаго моря болѣе  $25\frac{1}{4}$  милл. пуд. разныхъ товаровъ, изъ котор. бумажн., шерстян. и шелков. издѣлій до милл. пуд., лѣсу строит. и подготовочн. 14 милл. пуд., желѣза 1 милл. пуд., металл. издѣлій 700,000 пуд., чаю 50,000 пуд., бакалеи до 300 тыс. пуд., москательн. 350,000 пуд., муки пшеничн.  $1\frac{1}{2}$  милл. пуд., пива и минеральн. водъ 600,000 пуд. и пр. Главн. портомъ экспорта и импорта служатъ Астрахань. Торгов. и промысл. свидѣт. и билетовъ было выдано 16,816. Ярмарокъ состоялось 86; въ 18 случ. губернскаго начальств. былъ запрещ. пригонъ скота въ предупрежденіе развитія эпизоотій. Изъ общаго числа состоявш. ярмарокъ, 80 приход. на Енотаевск., Черноярск. и Царевск. уѣзды, на кот. было привез. товару до 8 милл. руб. и прод. на  $3\frac{1}{2}$  милл. Въ Киргизск. степи было 4 ярмарки, привез. до 2 милл. руб.,

продано половин.; въ Калмыцкой степи 2 ярмарки, привез. товар. на 200 тыс. руб., продано около половины. Главн. образ. продавал. скотъ, кот. въ 3 уѣзд. пригонялось болѣе чѣмъ на  $4\frac{1}{2}$  милл. руб. въ Киргиз. ордѣ — болѣе чѣмъ 880 тыс., въ Калмыцк. степи исключит. пригон. скотъ на сумму до 80,000 р., кот. и распрод. весь. Изъ всего числа ярмарокъ въ семи оборотъ превыш. 300,000 руб.; самые крупныя обороты дѣлаются на ярмарк. Ахунскихъ хуторовъ Киргизск. степи, куда пригоняется скотъ и привоз. товаръ до милл. руб. Оживлен. торгов. дѣятельн. требуетъ значит. капиталовъ, а потому въ губ. функционир. отдѣленія Госуд. банка, Волжско-Камск., Коммерч. и Русск. Торгово-промышл. банковъ, два общ. взаимн. кредита; кромѣ того въ Астрахани, Черномъ Ярѣ и Царевѣ — городск. банки съ основн. капит. 285,520 руб. Въ 1898 г. банки эти получ. чист. прибыли 23,298 руб., а балансъ на 1 янв. 1899 г. показ. въ 1,872,935 р. Въ нѣкот. уѣзд. при волостн. правлен. существуютъ вспомогат. кассы; въ Енотаевск. уѣздѣ такихъ кассъ 3, въ Черноярск. одна и въ Царевск. — 17; всего въ губ. 21 касса съ наличностью 32,966 руб.

Народное здравіе. Въ губ. было 75 врачей, 10 врачебныхъ участковъ съ лечебниц. при нихъ. Больницъ 33 съ 744 кроват. Аптекъ 25; кромѣ того, аптеки при улусныхъ больничкахъ.

Народное образованіе. Всѣхъ учебн. завед. въ 1898 г. числилось въ губ. 479 съ 22,885 учащимися; содерж. ихъ обошлось въ 94,049 р. Помимо этихъ учебн. завед., подвѣд. минист. народн. просвѣщ., существ. еще школы духовн. и казачьяго вѣдомства, каковыхъ было 312 съ 12,444 уч. Въ Астрахани и Царевѣ, а также въ нѣкотор. уѣзд. находятся магомет. школы медресе и мектебе, руководим. имамами и ихъ женами. Въ 8 медресе и 36 мектебе обучал. 1565 м. и 266 дѣв.

Церквей правосл. 182, часовень 25, римск. катол. 3, лютер. 1, арм.-григор. 6, мечетей 79, еврейск. молитв. домовъ 3, монастыр. правосл. 4, изъ коихъ 1 женскій.

Главными путями сообщенія служатъ Волга, засимъ судоходство по Каспійскому морю. Желѣзныя дороги еще ожидаютъ своего развитія; существуетъ только небольшой специальный рельсовый путь отъ волжской пристани Владиміровки къ Баскупчанскому озеру; А. губ. захватываетъ также только что открытая ж. д. изъ Царицына на Новороссійскъ. Всѣ остальные сухопутныя пути состоятъ изъ грунтовыхъ почтовыхъ дорогъ и чумацкихъ трактовъ.

Губернскія учрежденія сосредоточены въ г. Астрахани. Земскія учрежденія не введены. Въ судебн. отношеніи Архангельск. губ. находится въ округѣ Саратовской судебной палаты.

Литература по А. краю составляетъ предметъ спеціальнаго, очень обстоятельнаго

труда Ф. Шперка „Опыт хронол. указа- теля литер. объ А. краѣ съ 1473 по 1887 г.“ Изд. А. Стат. Ком. 1892 г. Все существен- ное цитировано въ Геогр. Слов. Семенова. Изъ болѣе новыхъ сочиненій слѣдуетъ на- звать: Памятн. Книжки А. губ. преимущ. за 1889—91, 96 и 97 гг.; Мушкетовъ, Кал- мыцк. степи, Тр. Геол. Ком. XIV, № 1; его же: Киргизск. степи—тамъ же, XIV, № 5; Ники- тинъ и Пашкевичъ, Гипсометрія страны между Волгою и Ураломъ, Изв. Географ. Общ. XXX; Шперкъ, Очерки Астрах. края. Климатъ Астрахани. Зап. Геогр. Общ. XXVII.

**Астраханская селедка** (сельдь), раз- личные виды промысловыхъ рыбъ сем. сельдевыхъ (Clupeidae), отряда костистыхъ (Teleostei), относящіяся къ группѣ рода Clupea, биологически характеризующейся тѣмъ, что для метанія икры онѣ входятъ въ рѣки, у насъ Черного и Каспійскаго морей. Всѣмъ имъ свойственны также мѣстн. назв., какъ то: бѣшенка, бѣшенная рыба, веселка. Изъ четырехъ видовъ сель- дей Каспійскаго моря только два — рыбы проходныя и входятъ въ Волгу (до Камы включительно, но не въ ея притоки), именно: 1) пузатокъ (Cl. caspia *Eichw.*), оливковаго цвѣта, въ водѣ съ фіолетово-зеленымъ отливомъ, спина въ черныхъ точкахъ, на нижне-челюстныхъ костяхъ нѣтъ зубовъ, жаберныхъ тычинокъ на первой жаберной дугѣ 112—132 и 2) черно-спинка (Cl. Kessleri *Grimm*), спина много чернѣе, на нижне-челюстныхъ костяхъ замѣтные на простой глазъ зубы, жабер- ныхъ тычинокъ тамъ же 60—96. Черно- морская бѣшенка (Cl. pontica *Eichw.*), повидимому, тоже встрѣчается въ Каспій- скомъ морѣ, но окончательно вопросъ этотъ еще не выясненъ. См. Гриммъ („Сельск. хоз. и лѣсов.“, 1887, кн. 2).

**Астраханскій 27-й драгунскій полкъ**, сформированъ въ 1811 г. ген.-м. Бороздинъ въ качествѣ кирассирскаго полка, въ 1860 г. переформированъ въ драгунскій; имѣетъ знаки отличія: георгіевскій штандартъ съ надписью „за двукратный пере- ходъ черезъ Балканы, 1877“; кромѣ того 1-й дивизионъ — георгіевскія трубы „за отли- чіе при пораженіи и изгнаніи непріятеля изъ предѣловъ Россіи, 1812“, а 2-й дивизи- онъ — серебр. трубы за лейпцигское сра- женіе 1813 г.

**Астраханскій уѣздъ**, прилегая къ сѣв.- зап. берегу Каспійск. моря и Ставроп. губ., составл. южн. часть А. губ.; заним. площадь въ 49,405,3 кв. в.; представляетъ огромную песчаную солончаков. низменн., понижаю- щуюся въ направл. съ запада на востокъ, такъ что у Каспійск. моря она лежитъ ниже уровня океана. Многочисленн. солен. озера эксплуатируются съ промышленн. цѣлями. При Тинакскихъ грязяхъ лечебное заведе- ніе. Отсутствие удобныхъ земель, въ связи съ климатическ. особенностями, служитъ причиною крайне ограниченн. посѣвовъ и населеніе пуждается въ привозн. хлѣбѣ. Въ 1898 г. подъ посѣв. было всего 858

дес. (или на душу 20 кв. саженъ), съ кот. снято 528 четв. озимыхъ, 2430 четв. яров- выхъ и 39,656 четв. картофеля. Урожай для озим. самъ 7, яров. 7,7, картоф. 6,2. Сѣнокосн. земель 73,049 дес., изъ коихъ 52,804 дес. крестьянск. Сборъ сѣна до 2 мил. пуд. Лѣсу — 4 казен. дачи, съ общ. площа- д. 6547 дес., въ коихъ 1257 дес. лѣсной и 2 калмыцк. лѣсн. дачи въ 289 дес., изъ котор. 170 дес. подъ насад. По перепис. 1897 г. постояннаго населенія 213,913 чел. (111,569 м., 102,344 ж.), въ томъ числѣ въ городѣ А—ни 111,956 чел. Главное занятіе жителей рыболовство и добычаніе соли. Болѣе половины всей добываемой въ губ. рыбы приходится на Астра. уѣздъ, гдѣ рас- положены обширныя и богатѣйшіе промыслы, какъ, напр., Житный островъ, Камызганъ и др. Фабрикъ и заводовъ съ производствомъ болѣе 1000 р. — 58 съ 1766 рабочими и производствомъ до 1½ милл. руб., въ томъ числѣ 4 механич., 1 керос., 1 стеклянн., 18 кирпичн., 1 лѣсопилян., 1 солеваренн. и 4 салотоп. Въ удобныхъ мѣстахъ занимаются огородничествомъ и садоводствомъ. Подъ бахчами болѣе 1600 дес., подъ огородами и садами болѣе 2700 д. Растутъ яблоны, дули, айва, сливы, абри- косы, персики, вишни и виноградъ. Ремесленниковъ 1492 м., 89 ж. Въ с. Хох- лацкомъ жители занимаются постройкой лодокъ. Въ административномъ отношеніи уѣздъ дѣлится на 3 стана, кот. подчин. 9 волостей съ 75 селами; основаніе нѣкот. изъ нихъ относится къ XVI и XVII ст. Кромѣ того, казак. станицъ, хутор. и по- селеній 8, школъ министерск. 6, церковно- приход. 34, медресе и мектебе 14. Въ ста- ницахъ 6 церк., 14 церк.-приходск. школъ. Земск. начальн. 7. Больницъ 6, врачей 4, ветерин. 2, повив. баб. 4. Исправит. зем- лед. колонія. Бравовъ разныхъ вѣроиспо- вѣданій въ 1898 г. соверш. 760; род. 5193 (2670 мальч., 2523 дѣв.), ум. 3110 чел. (1631 м., 1479 ж.); приростъ 2083. Пра- вительство, админ. и судѣбн. учрежденія уѣзда находятся въ Астрахани. Въ зим- ніе мѣсяцы въ уѣздѣ прикочев. калмыки со своими кибитками въ весьма значительномъ количествѣ до 100,000 душъ; болѣе состоят. въ остальн. часть года возвр. обратно въ Ставроп. губ., а бѣдняки остаются въ своихъ кибиткахъ на такъ назыв. Мочагахъ, т. е. многочисленн. буграхъ сыпуч. песку, кото- рыми Калмыцкая степь врѣзывается въ Каспійское море, а за симъ весной паним. на рыболовство или солян. промыслы или пасутъ скотъ мѣстнаго населенія.

**Астраханскія или Тинакскія грязи**, по имени Т. солянаго озера, находящагося въ 10 верстахъ къ с.-з. отъ Астрахани, въ трехъ верс. къ западу отъ с. Карантиннаго (Хохлацкаго) и праваго берега Волги. Ле- чебное заведеніе лежитъ среди голой пес- чаной пустыни, на которой не растетъ даже пыльный и солянокъ. Грязи и рапа озера очень популярны среди населенія Астра- хани и вообще низоваго Поволжья. Ле-

чебный сезонъ во второй половинѣ лѣта; грязевыя ванны берутся натуральныя, согрѣваемые солнцемъ въ самомъ озерѣ; употребл. противъ ревматизма, накожныхъ сыпей, хроническихъ женскихъ болѣзней, паралича и пр. Химическій составъ грязей и рапы ничѣмъ не отличается ихъ существенно отъ таковыхъ же многихъ другихъ мѣстныхъ соляныхъ озеръ; извѣстность Т. озера обусловлена близостью его къ Астрахани.

**Астраханское казачье войско**, образовано въ 1737 г. изъ 200 крещеныхъ калмыковъ и 100 русскихъ служилыхъ людей для охраны калмыцкихъ улусовъ отъ каракалпаковъ. Потомъ калмыки замѣнены были русскими. Въ 1750 г. имъ дано названіе А. к. полка. При Екатеринѣ II казаки поселены были въ станицахъ и число ихъ увеличено до 769 чел. Въ 1801 г. къ нимъ присоединены остатки волжскихъ казаковъ. Въ 1803 г. штатъ полка определенъ въ 1600 чел., а съ 1806 г. астраханскіе казаки раздѣлены на 3 полка. Въ 1817 г. полки переименованы въ А. к. в. Сначала казаки управлялись выборными наказными атаманамъ, теперь должность эта обыкновенно соединяется съ должностью астраханскаго губернатора. Станицы астраханскихъ казаковъ расположены въ Астраханской и Саратовской губерніяхъ. Въ мирное время астраханскіе казаки составляютъ одинъ полкъ, въ военное три

**Астраханское царство**, возникло послѣ распаденія Золотой орды въ послѣдней четверти XV в. За все кратковременное существованіе этого царства дари въ А. постоянно мѣнялись, избираемые то изъ рода послѣднихъ царей Золотой Орды, то изъ ногайскихъ князей. Чувствуя свое безсиліе, они пытались опираться на Москву и Крымъ. Въ 1533 г. царь Касимъ предложилъ союзъ вел. кн. Василию Іоаннов., но въ томъ же году былъ убитъ черкесами, разграбившими Астрахань. Въ слѣдующемъ году царь Абдурахманъ заключилъ съ московскимъ вел. княземъ союзъ, но уже въ 1537 г. Абдурахманъ былъ свергнутъ ногайцами и замѣненъ Дервишъ-Алеемъ (Дербышемъ), который въ свою очередь былъ свергнутъ крымскимъ ханомъ; Сагибъ-Гиреемъ, разорившимъ въ 1547 г. Астрахань. Въ 1551 г. астраханскій царь Ямгурчей предложилъ было Іоанну IV вступить въ русское подданство, но потомъ передался крымцамъ. Іоаннъ IV послалъ въ 1554 г. на Астрахань войско, которое прогналъ Ямгурчей и водворило Дервишъ-Алея, давшаго запись быть въ подданствѣ Іоанна IV и платить ему дань. Но и этотъ даръ скоро завелъ сношенія съ Крымомъ. Тогда Іоаннъ IV снова послалъ свой войска. Дервишъ-Алей былъ разбитъ и бѣжалъ въ Азовъ, а А. ц. было окончательно присоединено къ Россіи въ 1557 г.

**Астрахань**, губерн. и уѣзд. городъ А. губ., подъ 46° 20' с. ш. и 48° 5' в. д., лежитъ въ устьяхъ Волги на лѣвомъ берегу

ея главнаго протока, въ 60 вер. отъ Каспійскаго моря и въ 90 вер. отъ его 9-ти футоваго рейда, на одномъ изъ песчаныхъ низкихъ о-вовъ Волжской дельты, возвышающемся въ среднемъ 5—6 м. надъ уровнемъ Каспія и не болѣе 10—14,5 м. на вершинахъ песчаныхъ бугровъ, изъ которыхъ наиболѣе высокой занять кремлемъ. Центральная (кремлевская) часть города ограничивается съ сѣв. р. Кушумомъ, съ юга каналомъ, начало которому положено было Петромъ Великимъ, но который законченъ былъ только въ 1817 г. на средства богатаго грека Варваца, именемъ котораго каналъ и называется. Каналь этотъ имѣетъ для города большое значеніе. Служа удобнымъ путемъ сообщенія и подвоза припасовъ въ центральныя части города, особенно въ дождливое время, когда немощенныя улицы города становятся совершенно непроходны не только для тяжелыхъ грузовъ, но и для пѣшеходовъ, каналь этотъ предохраняетъ А. отъ наводненій во время разливовъ Волги; для послѣдней цѣли служатъ также земляные валы и дамбы, ограждающіе городъ, значительная часть улицъ котораго лежитъ ниже уровня разливовъ; послѣдніе колеблются въ А. въ предѣлахъ между 2,9—3,9 м. выше меженнаго уровня.

Соединенная прекраснымъ воднымъ путемъ съ централн. промышлен. губерніями, расположенная близъ устья важнѣйшей русской рѣки, почти при впаденіи ея въ Каспійское море, А. имѣетъ огромное торговое значеніе, какъ главное складочное мѣсто и транзитный пунктъ для всѣхъ товаровъ, какъ идущихъ изъ Персіи и средней Азіи, такъ и предназначенныхъ въ эти страны. Въ 1898 г. нагружалось и разгружалось у А. пристани 3215 баржъ, 2807 судовъ и 32 лѣсн. плотовъ съ 58,700 судорбочихъ. Обозначенн. стоимость провозен. и экспортров. по Волгѣ грузовъ простиралась до 59 милл. руб. Въ А. было отправлено вверхъ по Волгѣ болѣе 211 милл. пудовъ разн. грузовъ, въ томъ числѣ рыбныхъ до 9½ милл. пуд., нефтян. продуктовъ свыше 193 милл. пуд., остальн. товаровъ болѣе 8.370,000 п. Привезено было по Волгѣ до 32¼ милл. пуд. разнаго товара на сумму до 18½ милл. руб. Къ А. пристани съ Каспійскаго моря пришло 5577 пароходовъ и 1324 парусныхъ судна; отошло отъ пристани 5605 паров. и 1411 парусн. суд. Весь оборотъ А. по привозу и вывозу товаровъ простирался: заграничн. путемъ до 5.406,174 р. и кабагажи. — съ русскими прикаспійскими портами разныхъ товаровъ на сумму свыше 130½ милл. руб. Пошлиннъ собрано 148,643 руб., прочихъ сборовъ до 18,400 руб. Каботажемъ привезено къ А. 288¼ милл. пуд. на сумму до 86.660,000 р., главн. образомъ, нефтяные грузы — болѣе 279 милл. пуд., хлопокъ — болѣе 2¼ милл. пуд., вино виноградное — болѣе 300 т. пуд., кожи — до 373 тыс. пуд., фрукты сухіе — свыше 11¼ милл. пуд., свѣжіе — до 90,000 п.,

шерсть — болѣе 300 т. пуд., пушной тов. — 68,500 пуд., рыбный — свыше 2 милл. пуд. Вывезено каботажемъ съ А. пристани свыше 25¼ милл. пуд. почти на 44 милл. руб.; весь оборотъ этой пристани по морскому сообщ. достигъ 136 милл., по рѣчн. сообщ. до 59 милл., всего болѣе 195 милл. руб., но и эта цифра далека отъ дѣйствит., такъ какъ, по признапію мѣстн. губ. статист. ком., собрать полныя данныя о вывозѣ невозможно. Но и эти приблизит. данныя показываютъ, что, по колич. проход. черезъ А. грузовъ и ихъ цѣнности, этому порту принадлежить первое мѣсто въ имперіи. Подъ А. разведены сады; общая площадь ихъ превышаетъ 30 дес.; въ особенн. садоводство развито на о-вѣ Черепакъ, который славится своими виноградниками. Произведенія садовод. доставл. значит. выгоды населен., отправляющ. ихъ вверхъ по Волгѣ. Кромѣ волжск. и морск. торговли, А. имѣетъ больш. значеніе въ торгов. оборотахъ калмыцк. и киргизск. степей, гдѣ торговцы пріобрѣт. продукты скотовод. и продаютъ мануфакт. тов., преимущ. бумажн. ткани, хлѣбъ, въ особенн. просо. Хотя въ А. ярмарокъ не бываетъ, но въ лавкахъ и магазинахъ ведется оживленная торговля, благодаря массѣ временно прибывающихъ, являющихся по торгов. дѣламъ въ губерн. городъ, гдѣ пріобрѣт. предметы, необходим. въ обиходѣ. Торгов. предпріятій въ городѣ насчитыв. 2154 съ оборот. до 50 милл. руб., изъ нихъ 860 гильдейск. Фабрикъ и завод. 98 съ 1397 рабоч., производств. до 2½ милл. руб.; въ томъ числѣ обраб. животн. продукт. 17 (кожевенн., салотопенныхъ, мыловар., свѣчн., войлочн.); растит. прод. 47 (водочн., пивовар., дрожжев., ватные, рисоочистит., лѣсопилн., красильн. и др.); минеральн. продукт. 13, изъ нихъ 11 кирпичедѣлательныхъ, 2 алебастр.; смѣшанныхъ производствъ 21.

Жителей (въ 1898 г.) 113,001 ч., въ томъ числѣ армянъ болѣе 6000 т., около 12,000 татаръ, персовъ, киргизовъ, текинцевъ, хивинцевъ и болѣе 1000 евреевъ. Благодаря такому составу, А. носитъ характеръ азиатскаго города. Браковъ разныхъ вѣроисповѣданій заключ. въ 1898 г. 1027; род. 5461 (2881 м. 2580 д.), ум. 4608 (2626 м. 2081 ж.), приростъ — 853. Городскіе доходы свыше милл. руб. Зданій до 10,000, изъ коихъ лишь четвертая часть каменн. Церквей православныхъ 19, домовыхъ — 6, армяно-грегоріанск. 6, римско-католическ. 1, лютер. 1, мечетей 7, синагога 1, монастырь 3, изъ коихъ женск. 1. Типограф. и литогр. 10, выход. 4 періодич. изд. („А. губ. Вѣд.“, „Епархіяльн. Вѣд.“, „А. Лист.“, „А. Вѣстникъ“). Обществ. библиот. музей въ пам. преб. въ А. Петра Вел., 10 книжн. и нотн. магаз. и 5 лавокъ. 42 врача, 7 даявист., 5 оспоприв., 5 ветер., 51 акушер. Мужск. гимназ. съ интернат. 394 учащихся, женск. гимназ. съ пансіон. 391 воспитаниц. Реальное учил. — 400 учениковъ. 42 учебн. зав. мин. народн. просвѣщ. съ 1737 мальч.,

1273 дѣв. Дух. семинарія (145 уч.), дух. учил. (161 уч.), епарх. женск. учил. (213 уч.). Женск. гор. 4-хъ кл. учил. (150 уч.). Школа садоводства (23 уч.). Повивальн. школа приказа общ. призр. (13 уч.), двѣ школы въ пріютахъ (61 м. 59 д.); церковно-приход. и грамотн. — 27 (число учащ. неизвѣстно), мореходн. классы съ 81 уч.; итого 81 уч. зав. съ 5101 учащ. Губерн. стат. комит., Петров. общ. изслѣд. А. края, отдѣлъ Императорскаго общ. рыболов. и рыбководств., Кирилло-Меев. общ., Отдѣлен. Император. русск. муз. общ., общества: литературно-драмат., садоводства и огородн., астр. врачей, трезвости, художеств. кружокъ, охотниковъ, скачекъ и конск. бѣг., велосипедн. и пр. Богадѣленъ и пріютовъ, содержим. различн. вѣдомств. на пожертвов. частныхъ лицъ и городск. — 12. Больницъ 4. Мѣсто-пребываніе губернатора (онъ же наказной атаманъ А. коз. войска), пресоединеннаго, управляющ. армяно-григор. епархіей, настоятеля римско-катол. испов., евангелич. лютер. пастора, губ. раввина, ахуновъ сунитск. и шитск. толковъ, ламы. Кромѣ обычныхъ губернскихъ учреждений, въ А. находятся: управл. Внутр. Киргиз. Ордой, таможня, управл. госуд. имущ. и Нижне-волжск. горн. округа, управл. Калмыцкимъ народ., управл. рыбн. и тюл. пром., 6 мир. судей, 6 нот. конторъ. Судоходн. дистанціи, персидское консульство.

Исторія. А. основана была на низовьяхъ Волги, недалеко отъ развалинъ древнихъ городовъ Итиля и Балангюра. Впослѣдствіи городъ былъ перенесенъ на другое мѣсто на разстояніи нѣсколькихъ верствъ. Въ 1473 г. Контарини писалъ объ А., какъ о бѣдномъ городѣ, застроенномъ землянками. Съ возникновеніемъ Астраханскаго царства А. сдѣлалась его столицей. Послѣ присоединенія Астраханскаго царства въ 1557 г. къ Россіи она была укрѣплена и снабжена гарнизономъ изъ стрѣльцовъ. Въ 1582 г. въ А. построены были Кремль. Положеніе города на окраинѣ государства, среди разнообразнаго инородческаго населенія, на пути съ Волги и съ Дона въ Каспійское море, пути, по которому обыкновенно совершала свои экспедиціи понизовая вольница, дѣлало его небезопаснымъ отъ нападеній. Въ 1605 и 1606 гг. А. была разграблена донцами и терцами, черезъ годъ здѣсь произошло возмущеніе противъ царя Василія Шуйскаго. Вскорѣ затѣмъ въ А. появился атаманъ Заруцкій съ Мариною Мнишекъ. Во второй половинѣ XVII ст. А. сильно пострадала во время бунта Стеньки Разина. Еще въ 1665 г. Разинъ пытался овладѣть городомъ, что ему и удалось спустя два года. А. была разграблена и сожжена и въ ней заведено Разиннымъ свое управленіе. Только въ 1671 г. бояринъ Милославскій очистилъ ее отъ бунтовщиковъ. Въ 1705 г. архимандритъ Рувимъ произвелъ въ А. возмущеніе стрѣльцовъ. Неудивительно, что при такихъ условіяхъ торговля города, несмотря на его

выгодное положеніе вблизи впаденія Волги, плохо развивалась. Вскорѣ по присоединеніи А. къ Россіи англичане пыгались завести здѣсь торговлю съ Востокомъ, но безъ успѣха. Царь Алексѣй Михайловичъ очень заботился о развитіи торговли съ Персіей. Въ 1708 г. при раздѣленіи Россіи на губерніи А. была приписана къ Казанской губ., но уже въ 1717 учреждена была Астраханская губ. и А. сдѣлана губернскимъ городомъ. Въ 1722 г. Петръ В. посѣтилъ А. и основалъ здѣсь портъ, а черезъ 4 г. построено было и адмиралтейство. Въ 1785 г. А. назначена была областнымъ городомъ Кавказскаго намѣстничества, въ 1790 г. въ нее переведено управленіе Кавказскою губерніею, и въ 1802 г. А. была переименована въ губернской городъ.

**Астрей**, въ греч. мифол. сынъ титана Кея и Эврибии. Эосъ, богиня утренней зари, родила ему дочь Астрею, боговъ вѣтровъ: Зефира, Аргеста, Нота и Борея, Утреннюю звѣзду и др. созвѣздія.

**Астрея**, въ греч. миф. дочь Зевса иThemиды или Астрея и Эосъ, обыкновенно отождествляемая съ богиней справедливости Дикой (*Dike*). Имя Астреи она получила отъ того, что послѣдней изъ боговъ, покинувъ людей, удалилась на небо, гдѣ въ качествѣ созвѣздія „Дѣвы“ сверкаетъ въ Зодіакѣ. Она изображалась съ вѣсами и звѣзднымъ вѣнкомъ.

**Астрильды** (тонкоклювые великолѣпные вьюрки, *Astrildinae*), группа птицъ сем. ткачиковъ (*Ploceidae*), отр. воробьиныхъ (*Passeres*); стройныя, мелкія птицы съ удлинненнымъ клювомъ и иногда неодинаково окрашеннымъ у обоихъ половъ опереніемъ; живутъ въ Африкѣ, Ю. Азии и Австраліи, преимущ. на равнинахъ, поросшихъ травами и кустарниками, рѣже въ деревняхъ и даже городахъ, обыкновенно большими обществами. Питаются сѣменами и насекомыми; строятъ довольно артистическое гнѣздо со сводомъ и боковымъ отверстіемъ для входа; кладутъ отъ 4—7 мелкихъ, бѣлыхъ яичекъ, которыя высиживаютъ приблизит. 13 дней. Начиная съ прошлаго столѣтія ввозъ А. въ Европу все увеличивается; несмотря на то, что онѣ не поютъ, ихъ очень любятъ содержать въ комнатахъ. А. изящнѣе по строенію и движеніямъ, чѣмъ родственныя имъ амадины, веселѣе ихъ, окрашены красивѣе, а между тѣмъ не менѣе выносливы и размножаются въ неволѣ еще легче. Кормятъ ихъ тѣмъ же, чѣмъ и амадинъ, но даютъ больше животной пищи. Сѣрая А. (*Naboruga cinerea Cab.*) изъ Центр. Африки, хорошо выживаетъ. А. о—ва Св. Елены (*N. Astgild Cab.*), гдѣ она, однако, только введена, какъ и на Мадагаскарѣ и Маскаренскихъ о—вахъ, отечество же ея составляетъ тропическая часть Зап. Африки. Амарантовый ткачикъ (*Putelina minima*) водится въ Центр. Африкѣ, очень красивъ, выносливъ и легко плодится въ неволѣ.

Тигровый вьюрокъ (*P. amandava L.*) изъ Ю. Индіи и съ Зондскихъ о—вовъ; одинъ изъ красивѣйшихъ видовъ и выносливъ. Зебровый вьюрокъ (*Zonaeginthus castanotis Gould*) изъ внутреннихъ странъ Австраліи; отличается смѣшными движеніями, очень выносливъ и размножается легче всѣхъ другихъ. Въ неволѣ часто получаютъ помѣси различныхъ А. См. Russ, *Prachtfinken* (Ганнов. 1879).

**Астрогнозія** (греч. познаніе свѣтилъ), знаніе (по названію и взаимному положенію) всѣхъ видимыхъ на небѣ простымъ глазомъ свѣтилъ. Вспомогательныя средства А. суть небесный глобусъ и звѣздныя карты. Астрогнозія — свѣдущій въ астрогнозіи. См. Bode, *Anleitung zur Kenntniss des gestirnten Himmels* (11 Aufl. von Bremiker, Берл. 1868); Möllinger, *Lehrbuch der A.* (3 выц., Цюрихъ 1878); Фламарионъ, К., *Звѣздное небо*. Пер. Е. Предтеченскаго; Мессеръ, *Звѣздный атласъ*.

**Астрографія** (греч.), описаніе свѣтилъ по ихъ распредѣленію, взаимному положенію на небѣ и видимымъ особенностямъ ихъ фигуры и цвѣта.

**Астрографъ** (греч. *ἀστρον* свѣтило и *γράφω* пишу), приборъ, изобрѣтенный Штейнгейлемъ въ Мюнхенѣ для механическаго и быстрого черченія звѣздныхъ картъ. Въ настоящее время не употребляется. Устройство его такое: телескопъ установленъ въ направленіи съ в. на з., передъ нимъ зеркало, наклоненное подъ угломъ въ 45° и вращающееся около его оси; изображеніе звѣздъ во время прохожденія ихъ чрезъ меридіанъ и получаемое съ помощью второго зеркала изображеніе горизонтальной плоскости чертежа (бумаги), помещенной подъ окуляромъ, одновременно достигаютъ глаза; такимъ образомъ, звѣзды проектируются на эту бумагу. См. подробное описаніе астрографа въ *Carl's Repertorium der physikalischen Technik*, Bd. 1 (Мюнх. 1868).

**Астродейстиконъ** или астрогностиконъ (греч. указатель звѣздъ), приборъ, изобрѣтенный Вейгелемъ въ 1699 г. для отысканія на небѣ звѣздъ, обозначенныхъ на небесномъ глобусѣ. Усовершенствованъ Бемомъ въ 1860 г. (*Vöhm, Beschreibung eines Uranoskops*, Вѣна, 1860).

**Астрокаріумъ** (*Astrocaryum* Mey.), родъ изъ семейства пальмъ, заключающій растенія со стволотъ или безъ него, сильно колючія, съ перистыми, снизу бѣловатыми листьями и крупными яйцевидными плодами. 29 видовъ, произрастающихъ отъ Мексики до южн. Бразиліи, гл. обр. въ области Амазонки. А. *vulgare Mart.*, въ Бразиліи и Гвианѣ, доставляетъ полужидкое тукумъ-масло. Оно получается также, какъ и пальмовое масло, годами сохраняетъ свой красивый (киноварный) цвѣтъ и кислотатый пріятный запахъ. Уд. вѣсъ 0,957, плавится при 15°, затвердѣваетъ при 4°. Идетъ въ мыловареніе. Многіе виды А. разводятся въ оранжереяхъ.

**Астролатрия** (греч. „служение звѣздамъ“), почитаніе звѣздъ, см. *сабеизмъ*.

**Астрология** (греч.), у грековъ и римлянъ синонимъ „астрономіи“, по современному словоупотребленію искусство предсказывать будущія событія и, въ частности, судьбу челоуѣка, изъ наблюденій надъ положеніемъ свѣтилъ на небѣ. Колыбелью А. является (въ соврем. смыслѣ) Мессопотамія, гдѣ уже первые обитатели — аккадійцы — усердно занимались ею. Въ Европу она была занесена отъ халдеевъ, у которыхъ она была тѣсно связана съ почитаніемъ свѣтилъ. Поэтому римскіе писатели называли вообще астрологовъ халдеями. Въ Египтѣ жрецы связывали А. съ медициной и ставили прогнозъ болѣзни на основаніи вида звѣзднаго неба. Въ Греціи А. не встрѣчала препятствій со стороны правительства. Самъ Платонъ былъ другомъ А.; послѣдователи же Аристотеля были противъ нея. А. имѣла особ. значеніе у стоиковъ, потому что вполне гармонировала съ ихъ фаталистическимъ міросозерцаніемъ. Въ Греціи лучшие врачи старались изъ А. постольку извлечь пользы, поскольку находили связь между нѣкоторыми небесными и земными явленіями. Особенно старались установить связь между теченіемъ болѣзни и расположеніемъ луны и планетъ. Послѣ солнца и планетъ въ А. играли видную роль 12 знаковь зодіака. Въ Римѣ А. находила много приверженцевъ среди необразованныхъ классовъ; астрологъ наз. у римлянъ *Chaldaeus, Babylonius mathematicus, genethliacus* и *planetarius*. Краснорѣчивымъ противникомъ А. былъ Цицеронъ. Въ своемъ соч. „De divinatione“ онъ указываетъ на различіе характера и судьбы людей, родившихся въ одинъ и тотъ же моментъ; на сдѣланнаго Помпею, Крассу и Цезарю астрологами предсказанія, что имъ предстоитъ славная старость и спокойная кончина. Точно также Плиній старшій и Тацитъ были противъ А. Сенека, наоборотъ, признаетъ несомнѣннымъ вліяніе планетъ на челоуѣческую судьбу. Еще болѣе усилили вѣрованіе въ А. позднѣйшіе философы-мистики въ Александріи, Афинахъ и Римѣ. Неоплатоникъ Проклъ далъ яркую картину дѣятельности современныхъ ему астрологовъ, и до насъ дошло наиболѣе полное сочиненіе объ А. въ IV в. по Р. Х., а именно „Восемь книгъ Астрономіи“ Матерна Фирмика. Христіанская церковь съ самаго начала отвергала А., *Codex Юстиніана* приравнивалъ астрологовъ съ отравителями. Ревностно культивировалась А. арабами и еврейскими каббалистами, которые внослѣдствіи распространили ее по христіанскому западу. Самыми выдающимися астрологич. соч. того періода являются: „De magnis conjunctionibus, annorum revolutionibus ac eorum profectioibus“ Альбуманзари (IX ст.) и „De iudiciis astrorum“, Абена Рагеля (XIII в.). Благодаря преимущественно этимъ сочиненіямъ, А. приобрѣла большое значеніе

среди христіанскихъ народовъ. XIV и XV вѣка представляютъ наиб. блестящіе періоды въ развитіи А. Придворные астрологи часто управляли всѣмъ государствомъ. Хотя уже въ концѣ XV в. Савонарола, Мирамдела Фосъ, Бордолонъ и астрономъ Штурмъ выступили противъ А., однако еще въ XVI и XVII вѣкахъ процвѣтали астрологическія предсказанія. Самымъ знам. астрологомъ того времени былъ Михаилъ Нострадамусъ (1503—1566), лейб-медикъ Карла IX; его предсказанія въ стихахъ разносились по всему міру. Хотя нѣкоторые папы порицали А., однако она пользовалась покровительствомъ многихъ князей церкви. И протестантское духовенство не чуждо было астрологическимъ иллюзіямъ. Самъ Меланхтонъ занимался А., хотя и не особенно успѣшно. Особенно процвѣтала А. въ Англіи подъ покровительствомъ Стюартовъ. Парацельсъ и Карданъ поставили А. въ связь съ медициной и химіей. Даже Тихо Браге и Кеплеръ занимались А. Послѣдній составилъ въ 1629 г. гороскопъ для Валленштейна, хотя сознавалъ несостоятельность А. Смертельный ударъ нанесла А. коперниковская система. Всетаки еще въ XVI в. вышло сочиненіе Морела (Morin): *Astrologia Gallica*, плодъ 30-лѣтнихъ трудовъ. Однимъ изъ послѣднихъ приверженцевъ А. въ Европѣ былъ Пфаффъ (I. W. Pfaff); его соч.: *Astrologie* (1816 г.) и „Der Stern der drei Weisen“ (1821 г.) рѣдкіе анахронизмы. На востокѣ, особ. въ Индіи, Персіи и Китаѣ, А. еще до сихъ поръ процвѣтаетъ.

А. распалась на натуральную и юдициарную. Первая предсказываетъ явленія природы: перемѣны погоды, землетрясенія и т. п. Юдициарная А. занимается вліяніемъ свѣтилъ на судьбу челоуѣка. Чтобы предсказать судьбу какого-нибудь лица, астрологъ находитъ прежде всего гороскопъ, т. е. точку эклиптики, восходящую на горизонтѣ въ моментъ рожденія даннаго лица, и потомъ 12 домовъ неба (см. фиг.). Начиная съ этой точки экваторъ дѣлится кругами склоненія (большой кругъ сферы небесной, проведенный чрезъ ось міра) на 12 равныхъ частей или домовъ. Они считались отъ гороскопа къ вост. и назывались домами жизни, счастья или богатства, братьевъ, родства, дѣтей, слугъ, брака, смерти, религіи, почестей, дружбы и вражды.

Опредѣливъ всѣ 12 домовъ для времени

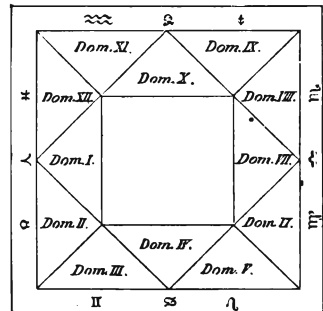

Гороскопъ.

рожденія даннаго лица, астрологъ искалъ положеніе планетъ въ каждомъ домѣ, т. е. взаимное расположеніе планетъ или аспекты, откуда онъ и выводилъ свое предсказаніе. См. Maury, La magie et l'astrologie dans l'antiquité et au moyen-âge (Пар. 1877), Häbler, A. im Altertum (Цвик. 1879), Mayer, Handbuch der A. (Берл. 1891).

**Астрологъ**, названіе книги изъ числа запрещенныхъ, упоминается въ индексахъ запрещенныхъ книгъ, въ Стоглавѣ и др. памятникахъ русской письменности XVI и XVII вв. О содержаніи книги въ точности ничего сказать нельзя. По всей вѣроятности это была книга гадательная, сходная по содержанію и назначенію съ звѣдочтепомъ и др. т. п. Тихонравовъ предполагалъ, что подъ именемъ А или мартолоя древне-русскій индексъ разумѣлъ сборникъ нѣсколькихъ астрологическихъ сочиненій, вродѣ найденнаго имъ въ рукописи Троице-Сергіевой Лавры и напечатаннаго въ „Памятникахъ отреченной литературы“, т. II, стр. 398—421.

**Астролябн заливъ**, врывающаяся въ берегъ земли императора Вильгельма (нѣмецкая Новая Гвинея) подъ 5°29' ю. ш. и 145° 58' в. д. На зап. берегу залива А. находится портъ принца Генриха и портъ принца Фридриха-Вильгельма; послѣдній служитъ гл. станціей „Новогвинейской компаніи“, основанной вторую станцію у порта Константина, расположеннаго внутри залива, тогда какъ коммерч. компанія собственно „Астролябн“ имѣетъ свою станцію въ портѣ Стефана.

**Астролябн** (отъ греч. *ἀστρον* свѣтило и *λαβάνω* беру), астрономическое кольцо, инструментъ, которымъ впервые пользовался Гиппархъ для опредѣленія широты и долготы свѣтилъ. По устройству сходна съ армиллярною сферой. Установивъ кругъ BCDE (см. фиг. 1 при словѣ: армиллярная сфера) въ колорѣ солнцестояній и MESR въ плоскости эклиптики, получимъ описанную Птолемеемъ астролябю. Вращаемъ кругъ KLMN, представляющій кругъ широты, и діоптръ O до тѣхъ поръ, пока свѣтило не покажется на линіи зрѣнія OA; тогда дуга OM — широта свѣтила, и дуга ES — долгота свѣтила, увеличенная на 90°. У мореплавателей позднѣйшаго времени астролябн состояла изъ раздѣленнаго на  $\frac{1}{2}$  и  $\frac{1}{4}$  градуса круга (цѣлая А.), или полукруга (половинная А.), или четверти круга (квадрантъ), или шестой части круга (секстантъ), или восьмой части круга (октантъ); вокругъ центра этого круга вращалась линейка съ двумя діоптрами на концахъ (алидада), замѣненная позднѣе зрительной трубой. Весь инструментъ устанавливался вертикально для наблюденія солнечныхъ высотъ. Въ астрономіи А. употреблялась до начала XVIII в.

**Астромантія** (гр.), гаданіе по звѣздамъ.

**Астрометръ**, см. *астрофотометръ*.

**Астрономическіе ежегодники** (анналы), см. *эфмериды*.

**Астрономическіе знаки**, см. *календарные знаки*.

**Астрономическіе инструменты**. Въ древности употребительные А. и были гномонъ, трикветръ (triquetrum, параллактическая линейка), астролябн (см.) и др. Они давали довольно грубые результаты. Арабы первые ввели новые инструменты и усовершенствовали старые. Такъ, они изобрѣли стѣнной квадрантъ; это былъ большой квадрантъ, неподвижно прикрѣпленный къ каменной стѣнѣ въ плоскости меридіана и снабженный діоптрами (визирными трубочками); квадрантъ служилъ для опредѣленія высотъ и прямыхъ восходящей свѣтилъ. Эти стѣнные квадранты являются первообразомъ соврем. меридіанныхъ круговъ. Тихо Браге для своихъ наблюденій также воспользовался стѣннымъ квадрантомъ. Послѣдніе были еще въ употребленіи въ концѣ XVIII ст. Часы были введены въ астрономич. практику гессенскимъ ландграфомъ Вильгельмомъ IV.

Эпоху въ исторіи развитія А. и составило соединеніе зрительной трубы съ измѣрительнымъ приборомъ. Послѣдняя, однако, лишь тогда стала пригодной въ качествѣ измѣрительнаго инструмента, когда въ нее ввели крестъ нитей, т. е. двѣ перпендикулярныхъ между собой тонкихъ нити, расположенныхъ въ фокальной плоскости, причемъ точка ихъ пересѣченія даетъ возможность точной установки на наблюдаемую звѣзду. Въ настоящее время эти перекрестныя нити, по идеѣ Фонтани въ 1755 г., дѣлаются изъ паутины.

Флэмстидъ первый соединилъ трубу со стѣннымъ квадрантомъ; съ нимъ онъ наблюдалъ въ промежутокъ времени 1689—1719 гг., пользуясь часами съ маятникомъ, изобрѣтенными Гюйгенсомъ. При этомъ ему удалось свести среднюю ошибку наблюденій къ 10", въ то время какъ у Тихо Браге она равнялась 2', а у Птолемея 10". Англійскіе механики Грэгемъ (Graham), Бёрдъ (Bird) и др. много способствовали усовершенствованію часовъ и квадрантовъ; Брайлей, наблюдая при помощи построеннаго Бёрдомъ стѣннаго квадранта, довелъ среднюю ошибку наблюденій всего до 1". Громоздкость и невозможность прочной и продолжительной установки стѣнныхъ квадрантовъ въ плоскости меридіана суть существенные ихъ недостатки. Такимъ образомъ, по идеѣ Ремера, былъ построенъ пассажирный инструментъ (см.); въ первоначальномъ видѣ онъ представлялъ систему, состоящую изъ зрительной трубы, которая вращалась около горизонтальной оси, расположенной перпендикулярно къ экватору, соединенной съ вертикальнымъ кругомъ для отсчитыванія высотъ свѣтилъ. Этотъ инструментъ былъ снабженъ всеми соответствующими современнымъ требованіямъ науки приспособленіями лишь въ нач. XIX ст., по мысли Бесселя, въ мастерской Рейхенбаха. Изъ этой же мастерской вышелъ и важнѣйшій инструментъ

соврем. обсерваторій — меридіанный кругъ (см.)

Важный шагъ въ дальнѣйшемъ развитіи А. и. былъ сдѣланъ Доллондомъ (1757) открытіемъ ахроматическихъ объективовъ. Они были усовершенствованы его сыномъ и особ. зятемъ его Рамсденомъ. Послѣдній стяжалъ себѣ заслуженную славу приготовленіемъ превосходныхъ, необычайно точно раздѣленныхъ, астрономич. круговъ. Одновременно Шортъ (Short) сталъ изготовлять превосходные зеркальные телескопы, которые превосходили Доллондовы трубы яркостью. Въ концѣ XVIII ст. Гершель (отецъ) построилъ свои знам. зеркальные телескопы, которые по оптической силѣ не имѣли себѣ равныхъ. Изготовленіе хорошихъ ахроматическихъ объективовъ въ то время, однако, мало удавалось вслѣдствіе недостаточнаго умѣнья выдѣлывать чистый, прозрачный флинтъ-стекло. Фраунгоферъ первый поборолъ эту трудность и сталъ изготовлять ахроматическія стекла, которыя по своимъ оптическимъ достоинствамъ могли конкурировать съ телескопами-рефлекторами Гершеля. Въ настоящее время изготовленіе ахроматическихъ объективовъ достигло высокаго совершенства. Особ. въ этомъ отношеніи отличались извѣстные оптики „Кларкъ и сыновья“ въ Кембриджпортѣ въ Массачусеттѣ; ими, напр., изготовленъ объективъ для величайшаго рефрактора въ Европѣ для Пулковска. Сооруженію большихъ зеркальныхъ телескоповъ много способствовалъ Фуко, который сталъ готовить стеклянныя зеркала, покрытыя амальгамой, химическимъ путемъ. Подобные телескопы особ. употребительны во Франціи и Англии. (Марсель, Парижъ, Тулуза, Именгъ, Порсонетонъ.)

Для отсчитыванія малыхъ дѣленій на астрономич. кругахъ служатъ напіусы и микроскопы съ передвѣжными нитями. Далѣе значительно усовершенствовались способы наблюденія временъ прохожденій, благодаря превосходной современной конструкціи часовъ, а особ. благодаря электрич. хронографамъ (см.), которые впервые введены въ астрономич. практику американскими учеными Уокеромъ (Walker) и Вондомъ.

Для измѣренія высотъ не только въ плоскости меридіана, но и въ любомъ вертикальномъ кругѣ, необходимо кругъ высоты снабдить вращательнымъ движеніемъ около вертикальной линіи; если къ тому еще нужны отсчеты горизонтальныхъ угловъ (азимутовъ), то необходимъ еще горизонтальный кругъ. Новѣйшіе инструменты суть: теодолитъ, универсальный инструментъ или альтазимутъ. Зрительная труба, снабженная вертикальнымъ и горизонтальнымъ кругами и так. обр. способная вращаться около вертикальной и горизонтальной оси, наз. трубой съ азимутальной монтировкой (установкой).

Большія зрительныя трубы обыкновенно

параллактически монтируются, т. е. имѣютъ вращательное движеніе около оси, параллельной экватору, и около оси, параллельной оси міра; так. обр. достаточно вращенія около послѣдней оси, чтобы сдѣлать за звѣздой въ ея суточномъ движеніи. Такіе инструменты, называемые экваторіалами, обыкновенно служатъ для опредѣленія взаимнаго разстоянія двухъ близкихъ между собой звѣздъ, и съ этой цѣлью они обыкновенно снабжаются микрометрами. Далѣе они часто употребляются для астрофизическихъ работъ, и съ этой цѣлью соединяются со спектроскопами и фотографическими аппаратами (см. *астрофотографія*). Самый точный микрометрический приборъ составляетъ гелиометръ, приборъ съ особой параллактической монтировкой. Параллактическая установка впервые выполнена была Шейнеромъ (1620 г.) и впоследствии Ремеромъ (1690), называвшимъ эту установку „*Maquina aequatorea*“. Въ настоящее время эта установка съ большимъ успѣхомъ исполняется Рейсольдомъ. Для измѣренія условнаго разстоянія двухъ свѣтилъ служитъ секстантъ, которымъ гл. обр. пользуются во время морскихъ плаваній.

**Астрономическіе часы** употребляются на астрономич. обсерваторіяхъ для опредѣленія времени небесныхъ явленій; они отличаются своей необычайной точностью. А. ч. наз. также механизмы, которые въ миниатюрномъ видѣ представляютъ подражаніе различнымъ явленіямъ на небѣ, напр., движенію планетъ вокругъ солнца, спутниковъ вокругъ планетъ, затмѣніямъ, покрытіямъ и т. под. Подобныя приспособленія существовали у китайцевъ, задолго до изобрѣтенія соврем. часовыхъ механизмовъ. Грекамъ и римлянамъ они также были извѣстны (сфера Архимеда, механизмы Хромация, Бозція, Падифика и др.). Болѣе совершенные приборы подобнаго рода появляются лишь послѣ открытій настоящихъ часовыхъ механизмовъ. Особ. знам. А. ч., изготовленные въ 1571—74 гг. подъ наблюденіемъ математика Дазиподія—Исаакомъ, Авраамомъ и Іосіей Габрехтъ; они находились въ Страссбургѣ и были замѣнены въ 1842 г. А. ч. работы Швильгѣ. Подобные часы имѣются въ Прагѣ, Майнцѣ, Любекѣ, Аугсбургѣ, Ольмюцѣ, Лпонѣ, Версалѣ и др.

**Астрономическій годъ**, промежутокъ времени, въ который солнце видимо (или земля въ действительности) совершаетъ полный оборотъ; А. г. выражается въ суткахъ, часахъ, минутахъ, секундахъ и т. д. Въ противоположность гражданскому году, который выражается цѣлымъ количествомъ сутокъ.

**Астрономическій мѣсяцъ**, промежутокъ времени, въ который солнце проходитъ знакъ зодіака; далѣе, выраженный въ суткахъ, часахъ, минутахъ, секундахъ и т. д. промежутокъ времени, въ который луна

совершаетъ оборотъ вокругъ земли. Въ противоположность гражданскому мѣсяцу, выраженному въ цѣломъ количествѣ дней

**Астрономическія таблицы**, росписи мѣсть, прохожденій, покрытій и т. д. небесныхъ свѣтилъ для опредѣленныхъ моментовъ. Важнѣйшія суть: планетныя, лунныя и солнечныя таблицы, дающія возможность для опредѣленнаго момента найти положеніе планеты, луны и солнца; таблицы среднихъ прямыхъ восхожденій и склоненій звѣздъ для изв. эпохи; таблицы рефракціи, абераціи, прецессии и путаціи неподвижныхъ звѣздъ. Въ числѣ многочисл. А. т. видное мѣсто занимаютъ классич. соч. Бесселя „Fundamenta astronomiae“ и „Tabulae regiomontanae“. Лучшими солнечными таблицами считаются таблицы Леверье въ 4-омъ т. „Annales de l'observatoire Impérial de Paris“; лучшими лунными таблицами таблицы Ганзена: „Tables de la lune, construites d'après le principe newtonien de la gravité universelle“ (Лонд. 1857). Лучшія таблицы планетъ Меркурія, Венеры, Марса, Юпитера и Сатурна даны Леверье (въ 5, 6 и 12 тт. париж. аннал.); таблицы Урана и Нептуна — Ньюкомбомъ.

**Астрономическое кольцо**, см. *астролябія*.

**Астрономическое мѣсто** свѣтила, точка на небѣ, опредѣленная либо прямымъ восхожденіемъ и склоненіемъ, либо широтой и долготой. Если координаты свѣтила даны непосредственно, тогда извѣстно абсолютное мѣсто его; если же извѣстна только разность прямого восхожденія и склоненія звѣзды относительно какой-нибудь другой, тогда извѣстно лишь относительное мѣсто звѣзды. Наблюденія даютъ видимыя мѣста звѣздъ, неисправленныя отъ рефракціи и абераціи, въ случаѣ же солнца, луны и планетъ — и отъ параллакса, причѣмъ эти видимыя мѣста относятся къ экватору и къ точкѣ равноденствія въ моментъ наблюденія. По исправленіи же мѣста звѣзды отъ рефракціи, абераціи и въ извѣстныхъ случаяхъ и отъ параллакса, получаются истинныя мѣста звѣздъ. Послѣднія подвержены измѣненіямъ вслѣдствіе нутаціи и прецессии, и поэтому въ цѣляхъ ихъ сравненій, они приводятся (редуцируются) къ одному моменту времени (къ одной эпохѣ). Приведенныя так. обр. мѣста суть среднія мѣста. Если звѣзды обладаютъ замѣтнымъ собственнымъ движеніемъ, то и оно должно быть принято во вниманіе при приведеніи на среднія мѣста. Различаютъ въ А. также геоцентрическое и гелиоцентрическое мѣсто, смотря потому, переносится ли мѣсто наблюденія къ центру земли или солнца.

**Астрономическое общество**, см. *астрономія*.

**Астрономія** (греч. наука о свѣтилахъ небесныхъ) изучаетъ видимыя и истинныя движенія небесныхъ тѣлъ, ихъ размѣры, разстоянія и свойства. А. распадается на два главныхъ отдѣла: на практическую

и теоретическую А. Практическая А. имѣетъ своей задачей непосредственное наблюденіе небесныхъ явленій и вмѣстѣ съ тѣмъ усовершенствованіе инструментовъ и способовъ наблюденія; теоретическая же имѣетъ цѣлью на основаніи матеріала, добытаго изъ наблюденія, установить законы, лежащіе въ ихъ основаніи. Практическая А. обнимаетъ собой наблюдательную А. и вычислительную. Наблюдательная А. доставляетъ чрезъ непосредственныя наблюденія небесныхъ тѣлъ основанія для теоретической А.; вычислительная же примѣняетъ результаты теорій съ одной стороны посредствомъ вычисленій къ цѣлямъ практической А., а съ другой, къ практической жизни. Наблюдательная А. въ свою очередь распадается на астрометрію и астрофизику. Астрометрия занимается опредѣленіемъ видимыхъ мѣсть и движеній небесныхъ тѣлъ, опредѣленіемъ времени мѣста и вмѣстѣ съ тѣмъ обнимаетъ собою теорію астрономическихъ инструментовъ. Астрофизика, съ помощью спектроскопії и фотографіи, изслѣдуетъ физическія и химическія свойства небесныхъ тѣлъ. Эта отрасль А. въ послѣдніе годы необыкновенно развилась.

Въ теоретической А. различаютъ три отдѣла: сферическую А., теоретическую А. въ узкомъ смыслѣ и небесную механику. Сферическая А. разсматриваетъ видимое положеніе свѣтилъ на небесной сферѣ; измѣряетъ ихъ взаимныя разстоянія и разстоянія отъ нѣкоторыхъ воображаемыхъ круговъ и точекъ на небѣ (координатныя системы). Самое названіе происходитъ отъ слова сфера (шаръ), какимъ представляется наблюдателю небесный сводъ, причѣмъ центръ этой сферы совпадаетъ съ мѣстомъ наблюденія. Къ сферической А. относятся законы видимаго снотчнаго и годичнаго движенія небесныхъ тѣлъ, ихъ примѣненіе къ опредѣленію времени и мѣста, теорія прецессии, нутаціи, параллакса, рефракціи и абераціи. Математической основой сферической А. является по преимуществу сферическая тригонометрія. Теоретическая А. въ узкомъ смыслѣ опредѣляетъ на основаніи законовъ Кеплера изъ наблюденій видимаго движенія свѣтилъ ихъ истинное движеніе въ пространствѣ; теоретическая А. даетъ способы предвычислять для любого времени расположеніе свѣтилъ на небѣ, солнечныя и лунныя затмения, противостоянія и соединенія, покрытія и прохожденія по диску солнца, луны и планетъ. Основной задачей теоретической А. въ узкомъ смыслѣ является опредѣленіе орбитъ кометъ и планетъ вокругъ солнца, спутниковъ вокругъ планетъ и орбитъ двойныхъ звѣздъ. Небесная механика есть ученіе о причинахъ истиннаго движенія небесныхъ тѣлъ; о силахъ, которыми небесныя тѣла дѣйствуютъ другъ на друга (тяготѣніе, центробѣжная сила). Главною задачей ея является такъ назв. задача о

трехъ или многихъ тѣлахъ, ея приближенное рѣшеніе (точное апалитическое рѣшеніе невозможно при современномъ состояніи науки), такъ наз. теорія возмущеній и, наконецъ, теорія вращенія небесныхъ тѣлъ на оси.

#### Исторія астрономіи въ древности.

Начало исторіи А. восходитъ къ глубокой древности. Хронологическія основы А. даны халдеями. Указанный ими 18-лѣтній періодъ—Саросъ краснорѣчивый памятникъ ихъ упорнаго прилежанія. Въ древней Индіи наблюдались планеты: ихъ соединеніе между собой и съ луной и періоды ихъ обращенія вокругъ солнца. Но древнѣйшія астрономическія наблюденія принадлежатъ китайцамъ. Въ ихъ лѣтописяхъ упоминается уже о солнечномъ затменіи 2697 г. до Р. Х.; въ 1100 г. до Р. Х. императоръ Чу-Конгъ опредѣлилъ при помощи гномона наклонность эклиптики къ экватору. Особ. важны древнекитайскія наблюденія кометъ, которыя были въ XVII ст. собраны миссіонерами-іезуитами и впоследствии обработаны астрономами Пенгре (Pingré) и Буркгардтомъ. Въ древнемъ Египтѣ каста жрецовъ также занималась А., но вслѣдствіе крайней замкнутости ихъ касты большая часть ихъ знаній не дошла до насъ. Мы знаемъ, что они наблюдали утренній восходъ Сириуса для опредѣленія длины года (365 $\frac{1}{4}$  сутокъ). Въ древней Греціи изученіе А. лишено научнаго значенія. Ихъ попытки объяснить даже самыя обыкновенныя явленія (фазы луны) рѣдко бывали правильны, потому что греческіе мудрецы философствовали, а наблюденіями совершенно пренебрегали. Предсказаніе Фалесомъ солнечнаго затменія 28 мая 585 г. до Р. Х. было вѣроятно основано на халдейскомъ Саросѣ. Даже нѣсколько вѣковъ спустя величайшіе греческіе мыслители, какъ Сократъ и Платонъ, оспаривали возможность научной А. Заслуги древнихъ грековъ исчерпываются исправленіемъ лѣтосчисленія. Когда во времена Метона (434 до Р. Х.) календарь уклонялся на 15 сутокъ, Метонъ ввелъ поправку къ нему, установивъ что 19 солнечныхъ годовъ = 235 луннымъ мѣсяцамъ. Этотъ Метоновъ циклъ имѣетъ еще и то преимущество, что можетъ служить къ предвычисленію затменій, п. ч. періодъ обращенія лунныхъ узловъ 18 лѣтъ и 7 мѣсяцевъ. Таково было состояніе А., когда Птолемей Филадельфъ въ 300 г. до Р. Х. основалъ академію въ Александріи. Аристидъ и Тимохиридъ открываютъ собой блестящій рядъ александрійскихъ астрономовъ. Они опредѣлили мѣста звѣздъ, правда, грубыми инструментами, однако настолько точно, что Гиппархъ могъ воспользоваться ими. Еще важнѣе труды Аристарха Самосскаго. Онъ наблюдалъ солнцестоянія и опредѣлилъ отношеніе разстояній земли отъ солнца и луны (1:19 вмѣсто 1:386). Изъ малой длительности полного солнечнаго затменія

онъ заключилъ, что въ этомъ случаѣ лишь вершина конуса тѣни касается земли, и что поэтому діаметры дисковъ луны и солнца, казавшіеся тогда равными, относятся между собой такъ же, какъ 1:19. Замѣчательно ученіе Аристарха, что солнце и звѣзды неподвижны на небѣ и что земля обращается вокругъ солнца по окружности и вмѣстѣ съ тѣмъ вращается около оси. Аристархъ является предшественникомъ Коперника, Премникомъ Аристарха былъ Эратосѣенъ (276—195 до Р. Х.). Онъ опредѣлилъ наклонность эклиптики (23° 51' 15"). Ему же принадлежитъ первая попытка опредѣлить длину земнаго меридіана. Но величайшимъ астрономомъ древняго міра является Гиппархъ изъ Никеи (во II в. до Р. Х.). Онъ пытался опредѣлить длину года, наклонность эклиптики, движеніе луны и солнца, мѣста звѣздъ на небѣ. Для опредѣленія прямыхъ восхожденій онъ поступалъ такъ: днемъ онъ измѣрялъ разстояніе луны отъ солнца, въ тотъ же вечеръ—разстояніе звѣзды отъ луны; принявъ въ расчетъ движеніе луны за это время, онъ получалъ разность времени кульминаціи (прохожденія чрезъ меридіанъ) звѣзды и солнца, т. е.: прямое восхожденіе звѣздъ, если прямое восхожденіе солнца уже извѣстно. Для измѣренія времени онъ пользовался песочными и водяными часами. Нѣсколько такимъ образомъ опредѣленныхъ звѣздъ служило ему основаніемъ для дальнѣйшихъ измѣреній. Для опредѣленія длины года онъ сравнивалъ наблюденія солнцестояній Аристарха со своими и нашелъ такимъ образомъ длину года равной 365 днямъ 5 час. 55 мин. 12 сек. Для болѣе точнаго опредѣленія длины года Гиппархъ предложилъ наблюденія равноденствій. Онъ подмѣтилъ неравенство времени года, измѣнчивость времени года, измѣнчивость разстояній солнца и луны отъ земли, опредѣлилъ наклонность лунной орбиты къ эклиптикѣ, вмѣстѣ съ тѣмъ перемѣщеніе узловъ, и показалъ, что можно пользоваться наблюденіями затменій для опредѣленія разстояній солнца и луны отъ земли. Далѣе опредѣлилъ положенія 1022 звѣздъ относительно эклиптики. Сравнивъ свои результаты съ соотвѣстными результатами Тимохариса, онъ нашелъ, что долготы звѣздъ увеличились на 2 градуса и такимъ образомъ открылъ передвиженіе (прецессію) равноденствій. Для опредѣленія разности долготъ на землѣ предложилъ наблюдать затменія. Послѣ Гиппарха исторія А. въ продолженіе трехъ вѣковъ не можетъ указать ни одного выдающагося имени. Заслуживаютъ упоминанія: Клеомедъ, открывшій А. рефракцію; Посидоній (ум. 80 г. до Р. Х.), учившій о ничтожныхъ размѣрахъ земли сравнительно съ солнцемъ или неподвижными звѣздами, и Созигенъ, послѣдній прославился преобразованиемъ римскаго календаря. По распоряженію Юлія Цезаря (въ 45 до Р. Х.) длина года была принята равной 365 $\frac{1}{4}$

суткамъ. Къ той же эпохѣ относится попытка Варрона освѣтить запутанную древнеримскую хронологию съ помощью извѣстныхъ затмѣній солнца и луны.

Клавдій Птолемей (около 140 по Р. X.) второй великій астрономъ древняго міра. Его „Альмагестъ“ служилъ въ теченіе 14 вѣковъ главнымъ источникомъ всѣхъ астрономическихъ знаній. Особенно важны его изслѣдованія въ теоріи луны. Онъ нашелъ недостаточнымъ предположеніе Гиппарха, что луна движется по эксцентрической окружности съ равномѣрной скоростью. Чтобы болѣе согласовать теорію съ наблюденіями, онъ ввелъ въ теорію движенія луны такъ наз. эпициклы. Ту же теорію эпицикловъ онъ ввелъ въ теорію движенія планетъ. При этомъ, однако, онъ сохранилъ положеніе Гиппарха объ эксцентрическомъ кругѣ (см. *эпициклы*).

Послѣ Птолемея въ продолженіе нѣсколькихъ столѣтій развитіе А. представляетъ печальную картину. Толчекъ къ возрожденію А. получаетъ со стороны арабовъ. Въ 754 г. Аль Манзуръ открываетъ собой рядъ калифовъ-покровителей А. Среди калифовъ особенно выдается въ этомъ отношеніи Аль Мамунъ, при которомъ составленъ переводъ Птолемея Альмагеста и выполнено (въ 827 г.) извѣстное градусное измѣреніе въ Месопотаміи для опредѣленія размѣровъ земли. Умершему въ 928 г. Албатенію мы обязаны первымъ опредѣленіемъ эксцентрицитата земной орбиты, открытіемъ движенія аспидъ ея. Алгазень, ум. 1038 г., улучшилъ теорію астрономической рефракціи и опредѣлилъ высоту атмосферы, воспользовавшись явленіемъ сумерекъ. Персидскій астрономъ Аль Суфи въ X в. просмотрѣлъ вновь греческія росписи звѣздъ и составилъ цѣнный каталогъ звѣздъ, изданный въ настоящее время Шеллерупомъ (Schjellerup). Приглашенные персидскимъ шахомъ Малекомъ (XI в.) астрономы опредѣлили длину тропического года 365 сут. 5 ч. 58 м. 45 с. Чтобы получить правильный календарь Омаръ Хейамъ предложилъ 33-лѣтній циклъ съ 8 высокосными годами а именно: 4, 8, 12, 16, 20, 24, 28, 32, что гораздо ближе къ истинѣ, чѣмъ григорианскій календарь. Изъ Багдада А. распространялась по Персіи, Испаніи, и т. д.

Въ Испаніи король Альфонсъ X Кастильскій издалъ при помощи многихъ ученыхъ таблицы движенія солнца. Въ Испаніи же было много еврейскихъ астрономовъ; изъ нихъ болѣе извѣст. Авраамъ бенъ Хія, (въ XII ст.) Ибнъ-Сайдъ — главный творецъ знам. Альфонсовыхъ таблицъ (въ XIII ст.). Авраамъ Закутъ (XV ст.), бывшій проф. унив. въ Саламанкѣ, авторъ соч. „*Tabulae motuum coelestium*“; эти таблицы между прочимъ пользовались во время мореплаванія эскадры Магеллана.

#### Исторія астрономіи въ Европѣ.

Заслуги арабовъ не остались безъ вліянія на христіанскій западъ. Хотя средне-

вѣковый фанатизмъ неоднократно преграждалъ путь распространенію арабской культуры на западъ, однако академія въ Кордовѣ посѣщалась христіанами даже въ моменты сильнѣйшей религиозной нетерпимости и при рѣшеніи болѣе важныхъ научныхъ вопросовъ ученые христіане соединялись нерѣдко съ учеными евреями и мусульманами. Съ X до сред. XV ст. среди ученыхъ зап. Европы встрѣчаются многіе комментаторы и компиляторы древнихъ сочиненій; исторія А. не можетъ, однако, указать болѣе или менѣе выдающихся самостоятельныхъ астрономовъ. Нѣкоторое исключеніе составляетъ Роджеръ Бэконъ (1214—1294).

Германія дала перваго выдающагося астронома новѣйшаго времени — Георга Пурбаха (1423—1461), ученикъ котораго Региомонтанъ (1436—1476) работалъ въ Вьивъ, Римѣ и Нюрнбергѣ. Въ послѣднемъ городѣ подъ вліяніемъ Региомонтана мѣстный богатъ — Вальтеръ построилъ первую обсерваторію въ Германіи.

Уже неоднократно чувствовалось несовершенство системы Птолемея; но лишь въ XV ст. она была замѣнена другою болѣе совершенною. Николасъ Коперникъ (1473—1543), послѣ 23-лѣтняго труда, окончательно убѣдился въ ложности птолемеевой системы, помѣщающей неподвижную землю въ центрѣ вселенной и заставляющей всѣ свѣтила совершать болѣе или менѣе сложныя круговыя движенія вокругъ земли. Въ своемъ великомъ твореніи: *De revolutionibus orbium coelestium* Коперникъ приводитъ неострашимыя вѣрныя доказательства, что всѣ видимыя небесныя явленія могутъ быть объяснены однимъ предположеніемъ, что земля вращается около оси съ запада на востокъ и въ томъ же направленіи совершаетъ круговое движеніе вокругъ солнца, какъ и прочія планеты. Впрочемъ, у Коперника сохранились еще эксцентрические круги и эпициклы; только число послѣднихъ у него меньше. Ученикъ Коперника — Ретикъ (Rhaeticus), проф. въ Виттенбергѣ (1514—76), усовершенствовалъ способы вычисленія. Извѣстенъ, какъ астрономъ-практикъ Петръ Апіанъ (его нѣм. имя Бинцивъ, *Vene pcela*, лат. *apis*) въ Ингольштадтѣ. Онъ, между прочимъ, замѣтилъ, что хвосты кометъ направлены всегда въ сторону, противоположную солнцу. Къ тому времени относятся различныя усовершенствованія астрономическихъ инструментовъ и методовъ наблюденій (изобрѣтены: масштабъ, пропорціональный циркуль, нониусъ). На обсерваторіи въ Касселѣ, построенной ландграфомъ Вилгельмомъ IV, работали Ротманъ и Бюрги. Ко 2 полов. XVI ст. относится и исправленіе календаря Григоріемъ XIII.

Величайшимъ астрономомъ XVI ст. послѣ Коперника является Тихо Браге (Tycho Brahe, 1546—1601), реформаторъ наблюдательной А. Онъ опредѣлилъ широту мѣста

своего наблюденія при помощи околополярныхъ звѣздъ и ими же пользовался для поправки своихъ инструментовъ. Онъ вводилъ въ свои наблюденія поправки за рефракцію и открылъ вариацию и годичное неравенство луннаго движенія. Изъ своихъ наблюденій кометы 1577 г. онъ вывелъ, что эти небесныя тѣла находятся далеко за предѣлами лунной орбиты. Браге пронаблюдалъ 777 звѣздъ съ точностью, по крайней мѣрѣ, въ 6 разъ превосходящей точность Гиппарховыхъ наблюденій. Въ Прагѣ знам. ученый нашелъ своего еще болѣе великаго ученика Кеплера (1571—1630). Послѣдній воспользовался наблюденіями Браге и своими собственными для опредѣленія истинной формы планетныхъ орбитъ. Тщательныя изслѣдованія Кеплера надъ движеніями Марса привели его къ открытію трехъ знаменитыхъ „Кеплеровыхъ законовъ“. Первые два закона изложены въ его „*Astronomia nova de motibus stellae Martis*“ (Гейделбергъ, 1609 г.), третій — въ появившемся чрезъ 9 лѣтъ „*Harmonices mundi*“. Кеплеръ предложилъ также нѣкоторыя усовершенствованія въ зрительныхъ трубахъ, открытіе которыхъ было сдѣлано въ 1608 г. въ Голландіи, Гансомъ, Липпергеймомъ (Lippershey), въ Миддельбургѣ и вскорѣ распространилось по всей Европѣ; одновременно важнѣйшія открытія на небѣ быстро слѣдовали одно за другимъ. Симонъ Маріи и Галилей открываютъ спутниковъ Юпитера. Фабрицій и Шейнеръ солнечныя пятна, Галилей — фазы Венеры, первые слѣды сатурновыхъ колецъ, горы на лунѣ и пр. Въ продолженіе нѣсколькихъ десятилѣтій число извѣстныхъ свѣтилъ удвоилось, и эти открытія, особенно система Юпитера съ его спутниками, представляющая аналогію солнечной системы, много способствовали прочному установленію въ наукѣ системы Коперника. Галилей (1564—1642), величайшій естествоиспытатель своего времени, какъ астрономъ, былъ неутомимымъ наблюдателемъ, но многіе изъ своихъ важныхъ открытій онъ сообщалъ только близкимъ друзьямъ. Онъ первый предложилъ пользоваться спутниками Юпитера для опредѣленія долготъ, наблюдалъ и описалъ три кометы и открылъ въ 1637 г. либрацію луны. Рене Декартъ (Descartes-Cartesius 1596—1650) пытался объяснить движеніе небесныхъ тѣлъ своею теоріей вихрей; болѣе важныя его изслѣдованія о преломленіи и отраженіи лучей.

Уже ко времени Галилея относятся первыя попытки изобразить лунную поверхность: самъ Галилей, Шейнеръ и др. пытались безуспѣшно. Первое удовлетворительное изображеніе лунной поверхности далъ Гевелій въ 1647 г., онъ составилъ также звѣздный каталогъ, хотя и вытѣсненный вскорѣ другими, однако многія звѣзды и теперь еще носятъ его названія; иезуитъ Риччиоли, авторъ новаго „Альмагиста“, спустя нѣсколько лѣтъ издалъ на-

рисованную его другомъ Гримальди карту луны; онъ далъ луннымъ кратерамъ имена знаменитыхъ людей.

Ко 2-й полов. XVII-го в. относятся великія открытія скорости свѣта Олафомъ Ремеромъ (1675) и измѣненія длины секунднаго маятника въ зависимости отъ широты мѣста — франц. ученымъ Раше; далѣе — классическія наблюденія старшаго Кассини, самаго дѣятельнаго астронома своего времени; на парижской обсерваторіи, построенной въ 1667 г., этотъ астрономъ при помощи своихъ длинныхъ (болѣе 62 метровъ) трубъ наблюдалъ преимущественно поверхности планетъ, ихъ пятна, время ихъ вращенія, сжатіе и пр., открылъ 8-го, 5-го, 3-го и 4-го спутниковъ Сатурна, болѣе точный законъ либраціи луны. Къ той же эпохѣ относятся открытіе истинной фигуры сатурнова кольца и открытіе 6-го спутника великимъ физикомъ Гюйгенсомъ; опредѣленіе истинной формы кометныхъ орбитъ саксонскимъ священникомъ Дерфелемъ; наконецъ, величайшее изъ физическихъ открытій Ньютономъ закона всемірнаго тяготѣнія, до нѣкотор. степени подготовленнаго его предшественниками. Такъ, Борелли въ своей „Теоріи Медичіевыхъ планетъ“ (Флоренція 1666) старался объяснить движеніе небесныхъ тѣлъ посредствомъ взаимнаго притяженія и сравнивалъ это притяженіе съ дѣйствіемъ магнита. Въ Англіи уже въ началѣ XVII в. Джилбертъ (Gilbert) предполагалъ существованіе взаимнаго тяготѣнія между луной и землей, планетами и солнцемъ и т. д. (см. его „*De mundo nostro sublimari philosophia nova*“). Также Кеплеръ имѣлъ довольно правильныя воззрѣнія на притяженія небесныхъ тѣлъ. Какъ чисто механическая задача, притяженіе впервые трактовалось Реномъ (Wren) и Гукомъ (Hooke), — старшими современниками Ньютона. Ньютонъ же на числахъ доказалъ, что если притяженіе земли убываетъ обратно пропорціонально квадрату разстоянія, то оно какъ разъ можетъ удерживать луну въ ея орбитѣ. Первую попытку доказать это онъ сдѣлалъ въ 1666 г., но неудачно, вслѣдствіе принятой имъ неточной величины земнаго радіуса. Лишь въ 1682 г., когда послѣ градусныхъ измѣреній Пикара размѣры земли стали извѣстны точнѣе, искомое согласіе между истиннымъ движеніемъ луны и тѣмъ, какое теоретически предположилъ Ньютонъ, оправдалось вполне. Послѣ этого Ньютонъ примѣнилъ законъ тяготѣнія къ движенію планетъ, и оказалось, что законы Кеплера являются непосредственнымъ слѣдствіемъ закона тяготѣнія. Изслѣдованія Ньютона изложены въ его „*Philosophiae naturalis principia mathematica*“ (1686). Заслуживаютъ въ исторіи А. особаго вниманія и др. изслѣдованія Ньютона, его теорія свѣта, телескоповъ и др. Ньютонъ самъ не былъ наблюдателемъ, онъ былъ современникомъ великаго астронома Флэмстида (Flamsteed), перваго астронома построенной въ 1675 г. гринвичской

обсерваторіи. Другой современникъ Ньютона Галлей (Halley, 1686—1742) наблюдалъ въ 1676 г. на о—въ св. Елены южное небо и составилъ въ 1679 г. каталогъ южныхъ звѣздъ, занимался далѣе изслѣдованіемъ кометъ 1680 и 1682 гг., при чемъ ему удалось усмотрѣть периодичность послѣдней, донынѣ несущей его имя. Съ 1720 г. онъ, въ качествѣ директора гриничской обсерваторіи, занимался изслѣдованіемъ движенія луны и примѣненіемъ этого движенія къ опредѣленію долготы.

Величайшимъ астрономомъ наблюдателемъ XVIII в. является Брайлей (Bradley, 1692—1762); его наблюденія, обработанныя въ текущемъ столѣтіи Бесселемъ и Ауверсомъ, принесли наукѣ драгоцѣнные результаты. Брайлей открылъ нутацію и аберрацію. Его преемникъ Маскелейнъ (Maskelyne) былъ неутомимый наблюдатель: около 100,000 прохожденій звѣздъ были имъ пронаблюдены. Въ концѣ XVII и нач. XVIII в. обсерваторіи въ Парижѣ и Гриничѣ были самыя дѣятельныя и лучше всѣхъ обставленыя. Другія, болѣе скромныя обсерваторіи возникли въ 1706 г. въ Берлинѣ, въ 1725 г. въ Петербургѣ, въ 1755 г. въ Вѣнѣ и т. д.

Новая эра въ исторіи А. наступаетъ послѣ изобрѣтенія Долландомъ ахроматическихъ стеколъ и усовершенствованій телескопа Гершелемъ-отцомъ (Вильямомъ). Послѣдній по справедливости считается счастливейшимъ астрономомъ наблюдателемъ всѣхъ временъ, благодаря своимъ многочисл. принципиально важнымъ открытіямъ; въ этомъ отношеніи ему не было равнаго. Въ области солнечной системы ему принадлежатъ открытія двухъ спутниковъ Сатурна, дѣленія сатурнова кольца, опредѣленіе времени вращенія кольца и планеты Сатурна, открытіе Урана и др. Гораздо болѣе важными являются его изслѣдованія неподвижныхъ звѣздъ. Онъ открылъ около 700 двойныхъ звѣздъ, измѣрилъ ихъ взаимное разстояніе и ихъ углы положенія; особ. же важными являются его открытія звѣздныхъ кучъ и туманностей (болѣе 2000); его изслѣдованіе строенія звѣзднаго міра, движенія солнца и др. Въ его работахъ ему помогала его сестра Каролина; сынъ его Джонъ вновь наблюдалъ открытыя отцомъ туманности и двойныя звѣзды и открылъ много новыхъ туманностей, особ. въ южной части неба, для наблюденія которой переселился на нѣсколько лѣтъ на Мысъ Доброй Надежды.

Во Франціи Клеро (Clairaut) первый удачно выполнилъ великій трудъ предвычисления возвращенія къ солнцу кометы (Галлеевой), принявъ въ расчетъ возмущенія отъ Юпитера и Сатурна. Мессье (Messier) извѣстенъ открытіемъ 19 кометъ. Лагранжъ (Lagrange, 1736—1813) и Лапласъ (Laplace, 1749—1827, творецъ трактата „Mécanique céleste“) съ необычайнымъ мастерствомъ приложили математической анализъ къ рѣшенію труднѣйшихъ задачъ А. Лоландъ извѣстенъ опредѣленіемъ

положеній болѣе 47,000 звѣздъ. Французы впервые изъ градуснаго измѣренія опредѣлили фигуру земли. Опредѣленіе солнечнаго параллакса изъ наблюденій прохожденій Венеры 1761 и 1769 г. является результатомъ совместныхъ усилій представителей всѣхъ культурныхъ государствъ, послѣ того какъ Галлей первый указалъ на этотъ способъ. Выдающимися астрономами Германіи XVIII в. является Тобіи Майеръ (Tobias Mayer, 1723—1762) и величайшій аналитикъ своего времени Леонардъ Эйлеръ, бывшій членомъ нашей Академіи Наукъ и умершій въ Петербургѣ. Боде (1747—1826) извѣстенъ своими звѣздными картами и особ. своими эфемеридами. Въ концѣ XVIII ст. плодотворно работали Цахъ, успѣшно примѣнившій секстантъ къ опредѣленію географическаго положенія мѣстъ; Ольберсъ, извѣстный своимъ методомъ опредѣленія кометной орбиты и др.

Первая почъ XIX в. ознаменовалась открытіемъ новой планеты Цереры, сдѣланнымъ Пиацци; до 1807 г. были открыты еще три планетоида. По инициативѣ Бесселя были составлены подробныя звѣздныя карты, которыя дали возможность отличить планетоиды отъ слабыхъ неподвижныхъ звѣздъ; такъ обр. при ихъ помощи были открыты свыше 360 малыхъ планетъ. Значительнымъ днемъ въ исторіи А. является 23-ье сент. 1846 г., когда по указанію Леверье (Leverrier), основанному на теоретическомъ изслѣдованіи движенія Урана, берлинскій астрономъ Галле открылъ восьмую большую планету нашей солнечной системы Нептуна. Къ великимъ научнымъ предпріятіямъ середины текущего ст. въ области наблюдательной А. является составленіе „Atlas des nördlichen gestirnten Himmels“ Аргеландеромъ (при участіи Шенфельда и Крюгера). Основой этого труда является обзоръ (Durchmusterung) сѣвернаго неба до 20 южн. широты въ Бонской обсерваторіи въ 1852—1862 г.; онъ обнимаетъ 324,198 звѣздъ до 9½ величины. Этотъ обзоръ продолжалъ Шенфельдъ, распространивъ его на часть южнаго неба между 20° и 23° южнаго склоненія. Остальная часть южнаго неба была въ послѣдніе годы изслѣдована выдающимся американскимъ астрономомъ Гульдсомъ въ Кордобѣ (Аргентина).

#### Успѣхи астрономіи въ повѣйшее время.

Новую эру въ исторіи А. открываетъ введеніе въ астрономическую практику фотографіи, фотометри и спектральнаго анализа. О первыхъ двухъ см. *астрофотографія* и *астрофотометрія*. Примѣненіе спектральнаго анализа дало неожиданныя успѣхи. Въ былыя времена наши свѣдѣнія о химическомъ составѣ небесныхъ тѣлъ ограничивались метеоритами; посредствомъ же спектральнаго анализа мы можемъ познать химической составъ удаленнѣйшихъ свѣтилъ, такъ что въ настоящее время составъ звѣздъ намъ лучше

извѣстнѣ, чѣмъ ихъ разстоянія и движеніе. Въ соопмѣ звѣздъ удалось установить четыре типа, къ которымъ могутъ быть сведены всевозможныя индивидуальности, и которые, вѣроятно, соотвѣтствуютъ различнымъ стадіямъ развитія мировыхъ тѣлъ. Спектральный анализъ былъ введенъ въ науку преимуществ. Кирхгофомъ. Примѣнительно къ солнцу спектроскопъ раскрылъ, между прочимъ, тотъ важный фактъ, что выступы (протуберанцы) представляютъ гигантскія изверженія раскаленнаго водорода. Локіеръ и Жансенъ нашли способъ (съ помощью спектроскопа) наблюдать протуберанцы въ любой моментъ времени (конечно, въ безоблачный день).

Сравненіе спектровъ звѣздъ со спектрами неподвижныхъ источниковъ свѣта дало, при помощи принципа Доплера, возможность опредѣлить движеніе звѣздъ въ направленіи линіи зрѣнія (лучевого). Спектральный анализъ раскрылъ также много тайнъ въ природѣ кометъ. Великое значеніе спектральнаго анализа въ астрономической практикѣ побудило построить особыя астрофизическія обсерваторіи въ Потсдамѣ (Пруссія), Медонѣ (Франція), Огіаллѣ (Венгрія) и др. (см. *солнце и спектральный анализъ*).

Падающія звѣзды (метеоры) возбуждали особый научный интересъ послѣ классическихъ изслѣдованій Скиапарелли, Бреиджна и другихъ. Уже послѣ наблюденій прохожденій Венеры въ 1761 и 1769 годахъ среди астрономовъ стало возникать сознаніе необходимости производить различныя обширныя А. работы по совмѣстному обдуманному плану. Этому способствовала всѣми сознанная необходимость составить точный атласъ и каталогъ всѣхъ звѣздъ до извѣстной величины.

Вслѣдствіе этого уже въ 1820 г. въ Англіи возникло общество: „Royal Astronomical Society“. Въ Германіи образовалось въ 1863 г. (въ Гейдельбергѣ) „Astronomische Gesellschaft“; это общество имѣетъ международный характеръ, и въ его общихъ собраніяхъ принимаютъ участіе астрономы всего міра. Главное А. предпріятіе, которое занимало это общество, заключалось въ возможно точномъ опредѣленіи положенія на сѣверномъ небѣ всѣхъ звѣздъ до 9-й величины включительно (болѣе 300,000); въ этомъ предпріятіи участвовали обсерваторіи: въ Казани, Юрьевѣ, Христіаніи, Гельсингфорсѣ, Кембриджѣ (Соед. Штаты), Кембриджѣ (Англія), Боннѣ, Лундѣ, Лейденѣ, Берлинѣ, Лейпцигѣ, Албани, Николаевѣ. Каждая изъ этихъ обсерваторій взяла себѣ извѣстную зону (поясъ неба) отъ 5° до 10° по склоненію. Всѣ наблюденія уже окончены, нѣкоторыя зоны уже изданы, и въ настоящее время наблюденія по зонамъ распространены дальше — на южную часть неба до 23°, соотвѣтственно предѣлу боннскаго южнаго атласа, и въ этомъ послѣднемъ предпріятіи участвуютъ

обсерваторіи въ Страсбургѣ, Вѣнѣ, Кембриджѣ (Соед. Штаты), Вашингтонѣ и Алжирѣ. Многія обсерваторіи различныхъ странъ приступили къ фотографированію, по заранѣе выработанному плану, всего неба (до звѣздъ 14-й величины включительно) и къ измѣренію фотографическихъ пластинокъ для опредѣленія точнаго положенія всѣхъ звѣздъ до 11-й величины включительно.

Крайне важно имѣть возможность быстро распространять А. открытія по всему земному шару, чтобы эти открытія могли бы быть скоро провѣрены большимъ числомъ обсерваторій. Съ этой цѣлью учреждено два центральныхъ пункта: 1) въ Килѣ, мѣстѣ изданія важнѣйшаго А. журнала „Astronomische Nachrichten“ и 2) въ Кембриджѣ (Соед. Штаты); всякое открытіе по телеграфу передается въ одно изъ этихъ центральныхъ мѣстъ, и оттуда по телеграфу же во всѣ главные А. пункты земнаго шара. А. въ своемъ современномъ развитіи часто приходитъ въ соприкосновеніе съ космогоническими вопросами о началѣ и концѣ планетной и даже всей звѣздной системы. Первые шаги въ дѣлѣ изслѣдованія этихъ вопросовъ были сдѣланы Райтомъ и Кантомъ (въ 1750 и 1755 гг.) и спустя нѣсколько десятилѣтій Лапласомъ (1796 г.). Много способствовали также развитію космогоніи и изслѣдованія Гельмгольца, основанныя на открытомъ имъ законѣ сохраненія энергіи. Вообще начало сохраненія энергіи, являющееся плодотворнѣйшимъ открытіемъ всѣхъ временъ, представляетъ собой высшій законъ физики вселенной.

Въ послѣднее время весьма замѣтно возрастаетъ число обсерваторій; въ настоящее время ихъ болѣе 300 (см. Lanchester, *Liste générale des observatoires et des astronomes*, Брюссель 1890). Многія частныя лица оказали А. великія услуги постройкой богато обставленныхъ обсерваторій (напр., Бюловъ, Ремейзъ, Энгельгардтъ, Конноли, Куфнеръ, Лордъ Россъ, Бишофсгеймъ, Ликъ, Миссъ Брюсъ [Bruce]). Среди новыхъ обсерваторій наиб. соотвѣтствуютъ своему назначенію горныя, на вершинахъ высокихъ горъ, гдѣ чистота и прозрачность воздуха суть благоприятнѣйшія условія для наблюденій. Наиб. изв. обсерваторія, построенная Ликомъ на горѣ Гамильтонѣ (въ Калифорніи). Объ А. инструментахъ см. это слово.

**Литература.** Старинныя классич. соч.: „Ptolemaei Almagestum“ (лучшее изд. въ франц. переводѣ Halma, Парижъ 1813—16); Copernicus, *De revolutionibus orbium coelestium libri VI* (Нюрнб. 1543; нов. изд. въ Берлинѣ 1873, нѣм. перев. Менцера, Торнъ 1879); Galilei, *Sidereus nuncius* (Венеція 1602); Kepler, *Astronomia nova* (Гейдельб. 1609); Newton, *Philosophiae naturalis principia mathematica* (Лонд. 1687; хороншій нѣмецк. перев. Wolfers, Берл. 1872). Болѣе нов. соч.: Lalande, *Traité d'astro-*

nomie (3 изд., Парижъ 1792, 3 т.). Отсюда извлечение: „Abrégé d'astronomie“; Gauss, Theoria motus corporum coelestium (Гамб. 1809), есть переводы русский и французскій; Laplace, Mécanique céleste (новѣйш. изд. 1878—82) и Exposition du système du monde (нов. изд., 1883; общее изложение результатовъ, найденныхъ въ „Mécanique céleste“; русскій перев. Хотинскаго); Brünnow, Lehrbuch der sphärischen Astronomie (4 изд., Берл. 1881; русск. перев. Бупкаго); Chauvenet, Manual of spherical and practical astronomy (Филадельфія 1863); Oppolzer, Lehrbuch zur Bahnbestimmung der Kometen und Planeten (Лейпцигъ 1880—82, 2 т.), классическое сочиненіе; Watson, Theoretical astronomy (Филадельфія 1868); Tisserand, Traité de mécanique céleste (4 т.); Poincaré, Les méthodes nouvelles de la mécanique céleste (Парижъ 1892—99, 3 т.); Scheiner, Spektralanalyse der Gestirne (Лейпц. 1890); Humboldt, Kosmos (3 т.; есть русскій переводъ); Wolf, Handbuch der Astronomie, ihrer Geschichte und Litteratur (Цюрихъ, 1890—92, 2 т.). На русск. яз.: Савичъ, Курсъ А. (т. I — сферическая, т. II — теоретическая); его же, Практическая А.; Хандриковъ, Сферическая А., Очеркъ теоретич. А., Практич. А., Теорія движенія планетъ и кометъ; Цингеръ, Практическая А.

Популярныя сочиненія: J. Herschel, Outlines of astronomy (11 изд., Лонд. 1871), русск. перев. Драшусова; J. J. v. Littrow, Die Wunder des Himmels (7 изд., Вейсса 1885); Mädler, Der Wunderbau des Weltalls (8 изд., 1884); Gylden, Grundlehren der Astronomie (Лейпц. 1877); В. Мейеръ, „Мірозданіе“, общедоступная астрономія (Спб. 1900); Ньюкомбъ, А. въ общепонятномъ изложеніи (переводъ Дрентельна); Покровскій, Путеводитель по небу; Хандриковъ, Описательная А.; Клейнъ, Астрономич. вечера (перев. съ нѣмецкаго).

Словари: Drechsler, Illustriertes Lexikon der A. (Лейпц. 1881); Gretschel, Lexikon der A. (Лейпц. 1882). Периодич. изданія: „Astronomische Nachrichten“ (Киль), „Vierteljahrsschrift der Astronomischen Gesellschaft“ (Лейпц.), „Monthly Notices of the Royal Astronomical Society“, „Observatory“ (Лонд.), „Bulletin astronomique“ (Парижъ), „Astronomical Journal“ (Бостонъ), „The Astrophysical Journal“ (Чикаго).

Исторія А.: Delambre, Histoire de l'astronomie ancienne, celle du moyen-âge et moderne; его же, Histoire de l'astronomie du XVIII siècle (Парижъ 1827); Schubert, Geschichte der A. (Спб. 1804); Уэвель, История индуктивныхъ наукъ (перев. съ англ.); Mädler, Geschichte der A.; Grant, History of physical astronomy; R. Wolf, Geschichte der A. (Мюнх. 1877). См. также: Houzeau и Lancaster, Bibliographie générale de l'astronomie (Брюссель 1881, 3 т.).

**Астропапіа** (по итал. Стампапіа, по турецки Устопапіа), турецкій островъ въ Эгейскомъ морѣ, на ю.-в. отъ Аморгоса,

площ. 136 кв. км., около 2000 жит.; состоитъ изъ 2 гористыхъ частей, соединенныхъ узкимъ перешейкомъ; на островѣ нѣсколько прекрасныхъ портовъ и развалины, свидѣтельствующія о далекой древности. На перешейкѣ находится г. А. съ замкомъ на горѣ и 1500 жит. Въ древности островъ вѣроятно носилъ финикійское названіе Астипалейя.

**Астроскопъ** (гр. *ἄστρον* — свѣтило, *σκοπεῖν* — разсматриваніе), звѣздная труба (телескопъ); астроскопія — наблюденіе свѣтилъ (иногда въ одинаковомъ смыслѣ съ астрологіей).

**Астрофизика**, см. *астрономія*.

**Астрофизическіе институты**, см. *обсерваторіи*.

**Астрофитъ** (Astrophyton), см. *морскія звѣзды*.

**Астрофотографія** (греч.), примѣненіе фотографіи къ небеснымъ тѣламъ; хотя приемы фотографированія небесныхъ тѣлъ по существу не отличаются отъ фотографированія земныхъ тѣлъ, однако, различіе объектовъ обуславливаетъ существенныя отклоненія. Такъ, вмѣсто обыкновеннаго фотографическаго объектива употребляется ахроматическій объективъ рефрактора, на окулярномъ концѣ котораго помѣщается камера съ свѣточувствительной пластинкой. Для фотографированія солнца служатъ гелиографы или фотогелиографы. Вслѣдствіе яркости солнца свѣтъ его можетъ дѣйствовать въ продолженіе лишь 0,001 секунды, поэтому камера должна быть снабжена такимъ затворомъ, который открывалъ бы солнечному свѣту доступъ въ продолженіе этого времени. Для снимковъ неподвижныхъ звѣздъ, звѣздныхъ кучъ и туманностей труба должна имѣть экваторіальную установку съ часовымъ механизмомъ, который позволялъ бы слѣдить непрерывно за суточнымъ движеніемъ свѣтила. Описание и изображение астрографа, прибора для фотографированія небесныхъ свѣтилъ, см. на прилагаемой таблицѣ. Уже въ 1850 г. Бондъ въ Кембриджѣ (Америка) получилъ фотографическіе снимки болѣе яркихъ звѣздъ и луны; 2 апр. 1845 г. Фуко и Физо въ Парижѣ получили первый дагерротипъ солнца. Однако эти попытки, вслѣдствіе неудовлетворительности прежнихъ фотографическихъ методовъ, не давали научно важныхъ результатовъ. Въ 1857 г., послѣ открытія мокраго коллодіоннаго процесса, Бондъ получилъ послѣ 8 секундъ экспозиціи пластинки — хорошее изображеніе двойной звѣзды — Мицари въ Большой Медвѣдицѣ, давшее возможность непосредственно измѣрить разстояніе составляющихъ и опредѣлить ихъ уголь положенія. Въ томъ же году Варренъ де ла Рю (Warren de la Rue) построилъ фотогелиографъ; этимъ инструментомъ въ 1858—72 гг. онъ автоматически фотографировалъ солнце и получилъ первые снимки научнаго значенія. При полномъ солнечномъ затменіи 1851 г. Барковскій

## Астрофотографія.

Рисунокъ представляетъ фотографическій рефракторъ астрофизической обсерваторіи въ Потсдамѣ, предназначенный гл. обр. для значенные для этой цѣли инструменты должны быть приблизительно одинаковой конструкции. Потсдамскій инструментъ снаб-

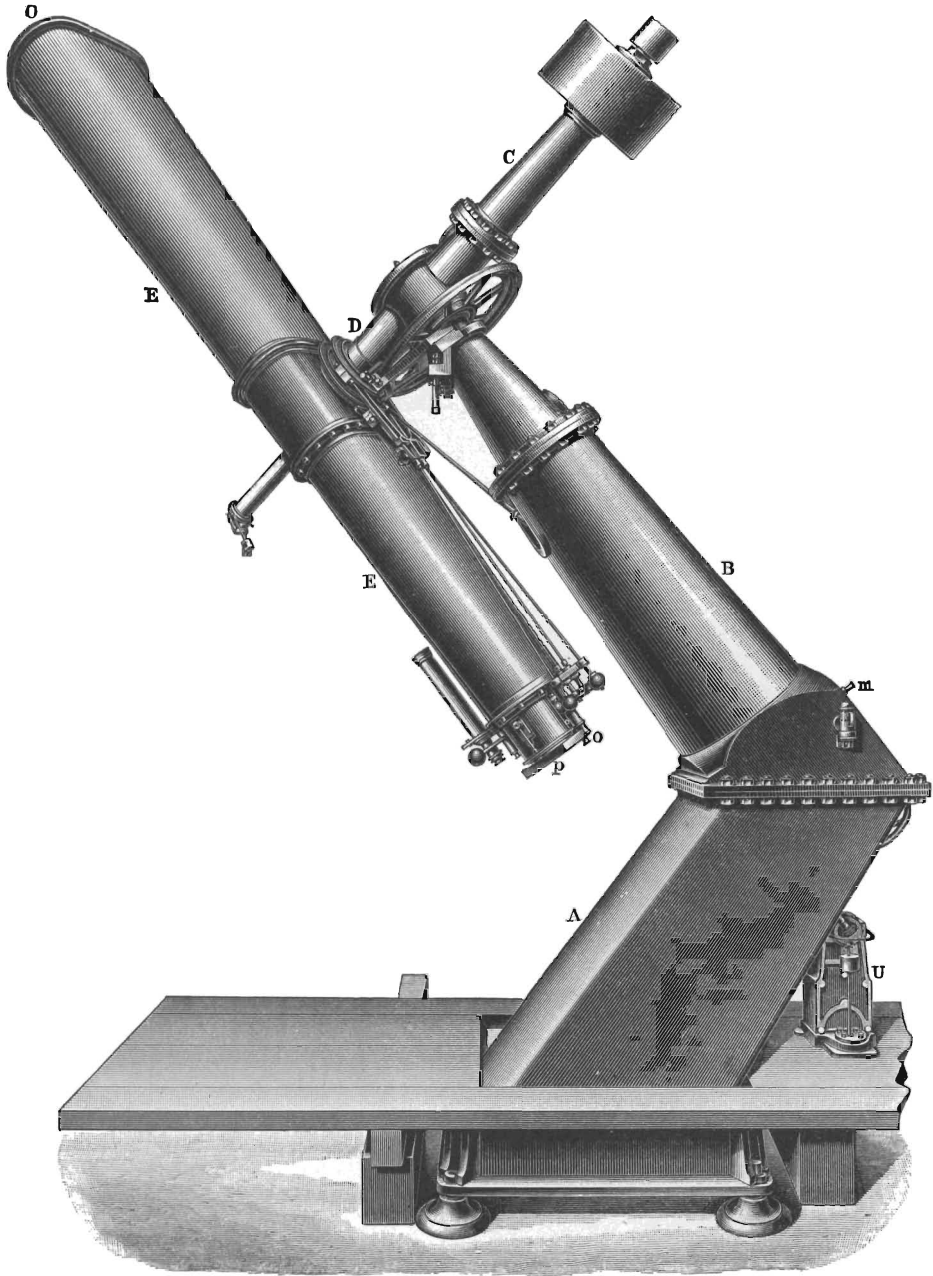

Фотографическій рефракторъ астрофизической обсерваторіи въ Потсдамѣ.

составленія фотографич. карты неба, что было обсуждено на астрофотографич. конгрессѣ въ Парижѣ въ 1887 г. Весь предна-  
женъ двумя параллельными трубами въ 343 см. фокуснаго разстоянія, покрытыми однимъ общимъ стальнымъ кожухомъ ЕЕ;

*Болви. Энциклопедія, т. II. Приложение.*

## АСТРОФОТОГРАФІЯ.

они расположены такъ, что звѣзда, видимая въ серединѣ поля зрѣнія одной трубы, видна и въ серединѣ поля зрѣнія другой. Одна труба имѣетъ объективъ въ 34 см. отверстія, который ахроматизированъ для химическихъ лучей; въ фокальной плоскости его расположена кассета р, съ фотографическими пластинками. Другая труба имѣетъ объективъ въ 24 см. отверстія, ахроматизированный для оптическихъ лучей; на окулярномъ концѣ этой трубы, служащей главн. обр. искателемъ, имѣется нитяной микрометръ. Труба должна точно слѣдовать за видимымъ суточнымъ движеніемъ звѣздъ, — иначе фотографируемая звѣзда, представляющая точку, можетъ сдвинуться съ своего мѣста на пластинкѣ; поэтому снарядъ долженъ быть снабженъ превосходнымъ часовымъ механизмомъ U; такъ какъ, однако, и самый лучший часовой механизмъ не можетъ все время перемѣщать приборъ вполнѣ равномерно, а, съ другой стороны, при продолжительности экспозиціи (около 1 часъ и больше), преломленіе лучей, вслѣдствіе перемѣщенія звѣздъ, измѣняется, и, стало быть, на фотографической пластинкѣ получились бы расплывчатая изображенія вмѣсто рѣзко очерченныхъ точекъ, то наблюдателю приходится самому двигать трубу, причѣмъ онъ руководствуется какой-нибудь напередъ избранной звѣздой, ко-

торую всегда старается держать на точкѣ пересѣченія нитей микрометра.

Желѣзный столбъ, поддерживающій инструментъ, состоитъ изъ двухъ частей А и В, соединенныхъ между собой болтами. Верхняя часть В параллельна оси міра и составляетъ часовую ось. Перпендикулярно къ послѣдней расположена ось склоненій CD, на одномъ концѣ которой расположенъ кожухъ съ обѣими трубами, а на другомъ — противовѣсъ. Отсчеты круга склоненія совершаются при помощи микроскопа, расположеннаго параллельно трубѣ, а часового круга — при помощи микроскопа m, внутри столба В.

Одновременно съ потсдамскимъ рефракторомъ участвуютъ въ фотографированіи неба аналогичные инструменты на обсерваторіяхъ въ Грипичѣ, Римѣ (Ватиканѣ), Катаніи, Гельсингфорсѣ, Оксфордѣ, Парижѣ, Бордо, Тулузѣ, Алжирѣ, Санъ-Фернандо, Такубаѣ, Сантьяго, Лаплатѣ, Рио де Жанейро, Мысъ Доброй Надежды, Сидней и Мельбурнѣ. Эта карта будетъ приблизительно содержать 35 милліоновъ звѣздъ (до 14-ой величины). Помимо карты предполагается составить точный каталогъ всѣхъ звѣздъ до 11-ой величины. Выполненіе этого великаго научнаго предпріятія, которое потребуетъ многихъ десятилѣтій, послужитъ средствомъ для распознанія какихъ-либо перемѣтъ на небѣ.

въ Кенигсбергѣ получилъ дагерротипъ, на которомъ ясно видна солнечная корона; болѣе систематическое примѣненіе фотографіи при затмѣніяхъ было сдѣлано въ 1860 г. въ Испаніи, и полное согласіе снимковъ, сдѣланныхъ Варреномъ де ла Рю въ Ривабеллозѣ и Секки — въ Дезіарто де лась Пальмасть, всего болѣе способствовало уничтоженію сомнѣній въ существованіи протуберанцевъ. Съ особымъ успѣхомъ примѣнена фотографія (особенно французами и американцами) къ явленію прохождения Венеры по диску солнца въ 1874 и 1882 г.: изъ полученныхъ снимковъ съ точностью опредѣлили солнечный параллаксъ. Превосходные фотографич. снимки звѣздъ и звѣздныхъ кучъ (плеяды, ясли) впервые въ 1864 г. получилъ Резсерфордъ (Rutherford); онъ приготовилъ объективъ, ахроматичный для химическихъ лучей, съ отверстиемъ въ 28 см. Съ его помощью онъ получилъ гораздо лучшіе снимки, чѣмъ съ рефлекторомъ въ 60 см. отверстия. Фотографическіе снимки звѣздъ и созвѣздій служатъ еще для того, чтобы изъ измѣреній разстояній и положеній двойныхъ звѣздъ получить основныя данныя для опредѣленія ихъ орбитъ, или же для того, чтобы, измѣряя въ теченіе года всѣ измѣненія въ данномъ созвѣздіи, измѣренія въ теченіе года перемѣній, опредѣлить соотвѣтственные параллаксы. Измѣренія фотографическихъ пластинокъ важны и для опредѣленія яркости звѣздъ (см. *астрофотометрія*); наконецъ, современное положеніе фотографіи даетъ возможность рассчитывать на полученіе звѣздной карты всего неба, которая заключала бы слабѣйшія телескопическія звѣзды. Подобная карта, долженствующая содержать 10,000 пластинокъ въ 4 квадратныхъ градуса, и которая заключала бы всѣ звѣзды до 14-ой величины, въ настоящее время готовится общими усиліями лучшихъ обсерваторій всѣхъ странъ.

Въ новѣйшее время съ помощью фотографіи стали открывать планетоиды. Если при помощи рефрактора съ хорошимъ часовымъ механизмомъ получить послѣ полчасовой экспозиціи снимокъ части неба, въ которой находится планетоидъ, то послѣдній вычертитъ на пластинкѣ небольшую прямую черту, вслѣдствіе собственнаго своего движенія, въ то время какъ неподвижныя звѣзды отпечатлѣются въ видѣ точекъ. вмѣстѣ съ тѣмъ величина и направленіе этой черты измѣряютъ величины скорости и направленія движенія планетоида. Такимъ путемъ Вольфъ въ Гейдельбергѣ открылъ впервые 20-го дек. 1891 г. новый планетоидъ. Особ. усердно занимается въ этой области Шарлуа (Charlois) въ Ниццѣ. Барнардъ на Ликской обсерваторіи удалось открыть фотографич. путемъ и комету 12 окт. 1892 г. Съ помощью фотографіи можно открывать новыя слабыя туманности; въ 1885 г. братья Анри (Henri) въ Парижѣ при фотографированіи

Плеядъ открыли туманность, окружающую звѣзду Маю; точно также Пикерингъ открылъ въ Орионѣ 14 туманностей. Для точнаго изслѣдованія слабо свѣтящихся предметовъ, напр. туманностей фотографія является незамѣнимымъ орудіемъ, потому что слабость свѣченія компенсируется въ данномъ случаѣ его продолжительностью, что невозможно для глаза. Чего слѣдуетъ ожидать отъ фотографированія туманностей, указываетъ, между прочимъ, полученный Робертсомъ, послѣ 4-хъ часовой экспозиціи, снимокъ туманности Андромеды; оказывается, что онъ представляетъ собой приблизительно систему концентрическихъ колецъ съ темными промежутками. Фотографія дала также неожиданные важные результаты относительно лунной поверхности. Превосходный атласъ значительной части лунной поверхности — работа парижскихъ астрономовъ Леви и Пуизе (Loewy et Puiseux) представляетъ эпоху въ селенографіи. Наконецъ, фотографія особенно важна для полученія звѣздныхъ спектровъ. Первые удачн. опыты въ этомъ отношеніи сдѣлалъ Гегинсъ (Huggins); въ настоящее время особенно Пикерингъ въ Кембриджѣ (Соед. Штаты) и Фогель въ Потсдамѣ занимаются фотографированіемъ звѣздныхъ спектровъ. Это привело къ открытію многихъ тѣсныхъ двойныхъ звѣздъ, потому что на нѣкоторыхъ пластинкахъ ясно обнаруживается двойственность спектральныхъ линий. Фотографія оказала также большія услуги въ дѣлѣ изученія движенія свѣтилъ въ направленіи линіи зрѣнія. Это изученіе, основанное на принципѣ Доплера, было начато Фогелемъ. Сущность метода такова: спектральная линія звѣзды сравнивается съ соотвѣтственной линіей спектра неподвижнаго источника свѣта; направленіе ихъ, т. е. звѣзды и земнаго источника свѣта, одинаково; тогда по направленію и величинѣ отклоненія спектральной линіи звѣзды отъ соотвѣтственной линіи неподвижнаго источника свѣта можно судить о направленіи и величинѣ движенія звѣзды въ направленіи линіи зрѣнія. Эти отклоненія чрезвычайно малы и съ трудомъ поддаются измѣренію; но эти трудности исчезаютъ при фотографированіи спектровъ обоихъ источниковъ свѣта на одной пластинкѣ. Полученные такимъ путемъ снимки дали возможность Фогелю и Шейнеру убѣдиться, что нѣкоторыя звѣзды періодически удаляются и приближаются къ нимъ и движутся вокругъ темныхъ спутниковъ. Такимъ образомъ выяснились также и удивительныя свѣтотвы колебанія Алголя.

**Астрофотометрія** (греч.), ученіе о яркости свѣтилъ, теоретическая основа А. была положена Ламбертомъ въ его „Photometria“ (1760 г.). Въ настоящее время употребляются три типа астрофотометровъ: Цельнера, Пикеринга и Причарда. Въ поляризаціонномъ фотометрѣ Цельнера яркость звѣздъ сравнивается со свѣтомъ керосиновой лам-

пы, который, проходя чрезъ поляризующія среды, ослабляется настолько, что точно подходит къ яркости звѣзды. Астрофотометръ Цельнера усовершенствованъ проф. Цераскимъ. Фотометромъ Цельнера съ успѣхомъ занимаются также въ Потсдамѣ Мюллеръ и Кемпфъ.

Въ меридіанномъ фотометрѣ Пикеринга поляризація также служитъ для ослабления яркости свѣта; но здѣсь яркость всякой звѣзды близъ кульминаціи ея сравнивается съ яркостью полярной звѣзды или со звѣздой  $\lambda$  Малой Медвѣдицы. При помощи своего фотометра Пикерингъ произвелъ въ 1879—1888 г. болѣе 500,000 измѣреній яркости, въ томъ числѣ яркость всѣхъ звѣздъ Боннскаго каталога до 9-й величины. Идея фотометра Причарда была уже въ нѣкоторой степени развита Шацци Смизсомъ въ 1843 г. и Кайзеромъ въ 1862 г. Этотъ фотометръ состоитъ изъ стекляннаго клина, одинаково поглощающаго всѣ цвѣта; этотъ клинъ можетъ быть настолько двинутъ по направленію свѣтовыхъ лучей, что звѣзда гаснетъ. Поглощеніе свѣта пропорціонально толщинѣ стекла, пройденнаго лучами; поэтому мы получимъ яркость звѣзды, если число дѣлений скалы, на которое двинутъ клинъ, помножимъ на нѣкоторое постоянное количество. Причардъ опубликовалъ въ своей „Uranometria nova Oxoniensis“ (Оксфордъ 1885) фотометрическія измѣренія на 2786 звѣздахъ, видимыхъ простымъ глазомъ между свѣ. полюсомъ и  $10^0$  южн. склоненія. Въ новѣйшее время съ успѣхомъ примѣняютъ къ фотометрическимъ измѣреніямъ фотографію. При фотографированіи звѣздъ послѣднія даютъ изображенія въ видѣ маленькихъ кружечковъ. Чѣмъ ярче звѣзда, тѣмъ больше діаметръ ея кружечка, и по теоріи Шейнера яркость звѣздъ одинаковаго цвѣта и при одинаковомъ времени экспозиціи пропорціональна діаметрамъ этихъ кружечковъ. Обширныя изслѣдованія въ этомъ направленіи предприняты съ осени 1885 г. въ Кембриджѣ (Америка). Эти изслѣдованія привели уже къ открытію цѣлага ряда перемѣнныхъ звѣздъ. См. Lambert, Photometria (1760, въ нѣм. переводѣ Андингера 1892); Zöllner, Grundzüge einer allgemeinen Photometrie des Himmels (Берл. 1861); его-же, Photometrische Untersuchungen (Лейпц. 1865); Müller, Photometrie der Gestirne; (Лейпц. 1896). Цераскій, Астрономическій фотометръ; Charlier, Anwendung der Sternphotographie zu Helligkeitsmessungen der Sterne (Лейпц. 1889); Seeliger, Die Theorie der Beleuchtung der grossen Planeten (Мюнх. 1887).

**Аструа** (Astrua), Джіованна, знаменитая пѣвица, род. 1730 г. въ Пиемонтѣ, дебютировала въ Туринѣ, а съ 1747 г. находилась въ итальянской труппѣ берлинской королевской оперы, въ которой состояла до 1756 г. Покинувъ оперу по болѣзни, она отправилась на родину, гдѣ умерла 28 окт. 1757 г. въ помѣстьѣ близъ Турина.

А. пользовалась не только большимъ почетомъ при дворѣ Фридриха II въ Берлинѣ и большими симпатіями публики, но и большимъ уваженіемъ извѣстныхъ композиторовъ: Грауна, братьевъ Бенда и др., считавшихъ ее величайшей пѣвицей своего времени. Первый изъ нихъ написалъ для нея въ періодъ времени между 1748 и 1756 гг. цѣлый рядъ бравурныхъ арій, изъ которыхъ знаменитая арія изъ „Британника“: „Mi raventi“ встрѣчается понынѣ на программахъ концертовъ. Пѣніе А. отличалось какъ законченностью техническаго исполненія, такъ своей музыкальностью и задушевностью.

**Астрю** (Astruc), Жанъ, французскій врачъ и философъ, род. въ 1684 г., ум. 1766 г., А. считается основателемъ новѣйшей критики пятикнижія („Conjectures sur les mémoires originaux etc“, (Брюссель 1753).

**Астура**, рѣчка въ средней Италіи, вытекаетъ изъ Албанскихъ горъ и впадаетъ на ю.-в. отъ Рима въ Тиренское море; имѣетъ 37 км. длины. При ея впаденіи лежалъ древній городъ А., отъ котораго теперь остались только фундаменты стѣнъ; надъ ними среди живописной лѣсной глуши возвышается старая восьмиугольная сторожевая башня. Въ 1286 г. А. былъ разоренъ и сожженъ сицилійцами.

**Астуриа**, прежняя исп. провинція, теперь официально называемая Овiedo. Астурийцы, народъ крѣпкаго тѣлосложенія, ведутъ свое происхожденіе отъ готовъ, отъ которыхъ въ смѣшеніи съ туземцами дѣйствительно они и произошли. Они называютъ себя подобно леонезамъ, баскамъ и т. д. старыми христианами (christianos viejos) и говорятъ на свободномъ отъ всякихъ арабскихъ элементовъ нарѣччі, которое считается родоначальникомъ нынѣшняго кастильскаго нарѣччія. Населеніе А. живетъ большею частью въ разбросанныхъ фермахъ или въ отдѣльныхъ группахъ домовъ. А. носила это названіе еще въ римскую эпоху и составляла часть Тарраконской Испаніи; жители, Astures или Astyges, слыли народомъ дикимъ и грубымъ; долго сопротивлялись они съ мужествомъ любящихъ свободу горцевъ всѣмъ попыткамъ римлянъ къ ихъ подчиненію; лишь около 22 г. до Р. X. они покорились превосходившимъ ихъ силамъ Августа. Впослѣдствіи А. служила убѣжищемъ для готовъ; эти послѣдніе удержались въ А. даже и тогда, когда (съ 711 г.) почти всю Испанію наводнили арабы. По прекращеніи мужской линіи древнихъ королей (1037 г.) А. перешла къ Кастиліи. Съ 1230 г. А., навсегда соединенная съ Кастиліей, подъ титуломъ княжества составляла провинцію кастильской, впослѣдствіи испанской монархіи; каждый настѣдній испанскій принцъ носить (съ 1388 г.) титулъ принца А. Долгое время А. пользовалась особыми правами сравнительно съ кастильскими провинціями; касаться этихъ правъ не дерзали

даже самые строгіе короли Испаніи (инквизиція также не получила здѣсь доступа); лишь революція 1820 г. отняла эти права, однако многія изъ нихъ уже въ 1823 г. были вновь возстановлены.

**Астъ,** Георгъ Ант. Фридр., нѣм. филологъ и филос. род. въ 1776 г. ум. 1841; былъ призн. филологомъ въ Ландегутъ (1805) Мюнхенъ (1826) и членомъ баварск. Ак. Наукъ. Въ духъ Виллинга А. написалъ: „Handbuch d. Aesth.“ (1805), извѣст. изъ нея „Grundlinien d. Aesth.“ (1813): „Grundriss d. Gesch. der Philos.“ (2 изд. 25); „Grundlinien d. Grammat., Hermeneutik und Kritik (1808) и пр. Какъ филологъ А. занимался Платономъ; имъ изд. отдѣльн. произв. П. (Федр.—1810, Политія—1814, 2 т.), лат. перев. всѣхъ трудовъ П. и коммент. (1819—1832, II т.) и Lexicon Platonicum (1835—38, 3 т.). Критическ. работа А. о Пл.—Platons Leben und Schriften“ вышла въ 1816 г.

**Астыровъ,** Николай Михайловичъ, писатель и статистикъ, род. 1857 въ г. Тихвинѣ, ум. 1894 въ Москвѣ; 9-ти лѣтъ А. былъ отданъ въ пансіонъ при 1 Спб. гимназіи, затѣмъ перешелъ въ московск. гимн., откуда по болѣзни долженъ былъ выйти, и окончилъ курсъ въ москв. реальномъ училищѣ. Въ 1878 А. поступилъ въ институтъ инженеро-путей сообщенія, но пробылъ тамъ недолго; захваченный народническимъ движеніемъ 70-хъ годовъ и стремясь непосредственно сблизиться съ народомъ и привести ему возможную пользу, онъ вышелъ изъ института и, отправившись въ Воронежск. губ., занялъ тамъ должность волостн. писаря. Но, несмотря на всѣ старанія, А. не удалось справиться съ тяжелыми условиями дѣятельности въ деревнѣ и враждебнымъ отношеніемъ мѣстныхъ заправилъ и въ 1884 онъ долженъ былъ отказаться отъ своихъ намѣреній. Вскорѣ послѣ этого А. получилъ занятія въ статистическомъ бюро московскаго земства, а въ 1888 ему было поручено завѣдываніе иркутскимъ статистическимъ бюро. Занимая эту должность, А. руководилъ статистическимъ изслѣдованіемъ Иркутской и Енисейской губерній, а также изданіемъ собранныхъ матеріаловъ, и въ этой работѣ, какъ и въ предыдущихъ, показалъ себя выдающимся статистикомъ. Литературная дѣятельность А. началась корреспонденціями въ „Порядкѣ“ и „Русск. Курьерѣ“, затѣмъ онъ принималъ дѣятельное участіе въ „Воронежскомъ Телеграфѣ“, а съ 1884 помѣстивъ въ „Русск. Вѣдомостяхъ“, „Вѣстн. Европы“ и „Русск. Мысли“ рядъ очерковъ изъ крестьянскаго быта, обратившихъ на себя вниманіе, благодаря живому и правдивому изображенію деревенской жизни, которую А. изучилъ въ совершенствѣ. Часть этихъ очерковъ появилась отдѣльнымъ изданіемъ въ сборникахъ, подъ заглавіями: „Въ волостныхъ писаряхъ“ (Москва 1886); „Деревенскіе типы и картинки“ (1891); „На таежныхъ прогалинахъ“ (1 изд. 1891).

**Астъе,** Жанъ Фредерикъ, протестантскій богословъ, род. въ 1822 г. въ Неракѣ, изучалъ философію и богословіе въ Женевѣ, Галлѣ и Берлинѣ. Въ 1848 г. отправился въ Нью-Йоркъ, гдѣ до 1853 г. былъ настоятелемъ французско-швейцарской общины. Въ 1856 назначенъ профессоромъ философіи и богословія при факультетѣ свободной церкви кантона Ваадтъ въ Лозаннѣ. Онъ написалъ: „Esprit d'Alexandre Vinet“ (Пар. 1861); „L'explication de l'évangile selon saint Jean“ (Женева 1862—64) „Histoire de la république des Etats-Unis“ (Пар. 1865); „La théologie allemande contemporaine“ (Женева 1874) „Mélanges de théologie et de philosophie“ (Лаяз. 1878); „Le Vinet de la légende et celui de l'histoire“ (Парижъ 1882). Съ 1868 г. А. издаетъ вмѣстѣ съ Вюиллемье „Revue de Théologie et de Philosophie“.

**Асуай** (Assuay, Azuay), провинція южноамериканск. республики Эквадоръ, заним. пл. въ 29,288 кв. км., число жит. (1885 г.) 104,369 чел., по большей части цивилизованныхъ индѣйцевъ. Страна ограничивается восточной и западной цѣпями Кордильеро-въ и составляетъ часть горнаго массива Парамо (4380—4775 м.), богатаго серебряными, свинцовыми, желѣзными рудами и кам. углемъ. Гл. занятія жителей: земледѣліе, скотоводство, производсто дорогихъ тканей изъ шерсти и бумаги, а также изящныхъ гончарныхъ издѣлій; на вост. склонахъ Кордильеро-въ жители собираютъ много хинной коры. Гл. пунктъ Куэнса. Черезъ провинцію, названную такъ по имени вулкана А. въ 300 км. къ югу отъ Квито, проходитъ древняя военная дорога инковъ отъ Кузко въ Квито.

**Асунсьонъ** (Nuestra Señora de la A., Assunção), гл. г. Парагвая, на р. Парагвай, подъ 25° 16' ю. ш., исходный пунктъ жел. дороги въ Вилла Рика, мѣстопробываніе епископа; въ А. имѣются: соборъ, зданіе конгресса, роскошный, но не оконченный дворецъ диктатора Лопеза, нѣсколько монастырей, высшее училище и (1887 г.) 34,152 жит. Почти вся торговля штата сосредоточивается въ А. Гл. предметы вывоза: парагвайскій чай, табакъ, шкуры рогатаго скота, лѣсъ, апельсины А. имѣетъ пароходное сообщеніе съ Буеносъ-Айресомъ, Монтевидео и Куйябой. Городъ основанъ въ 1536 г.

**Асура** („господинъ“, родств. лат. [h]erus), эпитетъ, прибавляемый въ Ригведѣ къ названіямъ многихъ божествъ, особенно Варунѣ, соотвѣтствуетъ авестскому Ahura (Mazdâ). Въ позднѣйшихъ пѣсняхъ Ригведы А. обозначаетъ злыхъ духовъ.

**Асурбанипаль** (т. е. „Асуръ родитель сына“) царь Ассиріи, у грековъ Сарданопаль; сынъ Асаргадона наследовалъ отцу 669 г.; ум. 625 до Р. X. Отразилъ нападеніе на Египетъ Фракійскаго царя Тиргакіи, подавилъ возстаніе Нехо, намѣстника саисскаго и мемфискаго (см. Асаргадонъ) и побѣдилъ также преемника Тир-

гаки, Урдамана, причѣмъ дошелъ до Фивъ. Однако эти успѣхи были непрочны и недолговременны. Въ 663 г. вошелъ на египетскій престолъ сынъ Нехо Псаметихъ, который положилъ конецъ ассирійскому владычеству въ Египтѣ. Послѣ почти 20-лѣтняго правленія, во время котораго А. держалъ государство въ своихъ могучихъ рукахъ, разразилось страшное возстаніе, которое потрясло ассирійскую власть. Братъ А. Самась-сумъ-укинъ (Саослудхинъ), котораго самъ А. назначилъ вице-королемъ Вавилоніи, попытался освободиться отъ зависимости и побудилъ въ то же время Эламъ, Сирію, Аравію и Эіопію къ отпаденію отъ Ассирии. Благодаря удивительному хладнокровію, непреклонной волѣ и стратегическому искусству, А. удалось подавить это возстаніе. Голодомъ онъ принудилъ Вавилонъ и др. большіе города къ подчиненію и жестоко наказалъ мятежниковъ. Братъ его добровольно погибъ въ пламени (647). Арамейскія племена снова принуждены были признать надъ собою власть Ассирии. Эламъ подвергся страшному опустошенію; его столица, Сузы, была взята. Сѣверныя арабскія племена также сильно пострадали отъ гнѣва А. Къ концу его царствованія мидяне и кимерійцы начали то народное движеніе, которое было причиною паденія ассирійскаго могущества. А. прославился между всѣми ассирійскими царями своимъ покровительствомъ наукъ. Онъ собралъ въ своемъ дворцѣ въ Ниневіи ту громадную бібліотеку, которая была найдена Рассамомъ, въ видѣ многихъ тысячъ черепковъ разнаго формата, въ Львиной залѣ его ниневійскаго дворца (1854) и перенесена въ британскій музей. А. собиралъ въ храмовыя бібліотеки старыхъ вавилонскихъ городовъ (Кута, Эрехъ, Вавилонъ и т. д.) всѣ древнія рукописи и заставилъ ихъ всѣ переписать, какъ бы предчувствуя скорое паденіе своего месопотамскаго царства. Такъ наз. „Библіотека Сарданапала“ содержитъ въ себѣ лѣтописи, хронологическіе списки, эпосы, молитвы и псалмы, легенды о богахъ, заключенія всякаго рода, астрономическія и астрологическія сочиненія и т. д. Она составляетъ драгоцѣннѣйшее сокровище ассириологии.

**Асфальтовая живопись.** Въ качествѣ темнокоричневой прозрачной краски асфальтъ уже давно примѣнялся въ живописи, въ особенности нидерландскими художниками старой школы; но такъ какъ онъ въ естественномъ видѣ въ масляной живописи коробится и получаетъ грязно-сѣрый цвѣтъ, то его растворяютъ въ спиртѣ, благодаря чему онъ дѣлается прочнымъ. Его употребляютъ вмѣсто муміи для очень темныхъ тѣневыхъ тоновъ. Въ Англіи, въ началѣ нынѣшняго столѣтія много художниковъ, т. наз. асфальтисты, охотно пользовались асфальтовыми красками. Въ послѣднее время асф. живопись въ слѣдствіе ея ненадежности оставлена.

**Асфальтовое море** или озеро, такъ называется тоже Мертвое Море (см.).

**Асфальтовый способъ**, способъ воспроизведенія рисунковъ и клише, основанный на примѣненіи тонкаго слоя асфальта, который подъ влияніемъ свѣта становится нерастворимымъ. Если покрыть цинковую пластинку растворомъ асфальта и по испареніи растворителя подвергнуть полученный тонкій слой асфальта подъ негативомъ дѣйствию свѣта, то можно промываніемъ скипидаромъ проявить рисунокъ и протравить пластинку для печатанія. Если же взять полупрозрачный негативъ отъ цвѣтнаго объектива, то получимъ различные оттѣнки цвѣтныхъ тоновъ и отдѣлающая на камнѣ копія ничѣмъ не отличается отъ тонкаго литографскаго рисунка.

**Асфальтовыя мостовыя**, см. *асфальтъ*.

**Асфальтъ** (греч. горная смола, іудейская смола), минеральное аморфное вещество чернаго или чернобураго цвѣта, смолистаго блеска, тверд. 2; уд. вѣсъ 1,1—1,2; съ запахомъ черной смолы или дегтя, горитъ, плавится при 100°; растворимъ въ скипидарѣ, керосинѣ и бензинѣ. А. состоитъ изъ углерода, водорода и кислорода и является конечнымъ продуктомъ окисленія нефти, потерявшей вмѣстѣ съ тѣмъ черезъ испареніе большую часть своихъ наиболѣе летучихъ газообразныхъ и жидкихъ составныхъ частей (углеводородовъ). Въ доступныхъ частяхъ воздуха верхнихъ пластахъ просачивающаяся снизу жидкая нефть пріобрѣтаетъ бурю окраску, становится гуще, тяжелѣе, менѣе летучей, и, наконецъ, обращается въ такъ называемый минеральный гудронъ или горный деготь, являющийся промежуточнымъ звеномъ между неокисленной нефтью и асфальтомъ. Минер. гудронъ проникаетъ собою обыкновенно пески и рыхлые песчаники въ нефтеносныхъ мѣстностяхъ, гдѣ пропитанные имъ пески и земля носятъ названіе кира. Обширныя отложения такого кира залегаютъ въ нефтеносныхъ площадяхъ Кавказа, Закавказья и Закаспійскаго края. Но далеко не всегда образование гудрона непременно указываетъ на присутствіе жидкой неокисленной нефти въ болѣе глубокихъ слояхъ. Значительныя залежи гудрона у насъ на Самарской Лукѣ въ нѣкоторыхъ пункт. Бугульминскаго и Бугурусланскаго уѣздовъ Самарскаго края, Уральской области и др. мѣстъ жидкой неокисленной нефти при буреніи не обнаруживаютъ. Песчаники, а также глинистыя и другія сланцеватыя породы, проникнутыя въ небольшомъ количествѣ горнымъ дегтемъ (а также асфальтомъ) носятъ названіе битуминозныхъ породъ, пахучаго сланца, вонючаго известняка (Stinkkalk) и проч. Кипяченіемъ породы, съ водою, иногда съ сѣрной кислотой гудронъ отдѣляютъ отъ песка, а затѣмъ нагреваніемъ освобождаютъ отъ воды и болѣе жидкихъ и летучихъ составныхъ частей нефти. Остатокъ образуетъ тягучую, черную массу. Получен-

пый такимъ образомъ гудропъ представляеть смѣсь различныхъ веществъ, которыя посредствомъ растворителей или дробной перегонки могутъ быть другъ отъ друга отдѣлены. Ниже 200° перегоняются легкіе жидкіе углеводороды, при 200—250° углеводороды, входящіе въ составъ керосина, въ остаткѣ получается содержащее кислородъ вещество, тяжелѣе воды, хрупкое на холоду, нерастворимое въ эфирѣ, но растворимое въ скипидарѣ и керосинѣ—вещество это ничѣмъ существенно не отличается отъ естественныхъ асфальтовъ, являющихся въ трещиноватыхъ, наиболѣе доступныхъ вліянію воздуха породахъ, и представляющихъ въ свою очередь различную степень окисленія съ содержаниемъ кислорода отъ 1,5 до 23%

Натуральный асфальтъ или горная смола вышеозначенныхъ свойствъ встрѣчается въ пустотахъ и трещинахъ горныхъ породъ, въ рудныхъ жилахъ различнаго возраста, преимущественно въ известнякахъ, трещиноватыхъ сланцахъ и пр.; иногда А. проникаеть всю массу такихъ породъ, окрашивая ихъ въ черн. цвѣтъ; рѣже А. является въ видѣ болѣе или менѣе частыхъ сплошныхъ пропластковъ. Такого рода мѣсторожденія А. находятся въ Швейцаріи (Val de Travers), Эльзасѣ (Lobsann), въ департ. Эна (Сейссель) и Ландъ, въ Ганноверѣ (Лиммеръ), Сициліи (Рагуза), Далмаціи (о—въ Брацца) и др. мѣстн. Въ Россіи асфальтовый известнякъ (каменноуг. возроста) очень распространень въ Сызранскомъ уѣздѣ, на Самарской Лукѣ, тогда какъ тамъ же залегающіе надъ известнякомъ пески и песчаникъ проникнуты минеральнымъ гудрономъ, причѣмъ и тотъ и другой продуктъ служатъ предметомъ дѣятельной эксплуатаціи на существ. тамъ двухъ заводовъ; на Кавказѣ въ классическихкихъ нефтяныхъ областяхъ настоящаго асфальта нѣтъ. На о—въ Три니다дъ, противъ устья р. Ориноко, кромѣ обширныхъ залежей гудрона есть цѣлая озеровидная котловина около одного клм. въ поперечникѣ, заполненная твердымъ А., размягчающимся только съ поверхности въ жаркое время; подобныя же скопленія известны и на Кубѣ. Въ Мертвомъ морѣ минеральный гудропъ вытекаетъ вмѣстѣ съ водою изъ множества источниковъ; попадая въ море, онъ окисляется, затвердѣваетъ въ асфальтъ, куски котораго плаваютъ на поверхности и прибываются волнами къ берегамъ вслѣдствіе того, что рассоль воды Мертваго моря удѣльно тяжелѣе А. (появленіе А. на поверхности Мертваго моря связывалось обыкновенно со сказаніемъ о гибели Содома и Гоморы).

Изъ чистаго А. приготавливается коричнево-черная масляная краска, черные лаки и политура, мази, пластыри; имъ покрываются для вытравленія кислотами мѣдныя пластинки въ граверномъ дѣлѣ; въ фото-литографскомъ процессѣ пользуются свойствомъ тонкаго слоя А. подѣ вліяніемъ

свѣта становиться нерастворимымъ въ сѣрномомъ эфирѣ. Въ древности А. употреблялся при балъзамированіи труповъ, а также въ постройкахъ Вавилона и Ниневіи вмѣсто цемента. Въ Европѣ, какъ цементъ, А. сталь употребляется въ началѣ XVIII вѣка (въ Швейцаріи), въ началѣ XIX вѣка во Франціи. Въ Россію А. сталь ввозиться въ 50-хъ годахъ изъ-за границы, но съ 70-хъ годовъ въ употребленіе вошелъ русскій А. съ Самарской Луки.

А. мастика или асфальтовый камень, поступающій съ заводовъ въ продажу въ видѣ плитъ, есть сплавленная смѣсь измельченнаго асфальтоваго известняка и минеральн. гудрона (или густой нефти) въ опредѣленныхъ пропорціяхъ; на другихъ заводахъ готовится для той же цѣли смѣсь чистаго (тринидадскаго) А. известковаго порошка и нефти. Такая А. мастика непосредственно употребляется для замѣны цемента при гидравлическихъ постройкахъ, покрышки стѣнокъ водяныхъ резервуаровъ и бассейновъ, сырыхъ погребовъ, выгребныхъ ямъ и проч.; при этомъ горячая, расплавленная (при 150—170°) мастика быстро накладывается слоемъ въ 1,5 см., посыпается пескомъ и укатывается. Наиболѣе крупное примѣненіе А. мастика нашла въ послѣдніи 40 лѣтъ для устройства мостовыхъ и тротуаровъ. Для этого плиты асфальтоваго камня разогрѣваютъ для котлахъ до размягченія и прибавляютъ около 60% песку (иногда вновь прибавляется еще минеральный гудропъ) и горячую массу накладываютъ слоями въ 8 см. толщиной, прессуя горячимъ каткомъ и горячими гладилками. А. мостовая имѣеть значительныя преимущества передъ каменной: она легко содержится въ чистотѣ, менѣе изнашивается, легко чинится и менѣе портитъ экипажи. Вслѣдствіе незначительнаго сопротивленія тренію, тяжести везутся по А. мостовой почти также легко, какъ по рельсамъ, если нѣтъ подъемовъ круче 1:60. Распространенію А. значительно вредитъ введеніе разнаго рода поддѣлокъ. Смѣси изъ минеральнаго гудрона, сгущенной нефти и известняков. порошокъ, но безъ А., въ особенности же изъ увареннаго каменноугольнаго дегтя и известняка, оказавшіяся вполнѣ пригодными для изоляціи отъ воды при устройствѣ цистернъ, водопроводныхъ и газопроводныхъ трубъ, пропитыванія кардона (толь) и пр. — рѣшительно негодны для улицъ и тротуаровъ. Для испытанія присутствія въ мастикѣ естественнаго А. нагрѣваютъ 1 гр. изслѣдуемаго вещества до 200°, даютъ остыть, стираютъ въ порошокъ и смѣшиваютъ съ 5 куб. саж. 80% алкоголя въ пробирной трубкѣ. При содержаніи А. около 2% спиртъ окрашивается въ желтый цвѣтъ сверху съ зеленоватосинимъ отливомъ. Окрашиваніе становится интенсивнѣе съ увеличеніемъ содержанія А., переходя наконецъ въ темный винножелтый цвѣтъ, сверху съ зеленовато-желтымъ отливомъ. См. Meun, Der A. u. seine

Bedeutung für die Strassenbau. (Галле 1892); Zetter, Der A. und seine Verwendung in der Bautechnik (Цюрихъ 1880); Malo, L'Asphalte (2 изд., Парижъ 1888); А. Воейковъ, О добычѣ и обработ. асфальта въ Россіи (Спб. 1883); А. Лѣтній, Сызранскій А. (Зап. Техн. Общ. 1874 г.); Усовъ, Асфальтъ и асфальт. работы (Спб. 1886).

**Асфиксія**, остановка дыханія вслѣдствіе пареза дыхательнаго центра; причинами являются непосредственное ограниченіе дѣятельности дыхательныхъ органовъ, напр., при ателектазѣ легкихъ, сжатіи ихъ плевритич. экссудатомъ и пр., затѣмъ препятствія въ притокъ воздуха, напр., при задушеніи, суженіи голосовой щели. А. новорожденныхъ обусловливается попаданіемъ въ легкія околоплодной жидкости вслѣдствіе преждевременныхъ дыхательныхъ движеній плода еще въ утробѣ матери. А. можетъ быть вызвана также вдыханіемъ ядовитыхъ газовъ (окись углерода). А. сопровождается ослабленіемъ сердечной дѣятельности, доходящимъ иногда до полного прекращенія сердцедвиженія. Лѣченіе А. зависитъ отъ вызвавшей ее причины. У новорожденныхъ прибѣгаютъ къ раздраженіямъ кожи, опорожненію легкихъ отъ околоплодной жидкости, искусственному дыханію.

**Асфодель** (*Asphodelus L.*), родъ изъ семейства лилейныхъ, заключающій б. ч. многолѣтнія травы съ прикорневыми линейными листьями, безлистнымъ стеблемъ и крупными, обыкновенно бѣлыми, цвѣтами въ кистяхъ или колосьяхъ; встрѣчается гл. обр. въ странахъ, прилегающихъ къ Средиземному морю. *A. luteus L.*, съ желтыми приятно пахнущими цвѣтами, растетъ въ Сициліи и Греціи, молодые стебли его употребляютъ въ пищу какъ спаржу. Корень *A. albus Willd.*, растущаго въ южн. Европѣ, употреблялся какъ лекарство. Во Франціи онъ идетъ для добыванія спирта; 100 литр. сока даютъ 8 литр. спирта крѣпостью 86° съ приятнымъ запахомъ; *A. ramosus L.* — свойственный Греціи, Испаніи и Италіи и часто покрывающій луга, даетъ употребляемая въ пищу клубневидныя вздутія на корнѣ. Этотъ видъ былъ извѣстенъ еще древними греками; въ Одиссеѣ описываются луга А., какъ пристанище душъ. Въ Японіи сажаютъ и кладутъ бѣлый А. на могиллахъ и въ гробницахъ. Клубни (корневыя вздутія) *A. ramosus L.*, *albus L.*, *neglectus Schuff.*, точно также какъ и извѣстныя раньше подъ именемъ корня А. луковицы *Lilium Martagon L.*, употребляются какъ лекарство. У насъ виды А. разводятся съ декоративными цвѣтами.

**Асхабадскій уѣздъ**, Закаспійск. обл., включаетъ въ себѣ прежній Ахаль-Текинскій оазисъ, лежитъ между Тедженскимъ и Мервск. уѣзд., съ одной стороны, и Красноводск. — съ другой; на сѣв. прилегаетъ къ Хивинск. владѣніямъ, съ которыми граница только намѣчена, на югѣ примыкаетъ

къ Персіи, съ точной границей, согласно конвенціи 27 мая 1893 г. Площадь уѣзда опредѣл. въ 86,650 кв. верс., занятъ почти исключит. песчан. степью Кара-Кумъ, по котор. проложены караван. дороги въ Хиву и сосѣдн. уѣзды области. Лишь на югѣ степь нѣсколько оживляется, приобрѣтая холмист. характеръ, въ предгорьяхъ Копетдага, откуда вытекаютъ источники, обусловлив. существованіе населен. пунктовъ. Орошеніе весьма недостаточно и производ. утилизаціей болѣе или менѣе значит. ручьевъ, источниковъ или искусств. водопровод. Въ 23 аулахъ вода составл. наслѣдственную собственность каждого жителя; въ нѣкотор. аулахъ нѣтъ своей воды и таков. арендуется въ смежн. аулахъ; въ тѣхъ же (21 аулъ), гдѣ имѣется обществ. вода, установл. особый порядокъ пользованія ею. Въ степяхъ, хотя и считалось 140 колодезь, но многіе изъ нихъ съ негодной водой; можно пользоваться лишь 69 колодц., у котор. располаг. кочевники со своими стадами. На расчистку колодц. обращается постоянное вниманіе закасп. администрац., усилія коей повели къ тому, что карав. путь изъ Асхабада въ Хиву, по которому караваны прежде рисковали двигаться лишь зимой и ранней весной, сталъ проходить во всякое время года. Поля и сады требуютъ поливки, а количество воды достаточ. для ирригац. не болѣе 8000 дес. Въ 1897 г. тузем. и пересел. обработ. 7849 дес., на котор. было посѣяно: 50,500 пуд. пшени., 12,600 пуд. ячм. и 46 п. джугары; собрано: 284,000 пуд. пш., 72,078 п. ячм., 1515 п. джугары. Площадь посѣва и количество сбора, конечно, показаны приблизит., т. к. точныхъ данныхъ о воздѣл. земли нѣтъ. Количество поливн. земли не соотвѣтств. дѣйствит. потребн. насел. въ продовольствіи, и для нѣскольк. тысячъ челов. приход. приобрѣтатъ хлѣбъ въ Тедженск. и Мервск. уѣздахъ, Хивѣ и Персіи. Но величина поливн. площ. зависитъ отъ наличн. оросит. средствъ, кои не могутъ увелич. сообразно потребности насел. Въ виду этого, было обращ. особен. вниманіе на горные участки, кот. въ посѣд. время стали приспособл. къ посѣв. подъ дождь, безъ поливки. Въ 1897 г. такихъ участк. было 93, на кот. посѣяно 3100 п. пшени. и 325 п. ячм., давшіе сбора 25,275 пуд. пш. и до 2000 пуд. ячм. Земледѣліе ведется первобытнымъ способомъ и орудіями; трехпольное хозяйство, общин. землепольз.; частн. собственниковъ нѣтъ. Хлопководство стало развиз. съ 1890 г., когда разрѣшена была долгосрочная аренда подъ хлопк. плантаціи. Въ 1897 г. подъ хлоп. было занято до 1000 дес., съ кот. снято около 80 тыс. пуд. хлоп. и отправл. въ Лодзь, Москву и Нижній. Хлопкоочистит. заводы лишь въ промышл. центрахъ, гдѣ скопляются громадн. колич. сѣмянъ хлопчатника, котор. эксплоатир. какъ топливо, частью же для выжимки масла. Сѣмена эти прекрасн. кормъ для скота. Огородни-

чество въ зачаточн. состояніи. Въ 1897 г., въ ближайшихъ къ Асхабаду аулахъ, продано капуста, огурцовъ, помидоръ, баклажанъ и спручк. перцу на сумму свыше 14,000 р. Бахчи изобил. арбузами и дынями, коихъ продано на сумму до 4000 р. Подъ огород. и бахчами было 582 дес. Садоводство едва возникаетъ. Въ 1897 г. 34 сада были проданы за 3880 р. Дѣлаются опыты выкармливанія шелков. червей и обучен. насел. шелководству. Изъ кормов. травъ развод. туркест. люцерна, требующая обильной поливки. Съ развит. хлопковод. посѣвы люцерны сокращ., все-же въ 1897 г. было собрано ея въ уѣздѣ до 160,000 пуд.; дѣлаются пробы сѣнокосовъ на горахъ.

Насел., по переписи 1897 г., состояло изъ 68,716 чел. (52,505 м. 39,770 ж.), въ томъ числѣ 645 рус. пересел. (354 м. 291 ж.). Родилось 1959, ум. 1117. Цифры эти, отнесен. туз. нас., болѣе или менѣе гадательны. Скотов. служить главн. источн. богатства, не только кочев., но и осѣдлага насел., котор. всѣ свои сбереж. обращ. на покупку скота. Въ 1898 г. числилось 34,532 вербл., 9847 гол. крупн. рог. ск., 3381 лош. 434,125 овецъ, 1428 ословъ. Съ 1895 г. развод. каракул. овцы, коихъ числятся до 1000 шт. Суров. зимы наносятъ огромн. убытки скотоводамъ, не запасающ. кормомъ; скотъ падаетъ отъ безкормицы. Шерсти собр. до 36 тыс. пуд. овечьей и до 2000 пуд. верблюж. Кустарн. пром. состоятъ изъ выдѣлки ковровъ (до 200 шт.), войлоковъ (7261), чуваловъ (2000), паласовъ (260), шелков. матер. (1100 шт.), бумажн. (до 2000 шт.), веревокъ. Извозн. промысл. значительн.: до 7500 вербл. зан. перевоз. хлѣба изъ Хивы, Персіи и соседн. уѣздовъ. Лѣсоразвод. и оросит. работы ведутся постоянно. Гильд., приказчич., промысл., мелочн. и разносн. торго свидѣт. и билет. выдано 1415. Торговля съ Хивой ведется преим. караван. самими хивинц., а также кочевн. уѣзда; въ Хиву и Бухару вывез. въ 1897 г. тов. на сумму до 240 тыс. руб., а привез. изъ Хивы на 10,000 р. и Бухары — 30,000 р. Торговля снош. съ Персіей весьма значит., куда ведутъ 27 вьючн. путей изъ различн. ауловъ черезъ горныя проходы погранич. хребта. Общій вывозъ изъ уѣзда простир. до 2 милл. руб. Въ 250—270 в. отъ Асхаб., въ Каракумск. степи есть залежи сѣры съ 70% содер. чист. сѣры; въ нѣскол. пункт. у. — ломки гипса. Изъ посел. уѣзда самое значит., — Кызыль-Арватъ — мѣстечко у станц. закасп. ж. д., 4131 жит.; 2 церкви, 352 дома, 2 начал. училища. Въ 6—20 верст. залежи желѣзн. квасцовъ (галлотрихитъ) и минеральныхъ желѣзн. красокъ. Въ уѣздѣ 11 рус. посел., въ кот. 127 жил. и 259 нежил. строеній, мельницъ 4. Въ администр. отнош. уѣздъ дѣлится на Дуринское приставство и территорію внѣ приставства; насел. приписано къ волостямъ и ауламъ. Во главѣ тѣхъ и другихъ — старшины изъ туземцевъ туркменъ, племена теке, различн. родовъ: Ну-

хуръ, Мурча и Шихъ. Въ уѣздѣ одинъ военный юристъ, для исполн. обязан. мир. судьи, нотариуса и опекуна. Стѣдствен. участ. 1. Туземцы судятся по обычному праву туркменъ (адатъ). Народн. здравіе поруч. попеч. 2 врачей, 5 фельдш., 1 акушеркѣ и 3 оспопривив.

**Асхабадъ**, областной гор. Закаспійск. обл., 37°54' с. ш. 58°24' в. д., составляетъ не только администр. центръ, но и средоточ. торгово-промышл. дѣятельности всей области. Несмотря на недавнее свое возникновеніе среди безлюдн. степи, А. представл. благоустр. гор. съ шоссиров. улицами, обсажен. деревьями. Онъ весь утопаетъ въ зелени, благодаря массѣ садик. при каждомъ почти домѣ; площадь города болѣе 3 кв. верст. Жителей по переписи 1897 г. 19,428 чел., род. 395 мальч., 375 дѣв., ум. 238 мужчинъ 177 женщинъ. По этнограф. составу населеніе чрезвыч. смѣшан. Кромѣ русскихъ, составл. большинство, живутъ здѣсь персы, татары, поляки, армяне, евреи, нѣмцы, хивинцы, грузины, туркмены, турки, сарты, курды, чеченцы, шведы, мордва, лезгины, болгаре, греки, молдаване, бухарцы, осетины и нѣск. франц., итальянц., англич. Большинство рус. служ. въ казен. учрежд., войскахъ или заним. торговлей и извозомъ; ремеслен. и чернорабоч. между ними мало. Торговля преимущ. въ рукахъ армянъ и персовъ; груз. и еврей — ремеслен. Домовъ въ 1898 г. было 1275; лѣсъ подѣлоч. и строит. привозятъ изъ Астрахани, 2 церкви правосл., 1 армяно-григор., 1 молитв. евр. домъ, 1 мол. домъ шитск. толка. Городъ нивеллиров., провед. оросит. канавы, водопроводъ; родники ближайш. рѣчекъ расчищ. и направл. для удовлетв. нуждъ населенія. Городск. садъ съ питомн. фрукт. дер. и виногр., воен. собр., экономич. офицерск. о-во, общественное собр. Женск. училище на прав. прогимн., 101 воспит., изъ коихъ рус. 72%, арм. 17%, евр. 4%, татаръ 2%, груз. 2%, преподавательницъ 6. Въ 1896 г. откр. мужск. прогимн., восп. 131, больш. рус., 3 город. училища съ ремеслен. отдѣл., церковно-прих. школа. Одно частн. училище, содерж. обществ. бабситовъ, съ 2 препод. мусульм. и 32 учен. изъ туземцевъ. Техническ. жел.-дорожн. училище, уч. садоводства, огороднич. и шелководства, 3 начальн., изъ коихъ 1 женск. и 2 смѣшан. Двѣ типогр., издается газета „Закаспійск. Обзор.“ Публичн. бібліотека. Благотвор. общ. содержитъ дѣтскій пріютъ, ночлежный домъ, дешевую столовую и чайную. Городск. больница. Много лавокъ, магазин. и ремеслен. заведеній, паровая мельница и 7 водян. Изъ растущ. подъ город. виногр. выдѣлываютъ болѣе 700 вед. виногр. вина. Таможня перв. класса. Три хлопкоочистит. завода, изъ кот. 2 паровыхъ, принадл. фирмамъ, скупающимъ въ аулахъ хлопокъ. Сѣмена хлопчат. даютъ прекрасное топливо, что очень важно для безлѣсн. края. Изъ Персіи привозятъ товара на сумму до 5 милл. руб. и вывозятъ почти

на 4 мил. руб. Для облегченія торговли сношеній съ Персїей (Хорасаномъ) поддержив. колесная дорога изъ А. въ Мешхедъ, провед. телегр. линїи; въ А. допущ. пребыв. представит. персидскаго правительства. Торговля съ Афганистаномъ всдѣтся также черезъ Хорасанъ. Изъ Персїи привозятъ главн. обр. чай, хлопокъ-сырецъ, шерсть, свѣжіе и сухіе фрукты, ковры, драгоценн. камни, кожи, шелков. и полупшелк. ткани. На Персїю экспортир. сахаръ, бумажн. ткани, рисъ, керосинъ, мѣдныя и чугуныя издѣлія, стекл., фарфор. и фаянс. посуда, льняныя, пеньковыя и шелковыя ткани, краски и красил. вещ., соль, папиросы и пр. Мѣстопробываніе начальника области и областн. управл.; управление закасп. жел. дор. Въ окрестностяхъ добыв. туркменами соль, ломки известнякаваго камня, гипса и песчаника.

**Асценденты** (лат.), родственники въ восходящей линіи.

**Асцидіи** (Ascidiae), отрядъ оболочниковъ (см.); животныя эти въ самыхъ простыхъ своихъ формахъ имѣютъ видъ мѣшка съ двумя отверстіями, изъ котор. переднее, такъ наз. ротъ, служитъ для воспрїятія свѣжей воды, а другое, боковое, такъ наз. клоака, для выпусканія воды, служившей для дыханія и сдѣлавшейся негодной, а также для выдѣленія испражнений и половыхъ продуктовъ (см. табл. „Мягкотѣлыя и т. д. II“, фиг. 10). Въ передней части тѣла расположена обширная жаберная полость, въ которой помѣщается мѣшкообразная жабра; къ ней примыкаютъ сзади или сбоку кишка и остальные внутренности. Пища, т. е. плавающая въ глотаемой водѣ животныя и растительныя частички, проводятся въ кишку особыми рѣснитчатыми желобками; кишка дѣлаетъ изгибъ впередъ и открывается поблизости клоаки. Объ остальномъ см. *оболочники*. Особенный интересъ представляетъ размноженіе А. Всѣ А. принадлежатъ къ гермафродитнымъ формамъ, но сами себя оплодотворять не могутъ и, кромѣ того, созрѣваніе сѣмечатокъ и яицъ въ одномъ и томъ же индивидѣ бываетъ не одновременно. Яйца развиваются или въ жаберной полости или въ клоакѣ, а у нѣкоторыхъ видовъ зародышъ вылупляется изъ яицъ, будучи еще въ тѣлѣ матери. Молодая личинка большею частью снабжена хвостомъ, служащимъ для плаванія, а внутри тѣла имѣетъ хрящевой стержень или стволъ, соответствующій такъ наз. спинной струнѣ (Chorda dorsalis) позвоночныхъ. У сидящихъ А. личинки, поплававши короткое время, теряютъ хвостъ и подвергаются еще кое-какимъ измѣненіямъ, представляющимъ, т. наз., регрессивный метаморфозъ, чѣмъ и заканчивается циклъ развитія т. наз. простыхъ или одиночныхъ А. Съ другой стороны у сложныхъ А. начало колоніи полагаетъ уже личинка, которая размножается путемъ почкованія. Въ такой колоніальной

формѣ болѣе старыя индивиды мало по малу отмираютъ, позаботившись передъ тѣмъ о размноженіи колоніи новымъ почкованіемъ. Иногда въ колоніи нѣсколько особей группируются вокругъ одной общей клоаки (фиг. 10). Въ развитіи А. замѣчается нѣсколько чертъ общихъ съ позвоночными животными, именно съ самою низшею формою послѣднихъ — ланцетникомъ (см.) или Amphioxus'омъ; это даетъ право считать А. за ближайшихъ родственниковъ позвоночныхъ животныхъ (см. *оболочники*). А. дѣлятся въ систематическомъ отношеніи на четыре группы: 1) Аппендикулярїи (Copeatae или Appendiculariae), у которыхъ хвостъ остается пожизненно и служитъ для плаванія животныхъ, живущихъ въ моряхъ; аппендикулярїи колоній не образуютъ; 2) Простыя А. (Ascidiae simplices) являются въ большинствѣ случаевъ въ видѣ одиночныхъ формъ, какъ, напр., *Cynthia microsoma*, фиг. 10; *Phallusia mamillaris*, фиг. 9 или формы, изображенные на табл. „Акварїй“, фиг. 3 и 6; но иногда А. этой группы образуютъ и колоніи, размножаясь путемъ почкованія, какъ, напр., *Clavellina*, фиг. 8; колоніи эти, достигая до 30 см. длины, отпочковываются, однако, малочисленностью составляющихъ ихъ особей. Очень уклоняющуюся форму этой группы представляетъ глубоководная А. *Nyrobuthius*, фиг. 14; 3) сложные А. (Ascidiae compositae), отдѣльныя особи этой группы помѣщаются въ одной общей оболочкѣ и почти всегда располагаются вокругъ общей клоаки, какъ, напр., *Botryllus*, фиг. 2, *Amagoecium*, фиг. 13. Колоніи этой группы сидятъ на всевозможныхъ предметахъ, находящихся въ морѣ и состоятъ часто изъ нѣсколькихъ тысячъ недѣлимыхъ; 4) пиромомы (*Rugosoma*) представляютъ всеобразныя колоніи, имѣющія видъ полая, на одномъ концѣ снабженнаго отверстиемъ цилиндра съ толстой стѣнкой, достигающаго до 30 см. длины; отверстие цилиндра представляетъ собою клоаку, общую для всѣхъ особей колоніи. Пиромомы плаваютъ въ морѣ совершенно свободно и сильно свѣтятся ночью. Литературу см. *оболочники*.

**Асцидіумъ**, латинск. назв. кувшинчика, т. е. той формы, кот. имѣютъ листья нѣкот. насѣкомоядныхъ растений.

**Асцитъ** (*доніос*), брюшная водянка.

**Ась**, въ музыкѣ, нота а или Ia, шестая ступень основной до-мажорной гаммы, пониженная на полтона.

**Ась-дуръ**, ла-бемоль-мажоръ, (англ. a flat major), мажорная тональность, тоникой которой (первой ступенью) является ла-бемоль. Тональность эта имѣетъ въ ключѣ 4 бемоля: си-бемоль, ми-бемоль, ла-бемоль, ре-бемоль.

**Ась-моль**, ла-бемоль-миноръ, (англ. a flat minor), минорная тональность, тоникой которой (первой ступенью) является ла-бемоль. Она имѣетъ въ ключѣ 7 бемолей:

си-бемоль, ми-бемоль, ла-бемоль, ре-бемоль, соль-бемоль, до-бемоль, фа-бемоль.

**Асы** (древне-сѣв. Aesir, въ единств. ч. Ass), въ сѣв. мифологіи могущественное поколѣніе боговъ, не существовавшее, однако, испоконъ вѣка и обязанное своимъ происхожденіемъ великанамъ. Первыми А. были три сына великана Буря, Одинъ, Вили и Ве, изъ которыхъ двое послѣднихъ, причинавшіе участіе въ сотвореніи міра (см. *Стверная мифологія*), впоследствіи отошли совершенно на задній планъ, хотя гдѣ итъ прямого указанія на ихъ удаленіе. Повелителемъ вселенной и родоначальникомъ младшаго поколѣнія боговъ (откуда и прозв. Альфадеръ, alfadhir) является лишь Одинъ. Съ Землею (Юредъ) — или по дальнѣйшему мненію съ Тучей (Фьоргинъ) — Одинъ произвелъ на свѣтъ бога грозы Тора, сильнѣйшаго и могущественнаго среди А., а съ Фриггой кроткаго и праведнаго Вальдера и Браги, бога пѣвца и краснорѣчя. Далѣе сыновьями Одина являются храбрый богъ войны Тиръ; сильный Годъ, символъ необузданной разумомъ силы; мудрый Геймдалъ; быстро возмужавшій Вали; молчаливый Видаръ и быстрый Гермодъ. Къ А. принадлежатъ также Ёциръ, помощникъ Одина при созданіи людей, пасынокъ Тора, проворный стрѣлокъ Уллъ и сынъ Вальдера Форсети, кроткій и справедливый, подобно отцу. Изъ женскихъ божествъ, относящихся къ А. (древне-сѣв. asynjur), наиболѣе извѣстны наряду съ Фриггой Идуна и Сага. А. подвержены вліянію времени, и преданія рассказываютъ о ихъ молодости и ихъ гибели. Дѣтство А. протекло въ безпечномъ покоѣ и постоянномъ мирѣ среди игръ на равнинѣ Идъ. Конецъ этого золотого вѣка наступилъ вмѣстѣ съ появленіемъ изъ Ютунгейма (страна Иотовъ) трехъ дѣвъ великашъ (норны), руководительницъ судьбы, предостеречь которую безсильны и боги. По рѣшенію норнъ возгорѣлась первая война между А. и другимъ божественнымъ народомъ Ванами (см.); война окончилась договоромъ, по которому въ качествѣ заложниковъ А. были даны могущественный Нвордъ съ его дѣтьми Фрейромъ и Фрейей, а Ваны получили Ёцира. Чтобы обезопасить себя отъ дальнѣйшихъ нападений, А. поручили одному изъ великановъ укрѣпить ихъ жилище Асгардъ (см.), но когда строителю было отказано въ обѣщанной наградѣ (онъ выговорилъ себѣ въ награду обладаніе Фрейей, солнцемъ съ мѣсяцемъ), снова разразилась война между А. и великанами, которая будетъ продолжаться до конца міра. Эти двѣ воюющія стороны олицетворяютъ собою благодѣтельную для человѣка и разрушительныя силы природы. Злѣйшимъ врагомъ великановъ является Торъ; онъ постоянно совершаетъ нападенія на востокъ, гдѣ живутъ великаны, чтобы одолѣть и погубить ихъ; и великаны боятся

его больше всѣхъ. А. сильнѣе великановъ, но великаны посредствомъ колдовства приобрѣли нѣкоторую власть надъ А.; они стремятся похитить яблоки Идулы, вкушая которыя А. сохраняютъ вѣчную юность, и овладѣть прекраснѣйшей богиней Асгарда Фрейей, какъ и вообще красивыми женщинами, чтобы сдѣлаться отцами красивыхъ дѣтей. Въ концѣ концовъ всемірный пожаръ долженъ уничтожить не только всѣ созданія А., но и ихъ самихъ. А. возсылались молитвы и приносились жертвы; передъ началомъ войны жертвы приносились главнымъ образомъ Одину; во время мора и голода Тору, какъ очистителю воздуха и богу погоды, и при совершеніи свадьбы Фрейру; Фрею призывали влюбленные. Съ введеніемъ христіанства древняя вѣра не сразу исчезла среди сѣверныхъ германцевъ; весь запасъ древнихъ вѣрованій и мѣстныхъ народныхъ преданій долго еще сохранялся, несмотря на преобладаніе новой религіи. Національные мненія получили впоследствіи характеръ исторіи древней эпохи, и къ этому пониманію примыкаетъ старѣйшій, примѣнявшійся Саксономъ Грамматикомъ и Спорри Свурлусономъ, методъ истолкованія ихъ, согласно которому въ имени А. видѣли, на примѣръ, указаніе на Азію, какъ первоначальную родину и т. п. (см. *Одинъ*). Мѣстные народные преданія отчасти и по сю пору живутъ еще въ деревняхъ, какъ это показываютъ, между прочимъ, собранныя Асбѣрсеномъ сказки (см. *Стверная мифологія*). Что почитаніе А. не было чуждо и другимъ германскимъ народамъ, мы узнаемъ изъ сочиненія Иордана, рассказывающаго въ 13 гл., что готы называли именовъ „anseis“ своихъ предковъ, которыхъ они считали полубогами; у западныхъ германцевъ имя А. часто слышится въ собственныхъ именахъ (Асегаръ, Освальдъ и т. д.); у англосаксовъ одна изъ рукъ носила названіе „ðs“, а одно заклинаніе упоминаетъ болѣзнь „esa descot“ (ударъ А.).

**Асьни** (также Асени; по греч. Ἀσίανης, по лат. Assanus), имя нѣсколькихъ болгарскихъ царей второго болгарскаго царствованія. Родоначальникомъ династіи А-ей является болгарскій бояринъ А., свергнувшій съ братомъ своимъ Петромъ въ 1185 г. греческое иго и возстановившій болгарское царство. Правленіе А., извѣстнаго подъ именемъ Иоанна А. I и раздѣлявшаго власть съ братомъ своимъ Петромъ, было ознаменовано цѣлымъ рядомъ блестящихъ побѣдъ надъ греками, у которыхъ болгары отняли почти всю предбалканскую Болгарію съ подунайской частью нынѣшней Сербіи и сѣверную часть албано-македонской Болгаріи. Послѣ смерти Иоанна А. I, павшаго въ 1194 г. отъ руки боярина Иванка, недолгое время царствовалъ братъ его Петръ, также павшій отъ руки убійцы (1196). Петру послѣдовалъ его младшій братъ Калоянъ (извѣстный также подъ именами:

Калуянъ, Каліянъ, Кало-Іоаннъ, Іоаннъ, Іоаникій и Іваніа). Онъ продолжалъ начатое его братьями возстановленіе болгарскаго царства въ его прежнихъ предѣлахъ, и все царствованіе его (съ 1196 по 1207 г.) прошло въ непрерывномъ рядѣ блестящихъ войнъ сначала съ греками, а потомъ съ занявшими Константинополь крестоносцами. Онъ расширилъ свои владѣнія въ Македоніи по Веррію включительно, а во Фракіи почти по Димотику и Адрианоуполь; на сѣв.-западъ границы его владѣній простирались по Вѣлградъ и Саву, но, впрочемъ, въ послѣдствіи эти сѣв.-западные области были отняты у него венграми. Интересно, что, дѣйствуя въ началѣ своего царствованія противъ грековъ, Калоянъ искалъ себѣ поддержки у папы Иннокентія III, къ которому онъ обратился съ просьбой о признаніи его болгарскимъ царемъ и о наименованіи болгарскаго архіепископа Василя патриархомъ. Но въ послѣдствіи, въ борьбѣ съ крестоносцами, Калоянъ дѣйствовалъ уже въ союзѣ съ греками. Калоянъ былъ убитъ племянникомъ своимъ Бориломъ (иначе Борисъ или Борила). Царствованіе послѣдняго (съ 1207 по 1218 или 1221 г.), было неудачно: при немъ Болгарія потеряла большую часть Македоніи, а послѣднія 7 лѣтъ онъ провель въ междоусобной войнѣ съ законнымъ наследникомъ болгарскаго престола Іоанномъ А. II, сыномъ Іоанна А. I (Борисъ былъ сынъ сестры І. А. I). Правленіе Іоанна А. II, (1218 или 1221—1241 или 1245 г.), было самой блестящей эпохой болгарскаго царства. Онъ владѣлъ большею частью Фракіи, Македоніей съ Солунемъ, Аѳонской горой, Фессаліей, Албаніей и сѣверо-восточной Сербіей съ Вѣлградомъ. Въ союзѣ съ никейскимъ царемъ Іоанномъ Дукой Ватацемъ онъ въ 1235 г. осаждалъ, но неудачно, Константинополь. Впрочемъ, Константинополь и ближайшіе къ нему города, бывшіе во власти латинянъ, находились въ вассальной зависимости отъ І. А. II, какъ это видно изъ его записи, найденной въ Тырновъ. Храбрый и воинственный Іоаннъ А. II, отличался, по свидѣтельству византийскихъ лѣтописцевъ, гуманнымъ и благороднымъ характеромъ. Достигшее чрезвычайнаго блеска при жизни Іоанна А. II болгарское царство по смерти его быстро падаетъ. Причину этого слѣдуетъ видѣть въ раздорахъ бояръ, а также въ отсутствіи твердой руки правителя, такъ какъ наследники Іоанна А. II были малолѣтніи. Первымъ наследникомъ его былъ недолго царствовавшій сынъ его отъ перваго брака Коломанъ I, за которымъ слѣдовалъ сынъ Іоанна А. II отъ втораго брака Михаилъ I. Правленіе Михаила I (1245—1257) было несчастливо: при немъ Болгарія лишилась значительной части Фракіи и Македоніи, отнятыхъ у болгаръ греками. Палъ Михаилъ отъ руки дяди своего Коломана II, (или, кажется, вѣрнѣе Калояна II), сына Александра Сзастократора, брата І. А. II.

Правленіе Коломана II было весьма непродолжительно: онъ былъ свергнутъ болгарскими боярами и съ нимъ прекратилась династія А. Впрочемъ, упоминается еще одинъ царь, происходившій по женской линіи отъ этой славной династіи; это Іоаннъ А. III, внукъ по матери І. А. II, правившій съ 1277 по 1280 г. Имя А—ей послѣдъ также царствовавшій съ 1331 по 1371 г. Іоаннъ Александръ, но былъ ли онъ дѣйствительно въ родствѣ съ А—ями, это не установлено и весьма сомнительно; по всей вѣроятности, онъ произвольно прибавилъ къ своему имени имя А—нъ, какъ это раньше его сдѣлалъ Константинъ (ум. 1277), все родство котораго съ А—ми состояло въ томъ, что онъ вторымъ бракомъ былъ женатъ на дочери императора Θεодора Ласкара II, внучкѣ І. А. II по матери. Однако, еще въ XVI в. въ Константинополь былъ дворянскій византийскій родъ Асановъ, вывожившій свое происхожденіе отъ Іоанна А. III.

**Ата** (Ἄτη, „вредъ, ослѣпленіе“), въ греч. мнѣ. олицетвореніе вреда и страсти приносить вредъ, дочь Зевса или Эриды, которая странствуетъ надъ головами людей, помрачая ихъ разумъ. Самъ Зевсъ поддался ея всеисильной власти, когда онъ, ослѣпленный ею, поторопился произнести клятву, благодаря которой Ираклъ (см.) попалъ въ власть Эврисея. Раздраженный отецъ низвергъ за это подстрекательницу съ Олимпа, и съ тѣхъ поръ она бродитъ среди людей, сѣя несчастія. За ней медленно ходятъ Литы (Λιτάι, „мольбы“) и стараются исправить причиненный ею вредъ. Въ послѣдствіи, это нравственно-религіозное олицетвореніе распространилось на всякое грѣховное дѣло и простекающее изъ него неизбежное наказаніе (мученія совѣсти), вслѣдствіе чего у трагиковъ А. является уже не виновницей беззаконія, а мстительницей за преступленіе, подобно Немезидѣ. См. Bergk, Bedeutung der Ate bis Aeschylus (1876).

**Атабаска**, Лосиная рѣка (Athabasca, франц. Rivière la Biche), р. въ брит. владѣніяхъ сѣв. Америки, начинается у горнаго прохода А. (2208 м.), представляющаго огромную, глетчерами окруженную котловину въ Скалистыхъ горахъ, между Маунтъ Гукеръ (5105 м.) и Маунтъ Браунъ (4880 м.); длина р. 1000 км., течетъ главн. образомъ въ с.-з. направленіи, подъ 50°30' с. ш., впадаетъ въ озеро А., имѣющее 300 км. длины и до 25 км. ширины; вытекаетъ изъ него, соединяется съ Писъ Риверъ въ Большую Невольничью р., протекаетъ Большое Невольничье оз. и называется затѣмъ Мэкензи (см.).

Названіе Атабаски носятъ также территория въ брит. влад. Канады между 55—60° с. ш. и 111° 20'—120° з. д., границ. на с. и в. с.-западными территориями, на ю. территоріей Альберта, на з. брит. Колумбіей; заним. пл. въ 300,300 кв. км.; число жит. (1890 г.) 8000 чел., изъ нихъ лишь 100 бѣлаго расы, торговцевъ или служащихъ въ

компані Гудзонова залива, живущихъ въ разбросанныхъ по странѣ фортахъ и постахъ. Большая часть страны покрыта хвойными и лиственными лѣсами; 50,000 кв. км. приходится на долю прекрасныхъ и богатыхъ прерій, въ которыхъ, несмотря на наступающіе уже въ августѣ морозы, всетаки произрастаютъ ячмень и овесъ (до 58° с. ш.). Гл. рѣка А. (см. выше), образующая частью вост. границу и принимающая Пись Риверъ, протекающую поперекъ всей территоріи. Самыя значительныя озера: озеро А. и Малое Невольничье. Залежи кам. угля обнаружены вдоль Пись Риверъ; территорія имѣетъ въ промышл. отношеніи значеніе лишь какъ область охоты, главнымъ образомъ, на бобровъ и канадскихъ оленей.

**Атабаски** (Атапаски), индѣйское племя, получившее названіе отъ рѣки А. и распавшееся на множество отдѣльныхъ индѣйскихъ народцевъ сѣв. Америки; А. сами называютъ себя тиннѣ („люди“), а англичане называютъ ихъ чевеайнъ по имени самаго многочисленнаго народа этого племени. Отдѣльныя нарѣчія А. образуютъ самостоятельный языкъ.

**Атабекъ** (турецк.), названіе воспитателей принцевъ при дворѣ сельджукскихъ султановъ, сдѣлавшихся впослѣдствіи независимыми правителями южной Персіи.

**Атава Сергѣй** псевдонимъ С. Н. Терпигорева.

**Атавизмъ** (лат. *atavus*, „праотець“), появленіе у внуковъ и правнуковъ извѣстныхъ чертъ организаціи, въ большей степени или исключительно свойственныхъ дѣдамъ и прадѣдамъ, но не отцамъ и матерямъ ихъ. Къ такимъ чертамъ могутъ относиться какъ морфологическіе признаки, напр., нѣкоторыя особенности цвѣта и строенія, такъ и умственные и нравственныя качества, а также предрасположеніе къ извѣстнымъ болѣзнямъ. Особ. часто явленія А. наблюдаются у смѣшанныхъ расъ, причемъ тотъ или другой индивидъ позднѣйшей генерации возвращается къ типу, свойственному одному изъ отдаленныхъ предковъ. Впослѣдствіе этого А. играетъ большую роль въ ученіи Дарвина, такъ какъ внезапное появленіе какой либо рѣзкой особенности организаціи можетъ дать иногда указаніе на происхожденіе животнаго или растенія. Такъ, большая часть сортовъ нашихъ плодовъ становятся похожими на первоначальную дикую форму, если ихъ разводить изъ сѣмянъ, а не путемъ прививокъ; у самыхъ различныхъ породъ домашнихъ животныхъ при случаѣ появляются признаки, свойственные дикой формѣ, напр., у домашнего голубя—отличительныя черты сизаго голубя (*Columba livia*), почему его и считаютъ родоначальникомъ всѣхъ нашихъ безчисленныхъ домашнихъ породъ голубей. Обыкновенно дѣло ограничивается возвратомъ къ какому нибудь одному признаку, напр., у домашней лошади показываются цвѣт-

ныя кольца на ногахъ, намекающія на близкаго къ зебрѣ родоначальника, или у ней вмѣстѣ съ копытомъ появляются небольшіе боковые пальцы и тѣмъ напоминаютъ трехпалую третичную форму лошади, гиппариона (*Hipparion*). Прежде подобныя явленія объясняли особымъ закономъ скрытой или запоздалой наследственности, теперь же они проще объясняются тѣмъ, что въ силу такъ называемаго основного біогенетическаго закона каждый организмъ до извѣстной степени проходить въ своемъ индивидуальномъ развитіи стадіи, свойственныя его предкамъ, а потому можетъ остановиться на одной изъ раннихъ ступеней развитія и удержать какой либо изъ ея признаковъ. Нѣкоторыя уродства, напр., микроцефалію (см.) также старались объяснить А. (возвратомъ чловѣка къ обезьяноподобнымъ предкамъ), но такія очевидно болѣзненные явленія доказательствомъ происхожденія чловѣка сами по себѣ служить не могутъ.

**Атайка**, названіе въ Сибири утки (*Tadorna tadorna*), см. *пыганка*.

**Атака**, военн., см. *аттака*.

**Атакама**, 1) чилийская пров., между 25° 50' и 29° 20' ю. ш., число жит. (1892 г.) 68,855 ч. Почва тощая, бѣдна водой, не плодородная, въ особенности на с. Лишь узкая полоса вдоль небольшихъ рѣкъ годна для воздѣлыванія пшеницы, ячменя, винограда, плодовъ и въ настоящее время почти вполне удовлетворяетъ потребностямъ провинціи. Къ мѣсторожденіямъ полезныхъ ископаемыхъ ведутъ желѣзныя дороги. Гл. г. Копіано.

2) Бывшій департаментъ (пров. Литораль) республики Боливій, въ силу договора отъ 4-го апрѣля 1884 г. уступленный Чили. Изъ этого департамента теперь образована провинція Антофагаста (см.).

3) Санъ Педро де А., г. въ чилийской провинціи Антофагаста, у сѣв. края большаго солонца А. Жители, числомъ (1891 г.) 2665 чел., являются посредниками торговыхъ сношеній между Боливіей и прилегающими къ морю областями.

4) пустыня А., сѣверная часть принадлежала Боливій, а южная Чили, по съ 1879 г. вся А. входитъ въ составъ Чили, простирается отъ 23—27° ю. шир., больша часть А. принадлежитъ провинціи Антофагаста, меньшая часть провинціи А. (см. выше). Преимущественно каменистая, мѣстами песчаная, страна поднимается отъ моря вначалѣ почти отвѣсно на высоту отъ 600—1000 м., затѣмъ сравнительно отлого и образуетъ наконецъ плоскогоріе съ высотой отъ 3500—4000 м., на которомъ мѣстами выдѣляются отдѣльныя группы горъ. Въ плоскихъ котловинахъ страны образуются обширныя соляныя болота и озера, по берегамъ которыхъ нерѣдко встрѣчается борнокислая известь; еще болѣе богатыя отложения натровой селитры третичнаго или четвертичнаго образованія, вмѣстѣ съ каменною солью, содой и т. д.,

находятся на незначительной глубинѣ въ подпочвѣ, либо прямо на поверхности. Основу геологическаго строенія А. составляютъ древнія кристаллическія породы, содержащія часто мѣдныя руды, но, гл. образомъ, верхніе юрскіе, мѣловые известняки и мергеля, а также болѣе молодыя изверженныя породы (андезиты и трахиты). Во многихъ мѣстахъ эти отложенія прорѣзываются жилами серебряной руды. Степной характеръ страны обусловливается крайнимъ недостаткомъ дождей, объясняемымъ тѣмъ, что южныя вѣтры, дующія изъ областей съ болѣе высокимъ атмосфернымъ давленіемъ, до 35° ю. ш., приносятъ воздухъ, температура котораго ниже температуры близъ находящагося моря. Когда дуютъ эти вѣтры, то погода болѣею частью ясная и безъ дождя; лишь въ теченіе 3—4 болѣе холодныхъ мѣсяцевъ дуютъ переменные вѣтры, тогда наступаютъ густые туманы. Бури почти совершенно отсутствуютъ; температура выказываетъ очень большое постоянство. Все степныя растенія, травы или низкіе кустарники; лишь около воды, да на высотѣ 2500 м. попадаются деревья. Представителями царства животныхъ являются: гуанако, викунья, небольшая лисица, хинхила; мѣстами попадаетъ пума; изъ птицъ водятся: кондоръ, соколы, совы, зяблики, куропатки, голуби, фламинго, на с.—пагогонскій страусъ; много ящерицъ, но очень мало змѣй и рыбъ. Многочисленное население плоскогорія занимается овцеводствомъ и охотой на гуанако и викунья. См. Philippi, Reise durch die Wüste A. (Галле 1860); A. Pissis in den „Mitteilungen des Vereins für Erdkunde zu Halle“, 1878.

**Атакамитъ**, минералъ, встрѣчающійся какъ въ маленькихъ ромбическихъ кристаллахъ, такъ и въ сплошныхъ, обыкновенно почковидныхъ массахъ зернистаго сложенія; зеленаго цвѣта, просвѣчивается или вовсе непрозраченъ. Твердость 3—3,5; уд. вѣсъ 3,69—3,70. Состоитъ изъ водной окиси мѣди и хлористой мѣди ( $\text{CuCl}_2 + \text{Cu}_2\text{H}_6\text{O}_6$ ); находится въ Новомъ Южномъ Уэльсѣ, Зап. Африкѣ, особенно въ Чили и Перу (въ Атакамѣ, у зал. Альгодоналесъ). Привозится изъ означ. мѣстъ въ Европу, какъ прекрасная мѣдная руда.

**Атаки**, крупное мѣстечко въ Бессарабск. губ., Сорокск. у., на правомъ берегу Днѣстра, противъ гор. Могилева-Подольскаго на Днѣстрѣ. Населеніе 6120 чел., преимущественно евреевъ; значит. торговля, выдѣлка кожъ, вина.

**Атакпаме**, городъ дагомейцевъ въ нѣмецкой области Того въ Гвинеѣ, съ франц. миссіон. станціей и 10,000 жит.

**Атаксія**, неспособность къ координированному движеніямъ, обусловливаемая различными причинами (при алкоголизмѣ, послѣ дифтерій), но гл. обр. является важнымъ симптомомъ спинной сухотки, при чемъ обнаруживается прежде всего въ нижнихъ конечностяхъ; при вставаніи

больные раздвигаютъ ноги, чтобы найти твердую точку опоры; походка развалистая, ноги поднимаются слишкомъ высоко и при опусканіи производятъ топотъ. Рѣдко наблюдается наследственная А.

**Аталанта**, имя двухъ греческихъ героинь. 1) А., дочь царя Яза (Язія) и Климены, была вскормлена медвѣдицей и отличалась дѣвственнымъ цѣломудріемъ. Она убила кентавровъ Река и Гилея, преслѣдовавшихъ ее, первая нанесла рану калидонскому вепрю и принимала участіе въ походѣ аргонавтовъ. Возлюбленнымъ ея былъ Милантовъ.

2) Віотійская А., дочь царя Схинея, прославилась своей красотой и проворствомъ. Всякій, добывавшій ея руки, долженъ былъ состояться съ нею въ бѣгѣ, побѣдителю она достанется въ супруги, побѣжденный же долженъ пасть отъ ея руки. Побѣдилъ Иппомея съ помощью золотыхъ яблокъ, подаренныхъ ему Афродитой: онъ ронялъ ихъ по дорогѣ, А. подбирала ихъ, и онъ раньше достигъ цѣли. Раздраженная неблагодарностью Иппомена Афродита зажгла въ немъ такую сильную любовь къ А., что онъ, забывшись, обнажилъ ее въ храмѣ Кибелы, за что они были оба превращены въ львовъ, которыми запрягалась ея колесница.

**Аталанти** (Таланта), гор. въ греч. помосѣ Фтіотида и Фокида, въ 6 клм. отъ Аталантскаго пролива, отдѣляющаго материкъ Греціи отъ острова Эвбеи, 1708 жит. (1889), производитъ прекрасный табакъ.

**Аталія**, дочь израильск. царя Ахава и Іезавели, супруга Іорама, царя Іудеи, мать царя Ахази. Послѣ того какъ послѣдній палъ отъ руки Іегу (843 г. до Р. Хр.), А. истребила все мужское поколѣніе царскаго дома и стала царицей Іудеи. Одинъ лишь Іоасъ, одноплѣтній сынъ Ахази, былъ спасенъ жрецами, и когда царица стала покровительствовать служенію Ваалу, онъ былъ помазанъ на царство; А. была умерщвлена (837). Судьба А. послужила темой для трагедіи Расина, хоры которой написаны Мендельсономъ Бартольди.

**Аталыкъ Гази**, титулъ, принятый Якубъ-бекомъ (см.) послѣ того, какъ онъ провозгласилъ себя ханомъ Джити-Шаара (вост. Туркестанъ), на мѣсто Бузурунь-хана.

**Атамани**, см. *Аваманія*.

**Атаманскій** лейбъ-гвардіи казачій Е. И. В. наслѣдника цесаревича полкъ, сформированъ изъ донскихъ казаковъ въ 1802 г.; въ 1842 г. присоединена уральская сотня, съ 1829 г. причисленъ къ гвардіи. Боевыя отличія: георгіевскій штандартъ за 1812, 1813 и 1814 гг. и знаки на шапкахъ съ надписью „За Варшаву 25 и 26 авг. 1831 г.“ Кромѣ того, за 1812 г. георгіевское знамя и за 1814 г. бѣлый бунчукъ съ георгіевскимъ крестомъ и надписью „За храбрость“.

**Атаманта**, лат. назв. порѣзника (см.).

**Атаманъ**, слово по происхожденію д. б. германское (скандин. и англосакс. Head-

mann, нѣмец. Haurtmann) проникло къ намъ черезъ Польшу (малорос. отаманъ) первоначально обозначало — предводитель шайки, вольницы. Названіе „атаманъ“ появилось сперва у Донскихъ казаковъ и означало выборное лицо войсковымъ кругомъ, начальствовавшее всѣмъ казачьимъ войскомъ Дона, какъ исполнительный органъ воли казачества. Со второй половины XVII в. власть войскового атамана увеличивается, а съ первой четверти XVIII в. перестаетъ быть выборной; Петръ I, наградивъ атамановъ Донскаго войска „насъкой“ и „перначемъ“, сталъ назначать ихъ и поставилъ въ зависимость отъ Верховной власти. На Запорожѣ появились атаманы издавна, какъ главные начальники самостоятельныхъ частей. Кошевой отаманъ — выборный глава Коша Запорожскаго, т. е. всей сѣчи; отаманъ куренный, начальникъ куреня, отдѣла запорожской сѣчи. Въ Украинѣ же были отаманъ сотенный — первое лицо послѣ сотника въ сотнѣ, отаманами назыв. сельскаго старшину, еще изгасри это — сельскій выборный старѣйшина и судья. Атаманомъ наказнымъ въ Великомъ и Малор. называли исполняющаго должность настоящаго атамана въ его отсутствіе. Нынѣ Атаманомъ всѣхъ казачьихъ войскъ считается Наслѣдникъ Престола, отдѣльными же казачьими войсками управляютъ назначаемые Правительствомъ наказные атаманы. По объясненію В. Дая, названіе атамана почетно для казака такъ-же, какъ названіе солдата — кавалеромъ. Встрѣчаются также названія разбойничьяго атамана; называютъ въ иныхъ мѣстахъ атаманомъ старшаго пастуха или чабана, старшину рыболовной артели (ватаманъ) и т. п.

**Атамась**, см. *Аванантъ*.

**Атанарихъ**, первый вожь Вестготовъ, изъ дома Балтовъ, находился сначала подъ верховнымъ владычествомъ остготскаго короля Германриха. Въ 375 въ войнѣ съ гуннами отступилъ, съ языческой частью своего народа, въ обнесенный окопами густой лѣсъ между Дунаемъ и Прутомъ, но былъ принужденъ слѣдовать за своими товарищами Фридигерномъ и Аблавиемъ, ушедшими 376 впередъ черезъ Дунай въ Римскую имперію, гдѣ участвовали въ сраженіи вестготовъ съ римлянами. Сдѣлавшись, послѣ смерти Фридигерна, предводителемъ вестготовъ, А. согласился на миръ съ Θεодосіемъ Великимъ; и когда онъ (381) умеръ въ Константинополь, на римскую службу перешло все его войско. Θεодосій пріобрѣлъ расположеніе тѣмъ, что устроилъ А. торжественныя похороны, а по отношенію къ его дружинѣ велъ себя великодушно и щедро.

**Атанать**, см. *Аванантъ*.

**Атакъ**, см. *Аттокъ*.

**Атапаски**, см. *Атбаски*.

**Атараксія**, (греч.) неколебимое душевное спокойствіе, у древнихъ скептиковъ цѣль изъ скептическаго философствованія,

потому что, сомнѣваясь во всемъ, никакія противорѣчивыя мнѣнія тревожить не могутъ.

**Атаргатисъ**, см. *Деркетю*.

**Атаульфъ**, король вестготскій, зять Алариха (см.), и его преемникъ (410). Привелъ въ Италію готовъ и гунновъ. Убѣжденный въ томъ, что готы, по своему суровому нраву, неспособны основать новое царство, старался не разрушить, а возстановить Римскую имперію. Къ тому же онъ сильно привязался къ Плацидіи, сестрѣ имп. Гонорія, попавшей въ плѣнъ къ готамъ. А. заключилъ съ Гоноріемъ договоръ, по которому онъ, въ качествѣ римскаго полководца, обязывался завоевать ему Галлію вновь. А. дѣйствительно отнялъ ю. Галлію у варваровъ и женился (414) на Плацидіи; но во время одного успѣшнаго похода въ Испанію былъ убитъ въ Барселонѣ товарищемъ казеннаго по внушенію А. начальника римской гвардіи.

**Атаумазія** (греч.), состояніе, когда ничто не удивляетъ, происходящее не вслѣдствіе простой безмысленности, ни тупого равнодушія, но вслѣдствіе высшей мудрости, т. е. полнѣйшаго уразумѣнія сущности (г-жа де Сталь: „tout comprendre c'est tout pardonner“) и достоинства; отсюда покой.

**Атбаны**, Албаны, одно изъ трехъ главныхъ племенъ, изъ которыхъ состоитъ большая киргизская орда. А. кочуютъ по обѣимъ сторонамъ р. Или въ Семирѣченской обл. и Заилийскомъ краѣ Семипалат. обл. Число ихъ считается около 15,000 чел.

**Атбара** (Astaboras древнихъ), самый сѣв. прит. Нила, бер. нач. въ Абиссиніи, близъ оз. Тана, наз. сначала Гандова, потомъ Гоангъ и накоецъ А. Въ дождливое время значительная рѣка. А. на нѣсколько мѣсяцевъ въ году высыхаетъ; впадаетъ въ Ниль послѣ теч. въ 1120 км. южнѣ Бербера. Значительнѣйшій его притокъ, Сетить, наз. въ началѣ Таказъ, образуется въ вост. Абиссиніи, прорѣзываетъ горную страну Амгара и Тигре и впадаетъ при Томатѣ. Изъ др. притоковъ имѣютъ значеніе Саламъ, Мэкамъ и б. ч. безводный Гашъ. При А. въ 1899 г. англичане одержали побѣду надъ махдистами, рѣшившую участь махд. царства.

**Атбасарская станица**, на рѣчкѣ Атбасаркѣ, подъ 41°40' с. ш. 65°22' в. д., основана въ 1846 г. Администр. и торговый центръ уѣзда. Жит. 3368 душъ, браковъ въ 1897 г. заключ. 23, род. 148 (77 мальч. и 71 дѣв.), ум. 72 (39 мужч. и 33 женщ.), дрирость 76 душъ. Пріемный покой на 5 кроват., гдѣ имѣется своя аптека, откуда отпуск. медикам. населенію всего уѣзда, такъ какъ волын. аптекъ нѣтъ. Двѣ ярмарки: весенняя, — Петровская, съ оборотомъ, превыш. 2 мил. руб., на котор. сѣзжаются торговцы изъ Тобольск., Орен., Пермс. губ., Туркест. и Бухары, и осенняя — Знаменская. На обѣ ярмарки свозятся произвед. скотоводства, скотъ (преимущ. бараны), жизнен. припасы, войлоки, азіятс. тов., европейск.

стекл., фаянсов., желѣзн. и кожевен. издѣлія, мануфакт., галант., москат. и др. товары. Съ наступл. холодн. врем. заготовл. мясо на предстоящ. зиму какъ для мѣстн. потребл., такъ и для сбыта за предѣлы Акмол. обл., для чего идетъ забойка скота въ значит. размѣрахъ; такъ, въ 1897 г. было убито: 2872 гол. кр. рог. скота, 4749 мелк. и 149 лош. Мѣстопробываніе уѣзда. начальника, врача, миров. судьи.

**Атбасарскій уѣздъ**, Акмолинск. обл., лежитъ почти въ серединѣ Киргизъ-Кайсацкой степи, занимаетъ огромное пространство въ 244,646,5 кв. в. Въ предѣлахъ его проходятъ гранито-порфиров. отроги Арганино-Улутавскихъ горъ, откуда стекаютъ главн. рѣки уѣзда Ишимъ—притокъ Оби, и Сары-су, а также степн. рѣчки, теряющіяся въ пескахъ, озерахъ и болотахъ; здѣсь располож. обширн. лугов. пространства, служащ. главн. мѣстомъ кочевыхъ киргизовъ большей части уѣзда. Постоян. населен., по переписи 1897 г., опредѣл. въ 85,189 чел. (43,845 м., 41,341 ж.), въ томъ числѣ городск. 2662; изъ этого числа осѣдлыхъ 11,659 чел., остальн. — кочевники. Въ уѣздѣ одна казачья станица, 3 волости, къ котор. припис. 13 крестьянск. поселеній. Киргизск. насел. скопляется въ 12 вол. и 62 аулахъ съ 13,680 кибитками. Для русск. заселеній уѣздъ открытъ въ 1839 г., когда были вызваны малорос. казаки, кот. и были перв. пионерами въ глухомъ негостепримномъ краѣ; въ 1878 г. были нарѣзаны 7 участ. съ водвореніемъ 819 ревиз. душъ. Этотъ опытъ былъ неудаченъ, такъ какъ участки были выбраны безъ соображенія хозяйственныхъ нуждъ, а потому оказались недостат. удобными для обработки земель, выгоновъ, сѣнокосовъ и пр. Въ лучшихъ услов. оказались самовольн. переселенцы изъ Самарск., Воронеж., Харьк. губ., Донск. области, выбиравшіе участки по собствен. желанію и осѣдавшіе на облюбован. мѣстахъ. Съ 1889 г. уѣздъ включенъ въ число мѣстност., куда допускаются добровольн. переселенцы на свободныя казенныя земли. До 1889 г. въ уѣздѣ было 9 сел. съ 970 семьями, въ 1890—97 г. образ. 4 посел. съ 451 семьей. Неблагопр. почвен. и климатич. услов., сильныя жары лѣтомъ, сухіе вѣтры во время созрѣв. хлѣбовъ, недостатокъ влажн. и заморозки въ началѣ и концѣ лѣта сильно вредятъ успѣхамъ хлѣбопаш., которое, однако, увеличив. съ каждымъ годомъ. Вліяніе переселенцевъ благотворно не только на казаковъ, которые до 1880 г. считали свои земли неудобн. для хлѣбопаш., а теперь поголовно сѣютъ и даже примин. за садоводство, но даже на киргизовъ, кот. понемногу принимались за обработку земли. Всего же было посѣяно въ 1897 г. 69,000 пуд. пшеницы, 8620 п. ячм., 1026 п. прос., 16,434 п. овса, 10,016 п. картоф. Обыкновенный, по наблюд. за послѣд. 12 лѣтъ, средн. урожай самъ 10—11. Урожай травъ у казаковъ 24,000 копенъ, крестьян. 27,200 коп., киргиз. 456,000 коп. или по 33,3 коп. на кибитку,

что весьма достаточ., такъ какъ они свои стада держатъ круглый годъ на подножн. корму. У киргизовъ считается до 200,000 лош., 69,850 гол. кр. рогат. скота, до 756,000 овецъ прост., 13,500 козъ и до 48,000 вербл. Число это далеко ниже дѣйствит. и скрывается мѣстн. киргизск. населеніемъ. У казаковъ числится лош. 2168, крупн. рог. скота 1645, овецъ 132, верблюдовъ 20; у крестьянъ лошад. 3060, крупн. рог. скота 9192, овецъ 9807, козъ 87. Казаки были первыми колонистами Акмол. области, въ томъ числѣ и Атб. уѣзда, въ средн. имъ приход. до 200 дес. на семью; крестьян. отвод. по 15 дес. изъ террит., наход. въ пользов. киргиз., такъ какъ вся земля степи признана государственной. Лѣсовъ нѣтъ. Для построекъ употребляется глина и кое-гдѣ камень. Фабрично-заводск. завед. 24, съ 72 раб. и производ. 6000 руб., изъ нихъ наиболѣе крупн. 3 салотопни. Въ степь навѣзжаютъ русск. торговцы, а также развѣзжаютъ киргизск. скупщики, кот., частью покупаютъ, а больш. частью, вымѣниваютъ производ. кочевниками сырье на мануфакт. и др. товары и затѣмъ перепродаютъ рус. купцамъ. Бракъ въ 1897 г. заключено между русск. 109, а киргиз. 320, всего 429. Родил. 1302 кирг., 697 русск., ум. 1015 кирг. и 332 русск., приростъ киргиз. 287, русск. 365. Окладные сборы по 4 руб. съ кибитки, госуд. по 1 руб. 50 к. поземельн. Крестьяне платятъ оброчн. подать по 15 к. съ дес. удобн. земли и позем. сборъ въ размѣрѣ 30% оклада оброчн. Уѣздъ раздѣленъ на 2 врачевн. и 2 ветерин. участка.

**Атва**, птица, въ Арханг. губ., см. *чайка*.

**Атвудова машина**, приборъ, служащій для опытнаго доказательства законовъ свободнаго паденія тѣлъ. Онъ даетъ возможность, не измѣняя законовъ движенія, уменьшить по произволу ускореніе падающаго тѣла, увеличивая массу его добавочнымъ грузомъ. Машина (см. рис.) состоитъ изъ вертикальн. столба метра въ 2 вышиною; на вершинѣ его блокъ на горизонтальн. оси; черезъ блокъ перекинуть шнурокъ съ двумя взаимно уравновѣшивающимися грузами на концахъ  $q$  и  $p$ . Наложимъ на грузъ  $p$  небольшой перегрузокъ ( $m$ ); грузъ  $p$  начнетъ опускаться съ равномернымъ ускореніемъ, а другой грузъ подниматься. Сила, притягивающая къ землѣ перегрузокъ, приводитъ въ движеніе всю массу обоихъ грузовъ и перегрузка, и эта масса пріобрѣтаетъ ускореніе  $g'$ , которое относится къ ускоренію  $g$  свободнаго паденія, какъ  $m$  къ  $m+2p$ ; а потому  $g'$  тѣмъ ближе къ  $g$ , чѣмъ менѣе перегрузокъ. Къ столбу А. машины подвѣшенъ сбоку секундн. маятникъ  $g$ , съ первымъ ударомъ котораго падаетъ мостикъ  $S$ , расположенный противъ нулевого дѣленія сантиметровой шкалы. Грузъ съ перегрузкомъ, помѣщенный на мостикъ, начинаетъ опускаться и черезъ секунду ударится о горизонтальную пластинку, помѣщенную на разстояніи  $1/2 g'$  ниже пла-

стижки. Слѣдовательно, пространство, пройденное въ первую секунду, равно половинѣ ускоренія. Помѣстимъ затѣмъ пластинку на разстояніи  $4 \times \frac{1}{2} g'$ ;  $9 \times \frac{1}{2} g'$ ;  $16 \times \frac{1}{2} g'$  и т. д. Грузъ ударится о пластинку соответственно черезъ 2, 3, 4 сек.; окажется, так. обр., что пройденныя пространства прямо пропорц. квадратамъ временъ. Если затѣмъ въ концѣ первой сек. ( $\frac{1}{2} g'$ ) помѣстимъ пластинку съ отверстіемъ, которое пропуститъ грузъ, но задержитъ перегрузокъ съ выдающимися краями, то

падающій грузъ, уже безъ движущей силы, будетъ двигаться по инерціи равномерно, со скоростью, пріобрѣтенной въ концѣ первой секунды и со слѣдующимъ ударомъ маятника достигнетъ сплошной пластинки, помѣщенной на  $g'$  ниже того мѣста, у котораго былъ удаленъ перегрузокъ. Переминая пластинку съ отверстіемъ въ концѣ 2, 3, 4-хъ сек. а сплошную на  $2 g'$ ,  $3 g'$   $4 g'$  ниже этихъ мѣстъ, мы увидимъ, что тѣло достигаетъ нижней пластинки всегда черезъ секунду послѣ освобожденія отъ перегрузка; слѣд. докажемъ, что скорости пропорціон. временамъ паденія. Измѣняя грузъ и перегрузокъ, можно доказать, что для

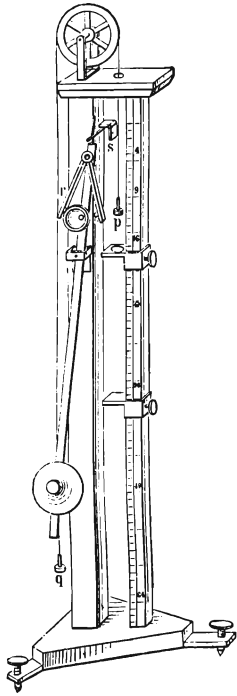

Машина Atwood'a для измѣр. силы паденія.

одной и той-же массы ускореніе пропорціон. движущей силѣ (т. е. перегрузку), а при постоянномъ перегрузкѣ ускореніе обратно пропорціон. всей массѣ. Галилей изслѣдовалъ законъ паденія (см. паденіе) при помощи наклоннаго желоба, т. к. ускореніе тѣла по наклонной плоскости тѣмъ менѣе, чѣмъ слабѣе наклонъ ея. Машина Morin'a графически повѣряетъ законы паденія. Падающее тѣло снабжено карандашомъ; оно наноситъ на вращающемся, покрытомъ бумагой, столбѣ кривую параболу съ вертикальной осью, которая подтверждаетъ, что пройденныя пространства пропорц. квадратамъ временъ. Другое приспособленіе для графической записи состоитъ въ томъ, что покрытая бумагой доска скользитъ вертикально внизъ; передъ нею вертикально же натянута упругая стальная пластинка, съ карандашемъ на верхнемъ концѣ. При началѣ паденія, пластинку заставляютъ колебаться, каран-

дашъ наносить на доску рядъ волнообразныхъ линій, при чемъ каждая послѣдующая является все болѣе и болѣе вытянутою; изъ формы этихъ линій можно также вывести вышеупомянутый законъ о пройденныхъ пространствахъ.

**Атвудъ** (Atwood), Джорджъ, физикъ, род. 1745, ум. 11 іюля 1807 г. въ Лондонѣ; питомецъ Кембриджскаго университета; изобрѣлъ въ 1784 машину, носящую его имя и служащую для изученія и провѣрки законовъ свободнаго паденія тѣлъ (см. паденіе).

**Атвудъ** (Atwood), Томасъ, англійскій композиторъ, род. 1765 въ Лондонѣ, ум. 1838 въ своемъ помѣсть Cheyne Walk около Chelsea. 9 лѣтъ отъ роду поступилъ пѣвцомъ въ королевскую пѣвческую капеллу, гдѣ обучался музыкѣ у Nares'a и Ayrton'a. Блестящія способности его обратили на него вниманіе принца Уэльскаго, будущаго короля Георга IV, посланнаго А. для усовершенствованія въ Италію. Отъ 1783 до 1784 г. онъ занимался въ Неаполѣ, а затѣмъ въ Вѣнѣ у Моцарта, отнесшаго къ нему очень тепло, въ 1787 г. вернулся въ Англію, гдѣ онъ вскорѣ занялъ различныя должности. Въ 1795 г. онъ сталъ органистомъ церкви св. Павла въ Лондонѣ, въ 1796 композиторомъ пѣвческой капеллы, въ 1821 органистомъ частной капеллы короля Георга IV въ Брайтонѣ и въ 1836 г. органистомъ пѣвческой капеллы. А. состоялъ въ дружескихъ отношеніяхъ съ Моцартомъ и Мендельсономъ. Его композиторская дѣятельность распадается на два періода: въ первомъ онъ посвящаетъ ее оперѣ, во второмъ духовной музыкѣ. На обоихъ поприщахъ онъ много работалъ и имѣлъ успѣхъ (19 оперъ, также сонаты для рояля и т. д.). Онъ является однимъ изъ значительнѣйшихъ композиторовъ Англій.

**Атезисъ** (Athesis), лат. назв. р. Этчъ.

**Атезія** (греч.), беззаконность, необузданность.

**Атеизмъ** (греч. *ἄθεος* „безбожный“), отрицаніе существованія божества. А. не представляетъ отдѣльнаго философскаго міровоззрѣнія или хотя бы системы, а обозначаетъ только отрицаніе какой бы то ни было вѣры въ Бога, могущее происходить изъ самыхъ различныхъ основаній и имѣть самое разнообразное значеніе, смотря по тому понятію о Богѣ, о которомъ идетъ рѣчь. Поэтому нѣтъ ничего удивительнаго, если въ разныя времена при разныхъ условіяхъ люди совершенно неодинаковаго міросозерцанія признавались атеистами. Въ особенности для сторонниковъ деизма представляется атеистическимъ всякое ученіе, устраняющее представленіе о внѣмировомъ Богѣ и сливающее послѣдняго въ какой либо формѣ воедино съ міромъ (пантеизмъ). По христіанскому ученію, Богъ и міръ составляютъ строго раздѣльныя субстанціи, хотя міръ и признается зависимымъ отъ Бога; всякое же стремленіе устранить этотъ дуализмъ на-

передъ уже считается атеистическимъ, все равно, признаются ли матеріальные атомы за абсолютное, послѣднее бытіе, рядомъ съ которыми ничего другого не существуетъ, или же допускается, какъ у Спинозы, неопредѣленная абсолютная субстанція, воспроизводящая изъ себя самой, въ силу внутренней необходимости своего существа, всѣ отдѣльныя явленія. Если представители воззрѣній этого послѣдняго рода протестуютъ противъ названія ихъ атеистами, то этимъ они хотятъ, съ одной стороны, оградить свое учение отъ смѣшенія его съ воззрѣніями, не признающими, что въ основѣ множества отдѣльныхъ конечныхъ вещей лежитъ одно всеобъемлющее, болѣе глубокое бытіе, а съ другой — чтобы устранить упрекъ въ неправоственности, соединяемый обыкновенно со словомъ атеизмъ. Нельзя не признать, что устраненіе дуалистическаго представленія о внѣмировомъ существованіи Бога приводитъ къ сомнѣнію въ бытіи личнаго Бога и, вмѣстѣ съ тѣмъ, подрываетъ догматъ о томъ, что нравственныя велѣнія суть заповѣди Божіи, подлежащія, какъ таковыя, исполненію; но невѣрно утвержденіе, будто атеизмомъ устраняется сама правоственность и что поэтому атеистъ долженъ быть непременно безнравственнымъ человѣкомъ. Ибо можно утверждать, что устраненіе мотива божественной награды или наказанія не уменьшаетъ возможности истинно нравственнаго поведенія, потому что и такой образъ дѣйствій можетъ почитаться нравственнымъ, при которомъ устранено всякое подозрѣніе въ эгоистическихъ мотивахъ и воля поставлена въ зависимость исключительно отъ голоса нравственнаго сужденія. Въ этомъ смыслѣ Кантъ объявилъ нравственное поведеніе независимымъ отъ его слѣдствій, даже отъ вѣры въ существованіе Бога. Но религіозная нетерпимость эксплуатировала во всѣ времена это смѣшеніе понятій, чтобы возбудить ненависть къ свободнымъ мыслителямъ, какъ это мы достаточно знаемъ изъ жизни Сократа, Спинозы, Вольфа и Фихте. Нельзя не признать, однако, что А., т. е. отрицаніе существованія внѣмироваго личнаго Бога, въ концѣ концовъ составляетъ такой же предметъ вѣры, какъ и признание этого существованія.

**Атеистъ**, послѣдователь атеизма (см.).

**Атекъ**, оазисъ, расположенный у сѣв. подножія Копетъ-Дага въ Закаспійск. обл. къ востоку отъ Ахалтекинскаго оазиса. Какъ и въ послѣднемъ, осѣдлая жизнь и земледѣльческая культура возможны только по берегамъ горныхъ рѣчекъ, служащихъ для орошенія.

**Ателектазъ легкиихъ**, состояніе легочной ткани, при которомъ альвеолы закупаются (отсутствіе воздуха) и спадаются. Врожденный А. наблюдается чаще всего у слабыхъ дѣтей, особенно у преждевременно родившихся на свѣтъ съ признаками мнимой смерти; нерѣдко развитію

А. содѣйствуетъ накопленіе слизи или меконія въ бронхахъ. Приобрѣтенный А. часто обусловливается острымъ или хронич. бронхитомъ и одновременно мышечной слабостью. Узкіе бронхи дѣтей легко закупориваются, и А. у нихъ нерѣдко наблюдается при кори, коклюшѣ, катарральной пневмоіи и пр. Закупорка бронховъ вслѣдствіе катарра дыхательныхъ путей или внѣдренія инороднаго тѣла нерѣдко вызываетъ спаденіе извѣстной части легочныхъ альвеолъ и у взрослыхъ. А. отъ сжатія легкиихъ обусловливается накопленіемъ эксудата или воздуха въ плевральномъ мѣшкѣ, рѣже опухольями, аневризмами, искривленіемъ позвоночника и пр. Дѣти, пораженные А. л., поверхностно дышатъ, слабо кричатъ, отличаются блѣднымъ даже синеватымъ цвѣтомъ лица, слабо сосутъ. Если у взрослыхъ значит. отдѣлы легкиихъ вслѣдствіе закупорки бронховъ или сдавленія самихъ легкиихъ выпотомъ и т. п. становятся совершенно не способными къ дыханію, то могутъ возникнуть тяжелья расстройства дыханія и кровообращенія: ціанозъ, венозные застои въ мозгу, печени и др. органахъ, отекъ легкиихъ и пр. При врожденномъ А. забываются о возбужденіи болѣе сильныхъ дыхательныхъ движеній путемъ рефлекторнымъ (похлопываніе по тѣлцу, обливаніе холодной водой и т. под.), очищаются ротъ отъ слизи; при скопленіи послѣдней въ бронхахъ даютъ рвотное. Въ умѣренныхъ степеняхъ болѣзни часто удается сохранить жизнь ребенка. Лѣченіе приобретеннаго А. состоитъ въ очищеніи закупоренныхъ бронховъ помощью рвотныхъ, отхаркивающихъ и пр.

**Ателлана** (*fabula Atellana*), древнеитал. народн. комедія съ устойчивыми типич. масками (какъ *commedia dell'arte* у итальянцевъ), изображавшая смѣшныя стороны деревенской и захолустной городской жизни. Ателлана процвѣтала первоначально у кампанскихъ Осковъ и получила свое названіе отъ кампанскаго города Atella. Съ конца III вѣка до Р. X. А. появилась на римской сценѣ: ее импровизировали замаскированные свободные юноши (не *histriones* = профессиональные актеры). Въ I вѣкѣ Новій и Помпійный подняли А. на степень художественной комедіи. Позднѣе, А. вытѣснилъ мимъ, но при Августѣ мы снова видимъ ея разцвѣтъ и долго еще она пользовалась распространеніемъ, пока постепенно не сдѣлалась съ мимомъ. Къ упомянутымъ маскамъ относились: *Maccus* — обжора и дуракъ (Пульчичель въ *commedia dell'arte*), *Bucco* — надутый хвастунъ и болтунъ (*Brighella*); *Pappus* — старикъ, б. ч. скупой и тщеславный хозяинъ дома (*Pantalone*); *Dossennus* — проныра и шарлатанъ (*Dottore*). См. Munk, *De fabulis Atellanis*.

**Атель**, Этиль, Итиль, 1) названіе рѣки Волги, очень употребительное въ эпоху переселенія народовъ и въ средніе вѣка; 2) городъ А. въ средніе вѣка находился

на Волгѣ въ 80 верстахъ отъ ея устья, въ 12 верстахъ выше Астрахани. По словамъ арабскихъ писателей (Ибн-Фослана, Хаджи-Халфа и др.), это былъ крупный городъ (до 10,000 жит.), населенный магометанами, христианами и идолопоклонниками, говорившими на хазарскомъ языкѣ. Городъ былъ въ 969 году разрушенъ русскими во время похода на хазаръ. Въ настоящее время только рядъ бугровъ (Жареные бугры), кучи мусора, щепля и костей указываютъ мѣсто древняго города.

**Атемаръ**, крупное селеніе (пригородъ) Пензенск. губ., Саранск. у., въ 15 в. на востокъ отъ Саранска на р. Атемаркѣ. До 1687 г. былъ укрѣпленнымъ городомъ, входившимъ въ восточную линію укрѣпленныхъ остроговъ, охранявшихъ русскія владѣнія отъ разгрома восточными кочевниками. Жителей 4792, двѣ церкви, красивый и поташный заводъ.

**А темпо** (ит. *A tempo*), въ размѣрѣ, въ размѣренномъ движеніи, въ музыкѣ означаетъ, что данное мѣсто снова должно исполнять въ первоначальномъ темпѣ послѣ того, какъ до этого темпъ былъ измѣненъ. Иногда подобное требованіе композитора обозначается также выраженіями: *a tempo giusto, ordinario* или *primo*, или просто *tempo primo*.

**Атенагоръ**, см. *Авинагоръ*.

**Атенаида**, см. *Авинаида*.

**Атений**, два писателя, см. *Авиней*.

**Атений** (*Athenaeum*, греч. *Ἀθῆναιον*), первоначально храмъ, святилище Аѣины, затѣмъ обозначеніе высшихъ ученыхъ и учебныхъ учреждений. Первый А. въ Римѣ былъ основанъ имп. Адрианомъ ок. 133—136 гг. При А. было назначено определенное число преподавателей, именно философовъ и риториковъ, здѣсь-же происходили обычныя, со времени Августа, публичныя чтенія новыхъ поэтическихъ и ученыхъ произведеній. Учрежденіе, наз. впоследствии также *Schola romana*, удержало свое названіе до V ст. Подобныя же А. основывались въ провинціи, напр., въ Ліонѣ и Нимѣ. Для вост. половины имперіи Θεодосій II основалъ ок. 424 г. А. въ Константинополѣ. Въ повѣйшее время названіе А. носили пѣкаторыя академіи, напр., марсельская. Въ Нидерландахъ среднія учебн. заведенія (*гимпазіи*) наз. А. А. наз., наконецъ, часто книги и изданія, посвященныя древнему искусству и наукѣ; изъ такихъ изданій пользуется извѣстностью изд. въ Лондонѣ подъ назв. А. еженедѣльный органъ литературы, искусства и науки, основ. въ 1827 г. и принадлежащій семьѣ Дилькѣ (*Dilke*).

**Атени**, въ прежнее время значительный городъ грузинскаго царства, построенный еще въ 184 г. грузинск. царемъ Нариданомъ; въ XVI в. былъ столицей Грузіи, но въ XVII в. совершенно до основанія разрушенъ персами. Въ 1821 г. перешелъ къ Россіи, былъ вновь заселенъ и сдѣланъ

заштатнымъ городомъ Тифлисск. губери. Горійск. у., въ 4 в. къ югу отъ гор. Гори. А. замѣчательнъ древними, относительно хорошо сохранными храмами. Окрестности славятся выдѣлкою прекраснаго вина.

**Атенодоръ**, см. *Авинадоръ*.

**Атерманныя вещества** (діатерманныя вещества), тѣ, которыя болѣе или менѣе легко пропускаютъ сквозь себя лучи наименьшей преломляемости (такъ назыв. тепловые), см. *теплопрозрачность*.

**Атерно**, см. *Пескара*.

**Атероматозное** перерожденіе артерій, выражающееся отложеніемъ известковыхъ солей въ стѣнкахъ сосудовъ и сопровождающееся мѣстами жировымъ перерожденіемъ ихъ, наступаетъ въ глубокой старости или при преждевременномъ истощеніи, — въ среднемъ возрастѣ. Вслѣдствіе этого сосуда теряютъ свою эластичность и превращаются въ неподвижныя трубки, которыя, при напряженіи или сильныхъ движеніяхъ, легко лопаются; въ другихъ случаяхъ, на внутреннихъ стѣнкахъ сосудовъ образуются кровяные сгустки. Въ первомъ случаѣ наступаютъ опасныя внутреннія кровотеченія, во второмъ смертельныя послѣдствія прекращенія питанія. Отложеніе известки происходитъ въ различнѣйшихъ участкахъ, и конечно опаснѣе всего, когда поражается близкая къ сердцу вѣнечная артерія, потому что здѣсь самое незначительное нарушеніе сердечной дѣятельности можетъ повлечь внезапную смерть. Если обизвествленіе этихъ сердечныхъ сосудовъ происходитъ медленно, тогда смерти предшествуетъ продолжительное болѣзненное замираніе сердца (*Angina pectoris*), одышка, опуханія ногъ. Менѣе опасно обизвествленіе изолированныхъ участковъ, напр. ноги, окружности матки, внутреннихъ стѣн. Весьма вѣроятно, что эти изолированныя обизвествленія развиваются вслѣдствіе страданія костей, „метаастатически“ Лѣченіе А. б. ч. предупредительное. Истощеніе организма, его физическихъ и нравственныхъ силъ, слабость сосудовъ, вслѣдствіе злоупотребленія алкоголемъ и сифилиса должно регулироваться строгой, соответствующей каждому отдѣльному случаю, діетой. Все это вмѣстѣ съ ваннами и шведскою гимнастикой можетъ очень хорошо лѣчить случаи, медленно развивающіеся. Иодистые препараты также очень употребительны. Ясно выраженный, развивающійся А. можно только облегчать симптоматическимъ лѣченіемъ.

**Атерома**, кистовидная опухоль съ кашеобразнымъ содержимымъ, плотно эластической консистенціи, величиной обыкновенно отъ горошины до куриного яйца; чаще всего встрѣчается на и подъ кожей волосистой части головы, затѣмъ на шонкѣ, рѣже на другихъ мѣстахъ поверхности тѣла. А. сами по себѣ не опасны, но нерѣдко, подъ влияніемъ внѣшнихъ раздраженій, могутъ воспаляться и послужить поводомъ къ образованію фистуль; объ-

емистыя А. на черепѣ могутъ вызвать источеніе кости, въ крайне рѣдкихъ случаяхъ даже перфорацию ея, и потому А. подвергають вылуценію.

**Атетозъ**, непрерывныя судорожныя движенія пальцевъ, продолжающіяся даже во время сна, наблюдается какъ самостоятельное нервное страданіе, или находится въ связи съ эпилепсіей, мозговыми кровоизліяніями, алкоголизмомъ и др. А. страданіе весьма упорное. Для лѣченія примѣняются бромистый кали, хлоралгидратъ, постоянный электрической токъ и др. См. Aulmont, Etude clinique sur l'athétose (Пар. 1878).

**Атимія**, *Aimia*, лишеніе правъ. Въ Аѳинахъ было три рода А.: 1) частная А. (ограниченіе правъ), примѣнявшаяся, какъ наказаніе или являвшаяся послѣдствіемъ неисполненія соответственныхъ обязанностей; 2) полная А. (лишеніе всѣхъ правъ), исключеніе изъ всѣхъ обществен. собраний, учрежденій и дѣлъ, даже изъ рынка, примѣнялась за тяжкія преступленія; и 3) полная А. съ конфискаціею имущества, тоже за тяжкія преступленія и за давно просроченный долгъ государству. Въ Спартѣ полная А. налагалась на бѣжавшихъ съ поля битвы; частная — на холостяковъ.

**Атирисъ**, Спиригера (*Athyris*, *Spirigera*) (см. табл. девонс. сист. фиг. 5—6), очень распространенный родъ вымершихъ брахіоподъ, раковины которыхъ постоянно встрѣчаются въ палеозойскихъ отложеніяхъ отъ силура до перми включительно, въ томъ числѣ и повсемѣстно въ различн. известнякахъ Россіи. Внѣшняя форма очень напоминаетъ нынѣ живущихъ въ моряхъ теребратуль; обѣ створки выпуклыя, макушка брюшной створки съ круглымъ отверстіемъ, черезъ которое у живого животного проходила мускульная ножка, служившая для прикрѣпленія раковины къ подводнымъ предметамъ; раковина имѣетъ волокнистое строеніе. Внутри раков. при хорошей сохранности очень характерный красивый ручной аппаратъ брахіоподъ, въ видѣ двухъ известковистыхъ тонкихъ пластинокъ, свернутыхъ спирально въ два конуса, правый и лѣвый, направленныхъ вершинами въ противоположныя стороны, у живыхъ животныхъ служившихъ мѣстомъ прикрѣпленія бахромчатыхъ жабръ; въ ископаемомъ состояніи спирали усѣяны обыкнов. мелкими кристалликами известковога шпата.

**Атитланъ**, озеро, наполняющее древній вулканич. кратеръ въ Гватемалѣ, имѣющее до 20 км. длины и 8 км. ширины, съ глубиною, достигающею 600 м. Озеро окаймлено живописными вулканическими скалами и не имѣетъ наружнаго стока. На его южномъ берегу величественный, нынѣ дѣйствующій вулканъ А., въ 3572 м. высоты. У подошвы вулкана древняя резиденція царей индѣйскаго племени Зутугильовъ, которое обитаетъ по берегамъ озера въ нѣсколькихъ деревняхъ въ количествѣ до 9000 чел.

**Аткарскій уѣздъ**, Саратовск. губ., занимаетъ ея средн. часть. Площ. — 10,999,8 кв. верстъ, изъ котор. 769,823 дес. пах. земли, 116,502 дес. сѣнок. и пастбищъ, лѣсной 40,348 дес., неудобн. 78,424 дес. остальн. подъ рѣками, дорогами. Поверхн. вообще ровна, пересѣч. во многихъ мѣстахъ балками, частью холмистая; въ южной части имѣетъ степной характеръ. Орошеніе достаточно; кромѣ Медвѣдицы, котор. въ 40 в. ниже уѣздн. города судоходна, протекаетъ до 40 небольш. рѣчекъ, принадл. къ системѣ Хопра и Медвѣд., изъ которыхъ наиболѣе значит. Балапда. Преобл. почва — плодородн., черноземн. Жителей, по переписи 1897 г., 290,476 душъ (143,539 м. 146,946 ж.), больше великорос., много малороссовъ и нѣмецк. колонист., поселивъ здѣсь со второй полов. XVIII в. По вѣроисповѣданію составъ въ 1898 г. слѣдующій: православн. — 257,225, единовѣрц. — 530, раскольник. — 9967, римско-католич. — 373, лютеран. — 20,943, еврейск. — 7 и магометанск. — 5. Главн. занятіе — земледѣліе. Изъ общаго колич. земли 42,5<sup>0</sup>/<sub>0</sub> прин. крестьян.; 48,7<sup>0</sup>/<sub>0</sub> — частновладѣльч., 7,7<sup>0</sup>/<sub>0</sub> — принадл. казнѣ и удѣл., 1,1<sup>0</sup>/<sub>0</sub> — городск., церковн. и монастыр. земли. Изъ частновл. дворянамъ принадл. 73,6<sup>0</sup>/<sub>0</sub>, при средн. велич. владѣн. 1582 д. Въ 1898 г. посѣяно было: пшеницы до 98,000 четв., ржи — 147,000, овса — 161,000 чет., ячм. — 1844 чет., остальн. хлѣбовъ до 18,500 чет., картоф. 145,260, подсолнечник. 851. Лошадей числится 81,765, прочаго рогат. скота 131,328 гол., овецъ прост. до 247,000, тонкорунн. 46,525, свин. 42,936, козъ 3400, верблюдовъ 22. Фабр. и заводовъ — 1015 при 1770 раб. съ произв. 1.032,773 руб. Салотопень 6, кожев. 5, выдѣл. овчинъ 55, сыромятныхъ 2, винокур. 1, водочн. 4, маслобоенъ 81, поташн. 7, паров. мельницъ 14, водян. 67, вѣтр. 561, конн. 12, круподер. 116, чугунолит. 6, кирпичн. 76. Хорошихъ лѣсовъ мало, а если гдѣ еще существуютъ, то составляютъ частную собственн. крупныхъ владѣльцевъ, у которыхъ, по облѣдованію 1887 г., было строев. лѣсу 10,915 д., дровян. 29,333 д., зарослей 6336 д.; казнѣ принадлежитъ всего 316 дес. лѣсу; крестьянамъ — 15,734 дес. Браковъ заключено въ 1898 году — 2769; род. 16,983 (8571 м., 8412 д.), ум. 13,296 (6804 м. 6494 ж.), приростъ 3685. Земскихъ школъ 63, церковно-приходскимъ и школамъ грамоты ассигнуется 1000 р. пособія; при 12 школ. читальни, библиот. Больница 1, лѣчебницъ 4, амбулаторій 1. Богадѣльни 2. Конскихъ заводовъ 10. Ярмарокъ 15. По Медвѣдицѣ 7 пристаней, съ которыхъ сплавляютъ зерно къ Ростову на Дону; извилистое теченіе Медвѣдицы и ея мелководье служатъ большіямъ препятствіемъ къ пользованію дешевымъ рѣчнымъ передвиженіемъ. Центръ торговли въ Елани, Баландѣ, Большихъ Копенахъ, гдѣ продается, главнымъ образомъ, пшеница. Много большихъ, весьма многолюдныхъ селъ, въ ко-

торыхъ населеніе считается по нѣсколько тысячъ душъ. Уѣздъ прорѣзываетъ желѣзная дорога на протяженіи болѣе 100 верстъ.

**Аткарскъ**, уѣздн. гор. Саратовск. губерн., подъ 51° 52' с. ш. 45° в. д. на прав. бер. р. Медвѣдицы, на линіи Рязанско-Уральск. ж. д. Мѣстность эта служила пристанищ. всякаго рода вольницъ и мѣстомъ дѣят. разныхъ воровск. шаекъ еще съ XV в., а потому городъ могъ возникнуть, да и то въ видѣ воинск. поселенія, не ранѣе конца XVII или начала XVIII в. При учрежден. Саратов. намѣстничества поселеніе стало въ 1780 г. городомъ. Жителей по переписи 1897 г. 9750 душъ. Браковъ въ 1898 г. заключено 61, род. 375 душъ (197 м. 178 д.), ум. 295 (158 м. 137 ж.), приростъ 80 душъ. Церквей—3. Фабрикъ и завод. 12 съ 182 рабочими и производ. 55,168 р. Ремесленниковъ 590, въ томъ числѣ 66 учениковъ. Врачей 5.

**Аткинсъ** (Atkins), Робертъ, англ. юристъ и государств. дѣятель, род. 1621 г., ум. 1709 г., бывъ адвокатомъ, судьей, 1679 г. вышелъ въ отставку и удалился въ свое имѣніе въ Глочестерскомъ графствѣ. Отсюда онъ въ 1683 г. выступилъ въ защиту лорда Росселя по знам. „рейгаузскому“ дѣлу (республиканскій заговоръ противъ жизни Карла II), а послѣ революціи 1688 г. опубликовалъ „Defence of the late Lord Russell's innocency“, содержащее въ себѣ начала, которыя впоследствии положены были въ основу законовъ объ оскорбленіи Величества. Въ 1684 г. А. защищалъ спикера Нижней Палаты, сэра Вил. Вильямса, привлеченнаго къ суду за революціонный памфлетъ. Послѣ изгнанія Якова II онъ назначенъ былъ при Вильгельмѣ III въ 1689 г. первымъ президентомъ суда казначейства (Court of Exchequer); въ томъ же году онъ сдѣлался спикеромъ палаты. Въ 1694 г. А. вышелъ въ отставку. Его „Parliamentary and political tracts“ (1734 г., 2 изд. 1741 г.) составляютъ цѣнный вкладъ въ литературу о государств. исторіи Англии. Сынъ его, сэръ Робертъ А., род. 1657 г., ум. 1711 г., составилъ цѣнный трудъ по исторіи Глочестерскаго графства (1712 г., 2 изд. 1768 г.).

**Атланта**, гл. г. сѣв. америк. штата Георгія, въ 10 км. отъ рѣки Чаттахучи, узлов. пунктъ 8 желѣзныхъ дорогъ; въ А. имѣются: капитолій, университетъ для негровъ, медицинская школа, колледжъ для женщинъ, бібліотека. Гл. предметы промышленности: желѣзо, хлопокъ, табакъ; много литейныхъ заводовъ и мельницъ; оживленная торговля хлѣбомъ, хлопкомъ и табакомъ; число жит. (1890 г.) 65,533 чел.

**Атлантида**, баснословный континентъ, занимавшій пѣвогда часть Атлантическаго океана по мифическому сказанію, о которомъ единственное свидѣтельство осталось въ твореніяхъ Платона (въ Тимей и Крити) со словъ Солона, въ свою очередь рассказывавшаго со словъ одного египет-

скаго жреца. Подобными баснословными сказаніями, какъ извѣстно, полны повѣствованія древнихъ писателей. Миѣ объ А. имѣеть, однако, особый интересъ, такъ какъ толкованію его посвящена цѣлая литература, а въ связи съ нимъ стоитъ и происхожденіе самого названія А. океана. Несмотря на детальныя подробности въ разказѣ Платона о громаднхъ размѣрахъ А., болѣе Азіи и Ливіи вмѣстѣ взятыхъ, ея положенію за Геркулесовыми Столбами (Гибралтаромъ), ея царяхъ, войнахъ съ египтянами и обитат. древней Греціи, внезапной гибели въ одну ночь въ волнахъ океана и пр., — разказъ справедливо подвергался сомнѣнію съ фактич. стороны еще Страбономъ и Плиніемъ. Происхожденіе сказанія, какъ и всякаго иного мифа или легенды, не требуетъ фактическаго матеріала, относящагося всецѣло къ одной опредѣленной мѣстности и одному опредѣленному событію. Миѣ суммируетъ разнородныя частичныя данныя, связывая ихъ путемъ фантастическаго творчества въ одно стройное, но сильно преувеличенное и опозитизированное цѣлое. Несомнѣнно, что народы древности стремились проникнуть за таинственные Геркулесовы Столбы, хотя бы путемъ спекулятивныхъ измышлений, которымъ вѣрили многіе, тѣмъ болѣе, что внезапное разрушеніе и исчезновеніе въ морѣ небольшихъ острововъ, явленіе, случившееся въ вулканической Греціи. У самого Платона сказаніе объ А. описывается не само по себѣ, какъ географическій фактъ, а какъ поэтическій разказъ въ видѣ иллюстраціи тѣхъ этическихъ и политическихъ идей, которыя имѣли въ виду діалоги Платона. Особенно много спекулятивныхъ трактатовъ на тему объ А. появилось со стороны изслѣдователей, видящихъ въ каждомъ миѣ реальную подкладку; каждый изъ нихъ для подтвержденія своихъ предположеній произвольно отбрасывалъ нѣкоторыя мѣста разказа Платона, чаще всего наиболѣе существенное и характерное въ немъ точное указаніе географическаго положенія А. за устьемъ Геркулесовыхъ Столбовъ; Рудбекъ относилъ А. къ Скандинавіи, Балъ помѣщалъ ее на с. Азіи, Вирхеробъ и др. видѣли въ ней Америку, на которую случайно попали финикійскіе мореплаватели; Норовъ, а за нимъ недавно Карножицкій, помѣщаютъ А. въ с.-в. углу Средиземнаго моря, но, конечно, все это не А. Платона за Геркулесовыми Столбами. Во всякомъ случаѣ, точная геологическая наука, въ связи съ географіей животныхъ и растений, совершенно исключаютъ возможность въ историческое время и вообще за все извѣстное намъ время существованія чловѣка находенія на мѣстѣ хотя бы части современнаго А. океана, особаго континента, остатками котораго являлись бы нынѣшніе Асорскіе и Канарскіе о-ва. Современная геологія съ своей стороны выставляетъ въ качествѣ одной изъ

вѣроятныхъ гипотезъ, объясняющихъ распредѣленіе и распространеніе нѣкоторыхъ ископаемыхъ растительныхъ и животныхъ типовъ — существованіе А. континента въ первый разъ въ теченіе большей части палеозойской эры и второй разъ въ третичномъ періодѣ во время олигоцена и нижняго миоцена. Оба раза А. материкъ долженъ былъ занимать по этому предположенію сѣверную часть А. океана. Нѣкоторые геологи признаютъ также существованіе Южно-Атлант. материка, распавшагося въ началѣ третичнаго періода. См. Rudbeck, *Atlantica* (Упсала 1875—78, 3 т.); Baily, *Lettres sur l'Atlantide de Platon* (Парижъ 1779); Burcherod, *De orbe novo non novo* (Альтдорфъ 1685); Martin, *Etudes sur le Timèe de Platon* (Парижъ 1845); Noroff, A., *Die Atlantis nach griechischen und arabischen Quellen* (Спб. 1854); Карножидкій („Научное Обзорніе“ № 2, Спб. 1897); Clarke, *Examination of the legend of A.* (Лонд. 1886); Heer, O., *Urwelt der Schweiz* (Цюрихъ 1879); Neumaug, M., *Erdgeschichte* (Лейпц. 1895, 2 изд.; русск. изд. Спб. 1898).

**Атлантиды**, название плеядъ и гиадъ, дочерей Атланта.

**Атлантикъ Сити**, значительный курортъ въ сѣв.-америк. штатѣ Нью Джерси, въ 85 км. на ю. в. отъ Филадельфіи, число жит. (1890 г.) 13,055 чел.

**Атлантическій океанъ**, часть всемірнаго океана, заключающаяся между сѣв. и южн. полярнымъ кругомъ, материками Америки, Европы и Африки, отдѣленная меридіаномъ, проходящимъ черезъ мысъ Горнъ, отъ Тихаго океана, а меридіаномъ, проходящимъ черезъ мысъ Доброй Надежды, отъ Индійскаго океана. Атлантическій океанъ занимаетъ площадь въ 79.721,274 кв. км., причѣмъ не приняты въ расчетъ входящія въ его составъ внутреннія и береговыя моря; включая всѣ эти послѣднія, площадь исчисляется въ 88.634,133 кв. км. Гумбольтъ первый обратилъ вниманіе на то, что А. о. имѣетъ форму большой продольной долины. Воковыя углубленія и выступы этой долины (мысъ С.-Рока и Гвинейскій заливъ, Зеленый мысъ и Мексиканскій заливъ) и другія линіи западнаго и восточнаго береговъ поразительнымъ образомъ соотвѣтствуютъ другъ другу. Самое краткое разстояніе между противоположными берегами (943 км.) находится вблизи экватора (между Сиерра Леоне и мысомъ Санъ Рока) и равняется разстоянію отъ Гавра до Москвы. Длина и расчлененность береговой линіи А. о. превосходитъ таковую же всѣхъ другихъ океановъ вмѣстѣ взятыхъ. Относительная глубина различныхъ пунктовъ А. о. за послѣднее время такъ тщательно измѣрена, что получилась возможность составить довольно наглядную карту этихъ глубинъ. По такой картѣ видно, что по длинѣ океана тянутся два возвышенія, изъ которыхъ одно, сѣверное, отъ Сѣвернаго Ледовитаго океана до 15° с. ш.,

и другое, южное, отъ Южнаго Ледовитаго океана до экватора. Сѣверное плоскогорье извѣстно подъ именемъ Азорской возвышенности или „Dolphin-Rise“, южное же называютъ Челенджеровой возвышенностью. Третье, болѣе значительное возвышеніе располагается съ вост. на зап. между двумя первыми, вдоль экватора нѣсколько къ сѣв. отъ него. По обѣ стороны этихъ подводныхъ возвышенностей бассейны въ 4—6000 м. глубины отдѣляютъ ихъ отъ материковъ. Восточный бассейнъ достигаетъ въ сѣверн. полуш. въ трехъ мѣстахъ болѣе 6000 м. глубины, а именно къ з. отъ Канарскихъ о—вовъ, къ з. отъ о—вовъ Зеленаго мыса и между ними. Въ южной же части А. о. наибольшая до сихъ поръ изслѣдованная глубина, подъ 6° 2' ю. ш. и 1° 51' в. д., не превышаетъ 5486 м. На мелкихъ мѣстахъ восточной стороны располагается отмель Нѣмецкаго моря, на которой лежатъ Великобританія и Ирландія и которая еще въ четвертичномъ періодѣ нѣкоторое время была сухою и сливалась съ европ. континентомъ; затѣмъ особеннаго вниманія заслуживаетъ возвышенность морского дна къ ю. з. отъ мыса Винцентъ. На ней по направленію къ Мадейрскимъ о—вамъ открыта мель Горринга подъ 36° 30' с. ш. и 11° 37' з. д. всего въ 55 м. глубиною. Другая плоская отшель Дація, въ 90—150 м. глубины, лежитъ на с. отъ Канарскихъ о—вовъ, подъ 31° 10' с. ш. и 13° 30' з. д. Западная сторона сѣверн. части А. о. показываетъ между Бермудскими о—вами и о. Св. Томы мѣстами болѣе 7000 м. глубины. На с. отъ Бермудскихъ о—вовъ встрѣчаются также весьма глубокия мѣста свыше 6000 м. и замѣчательно рѣзкіе переходы отъ малой глубины къ очень большой. Самыя глубокия извѣстныя намъ мѣста А. о. показываютъ 8341 м. подъ 19° 39' с. ш. и 66° 26' з. д. и 7723 м. подъ 19° 30' с. ш. и 66° 12' з. д. Фламандская шапка или Ньюфаундлендская мель, видимому, обязана своимъ происхожденіемъ эрратическимъ отложеніямъ, падающимъ съ тающихъ ледяныхъ массъ. Точно также и находящійся въ вост. части океана подводный хребетъ (400—500 м. глубины), тянущійся отъ Шотландіи къ Фарѣрскимъ о—вамъ, можетъ считаться древнимъ отложеніемъ мореннымъ. Южная часть А. о. имѣетъ на западѣ глубокой бассейнъ, достигающій между экваторомъ и 15° ю. ш., а также у о—ва Тринидада болѣе 6000 м. глубины. Но на югѣ находится подъ 31° ю. ш. и 35° з. д. мель съ наименьшей глубиной въ 658 м. Южныя этой мели дно понижается до 4000 м. и болѣе. На с. близъ экватора этотъ бассейнъ замыкается вышеупомянутой мелью. Точно такъ же и бассейнъ, лежащій на в. отъ плоскогорія Челенджера, замыкается на ю. возвышеніемъ морского дна, тянущимся отъ африканскаго берега (приблизительно около 22° ю. ш.) въ ю.-з. направленіи черезъ

океанъ. Средняя глубина А. о. считается въ 3680 м. (сѣв. часть его = 3810 м., южн. = 3590 м.); по другимъ вычислениямъ она около 4000 м. Фиг. 1 и 2 представляютъ по измѣреніямъ судна „Challenger“ два разрѣза А. о. въ с. и ю. его части, съ в. на з. Разрѣзъ (фиг. 3) одной изъ наиболѣе крупныхъ подводныхъ возвышенностей, такъ назыв. Фарадѣева холма, помогаетъ составить себѣ болѣе ясное представление о отношеніяхъ длины и глубины на первыхъ двухъ чертежахъ, такъ какъ самый крутой изъ извѣстныхъ подъемовъ

странства покрыты осадками вулканическаго пепла.

Составъ воды А. о. въ среднемъ обнаруживаетъ до 3,62‰ растворимыхъ солей (при уд. в. 1,0267), съ колебаніемъ отъ 3,32‰ (на с.) до 3,79‰ въ области сѣвернаго экваторіальнаго теченія; колебанія эти находятся въ зависимости отъ различія въ разныхъ мѣстахъ океана въ количествѣ падающихъ дождей, тающихъ льдовъ, но главнымъ образомъ отъ различія въ силѣ испаренія (составъ воды см. *море*).

Температуру верхняго слоя воды (въ

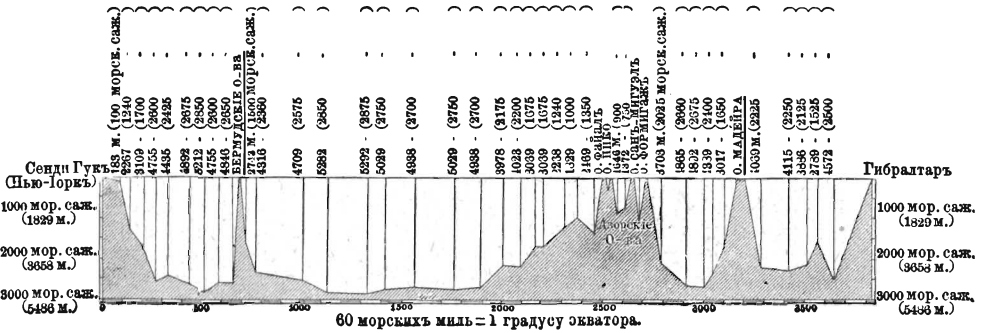

Фиг. 1. Разрѣзъ сѣв. части Атлантическаго океана черезъ Мадейру, Азорскіе и Бермудскіе о-ва до Нью-Йорка. Длина къ глубинѣ, какъ 1308:1.

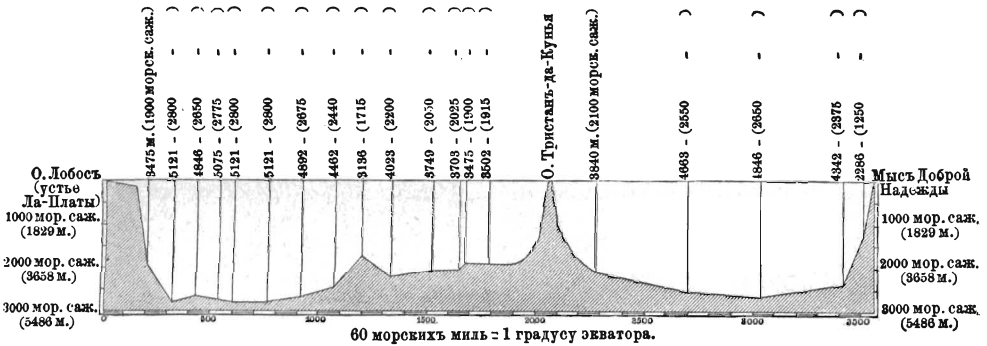

Фиг. 2. Разрѣзъ южн. части Атлантическаго океана отъ устья Ла-Платы черезъ Тристанъ-да-Кунья до мыса Доброй Надежды. Длина къ глубинѣ, какъ 1200:1.

дна А. о. представленъ здѣсь въ одинаковомъ масштабѣ по глубинѣ и длинѣ.

Дно А. о., какъ и дно другихъ океановъ, обнаруживаетъ съ замѣчательно правильною послѣдовательностью сперва отложенія прибрежныхъ глинъ и песковъ, за которыми слѣдуютъ обширныя (въ А. о. преобладающія) площади осадковъ известковистыхъ и кремнистыхъ, обязанныхъ своимъ происхожденіемъ главнымъ образомъ разложенію раковинъ, панцирей, коргей различныхъ другихъ твердыхъ минеральныхъ выдѣленій тѣла животныхъ и растений, остающихся послѣ смерти организмовъ. Наибольшія глубины заняты особыми красными и сѣрыми океаническими глинами; наконецъ, значительныя про-

градусахъ Цельсія) для самаго холоднаго и самаго жаркаго мѣсяцевъ — февраля и августа — указываютъ прилагаемыя карты (Фиг. 4 и 5). Изотермическія линіи показываютъ постепенное пониженіе температуры отъ экватора къ полюсамъ; но вообще въ ю. части А. о. наблюдается гораздо болѣе равномерное распредѣленіе тепла, нежели въ с. Въ ю. полушаріи линіи одинаковой температуры идутъ почти параллельно какъ между собой, такъ и съ параллельными кругами и только у береговъ болѣе или менѣе значительно уклоняются къ экватору. Въ с. части А. о. изотермическія линіи высшихъ градусовъ широты (зимомъ ниже 12°, а лѣтомъ ниже 20°) принимаютъ рѣзко очерченное направленіе съ

ю.-з. на с.-в. У в. берега Сѣв. Америки, южнѣ Ньюфаундленда, линіи сходятся въ одну точку и отсюда распространяются вѣерообразно на востокъ къ берегамъ Европы и даже за полярный кругъ къ Исландіи и Шпицбергену. Причина такой неправильности заключается главн. обр. въ господствующихъ теченіяхъ. Въ то время, какъ холодное теченіе, выходя изъ Бафинова залива, омываетъ восточные берега Сѣв. Америки, теплый гольфстремъ течетъ отъ экватора на с.-в. до самаго Ледовитаго океана. Точно также и уклоненія изотермическихъ линій въ ю. части А. о. у береговъ Ю. Америки и Африки слѣдуетъ приписать холоднымъ антарктическимъ теченіямъ. Отчасти, однако же, холодъ прибрежныхъ водъ происходитъ отъ поднятія холодной воды изъ глубины; Береговые вѣтры отгоняютъ воду въ значительномъ колич. отъ береговъ и вслѣдствіи необходимости восстановленія равно-

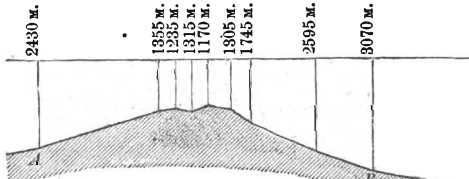

А: 49° 48' 5 северной широты, 29° 10' 6 западной долготы. В: 49° 38' 5 северной широты, 29° 8' 0 западной долготы.

Фиг. 3. Разрѣзъ южн. части Фарнѣва холма 1: 200,000 (длина и глубина въ одинаковомъ масштабѣ)

всѣя, вода притекаетъ не только со стороны въ горизонтальномъ направленіи, но поднимается также и вертикально со дна.

Система теченій А. о. въ главныхъ чертахъ объясняется правильными воздушными теченіями и направленіемъ береговыхъ линій. С.-в. и ю.-в. пассаты обусловливаютъ з. направленіе двухъ экваторіальныхъ теченій, изъ которыхъ южное, болѣе сильное, отъ Гвинейскаго залива идетъ къ мысу С.-Рока, тогда какъ сѣверное, болѣе слабое (соотвѣтствующее наиболѣе слабому с.-в. пассату), между тропикомъ и 10° с. ш. направляется къ Антильскимъ о.—вамъ. Южн. экваторіальное теченіе раздѣляется у м. С.-Рока на два теченія: направляющееся къ ю. бразильское теченіе и направляющееся къ с. гвианское теченіе. Послѣднее можетъ считаться непосредств. продолженіемъ экваторіальнаго теченія; оно течетъ съ возрастающей быстротой къ Караибскому морю и здѣсь у о.—ва Тринидада вступаетъ въ караибское теченіе. Между обоими экваторіальными теченіями (около 4—8° с. ш.) находится направляющееся на в. гвинейское или противо-экваторіальное теченіе съ болѣе высокой температурой, чѣмъ экваторіальное теченіе, и иногда одинаковой съ нимъ скорости. Оно становится тѣмъ болѣе замѣтнымъ, чѣмъ дальше с.-в. пассатъ, а съ нимъ и с. экваторіальное теченіе подвигаются къ с. По-

этому лѣтомъ оно начинается уже у 45°, а зимой у 25° з. д. Гвинейское теченіе достигаетъ африканскаго берега у Сиерра-Леоне и Либеріи, принимаетъ затѣмъ ю.-в. направленіе, течетъ очень быстро и океан-

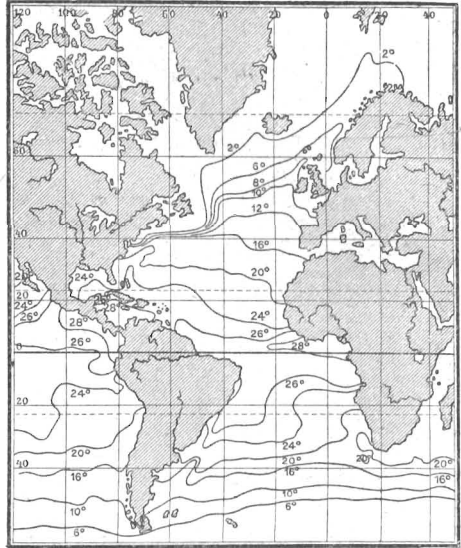

Фиг. 4. Температура верхняго слоя воды въ февралѣ.

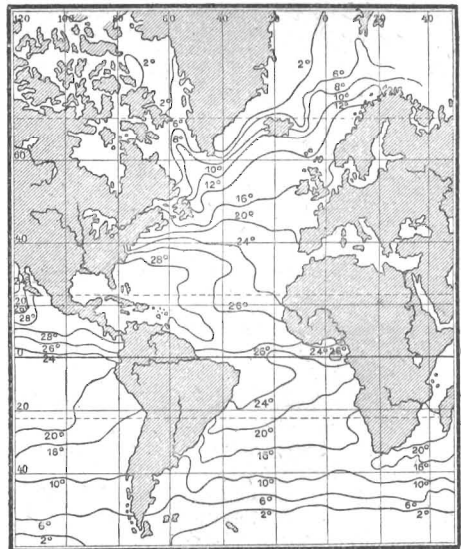

Фиг. 5. Температура верхняго слоя воды въ августѣ.

чивается около 20° с. ш. у залива Біафры. Близъ мыса Пальмы гвинейское теченіе принимаетъ характеръ мѣстнаго береговаго теченія и показываетъ мѣстами быстроту 100 морск. миль въ 24 часа. О быстротѣ экваторіальныхъ теченій можно составить себѣ понятіе по слѣдующей таблицѣ:

Приблизительная скорость въ морскихъ миляхъ на каждыя 24 часа.

	Сѣв. экват. теченію	Южн. экват. теченію	Противо- экват. теч.
На в. отъ Гринич. меридіана . . . . .	—	12—17	} наиб. сильн. лѣтомъ 3—10, смотря по врем. года
0—25° з. д. . . . .	—	12—26	
25—45° з. д. . . . .	10—15	16—25	}
45—60° з. д. . . . .	16—21	25—62	

Южн. А. о. заключаетъ въ себѣ слѣдующія теченія: 1) Бразильское береговое теченіе направляется отъ м. С.-Рока къ ю. и идетъ съ скоростью 13—20 морск. м. мимо Ла-Платы вдоль берега. У 25° ю. ш. часть теченія отгоняется западными вѣтрами къ ю.-в. и составляетъ южно-атлантическое теченіе, доходящее приблизительно до Гриничскаго меридіана и 40 параллели, откуда оно, соединившись съ антарктическимъ теченіемъ мыса Горнъ, поворачиваетъ на с. и с.-з. и входитъ такимъ образомъ въ составъ южн. экваторіальн. потока. 2) Холодн. теченіе мыса Горнъ, направляющееся къ с.-в., подъ влияніемъ зап. вѣтровъ, соединяется съ идущимъ съ с.-з. теплымъ теченіемъ и течетъ на в. Сліяніе полярныхъ и экваторіальныхъ водъ обуславливаетъ часто наблюдаемая рѣзкая разграниченія температуры на поверхности моря между 45—50° ю. ш. и 25—40°. 3) Западно-африканское теченіе несетъ на в. отъ теченія мыса Горнъ изъ Южн. Ледовит. океана къ с. холодныя воды, которыя затѣмъ направляются вдоль африканскаго берега. Это теченіе переходитъ также въ южн. экваторіальное теченіе и составляетъ вблизи экватора своими холодными водами рѣзкую противоположность съ теплыми водами гвинейскаго теченія.

Система теченій сѣверной части А. о. составляетъ ясно сомкнутый кругъ. Вытекающій изъ экваторіальныхъ теченій мощный потокъ гольфстрема болѣе подробно изслѣдованъ, нежели теченія южн. части А. о. По выходѣ изъ Мексиканск. залива гольфстремъ течетъ въ с.-в. направленіи и приблизительно подъ 40° с. ш. и 40° з. д. вѣрообразно раздѣляется на шесть главныхъ вѣтвей; изъ нихъ одна заворачиваетъ на с. и с.-з., омывая зап. берега Гренландіи; другая идетъ на с. къ Исландіи, обгибая этотъ о-въ; третья, самая мощная, проходитъ вдоль с.-з. береговъ Шотландіи и Норвегіи за предѣлы сѣв. полярн. круга; четвертая устремляется на в. въ Бискайскій заливъ и, омывая берега Франціи подъ именемъ теченія Ренеля, заворачиваетъ на с.-з., сливаясь съ главнымъ потокомъ гольфстрема; пятая вѣтвь направляется къ берегамъ Португаліи и Гибралтару; наконецъ, шестая къ ю.-в., къ Канарскимъ о-вамъ, переходитъ тамъ въ экваторіальный потокъ сѣв. полушарія.

Въ зап. части сѣв. бассейна А. о. изъ

Дэвисова пролива выходитъ холодное лабрадорское теченіе, кот. на ю. отъ Ньюфаундленда подъ прямыми угломъ сталкивается съ гольфстремомъ. Это холодное лабрадорское теченіе продолжается затѣмъ подъ гольфстремомъ, какъ показываетъ измѣреніе температуры на разныхъ глубинахъ въ этой части океана, а также и чрезвычайно далекое проникновеніе въ область гольфстрема полярныхъ плавающихъ ледяныхъ горъ. Подобныя же теченія въ глубокихъ слояхъ океана въ направленіяхъ нерѣдко совершенно противоположныхъ поверхностнымъ потокамъ констатированы въ настоящее время глубинными измѣреніями во многихъ мѣстахъ А. о., но только до глубины не превышающей 1100 м., ниже котор. царствуетъ почти абсолютный покой. Холодное лабрадорское теченіе можно прослѣдить приблизительно до мыса Гатераса. Насколько лабрадорское теченіе служитъ причиной замѣчаемаго присутствія полосы холодныхъ водъ между берегомъ Америки и полосой гольфстрема, до сихъ поръ основательно не выяснено; очень возможно, что мы имѣемъ здѣсь дѣло только съ подъемомъ у береговъ Америки холодныхъ водъ изъ глубины. Другое холодное, происходящее изъ Ледовитаго океана, теченіе — восточно-гренландское, проходитъ вдоль вост. берега Гренландіи и у мыса Феруэль, загибаетъ въ Дэвисовъ проливъ, тогда какъ посреди этого пролива течетъ къ с., какъ мы выше сказали, вѣтвь гольфстрема.

Къ замѣчательнымъ особенностямъ А. о. принадлежитъ т. наз. Саргасовое море, расположенное между полосой пассатнаго теченія и гольфстрема, въ спокойной и теплой области между 25 и 35° с. ш., простираясь отъ Багамскихъ до Азорскихъ о-вовъ. На этомъ морѣ почти круглый годъ царствуютъ тишина и легкіе вѣтры. Здѣсь попадаются то отдѣльными клочками, то въ видѣ огромныхъ полей или длинныхъ полосъ плавучія водоросли (Sargassum). Цвѣтъ этой травы желтовато-зеленый, переходящій мѣстами въ бурый. Эти красивыя пятна разнообразятъ чудную, но однотонную синеву океана. Нигдѣ водоросли не мѣшаютъ движенію кораблей, но за то даютъ убѣжище безчисленнымъ морскимъ животнымъ. Если вынуть клочекъ этихъ водорослей изъ воды, увидимъ безформенное и чрезвычайно частое сплетеніе растительности, нижнія вѣтки которой покрыты густымъ слоемъ извести; въ нихъ копошится цѣлый міръ маленькихъ крабовъ, раковинъ, моллюсковъ и иныхъ морскихъ животныхъ.

Вся область А. о. отличается симметрическимъ распределеніемъ вѣтровъ. Поясъ экваторіальнаго затишья (въ юлѣ между 10 и 15° с. ш.; въ январѣ — между экваторомъ и 5° с. ш.) отдѣляетъ области правильно дующихъ с.-в. и ю.-в. пассатовъ. С.-в. пассатъ ограничивается на с. поясомъ затишья тропика Рака. Этотъ поясъ

высокаго воздушнаго давленія, зимою лежить у 30° с. ш., а лѣтомъ еще сѣвернѣе; на сѣв. сторонѣ его дуютъ преобладающіе зап. вѣтры умѣреннаго пояса. Послѣдніе имѣютъ, въ особенности лѣтомъ, на зап. — ю.-з., а на вост. — с.-з. направленіе, тогда какъ пассатъ на вост. сторонѣ океана имѣетъ болѣе сѣверное, а на зап. болѣе восточное направленіе. Такимъ образомъ получаемо въ общемъ картину круговорота вѣтровъ, въ центрѣ котораго лежитъ группа А. о., причѣмъ эта карт. соотвѣтствуетъ круговороту морскихъ теченій этого океана. На ю. отъ экватора дуетъ съ еще большей силой и правильностью ю.-в. пассатъ. На в. онъ замѣчается, начиная отъ Капштадта, на з. отъ Рио-де-Жанейро. Во время сѣвернаго лѣта, когда поясъ затишья передвигается къ с., этотъ пассатъ дуетъ въ видѣ южн. вѣтра черезъ экваторъ и подъ влияніемъ африканскаго континента принимаетъ на вост. ю.-з. направленіе. Его называютъ тогда ю.-з. мусономъ. На ю. отъ пояса затишья тропика Козерога опять преобладаютъ зап. вѣтры; въ з. части А. о. дуютъ с.-з. вѣтры, котор. во время южн. лѣта у вост. береговъ Америки принимаютъ с. и с.-в. направленіе, а въ вост. части господствуютъ ю.-з. вѣтры. Такимъ обр. въ южн. полушаріи устанавливается круговоротъ вѣтровъ, съ направленіемъ, противоположнымъ круговороту сѣв. полушарія и соотвѣтствующимъ направленію господствующихъ здѣсь морскихъ теченій.

Сообразно направ. вѣтр. и теченій опредѣляется и курсъ кораблей: тѣ парусныя суда, которыя должны идти по А. о. съ с. на ю. обыкновенно держатся въ сѣв. полушаріи вост. стороны, а по ту сторону экватора идутъ вдоль береговъ Бразиліи; тѣ же, которыя идутъ съ ю. на с., держатся зап. стороны области с.-в. пассата и, когда имѣютъ назначеніе въ Европу, продолжаютъ путь съ помощью зап. вѣтровъ въ сѣв. части А. о.

См. Rennel, An investigation of the currents of the Atlantic Ocean (Лонд. 1832); Kerhallet, Considérations générales sur l'Océan Atlantique (Пар. 1860); Delesse, Lithologie des mers de France et des mers principales du globe (Пар. 1872); Sir W. Thomson, The depths of the sea (Лонд. 1873); того же, Voyage of the Challenger, the Atlantic (1877); Girard, Les explorations sous-marines (Пар. 1874); Reports on ocean soundings and temperatures in H. M. S. Challenger (Лонд. 1875), равно какъ другіе отчеты этой знаменитой экспедиціи, въ особенности послѣдній сводный отчетъ въ двухъ томахъ (1895); Atlas des Atlantischen Ozeans (Гамб. 1882, 36 картъ); Krümmel, Die äquatorialen Meeresströmungen des Atlantischen Ozeans und das allgemeine System des Meereszirkulation (Лейпц. 1877); Attlmayr, Handbuch der Ozeanographie u. maritimen Meteorologie, (Вѣна 1883); v. Boguslavsky, Handbuch der Ozeanographie

(Штуттг. 1884); Hoffmann, Zur Mechanik der Meeresströmungen an der Oberfläche der Ozeane (Берл. 1884); Murray et Renard, Sur la classific., le mode de formation et la distrib. géographique des sédiments de mer profonde (Брюсс. 1885).

#### Движеніе судовъ по Атлантическому океану.

Такъ какъ сѣв. бассейны А. о. граничатъ на в. значительнѣйшими промышленными государствами Европы, а на з. сѣверо-американскимъ материкомъ, здѣсь возникло такое судоходное оживленіе, какъ нигдѣ на всемъ земномъ шарѣ. 9 англійскихъ линій, 8 нѣмецкихъ, 1 французская, 1 голландская и 1 бельгійская линія служатъ для скорого сообщенія между Европой и Сѣв. Америкой. Въ Вестъ-Индію и Среднюю Америку ведутъ 5 англійскихъ, 4 германскихъ, 5 французскихъ, 2 испанскихъ и одна голландская линіи; въ Южн. Америку — 8 англійскихъ, 8 германскихъ, 5 французскихъ, 2 итальянскихъ, 1 голландская, 1 испанская и 1 австро-венгерская. Сюда слѣдуетъ причислить еще 4 пароходныхъ линіи Соединенныхъ Штатовъ и 2 бразильскихъ. Въ сторону Африки движеніе разумѣется значительно слабѣе; нѣкоторый импульсъ движенію даютъ здѣсь лишь сравнительно мало значительныя владѣнія европейцевъ. Тѣмъ не менѣе и здѣсь 3 германскія, 3 французскія, 3 англійскія и 1 португальская пароходныя линіи поддерживаютъ сообщеніе съ портами западныхъ береговъ Африки; тогда какъ еще другія 4 англійскія линіи ведутъ въ Капландію. Изъ всего числа судовъ всѣхъ народовъ міра, которое равно 151,900 судамъ (131,360 парусныхъ и 20,540 пароходовъ), съ общей суммой тоннъ въ 22.434,392 (парусныя — 14.216,360, а пароходы — 8.217,762 т.), на долю судовъ, плавающихъ по А. о., приходится 90,000 судовъ съ грузомъ въ 16.011,600 т., т. е. три четверти суммы общаго груза. Одна только Европа въ 1889 г. имѣла въ своихъ, лежащихъ въ Нѣмецкомъ морѣ и по берегамъ А. о., гаваняхъ 46,866 судовъ съ грузомъ въ 10.990,180 т. (см. *пароходство*).

Первыя попытки проложить трансатлантическій телеграфный кабель были сдѣланы уже въ 1858 г., но лишь въ 1866 г. удалось окончить проведеніе перваго кабеля отъ Ирландіи до Ньюфаундленда. Съ тѣхъ поръ телеграфное сообщеніе между Европой и Америкой не только не прекращается, но постоянно увеличивается и усовершенствуется. Въ настоящее время телеграфное сообщ. между Европой и Сѣв. Америкой производится посредствомъ 9 кабелей, принадлежавшихъ четыремъ англійскимъ и американскимъ компаніямъ, вошедшимъ между собой въ тѣсное соглашеніе. Кромѣ того существуетъ еще французскій кабель между Брестомъ и Нью-Йоркомъ и германскій отъ Эмдена до Нью-Йорка. Для соединенія Европы съ Южн. Америкой проведенъ въ 1874 г. подводный кабель отъ Лиссабона

черезъ Мадейру и о—ва Зеленаго мыса до Пернамбуко въ Бразиліи. Въ 1884 г. предложень другой кабелъ параллельный предыдущему отъ Лиссабона въ Бразилію. Весь вост. берегъ Южн. Америки окаймленъ кабелями, которые со времени открытія (1 сент. 1891 г.) послѣднихъ станцій: Мартиникъ-Парамарибо-Кафена и Кафена-Визеу (Бразилія) сообщаются съ соединенными между собой кабелями Вестиндскихъ о—вовъ, которые въ свою очередь соединены съ Средней Америкой и Соединенными Штатами. См. Findlay, A directory for the navigation of the Northern Atlantic Ocean; его же, A sailing directory for the Ethiopic or South Atlantic Ocean; Segelhandbuch für den Atlantischen Ocean (Гамб. 1885).

**Атлантиадъ**, имя Эрмія, какъ внука Атланта.

**Атлантъ** или Атласъ, сынъ титана Япета и Климены, братъ Менетія, Прометея и Эпиметея. У Гомера опы мудрый титанъ, знающій все морскія глубины и поддерживающій громадныя столбы, отдѣляющіе землю отъ неба (Одиссея. I, 52). По Гезіоду, А., въ наказаніе за участіе въ борьбѣ титановъ съ олимпійцами, быть осужденъ Зевсомъ удерживать своими руками на головѣ небесный сводъ; онъ стоитъ на западн. окраинѣ земли, вблизи Гесперидъ, гдѣ день и ночь сходятся вмѣстѣ. Плеона родила ему плеядъ, отъ нея или отъ Эры онъ имѣлъ гадъ; греки рисовали мѣстопробываніе А. на одноименной съ нимъ африканской горѣ; созданъ разсказъ, что А. былъ вначалѣ царемъ-обладателемъ огромныхъ стадъ и садовъ Гесперидъ, но позже былъ превращенъ Персеемъ, съ помощью головы Медузы, въ каменную глыбу. Иракль, отправившись за яблоками Гесперидъ, прибылъ также къ А. и на короткое время освободилъ его, возложивъ на себя тяжесть неба. Среди статуя А. (съ небеснымъ сводомъ или шаромъ на головѣ) наиболѣе извѣстностью пользуется т. наз. фарнезскій А.

**Атлантъ**, въ anat. первый шейный позвонокъ, см. *позвонки*.

**Атласная** (сатиновая) бумага. Бумага, обладающая шелковистымъ блескомъ, благодаря вступленію въ нее самага тонкаго порошка талька.

**Атласное дерево**, древесина различныхъ древесныхъ породъ, обладающая жирнымъ блескомъ; употребляется для цѣнныхъ столярныхъ издѣлій. Чаще всего въ качествѣ А. д. употребляется древесина различныхъ тропическихъ деревьевъ (напр., *Fegolia guianensis*, *Chloroxylon Swietenia*, *Maba guianensis*), но и изъ нашихъ ее даютъ сливовое дерево и берека (см.).

**Атласное** (сатиновое) переплетеніе, киперное переплетеніе, въ которомъ основная и уточная нитки перекрещиваются не такъ, какъ въ обыкновенныхъ киперныхъ тканяхъ, т. е. не образуютъ косо вдоль ткани идущихъ линий, а пересѣкаются такъ, какъ

показано на рис. Основная нить идетъ прямо надъ нѣсколькими уточными и въ какомъ либо мѣстѣ подходитъ подъ уточную, чтобы затѣмъ снова войти на поверхность, снова покрыть нѣсколько уточныхъ нитокъ и т. д. Вслѣдствіе этого расположенія, на поверхности ткани видна почти только одна основа (на рис. бѣлые квадратики), уточная же нитка выходитъ на поверхность лишь въ небольшомъ количествѣ (черные квадратики рисунка); благодаря этому, ткань приобретаетъ особый (атласный) блескъ,

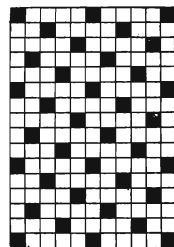

такъ какъ все нити основы лежатъ въ одной плоскости. Различаютъ отъ четырехъ до девяти и болѣе тканей атласнаго переплетенія, смотря по тому, сколько уточныхъ нитокъ покрывается основною Обыкновенныя шелковыя, льняныя, шерстяныя и бумажныя ткани атласнаго переплетенія дѣлаются пяти-ремизочными (на рис.), шелковыя же ткани, идущія на платья — восьми-ремизочными.

**Атласный шелкопрядъ** (*Attacus atlas L.*), самая большая бабочка сем. *шелкопрядовъ* (*Saturniidae*), группы ночныхъ бабочекъ (*Heterosega*), въ размахѣ крыльевъ 235 мм.; сверху коричнево-бурая съ черно-бѣлой поперечной перевязью и большими, окаймленными чернымъ, прозрачными пятнами. Водится въ Китаѣ, Ост-Индіи и на Зондскихъ о—вахъ.

**Атласъ**, общепринятое названіе собранія всякаго рода географическихъ, топографическихъ, гидрографическихъ и т. п. картъ, техническихъ чертежей, анатомическихъ, хирургическихъ, патологическихъ рисунковъ и т. д. Это названіе было употреблено впервые въ XVI ст. Меркаторомъ для собранія его географическихъ картъ, на обложкѣ котораго была изображена фигура Атланта (Атласа), держащаго на плечахъ небесный сводъ.

**Атласъ**, горная система сѣверо-западн. Африки, тянущаяся отъ берега Туниса до атлантическаго побережья Марокко, на разстояніи 2300 км., причемъ Тунисскій А. занимаетъ 300 км., степное плоскогоріе Шоттъ—1150 и Мароккскій А.—850 км. Хотя эти горы еще недостаточно изслѣдованы, все-таки и по нынѣшнимъ свѣдѣніямъ можно составить ихъ довольно точную картину. Отъ тунисскаго берега А. тянется двумя цѣпами на юго-западъ: одна цѣпа начинается мысомъ Бонъ, а другая Бланко, въ сѣверн. части Туниса. Обѣ, развѣтвляясь, тянутся къ Алжирской границѣ, расходясь болѣе и болѣе одна отъ другой, и достигаютъ въ среднемъ на сѣв. 600 м., а на югѣ 800 м. высоты, причемъ отдѣльныя вершины не превышаютъ 1600 м. Эти цѣпы и ихъ развѣтвленія носятъ разныя названія. На зап. отъ Бона и Тебессы горный хребетъ дѣлится на 3 части: Малый А

или Атласъ Теля на сѣв., плоскогоріе Шоттъ въ серединѣ и Большой А. на югѣ. Послѣдній достигаетъ наибольш. выс. въ Джебель-Ауресъ (2319 м.) и возносится на 1200—1300 м. надъ плоскогоріемъ Шотта; вершины его покрыты зимой снѣгомъ, а сѣв.-западные отроги, извѣстные подъ названіемъ хребта Ходна сливаются съ Малымъ А. близъ Омаля. Южная цѣпь Бол. А. тянется далѣе въ западномъ направленіи, раздѣляясь на множество безпорядочно разбросанныхъ горныхъ хребтовъ (Уладъ - Наилъ, Джебель - Амуръ, Ксурскія горы); на южной сторонѣ эти хребты лишены растительности, которая поражаетъ своею роскошью на сѣверной. Они прорѣзаны безчисленными ущельями, по которымъ уже проложенъ рельсовый путь, ведущій изъ Боны, Филиппвиля и Орана въ Сахару. Наибольшей высоты здѣсь достигаетъ Джебель - Туила (1940 м.), на сѣверномъ склонѣ которой расположенъ Жеривиль на высотѣ 1380 м., а на южномъ — Лагуатъ на высотѣ 790 м. Южный склонъ носитъ уже характеръ пустыни. Въ Марокко южная цѣпь достигаетъ въ Джебель-Сеффа 2140 м., затѣмъ высота ея постепенно уменьшается и глубокая долина Вади-Гиръ (Геръ) прорѣзываетъ эту цѣпь. Средняя полоса Шотта представляетъ возвышенность, плоскую на западѣ, холмистую въ срединѣ и гористую на востокѣ, имѣетъ 800 м. высоты на востокѣ, 900 въ срединѣ и 1100 на западѣ. Плоскогоріе Шоттъ распадается на цѣлый рядъ, окруженныхъ горными цѣпями, бассейновъ; въ самыхъ глубокихъ впадинахъ ихъ лѣтомъ вода образуетъ соляныя озера, которыя высыхаютъ зимой, превращаясь въ болота; рѣчки этого плоскогорія не имѣютъ выхода въ море, за исключеніемъ Шелиффа. Плоскогоріе Шотта производ. огромныя стада барановъ и верблюдовъ, изобилуетъ лошадыми и представляетъ богатая пастбища; это страна степныхъ травъ и, между прочимъ извѣстной альфы или эспарто (см.). Только въ нѣкоторыхъ оазахъ малочисленныя осѣдлыя племена занимаются земледѣліемъ, пользуясь скудными ключами. Плоскогоріе Шоттъ — шириной 80 клм. на востокѣ и 170 на западѣ. вмѣстѣ съ тѣмъ расширяется и сѣверный хребетъ А., а плодородная прибрежная полоса (Тель) суживается. Сѣверная окраина системы А. образуется Малымъ А. или А.-Теля, который въ свою очередь раздѣляется на небольшія горныя группы, среди которыхъ горная страна Кабилия между Вади-Иссеромъ и Вади-Сахелемъ достигаетъ въ Джебель - Лалла 2308 м., а горы Сетифа въ Джебель - Баборъ 2006 м. На западѣ сѣверн. хребетъ понижается и представляетъ дикую, гористую, изрѣзанную ущельями область Эр-Рифъ въ Марокко, достигающую до Тетуана. Въ Эр-Рифъ направленіе отдѣльныхъ цѣпей А. измѣняется, причемъ горныя цѣпи тянутся не отъ вос.-сѣв.-вост. на зап.-юг-

западъ, а отъ вост. на западъ и потомъ на сѣв.-западъ и сѣверъ, такъ что горы у Гибралтарскаго пролива служатъ продолженіемъ западныхъ массивовъ Сиера-Невады въ Испаніи. Нѣкоторыя рѣки (Шелифъ, Сейбузе, Меджерда) прорѣзываютъ сѣверныя цѣпи, изливаясь въ Средиземное море. Тамъ, гдѣ при истокахъ Вади-Гира южныя цѣпи Алжирскаго А. поворачиваютъ на сѣв.-западъ, начинается Высокій или Мароккскій А. (Идраръ-н'Деренъ, въ древности Диринъ, у кабилонъ Джебель-Идрассенъ или Драннъ), который тянется нѣсколькими параллельными хребтами на западо-юго-западъ къ морю, оканчиваясь у мыса Гира. Средняя высота хребта на побережьѣ—1500 м., далѣе во внутрь страны 1000, на востокѣ даже до 2000 мет.; наибольшей выс. достигаетъ онъ въ Джебель-Аяши (4500 м.) при истокахъ Мулуи; въ то время, какъ подъемъ съ сѣвера постепенный, на югъ А. спадаетъ отвѣсной стѣной. Изъ горныхъ переваловъ наиболѣе оживлены: Тизи-н'Тельремтъ (2182 м.) изъ долины Мулуи въ оазисъ Тафилельтъ, Тизи-н'Телуетъ (2480 м.), Тагеротъ (3500 м.), Тизи-Нимири (3036 м.). А. образуетъ здѣсь водораздѣлъ между сѣверными рѣчками, изливающимися въ Атлантическій океанъ (Вади-Себу и др.) и южными Вади-Сусъ и Вади-Драа. На югѣ расположены предгорія А. (Anti-Atlas), достигающія отъ 3 до 3500 м. высоты, тянущіяся въ томъ же направленіи къ морю и прорѣзанныя долиною Вади-Драа. Южн. склонъ мароккскаго Атласа носитъ характеръ пустыни съ немногочисленными оазами. Въ Марокко сѣверный склонъ А. богатъ еще большими кедровыми лѣсами и различными породами дуба, но недостатокъ дорогъ мѣшаетъ торговлѣ лѣсомъ; въ Алжиріи лѣсъ по большей части уже вырубленъ.

По природѣ и характеру страна А. носитъ на себѣ не африканскій, а скорѣе европейскій отпечатокъ. По виду своихъ горныхъ хребтовъ А. походитъ на складчатыя горы Апеннинъ и восточной Испаніи. Зюсъ различаетъ 4 пояса: сѣверный вулканической начинается на Средиземномъ морѣ островами и тянется отъ Тунискаго берега черезъ мысъ Желѣзный и Бужаронъ на западъ во внутрь страны, образуя часть Кабилии къ югу отъ Делли; этотъ вулканическій поясъ замѣтенъ на западѣ отъ Орана вплоть до о-въ Чафериньясъ и состоитъ изъ отложений базальта, трахита, фолонита и немногочисленныхъ остатковъ третичныхъ отложений. За нимъ слѣдуетъ второй поясъ изъ древнихъ сланцевъ, гнейсовъ и гранита, архейскихъ и древне-палеозойскихъ породъ, тянущійся по берегу до Гибралтарскаго пролива. Третій поясъ состоитъ изъ красныхъ песчаниковъ и конгломератовъ, каменноугольной и пермской формации. Вплотъ до Сахары разстилается четвертый широкій поясъ, изъ сильно изогнутыхъ въ складки из-

вестняковъ мѣлового періода. Между цѣпями известковыхъ горъ расположены третичныя отложения; къ югу отъ Орана мѣловая формация уступаетъ мѣсто юрѣ. Ископаемая богатства (мѣдь, желѣзо, серебряно-свинцовая руда) открыты во многихъ мѣстахъ, но ими еще мало пользуются; также встрѣчается каменная соль и мраморъ. Глетчеровъ, по мнѣнію большинства ученыхъ, на А. не существуетъ въ настоящее время, но высокія его вершины покрыты большую часть года (по увѣренію Ленца даже постоянно) снѣгомъ. Въ общемъ А. бѣденъ разнообразіемъ флоры; на склонахъ, защищенныхъ отъ сухихъ сѣв.-западныхъ вѣтровъ, поясъ лѣсовъ начинается на высотѣ отъ 1200 до 1400 м. Онъ содержитъ листовныя деревья съ опадающей листовой европейскаго типа, но хвойныя болѣе теплыхъ странъ, особенно кедръ (*Pinus Cedrus var. atlantica*), ель пинсапо, различныя породы дуба, ольхи и ясени. Граница древесной растительности находится между 2400—2700 м.; она обозначается поясомъ низкорослаго дуба (*Quercus Ilex*) и кустарниками (шиповника, смородины, барбариса и ползучей сосны), за которыми слѣдуютъ горные луга, покрытые благоухающими растениями (*Lavandula, Mentha, Thymus, Salamintha, Hyssopus*), переходящіе постепенно въ пространства, среди которыхъ процвѣтаетъ альпійская флора. Жители А. и теперь, какъ и во времена глубокой древности, преимущ. берберы, сохранившіе почти полную независимость въ трудно доступныхъ мѣстностяхъ этой горной системы. Названіе А. въ Африкѣ неупотребительно и сохранилось отъ древнихъ временъ. Эти горы казались мореплавателямъ западнаго океана высокой массивной колоннадой, повиному, поддерживавшей небосклонъ, и уже Гомеръ и Геродотъ считали ихъ западной границей извѣстнаго древняго міра. Сказанія о Персеѣ и Геркулесѣ тѣсно связаны съ А., а арабскіе географы считали сѣв.-западный выступъ Африки, омываемый Средиземнымъ моремъ и Атлантическимъ океаномъ и отдѣленный пустыней отъ остальной Африки,—островомъ крайняго запада (Магрёбъ эль Акса).

См. M. Wagner, *Reise in der Regentschaft Algier* (Лейпц. 1841); Rohlfs, *Reise durch Marokko* (Временъ 1869); Hooker and Ball, *Journal of a tour in Marocco and the Great Atlas* (Лонд. 1879); Lenz, *Timbuktu* (Лейпц. 1884); Blankenhorn, *Der Atlas, das nordafrikanische Faltengebirge*. („*Petermanns Mitteilungen*“, *Ergänzungsheft* 90. 1888 г.); Thomson, *Travels in the Atlas and Southern Marocco* (Лонд. 1889)

Атласъ, такъ называются вообще всѣ ткани атласнаго переплетенія (см.); они готовятся изъ бумаги (бумажный сатинъ, сатинетъ), изъ шерсти (ластингъ, прюнель и проч.) и изъ шелка (атласъ въ тѣсномъ смыслѣ слова). Кромѣ того, атласныя ткани бываютъ полшелковыя (основа шелковая, утокъ бумажный), полу-

шерстяныя (основа шерстяная, утокъ бумажный) и т. д. Шелковый атласъ готовится изъ чистаго вывареннаго (а иногда и изъ невывареннаго) шелка и дѣлится на легкій и тяжелый сорта; въ легкомъ, на 1 сант. ширины приходится 111—150 нитокъ; въ тяжеломъ 176—250 нитокъ; по длинѣ въ легкомъ атласѣ приходится 26—28 двойныхъ нитей, въ тяжеломъ 25—30 тройныхъ нитей. Чѣмъ легче атласъ, тѣмъ сильнѣе его аппретировать для приданія искусственнаго блеска; тяжелые сорта не требуютъ аппретировки, такъ какъ обладаютъ и безъ нея достаточно сильнымъ блескомъ. Самый лучший шелковый А. прежде готовился въ Италіи подъ названіемъ Ачетуни (*Acetuni*); въ настоящее же время готовится во всей Европѣ. Турецкій А.— есть шерстяная ткань, прогнанная шелковыми полосами. Атласъ брокать — толстая шерстяная ткань, съ выпуклыми фигурами, аппретированная на манеръ атласныхъ тканей. Брюггскій А. идущій на обивку мебели, на обои, занавѣси и проч., представляетъ ткань съ шелковой основой и шерстянымъ уткомъ.

**Атлетика** (отъ греч. *ἀθλος* „состязаніе“), искусство атлетовъ, т. е. борцовъ и соискателей призовъ, часто отождествляется съ гимнастикой; въ строгомъ смыслѣ, однако, А. только профессиональное, рассчитанное на денежныя выгоды занятіе гимнастическимъ искусствомъ. Развившаяся первоначально у грековъ, А. была идентична съ гимнастикой (см.), но характерное для послѣдней стремленіе къ равномерному развитію всѣхъ частей тѣла отсутствовало при А. на задній планъ и уступило мѣсто стремленію къ виртуозному совершенству одного или отдѣльныхъ гимнастическихъ дѣйствій. А. въ этомъ отношеніи является вырожденіемъ гимнастики, рядомъ съ которой она развивалась втеченіе столѣтій и въ противоположность которой подвергалась, не безъ основанія, многочисленнымъ нареканіямъ. Въ противоположность гимнастикѣ, равномерно развивавшей тѣло и духъ, А., по выраженію Платона, подавляла стремленіе къ знанію и умственныя способности и, такъ какъ часто ею начинали заниматься уже въ раннемъ возрастѣ, вредно отражалась на равномерномъ ростѣ и развитіи организма. Свойственные преимущественно А. виды борьбы, ругме и pankration, требовали исключительной мускульной силы и вѣса тѣла, что достигалось соблюденіемъ установленной атлетами строгой діеты и продолжительнымъ сномъ. Количество пищи, принимаемой атлетами, достигало необыкновенныхъ размѣровъ, и объ атлетѣ Астидамонтѣ, напр., рассказывали, что онъ одинъ съѣлъ обѣдъ, рассчитанный на девять человекъ; въ соотвѣтствіи съ этимъ находится и приписываемая атлетамъ физическая сила. Полидамонтъ изъ Фессаліи голыми руками задушилъ, по преданію,

льва и т. п. Несмотря на необыкновенную силу, атлеты легко подвергались заболѣваніямъ; ожирѣніе дѣлало для нихъ невыносимой жару, а недостаточное развитіе жира дѣлало ихъ не менѣ чувствительными къ холоду. Учителя А. назывались гимнастами. Достигнувъ, подъ руководствомъ послѣднихъ, достаточной ловкости и укрѣпивъ мускулы разнаго рода упражненіями, атлеты являлись въ качествѣ соискателей призывъ на играхъ національныхъ или отдѣльныхъ государствъ и нерѣдко получали значительныя денежныя награды. Атлетъ, не одержавшій побѣды до 35-лѣтняго возраста, который считался критическимъ въ развитіи мускульной силы, оставлялъ свою профессію и дѣлался преподавателемъ А. или гимнастики, какъ и закончившіе свою карьеру атлеты. Въ народѣ А. пользовалась у грековъ большимъ уваженіемъ; въ ней усматривали продолженіе древнихъ традицій, а въ ея представителяхъ — достойныхъ преемниковъ героевъ, въ родѣ Иракла или Фезея. Характерно, что спартанцы, преимущественно стремившіеся къ выработкѣ въ своихъ сынахъ военныхъ качествъ, не допускали А. въ своихъ гимназіяхъ, и въ специально атлетическихъ состязаніяхъ не оказываются ни одного спартамца побѣдителя на олимпійскихъ играхъ. Изъ Греціи А. перешла въ Римъ, гдѣ, по Ливію, первые атлеты выступили въ 186 г. до Р. Хр. Ко времени императоровъ, при которыхъ атлеты пользовались привилегированнымъ положеніемъ и образовали особые цехи, атлетическія состязанія составляли любимое народное развлеченіе, и только распространившееся христіанство положило въ древности конецъ А., пережиткомъ которой является англійскій боксъ. Другіе виды А. также находятъ распространеніе въ народныхъ массахъ, и атлетическія состязанія нерѣдки въ программахъ народныхъ увеселеній. Вслѣдствіе трудности разграниченія А. и гимнастики, только немногія произведенія греко-римскаго искусства съ достовѣрностью могутъ быть отнесены къ изображеніямъ атлетовъ и А. Исключеніе составляетъ найденная въ термахъ Каракаллы въ Римѣ и находящаяся теперь въ Латеранѣ мозаика, несомнѣнно изображающая атлетовъ съ массивными, сильно вздутыми формами и найденная въ 1885 г. въ Римѣ сидящая бронзовая статуя кулачнаго бойца (въ Museo delle Terme). Статуями атлетовъ являются также, повидимому, найденная въ 1849 г. въ Римѣ мраморная копія статуи Лизиппа (такъ наз. Апоксіоменъ, въ Ватиканѣ), „дискометатель“, „кулачный боецъ“ въ Дрезденѣ и группа бойцовъ во Флоренціи.

**Атлетъ**, см. *атлетика*.

**Атлодинія** (греч.), уродство развитія: двѣ головы на одномъ позвоночномъ столбѣ.

**Атна**, тоже, что Мѣдная рѣка (см.).

**Атнайцы** (Atnah), индѣйск. племя, относ. къ атабаскамъ, обитающее въ сѣв.-зап.

Америкѣ, въ бывшихъ русскихъ владѣніяхъ, по р. Мѣдной; число ихъ въ послѣднее время сократилось до 370 чел. Одно изъ наиболее развитыхъ племенъ этой мѣстности; обработ. мѣды и желѣзо.

**Атматъ**, одинъ изъ рукавовъ Мемея (см. *Нгманъ*).

**Атмидометръ**, см. *атмометръ*.

**Атмическая роза вѣтровъ**, графическое изображеніе гигрометрическихъ значеній различныхъ направленныхъ вѣтра.

**Атмолизъ**, раздѣленіе газовой смѣси на ея составныя части пропускаемъ этой смѣси черезъ пористыя тѣла. Быстра прохождения газовъ черезъ пористыя перегородки приблизительно обратно пропорціональна квадратному корню изъ плотностей. Поэтому болѣе плотный газъ проходитъ черезъ пористыя перегородки медленнѣе, нежели менѣе плотный; пользуясь этимъ закономъ, можно отдѣлять газы болѣе плотные отъ менѣе плотныхъ.

**Атмологія**, ученіе объ испареніи

**Атмометръ**, эвапорометръ, испаритель, снарядъ для измѣренія испаряемости или испаренія свободной поверхности воды въ данной мѣстности. Въ простѣйшей формѣ А. представляетъ открытую и выставленную на воздухъ чашку, наполненную водою до опредѣленной черты или до опущеннаго сверху острія; ежедневная убыль опредѣляется путемъ взвѣшиванія или добавленія воды изъ калиброваннаго сосуда до прежняго уровня. Устройство и примѣненіе А. для полученія сколько-нибудь точныхъ результатовъ представляетъ большія трудности, причемъ могутъ получаться значительныя разогласія отъ большаго или меньшаго доступа вѣтра, высоты положенія снаряда надъ уровнемъ земли, высоты слоя воды въ чашкѣ, ея діаметра и пр. Инструменты разной конструкціи даютъ несравнимыя между собой результаты. На русской метеорологической сѣти принять А. Вильда, опредѣляющій испаряемость путемъ взвѣшиванія. Главную часть его составляютъ вѣсы А, стрѣлка которыхъ D, свободно двигающаяся въ вертикальномъ направленіи на горизонтальной оси, остается на 0<sup>0</sup> дѣленія дугообразной скалы G, когда на стержень B давитъ пустая чашка C. При началѣ наблюденія, чашка C наполняется водою и отмѣчается число дѣленій, на которое стрѣлка D от-

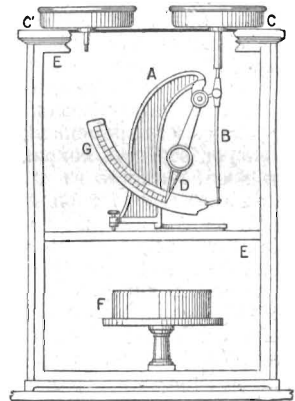

Атмометръ Вильда.

Устройство и примѣненіе А. для полученія сколько-нибудь точныхъ результатовъ представляетъ большія трудности, причемъ могутъ получаться значительныя разогласія отъ большаго или меньшаго доступа вѣтра, высоты положенія снаряда надъ уровнемъ земли, высоты слоя воды въ чашкѣ, ея діаметра и пр. Инструменты разной конструкціи даютъ несравнимыя между собой результаты. На русской метеорологической сѣти принять А. Вильда, опредѣляющій испаряемость путемъ взвѣшиванія. Главную часть его составляютъ вѣсы А, стрѣлка которыхъ D, свободно двигающаяся въ вертикальномъ направленіи на горизонтальной оси, остается на 0<sup>0</sup> дѣленія дугообразной скалы G, когда на стержень B давитъ пустая чашка C. При началѣ наблюденія, чашка C наполняется водою и отмѣчается число дѣленій, на которое стрѣлка D от-

клонится влѣво, причемъ каждое дѣленіе соотвѣтствуетъ высотѣ слоя воды въ чашкѣ, равнаго 0,2 мм. Вслѣдствіе испаренія части воды съ свободной поверхности воды въ чашкѣ С, черезъ 24 часа стрѣлка D перемѣстится вправо на нѣкоторое число дѣлений скалы, которое покажетъ высоту слоя испарившейся за сутки воды. Вторая чашка С' служитъ для контроля случайно нанесеннаго снѣга и выпавшаго дождя, вѣсь которыхъ принимается во вниманіе. Вѣсовой аппаратъ, за исключеніемъ чашекъ, заключенъ въ стеклянномъ ящикѣ, на днѣ котораго ставится чашка F съ хлористымъ кальціемъ или жженой известью, дѣлающихъ воздухъ внутри ящика сухимъ, что предохраняетъ вѣсовой аппаратъ отъ ржавчины. Во избѣжаніе порчи вѣсовъ отъ постоянного надавливанія на нихъ чашки С, крышка устраивается подвижною, причемъ чашка можетъ нѣсколько подниматься, опускаясь на штифтъ В только во время наблюденія. Согласно инструкціи Главн. Физ. Обсерв., испаритель на русскихъ станціяхъ обязательно устанавливается внутри метеорологич. будки, рядомъ съ другими метеорологич. инструментами, слѣдовательно, защищенъ отъ дождя, снѣга и свободного движенія вѣтра. Такого рода А. не даетъ абсолютныхъ показаній величины испаренія свободной водной поверхности въ данномъ пунктѣ, но, будучи поставленъ въ одинаковыхъ условіяхъ на разныхъ станціяхъ, даетъ весьма цѣнныя относительныя показанія сравнительной испаряемости въ различныхъ мѣстностяхъ Россіи. Имъ обнаружено, напр., что въ Петербургѣ испаряемость менѣе количества годовыхъ осадковъ почти на  $\frac{2}{5}$ , подъ Москвою оба числа почти равны другъ другу, но въ Саратовѣ испаряемость вдвое болѣе количества годовыхъ осадковъ, въ Астрахани въ 5 разъ, а въ Петро-Александровскѣ, близъ Аральскаго моря, даже въ 36 разъ. Въ лѣсу испаряемость въ 3 раза, а въ іюлѣ даже въ 5 разъ менѣе, чѣмъ въ открытомъ полѣ и т. д.

**Атмосфера** (греч., воздушная сфера), газообразн. оболочка, окружающая вообще небесныя тѣла, въ частности воздухъ, окружающій земной шаръ. Существованіе А. вокругъ солнца доказывается наблюденіями солнечной короны и протуберанщъ при затмѣненіяхъ (см.), а также явленіями зодіакальнаго свѣта (см.); на луцѣ А. или пѣтъ или высота ея ничтожна. А. земная удерживается отъ разсыпанія по міровому пространству притяженіемъ земной массы и имѣетъ очертаніе шара, сплюснутаго у полюсовъ; сжатіе А. у полюсовъ сильпѣе такового же сжатія твердой массы земного шара. Для опредѣленія высоты земной А. примѣнялись различные методы. Наблюденія отраженія солнечнаго свѣта частицами воздуха при явленіяхъ зари обнаруживаютъ высоту А. въ 60—80 км.; вычисленія предѣла,

при которомъ земное притяженіе частицъ воздуха уравнивается центробѣжной силой, даютъ для предѣла А. значительно большія цифры; къ тому же результату приводятъ наблюденія надъ падающими звѣздами, воспламеняющимися при вступленіи въ земную А. еще перѣдко на высотѣ 150 км. Полярныя сіянія, теорія которыхъ ставится въ связь съ существованіемъ А., имѣютъ высоту, доходящую до 300—500 км. Однако, принимая во вниманіе постепенное разрѣженіе воздуха и уменьшеніе его плотности съ высотой, количество воздушныхъ частицъ, остающихся за предѣлами 80 км., должно считаться ничтожнымъ по отношенію ко всей массѣ А.

Такъ какъ воздухъ, какъ и всѣ тѣла на землѣ, находится подъ вліяніемъ тяжести (притяженія земли), притомъ величина силы тяжести уменьшается съ удаленіемъ отъ поверхности земли, то слои воздуха находятся подъ давленіемъ всѣхъ вышележащихъ слоевъ, тѣмъ меньшимъ, чѣмъ слой воздуха выше отъ поверхности. Такъ какъ воздухъ, подчиняющійся закону Маріотта (см.), расширяется тѣмъ болѣе, чѣмъ менѣе давленіе, то плотность воздуха быстро уменьшается съ высотой. У уровня моря въ среднемъ при 0° темпер., давленіе воздуха опредѣляется столбомъ ртути барометра (см.) въ 760 мм. высоты, что соотвѣтствуетъ вѣсу 76 куб. см. ртути (или 1033 гр.) на 1 кв. см. На высотѣ одной нѣмецкой мили (7420 м.) отъ поверхности земли, разрѣженіе воздуха почти равно 0,4, такъ что воздухъ уравнивается столбомъ ртути въ 294 мм., на высотѣ же 8 нѣм. миль воздухъ уравнивается столбомъ ртути всего въ 0,25 мм. Вѣсъ всей А. земной вычисляется равнымъ 5 триллионамъ кгр., что соотвѣтствуетъ, однако, менѣе одной миллионной доли вѣса всей массы земного шара. Давленіе воздуха въ одной и той же точкѣ земной поверхности подвергается постояннымъ колебаніямъ въ зависимости отъ воздушныхъ теченій и вообще состоянія погоды; изученіе этого явленія составляетъ одну изъ важнѣйшихъ частей ученія о погодѣ или метеорологіи. См. статьи: *давленіе воздуха*, *барометръ*, *метеорологія*.

Температура воздуха — результатъ многихъ сложныхъ взаимодействій; во всякомъ случаѣ, источникомъ нагреванія какъ земной поверхности, такъ и А. является солнечная теплота, причемъ солнечныя лучи поглощаются частью (отъ  $\frac{1}{3}$  до  $\frac{2}{5}$ ) А., главнымъ же образомъ земной поверхностью, обращаясь въ теплоту. Подробности см. *температура воздуха*.

Движеніе воздуха обусловливается неравномѣрностью нагреванія различныхъ его слоевъ въ различныхъ мѣстахъ земного шара, слѣдствіемъ чего является различное расширеніе воздуха; происходятъ восходящіе воздушные токи, вызывающіе существенныя измѣненія давленія

въ воздушныхъ слояхъ. Уравновѣшеніе этихъ нарушеній обуславливаетъ движеніе воздуха изъ мѣста болѣе плотнаго воздуха съ высокимъ давленіемъ (барометр. максимума) въ область разрѣженнаго воздуха низкаго давленія (барометрич. минимума). Это явленіе, присущее всей земной А., является основною причиною вѣтровъ (см.). Во время полнаго кажущагося затиханія, воздухъ можетъ имѣть и дѣйствительно имѣть еще значительное движеніе, такъ какъ мы ощущаемъ только въ наиболѣе слабой формѣ вѣтеръ, когда скорость его движенія превышаетъ 1,25—2,0 м. въ секунду.

Прозрачность воздуха не вполне совершенная; далекіе предметы кажутся всегда окутанными голубоватою дымкой. На большихъ высотахъ, а также въ равнинахъ, воздухъ прозрачнѣе; наблюдается просвѣтленіе воздуха послѣ долгаго бездождія передъ наступающимъ дождемъ, а также послѣ проливнаго дождя и грозы. Постепенное наступленіе разсвѣта задолго до появленія самого солнца вызываетъ недостаточную прозрачность воздуха, отражающаго и разсвѣивающаго солнечные лучи; безъ такого свѣтоотраженія въ самомъ воздухѣ господствовалъ бы рѣзкій контрастъ между яркимъ свѣтомъ солнечныхъ лучей и совершенно черною тѣнью; рѣзкость тѣней поэтому сопровождается наиболѣе ясную погоду съ наибольшею прозрачностью воздуха. Синій цвѣтъ неба или атмосферной оболочки, то болѣе свѣтлый, то болѣе темный, имѣетъ нѣсколько гипотетическихъ объясненій. Наиболѣе послѣдователей имѣетъ гипотеза Ньютона, развитая Клаузіусомъ; по этой гипотезѣ явленіе зависитъ отъ отраженія преимущественно синихъ лучей тонкими пленками паровыхъ пузырьковъ, находящихся въ воздухѣ: при сырой погодѣ пленки паровыхъ пузырьковъ утолщаются и начинаютъ отражать другіе цвѣта; вмѣстѣ съ тѣмъ увеличивается и количество паровыхъ пузырьковъ: получаютъ мутные сѣрые оттѣнки. Напротивъ того, тѣ же паровые пузырьки пропускаютъ преимущественно красные и оранжевые цвѣта, которыми и обуславливается цвѣтъ вечерней и утренней зари, во время которыхъ до нашего глаза достигаютъ съ областей, ближайшихъ къ горизонту, преимущественно не отраженные, но проходящіе лучи; напротивъ того, по той же причинѣ въ зенитѣ господствуютъ наиболѣе чистые синіе оттѣнки. Это объясненіе находитъ себѣ подтвержденіе въ наблюденіяхъ надъ цвѣтомъ сильно освѣщенной струи пара, выпускаемаго изъ клапана паровика. Такъ какъ наибольшая чистота какъ синихъ отраженныхъ, такъ и оранжевыхъ проходящихъ лучей, обуславливается возможно большимъ находженіемъ въ воздухѣ паровыхъ пузырьковъ при состояніи воздуха, возможно болѣе далекомъ отъ насыщенія, слѣдовательно, при наибольшей абсолют-

ной и наименьшей относительной влажности (см.), то эта гипотеза удовлетворительно объясняетъ и болѣе густую окраску неба въ тропическихъ странахъ, а также въ континентальныхъ равнинахъ сравнительно со странами приморскими.

При всякой погодѣ и температурѣ А. является наэлектризованной, интенсивность электризаціи увеличивается съ высотой. Всѣ метеорологическія явленія, вызываемыя А. электричествомъ, носятъ названіе электрометеоровъ (см.). При ясной безоблачной погодѣ, воздухъ наэлектризованъ положительно, тогда какъ земля всегда отрицательно. Въ туманную погоду интенсивность электризаціи увеличивается, причемъ, за немногими исключениями, пузырьки тумана также наэлектризованы положительно. Всѣ А. осадки отъ дождя, снѣга до росы включительно вызываютъ сильную электризацію, но при этомъ наблюдается то положительное, то отрицательное электричество. Полоса А., въ которой идетъ дождь, обыкновенно наэлектризована положительно и окружена полосой отрицательнаго электричества, за которой уже въ области дождя слѣдуетъ обычная положительная электризація воздуха. Напряженіе электризаціи при остальныхъ равныхъ условіяхъ измѣняется вмѣстѣ съ измѣненіемъ давленія воздуха и имѣетъ въ сутки два максимума и два минимума; такая же періодичность наблюдается и въ теченіи года; у насъ максимумъ въ январѣ, минимумъ въ маѣ. Вѣтры нарушаютъ правильный ходъ электризаціи. Электричество облаковъ и происходящихъ изъ нихъ осадковъ относится обратно къ электризаціи нижнихъ слоевъ А.; лѣтній дождь сильнѣе наэлектризованъ, чѣмъ дождь осенній и зимній. Точнѣе, строго доказанной теоріи А. электричества еще не имѣется; существующія гипотезы не даютъ полнаго объясненія, обнимающаго всѣ явленія.

Химическій составъ А. см. *воздухъ*.

Влажность воздуха см. соотвѣтств. статью.

А. осадками (см. *осадки*) называютъ всю ту воду, кот. падаетъ на землю въ видѣ дождя, снѣга, крушы, града, росы и инея.

**Атмосфера**, въ механическомъ смыслѣ — единица, которою измѣряется давленіе, испытываемое или производимое жидкостью, паромъ или газомъ. Для того, чтобы получить въ этомъ случаѣ сравнимые результаты, принимается обыкновенно не то давленіе, которое въ данный моментъ наблюдается барометрически, а среднее атмосферное давленіе, господствующее подъ 45<sup>0</sup> широты на уровнѣ моря, приведенное къ 0<sup>0</sup> температуры и къ величинѣ тяжести подъ указаннымъ градусомъ широты. Такое давленіе, принимаемое за единицу, выражается столбомъ ртути въ 760 мил. вышиною. Иногда давленіе выражаютъ въ парижскихъ дюймахъ; тогда среднее давле-

нѣ считаютъ равнымъ 28 парижск. дюйм. и оно относится къ вышеуказанному, какъ 1 : 0,99731. Въ Англии среднее давленіе считается = 30 англ. дюйм. (337,784 парижск. лин.); въ Германіи — 28,98 прусск. дюйм., въ Австріи — 28,8 вѣнск. дюйм., въ Россіи — 30 дюйм. Если эти давленія выразить вѣсомъ, то оно приметъ слѣдующія значенія: во Франціи — 1033,3 гр. на 1 квадр. сантим., въ Англии — 15 (точнѣе 14,71) англ. фунт. на 1 англ. квадр. дюймъ; въ Германіи — 15 (точнѣе 15,05) германск. фунта на 1 прусск. квадр. дюймъ; въ Австріи — 12,75 (точнѣе 12,79) вѣнск. фунта на 1 вѣнск. квадр. дюймъ и т. д. Въ послѣднее время пришли къ соглашенію считать „атмосферу“ равною 1 килогр. на 1 кв. сантим. и, во избѣжаніе недораазумѣній, различаютъ „старую“ А. и „новую“ А. Инструменты, предназначенные для измѣренія давленій, градуируютъ теперь по „новой“ А.

**Атмосфера электрическая**, см. *электрическое поле*.

**Атмосферная пыль** является болѣе важной и постоянной составной частью воздуха, чѣмъ это обыкновенно предполагаютъ. Явленіе видимыхъ свѣтовыхъ лучей солнца, электричества и др. сильныхъ источниковъ свѣта, наблюдаемыхъ изъ неосвѣщаемого этими лучами пространства, обусловливается почти исключительно отраженіемъ свѣтовыхъ лучей отъ мелкихъ частичекъ пыли, находящихся въ воздухѣ. Составъ и количество А. п., конечно, различно и зависитъ вполнѣ отъ мѣстныхъ причинъ. Тиссандье нашель, что послѣ продолжительной сухой погоды количество пыли возрастаетъ въ четыре раза противъ минимальнаго ея количества, остающагося послѣ дождя; количество пыли въ воздухѣ сильно возрастаетъ въ городахъ и значительно убываетъ съ высотой мѣста наблюденія. Въ Парижѣ Тиссандье нашель среднее количество пыли въ воздухѣ равнымъ 0,0072 гр. въ 1 куб. м. воздуха; но и послѣ сильнаго дождя оставалось пыли 0,0060 гр., тогда какъ послѣ продолжительной засухи въ томъ же пунктѣ города было 0,0230 гр.; тотъ же изслѣдователь нашель въ деревнѣ у Ла-Манша въ средн. только 0,00025 гр., а послѣ сильной засухи 0,0045 гр. на 1 куб. м. воздуха. Исслѣдованія Эткена въ Англии показали, что въ горныхъ мѣстностяхъ въ 1 куб. см. воздуха находится около 200 пылевыхъ частичекъ; но число это близъ деревень возрастаетъ до 1000, а въ городахъ до сотенъ тысячъ. Химическое изслѣдованіе этой пыли показало въ ней до 25—30% сгораемыхъ частицъ; между послѣдними, наряду съ органическими веществами и разнаго рода зародышами микроорганизмовъ находились частицы угля (сажи), остальное принадлежало различнымъ неорганическимъ веществамъ. Составныя частицы пыли съ ихъ микроорганизмами имѣютъ огромное вліяніе въ гигиеническомъ отношеніи, особенно же на

ходъ и распространеніе заразныхъ болѣзней, въ котор. микроорганизмы играютъ столь существенную роль. Вѣтры нерѣдко переносятъ А. п. на весьма далекія разстоянія сотенъ и тысячъ верстъ. Въ большинствѣ случаевъ, такъ называемая космическая пыль (см. *криоконитъ*), появляющаяся нерѣдко на поверхности снѣга въ полярныхъ странахъ, въ обширныхъ степяхъ и лѣсахъ русскаго сѣвера, удаленныхъ на сотни и болѣе верстъ отъ всякаго жилья, оказывалась земного происхожденія, состоящая либо изъ углистыхъ частичекъ дыма отдаленныхъ фабричныхъ городовъ, либо вулканическимъ пейломъ, разносящимся вѣтромъ въ верхнихъ слояхъ А. на тысячи верстъ отъ мѣста его изверженія.

**Атмосферное электричество**, см. *атмосфера и электрометеоры*.

**Атмосферный приливъ и отливъ**; такъ какъ атмосфера подвергается тому же притяженію солнца и луны, какъ и вода океановъ, то въ ней должны наблюдаться и явленія, соотвѣтственные приливу и отливу (см.). Эти явленія должны бы были прежде всего отражаться на соотвѣтственномъ повышеніи (при отливѣ) и пониженіи (при приливѣ) барометрическаго давленія. Однако, наблюденія и вычисленія, сдѣланныя въ этомъ направленіи, дали противорѣчивые результаты и показали, что приливы и отливы отражаются либо весьма мало, либо даже совершенно неправильно на плотности и давленіи слоевъ воздуха, находящ. близъ поверхности земли, что обусловливается какъ вліяніемъ на плотность этихъ слоевъ другихъ, болѣе могущественныхъ дѣятелей (см. *давленіе воздуха*), такъ и тѣмъ обстоятельствомъ, что волна морск. прилива дѣйствуетъ въ обратномъ отношеніи, сгущая нижние слои воздуха въ то время, когда, подъ вліяніемъ А. п., они должны бы были расширяться. Это осложненіе явленія было, между прочимъ, причиною неудачи таблицъ, выведенныхъ Фальбомъ для предсказанія погоды и различныхъ „критическихъ“ ея явленій, въ которыхъ сочетанія наибольшихъ и наименьшихъ приливовъ моря и атмосферы играли первенствующую роль. Таблицы Фальба совершенно не оправдали возлагавшихся на нихъ надеждъ.

**Атмосферографія** и **Атмосферология**, термины, рѣдко употреблявшіеся въ наукѣ и замѣненные повсемѣстно терминомъ метеорологія (см.) въ обширномъ значеніи этого слова.

**Атомизмъ** (отъ греч., атомъ — недѣлимый) — господствующее въ современной физикѣ и химіи воззрѣніе на строеніе тѣлъ, по которому тѣло состоитъ изъ отдѣльныхъ неразрушимыхъ, недѣлимыхъ частичекъ вещества, которыя обладаютъ постоянными неизмѣнными свойствами и лишь благодаря своимъ колебаніямъ и движеніямъ воспроизводятъ всѣ явленія воспринимаемаго нами вещественнаго міра.

При разсмотрѣніи А. слѣдуетъ раздѣлять понятіе естественно - научнаго А., имѣющаго специальную задачу въ объясненіи определенныхъ группъ явленій, разсматриваемыхъ преимущественно въ физикѣ и химіи, отъ чисто философскаго, спекулятивнаго А., преслѣдующаго болѣе общія широкія цѣли. И хотя между этими двумя формами есть нѣкоторая связь, однако, между ними есть и существенная разница: физико - химическій А. является чисто научною гипотезою и какъ въ физикѣ, такъ, въ особености, въ химіи далъ возможность раскрыть новыя соотношенія, найти и выразить числами зависимость различныхъ явленій въ то время, какъ философскій А. не далъ никакихъ новыхъ научныхъ приобрѣтеній и оставался только картиною устройства вселенной, имѣвшей не больше и не меньше правъ на существованіе, нежели всякія другія общія философскія построенія. Философскій А. беретъ свое начало отъ греч. философовъ Левкиппа (см.) и Демокрита Абдерскаго (см.); къ нимъ присоединяется и Эпикуръ (см.). Наболѣе подробное изложеніе ученія древнихъ атомистовъ принадлежитъ поэту Лукрецію (см.); въ поэмѣ этого послѣдняго, „De rerum natura“, дано обстоятельное изложеніе ученія атомистовъ. По ученію Демокрита и его послѣдователей, начало всѣхъ вещей есть атомы и пустота. Атомы — это мельчайшія, ускользающія отъ всякаго наблюденія пылинки, отличающіяся другъ отъ друга величиною, формою и массою; они въ безконечномъ числѣ носятся въ безграничномъ пространствѣ, образуя огонь, воздухъ, воду, земли, цѣлыя міры, которые могутъ возникать и разрушаться. Все существующее есть лишь игра атомовъ, носящихся въ безконечности, сталкивающихся, отскакивающихъ другъ отъ друга, причемъ каждый атомъ въ отдѣльности остается неизмѣннымъ и служитъ первоначальнымъ элементомъ всего существующаго; ничто изъ ничего не происходитъ, ничто не исчезаетъ. Помимо этихъ основныхъ свойствъ атомовъ, атомисты, развивая чисто логически слѣдствія изъ ученія объ атомахъ и о пустотѣ, приходятъ къ заключеніямъ, весьма сближающимъ ихъ физическія ученія съ господствующими физическими ученіями нашего времени. Такъ уже движенія и столкновенія атомовъ, обуславливающія ихъ скучиваніе и обращеніе въ тѣла, напоминаютъ современную кинетическую теорію; допущеніе, что свободные атомы, несмотря на свои различныя вѣса, должны въ пустотѣ двигаться съ одинаковыми скоростями, напоминаетъ тѣ аргументы, помощью которыхъ Галилей опровергалъ ученіе Аристотеля о свободномъ паденіи тѣлъ (такой взглядъ приводилъ Эпикуръ въ своемъ письмѣ къ Геродоту, о чемъ говоритъ Диогенъ Лаэртскій); наконецъ, отрицаніе преднамѣренности въ устройствѣ человѣческаго организма, ка-

тегорически выражаемое Лукреціемъ, приближаетъ ученіе атомистовъ къ ученію современныхъ эволюціонистовъ. „Многіе ложно думаютъ, говоритъ Лукрецій, — и этого нужно избѣгать — будто глаза созданы именно для того, чтобы видѣть, стопа . . . чтобы ходить по дорогѣ, руки . . . чтобы мы могли ими брать. Такія объясненія лишь затемняютъ разумъ. Ничто не рождается въ тѣлѣ, чтобы служить нашимъ нуждамъ; но то, что родилось, получаетъ свое употребленіе. . . Всѣ органы существовали раньше, чѣмъ получили употребленіе, и потому не могли выростать именно для определенныхъ цѣлей употребленія (utendi causa)“. Уже эти факты указываютъ на то, что А. даже въ томъ видѣ, въ какомъ онъ существовалъ у древнихъ, былъ способенъ къ тому, чтобы вести науку впередъ. Но особенно чувствовалось его значеніе во всѣхъ тѣхъ случаяхъ, гдѣ къ разсмотрѣнію явленій можно было примѣнять математическій анализъ. Вотъ почему выдающіеся и великіе математики, какъ Декартъ, Ньютонъ, Лейбницъ, держались А., съ тѣми или иными видоизмѣненіями. Главнымъ недостаткомъ А. древнихъ было стремленіе свести и всю духовную жизнь, всю психику къ матеріи; это и побудило такихъ мыслителей, какъ Декартъ и Лейбницъ, вносить свои поправки въ А., и въ то время, какъ Демокритъ считалъ душу тонкимъ веществомъ, состоящимъ изъ атомовъ, Лейбницъ и Гербертъ считали основою всего абсолютно простыя, психическія (не матеріальныя) субстанции (монады — Лейбница; реальности — Герберта); наконецъ, современный гилозоизмъ старался соединить оба эти возрѣнія въ одно и принялъ, что атомы обладаютъ также элементарными психическими свойствами (Э. Геккель, Целльнеръ и др.). Однимъ изъ крупнѣйшихъ аргументовъ противъ А. была невозможность соединить понятіе о матеріи съ понятіемъ о недѣлимости. Если атомы не суть матеріальныя нули, а представляютъ конечныя величины, то изъ самаго понятія о величинѣ неизбежно должно было вытекать и понятіе о ея измѣняемости, т. е. уменьшеніи; если же атомы — нули, то суммированіемъ ихъ не можетъ получиться никакого тѣла. Вотъ почему на этой почвѣ А. никогда не могъ выдерживать критики и вотъ почему, быть можетъ, Декартъ, а впоследствии В. Томсонъ (лордъ Кельвинъ) создали теорію вихревыхъ атомовъ, вотъ почему, между прочимъ, и великій умъ Капта не могъ примириться съ А.

Но если, съ одной стороны, А. содержалъ въ себѣ столь существенныя внутреннія противорѣчія, то, съ другой, — онъ, очевидно представлялъ насущную потребность мышленія и требовалось особенно сильное напряженіе ума, чтобы отказать отъ атомистическаго способа разсмотрѣнія вещественнаго міра. Даже тѣ авторы, которые не говорили прямо объ атомизмѣ, все же

разсуждали атомистически. Такое обстоятельство заставляет искать генезисъ А. въ самой нашей познавательной способности. Дѣйствительно, мы никогда не изслѣдуемъ объектовъ иначе, какъ частями, и познание всего объекта достигается лишь тогда, когда мы познали отдѣльныя его части. Слѣдовательно, атомизмъ логически необходимъ. Этимъ и объясняется, что ни одна наука не свободна отъ атомистическаго воззрѣнія; въ каждой наукѣ существуетъ свой атомъ; вся разница лишь въ томъ, что въ каждой наукѣ играетъ роль атомъ. Атомъ является лишь тѣмъ предѣломъ, съ котораго намъ удобно начинать разсмотрѣніе известнаго цикла явленій. И, по мѣрѣ поднятія по лѣстницѣ наукъ (въ смыслѣ ли Кошта или Спенсера), мы замѣчаемъ и усложненіе понятія объ атомѣ; на первой ступени наукъ, въ математикѣ, мы имѣемъ и простѣйшій атомъ, въ видѣ понятія о бесконечно малой величинѣ; эта величина, непрерывно мѣняющаяся, непрерывно приближающаяся, — къ нулю, но никогда его не достигающая символизируетъ самое общее понятіе атома; сторона вписаннаго или описаннаго многоугольника или многогранника, имѣющихъ бесконечное число сторонъ или граней, можетъ служить иллюстраціей для геометрическаго атома. Механика имѣетъ своимъ атомомъ — материальную точку — терминъ, одновременно заключающій въ себѣ и понятіе о нулевой массѣ и въ то же время о чѣмъ-то способномъ подвергаться дѣйствию силъ. Астрономія или, точнѣе, небесная механика имѣетъ свои атомы въ видѣ небесныхъ тѣлъ и принимаетъ во вниманіе исключительно массы и разстоянія, нисколько не считаясь съ другими свойствами этихъ тѣлъ; химія имѣетъ свой атомъ, физика — свой атомъ, отличный отъ химическаго; физикъ можетъ сказать: „атомъ мѣла“, „атомъ воды“, такъ какъ, въ большинствѣ разсматриваемыхъ имъ явленій, ни въ водѣ, ни въ мѣлѣ разложенія на составныя части не происходитъ. Біологія имѣетъ свои атомы въ лицѣ клѣточки, потому что въ біологическомъ смыслѣ клѣточка недѣлима безъ нарушенія той группы явленій, которая составляетъ предметъ біологической науки. Соціологія точно также имѣетъ свой атомъ въ личности и предметахъ культуры; личность и предметы культуры въ соціологическомъ смыслѣ недѣлимы, ибо ихъ части не могутъ быть предметомъ соціологическаго изслѣдованія.

Поэтому А. можетъ быть раздѣленъ на научный или относительный и метафизическій или абсолютный. Научный А. преслѣдуетъ только отысканіе тѣхъ элементовъ, дальнѣйшее раздѣленіе или разбиваніе которыхъ не нужно для объясненія известной группы явленій; метафизическій А. стремится постигнуть истинное строеніе матеріи, т. е. постигнуть то, что лежитъ за предѣлами всякаго опыта; по-

этому, научный А., какъ пріемъ или методъ, вездѣ и всегда удобно примѣняется, если въ него не вводятся элементы метафизическаго А. Это всего лучше замѣтно въ исторіи химическаго А. До тѣхъ поръ, пока химики говорили объ атомѣ, какъ о такомъ количествѣ матеріи, которое не можетъ быть даже мысленно раздѣлено, всѣ недостатки А. выдвигались на первый планъ; съ тѣхъ же поръ, какъ химики согласились понимать эту недѣлимость въ томъ же смыслѣ, въ какомъ біологи понимаютъ недѣлимость клѣтки, или соціологи — недѣлимость личности, — А. пересталъ вызывать въ умахъ какія бы то ни было недоразумѣнія.

**АТОМИЗМЪ ВЪ ХИМИИ.** Наибольшее научное значеніе пріобрѣлъ А. съ тѣхъ поръ, какъ, благодаря ему, удалось объяснить правильность, замѣченную въ количественныхъ соотношеніяхъ соединяющихся между собою веществъ. Примѣненіе А. именно въ этомъ послѣдн. направленіи принадлежитъ Далътону; взгляды его были еще въ 1804 г. опубликованы Томсономъ; но самъ Далътонъ публиковалъ свои разсужденія и выводы въ продолженіе 19 лѣтъ (1808—1827) въ сочин. „A new system of chemical Philosophy“. Въ этомъ сочиненіи указывается на то, что, только допустивъ атомное строеніе веществъ, можно себѣ объяснить, такъ наз., законъ кратныхъ пропорцій (см. ниже); затѣмъ обращено вниманіе на то, что найти истинный вѣсъ атомовъ нѣтъ возможности, но возможно опредѣлить относительные вѣса ихъ и, наконецъ, дана первая таблица этихъ относительныхъ вѣсовъ. Съ тѣхъ поръ центромъ тяжести научнаго А. является опредѣленіе атомныхъ вѣсовъ. Разсужденія Далътона велись приблизительно такъ: два какихъ-либо простыхъ тѣла (элемента) соединяются между собою въ нѣсколькихъ пропорціяхъ, напр.:

1	граммъ азота соединяется съ	$\frac{4}{7}$ гр. кислор.	или	$1\frac{4}{7}$
1	„	„	„	$2\frac{4}{7}$
1	„	„	„	$3\frac{4}{7}$
1	„	„	„	$4\frac{4}{7}$
1	„	„	„	$5\frac{4}{7}$

Мы видимъ, что на то же количество азота (1 граммъ) приходятся разныя количества кислорода, и эти количества относятся другъ къ другу, какъ простые цѣлыя числа: 1, 2, 3, 4, 5. Такая простота въ количественныхъ отношеніяхъ соединяющихся между собою тѣлъ формулируется въ видѣ закона кратныхъ пропорцій. Законъ этотъ становится понятнымъ, если принять атомистическую гипотезу. Она объясняетъ его такъ: если принять, что матерія состоитъ изъ атомовъ, имѣющихъ опредѣленный вѣсъ, то при химическихъ соединеніяхъ могутъ соединяться лишь цѣлые атомы одного вещества съ цѣлыми атомами другого. Допустимъ, что одинъ граммъ азота содержитъ  $n$  атомовъ азота: опытъ показалъ, что этотъ 1 граммъ соединяется съ  $\frac{4}{7}$  гр. кислорода; такъ какъ согласно атомистической гипотезѣ между

собою могутъ соединяться лишь цѣлые атомы, то необходимо допустить, что въ  $\frac{4}{7}$  гр. кислорода содержится нѣкоторое цѣлое число атомовъ кислорода. Такъ какъ 1 гр. азота соединяется minimum съ  $\frac{4}{7}$  гр. кислорода, то можно принять, что здѣсь происходитъ соединеніе 1 атома азота съ 1 атомомъ кислорода, т. е. что въ  $\frac{4}{7}$  грамма кислорода содержится  $n$  атомовъ его. И такъ, если  $n$  атомовъ азота вѣсятъ 1 гр., а  $n$  атомовъ кислорода  $\frac{4}{7}$  гр., то можно узнать, во сколько разъ 1 атомъ азота тяжелѣе 1 ат. кислорода и, если вѣсъ атома азота принять за единицу, то вѣсъ атома кислорода придется принять равнымъ  $\frac{4}{7}$ ; это и есть принципъ, положенный Дальтономъ въ основу отысканія относительныхъ атомныхъ вѣсовъ. По разн. соображеніямъ, Дальтонъ принялъ за единицу не азотъ, а водородъ, и, пользуясь разсужденіями подобными предыдущимъ, составилъ первую таблицу атомныхъ вѣсовъ элементовъ. Плодотворная идея Дальтона нашла скорѣй радужный пріемъ у большинства химиковъ, и Берцеліусъ, на основаніи своихъ изслѣдованій химическаго состава различныхъ веществъ, далъ свою чрезвычайно точную таблицу атомныхъ вѣсовъ. Но скорѣй оказалось необходимымъ ввести въ химическій А. еще нѣкоторые дополненія. Дальтонъ, напримѣръ, употреблялъ выраженія „атомъ воды“, „атомъ амміака“. Такія выраженія должны были считаться не точными, такъ какъ даже малѣйшая частичка воды можетъ быть (химически) раздѣлена на свои составныя части — водородъ и кислородъ; слѣдовательно, она дѣлится, а значитъ, къ ней не примѣнимъ терминъ „атомъ“. Поэтому впослѣдствіи подъ атомомъ понимали только малѣйшее количество элемента гомогеннаго, т. е. неразложимаго вещества; малѣйшія же частички вещества сложнаго получили названіе молекулъ. Болѣе точное понятіе о молекулахъ получилось лишь тогда, когда, благодаря трудамъ Жерара, химики стали пользоваться закономъ Авогадро. Примѣненіе этого закона показало, что приходится признавать существованіе не только молекулъ сложныхъ тѣлъ, но и молекулъ простыхъ. Мотивомъ для этого послужило слѣдующее наблюденіе: одинъ объемъ хлора, соединяясь съ 1 объемомъ водорода, даетъ 2 объема хлористаго водорода (газообразнаго). Если принять законъ Авогадро, по которому въ равныхъ объемахъ газовъ содержится равное число молекулъ (при одинаковой температурѣ и давленіи), то необходимо признать, что въ одномъ объемѣ хлора содержится столько же молекулъ хлора, сколько молекулъ водорода содержится въ одномъ объемѣ водорода; и что въ 2 объемахъ хлористаго водорода содержится молекулъ хлористаго водорода вдвое больше, чѣмъ въ 1 объемѣ хлора молекулъ хлора или въ 1 объемѣ водорода молекулъ водорода. Допустимъ, что въ 1

объемѣ хлора содержится  $n$  молекулъ хлора, въ 1 объемѣ водорода —  $n$  молекулъ водорода; слѣд. въ 2 объемахъ получившагося хлорист. водорода должно содержаться  $2n$  молекулъ хлористаго водорода; но такъ какъ каждая молекула хлористаго водорода должна содержать minimum два атома (1 атомъ хлора и 1 атомъ водорода), то  $2n$  молекулъ его должны содержать minimum  $4n$  атомовъ, т. е.  $2n$  атомовъ хлора и  $2n$  атомовъ водорода. Но, согласно вышесказанному, мы имѣли  $n$  молекулъ хлора и  $n$  молекулъ водорода а теперь оказалось, что мы имѣемъ  $2n$  атомовъ хлора и  $2n$  атомовъ водорода; слѣдовательно:

$$\begin{array}{l} n \text{ молекулъ хлора} = 2n \text{ атомовъ хлора и} \\ n \text{ " водор.} = 2n \text{ " водорода,} \end{array}$$

откуда

$$\begin{array}{l} 1 \text{ молекула хлора} = 2 \text{ атомамъ хлора и} \\ 1 \text{ " водор.} = 2 \text{ " водорода.} \end{array}$$

Такимъ путемъ пришлось принять, что молекулы многихъ простыхъ тѣлъ, а въ особенности простыхъ газовъ, состоятъ minimum изъ двухъ атомовъ. Этого выводъ хотѣли распространить и на всѣ простыя тѣла, но опытъ показалъ, что для нѣкоторыхъ веществъ, напр., цинка, кадмія и ртути (въ первобытномъ состояніи) приходится принять молекулу, состоящую только изъ 1 атома; для другихъ же, напр., сѣры, фосфора, мышьяка — изъ большаго числа. Для сѣры приходится принять 6 атомовъ, для фосфора и мышьяка — 4 атома и т. д.

Когда были составлены первыя таблицы атомныхъ вѣсовъ, то англійскій врачъ Proust (въ 1815 г.) обратилъ вниманіе на то, что числа, выражающія атомныя вѣса, отнесенныя къ водороду, вѣсъ атома котораго былъ принятъ за единицу, представляются цѣлыми; отсюда не трудно было вывести заключеніе, что всѣ элементы произошли изъ водорода, и что атомъ cadaго элемента есть ничто иное, какъ результатъ сгущенія (своеобразнаго) водородныхъ атомовъ. Такимъ образомъ, можно было предположить, что, напр., атомъ кислорода, вѣсъ котораго въ 16 разъ больше вѣса водороднаго атома, образуется путемъ (своеобразнаго) сгущенія водородныхъ атомовъ. Гипотеза Proust'a имѣла въ томъ отношеніи важныя послѣдствія, что вызвала цѣлый рядъ работъ по опредѣленію атомныхъ вѣсовъ и, кромѣ того, возродила въ умахъ идею о единствѣ вещества, лежавшую въ основѣ ученій греческихъ философовъ (въ особенн. элеатской школы) и алхимиковъ александрійской школы. Хотя опытное изслѣдованіе атомныхъ вѣсовъ (Берцеліуса, Дюма, Стаса, Мариньяка и др.) опровергло гипотезу Proust'a, однако, въ новѣйшее время ученіе о единствѣ матеріи и о происхожденіи всѣхъ элементовъ изъ нѣкоторой первоматеріи (но не изъ водорода) нашло горячихъ сторонниковъ въ лицѣ такихъ ученыхъ, какъ Локайеръ (Lockyer) и Круксъ (Crookes).

**Атомистическая теория**, см. *атомизм*.

**Атомная теплоемкость** есть произведение числа, выражающего атомный вѣсъ элемента на число, выражающее его удѣльную теплоту или теплоемкость. А. т. большинства элементовъ равна 6—6,5 (см. *атомный вѣсъ*); поэтому въ химіи принимаютъ, что А. т. есть число постоянное — законъ Dulong'a и Petit. Точныя изслѣдованія показали, однако, что законъ этотъ — приблизительный и что для многихъ элементовъ малаго атомнаго вѣса число это меньше 6-ти; къ такимъ элементамъ относится водородъ (2,3—3,4—5,88), бериллій (3,79), боръ (2,41—4,03), углеродъ (1,76—5,58), азотъ (3,42), кислородъ (3,48), кремній (3,82—5,70), сѣра (5,23—5,7). Вообще говоря, законъ Dulong'a и Petit справедливъ для элементовъ, атомный вѣсъ которыхъ болѣе 35; только литій, натрій и магній, атомный вѣсъ которыхъ менѣе 35, подчиняются все-таки этому закону.

**Атомное лучепреломленіе**. Изслѣдованіе показателя преломленія различныхъ соединений привело къ заключенію, что этотъ показатель зависитъ отъ количества атомовъ того или другого элемента, входящаго въ составъ молекулы соединенія, а также отъ „строенія“ молекулы (см. *строеніе химическое*). Взявши два какихъ-либо соединенія, молекулы которыхъ отличаются другъ отъ друга, предположимъ, содержаніемъ одного лишняго атома кислорода напр.,  $C_2H_4O$  и  $C_2H_4O_2$  и, найдя показатели преломленія обоихъ указанныхъ веществъ, можемъ опредѣл. то вліяніе, какое имѣетъ лишній атомъ кислорода (O) на показатель преломленія. Точно также можно найти соответственное вліяніе другихъ атомовъ. Числа, выражающія А. л., относятся, впрочемъ, не просто къ показателю преломленія, а къ особой, связанной съ показателемъ преломленія величинѣ, названной Landolt'омъ рефракціоннымъ эквивалентомъ.

**Атомность** (тоже валентность, значенность), способность атома даннаго элемента удерживать въ связи съ собою то или другое число атомовъ другого элемента, принятаго за одноатомный или одновалентный. Одноатомнымъ элементомъ принято считать водородъ; поэтому, если атомъ хлора удерживаетъ въ связи 1 атомъ водорода, то и его считаютъ одноатомнымъ; атомъ кислорода или сѣры, удерживающій 2 атома водорода, считаютъ двухатомными; азотъ или фосфоръ, атомъ которыхъ можетъ удержать въ связи 3 атома водорода, считаются трехатомными. Если данный элементъ съ водородомъ не даетъ соединений, то о его атомности судятъ по его соединеніямъ съ другими одноатомными элементами; такъ, натрій не даетъ съ водородомъ опредѣленнаго соединенія, но даетъ его съ хлоромъ, который считается одноатомнымъ и формулы соединенія натрія съ хлоромъ выражаются  $NaCl$ , т. е. 1 атомъ натрія удерживаетъ въ связи

1 атомъ хлора; поэтому натрій считается одноатомнымъ элементомъ. Понятіе объ А. имѣло особое значеніе въ развитіи химіи углеродистыхъ соединеній, благодаря тому, что углеродъ въ огромномъ множествѣ своихъ соединеній является четырехатомнымъ А. представляется, однако, не постоянною; большинство элементовъ обладаетъ переменною А., такъ, сѣра 2-хъ и 6-ти-атомна, хлоръ 1 и 7 атомнѣ, азотъ 2-хъ, 3-хъ и 5-ти-атомнѣ и т. д. А. часто выражаютъ черточками, число которыхъ и служить ея иллюстраціей:

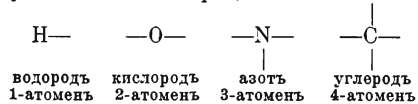

и т. д. Иногда подъ этими черточками понимаются какъ бы силы притяженія, которыми данный атомъ удерживаетъ въ связи съ собою другіе атомы и самъ ими удерживается; въ такомъ случаѣ, каждая черточка выражаетъ 1 единицу притяженія, соответствующую единицѣ А. Такъ, молекулу воды изображаютъ:

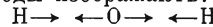

См. *строеніе химическое*.

**Атомные объемы**. Если раздѣлить атомный вѣсъ элемента на удѣльный его вѣсъ, то полученное частное называется А. о. Если молекулярный вѣсъ раздѣлить на его удѣльный вѣсъ, то получается молекулярный объемъ. Если взять нѣсколько жидкостей, молекулы которыхъ отличаются другъ отъ друга только содержаніемъ одного какого-либо атома, напр., уксусную кислоту ( $C_2H_4O_2$ ) и уксусный альдегидъ ( $C_2H_4O$ ), и найти молекулярный объемъ обѣихъ этихъ жидкостей, то разница въ полученномъ молекулярн. объемѣ будетъ объясняться присутствіемъ въ молекулѣ уксусной кислоты лишняго атома кислорода; эта то разность и представитъ А. о. кислорода. Подобнымъ же образомъ можно опредѣлить и А. о. различныхъ другихъ элементовъ. А. о., опредѣленные обоими способами, для одного и того же элемента не одинаковы. Атомные и молекулярные объемы связываютъ химическія свойства элементовъ и соединеній съ ихъ физическими свойствами, по скольку эти послѣдніе отражаются на удѣльномъ вѣсѣ; впрочемъ, выразить эту зависимость въ формѣ какого либо точнаго закона до сихъ поръ не удалось, гл. обр. потому, что физическое строеніе тѣлъ является функціей цѣлага ряда факторовъ, роль которыхъ до сихъ поръ не удалось точно уяснить. Уд. в. тѣлъ опредѣляется обыкновенно при  $0,0^{\circ}$  несомнѣнно, что при такихъ условіяхъ тѣла несравнимы между собою. Понятно поэтому, что и всѣ понятія, выводимыя изъ атомныхъ и молекулярныхъ объемовъ, какъ напр. атомныя разстоянія и проч. имѣютъ часто чисто условное значеніе, годное лишь для пользованія въ нѣкоторыхъ отдѣльныхъ случаяхъ.

**Атомный вѣсъ** или вѣсъ атома есть число, показывающее, во сколько разъ атомъ нѣкотораго элемента тяжелѣе атома водорода. Въ настоящее время для нахождения А. в. пользуются цѣлымъ рядомъ приемовъ.

1) Если простое тѣло газообразно или можетъ быть превращено въ газообразное состояніе (въ паръ) путемъ нагрѣванія, то опредѣляютъ удѣльный вѣсъ пара относительно воздуха. Для этого взвѣшиваютъ нѣкоторый объемъ пара испытуемаго вещества и сравниваютъ вѣсъ этого объема съ вѣсомъ такого же объема воздуха (при той же температурѣ и томъ же давленіи); полученное отношеніе между вѣсомъ даннаго пара и равнаго ему объема воздуха умножаютъ на 14,48 (т. е. на удѣльный вѣсъ воздуха относительно водорода). Руководствуясь закономъ Авогадро, находятъ молекулярный (частичный) вѣсъ (см. ниже), а отсюда и А. в.

Если данное простое тѣло само по себѣ не можетъ быть обращено въ газообразное состояніе, то выбираютъ какое-либо изъ его соединеній, могущее превращаться въ газъ или паръ и опредѣляютъ (пользуясь закономъ Авогадро) молекулярный вѣсъ этого соединенія. Зная составъ этого соединенія и зная А. в. всѣхъ остальныхъ элементовъ, входящихъ въ составъ даннаго соединенія, находятъ искомый А. в. Напримеръ, уголь не можетъ быть превращенъ въ газообразное состояніе; для опредѣленія А. в. угля (углерода) берутъ газообразное вещество—болотный газъ—представляющее соединеніе угля съ водородомъ и опредѣляютъ удѣльный вѣсъ этого газа относительно воздуха; умноживъ этотъ удѣльный вѣсъ на 14,48, находятъ, во сколько разъ объемъ болотнаго газа тяжелѣе такого же объема водорода. Оказывается — въ 8 разъ. Но, на основаніи закона Авогадро, въ равныхъ объемахъ болотнаго газа и водорода содержится равное число молекулъ; слѣдовательно,  $n$  молекулъ болотнаго газа въ 8 разъ тяжелѣе, нежели  $n$  молекулъ водорода, откуда 1 молекула болотнаго газа въ 8 разъ тяжелѣе 1 молекулы водорода: но такъ какъ молекула водорода состоитъ изъ 2-хъ атомовъ, то, значитъ, молекула болотнаго газа въ 16 разъ тяжелѣе 1 атома водорода. Это число и есть то, что называется молекулярнымъ (частичнымъ) вѣсомъ болотнаго газа. Если вѣсъ 1 ат. водорода назвать микрокритомъ, то можно сказать, что молекула болотнаго газа вѣситъ 16 микрокритовъ.

Анализъ болотнаго газа показываетъ, что въ немъ на 1 граммъ углерода приходится  $\frac{1}{3}$  грамма водорода; анализъ же другихъ соединеній углерода съ водородомъ показываетъ, что въ нихъ во всѣхъ углерода больше (на то же количество водорода), нежели въ болотномъ газѣ. Поэтому можно принять, что въ молекулѣ болотнаго газа содержится только 1 атомъ

углерода. Если изъ анализа болотнаго газа мы нашли, что въ немъ на  $\frac{1}{3}$  гр. водорода приходится 1 гр. углерода, то, значитъ, на  $\frac{1}{3}$  микрокрита водорода придется 1 микрокритъ углерода; но  $\frac{1}{3}$  микрокрита водорода не можетъ входить въ молекулу, такъ какъ это значило бы, что въ ней существуетъ  $\frac{1}{3}$  атома водорода (ибо 1 атомъ водорода вѣситъ 1 микрокритъ), слѣдовательно, minimum водорода въ молекулѣ можетъ равняться 1 микрокриту; если бы въ молекулу болотнаго газа входилъ 1 микрокритъ водорода, то, согласно анализу, въ нее должно входить 3 микрокрита углерода: но въ такомъ случаѣ молекула вѣсила бы 3 микрокр. + 1 микрокр. = 4 микрокрита. Но опытъ намъ показалъ, что молекула болотнаго газа вѣситъ 16 микрокритовъ, слѣдовательно, въ нее входить въ 4 раза больше микрокритовъ водорода и въ 4 раза больше микрокритовъ углерода, т. е. 4 микрокрита водорода и 12 микрокритовъ углерода. А такъ какъ, согласно вышесказанному, мы имѣли основаніе думать, что въ молекулѣ болотнаго газа содержится 1 атомъ углерода, то, стало быть, онъ вѣситъ 12 микрокритовъ.

2) Dulong и Petit нашли, что произведеніе удѣльной теплоты простого тѣла на его А. в. (атомная теплоемкость) есть число довольно постоянное и равное для большинства простыхъ тѣлъ 6—6,5. Анализъ, напримѣръ, магнезій показываетъ, что въ 40 вѣсовыхъ частяхъ этого вещества содержится 24 вѣсов. части металла магнезія и 16 вѣсов. частей кислорода, слѣдовательно, въ 40 микрокритахъ магнезій содержится 24 микрокрита магнезія и 16 микрокрита кислорода; если принять, что въ молекулу магнезій входить 1 атомъ магнезія, то онъ, значитъ, вѣситъ 24 микрокрита; если принять, что входятъ 2 атома, то каждый окажется вѣсящимъ по 12 микрокритовъ и т. д. Такимъ образомъ, вѣсъ атома магнезія можетъ быть и 24, и 12, и 8, и 6 и т. д. Зная, что удѣльная теплота магнезія (которую легко найти изъ опыта) = 0,245, получимъ на основаніи закона Dulong'a и Petit:  $0,245 \cdot x = 6$ ; откуда  $x = 24$ , т. е. изъ всѣхъ возможныхъ А. в. для магнезія удобнѣе всего принять А. в. = 24.

3) Кромѣ этихъ способовъ, А. в. опредѣляются на основаніи пониженія температуры замерзанія растворовъ (см. *растворы, замерзаніе*), пониженія упрукости паровъ (см. *упругость паровъ*), и изоморфизма (см.) и пр. Но всякимъ опредѣленіямъ А. в. предшествуетъ качественный и количественный анализъ того вещества, въ составъ котораго входитъ данный элементъ (см. *анализъ*).

Таблицу А. в. см. *элементы*.

Литература атомизма и къ нему относящихся отдѣловъ.

**Химическій атомизмъ и атомные вѣса.** Th. Thomson, System of chemistry (3 изд., Лондонъ 1807); J. Dalton, A new system

of chemical philosophy (Лонд. 1808); нѣм. перев. въ извлеченіи Ostwald'a (Klassiker der exacten Wissenschaften); Berzelius, Versuch die bestimmten und einfachen Verhältnisse aufzufinden, nach welchen die Bestandtheile der unorganischen Natur miteinander verbunden sind (Gilbert's Annalen der Physik, 1807 и дальше); Dulong et Petit, Annales de Chimie et de Physique (X, 395, 1819 г.); A. Avogadro, Journal de Physique (73, 58, 1811 г.); извлеченіе Ostwald'a, Klassiker der exacten Wissenschaften (№ 8); Gay-Lussac, Gilbert's Annalen der Physik (26, 478 и 30, 246, 1808 г.); Stas, Recherches sur les proportions chimiques (Брюссель 1866); Менделѣевъ, Основы химіи; Ostwald, Lehrbuch der allgemeinen Chemie (2 изд., 1891, т. I); Lothar Meyer, Die modernen Theorien der Chemie (6 изд., 1887); Loth. Meyer и Seubert, Die Atomgewichte der Elemente (1883); Loth. Meyer, Über die neuere Entwicklung der Chemischen Atomlehre (1886); W. Crookes, Genesis der Elemente (нѣм. перев. изд. 1888); М. Ю. Гольдштейнъ, Основы философіи химіи („Научное Обозрѣніе“ за 1898 и 1899 г.). **Атомное лучепреломленіе.** Gladstone и Dale, статьи въ журн. „Philosophical transactions of the Royal Society“ (Лонд. 1853, стр. 146, 887; 1863, стр. 153, 317 и слѣд.); Berthelot, Annales de Chimie et Physique (1856 г., 342); Landolt, Poggendorff's Annalen der Physik und Chemie (1862 г., 353; 1864 г., 545 и 595 стр.); Brühl, Liebig's Annalen der Chemie (1880, стр. 139) и Zeitschrift für physikalische Chemie (1887, стр. 306); Schröder, Wiedemann's Annalen der Physik und Chemie (1882, стр. 636 и 1883, стр. 148); И. И. Канонниковъ, О свѣтопреломляющей способности химическихъ соединений (Казань 1884). **Атомные объемы.** Н. Корр, Annalen der Chemie und Pharmacie (1842, стр. 79; 1855, стр. 153 и 303; 1856, стр. 19); Thorpe, Journal of Chemical Society (1880, стр. 141, 327 и 378); Менделѣевъ, Основы химіи. Менделѣевъ, Удѣльные объемы. **Атомность.** Francland, Annalen der Chemie und Pharmacie (1853, стр. 329 и сл.); Kekule, Annalen der Chemie und Pharmacie (1858, стр. 129 и сл.); Van't Hoff, Ansichten über die organische Chemie (1888). **Атомная теплоемкость.** Dulong et Petit, Annales de Chimie et de Physique (X, 395, 1819); Rognault, Annales de Chimie et de Physique (1840, 5 стр.; 1841, 129 и 202; 1849, 261; 1856, 268 и 287; 1861, 5 и 24); Comptes rendus (1862, стр. 887); Н. Корр, Annalen d. Chemie u. Pharmacie (Supplem. 3, стр. 1 и 289, 1864 г.); Н. F. Weber, Annalen der Physik und Chemie, herausg. von Poggendorf (1875, стр. 367). **Общая философскія сочиненія.** Lucretius Carus, De rebus natura (изд. Lachmann'a съ комм., 1871; нѣм. перев. Seydel'a; Мюнх. 1881); Fechner, Über die physikalische und philosophische Atomenlehre (2-е изд., 1864); K. Laszowitz, Geschichte der Atomistik

(1890, 2 т.); Ланге, Исторія матеріализма (перев. Страхова).

**Атонія**, вялость, потеря тонуса, ослабленіе энергіи и эластичности тканевыхъ элементовъ вслѣдствіе общаго упадка питанія. Въ лѣченіи, зависящемъ отъ вызвавшихъ и поддерживающихъ А. причинъ, главную роль играютъ чистый воздухъ, цѣлесообразное питаніе; примѣняется также электричество.

**Атось** (Athos), западно-евр. прозвищеніе слова Аѳонъ (см.).

**Атра-билісь**, (Atra bilis, латинск. „черная желчь“), одинъ изъ четырехъ главныхъ соковъ галеновской медицины; считалась причиной многихъ заболѣваній, даже меланхоли; atrabilitas, болѣзнь черной желчью.

**Атрагене**, латинское названіе княжека (см.).

**Атраксь**, въ древности городъ перребовъ въ Фессаліи, при Пенее, выше Лариссы. Именемъ его называется Atracia ага (колдовство), такъ какъ Фессалія вообще считалась страной колдуновъ и вѣдьмъ.

**Атраментъ** (Atramentum лат.), черная краска, чернила. A. pictorium — черная малярная краска; A. liberarium или scriptorium — черныя чернила, а также всякое жидкое вещество для писанія. A. sympathicum — симпатическія чернила. A. candidum — цинковый купоросъ. A. sutorium — желѣзный купоросъ. Въ алхимическихъ сочиненіяхъ слово А. часто обозначало философскій камень.

**Атрапи**, см. Амальфи.

**Аtrato**, рѣка въ южно-америк. республикѣ Колумбіи, беретъ начало подъ 5° 12' ю. ш., 3220 м. надъ у. м., въ горахъ Читара, въ зап. части Кордильеровъ, течетъ преимущественно въ сѣв. направленіи и впадаетъ съ ю.-з. стороны 15 рукавами въ заливъ Урабу, Карибскаго моря. Изъ 456 (вмѣстѣ съ изгибами 665) км. течения 155 м. судоходны для большихъ морскихъ судовъ, а 400 км. для пароходовъ. Т. к. русло рѣки А. всегда многоводной, имѣетъ небольшой наклонъ и т. к. самый южный притокъ А. р. Адагеда лишь незначительнымъ переваломъ (наиб. высота 320 м.) отдѣляется отъ текущей къ Тихому океану р. Санъ-Хуанъ, то уже въ 1870—71 гг. А. Гумбольдтъ возбудилъ вопросъ о соединеніи океановъ Атлантическаго и Тихаго системой каналовъ при помощи этихъ рѣкъ, но начатое сооруженіе панамскаго канала отстранило всѣ три составленные для этой цѣли проекта.

**Атрафаксисъ** (Atraphaxis L.), родъ растений изъ сем. гречишныхъ; сильно развѣтвленные, часто кочлючі, кустарники съ мелкими лпестьями и клубочками цвѣтовъ на укороченныхъ набѣгахъ. Около 17 видовъ, изъ кот. одинъ встрѣч. въ Греціи, одинъ въ Сѣв. Африкѣ, остальные же свойственны степямъ средней и западной Азии. Въ сухихъ мѣстахъ южнаго и восточн. За-

кавказья встрѣч. *A. spinosa L.* — кустарникъ до 3 ф. высоты

**Атрезія** (греч., лат. *Imperfogatio*), зарощеніе естественнаго отверстія или канала, въ большинствѣ случаевъ врожденный порокъ развитія; болѣе рѣдкая приобрѣтенная *A.* является слѣдствіемъ воспалительныхъ процессовъ въ стѣнкахъ канала или отверстія. Врожденную *A.* заднепреходнаго отверстія (*atresia ani*) замѣчаютъ вскорѣ послѣ рожденія, такъ какъ она препятствуетъ отхожденію фекальныхъ массъ. Напротивъ, зарощеніе матки или влагалища обыкновенно замѣчаютъ лишь при наступленіи половой зрѣлости, когда она обуславливаетъ расстройства при менструаціи. Рѣже наблюдается *A.* ротового отверстія, мочеиспускательнаго канала и др. Лѣчение возможно только оперативное, не всегда выполнимое, кромѣ того, весьма трудно образованное отверстіе сохранить открытымъ.

**Атрей**, въ греч. мифол. сынъ Пелопса, царя Элиды, и Гипподамія, старшій братъ Фіеста. Въмѣстѣ съ послѣднимъ онъ убилъ Хризиппа и бѣжалъ отъ отцовскаго гнѣва къ царю Сенеелу въ Микены, гдѣ послѣ сдѣлался царемъ. Проклятые, тяготѣвшее надъ родомъ братьевъ (см. *Танталъ* и *Пелопс*), они еще болѣе усилили своими дѣяніями. Фіестъ соблазнилъ супругу *A.* Аэропу и былъ поэтому изгнанъ. Чтобы отмстить, Фіестъ послалъ сына *A.* Плисеена, котораго онъ похитилъ и воспиталъ, какъ своего собственнаго, умертвить *A.*, но *A.* убиваетъ не узнаннаго имъ сына, а затѣмъ пригласивъ Фіеста съ сыновьями къ себѣ и убивъ послѣднихъ, угостилъ ихъ мясомъ Фіеста. При видѣ этого страшнаго злодѣянія солнце обратилось вспякъ. Фіестъ, бѣжалъ въ Эпиръ, проклявъ весь родъ Пелопидовъ. *A.* женился на Пелопіи, дочери Фіеста, отъ котораго она родила Эгисеа; впоследствии *A.* приказалъ Эгисеу убить Фіеста, но Эгисеу, убилъ самого *A.* и вмѣстѣ съ отцомъ овладѣлъ его царствомъ. Сыновья *A.*, Агамемнонъ и Менелай, бѣжали въ Спарту, гдѣ царь Тиндарей ихъ дружески принялъ. Легенда объ *A.* встрѣчается у трагиковъ въ различныхъ вариантахъ.

**Атрекъ**, пограничная рѣка между русскими и персидскими владѣніями въ туркменскихъ степяхъ; вытекаетъ на с.-з. отъ Мешхеда, имѣетъ 550 км. теченія и впадаетъ въ мелководный заливъ Каспійскаго моря — Гасанъ-Кули. Долина плодородна и воздѣлана. Наибольшій правый притокъ *A.* — Сумбара, течетъ все время въ предѣлахъ русскихъ владѣній.

**Атремія**, первое расстройство у женщинъ въ возрастѣ 25—50 л., при которомъ больныя не въ состояніи выполнять произвольныхъ актовъ движенія, несмотря на сохранившуюся функциональную способность всего произвольно-двигательнаго аппарата; больныя иногда годами остаются въ постели, такъ какъ всякая попытка

ходить, стоять или сидѣть вызываетъ наклонность къ обмороку, тошноту, одышку. *A.* иногда длится непрерывно, иногда носить періодическій характеръ. Болѣзнь развивается большей частью на почвѣ наследственнаго невропатическаго или психопатическаго предрасположенія. Иногда *A.* исчезаетъ при наступленіи климатическаго періода. Всѣ терапевтическія средства, испытанныя до сихъ поръ, не даютъ надежныхъ результатовъ.

**Атремографъ** (греч.), ручка для устраненія писчаго спазма (см. *писчий спазмъ*).

**Атретоцизія**, см. *Атрезія*.

**Атрехтъ**, нѣм. назв. пров. Артуа (см.).

**Атри**, городъ въ ит. провинціи Терамо, 430 м. надъ у. м., на разстояніи 7 км. отъ Адриатическаго моря, мѣстопробываніе епископа, имѣетъ готическій соборъ и замѣчательныя пещеры; 3808 жит., занимающихся винодѣліемъ, производствомъ мыла, лакиры и торговлей. *A.* — древняя Гадрія (Адриа), родина фамилии императора Адриана.

**Атриды**, потомки Атрея, Агамемнонъ и Менелай.

**Атрипа** (*Atrypa*), (см. табл. кэмбр.-силур. сист. фиг. 10) весьма характерный родъ вымершихъ брахиоподныхъ раковинъ въ верхнихъ силурійскихъ и девонскихъ отложенияхъ. Раковина съ выпуклыми створками, волокнистаго строенія; ребристая и чешуйчатая; макушка брюшной створки съ отверстіемъ для выхода, прикрѣпляющей раковину ножки. Ручной аппаратъ внутри раковинъ состоитъ изъ свернутыхъ спирально въ два конуса известковыхъ пластинокъ, при чемъ вершины конусовъ сходящіяся, обращены въ одну и ту же сторону къ центру малой или спинной створки. Одинъ изъ видовъ этого рода *Aтрипа* сѣтчатая (*Atrypa reticularis*) повсемѣстно попадается въ верхнихъ силурійскихъ и особенно девонскихъ отложенияхъ Россіи.

**Атриплексъ**, латинск. названіе лебеды (см.).

**Атрихія** (греч.), плѣшивость.

**Атрио - дель - Кавалло** (*Atrio-del-Cavallo*, Адская долина), серповидная глубокая долина, отдѣляющая современный конусъ Везувія отъ древняго разрушеннаго конуса Монте Сомма (см. *Везувій*).

**Атриумъ** (лат. *atrium*), въ древне-римск. домѣ аванзала, посредствомъ двери сообщавшаяся съ переднимъ дворомъ (*vestibulum*; см. табл. „Архитектура V“, рис. 4 и 5), первоначально помѣщеніе очага, откуда и названіе *A.* (отъ *ater*, „черный“, именно отъ дыма); свѣтъ *A.* получалъ сверху. По обѣимъ сторонамъ *A.* двери вели въ комнаты боковыхъ флигелей дома. За *A.* находилось непокрытое *саваedium* (глухая часть дома). Въ *A.*, служившемъ средоточіемъ семейной жизни, помѣщались супружеское ложе, очагъ, прѣлки рабынь, семейныя божества, денежный ящикъ. Впоследствии, съ развитіемъ привычки къ ро-

скоши, А. служил преимущественно приемной для клиентов и получил поэтому другую обстановку, украшался фонтанами и проч. напр. въ домах Помаса. Свободныя пространства, составлявшія А. храмовъ, служили для собраний и исполненія обязанностей должностныхъ лицъ; здѣсь помѣщались также архивы, библіотеки. Знаменитъ atrium libertatis, открытый Азиніемъ Полліономъ въ качествѣ первой публичной библіотеки. Въ христіанской архитектурѣ А. — четырехугольный дворъ передъ древнѣйшими храмами, особенно базиликамаи, расположенный къ западу, внутри окруженный стѣнами и колоннами и по срединѣ снабженный колодеземъ. Здѣсь оставались кающіеся; это мѣсто служило также убѣжищемъ для преступниковъ.

**Атропа**, одна изъ Паркъ или Мойръ (см.).

**Атропа** (Atropa L.), родъ изъ семейства пасленовыхъ, заключающій нѣсколько видовъ, растущихъ въ Европѣ и южн. Америкѣ. А. Belladonna L. (Белладонна) — растение до 1,5 м. высоты (см. таблицу Ядовитыя растенія, П) съ многолѣтнимъ мясистымъ корневищемъ, снаружи буроватаго, а внутри желтовато-благаго цвѣта, вѣтвистымъ деревенѣющимъ стеблемъ, яйцевидными цѣльбограйнными листьями, крупными, по одиночкѣ расположенными, пазушными висячими колокольчатыми цвѣтами бурофиолетоваго цвѣта и шаровидными черными, блестящими, очень ядовитыми многосѣмянными ягодами кисло-сладкаго вкуса; встрѣчается гл. обр. въ листовенныхъ лѣсахъ горныхъ мѣстностей средней и южной Европы, а также въ западн. и средн. Азии, и представляетъ одно изъ наиболѣе опасныхъ мѣстныхъ ядовитыхъ растеній. Корень и листья его принадлежатъ къ очень сильнымъ наркотикамъ; этимъ свойствомъ они обязаы содержать атропина. Какъ корень, такъ и листья употребляются въ медицинѣ. Древнимъ это растеніе вѣроятно не было извѣстно; впервые оно упоминается у ботаниковъ и врачей въ средніе вѣка. Въ Италіи А. употребляется въ косметикѣ для расширенія зрачковъ и отсюда названіе Белладонна

**Атропатены** (Atropatene), въ древности такъ называлась область въ передней Азии, обнимавшая сѣверную часть Мидіи (см.), нынѣшнюю персидскую провинцію Азербиджанъ, и составившая со времени Діадоховъ и до Сассанидовъ особое царство, престолъ котораго былъ преемствененъ въ родѣ сатрапа Александра Македонскаго, Атропата.

**Атропинъ** (Датуринъ)  $C_{17}H_{23}NO_8$ , алколоидъ; встрѣчается въ листьяхъ и корнѣ атропы (сонной одури) Atropa Belladonna, а также въ дурманѣ (Datura Stramonium) и въ обыкновенномъ пасленѣ (Solanum nigum); добывается изъ корня белладонны, въ которомъ содержится въ зависимости отъ разныхъ условій (почвы, времени и

проч.), въ количествѣ отъ 0,3—0,8%. Продажный А., добытый непосредственно изъ корня белладонны, представляетъ смѣсь А. съ гіосціалминомъ. Онъ образуетъ безцвѣтные игольчатые кристаллы, не имѣющие запаха и обладающие сильно горькимъ, долгое время сохраняющимся во рту вкусомъ; А. трудно растворимъ въ холодной водѣ, легко въ спиртѣ, эфирѣ и хлороформѣ, плавится при 115°, даетъ трудно кристаллизующіяся, легко въ водѣ и спиртѣ растворимыя, а въ эфирѣ нерастворимыя, соли, изъ которыхъ сѣрнокислая и валеріановокислая находятъ примѣненія въ медицинѣ. При нагрѣваніи съ соляной кислотой или съ баритовой водою А. присоединяетъ элементы воды и распадается на алколоидъ тропинъ ( $C_8H_{15}NO$ ), представляющій производное тетрагидропиридина и троповую кислоту, которая, выдѣливъ элементы воды, обращается въ атроповую (фенилакриловую) кислоту; этими реакціями устанавливается химическая натура А. А. въ высшей степени ядовитъ (0,1 гр. — смертельная доза). Въ самыхъ небольшихъ дозахъ (0,0005) А. вызываетъ значительное расширеніе зрачка. Большія дозы вызываютъ ускоренный пульсъ, ускоренное дыханіе, покраснѣніе кожи, сухость во рту и зѣвъ, бредъ, затрудненіе при глотаніи и при разговорѣ, безпокойство, зрительныя галлюцинаціи (характерное явленіе), явленія паралича, коматозное состояніе и смерть. При отравленіи А. стараются по возможности скорѣе вызвать рвоту, даютъ молоко, масло, уксусъ, дѣлаютъ теплыя ножныя ванны съ горчицей и, конечно, немедленно посылаютъ за врачомъ. А. употребляется, какъ лѣкарственное вещество при кардіалгіяхъ, невралгіяхъ; какъ мѣстное болеутоляющее, въ особенности въ глазной практикѣ, при воспаленіяхъ глазъ, при изъязвленіи роговой оболочки, послѣ операций, для предупрежденія воспаленій и т. д. А. въ нѣкоторыхъ отношеніяхъ является антагонистомъ морфія, но не уничтожаетъ болеутоляющаго дѣйствія этого послѣдняго вещества; поэтому вмѣстѣ съ А. можно давать морфія въ гораздо болѣе рѣзкимъ антагонистомъ является А. для такихъ ядовъ, какъ мускоринъ, пилокарпинъ и физостигминъ. Весьма замѣчательно, что къ А. почти совершенно безразлично относятся кролики, морскія свинки, крысы и голуби. А. открытъ въ 1831 г. Мейномъ. Гейгеръ и Гессе нашли его въ 1833 г. въ дурманѣ, а Платта доказалъ его чуждость А. съ датуриномъ.

**Атрофія**, уменьшеніе массы всего организма или отдѣльныхъ частей его, обусловливается большей частью недостаточнымъ питаніемъ вслѣдствіе пониженнаго усвоенія, лихорадочныхъ заболѣваній, потери крови, и т. д. Различаютъ простую А., при которой элементы уменьшаются въ числѣ или объемѣ, и дегенеративную А., которая состоитъ въ химическомъ из-

мѣненіи тканевыхъ элементовъ. Объ А. всего гѣла см. *старческое истощеніе*, объ А. отдѣльн. органовъ см. соотвѣтств. статьи.

**Атрыганьевъ**, Николай Алексѣевъ, волян. почетн. общ. ак. худ., пейзажистъ, род. 1823 г., образованіе получилъ въ институтѣ путей сообщенія, съ 1845 г. служилъ на Кавказѣ, занимая должность адъютанта наказнаго атамана казачьихъ войскъ. Въ 1848 г. вышелъ въ отставку и сталъ заниматься исключительно живописью, къ которой влекло его уже съ юныхъ лѣтъ. Первымъ учителемъ масляной живоп. былъ проф. Н. Е. Сверчковъ. Но отдавая предпочтеніе пейзажу, А. сталъ работать подъ руководствомъ Ев. Мейера, академика-пейзажиста. 1855—72 гг. А. для поправленія здоровья уѣхалъ изъ Петербурга и только по возвращеніи принялся снова за кисть подъ руководствомъ проф. А. Пешерскаго и 1882 г. появился на академической выставкѣ. Изъ картинъ А. назовемъ: „Зимній пейзажъ“, „Видъ на р. Осколъ“ (соб. Н. Н. Дурново), „Вечеръ“, „Послѣ дождя“ и др.

**Атрышь**, слово, употребляемое псовыми охотниками, когда отбиваютъ у собакъ пойманнаго звѣря.

**Аттаванте** (Attavante), Марко, итал. живописецъ, род. 1452 г. во Флоренціи, ум. послѣ 1511 г., съ 1476 г. занимался исполненіемъ миниатюръ на духовныхъ книгахъ, антифонаряхъ и манускриптахъ древнихъ авторовъ, по заказу урбинскаго герцога Федерико, Медичисовъ, флорентійскаго дома и особенно венгерскаго короля Матвѣя Корвина. Свои заглавные листы, инициалы и пр. А. компонировалъ съ большимъ вкусомъ и богатой фантазійей въ духъ ранняго ренессанса, придавая имъ значит. художественный интересъ подражаніями античнымъ геммамъ, бюстамъ, статуямъ и изображеніями животныхъ. Гл. произв.: книга мессъ въ брюссельской библіотекѣ (1485—87), рукопись Марціана Капелла (библіотека св. Марка въ Венеціи), комментарий св. Иеронима къ пророку Іезекилю (придворн. библ. въ Вѣнѣ), собраніе псалмовъ св. Иеронима (національн. библіотека въ Парижѣ)

**Аттака**, по опредѣленію проф. Леера, „стремительное и дружное движеніе войскъ противъ непріятеля, завершаемое ударомъ холоднымъ оружіемъ“. А. производится пѣхотою или каваллеріей. Благодаря дальности и скорострѣльности современнаго огнестрѣльнаго оружія, А. стала очень затруднительна и должна быть подготовлена огнестрѣльнымъ боемъ съ цѣлю ослабить и разстроить противника; А. на не разстроеннаго и стойкаго противника сопряжена съ громадными жертвами. Пѣхота атакуетъ теперь въ разсыпанномъ строю, каваллерія же обыкновенно въ сомкнутомъ для усиленія удара. Противъ артиллеріи и бѣгущей пѣхоты и каваллерія ведетъ атаку въ разсыпанномъ строю. А. крѣпостей см. *осада*.

**Аттака** (ит. Attacca, значить: „вступай“), обозначеніе, встрѣчаемое въ музыкальныхъ произведеніяхъ, особенно при переменахъ темпа и въ концѣ какой нибудь части большаго сочиненія, состоящаго изъ нѣсколькихъ частей (напр. симфоніи, ораторіи). Выраженіе это означаетъ, что слѣдующая часть должна быть исполнена тотчасъ-же по окончаніи предыдущей, безъ всякой болѣе продолжительной остановки. Къ слову А. перѣдко прибавляютъ еще слово „subito“ или слова „il sequente“ (напр. Finale), т. е. продолжай играть дальше (финаль) немедленно.

**Аттаlea** (Attalea *Humb. et Bonpl.*), родъ изъ сем. пальмъ, заключающій средней высоты и низкія деревья съ толстымъ, неправильно закрученнымъ стволемъ, крупными перистыми листьями, желтыми цвѣтами и яйцевидными или эллипсоидальными плодами съ деревянисто-волокнистой оболочкой и обыкновенно тремя съѣдобными сѣменами. Виды этого рода встрѣчаются въ южной Америкѣ, отъ Ла-Платы до Гондураса, чаще же въ области Амазонки. А. *funifera Mart.* (см. табл. „Прядилен. раст.“, 6) доставляетъ цѣнное, до 1 м. длины, грубое чернаго цвѣта волокно, которое получается изъ расширенной основной части черешковъ листьевъ и идетъ на метелки, щетки, половики и т. п. Очень твердые, 8—10 см. длины, черные съ свѣтложелтыми пятнами, орѣхи идутъ въ торговлю и употребляются въ токарномъ дѣлѣ (подъ именемъ малыхъ кокосовыхъ орѣховъ). Въ своемъ отечествѣ они употребляются при фабрикаціи каучука. А. *Coahuila Mart.*, самый сѣверный видъ рода (Гондурасъ), даетъ изъ ствола пальмовое вино. Листья идутъ на крыши и при религиозныхъ церемоніяхъ въ Верное воскресенье. Изъ орѣховъ добываютъ лучшее кокосовое масло, очень похожее на жиръ. Другіе виды даютъ съѣдобные плоды.

**Атталія**, два города въ Малой Азіи, основанные пергамскими царями: 1) болѣе извѣстный городъ въ Памфіліи, основанный Атталомъ II Филадельфомъ, въ настоящее время Адалія; 2) городъ въ сѣверной Лидіи, развалины котораго находятся близъ Серджики.

**Атталъ** (*Attalos*), имя нѣсколькихъ пергамскихъ царей. 1) А. I род. 269, ум. 197 до Р. X., наслѣдовалъ своему двоюродному брату Эвмену I, одержалъ побѣду при Сардахъ въ 239 надъ разорившими Переднюю Азію Кельтами. Въ борьбѣ противъ Сиріи А., чувствуя себя безсильнымъ, примкнулъ къ римлянамъ и оказалъ имъ поддержку въ войнѣ противъ Филиппа III Македонскаго. За это римляне избавили А. отъ его противника, Антиоха. Онъ умеръ въ Греціи во время войны съ Филиппомъ Македонскимъ. Въ память своей побѣды при Сардахъ онъ поставилъ на аенискомъ акрополѣ четыре большія скульптурныя группы. Нѣкоторыя фигуры и части этихъ группъ до сихъ поръ сохраняются въ му-

зєяхъ Венеціи, Ватикапа, Неаполя и Лувра. А. началъ постройку грандіознаго жертвенника, оконченную его сыномъ Эвменомъ II. Скульптурныя украшенія этого жертвенника хранятся въ Берлинскомъ музеѣ (см. *Пергамъ*).

2) А. II Филадельфъ, сынъ предыдущаго, род. 210, ум. 138 до Р. X., наследовалъ своему брату Эвмену II. Онъ обратился за помощью къ Риму противъ царя Вионніи Прузія, способствовалъ сверженію Прузія его сыномъ и возведенію Александра Бала на сирійскій престолъ. А. помогъ римлянамъ прогнать Лже-Филиппа и оказалъ имъ поддержку въ борьбѣ съ ахейцами за Коринѣ.

3) А. III Филометоръ, сынъ Эвмена II, племянникъ и преемникъ предыдущаго, былъ жестокъ къ близкимъ и родственникамъ, затѣмъ впалъ въ меланхолію, удалился отъ дѣлъ и проводилъ время въ занятіяхъ скульптурой и садоводствомъ. Въ своемъ (вѣроятно, подложномъ) завѣщаніи онъ назначалъ римлянъ наследниками его сокровищъ и земель. Римскій сенатъ распространилъ это на все пергамское царство, которое и обратилъ въ римскую провинцію. Атталиды покровительствовали искусствамъ и наукамъ, собирали книги и художественныя произведенія, призывали ученыхъ къ своему двору. Manso, Über die Attalen (Бресл. 1815); Wegener, De aula Attalica literarum artiumque faulrice (Копенг. 1836).

**Атталъ** (Attalus), импер. Западн. Римск. Имп., возведенъ Аларихомъ на престолъ (409 по Р. X.) для противодѣйствія Гонорію; но уже свергнутъ въ слѣдующемъ году. Четыре года спустя А. снова сдѣлался императоромъ, по настоянію гота Атаульфа; но въ 416 г. былъ взятъ въ плѣнъ полководцемъ Гоноріемъ, Константиномъ, съ триумфомъ привезенъ въ Римъ, а оттуда отправленъ въ изгнаніе на Липарскіе острова.

**Аттаръ**, то-же, что розовое масло.

**Аттаръ**, Феридеддинъ, одинъ изъ величайшихъ мистич. персидск. поэтовъ, род. въ 1119 г., ум. ок. 1230 г. Началъ съ торговли пряностями (отсюда и прозвище А.). А. перешелъ затѣмъ къ изученію медицины, послѣ чего всецѣло посвятилъ себя поэзіи и мистикѣ. Изъ произведеній А. многія не дошли до насъ. Изъ сохранившихся назовемъ: „Джевагіръ наме“ (книга о существахъ) или „Джевагіръ эль-даътъ“ (существа сущаго) и рѣмованн. попарно стихи; „Мантикъ этъ-таиръ“ (разговоръ птицы), рядъ поучит. разсказовъ, которыми обмѣниваются птицы (изд. въ 1857 г.; франц. перев. Гарсенъ де Тасси, 1863); наконецъ, „Пендъ-наме“ (книга совѣта), сборникъ поучит. стихотвореній и рѣмованныхъ изученій (изд. и объясн. Сильв. де Таси, съ франц. перев. 1819; нѣм. пер. Нессельмана, 1871). См. *персидская литература*.

**Атташе** (франц. attaché), прикомандиро-

Большая Энциклопедія. т. II.

ванный, помощникъ въ дѣлѣ, должности или миссіи; чаще всегѣ лицо, состоящее при посланникѣ и служащее лишь для увеличенія блеска посольства или только начинающее свою дипломатическую карьеру; также офицеръ, прикомандированный къ посольству для соблюденія военныхъ интересовъ своей страны (военный А.).

**Аттенатъ**, см. *покушеніе*.

**Аттенуація** (лат.), разжиженіе, терминъ, специально употребляемый по отношенію къ бродящимъ сахарнымъ жидкостямъ (напр., пивному суслу) при уменьшеніи ихъ удѣльнаго вѣса. Бродящая жидкость содержитъ сахаръ, бѣлковыя вещества, соли и т. д., и потому удѣльный вѣсъ ея больше уд. в. воды; но при броженіи сахаръ распадается на спиртъ и углекислоту, а часть растворенныхъ въ жидкости веществъ осаждаются. Удѣльный вѣсъ при этомъ уменьшается, такъ какъ жидкость становится бѣднѣе твердыми составными частями и такъ какъ образующійся въ ней спиртъ легче воды. Если черезъ р обозначить показаніе ареометра въ свѣжемъ заторѣ или суслѣ, а черезъ m — это-же показаніе въ перебродившей жидкости, то  $r - m$  будетъ представлять видимую А.; она находится въ извѣстномъ соотношеніи съ количествомъ перебродившаго сахара, и наблюденіе ея даетъ наиболѣе простой способъ слѣдить за ходомъ броженія. Находимый эмпирически алкогольный факторъ а, (на который нужно умножить видимую А., выраженную въ ареометрическихъ процентахъ для того, чтобы узнать вѣсовое содержаніе спирта А въ бродящей жидкости  $[A = a(r - m)]$ ) остается неизмѣннымъ только при неизмѣнныхъ условіяхъ броженія и зависитъ отъ первоначальной концентрации совершенно прозрачнаго сусла, т. е. отъ величины р; если р колеблется въ предѣлахъ отъ 5-ти до 30-ти, то алкогольный факторъ колеблется въ предѣлахъ отъ 0,4294 до 0,4810. Кромѣ того, онъ зависитъ отъ ступени броженія и дѣлается постояннымъ только къ концу его. Если видимую А. сравнить съ первоначальнымъ показаніемъ ареометра, то не трудно найти, какая часть величины этого показанія исчезла. Отношеніе  $r : p - m$ , гдѣ р принято за единицу, назыв. видимою ступенью сбраживанія и обозначается черезъ v; его находятъ изъ пропорціи  $p : (p - m) = 1 : v$ , откуда  $v = \frac{p - m}{p}$ . Если изъ перебродившей жидкости удалить кипяченіемъ ея спиртъ и добавить къ ней столько воды, чтобы возстановить ея первоначальный вѣсъ, то показаніе ареометра дастъ содержаніе экстракта п въ жидкости. Разность между содержаніемъ экстракта (р) въ перебродившей жидкости и числомъ п, т. е.  $r - p$ , даетъ истинную А., изъ которой находятъ и истинную степень сбраживанія. Эта величина указываетъ, какая часть указываемаго ареометромъ числа

градусовъ дѣйствительно исчезла, благодаря броженію. Зная эту величину, уже не трудно найти и величину той части экстракта сусла, которая перешла въ спиртъ, и этимъ путемъ можно оцѣнивать достоинство различныхъ суслъ, а также и приѣмовъ, употребляемыхъ для броженія. Видимая А. р—т всегда больше истинной. Разность между ними (р—т)—(р—п) даетъ такъ наз. аттенуаціонную разность  $d=p-t$ . Ее находятъ, вычитая изъ числа, выражающаго содержаніе экстракта спиртовой жидкости, т. е. изъ п, число ‰, показываемыхъ ареометромъ въ жидкости, освобожденной только отъ углекислага газа, т. е. m; d тѣмъ больше, чѣмъ богаче жидкость алкоголемъ. Если раздѣлить видимую А. на истинную, то получается коэффициентъ А.,  $q = \frac{p-t}{p-n}$ , который въ зависимости отъ различныхъ концентрацій суслъ различенъ. Онъ выше — при большей и ниже — при меньшей плотности сусла, но для одной и той же сахаръ содержащей жидкости, въ тѣхъ стадіяхъ ея броженія, когда разность А. приближается къ единицѣ, онъ приблизительно постояненъ. Этимъ коэффициентомъ пользуются для большинства сахарометрическихъ вычисленій. На практикѣ часто вмѣсто ареометра пользуются для опредѣленія содержанія сахара въ пивномъ суслѣ сахарометромъ (см.), при чемъ вмѣсто градусовъ ареометра берутъ показанія сахарометра, выраженные въ процентахъ. См. G. Holzer, Die Attenuationslehre (Берл. 1876).

**Аттербожъ**, Перъ Дан. Амадей, шведскій поэтъ; род. 1790 г., ум. 1855 г.; въ бытность свою въ упсальск. унив. (съ 1805 г.) А. въ 1807 г. основалъ союзъ „Авроръ“ (или „Musis Amici“), задачей котораго ставилось освобожденіе отечественной литературы отъ оковъ французскаго классицизма. Органомъ кружка былъ журналъ „Phosphorus“ (1810—13), откуда и кличка „фосфористы“. Другимъ органомъ былъ „Полифемъ“ Съ 1812—22 гг. А. издалъ „Poetisk kalender“ По возвращеніи изъ путешествія по Германіи и Италиі (1817—1819), А. былъ сдѣланъ преподават. нѣм. яз. и лит. при наслѣдникъ принцъ Оскаръ и прив.-доц. исторіи (съ 1821 г.) въ упе. унив., гдѣ затѣмъ послѣдовательно состоялъ проф. философіи (1728) и эстетики (1835). Въ 1839 г. А. былъ сдѣланъ членомъ академіи, и лирической по преимуществу талантъ А. ярче всего сказывается въ его циклѣ романсовъ „Цвѣты“ Главнѣйшія произведенія А. слѣдующія: драматизир. сказки „Lycksalighetens Ö“ (о—въ блаженства, 1824—27, 2 т.; есть нѣм. перев.) и „Fogel Blå“, напоминающая собой сказки Тика. „Svenska siare och skaldar“ (1841—55, 6 т.; добав. въ 1864 г.) — литерат.-историч. труды. Полн. собр. соч.: „Samlade dikter“ (6 т.) и „Samlade skrifter i obunden stil“ (7 т., 1854—70).

**Аттерское** (Каммерское) озеро, наи-

большее озеро Зальцкаммергута, въ верхне-австрійскомъ Аттергау, на з. отъ Траунскаго озера, на высотѣ 465 м. выше у. м., 19½ км. длины отъ с. къ ю. при 2—4 км. ширины; 47 кв. км. по площади и до 171 м. глубиной, принимаетъ съ ю. Зеахе, истокъ Луннаго озера (Mondsee), и изливается посредствомъ Агера на с. въ Траунъ. А. озеро изобилуетъ рыбой. По озеру плаваютъ пароходы. На ю. и ю.-в. оно окружено отвѣсными скалистыми стѣнами Шафберга и Гёлленгебирге. Здѣсь расположены оживленныя дачныя мѣстности: деревушки Унтеррахъ, Бургау и Вейсенбахъ. На западномъ берегу озера лежитъ деревня А., съ красивой церковью, пивовареннымъ заводомъ и 383 жит.; напротивъ, на восточномъ берегу, раскинулся извѣстный своими римскими древностями Вейреггъ; на сѣверномъ берегу озера находится мѣстечко Шерфлингъ и замокъ Каммеръ съ вокз. ж. д. Лѣтомъ всѣ упомянутыя мѣстности полны дачниками.

**Аттестатъ**, свидѣтельство, выдаваемое уполномоченными на то учрежденіями или лицами и удостоверяющее службу, поведеніе или знаніе лица, коему А. выданъ. А. зрѣлости — свидѣтельство о знаніи курса классической гимназіи. Всякая безличная (никому специально не адресованная) письменная рекомендація, данная однимъ лицомъ другому, также носитъ название А.

**Аттестация**, на службѣ военной и гражданской, представленіе ближайшаго начальника аттестуемаго подчиненнаго ему лица высшему начальству, удостоверяющее поведеніе и способности этого подчиненнаго.

**Аттестовать**, сдѣлать аттестацию.

**Аттесъ**, см. *Аттиссъ*.

**Аттика**, одна изъ восьми провинцій средней Греціи или Эялады, съ столицей Аѣинами (см. карту древн. Греціи). Граничила къ сѣв. Віотіей, къ зап. Мегарой, къ югу Сароническимъ заливомъ, къ вост. Эгейскимъ моремъ, занимала пространство около 2200 кв. км. Число жителей въ эпоху ея высшаго расцвѣта, въ началѣ пелопонезской войны, равнялось 250,000, а къ концу этихъ войнъ понизилось до 130,000. Страна образуетъ выдающийся къ ю. полуостровъ, и своей длинной береговой линіей (отсюда имя А. „береговая земля“) примыкаетъ къ идущей съ з. на в. горной цѣпи Кіеорону. Въ связи съ этой цѣпью находится Аттико-мегарская гряда (нынѣ Патера, въ древности, вѣроятно, Икаріопъ), которая близъ самаго берега вдругъ подымается двумя рогоподобными скалами. На вост. къ Кіеорону примыкаетъ Парнасъ. Отъ него скалистая гряда тянется на ю.-з. и тутъ, противъ о. Саламина, оканчивается невысокой горой Эгаленомъ (нынѣ Скараманга). Парнасъ отдѣляетъ Элевзійскую равнину отъ Аѣинской (Педіонъ). На ю.-в. отъ Парнаса лежитъ Врелетосъ (Пентеликонъ, 1108 м.), служившій своими неистощимыми мраморными каменоломнями

источникомъ богатства и славы Аѳинъ. Небольшая долина отдѣляетъ Врилетось отъ извѣстнаго своимъ медомъ Гимета (нынѣ Треловуца). Отдѣльно отъ этого ряда холмовъ, на с.-в. отъ Аѳинъ, возвышаются двѣ горы — Ликабетъ и Анхизмъ. Южную оконечность А. составляютъ Лаврійскія горы, которыя оканчиваются мысомъ Суніемъ (нынѣ Колона). На з. простирается нѣсколько равнинъ: одна — Педіонъ, богатая оливами и хлѣбными злаками равнина между Гиметомъ и Коридаломъ, гдѣ лежатъ Аѳины, скудно орошаемая рр. Кеѳисомъ и Иллисомъ, другая — на с.-з. между Парнасомъ и „Рогами“ — Элевзіійскія поля или Тріазійская равнина, столь же плодородная и хорошо воздѣланная, какъ и первая, орошается р. Кеѳидомъ (нынѣ Сарантанорось), вытекающимъ изъ Кеѳерона. Обѣ долины образуютъ с.-з. береговую полосу. Ю.-в. берегъ образуетъ Паралію, а с.-в. — Діакрію. Паралія орошается маленькой рѣкой Эразигосомъ, вытекающимъ изъ Гимета и вливающимся въ море близъ Враурона; къ Діакрію прилегаютъ знаменитая Мараѳонская равнина, къ с.-в. отъ Аѳинъ. Подпочва А. состоитъ изъ сланцевыхъ и известковыхъ породъ, а потому почва камениста и не плодородна. Къ тому же скудость орошенія дѣлаетъ ее мало удобной для земледѣлія. Гиметъ и Пентеликонъ, а также Серпентинъ, доставляли лучшій мраморъ; близъ Фалерона добывали отличную гончарную глину; близъ Элевзиса ломали пригодный для построекъ голубоватый известковый камень; но главныя сокровища страны скрывались въ Лавріонѣ, гдѣ добывали серебро и олово. Жители А. отличались болѣе благородной осанкой, болѣе подвижностью и культурностью, нежели другія племена Греціи. Почва обработывалась съ болѣшимъ стараніемъ и искусствомъ, но могла прокормить сравнительно густое населеніе А. (90 чел. на 1 кв. км.) лишь при помощи ввоза 1 милл. медимновъ зерна. Особенно славились оливки и фиги А.; вино производилось не высокаго достоинства, но зато хорошъ былъ гиметскій медъ. Животное царство А. доставляло шерсть и сыръ; разведен. козъ и овецъ преимущественно занимались горные жители. Лошадей въ А. держали мало, зато было много ословъ и муловъ. Хорошій доходъ доставляло рыболовство вдоль изрѣзанныхъ заливами береговъ. Изъ дикихъ птицъ водились въ изобиліи куропатки и перепела. За медвѣдями и вепрями охотились на Парнасъ, а за каждымъ волка назначена была премія въ 5 драхмъ. Глубокіе заливы уже въ отдаленныя времена пробудили въ жителяхъ А и сосѣднихъ о—въ охоту къ мореплаванію и торговлѣ. Гавань Пирея, гдѣ собирались торговля и военныя суда Аѳинъ, была самымъ оживленнымъ портомъ всего древняго міра. Промышленность А. тоже была довольно значительна; она производила много шерстяныхъ издѣлій, худо-

жественно разрисованныхъ глиняныхъ сосудовъ и металлическихъ издѣлій, хотя ремеслами занимались лишь бѣднѣйшіе граждане, чужеземные поселенцы (метѣки) и рабы.

Древняя А. раздѣлялась на дѣмы, т. е. на общины, владѣющія отдѣльными участками. Число ихъ часто измѣнялось и во времена римлянъ равнялось 174; до насъ дошли имена 160 изъ нихъ. Большею частью, дѣмы совпадали съ деревнями, но не всегда; такъ нѣкоторые горные дѣмы включали обширныя пространства. Каждый гражданинъ былъ членомъ извѣстнаго дѣма и заносился въ его списки, хотя ни для кого не было обязательнымъ жить въ томъ дѣмѣ, къ которому онъ былъ приписанъ. Нѣсколько дѣмовъ составляли филу (колѣно). Такихъ филъ было сначала только 4, со времени Клизеена съ 510 г. и до 307 г. до Р. Х. — 10, наконецъ — 13. Первоначальныя 10 филъ суть: Эрехѳеи, Агеи, Пандіоны, Леонтіи, Акаманты, Онеи, Кекропы, Иппоѳонты, Эанты и Антиохи. Затѣмъ къ нимъ присоединились Антигоны, Димитріи и Адріаны. Кромѣ Аѳинъ, замѣчательны были города: Элевзисъ, Рампъ съ храмомъ Немезиды, знаменитый по происшедшей здѣсь битвѣ Мараѳонъ, Алопека, мѣсто рожденія Сократа (нынѣ Амбелокипи). Изъ о—въ, лежащихъ у берега А., замѣчательны: Саламинъ противъ Пирея, о—въ Патрокла (нынѣ Гайдаронизи) у ю. мыса; Вельбина (нынѣ о—въ св. Георгія) при входѣ въ Саронійскій заливъ и Елена (нынѣ Макронизи) у ю. берега.

О древнѣйшей исторіи А. см. *Аѳины*. Въ нынѣшнемъ королевствѣ Греціи А. вмѣстѣ съ Влотіей составляютъ номосъ въ 6306 кв. км. съ 257,674 жит. (41 ч. на 1 кв. км.), раздѣленный на 5 епархій. Страна въ настоящее время менѣе плодородна, нежели въ древности, частью вслѣдствіе плохой обработки полей, частью вслѣдствіе истребленія лѣсовъ и отсутствія влаги. Климатъ и теперъ еще умѣренный и здоровый; оливки, фиги и медъ А. все такъ же хороши, какъ и въ древности. О географіи Греціи см. Bursian (1862); Neumann-Partsch (1885); Lolling, Hellenische Landeskunde (1889); Description phys. d'Attique (изд. въ Аѳинахъ съ 1884); Curtius, Erläuternder Text der 7 Karten zur Topographie von Athen (1868); Curtius und Kaupert, Karten von Attika (1881—89).

Аттигъ, 1) Титъ Помпоній, ученый и вліятельный римскій всадникъ (109—32 до Р. Х.), получилъ имя А. вслѣдствіе того, что долгое время жилъ въ Аѳинахъ. Возвратившись въ Римъ, онъ не принималъ участія въ политикѣ, но тѣмъ не менѣе занялъ выдающееся положеніе, благодаря своему богатству и своимъ дружескимъ отношеніямъ къ главарямъ противоположныхъ партій, — къ Цицерону, Вруту, Антонію, Октавиану. Особеннымъ расположеніемъ его пользовался Цицеронъ, о чемъ свидѣтельствуютъ письма послѣдняго къ нему. Его за-

слуги передъ римской словесностью заключаются не столько въ его историческихъ сочиненіяхъ, сколько въ его дѣятельности, какъ книгопродавца: онъ заставлялъ своихъ безчисленныхъ рабовъ переписывать сочиненія своихъ соотечественниковъ во множествѣ экземпляровъ и способствовалъ ихъ распространенію. Жизнь его подробно описана Корнелиемъ Непотомъ. Hulleman, *Diatribe in T. P. Atticum*, 1838 г. Boissier *Ciceron et ses amis*, 1888. 2) Иродъ, римскій (см.).

**Аттила**, прозванный Божимъ бичомъ, царь гунновъ, сынъ Мундцукъ; въ 433 г. по Р. Х. наслѣдовалъ вмѣстѣ съ братомъ Бледой своему дядѣ Ругилу; сдѣлался единодержавнымъ послѣ убійства Бледы (445). Невысокаго роста, плотный, съ темнымъ цвѣтомъ лица, съ глубоко сидящими маленькими глазами, плоскимъ носомъ, рѣдкими волосами, А. своей гордой постью и строгимъ выраженіемъ лица производилъ сильное впечатлѣніе. Несмотря на свою дикость, онъ держался съ достоинствомъ, былъ серьезенъ, справедливъ и являлся не только своему народу, но и чужимъ,—могущественнымъ властелиномъ, которому охотно подчинялись. А. образовалъ могущественный народный союзъ, куда вошли, кромѣ гунновъ, остготы, гепиды, тюрингенцы, герулы, турцилинги, руги, хозары и др. Его резиденція была въ Верхней Венгріи, недалеко отъ Токая. Онъ опустошилъ Нижнюю Мизию, Фракію, Иллирію и расширилъ свои вторженія почти до Константинополя. Восточно-римскій императоръ Θεодосій II купилъ миръ въ 447 г. годовой данью 2100 ф. золотомъ и уступилъ гуннамъ нижнедунайскія земли. По смерти Θεодосія, императрица Пульхерія и ея супругъ Маркіанъ отказались платить эту дань, но А. былъ вынужденъ обратиться на западъ, получивъ отказъ въ рукъ Гоноріи, сестры западно-римскаго императ. Валентиніана III, а также вслѣдствіе того, что западно-римская имперія заключила союзъ съ вестготскимъ королемъ Теодорихомъ I. Съ 500.000 войскомъ двинулся А. черезъ всю Германію до самаго Рейна, поражая ее огнемъ и мечемъ. У устья Неккара онъ переправился черезъ Рейнъ, разрушилъ цѣлый рядъ городовъ — Триръ, Мецъ, Аррасъ и др. — и угрожалъ Орлеану, къ которому на помощь явился Аэцій, полководецъ имп. Валентиніана, и вестготскій король Теодорихъ. А. снялъ осаду и расположился на широкой каталаунской равнинѣ вблизи г. Труа. Здѣсь, осенью 451, произошло великое народное сраженіе. Поступательно движеною гунновъ воспрепятствовали Аэцій и Теодорихъ. А. долженъ былъ вернуться въ свой лагерь, гдѣ вслѣдствіе отказа вестготовъ, лишившихся въ битвѣ своего короля, Аэцій болѣе не нападалъ на него. Болѣе 200.000 воиновъ пало съ обѣихъ сторонъ; и, по преданію, убитые продолжали сражаться въ воздушныхъ пространствахъ. Войско

А. было настолько ослаблено, что онъ предпочелъ вернуться въ Венгрію. Въ 452 г. А. вторгнулся въ Италію, разрушилъ Аквилею и осадилъ Римъ, но внезапно прекратилъ свое побѣдоносное шествіе и выразилъ желаніе вступить въ переговоры. Именемъ императора, папа Левъ I купилъ за большія деньги миръ, котораго очень желалъ А., вслѣдствіе разныхъ лишеній и повальныхъ болѣзней, распространившихся въ его арміи. А. умеръ въ 453 г., вскорѣ по возвращеніи въ Паннонію, въ ночь послѣ того какъ онъ отпраздновалъ свою свадьбу съ Ильдекой, уроженкой Бургундіи. Смерть послѣдовала или отъ удара, или же отъ руки Ильдеки, которая отомстила ему за гибель своего народа, истребленнаго А. Со смертью А. исчезло могущество міроваго государства гунновъ. Германскіе и скиевскіе народы отвоевали у его сына Эллака свою самостоятельность въ битвѣ при р. Нетадѣ въ Панноніи (см. *Гунны*). Gibbon *Miscellaneous works*, Лонд. 1796. Ioh. v. Müller: *Attila*. Берл. 1806. Klemm: *Attila*, Лейпц. 1827. Haage: *Geschichte Attilas*, Целле, 1862. Amedée Thierry *Histoire d'Attila*, Пар., 1856.

**Аттилій М.**, латинскій драматургъ II в. до Р. Хр., писалъ трагедіи и комедіи, нѣкоторую извѣстностью пользовался за послѣднія; произведенія А. до насъ не дошли, кромѣ незначительныхъ отрывковъ, собранныхъ у К. Риббека „*Scaenicae Romanorum poesis fragmenta*“. II.

**Аттилій Регулъ**, римскій консулъ III в., извѣстенъ легендой о геройской смерти въ Каррагенѣ, см. *Регулъ*.

**Аттилій Фортунатионъ**, латинск. метрикъ III ст. по Р. Хр., комментаторъ Горация.

**Аттигтаузенъ**, село въ швейцарскомъ кантонѣ Ури, близъ р. Рейса, напротивъ Альторфа, съ (1888 г.) 488 жителями-каголиками и развалинами замка (мѣстопробываніе бароновъ А., выведенныхъ Шиллеромъ въ его драмѣ „Вильгельмъ Телль“). Узвѣковѣченныи Шиллеромъ баронъ Вернеръ II былъ хранителемъ печати кантона Ури и принималъ живое участіе 1 августа 1291 г. въ образованіи союза лѣсныхъ кантоновъ; съ 1294 — 1321 г. этотъ баронъ безъ перерыва исполнялъ должность ландмана.

**Аттиный** (Attigny), мѣстечко во франц. департ. Арденнѣ, окр. Вузиз на р. Энѣ, при ж. д. и съ 1861 жит. (1891). Съ времени Хлодвига II, А. былъ часто резиденціей франкскихъ королей. Здѣсь подвергался церковному покаянію въ 822 г. Людов. Благочестивый.

**Аттинь**, см. *Аммиусъ*.

**Аттирэ** (Attiret), Жанъ Дени, франц. живописецъ, род. 1702 г. въ Франшъ-Конте, ум. 1768 г. въ Пекинѣ, получилъ художеств. образованіе въ Римѣ, поступилъ въ орденъ іезуитовъ и въ 1737 г. отправился миссіонеромъ въ Китай, гдѣ сдѣлался придворнымъ живописцемъ и приобрѣлъ расположеніе императора, по желанію котораго отказался

отъ европейскихъ манеръ письма въ пользу специфически-китайскихъ и посвятилъ себя акварели. Это ему настолько удалось, что онъ могъ работать совместно съ мѣстными живописцами и даже образовалъ собственную школу. Исполненныя А. вмѣстѣ съ тремя другими лежунами 16 картинъ изъ эпохи войны 1753—60 г. съ джунгарами были выгравированы въ Парижѣ, въ колоссальномъ размѣрѣ, подъ руководствомъ Кошена, но оттиски тотчасъ по окончаніи были отправлены въ Китай, и осталось только три экземпляра для королевской семьи и библиотеки.

**Аттисъ** (Attes, Atys), возлюбленный Кибелы (см.), культъ котораго родствененъ культу Адониса, получилъ начало во Фригіи и Лидіи, и отсюда уже перешелъ въ Грецію. По легендѣ, передаваемой Павзаніемъ (7, 17), А. происходилъ отъ гермафродита, котораго фригійскій Зевсъ и Мать Земли лишили мужской силы: изъ нея выросло миндальное дерево, и Нана, дочь рѣчного бога Сангорія, вкусивъ его плоды, родила А. Послѣдній выросъ прекраснымъ юношей и плѣнилъ сердце Матери боговъ (Кибела, Агдиста, Диндимена), но его полюбила также и дочь пессинскаго царя. Въ день ихъ свадьбы ревнивая богиня явилась на пиршество и поразила ужасомъ собравшихся гостей. Самъ А. въ дикомъ смятеніи бѣжалъ въ горы, гдѣ подъ соной лишилъ себя мужской силы, духъ его ушелъ въ сону, а изъ крови расцвѣли фіалки. Тщетно въ отчаяніи молила богиня Зевса возвратить А. жизнь, лишь тѣло его, по волѣ бога, сдѣлалось недоступнымъ тлѣнію, и волосы продолжали расти. Жрецы Кибелы въ память объ А. подвергались кастраціи. Согласно другому сказанію, А. лишенъ былъ мужской силы въ наказаніе за измѣну Кибелѣ. — Культъ А., чувствившій корни во всемъ древнемъ мірѣ, нашелъ себѣ яркое выраженіе въ посвященныхъ ему празднествахъ, происходившихъ каждый годъ въ началѣ весны и завершавшихся осклопленіемъ изображенія Кибелы и дикими оргіями. — Греко-римское искусство изображало А. въ видѣ юнаго пастуха въ фригійской шапкѣ и часто съ пастушескимъ посохомъ. Сохранилось значительное число алтарей (тавроболій), воздвигнутыхъ въ честь Кибелы и А.

**Аттицизмъ**, (греч.), въ широк. смыслѣ характерное проявленіе аттич. духа (напр. афинская утонченность, образъ мыслей, политич. взгляды и пр.), въ узкомъ смыслѣ — аттичeskій и особ. афинскій говоръ, возведенный корифеями литературы V и IV вѣка до Р. Х. въ литературный языкъ. Позднѣе А. называлось литературное направление, созданное младшими софистами (послѣ Августа), старавшимися искусственно поднять греч. языкъ подражаніемъ аттичeskимъ классикамъ. (См. Schmid, Der Atticismus in seinen Hauptvertretern 1887, Штутгартъ). Аттицистами называются приверженцы этого послѣдняго направ-

ленія, а также лексикографы, составлявшіе сборники аттичeskихъ словъ, какъ, напр., Фринихъ, Гарпократіонъ, Поллуксъ.

**Аттичeskая философія**, процвѣтавшая въ Аѣинахъ со времени Анаксагора, а въ особенности Сократа, философская школа, къ которой принадлежали Платонъ, Аристотель, Антисхенъ, Аристипъ и др.

**Аттичeskіе ораторы**, къ которымъ относится извѣстная декада: Антифонъ, Андокидъ, Лисій, Исократъ, Исей, Демосевенъ, Эсхинъ, Ликургъ, Гиперидъ, Динархъ.

**Аттичeskій**, относящійся къ Аттикѣ и особенно ея главному городу Аѣинамъ; такъ какъ Аѣины были центромъ образованности и свѣтскаго образа жизни, А. сдѣлалась синонимомъ изящнаго, утонченнаго, остроумнаго; аттичeskая соль. утонченное остроуміе.

**Аттичeskій базисъ**, первоначальная форма основы свободно стоящей колонны іоническаго ордена въ аттичeskомъ искусствѣ, состоитъ изъ двухъ подушекъ, между которыми заключенъ желобъ. Нижняя подушка базиса, вмѣстѣ

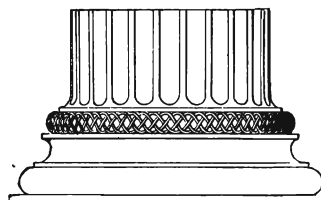

Аттичeskій базисъ.

съ желобомъ, образуетъ естественное соединеніе основанія съ колонной, верхняя же подушка — отдѣляетъ стержень колонны отъ базиса (см. рис.). Романскій и готическій стили пользовались такою же формою базиса, причѣмъ его сдвигали нѣсколько и расширяли. (См. Табл. Архитект. стиль, II, рис. 27).

**Аттиі Лабіенъ**, видный приверженецъ партіи Помпея въ его борьбѣ съ Цезаремъ; въ 63 г. до Р. Хр. трибунъ; затѣмъ, посланный въ Галлію, разбилъ тигурейцевъ въ 58 г., тревировъ въ 54 г., белговъ въ 54 г. и снова тревировъ; въ 48 г. — легатъ Помпея, участвовалъ въ сраженіи при Фарсаль; спасшись послѣ пораженія въ Африку, А. здѣсь собралъ новое войско и продолжалъ борьбу съ Цезаремъ и его приверженцами; одержалъ успѣхъ при Русикѣ, затѣмъ потерпѣлъ пораженіе при Тапсѣ и бѣжалъ въ Испанію, гдѣ палъ въ сраженіи съ цезаріанцами при Мундѣ.

**Аттиі Лабіенъ 2-й**, сынъ предыдущаго, продолжавшій борьбу съ цезаріанцами. соединившись для того съ Брутомъ и Кассіемъ, послѣ гибели которыхъ склонилъ парянскаго царя Орода къ войнѣ съ Антоніемъ, покорилъ Сирію и б. ч. Малой Азіи, гдѣ успѣлъ собрать войско изъ противниковъ новаго триумвирата, но разбитый въ 39 г. до Р. Хр. былъ взятъ въ плѣнъ и умерщвленъ.

**Аттиі, Л.**, римскій поэтъ, см. *Акуій*.

**Аттокъ** (Атакъ), гор. въ дистриктѣ Равальпинди въ брит.-инд. провинціи Пенджабѣ, на лѣв. бер. Инда, черезъ кот. же-

лѣзподорожн. мость (изъ Лагора въ Пешаверь) съ проѣзд. для экипажей и тротуаромъ для пѣшеходовъ. На скалѣ при впад. р. Кабула въ Индѣ, фортъ, съ сильнымъ англ. гарнизономъ и 4210 ж. (1881). Индѣ течетъ между узкими, скалист. бер.; 183 м. шир., 9—20 метр. глубины. Современный гор. А. важный стратег. пунктъ въ сѣв.-вост. Инди, о кот. упоминается съ XVI ст. Со времени Александра Великаго военные походы на Индiю совершались черезъ А. и Кабульскую долину Въ 1397 г. здѣсь перешелъ Индѣ Тимуръ, въ 1738 г. Шахъ Надиръ и др.

**Аттоль**, см. *коралловые о-ва*.

**Атторней** (Attorney), въ Англии представитель сторонъ въ юридическихъ дѣлахъ. Въ теченiе уже многихъ столѣтiй адвокаты (counsels) составляютъ въ Англии сословіе, совершенно отличное отъ стряпчихъ (solicitors, прежде называл. также attorneys). Къ обязанностямъ послѣднихъ относятся всѣ приготовительныя дѣйствiя къ процессу, адвокатъ-же ведетъ только словесное состязаніе передъ судомъ и выступаетъ не отъ имени стороны, ея представителемъ, а рядомъ съ ней или ея стряпчимъ, съ которымъ обыкновенно только и сносятся. Въ силу закона 1843 г. стряпчие должны быть приписаны къ суду, при которомъ намѣрены вести дѣла, при чемъ требуется 5-лѣтній стажъ и выдержаніе экзамена въ специальной комиссиі. Число стряпчихъ болѣе нежели вдвое превышаетъ число адвокатовъ, являющихся, въ противоположность первымъ, представителями ученой англійской корпораціи юристовъ. А. general представляетъ на судѣ въ гражданскихъ дѣлахъ интересы казны, въ опредѣленныхъ случаяхъ возбуждаетъ также уголовное преслѣдованіе; онъ назначается правительствомъ и ex officio засѣдаетъ въ тайномъ совѣтѣ.

**Аттрибутъ** (лат.), присущее извѣстной вещи качество, свойство, признакъ. Въ логикѣ называются атрибутами всѣ тѣ признаки, которые являются необходимымъ слѣдствiемъ реального опредѣленiя понятiя. Напр., всѣ общія свойства треугольника составляютъ въ этомъ смыслѣ его атрибуты, такъ какъ они съ необходимостью вытекаютъ изъ его опредѣленiя, и, напротивъ, равенство сторонъ представляетъ случайное опредѣленіе, акциденцію, которая можетъ или приводить, или отсутствовать. У Спинозы мышленіе и протяженіе называются атрибутами субстанціи ибо предполагается, что они неизбежно обусловлены сущностью субстанціи. Въ католической теологіи подъ атрибутами разумѣются существенныя качества Бога, напр., всемогущество, вѣчность и т. п., въ отличіе отъ предикатовъ, обнаруживающихся въ его отношеніи къ міру (напр. создатель, правитель), и отъ свойствъ, отпосыщихся къ Троицѣ. Въ образовательныхъ искусствахъ, особенно въ наукахъ, атрибуты образуютъ опредѣлен-

ные, приданные главному предмету изображенiя, знаки извѣстныхъ качествъ и состояній, родъ символовъ, служащихъ къ тому, чтобы придать фигурѣ или образу болѣе значенiя и ясности. Примѣненіе атрибутовъ въ образовательныхъ искусствахъ основывается на неспособности ихъ выражать, какъ духовныя качества и понятiя, такъ и особенныя обстоятельства и историческіе факты, не поддающіеся образному изображенію. Атрибуты бывають существенныя и случайныя. Къ существеннымъ атрибутамъ принадлежатъ такіе, которые въ себѣ самихъ носятъ свое значеніе, напр. крылья геніевъ, змѣиные волосы фури, сияющія короны святыхъ. Случайныя атрибуты суть тѣ, которые покоятся на опредѣленной, исторической условности, не содержащей въ себѣ опредѣленнаго основанiя для своего значенiя, напр., полумѣсяцъ, какъ символъ ислама, меркуріевъ жезлъ, какъ символъ врача, пальма, какъ символъ мира. Такъ какъ назначеніе атрибута въ томъ, чтобы дѣлать художественное произведеніе болѣе нагляднымъ, то при всякомъ характеристическомъ изображеніи главной фигуры представляется невозможнымъ обойтись безъ него. Поэзія, могущая непосредственно изображать то, на что образовательное искусство можетъ только дѣлать намеки, вовсе не нуждается поэтому въ образныхъ атрибутахъ для созданiя своихъ типовъ, а если и пользуются ими, то легко впадаетъ при этомъ въ безжизненное, холодное описаніе.

**Аттриціа** (лат. Attritio), въ римско-католич. ученіи, въ противоположность контраціи (contritio cordis), не полное раскаяніе, отвращающееся отъ грѣха только изъ страха наказанiя, но всетаки достаточное для очищенiя, такъ какъ замѣняетъ полное раскаяніе, если не исключена возможность исправленiя.

**Атту**, крупный, наиболѣе западный о-въ Алеутской гряды изъ группы Ближнихъ, имѣетъ до 100 км. длины при 10—30 км. ширины. Горы, покрывающія ост-въ (до 900 м. выс.) сложены изъ древнихъ кристаллич., преимущ. зелено-каменныхъ, породъ; о-въ имѣетъ значит. населеніе до 300 чел. алеутовъ, отчасти смѣшанной крови.

**Атумъ** (Atum, Tum), древнеегипетское божество солнца, въсплѣдствіи преимущественно вечерняго солнца, почитался гл. обр. въ Гелиополь (Онь), а также въ Питомѣ (т. е. домѣ А.).

**Атха**, одинъ изъ крупныхъ Алеутскихъ о-вовъ, Андреяновской группы. Дл. до 100, ширины до 20 км. Весь покрытъ вулканическими конусами, изъ котор. три поднимаются выше снѣговой линіи (1480 м.); изъ нѣкоторыхъ конусовъ выходятъ горячіе ключи, изъ другихъ извергается грязь и разноцвѣт. глины. Селеніе съ правосл. церковью.

**Атхарва-Веда** (Atharwa-Weda), см. *Веды*.

**Атчинъ** (Атъе, англ. Экинъ), нидерландское губернаторство, на сѣв. окраинѣ о-ва Суматры. На в. простирается до 4° 25', а на зап. до 2° 53' с. ш. и зан. пространство въ 53,100 кв. км. Вдоль всего А. проходитъ гор. цѣпь, раздѣл. Суматру на двѣ половины, вост. и западн.; подъ 4° 14' с. ш. въ Абонгъ-Абонгъ горы достигаютъ 3350 м. в. Вдоль берега большія простр. волнистой или совершенно плоской низменности, орошаемой безчисл. берег. рѣками и пригодной для обраб. риса, разв. деревьевъ и садовъ. Гл. предм. добыв. промысл. перецъ и арековые орѣхи. Жит. въ 1892 г. = 529,526 ч., причемъ обитатели внутренней страны въ эту цифру не включены; изъ числа жит. 252 европейцевъ и 3759 китайцевъ. Атчинцы рѣзко отличаются отъ остальныхъ жителей остр. Суматры. Они ниже ростомъ и темнѣе, дѣятельнѣе и трудолюбивѣе, хорошіе моряки и воины, но безнравственны, мстительны, кровожадны и курители опиума. Не выяснено еще ихъ мѣсто въ этнологическомъ отношеніи; языкъ сходенъ съ полинезийскимъ (словарь Ванъ-Лаггена, Гаага 1889), письменные знаки съ малайскими. Жители занимаютъ земледѣліемъ, разведеніемъ скота, ткацкимъ ремесломъ, обработкою золота, серебра и желѣза, рыбною ловлей и торговлей. Ежегодно ввозъ доходить до 44 милл. марокъ (скотъ, рисъ, рыба, уголь, опиумъ, мануфактурный товаръ); вывозъ на 1,4 милл. марокъ (перецъ и орѣхи арека). Все губернаторство раздѣляется на 3 резидентства, островъ Зималу и независимыя земли Батта. Гл. гор. Кота Раджа на сѣв.-зап. при судоходной р. Атчинъ, въ 7 кил. отъ ея устья и недалеко отъ гавани Олехъ-Лехъ, съ которымъ соединенъ въ 1876 г. жел. дорогомъ. Большой и цвѣтущій когда то городъ былъ разрушенъ во время войны (см. ниже), затѣмъ отстроенъ; всѣ зданія деревянныя; мѣстопробываніе губернатора; гарнизонъ въ стар. Кратонъ, цитадели Атчина, прекрасныя мечети, выстроенныя голландскимъ правительствомъ. Въ началѣ XVII ст. А. стоялъ на высотѣ могущества, простираясь вдоль берега Суматры до Бенкумпа, а вдоль вост. берега — до Кампара. Часть прилегающихъ къ нему среднихъ земель и полуо-ва Малакки признавала его владычество и платила дань. Междоусобицы привели къ раздѣленію провинцій. Договоръ 1824 г. между голландцами и англичанами въ Остѣ-Индіи передалъ Голландіи Суматру, а также управленію государствомъ А. съ тѣмъ условіемъ, чтобы британскіе корабли и поданные имѣли свободный доступъ въ гавани А., а султанъ гарантировалъ ихъ безопасность отъ морского и прибрежнаго разбоя. Въ 1870 г. Нидерланды уступили Англии владѣнія въ Гвинее и получили право управлять А. по своему благоусмотрѣнію. Несмотря на договоръ, султанъ А. потакалъ разбою. Въ 1873 г. нидер-

ландскій губернаторъ объявилъ войну и страна была въ теченіе 10 мѣсяцевъ завоевана, хотя и съ большимъ урономъ для голландцевъ.

**Атъ** (Ath), главный городъ бельгійскаго округа Геннегау, на судоходной р. Дендеръ, узловой пунктъ желѣзн. дорогъ; въ городѣ 5 церквей, королевскій атеней, дренная, при Балдуинѣ IV (1150 г.) построенная, башня и (1890 г.) 9868 жит., занимающихся, главн. обр., хлопчатобумажнымъ, красильнымъ, пивовареннымъ производствомъ и т. д. Предметы вывоза: каменный уголь, хлѣбъ, камень для построекъ, известъ и т. д.

**Аубелевское печатаніе** (Aubeldruck), см. *графическія искусства*.

**Аубёрнъ** (Auburn), гл. пунктъ графства Кэйюга, въ сѣв.-америк. штатѣ Нью-Йоркъ, станція жел. дороги; въ А. имѣются: пресвитеріанская духовная семинарія и большія правительственная тюрьма съ системою одиночнаго заключенія: заключенные работаютъ сообща, но соблюдая абсолютное молчаніе между собою (см. *тюремное дѣло*); число жит. (1890 г.) 25,858 чел.; много фабрикъ.

**Аугерутъ**, оазисъ въ сѣв. Сахарѣ, между Туатомъ и Гуарарою, содержитъ 14 деревень, которыя въ 1891 г. были населены 6592 арабами, берберами, неграми и метисами. Хорошо орошаемый оазисъ производитъ много овощей, абрикосовъ, персиковъ, но въ особенности отличные финики, которые вывозятся въ большомъ количествѣ.

**Аугментация** (лат. Augmentatio), увеличеніе, расширеніе, въ музыкѣ означаетъ возвращеніе и повтореніе, въ теченіи музыкальнаго сочиненія, темы въ нотахъ двойной и большей длительности. А. примѣняется преимущественно въ контрапунктическомъ стилѣ, въ фугѣ и т. д., иногда, хотя и значительно рѣже, въ свободныхъ формахъ. Въ мензуральной музыкѣ терминъ А. употреблялся въ значеніи увеличенія длительности ноты.

**Аугсбургскій религіозный миръ**, соглашеніе о церковныхъ отношеніяхъ въ Германіи, состоявшееся между католиками и протестантами 25 февр. 1555 г. на аугсбургскомъ сеймѣ, который былъ открытъ 5 февр. того-же года королемъ Фердинандомъ, братомъ императора Карла V. По этому соглашенію за имперскими чинами было признано *jus reformandi* (право реформации), согласно рѣшенію перваго рейхстага въ Шпейерѣ въ 1526 г., и приведеннымъ аугсбургскаго исповѣданія дана новая равноправность съ католиками. Земли евангелическихъ чиновъ были изъяты изъ-подъ власти и юрисдикціи епископа, а также утверждена секуляризація церковныхъ владѣній, совершившаяся до пассаускаго договора. Вопросъ о положеніи духовныхъ князей и ихъ подданныхъ возбуждалъ долгие и горячіе споры. Въ концѣ концовъ было рѣшено, что духовныя княжества должны оставаться непремѣнно въ

рукахъ католиковъ (такъ наз. *reservatum ecclesiasticum*, т. е. „церковная оговорка“), но жителямъ этихъ княжествъ предоставляется свобода исповѣданія, и духовнымъ князьямъ воспрещается воздѣйствовать принужденіемъ на религиозныя убѣжденія своихъ подданныхъ. Подобное рѣшеніе вопроса не было удовлетворительнымъ и содержало въ себѣ зерно будущихъ раздоровъ, какъ и все аугсбургское соглашеніе являлось скорѣе не окончательнымъ разрѣшеніемъ церковнаго вопроса, а лишь компромиссомъ, который былъ вызванъ всеобщимъ желаніемъ примиренія. Какъ-бы тамъ ни было, для извѣстной части Германіи былъ уничтоженъ всесильный авторитетъ церкви, и протестанты получили утвержденное имперскимъ закономъ правовое положеніе. Но законъ этотъ распространяется лишь на послѣдователей аугсбургскаго исповѣданія, въ то время какъ положеніе сектантовъ и реформатовъ оставалось по прежнему неопредѣленнымъ; кромѣ того, свобода исповѣданія была предоставлена лишь „чинамъ“, а не подданнымъ, и послѣдніе получили только право переселенія. Обѣ религиозныя партіи сохраняли надежду разрѣшить вполнѣ въ спорные вопросы въ свою пользу. Однимъ изъ слѣдствій аугсбургскаго религиознаго мира явилось также усиленіе территориальной власти князей. См. *Lehmann, Acta publica de pace religionis* (Франк. 1631 и 1707—11, 3 т.); *Ranke, Zur deutschen Geschichte* (2 изд. Лейпц. 1874); *Wolf, der Augsburger Religionsfriede* (Штутг. 1890).

**Аугсбургское исповѣданіе**, книга, подписанная на сеймѣ въ Аугсбургѣ (1530) императору, какъ исповѣданіе евангелической вѣры, составленная по запросу императора сейму. Курфюрстъ Іоаннъ Саксонскій поручилъ виттенбергскимъ богословамъ: Лютеру, Меланхтону, Іонасу и Бугенгагену написать главные тезисы вѣрованія. Эти тезисы были переданы для окончательной обработки Меланхтону. Меланхтонъ написалъ это исповѣданіе вѣры въ теченіе 8 дней въ Аугсбургѣ и назв. его „апологией“. Рукопись была одобрена Лютеромъ. А. и. распадается на двѣ части. Въ первой части объясненіе евангелическаго ученія и стремленіе доказать его тождественность съ ученіемъ отцовъ церкви. Вторая часть представляетъ необходимость уничтожить извѣстныя злоупотребленія, говорить о причастіи подѣ обоими видами, о бракѣ священниковъ, о власти епископа. Императоръ поручилъ теологамъ Эку, Фаберу, Кохлеусу и Вимпинѣ написать опроверженіе А. и., которое, однако, было столь слабо, что разгнѣванный императоръ „смялъ и скомкалъ его“. Другое, немногимъ лучшее, опроверженіе (*Confutatio confessionis*) было прочитано протестантамъ, причемъ имъ, однако, отказать дать съ него копію. Но, руководствуясь записями, сдѣланными нѣкоторыми протестантскими богословами во

время чтенія, Меланхтонъ составилъ подробное опроверженіе „Апологія А. и.“ — А. и. получило также важное государственное значеніе, т. к. оно полагалось въ основу всѣхъ позднѣйшихъ церковно-политическихъ переговоровъ, и какъ Пассаускій договоръ, такъ и Аугсбургскій и Вестфальскій миръ были заключены только съ тѣми, которые опредѣленнымъ образомъ высказались за А. и. Кальвинъ и нѣмецкіе реформаты подписали А. и., и оно сдѣлалось вѣроисповѣданіемъ не только лютеранства, но и протестантизма вообще. Однако это относится только къ А. и. измѣненному Меланхтономъ (*variata*). На Лихтенбергскомъ соборѣ (1576) лютеранами рѣшено было держаться исключительно неизмѣннаго изданія (*invariata*). Подлиннаго А. и. не существуетъ, оба представленные на сеймѣ экземпляры были потеряны. См. *Ficker, Die Konfutation des Augsb. Bekenntnisses* (Лейпц. 1891). *Repetitio augustanae confessionis saxonica* есть новое вѣроисповѣданіе, составленное Меланхтономъ въ 1551 г. для Тридентскаго собора. Оно одобрено и подписано почти всеми нѣмецкими землями.

**Аугсбургъ**, гл. городъ баварскаго округа Швабенъ, прежде вольный, имперскій городъ, при слияніи Леха и Вертаха; узловой пунктъ ж. дорогъ. 81,896 жит. (1895), изъ нихъ 23,291 протест. и 1156 евреевъ. Достоприм. города: соборъ, относящійся къ X—XIV столѣтіямъ; ратуша съ золотымъ заломъ; Перлахская башня, относящ. къ XI вѣку; епископальный дворъ „Резиденція“, въ которой въ 1530 г. былъ врученъ имп. Карлу V на собраніи рейхстага важный въ исторіи реформаціи актъ „Аугсбургскаго исповѣданія“; цейхгаузъ съ собраніемъ древняго оружія и главное депо вооруженія Баваріи; дворецъ рода Фуггеровъ съ старинными фресками; Максимиліановскій музей; основанный Фуггерами въ 1519 году кварталъ изъ 53 домовъ для бѣдныхъ. Мѣстопребываніе епископа, высшихъ судебныхъ учреждений, обсерваторія, картинная галлерей и библиотека (до 200 тыс. томовъ), средня общобразов. и техническія учебн. заведенія. Главная промышленность города сосредоточивается на хлопчатобумажномъ и шерстяномъ производствѣ, изготовленіе машинъ, чугунолитейныхъ издѣлій. Значительная торговля, между прочимъ книжнымъ товаромъ; торговая дѣятельность А. впрочемъ въ настоящее время несравненно слабѣе, чѣмъ въ средніе вѣка и въ эпоху реформаціоннаго движенія. А. былъ основанъ въ 15 г. до Р. Хр. римлянами и назывался *Augusta Vindelicorum*; римская колонія стала вскорѣ важнымъ торговымъ центромъ. Названіе А. появляется впервые въ лѣтописяхъ въ 832 г. Въ 1276 А. объявленъ былъ вольнымъ имперскимъ городомъ, въ которомъ правленіе вскорѣ приняло чисто демократическій характеръ. Городъ сталъ вмѣстѣ съ Нюрнбергомъ центромъ сухопутной торговли всей сред-

ней Европы съ Италией и Востокомъ; въ русскихъ историческихъ матеріалахъ извѣстенъ подъ названіемъ Аушпоркъ. Въ городѣ накоплялись громадныя для того времени богатства и образовались знаменитыя промышленныя состоянія торговыхъ родовъ Вельзеровъ и Фугтеровъ. Послѣ открытія Америки, вмѣстѣ съ паденіемъ верхнеитальянскихъ торговыхъ городовъ (Венеціи и др.), упало и значеніе А. Къ Баваріи А. присоединенъ въ 1806 г.

**Аугсбургъ**, бывшее самостоятельное епископство, разбросанныя владѣнія котораго обнимали 2540 кв. км., 2 города (Диллингенъ и Фюссенъ), 11 мѣстечекъ и многочисленныя, богатыя селенія. Епископъ былъ подчиненъ архіепископу майнцскому, жилъ въ Диллингенъ, но каедральный соборъ епископства былъ въ Аугсбургѣ. Первымъ исторически извѣстнымъ епископомъ былъ Св. Зиндбрехтъ (отъ 778—809). Въ 1802 г. епископство было секуляризовано и перешло къ Баваріи, а епископъ былъ подчиненъ съ 1817 г. архіепископу Мюнхенъ-Фрейзингскому.

**Аугульское**, самосадочное озеро, Тавр. губ., Перекопскаго уѣзда, имѣетъ до 4 вер. въ окружности, осаждаетъ прекрасную соль, добыча которой теперь по экономич. причинамъ оставлена.

**Аугустенбургъ**, см. *Августенбургъ*

**Аугустобона**, лат. назв. города, нынѣ Треуа

**Аугустодунумъ**, латинск. назв. города, нынѣ Отёнъ

**Аугустонеметумъ**, латинск. назв. города, нынѣ Клермонъ.

**Аугустусбадъ**, см. *Августусбадъ*.

**Аудаксъ**, астр., см. *Оріонъ*.

**Ауджила**, см. *Авджила*.

**Аудиторіатъ**, прежніе наши высшіе ревизіонныя суды; ихъ было пять: 1) при военномъ м—вѣ для сухопутной арміи, 2) при морскомъ для флота, 3) при м—вѣ финансовъ для чиновъ горнаго корпуса, 4) при м—вѣ госуд. имущ. для чиновъ корпуса лѣсныхъ и 5) для инженеровъ путей сообщенія при м—вѣ путей сообщенія. Первые два назывались генераль-А.

**Аудиторія** (лат. auditorium), комната, предназначенная для чтенія научн. лекцій, въ особености въ академіяхъ и въ университетахъ, часто также собраніе слушателей. На западѣ въ церковномъ языкѣ помѣщеніе для audientes (слушателей) и комнаты для бесѣды въ монастыряхъ.

**Аудиторъ**, созданная Петромъ I должность при прежнихъ военныхъ судахъ. А., оберъ-А. и генераль-А. наблюдали за сохраненіемъ законныхъ формъ и обрядовъ въ производствѣ военно-судныхъ и слѣдственныхъ дѣлъ. Съ введеніемъ военно-судебной реформы должность А. упразднена.

**Аудифонъ**, придуманный Грайдономъ слуховой приборъ для глухихъ, состоитъ изъ небольшого микрофона съ прикрѣпленнымъ къ колеблющейся его пластинкѣ шнуркомъ произвольной длины; къ дру-

гому концу этого шнура прикрѣпляется кусочекъ дерева. Если говорить въ микрофонъ, а глухой возьметъ въ ротъ кусочекъ дерева и зажметъ его между зубами, то при натянутомъ шнуркѣ онъ будетъ слышать говорящаго вполне отчетливо. Конечно, предпологается, что у глухого нервный слуховой аппаратъ не разрушенъ.

**Аудиенція** (исп. audiencia), верховный судъ трибуналъ, особенно въ Южной Америкѣ.

**Аудиенція**, приемъ, назначенный кому-либо коронованной особой или высокопоставленнымъ государств. сановникомъ; у насъ этотъ терминъ вошелъ въ употребленіе со времени Петра I.

**Аудиометръ**, или авдіометръ, см. *сонометръ*.

**Аудъ** (Audh), прежде пров. брит.-инд. импер., теперь часть сѣв.-зап. пров. между Гангомъ и Непаломъ. Пространство 63,983 кв. км., жит. (1891) 12.650,831, изъ нихъ 11.016,209 инд., 1.620,930 магом., 9316 христ. Мѣстность равнинная съ протекающими здѣсь судоход рѣками Гогра, съ прит. Рапти, и Гумти; обѣ впадаютъ въ Гангъ. Повсюду большія и мал. озера. Средн. темп. 25°. Ежегод. колич. дождя колеблется между 91 и 96 см. Дикіе звѣри значительно истреблены, но все еще встрѣчаются леопарды, волки, антилопы, одичавшій рог. скотъ, множество видовъ птицъ, ядовитыя змѣи. Жит. зан. преимущественно земледѣліемъ (3.544,480 гект.). Гл. продукты рисъ, пшеница, макъ, масляничныя раст., сахар. тростникъ, хлопч. бумага, индиго, табакъ; 1.003,004 гек. орошаются искусственно. Въ 1890 г. скота состояло: 135,869 лош., 62,599 муловъ и ословъ, 5.770,271 рог. скота, 1.191,715 буйв. и 1.698,556 овецъ и козъ. Для ловли рыбы 2954 лодки. Лѣсистыя площади съ цѣнными родами деревьевъ наход. на с. границѣ; правител. лѣса занимаютъ 2800 кв. км. Добываніе соли прекращ., другихъ минер. здѣсь нѣтъ. Промышл. незначительна; приготавлиются краски (индиго), раз. пред. изъ золота и серебра, кисейныя ткани, вышиванье. Значит. торг. съ Непаломъ. Провинція пересѣкается тремя ж. д. линіями. Начиная съ 1877 г., пров. управляется губернаторомъ с.-з. провин. А. дѣлится на 4 отдѣла или дивизіи (Лакнау, Зитапуръ, Фрайцабадъ, Рай-Барели), каждый изъ нихъ на 3 дистрикта. Гл. городъ Л а к н а у. — А. (Пантжала, въ книгѣ законовъ Ману) въ началѣ инд. исторіи былъ цвѣтущ. царствомъ, въ VII ст. до Р. Х. мѣстомъ проповѣди Будды и его учениковъ. А. много вѣковъ былъ вѣренъ новому ученію. Въ 1193 г. по Р. Х. имъ завладѣли магометанскіе правители, въ рукахъ которыхъ онъ находился до паденія царства Вели. Могола въ Дели. Въ 1760 г. имъ овладѣлъ Зудшахъ-удъ-Даулахъ. Двадцать лѣтъ спустя А. заняли войска остъ-инд. компаніи, передавшей власть въ руки утвержденного ею раджи, платившаго компаніи крупную по-

дать, которую онъ выжималъ съ большою прибавкою въ свою пользу изъ мѣстнаго населенія. Въ 1856 г. А. былъ окончательно присоединенъ къ английскимъ владѣнιάмъ, каковое присоединеніе вызвало возстаніе въ 1857 г., подавленное англичан.

**Ауки** (Aucaes), см. *Араукаицы*.

**Ауклендскіе острова**, островная группа, причисляемая къ Новой Зеландіи, но находящаяся отъ нея въ разстояніи 300 км. къ ю.-з., между  $50^{\circ}30'$  и  $51^{\circ}$  ю. ш.; состоитъ изъ большого о-ва А. въ 440 кв. км. и нѣсколькихъ мелкихъ съ общою площ. въ 852,4 кв. км. О-ва гористы, заросли кустарникомъ. Климатъ влажный, прохладный и чрезвычайно равномѣрный. Растительный и животный міръ общій съ Новой Зеландіей (древовидн. папоротники). При открытіи ихъ въ 1806 г. о-ва были не населены, такими остаются и теперь. Принадлежать Англии.

**Ауклендъ** (Auckland), гор. на сѣв. островѣ Новой Зеландіи, подъ  $36^{\circ}50'$  ю. ш. и  $174^{\circ}50'$  в. д., прежнее мѣстопробываніе правительства, живописно расположенъ у подошвы Маунтъ Эденъ, на южной сторонѣ укрѣпленной гавани и въ то же время на вост. берегу глубоко врѣзывающагося въ материкъ залива Гаурики. А. служитъ мѣстопробываніемъ англиканскаго и католическаго епископовъ, имѣетъ нѣсколько колледжей, бібліотеку, музей, театр, ботаническій садъ и (1890 г.) 33,307 жит. Гавань служитъ станціей для пароходовъ, совершающихъ рейсы между Сиднеемъ и Санъ-Франциско, а также для пароходовъ другихъ линій, соединяющихъ А. съ Австраліей, Фиджи, Новой Каледоніей, Таити и портами Новой Зеландіи.

**Ауксометръ** (греч. измѣритель увеличенія), изобрѣтенный лондонскимъ оптикомъ Адамсомъ приборъ для измѣренія увеличенія трубы. См. *динаметръ*.

**Ауксонометръ** (ростомѣръ), приборъ, употребляемый физиологами для измѣренія роста растений. Устройство наиболѣе совершеннаго изъ приборомъ этого рода заключается въ слѣдующемъ (см. рис.): къ верхушкѣ стебля растенія прикрѣплена шелковинка, перекинута черезъ легко подвижный блокъ и на другомъ концѣ несущая гирьку, которая служитъ противовѣсомъ и слегка подтягиваетъ стебель. Съ маленькимъ блокомъ неподвижно связанъ другой блокъ гораздо большаго діаметра, вмѣстѣ съ нимъ вращающійся вокругъ той же оси. Черезъ этотъ блокъ, подобно первому имѣющій видъ легкаго колеса съ желобомъ по окружности, перекинута другая шелковинка съ двумя гирьками на концахъ и стрѣлкою на одномъ изъ нихъ. Эта стрѣлка упирается остриемъ въ высокій цилиндръ, вокругъ котораго обернута бумага, покрытая сажею. По мѣрѣ роста стебля, оба блока вмѣстѣ вращаются, стрѣлка опускается и проводитъ по сажѣ черту, которая будетъ во столько разъ длиннѣе дѣйствительнаго прироста стебля,

во сколько радиусъ большаго блока, связаннаго со стрѣлкою, превосходитъ радиусъ малаго блока, связаннаго съ растеніемъ. Цилиндръ насаженъ на ящикъ, въ которомъ скрытъ часовой механизмъ; если его завести, то цилиндръ будетъ медленно вращаться вокругъ своей оси, совершая, напр., въ часъ одинъ оборотъ, и стрѣлка будетъ чертить на сажѣ кривую линію: проведя по сажѣ вертикаль, мы найдемъ на ней отмѣченнымъ положеніе стрѣлки по прошествіи каждаго часа и будемъ имѣть возможность судить о часовомъ приростѣ стебля. Того-же можно достигнуть иначе. На



Ауксонометръ.

рисункѣ изображены (слѣва) два гальваническихъ элемента и, такъ называемые, электрические часы. Смотри по тому, какъ соединить ихъ съ элементами и съ часовымъ механизмомъ цилиндра, гальваническій токъ будетъ замыкаться на одно мгновеніе каждой часъ или, напр., каждые три часа (по желанію), и тогда цилиндръ внезапно повернется на ничтожную часть своей окружности, а затѣмъ останется неподвижнымъ въ теченіи цѣлаго часа (или трехъ часовъ) до слѣдующаго внезапнаго смѣщенія. Понятно, что тогда стрѣлка будетъ чертить на сажѣ зубцы, какъ видно на рисункѣ, и вертикальная часть каждаго зубца будетъ представлять (увеличенный) приростъ стебля въ теченіе часа (или трехъ часовъ). Помощью А. можно измѣрять только ростъ въ длину и притомъ только общее увеличеніе длины, а не удлиненіе извѣстной части стебля, что также имѣетъ значеніе для физиологии и опредѣляется другими способами.

**Ауксоспоры**, большія споры діатомовыхъ водорослей (см.).

**Аукуба**, см. *авкуба*.

**Аукционистъ**, лицо, производящее публичную продажу имущества съ аукціона. Въ мѣстахъ, гдѣ введены судебные уставы имп. Александра II, А. замѣнены судебн. приставами. Тамъ, гдѣ существуютъ биржевые аукціоны, имѣются биржевые А.

**Аукціонъ**, см. *публичныя торги*.

**Аула**, см. *Аула*.

**Ауладъ**, см. *Ауладъ*.

**Аулика**, городъ, см. *Эльце*.

**Ауліэата**, уѣздн. гор. Сыръ-Дарьинск. обл., подъ 42° 53' с. ш. 71° 24' в. д., на почтовомъ трактѣ изъ Ташкента въ Вѣрный и на р. Таластъ, одной изъ самыхъ многоводн. въ уѣздѣ, которая служитъ для орошенія многихъ полей располож. здѣсь поселковъ и ауловъ. По переписи 1897 г., 12,006 жит. (7186 м., 4820 ж.), больш. магомет.-сунитовъ, за симъ православн. и расколн. Фабрикъ и заводъ въ 1895 г. числ.б. съ 22 раб. и производств. на 13,550 р., но это скорѣе небольшія кустарн. производства; ремесл. завед. числилось кромѣ того 220 съ 341 раб. и произв. на 112,690 р. Впрочемъ, существующ. здѣсь шерстомойка привлекаетъ весной массу рабочаго люда, чему способств. также ярмарка, продолжающаяся цѣлый мѣсяцъ, съ 1 мая по 1 іюня, на котор. съѣзжаются издалека торговцы, а скотоводы гонятъ свои стада изъ отдален. мѣсть уѣзда; общій оборотъ въ 1894 г. достигъ милл. руб., за скоть же выручено болѣе 600 тыс. руб. Ярмарка съ каждымъ годомъ развивается все больше и больше, приобретаѣя серьезн. торговое значеніе для населенія уѣзда. Обществ. садъ. Церковь, два приходск. училища, одно мужск., др. женск.; русско-туземная школа, ремеслен. классы. Приемный покой.

**Ауліэатинскій уѣздъ**, Сыръ-Дарьинской обл., занимаетъ 62,164 кв. в. или 6.475,438 дес. Поверхность холмиста, т. к. проходятъ отроги Александровск. хребта и Таласскихъ горъ. На горн. высотахъ уѣзда родится пшеница, и попадаются цвѣтущіе плодородныя участки; сѣв. часть глинистая и песчаная; площадь культурн. земель не превосходитъ 60,000 десят. Тутъ въ 1894 г. посѣяно было до полумилл. пуд. разн. хлѣба, въ томъ числѣ: кукурузы 5600 п., озим. пшеницы 9800 п., яровой свыше 325 тыс. пуд., ячм. 31,200 п., проса до 88,000 пуд., остальн. хлѣб. 17,300 пуд. Почва на обработ. участкахъ желтоземная, лессовая, отличается чрезвыч. плодород., но требуетъ, по климатич. услов., особой обработки и ухода, съ которыми совершенно незнакомы русск. переселенцы; имъ неизвѣстна ни ирригац., ни необходим. этой послѣдн., ни уходъ за арыками, требующ. непрерывной заботлив. за исправн. ихъ состояніемъ, а потому, новоселы достигаютъ благосост. не сразу, а лишь по прошест. извѣстн. врем., когда они освоятъ со специалн. мѣстными условіями и сумѣютъ уберечь себя отъ враждебн. дѣйствій мѣстныхъ киргизъ, которые косо и недружелюбно посматриваютъ на прибывающ. изъ Россіи новыхъ переселенц. Лѣса встрѣч. лишь въ горахъ и уѣздъ одинъ изъ счастлив. въ этомъ отношеніи, такъ какъ въ немъ зарегистриров. 115 дачъ, общей площадью до 140 тыс. дес., впрочемъ, пока доходъ отъ эксплуатаціи не покрыв.

расходовъ по найму лѣсной стражи. Мѣстное киргизск. насел. не сознаетъ пользы лѣсовъ, ни необход. ихъ сохраненія, благодаря чему уничтож. заросли, увеличив. площадь необозрим. безжизненн. степей. Лошадей числится 141,300, быковъ 11,800 коровъ 45,200, овецъ простыхъ до 1,800,000, вербл. до 50,000, козъ болѣе 125 тыс., ословъ и муловъ—460; всего болѣе 2¼ милл.; но это число ниже дѣйствит., такъ какъ киргизы скрываютъ количество скота, избѣгая всячески подсчета ихъ стадъ. Отсутств. ухода за скотомъ и выпасыв. ихъ кругл. годъ на подножн. корму служить причиной больш. падежей, наносящ. чувствит. потери киргизск. населен. Съ развитіемъ хлопководства въ сосѣдней Ферганск. обл., населеніе ея предъявляетъ все болѣе и болѣе настоят. требов. на хлѣбъ и скоть, цѣны на котор. держатся хорошія. Огородничество, садоводство, пчеловод. наход. въ зародышѣ; ими стали заним. лишь съ появлен. русск. пересел., которые начали разводить каракулев. овецъ, завели бахчи; но все это только единичн. пробы. Фабрикъ и заводъ въ томъ смыслѣ, какъ привыкли обыкнов. понимать, въ уѣздѣ нѣтъ; но не мало мелкнхъ промышлен. заведеній, въ котор. производ. предметы обыден. обихода; такихъ болѣе 300, съ произв. болѣе 120,000 руб. и 400 рабочихъ. Водяныхъ мельн. 4, котор. сосредоточ. въ русск. селеніяхъ. Торгов. обороты весьма значит., въ 1894 г. таков. превзошли 3.300,000 руб., изъ коихъ 850 тыс. падаетъ на вывозъ, остальные на ввозъ разныхъ товаровъ, въ котор. нуждаются жители. Русскіе переселенцы идутъ непрерывной волной, привлекаемые слабой о благослов. края съ необыкнов. тучной, плодородн. почвой; ежегодно образуются нов. и нов. селенія. Къ сожалѣнію, выборъ участковъ дѣлается не всегда осмотрительно, а это ведетъ или къ необход. переносу усадебъ или дѣлаетъ невозможн. пользов. угодыями, для коихъ отвед. земля. Въ 1894 г. считалось 19 русск. поселен., въ коихъ числилось 1219 сем., съ 6940 душ. об. пола. У нихъ было крупн. рогат. скота 6734 гол., мелкаго—3927; подъ усадеб. занято 1312 д., а надѣл. составл. 44,403 дес. Врачебн. приемныхъ пунктовъ 5, съ амбулатор., изъ котор. 1 подъ наблюд. врача, остальн.—фельдшер. Извозн. пром. по доставкѣ лѣса въ уѣздн. городъ даетъ извѣстн. заработ., помимо ресурс. получ. отъ земледѣл. и скотоводства. составл. главн. занятіе жителей русск. селеній, котор. откармлив. скоть и сбываютъ по хорош. цѣнамъ на ярмаркѣ въ уѣздн. городъ или гонять въ Ферганск. область. Въ администр. отнош. уѣздъ дѣлится на два участка. Волостей 24, къ которымъ приписаны аулы и селенія. По переписи 1897 г. числятся 279,004 душ., (152,133 м. 126,871 ж.), въ томъ числѣ въ гор. 12,006 Огромное больш. магомет.-сунитск. толка, остальн. православ. и старообр., другихъ испов. насчитыв. лишь единицы.

**Ауллагасъ**, оз. въ Бولیвійской пров. Оруро, лежитъ въ горахъ на высотѣ 3880 м. надъ ур. моря, имѣетъ 110 км. дл. и 45 км. ширины, принимая въ себя истокъ оз. Титикака, но само не имѣетъ наружнаго истока. На его южномъ концѣ знамениты серебряные рудники.

**Аулъ**, у кавказскихъ горцевъ селеніе.

- **Аупа**, лѣвый притокъ Эльбы въ Богеміи, образующійся изъ слиянія Большой и Малой А., вытекающихъ изъ Исполиновыхъ горъ. Первая беретъ начало на Коппенпланѣ къ з. отъ Шнекопше, образуетъ водопадъ и свергается въ живописное Аупское или Исполиновое ущелье, соединяясь ниже деревни Гросъ-А. (2508 жит.) съ вытекающей изъ Шмидебергскаго кряжа Малой А., въ излучинахъ которой лежитъ деревня Клейнъ-А. (съ 1153 жит.). Рѣка эта орошаетъ густонаселенную и процвѣтающую промышленную долину, протекаетъ мимо Траутенау и изливается въ Эльбу у Яроміра послѣ теченія въ 82 килом. длиною. Верховья А. и долина ея до Траутенау принадлежатъ къ живописнѣйшимъ мѣстностямъ въ Исполиновыхъ горахъ.

**Аура** (лат. аура, „воздухъ“, „дуновение“), своеобразное ощущеніе предшествующее нѣкоторымъ кожнымъ и нервнымъ болѣзнямъ, въ частности чувствуемое на кожѣ обыкновенно передъ припадкомъ эпилепсіи, иногда передъ горловымъ кровотеченіемъ. Аура seminalis, запахъ сѣмянной жидкости, которому ложно приписывали оплодотворяющую способность.

**Аурамазда**, см. *Ормуздъ*.

**Аурагабадъ** (Аурунгабадъ, „гор. трона“), гор. въ госуд. Гайдарабадъ, платящ. дань брит.-инд. правительству. А. на р. Каумъ, притокъ Годавери; узловой пунктъ важнѣйшихъ путей сообщ., подл. 19° 54' сѣв. ш. и 75° 22' вост. долг.; прежде имѣлъ болѣе 100,000 жит., а теперь 20,500. Городъ окруженъ стѣной съ башнями, заключаетъ въ себѣ развал. великолѣп. дворца Ауренгциба, резид. котораго онъ былъ съ 1650—1657 г. До перемѣщенія резид. въ Гайдарабадъ А. былъ важн. торг. центромъ; славится до сихъ поръ производствомъ цвѣт. шелк. матер., зол. и сереб. парчи, ведетъ значительную торг. пшеницей, хлопч. бумагой, мануфакт. и желѣз. товарами. Основанъ въ 1610 г. абиссинцемъ Маликомъ Амба; наз. сначала Кирки, былъ долго гл. гор. одного изъ 6 вице-королевствъ Дели. Въ 1818 г. перешелъ подл. власть Англіи. Въ 2 кил. на з. отъ гор. англ. воен. станція. Въ трехъ км. къ сѣв. и сѣв.-восток. въ горахъ находятся знаменитыя по своей архитектурѣ 12 пещерныхъ буддистскихъ храмовъ. Въ 11 км. не менѣе извѣстное старинное кладбище съ роскошн. мавзолеями.

**Ауранція**, см. *авранція*.

**Аурапоки**, рѣка въ Финляндіи, впадающая въ шхеры Балтійскаго моря; при устьѣ ея городъ Або.

**Ауренгзѣбъ** („Украшеніе трона“), великій моголъ Индіи, род. 1619, ум. 1807, тре-

тій сынъ шаха Джихана, былъ посланъ своимъ отцомъ полководцемъ въ Деканъ, побѣдилъ своихъ братьевъ, одержавъ верхъ надъ отцомъ и еще при жизни послѣдняго присвоилъ себѣ царскую власть (1658). Свою резиденцію А. основалъ въ Дели. Царство великихъ моголовъ въ Индіи достигло при немъ наибольшихъ размѣровъ. Во все время правленія А. тянулася война съ Деканомъ, гдѣ Маратъ Сиваджи основалъ могущественное царство. Съ 1687 г. А. былъ повелителемъ всей передней части Индостана между берегами Короманделя и Малабара и между 8 и 35° с. шир. Его сокровища были почти баснословны; съ ужаснымъ фанатизмомъ распространялъ онъ исламъ и преслѣдовалъ иновѣрцевъ; онъ привлекалъ къ своему двору ученыхъ, собиралъ библіотеки и основалъ множеств. школы.

**Ауресь**, Джебель Ауресь, горы, см. *Атласъ*.

**Аурикула**, или аврикула, см. *примула*.

**Ауринъ** (парарозоловая кислота)  $C_{19}H_{14}O_3$ ; пигментъ изъ каменно-угольнаго дегтя; получается дѣйствіемъ азотистой кислоты на парарозанилинъ и добывается нагреваніемъ фенола съ смѣсью сѣрной и обезвоженной щавелевой кислотъ. Изъ полученнаго продукта осаждаютъ водою сырой (желтый) кораллинъ, содержащій кромѣ А. еще метиль-ауринъ ( $C_{20}H_{16}O_3$ ) и псевдорозоловую кислоту (кораллинъ-фталинъ)  $C_{20}H_{16}O_4$ . А. представляетъ желтобурое вещество темнозеленаго цвѣта въ изломѣ, растворяющееся въ спиртѣ съ золотисто-желтымъ цвѣтомъ, а въ патронномъ щелокѣ съ вишневокраснымъ. Онъ употребляется для окрашиванія шелка и шерсти, а также для обоевъ. А. представляетъ производное трифенилметана. Его формула —  $C(C_6H_4OH)_2C_6H_4O$ . Это внутренній ангидридъ триокси-трифенилъ карбинола. При восстановленіи онъ даетъ безцвѣтный лейкауриинъ, обращающійся при окисленіи снова въ А.

**Аурипигментъ**, оперментъ, желтая мышьяковая блenda, минералъ изъ группы сѣрнистыхъ соединений; встрѣчается въ видѣ небольшихъ ромбическихъ кристалловъ, чаще въ друзахъ, натечныхъ и почковидныхъ массахъ. Цвѣтъ лимонножелтый, листоватаго сложения; тверд. 1,5—2; уд. вѣсъ 3,4—3,5. Состоитъ изъ сѣрпистаго мышьяка  $As_2S_3$ , содержитъ 60,98% мышьяка. Встрѣчается преимущественно въ Венгріи и Седмиградіи, вмѣстѣ съ болѣе обычною рудою мышьяка реальгаромъ, въ рудныхъ жилахъ, проникающихъ мергеля и песчаники. Спутниками А. являются обыкновенно свинцовый блескъ, колчеданы, бленды, золото. Кромѣ Венгріи извѣстенъ изъ Андреасберга (Гарцъ), въ Валахіи, Малой Азіи, Китаѣ, Мексикѣ, а также въ вулканическихъ выдѣленіяхъ Этны и Везувія. Служилъ прежде краскою; теперь для этой цѣли готовится искусственно; краска А. въ большемъ ходу

у художниковъ по яркости и прочности цвѣта, но сильно ядовита.

**Аурихальцитъ**, минералъ изъ группы карбонатовъ, встрѣчается въ видѣ скопелій игольчатыхъ кристалловъ, вмѣстѣ съ известковымъ шпатомъ. Яркогозеленаго цвѣта, просвѣчиваетъ съ перламутровымъ блескомъ; твер. 2. Состоитъ изъ водной углекислой мѣди и углекисл. цинка. Встрѣчается до сихъ поръ только въ мѣдныхъ рудникахъ Алтая.

**Аурихъ**, главный городъ въ прусскомъ округѣ того же имени въ провинціи Ганноверѣ, лежитъ почти въ серединѣ Остфрисланда, при ж. д. Городъ окруженъ красивыми бульварами на мѣстѣ бывшихъ укрѣпленій; А. имѣетъ учительскую семинарію; (1895 г.) 5899 жителей, изъ нихъ катол. 318 и евр. 394. Въ А. очень извѣстная въ Германіи конскія ярмарки. А. упоминается въ исторіи уже въ 1059 г. подъ именемъ Аурика; въ 1744 г. перешель къ Пруссіи, временно принадлежалъ Ганноверу, вмѣстѣ съ которымъ опять былъ присоединенъ къ Пруссіи въ 1866 г. Правительственный округъ А. занимаетъ 3107 кв. км., имѣетъ (1895 г.) 228,040 жителей, среди которыхъ большинство протестанты

**Аурорскіе острова**, часть антарктическихъ Ново-Оркнейскихъ о-въ (см.), лежатъ къ югу отъ Южн. Америки и къ вост. отъ Фалклендскихъ о-въ; открыты испанскимъ кораблемъ „Аурора“.

**Ауслейхъ** (нѣм. „сдѣлка, соглашение“), въ Австро-Венгріи названіе 1) трехъ законовъ, регулирующихъ финансовыя отношенія двухъ частей соединенной монархіи: Австріи и Венгріи (обоюдное участіе въ общихъ расходахъ; раздѣлъ государственн. долга, а также таможенн. и торгов. союзъ). Первый А. состоялся 21 дек. 1867 г. на 10 лѣтъ, а въ 1887 г. снова былъ возобновленъ на 10 лѣтъ. Съ 1897 г. существ. отсрочка и ведутся нов. переговоры. Между Венгріей и Хорватіей существуетъ съ 20 сент. 1868 года особое соглашеніе. См. *Biderman n*, *Die rechtliche Natur der österreichisch-ungarischen Monarchie* (Вѣна 1877); *Juraschek, Personal- und Realunion mit einem (Anhang über die rechtliche Natur des Verhältnisses zwischen Österreich und Ungarn* (Берл. 1878); 2) соглашеніе, состоявшееся на вѣнской конференціи примиренія (4—9 янв. 1890) между представителями нѣмцевъ и чеховъ при посредничествѣ министерства Тааффе. Соглашеніе это намѣтило административное дѣленіе Богеміи на двѣ части и разграниченіе области языковъ, для восстановления національнаго мира въ Богеміи. См. *Menger, Der böhmische Ausgleich* (Штутгт. 1891).

**Ауссе**, 1) мѣстечко въ штирійскомъ Зальцкаммергутѣ, Грѣбмингскомъ округѣ, излюбленный по своему климату лѣтній курортъ съ цѣлебными соляными источниками, расположенъ въ прелестной окруженной горами котловинѣ въ бассейнѣ р. Трау-

на, на линіи ж. д. Въ немъ 1509 жит., соляная варница, водолѣчебное заведеніе, много дачъ. Въ 5 килом. къ с. при деревнѣ Альтъ-А. (1449 жит.) расположено озеро т. им. и на в. Грундельское озеро (въ 6 килом. длиной и 1 килом. шириной), по которому ходятъ пароходы. По берегамъ обоихъ озеръ построено множество дачъ. Еще дальше на в. лежатъ Топлицкое и Каммерское озера. См. *Pohl, Der Kurort Aussee* (Вѣна 1871); *Schreiber, Solbad A. als klimatischer Kurort* (Вѣна 1870); *Konschegg, Führer in A.* (Вѣна 1889).

2) Моравское А. (Меришъ А., по чешки Узовъ), городъ въ Моравіи, въ Гогенштадтскомъ округѣ, съ дворцомъ князей Лихтенштейнъ и 1915 (преимущественно нѣмецкихъ) жит.

**Аускультация** (лат.), выслушиваніе различныхъ звуковъ и шумовъ, возникающихъ въ здоровомъ и больномъ тѣлѣ, на основаніи которыхъ можно заключать о состояніи органовъ. А. и перкуссия (см.), примѣнявшіяся Ауенбруггеромъ уже въ XVIII в., при

болѣзняхъ грудныхъ органовъ, были введены во Франціи въ началѣ XIX в. Корвизаромъ, но быстрое распространеніе во всѣхъ странахъ онѣ нашли лишь послѣ того, какъ Леннекъ опубликовалъ (1819 г.) свои наблюденія, и въ настоящее

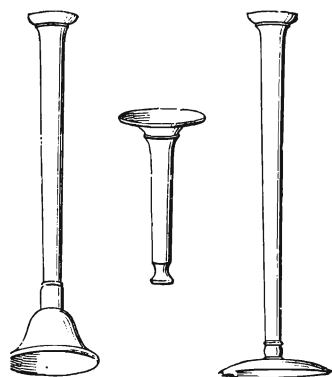

Трубка (стетоскопъ).

время этотъ методъ, поставленный Шкодой на современную высоту, примѣняется каждымъ врачомъ. Въ противоположность выслушиванію невооруженнымъ ухомъ (непосредственная А.), примѣненіе трубки (стетоскопа, стетоскопія) допускаетъ гораздо болѣе точное отграниченіе ненормальныхъ тоновъ и, такимъ образомъ, болѣе точное опредѣленіе величины патологически измѣненной части, напр. полости въ легкихъ. Стетоскопы (см. рис.), трубка въ 26—30 см. длины, оканчивающаяся на одномъ концѣ воронкообразнымъ расширеніемъ, а на другомъ имѣющая широкій плоскій или воронкообразный кружокъ (ушную пластинку). Дѣлаются стетоскопы изъ дерева, каучука, слоновой кости, металла. Болѣе узкій конецъ плотно приставляется къ изслѣдуемой части, а ухо прикладываютъ къ широкой пластинкѣ. А. примѣняется при изслѣдованіи органовъ какъ грудной полости, такъ и брюшной (напр. выслушиваніе сердечныхъ тоновъ плода въ утробѣ

матери), а также при костныхъ переломахъ, но особ. она важна при болѣзняхъ сердца, легкихъ и плевры. Выслушиваются, какъ въ здоровомъ, такъ и патологическомъ состояннн, голосъ, кашель, шумы при дыханнн, при трени воспаленной плевры и сердечной сумки шумы сердечныхъ клапановъ и крупныхъ сосудовъ. См. Lae p e s, De l'auscultation médiате etc. (4-е изд. Пар. 1836, 3 т.); Skoda, Über Perkussion und A. (6-е изд., Вѣна, 1864); Gerhard, Lehrbuch der A. u. Perkussion (5-е изд., Тюбинг., 1890).

**Ауспици** (лат. auspicia), у древнихъ римлянъ наблюденн за полетомъ священныхъ птицъ съ цѣлью предсказанн, — затѣмъ

мическая фабрика, наибольшая въ австрійской имперн, дающая заработокъ 1800 рабочимъ. Сверхъ того въ А. много другихъ фабрикъ и мастерскихъ для предметовъ дамскаго туалета, хлопчато-бумажныхъ тканей, машинъ, стеклянныхъ издѣлнй, лаку, свѣчей, красокъ, глиняной посуды, пива, кожевенныхъ издѣлнй, паровая мельница, паровая лѣсопилення, верфь для рѣчныхъ судовъ. А. важный пунктъ для торговли съверной Богемнн, пристань на Эльбѣ, узловой пунктъ ж. д. Надъ городомъ возвышается славящаяся живописнымъ видомъ Фердинандова гора (Ferdinandshöhe), а на правомъ берегу Эльбы, въ 3-хъ вер-

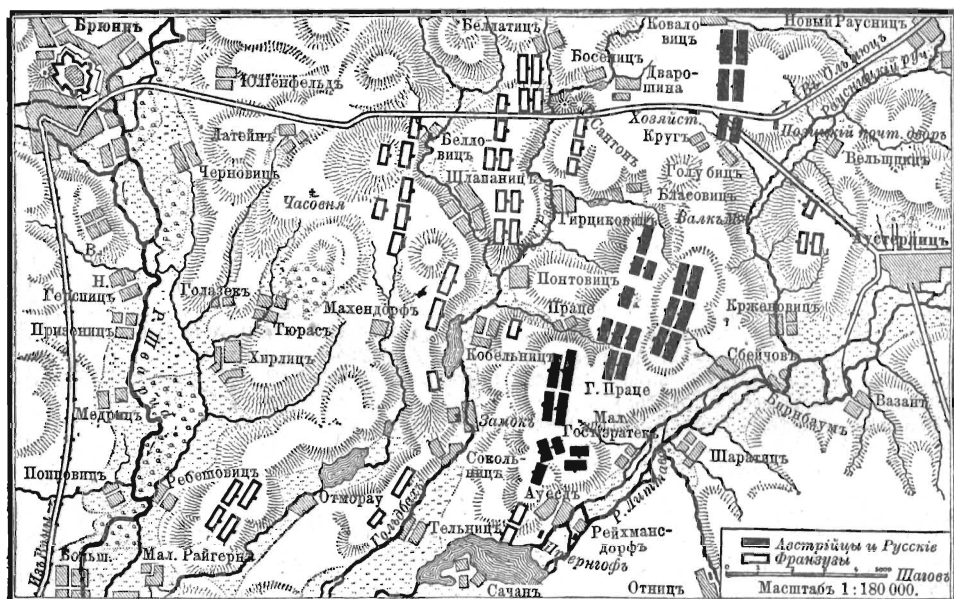

Карта сраженн при Аустерлицѣ (5 декабря 1805 г.).

предназначенн вообще (отсюда выраженн: „при благоприятныхъ А.)

**Аусса**, область въ Африкѣ, на вост. отъ Абиссинн, между 11 и 12° сѣв. шир., орошается Гавашемъ, образующимъ здѣсь рядъ прѣсноводныхъ озеръ (Гамари баддъ, Гаргори, Аффамбо) и кончающимся въ соляномъ оз. Абебадъ; на сѣв. области плоскогорн Гамари. Жители афары изъ племени модаито. Гл. пунктъ Гаделе-Губо, гдѣ 9 дек. 1888 г. султанъ А. заключилъ договоръ, установившн итал. протекторатъ надъ А.

**Ауссигъ**, городъ въ сѣв. Богемнн, на лѣв. берегу Эльбы, при впаденн въ нее Бѣлы въ живописной замѣчательно плодородной мѣстности, 140 м. надъ у. м. Въ городѣ замѣчательны соборъ съ иконой Богоматери, написанной Карломъ Дольче, ратуша, ремесленное училище съ ремесленнымъ музеемъ; 30,000 жит., преимущественно нѣмцы (1898 г.). Въ послѣднее время торговля и промышленность А. достигли значительныхъ размѣровъ. На первомъ мѣстѣ хи-

стахъ выше А., видѣются на отвѣсной скалѣ развалины замка Шрекенштейна. Городъ, объявленный Оттокаромъ II вольнымъ городомъ, очень пострадалъ во время гусситскихъ войнъ. См. Feistner, Geschichte der königlichen Stadt Aussig bis 1547 (Рейхенбергъ 1883).

**Ауссимъ**, главный городъ округа въ египетской провинцн (мудирн) Гизе, съ 7170 жит. (1882).

**Аустерлицъ** (чешск. Славковъ), гор. въ Моравнн, на р. Литавѣ. Замокъ и паркъ графовъ Кауницъ, прекрасная церковь, паровая мельница, сахарный и пивоваренный заводы, хлопчатобумажная фабрика. 3919 жит., б. ч. чеховъ. А. основанъ въ XII ст. храмовниками; прославился битвой трехъ императоровъ (Александра I, Франца I и Наполеона I), которые всѣ трое лично присутствовали при сраженн, и послѣдующимъ затѣмъ перемиремъ (6 дек. 1805 г.). Русскн и австрнйцы, составлявшн вмѣстѣ войско въ 89,000 ч., оставили, къ концу по-

ября, укрѣвленную позицію при Ольшанахъ и двинулись къ Брюнну, чтобы напасть на Наполеона, имѣвшаго около 65,000 ч. войска. Всѣ намѣревались атаковать его съ праваго фланга, отбросить его къ сѣв. и отрѣзать ему сообщеніе съ Вѣной и пугъ въ Богемію. Наполеонъ угадалъ этотъ планъ, отступилъ за А., собралъ разрозненные отряды (23,000 чел.), и рѣшилъ, открывъ свой правый флангъ, утвердить непріятели въ этомъ намѣреніи и заманить его на высоты Працена. Дѣйствительно, въ то время какъ союзная войска напали на правый флангъ французовъ, бывшій подъ начальствомъ Даву, Наполеонъ приказалъ Сульту напасть на возвышенн. Праценскую, гдѣ находился самъ главнокомандующій Кутузовъ, принудилъ правый флангъ союзнаго войска къ отступленію и двинулъ свои побѣдоносныя войска въ тылъ непріятели, сражавшемуся съ Даву. Этимъ былъ рѣшенъ успѣхъ битвы; отступление союзныхъ войскъ скоро обратилось въ бѣгство. Австрійцы потеряли 6000, русскіе 21,000 ч., французы 800 ч. мертвыми и 6000 ранеными. Они взяли 180 орудій и обозъ. Наполеонъ перенесъ свою главную квартиру въ Аустерлицкій замокъ и 6 дек. заключилъ съ Австріей перемиріе, главнымъ условіемъ котораго было немедленное удаленіе русскихъ войскъ.

**Аустинъ** (Austin), 1) гл. гор. сѣв.-американскаго штата Техасъ, на судоходной р. Колорадо, узловой пунктъ жел. дорогъ, съ литейными заводами и искусственной фабрикаціей льда; число жит. (1890 г.) 14,476 чел.; предметы вывоза: хлопокъ, шерсть, скотъ; названъ въ память основателя американскихъ поселеній въ Техасѣ Стефана Аустина.

2) Мѣстечко въ сѣв.-американскомъ штатѣ Иллинойсѣ, въ 10 км. на з. отъ Чикаго, станція жел. дороги, число жит. (1890 г.) 4050 чел.

**Аустинъ**, 1) Сара, англ. писательница, урожд. Тайлоръ, род. 1793 въ Норвигѣ, ум. 1867 въ Лондонѣ, гдѣ въ 1820 вышла замужъ за адвоката Джона А. Она обладала прекраснымъ образованіемъ и была знакома съ нѣм. литературой. Ей принадлежатъ, кромѣ многочисленныхъ переводовъ съ нѣм., среди которыхъ первое мѣсто занимаютъ историческія сочиненія Ранке: *Characteristics of Goethe from the German of Falk, von Müller and others* (1883, 3 т.); *Sketches of Germany from 1760 to 1814* (1854); *Considerations on national education* (1839); *Letters on girls' schools* (1856). — Дочь ея Lucie, по мужу Дурфъ-Гордонъ, равнымъ образомъ занималась переводомъ нѣмецкихъ историческ. сочин.

2) Томасъ, англ. вице-адм. и поляри. путешест., род. въ 1801, ум. въ 1865, принималъ участіе во второй экспедиціи Парри, а въ 1850 былъ начальникомъ экспедиціи для розысканія Франклина, при чемъ поднялся до 82° с. ш.

3) Альфредъ, англійск. поэтъ и журна-

листъ, ярко консерват. и нѣсколько динагоистскаго отъѣнка, род. въ 1835, на литературн. поприще выступилъ въ 1854 г. поэмой Randolph, необыкн. извѣстностью пользуется *The human tragedy* (1862); долгое время состоялъ постояннымъ сотрудникомъ главнаго торійскаго органа *Standard*, нынѣ — редакторъ консервативнаго журнала „National Review“. Литературн. критика признаетъ за А. дарованіе, лишенное оригинальнаго творчества, но блестящее изяществомъ формы.

**Аусциі** (Ausci), иберійская народность, обитавшая въ аквитанской Галліи; гл. городъ того-же имени, нынѣ Ошъ (Auch).

**Аутенритовская оспенная мазь**, см. *роотный камень*.

**Аутенритъ**, Іоаннъ Генрихъ Фердинандъ, врачъ, род. 1772 г., ум. въ 1835, учился въ Штуттгартѣ; былъ въ 1797 г. профессоромъ въ Тюбингенѣ, затѣмъ вице-канцлеромъ и канцлеромъ университета. А. написалъ: „*Supplementa ad historiam embryonis humani*“ (Тюбинг. 1797); „*Handbuch der empirischen menschlichen Physiologie*“ (тамъ-же 1801 — 1802). Затѣмъ вмѣстѣ съ другими лицами А. издавалъ „*Archiv für Physiologie*“ и пр.

**Аутка**, селеніе на южн. берегу Крыма къ западу отъ Ялты, съ двумя церквями, въ настоящее время сильно застроилось и составляетъ предмѣстье Ялты, войдя частію въ черту города; раздѣляется на верхнюю (татарскую) и нижнюю, населенную первоначально греками. Ауткинская долина, или долина р. Учан-су чрезвычайно живописна, съ красивымъ водопадомъ и развалинами древняго укрѣпленія.

**Ауто** (Auto, испанско-португ. „дѣйствіе“), въ Испаніи и Португаліи каждое публичное судебное или церковное дѣйствіе (отсюда ауто-дафе, см.), въ частности названіе короткихъ, одноактныхъ драматическихъ представленій, которыя давались для украшенія церковныхъ праздниковъ, въ церквахъ или въ общественныхъ мѣстахъ. Происходя изъ средневѣковыхъ мистерій, мираблей и моралитѣ, А. съ XII—XIII ст. стали любимымъ народнымъ развлеченіемъ и надолго сохранили расположеніе общества, пока не были, ок. серед. XVIII ст., запрещены, какъ профананія религіознаго чувства, и съ трудомъ подавлены (1765), хотя и не вполне изгнаны. Древнѣйшія первоначальныя А. представляютъ сдѣланныя въ народномъ духѣ сценическаго обработки библейскихъ сюжетовъ, предназначенныя для исполненія во время большихъ церковныхъ праздниковъ, на масляной и въ пасхальные дни, а также въ дни памяти извѣстныхъ святыхъ. Сюжетъ масляничныхъ пьесъ (Autos al nacimiento, португ. Autos do Natal) рожденіе Христа, пасхальныхъ — страсти Господни и Воскресеніе Христа. Первые пользовались большимъ успѣхомъ, такъ какъ не только допускали, но и требовали введеніе въ представленіе пѣнія и танцевъ и вообще давали мѣсто

здоровому юмору. Къ концу XV ст. относятся расцвѣтъ дѣятельности главныхъ представителей этого жанра, испанца Хуана дель Энсина (см.) и португальца Жиль Висенте (см.). Въ народной литературѣ, особенно португальской, удержались такіа драматическія произведенія; пьесы изъ жизни Христа и святыхъ еще понынѣ печатаются въ легучихъ листкахъ, много читаются, какъ въ старыхъ, такъ и въ модернизированныхъ переработкахъ и ставятся любителями въ деревняхъ и городахъ: „Auto de Santo Antonio“, „Santo Aleixo“, „Santa Catharina“, „Dia do Juizo“, „Adam“, Paixao“ и др. Впослѣдствіи эти простыя изображенія библейскихъ сюжетовъ приобрѣли аллегорической и мистикосимволистскій характеръ; этими благодарными сюжетами занялись литература и искусство. Autos sacramentales или Autos del Corpus Christi являются специфически испанскимъ художественнымъ жанромъ, которому съ особой любовью посвящали себя величайшіе драматурги полуострова. Полнаго развитія они достигли ко времени Лопе де Вега (см. Вега Карпио), которому приписывается до 400 такихъ пьесъ; сохранилось изъ нихъ только 12—13. Въ этомъ болѣе развитомъ видѣ А. распадается на три отдѣленія: родъ пролога (loa) и интермедцо (entremes), служившіе введеніемъ и имѣвшіе по большей части юмористическій, даже шутовской характеръ, и слѣдующая за ними собственно религиозная часть (auto), въ общемъ сохранившая серьезный характеръ. Представленіе такихъ пьесъ служило заключеніемъ торжественнаго праздника дароприниошенія; пьесы ставились подъ открытымъ небомъ или въ особыхъ помѣщеніяхъ, при чемъ исполненіе начиналось актерами непосредственно послѣ того, какъ священнослужители кончали богослуженныя дѣйствія. Среди авторовъ этихъ пьесъ (кромѣ Лопе де Вега и болѣе раннихъ, Монтальванъ, Тирсо де Молина и др.) особенно выдѣляется Кальдеронъ, придавшій этому жанру чисто художественный характеръ, благодаря глубинѣ замысла его пьесъ, изяществу исполненія и художественному стилю. Онъ оставилъ 73 Autos sacramentales, всѣ аллегорическаго содержанія, по характеру, примѣненію музыки и механическихъ приспособленій напоминающія современныя оперы, и съ большимъ успѣхомъ исполнявшіяся въ Мадридѣ, Толедо, Севильѣ и Гранадѣ, (Мадр. 1759—60, 6 т.). Одно изъ лучшихъ и наиб. характерныхъ А. Кальдерона—„Жизнь-сонъ“ („La vida es sueño“; не слѣдуетъ смѣшивать съ одноименной пьесой свѣтскаго содержанія). Собраніе 50 А. восьми авторовъ составляетъ 58-й томъ „Biblioteca de Autores Castellanos“. Въ единичныхъ случаяхъ А. наз. также пьесы политическаго характера, исполнявшіяся въ дворцахъ и замкахъ по случаю помолвокъ, заключеній мира и т. п., а народные поэты иногда называли А. и

не драматическіе, прозаическіе рассказы („A. Infanto D Pedro“, „A. da Padeira de Aljubarrota“).

**Ауто-дафе** (порт. Auto da fé, исп. Auto de fe, отъ лат. actus fidei, „церковное дѣйствие“, „религіозный судъ“), торжественное исполненіе уголовныхъ приговоровъ испанской инквизиціи по дѣламъ еретиковъ. Первоначально А. обозначало только публичное, торжественное прочтеніе приговора, непосредственно за которымъ, однако, слѣдовало и исполненіе. По окончаніи слѣдствія это торжественное провозглашеніе приговора часто отсрочивалось до какого-нибудь праздника, украшеніемъ котораго должно было служить осужденіе, во славу церкви, возможно большаго количества жертвъ. Народъ собирался толпами, такъ какъ простое присутствіе при А. уже считалось богоугоднымъ дѣломъ, и знатнѣйшія лица искали случая функционировать при этомъ въ качествѣ палачей священнаго судилища. Присутствовалъ обыкновенно и король со всѣмъ дворомъ. Процессія—впереди приговоренные къ смерти еретики, босые въ особой одеждѣ (Sanbenito) и остроконечныхъ шапкахъ, затѣмъ изображенія бѣжавшихъ и гробъ съ прахомъ умершихъ обвиняемыхъ—направлялась къ церкви, гдѣ осужденные, съ потушенными свѣчами въ рукахъ, ставились передъ распятіемъ, для выслушанія приговора. Затѣмъ осужденные передавались свѣтскимъ судьямъ и законными возвращались въ тюрьмы, чтобы оттуда быть отвѣданными къ мѣсту казни. Если при этомъ осужденные отрекались отъ своихъ еретическихъ дѣяній, они предварительно удавливались, въ противномъ-же случаѣ сожигались живыми, вмѣстѣ съ изображеніями бѣжавшихъ и прахомъ умершихъ еретиковъ. Такія массовыя казни вошли въ употребленіе съ конца XV ст., одно изъ наиб. крупныхъ А. было совершено въ Мадридѣ при Карлѣ II въ 1680 г., въ теченіе XVIII ст. они стали выходить изъ употребленія. Позднѣйшія А. отличались отъ болѣе раннихъ тѣмъ, что казни совершались, по общему правилу, въ зданіи инквизиціи. Въ одной Испаніи за время съ 1481 г. по 1808 г., по обнародованнымъ въ 1834 г. даннымъ, было казнено, публично или тайно, 34,658 человекъ, и 288,214 чел. были присуждены къ пожизненному тюремному заключенію или галерамъ. См. *инквизиція*.

**Аутопластика**, см. *автопластика*.

**Аутотрансфузія**, самопереливаніе крови съ цѣлью лучшаго распределенія ея по различнымъ частямъ тѣла. Чтобы доставить кровь нервнымъ центрамъ и сердцу изъ периферическихъ частей организма, больного (анемичнаго) укладываютъ такъ, чтобы тазъ его находился выше головы, нижнія конечности приподнимаются до прямого угла, сильно растягиваютъ ладонью какъ ноги, такъ и животъ по направленію къ головѣ и т. д.

**Ауфзессъ**, Гансъ, баронъ фонъ, основатель Германскаго Музея въ Нюрнбергѣ, род. 1801 г. въ замкѣ А. въ верхней Франконіи, ум. 1872 г.; изучалъ юриспруденцію въ Эрлангенѣ, затѣмъ служилъ въ земскихъ судахъ въ Байрейтѣ и Грефенбергѣ, а въ 1822 г. получилъ степень доктора правъ и оставилъ государственную службу. Свой досугъ онъ посвятилъ изученію нѣмецкой исторіи и собиранію библиотеки и коллекціи древностей. Постѣ долгихъ усилій ему удалось наконецъ въ 1852 г. привести въ исполненіе свою любимую идею и основать нѣмецкій историческій музей въ Нюрнбергѣ. До 1862 г. А. стоялъ во главѣ этого учрежденія, которому онъ уступилъ свои коллекціи. Онъ издавалъ также „Anzeiger für Kunde der deutschen Vorzeit“. Послѣдніе годы своей жизни А. провелъ въ своемъ имѣніи Кессбруннѣ у Ваденскаго оз. См. O. Freiherr von A., Geschichte des uradeligen Aufsessschen Geschlechts in Franken (Берл., 1889).

**Ауфрехтъ**, Теодоръ, извѣстн. нѣм. санскритологъ и лингвистъ, род. въ 1822 г. По окончаніи университ. курса (1842—45) въ Берлинѣ у Боппа, Лахмана и др., А. въ 1850 г. сталъ читать тамъ лекціи по санскриту и ст.-герм. нарѣчіямъ (1850—52). Къ этому времени относятся Umbrischen Sprachdenkmäler (съ Кирхгофомъ, 1849—51, 2 т.), составившія цѣлую эпоху въ изученіи старо-итал. нарѣч. и начало „Zeitschr. f. vergl. Sprachforschung“ (съ 1852 г.). Въ 1852 г. А. переселился въ Оксфордъ, гдѣ вмѣстѣ съ М. Мюллеромъ изд. Ригведу, служилъ въ Bibl. Bodl. и напечаталъ Catalogus codicum sanscritorum bibl. Bodl. Oxoniensis (1864). Въ 1862 г. А. сдѣлалъ проф. санскрита и сравнит. языкованія въ Единбургск. универс.; въ 1875 переѣхалъ въ Боннъ, гдѣ и оставался до смерти въ 1889 г. Труды А.: De accentu compositorum sanscritorum (1847); Ujvaladatta's commentary on the Unādisūtras (1859); Halāyudha's Abhidhānaratnamālā (1861); A catalogue of Sanskrit manuscripts in the library of Trinity College, Cambridge (1869); Über die Paddhati von Sārngadhara (въ 27 тыс. „Zeitschrift der Deutschen Morgenländischen Gesellschaft“ 1873); Blüten aus Hindostan (1873); Das Aitareja Brāhmaṇa (1879, изд. Ригведы (2 изд. 1877, 2 т.) и Catalogus Catalogorum. An alphabetical Register of Sanskrit works and authors (1891).

**Ауфенбергъ**, Иос. фонъ, нѣм. драм. пис., род. въ 1798, ум. въ 1857 г. Въ бытность свою офицеромъ написалъ свои первые пьесы „Pisarro“ и „Die Spartaner“, увѣнчавшіяся успѣхомъ; послѣ чего А. сталъ работать въ области историч. драмы. Въ 1822 г. А. былъ назначенъ членомъ, а вскорѣ и президентомъ придворнаго театрального комитета. Въ 1839 г. А. занялъ постъ гофмаршала въ Баденѣ. По направленію своему А. принадлежалъ къ школѣ Шиллера. Произвед. его: „Die Flibustier“, „König Erich“, „Das Opfer d. Themistokles“.

Большая Энциклопедія, т. II.

„Der Löwe von Kurdistan“ и др. Полн. соб. соч. въ 22 т. (3 изд. 1855 г. Избр. соч. 1850, 3 т.).

**Ауцеллы** (Aucellae), двустворчатые раковины, весьма характерныя для такъ называемыхъ волжскихъ отложений (см.), залегающихъ на границѣ между юрской и мѣловой системою и особенно сильно развитыхъ въ Россіи; мѣстами отложенія эти бывають переполнены однимъ какимъ либо видомъ ауцеллъ, ископаемая раковины которыхъ плотно прилегають другъ къ другу (ауцелловые банки). Раковина косая, вытянутая въ длину, неравностворчатая. Большая створка выпуклая съ сильно завороченной косою макушкой и трехугольнымъ вырѣзомъ подъ макушкой, въ который вкладывается малая створка также косая, но болѣе плоская съ болѣе или менѣе широкимъ крыломъ. А. впервые найденныя и изслѣдованныя въ Россіи, впоследствии дали возможность опредѣлить широкое распространеніе волжскихъ отложений и ихъ эквивалентовъ на сѣверѣ Азіи, на полярныхъ островахъ, въ Сѣв. Америкѣ, гдѣ они спускаются къ югу до Мексики включительно. Нѣкоторыя формы А. встрѣчаются въ юрскихъ отложеніяхъ киммериджской и оксфордской эпохъ, когда онѣ впервые появились; послѣдніе представители этого рода въ значительно измѣненныхъ формахъ извѣстны изъ альбиенскаго и сепоманскаго ярусовъ мѣловыхъ отложений Кавказа и средней Россіи.

**Аушвицъ** (по-польски Освѣцимъ), городъ въ западной Галиціи, окр. Бѣла, при слияніи Сола и Вислы, узловой пунктъ жел. дор. на Краковъ, Вѣну, Бреславль и Варшаву, съ древнимъ замкомъ, главной таможней, цинковымъ и водочнымъ заводами, паровой мельницей и 5414 жит. (изъ нихъ 3063 еврея, а остальные поляки). А. былъ прежде главнымъ городомъ силезскаго герцогства А. и Затора, обнимавшаго собою 2478 кв. км. съ 200,000 жит. и принадлежавшаго раньше Тешенской линіи Пястовъ. Въ 1457 г. герцогство куплено Польшею, въ 1773 оно перешло къ Австріи.

**Аушкуль**, горная цѣпь и озеро въ южномъ Уралѣ, Оренб. губ. Троиц. уѣзда; горы сложены изъ зеленокаменныхъ породъ (діорита, змѣвика, яшмы и др.), возвышаются почти на 250 м. надъ уровнемъ озера. У подножья А. горъ начинается р. Міась.

**Аушпоркъ**, см. Аузбургъ.

**Ауэ**, Ау, названіе, очень распространенное для многихъ рѣкъ въ сѣверо-западной Германіи, соответствующее словамъ Аа (см.) и Ахъ (см.); употребляется какъ самостоятельно, такъ еще болѣе въ соединеніи съ другими словами, напр., Кёнигсауэ, Дельвенауэ, Крюкауэ и др.

**Ауэ**, 1) лѣвый притокъ Везера, вытекаетъ изъ Любекскихъ горъ, течетъ черезъ большія болота и впадаетъ выше города Нинбурга.

2) Городъ въ саксонскомъ округѣ Цви-

кау, на р. Мульде, узловая станція ж. д., имѣть промышленныя школы, производство машинъ, бѣлья, жестяныхъ и металлическихъ предметовъ и пр., (1895 г.) 8442 жит.

**Ауэ, Гартманъ**, см. *Гартманъ* ф. А.

**Ауэнбруггеръ изъ Ауэнбругга**, Леопольдъ, врачъ, род. 1722, ум. въ 1809 г., изучалъ медицину въ Вѣнѣ, состоялъ врачомъ въ испанскомъ госпиталѣ. Въ 1754 г. онъ нашель, что различнаго рода звуки, которые получаютъ при выстукиваніи грудной стѣнки здоровыхъ и больныхъ, имѣютъ важное значеніе при опредѣленіи состоянія дыхательныхъ органовъ. Послѣ семилѣтней провѣрки своихъ наблюденій А. опубликовалъ свое открытіе, сдѣлавшее цѣлую эпоху въ медицинѣ, въ сочиненіи „*Inventum novum ex percussione thoracis humani interni pectoris morbos detegendi*“ (Вѣна, 1761).

**Ауэрбахеръ**, Людвигъ, нѣм. писат., род. въ 1784, ум. 1847; ему принадлежить, м. пр., *Volksbüchlein* (1826, нов. изд. у Реклама); *Gesamm. gröss. Erzählungen* изд. (1881); *Sarreiter* о мѣ, написавшимъ биограф. А. (1880).

**Ауэрбахъ**, 1) городъ въ саксонскомъ округѣ Цвикау, при жел. дор., имѣть учительскую семинарію, торговое училище, производство занавѣсокъ и др. предметовъ съ механическимъ вышиваніемъ, (1895 г.) 8136 протестанскихъ жителей.

2) Гор. въ баварскомъ окр. Оберфальцъ, добыча желѣзной руды, садоводство, рыболовство и (1895 г.) 1886 католическихъ жителей.

3) Мѣстечко, курортъ въ гессенской провинціи Штаркенбургъ, при жел. дорогѣ, имѣть минеральные источники; ломка мрамора, винодѣліе и (1890 г.) 1826 жит.

**Ауэрбахъ**, 1) Генрихъ (собств. *Stromer*), проф. медицины и сенаторъ въ Лейпцигѣ, род. 1482 г., ум. 1542 г. А. былъ построенъ знаменитый А.'s Hof, въ которомъ находится погребъ А., фигурирующей въ сагѣ о Фаустѣ; отсюда будто бы докторъ Ф. выѣхалъ верхомъ на бочкѣ. До сихъ поръ еще въ погребѣ сохраняются двѣ картины, писанныя ок. 1600 г., но съ датой 1525, имѣющія отношеніе къ легендѣ о Ф.

2) Бертольдъ, нѣм. пис., род. 1812, ум. въ 1882; происходя изъ бѣднаго евр. семейства, А. долженъ былъ изучать евр. богословіе, но вмѣсто того сталъ заниматься въ Тюбингенѣ, Гейдельбергѣ и Мюнхенѣ юриспруденціей и философійей. Преслѣдуемый нуждой, А. еще въ Гейдельбергѣ сталъ заниматься литературой. Къ этому времени принадлежали биографія Фридр. П. (подъ псевдонимомъ *Theob. Chauer*) (1834—36), цѣлый рядъ газетныхъ статей и, м. пр., брошюра „*Das Judentum und die neuste Litter.*“, направлена противъ выходокъ В. Менцеля (1836). Послѣ этихъ первыхъ опытовъ А. перешель къ роману; имъ былъ написанъ „*Спиноза*“ (1837, 2 т. нов. изд. 1880); „*Dichter u. Kauf-*

*mann*“ (1839, 2 т., 4 изд. 1860), картина еврейско-нѣмецк. отношеній въ эпоху Моис. Мендельсона; за этимъ слѣдов. переводъ трудовъ Спинозы (1841, 5 т.; пов. изд. 1871, 2 т.). Въ своихъ „*Der gebildete Bürger etc.*“ (1842) А. снова возвращается къ поэзи. Пользуясь воспоминаніями дѣтства, А. написалъ „*Шварцвальдскіе деревенскіе рассказы*“ (1848); переведены теперь почти на всѣ европейск. языки. Въ послѣдующихъ „*разсказахъ*“ идиллическій элементъ отступаетъ на второй планъ передъ болѣе сложными психологич. задачами. Теоретическія свои возрѣнія А. изложилъ въ работѣ: *Schrift und Volk, Grundzüge der volkstümlichen Litteratur*“ (1846), исходя изъ характеристики I. П. Гёбеля. Между 1845 и 1848 г. А. издавалъ народн. календарь „*Der Gevattersmann*“. Пораженный смертью жены, А. не былъ въ состояніи принять участіе въ революціи; онъ отозвался на нее лишь подъ вліяніемъ пережитыхъ имъ въ Вѣнѣ октябрьскихъ дней въ „*Tagebuch aus Wien etc.*“ (1849). Женившись вторично, А. перѣхалъ сперва (1850) въ Дрезденъ, затѣмъ (1859) въ Берлинъ, гдѣ у него завязались самыя широкія сношенія съ художниками и писателями. А. сталъ пробовать силы свои въ драмѣ, какъ особенно привлекавшей его (драматич. этюды его изд. послѣ смерти поэта къ „*Dramatische Eindrücke*“) (1892); но его *Andree Hofer* (1850), *Der Wahrspruch* (1860) имѣли незначительный успѣхъ. Послѣ своего романа „*Neues Leben*“ (1851, 3 т.) А. снова возвращается къ деревенскимъ рассказамъ и пишетъ „*Босоножку*“ (1856), „*Иосифъ въ слѣгу*“ (1861), „*Edelweiss*“ (1861). Вернувшись въ 1856 г. къ „*Gevattersmann*“, А. съ 1858—69 издаетъ опять народный календарь, въ которомъ на этотъ разъ принимаютъ участіе лучшія литературныя силы. Въ (1865 г.) „*На высотѣ*“ (3 т., 14 изд. 1893) А. далъ широкою картину современнаго ему общества; въ 1868-мъ онъ пишетъ „*Дачу на Рейнѣ*“ (3 т., 4 изд. 1874). Въ войнѣ за объединеніе А. принималъ живое участіе, въ 1870—71 гг. мы застаемъ романиста въ главн. квартирѣ велик. герцога Баденскаго; въ „*Wieder unser*“ мы находимъ выраженіе его патриотическаго настроенія. Идеѣ единенія посвящена м. пр. „*Вальдфрида*“ (1874, 3 т.). Въ 1876 г. въ „*Тридцать лѣтъ службы*“ А. въ третій разъ возвращается къ своимъ деревенскимъ рассказамъ; за нимъ слѣдов.: „*Landolin von Reutershöfen*“ (1878), „*Der Forstmeister*“ (1879, 2 т.), „*Brigitta*“ (1880). Къ тому же времени относятся „*Zur guten Stunde*“ (1872, 2 т.), „*Tausend Gedanken des Kollaborators*“ (1876), собр. рѣчей „*Deutsche Abende*“ (1866) и рефератъ о Н. Ленау (1876). Конечъ жизни А. омрачился близко затронувшимъ его развитіемъ антисемитическаго движенія въ Германіи. Онъ ум. 70-ти лѣтъ отъ роду. Полн. собр. соч. въ 22 т. (1863—64); новѣйш. изд. соч. въ 18 т. (1893) содерж. въ себѣ оба главн. романа и дерев. разск.

См. Ed. Lasker, B. A., Eine Gedenkrede (1882); B. A. Briefe an seinen Freund Jakob A., ein biograph. Denkmal (съ замѣтк. Шпильгагена, 1884, 2 т.).

**Ауэрбахъ**, 1) Ал—дръ Андр., горный инженеръ, род. въ 1844 г., окончилъ курсъ въ Горн. Инст. въ 1863 г. Первое время занимался геологическими развѣдками и въ 1868—71 гг. былъ адъюнктъ-проф. Горн. Инст. по минералогіи. Плодомъ этой дѣятельности было нѣсколько работъ минералогическаго и кристаллогр. содержанія, помѣщенныхъ въ Горн. Журн., Зап. Спб. Мин. Общ., между которыми особенно цѣнны монографіи о турмалинѣ и целестинѣ. Оставивъ науку и профессуру, А. посвятилъ себя всецѣло горной практикѣ и крупнымъ горнымъ предпріятіямъ; послѣ неудачныхъ операций во франц. компаніи по разработкѣ каменныхъ углей Донецкаго бассейна А. получилъ большую извѣстность по управленію Богословскимъ горнымъ округомъ, въ особенности же устройствомъ и эксплоатаціей перваго и единственнаго въ Россіи ртутнаго завода близъ станицы Никитовка, Бахмут. уѣзда, Екатериносл. губ. Въ настоящее время А. стоитъ во главѣ нѣсколькихъ горныхъ предпріятій, справедливо считаея крупнымъ авторитетомъ въ практич. горномъ дѣлѣ.

2) Анастасія Федоровна, урожденная фонъ Берхгольцъ, сестра Юліи Ф. Ауэрбахъ и мать Алекс. Андр. А. Подъ псевдонимомъ „Тетки Настасья“ издала въ 1861 г. (М.) „Первое чтеніе для крестьянскихъ дѣтей“, которое въ 1864 г. (М.) вышло 2-мъ изданіемъ; книжка эта написана по нѣмецкимъ образцамъ и грѣшитъ обиліемъ пропсихой морали.

3) Иванъ Богдановичъ, извѣстный геологъ, род. въ Москвѣ въ 1815 году, гдѣ содержалъ полученную отъ отца аптеку; по личной инициативѣ изучалъ геологію и минералогію въ Берлинѣ, совершая экскурсіи по классическимъ въ геологіи мѣстностямъ Зап. Европы. По возвращеніи въ Россію долгое время былъ секретаремъ Моск. Общ. Испыт. Природы и хранителемъ минерал. кабинета Моск. университета, посвящая себя изученію геологич. строенія преимущественно центральной Россіи. Послѣдней работой А. было изслѣдованіе въ 1854 г. извѣстной горы Богдо и лежащаго у подножія ея самосадочнаго Баскунчакскаго озера въ Астраханск. степяхъ; описаніе этого изслѣдов. вышло уже послѣ смерти А. по оставленнымъ имъ черновымъ запискамъ. Умеръ въ 1867 г. Послѣдніе годы состоялъ проф. геологіи въ Москов. Петровской сельскохоз. академіи и преподав. въ Межевомъ институтѣ.

4) Юлія Федоров., урожд. Берхгольцъ, сестра Анастасіи Ф. Ауэрбахъ, род. въ 1827 г., умерла въ ноябрѣ 1871 г. въ Москвѣ. Ею написаны слѣд. повѣсти, подписанныя буквами А. Д. Э. 1) „Въ дорогѣ“ (Рус. Вѣстникъ, 1859 г., № 24); 2) „Простой случай“

(тамъ-же, № 20 и 21); 3) „Преступница“ (Бесѣда, 1871 г., № 5). „Въ дорогѣ“ и „Преступница“ посвящены народной жизни; „Простой случай“ взята изъ помѣщичьяго быта и представляетъ собой сентиментальную повѣсть, гдѣ ясно сказалось нѣмецк. происхожденіе автора. Лучшая повѣсть „Въ дорогѣ“, въ ней видна любовь къ народу. Написана она тепло и искренно. Прочувствованный некрологъ объ А. помѣстилъ проф. Стороженко въ „Спб. Вѣдомостяхъ“ 1871 г.

**Ауэровская горѣлка**, см. *газовое освѣщеніе*.

**Ауэрсбергера зеленъ**, см. *горная зеленъ*.

**Ауэрсвальдъ**, 1) Гансъ Яковъ, прусск. гос. дѣятель, род. въ 1757 г., ум. въ 1833 г., сподвижникъ Штейна по реформированію Пруссіи; особенно извѣстенъ тѣмъ, что въ 1813 г., безъ разрѣшенія короля, созвалъ ландтагъ Восточной Пруссіи, гдѣ были рѣшены созывъ ландвера и начало войны за освобожденіе; король только примкнулъ къ этой смѣлой инициативѣ. Съ 1824 г. А. удалился отъ дѣлъ.

2) Рудольфъ, сынъ предых., прусск. министръ, род. въ 1795 г., ум. въ 1866 г.; воспитанный вмѣстѣ съ принцемъ, впоследствии императоромъ Вилгельмомъ, А. былъ однимъ изъ ближайшихъ его друзей, чему и обязанъ, что былъ два раза министромъ. Человѣкъ безъ опредѣленной программы, онъ колебался между партиями и долженъ былъ ступать передъ Бисмаркомъ, съ появленіемъ котораго въ министерствѣ (1862) А. удаляется отъ дѣлъ.

**Ауэрсбергъ**, дворянск. родъ, переселившийся, согласно преданію, въ XI в. изъ Швабіи въ Крайну, состоялъ въ ленной зависимости отъ государей Каринтіи, Горицы и Аквилеи, занималъ важнѣйшіе посты въ Крайнѣ. Съ XV в. родъ А. раздѣлился на двѣ линіи—Фолькгардъ-Шёнбергскую и Энгельгардскую; послѣдняя съ своей стороны дала много развѣтвленій. Замѣчательнѣйшій изъ представителей первой былъ Андрей А. (род. 1556, ум. 1604); прославился своей храбростью въ войнѣ съ турками и заслужилъ прозвище „христіанскаго Ахилла“. Славнѣйшую побѣду свою надъ турками А. одержалъ въ 1593 г. при Кульбѣ. Съ нимъ угасла линія Фолькгардъ-Шёнбергская. Энгельгардская линія въ свою очередь раздѣлилась на двѣ вѣтви: панкратійскую или крайнскую и фолькгардъ-австрійскую. Выдающіеся члены фамиліи:

1) Гербардъ VIII, род. 1528 г., ум. 1575, поступилъ на военную службу и храбро сражался противъ турокъ; въ особенности отличился въ битвѣ при Нови. Назначенный военнымъ начальникомъ Крайны, способствовалъ введенію реформациі въ странѣ и оказывалъ постоянный протестъ мѣрамъ католическихъ властей. А. былъ душой защиты хорватскихъ границъ. Въ 1569 г. съѣздался генералиссимусомъ Хорватіи и на этомъ посту заслужилъ всеобщее довѣріе и уваженіе. А. былъ убитъ въ сраженіи

съ турками при Будаскахо (1575). Radics, Herbard VIII, Freiherr zu Auersperg (Вѣна 1862).

2) Князь Іоаннъ Вейкгардъ А., род. 1615, ум. 1677, дипломатъ и придворный, пользовавшійся большимъ расположеніемъ имп. Фердинанда III, который избралъ его въ воспитатели своего сына и наследника, Фердинанда IV. А. былъ первымъ статсъ- и конференцъ-министромъ. Императоръ пожаловалъ ему орденъ Золотого Руна, возвелъ его въ санъ имперскаго князя. При Леопольдѣ I А. былъ первымъ министромъ и вмѣстѣ съ Лобковицемъ заключилъ тайный договоръ между Франціей и Австріей относительно габсбургско-испанскаго наследства (1668). А. составилъ также проектъ союза между тремя главными католическими державами — Австріей, Франціей и Испаніей. Но когда А. втайнѣ отъ императора задумалъ получить черезъ посредство Франціи кардинальскую шапку и его тайныя сношенія съ этой державой обнаружались, А. былъ объявленъ государственнымъ преступникомъ и осужденъ на заключеніе въ тюрьму.

3) Карлъ (Карлъ Вильгельмъ), князь, род. 1814 г., ум. 1890 г., глава княжеской линіи дома А. Въ богеомскомъ ландтагѣ сталъ на сторону дворянской нѣмецко-чешской партіи прогресса. Министръ Шмерлингъ сдѣлалъ его наследственнымъ членомъ и президентомъ палаты господъ, гдѣ онъ выказалъ себя непоколебимо-стойкимъ защитникомъ конституціи и государственнаго единства. А. поддерживалъ сначала политику Бейста, но потомъ сдѣлался его противникомъ. Когда же Бейстъ завязалъ, помимо него, сношенія съ чехами, А., бывшій президентомъ министерства, подалъ въ отставку. Въ 1870 между А. и министерствомъ Потоцкаго возгорѣлась жестокая борьба. Когда младшій братъ его, Адольфъ А., сталъ во главѣ министерства, А. былъ снова назначенъ президентомъ палаты господъ и главою чешскаго сейма и оставался на этихъ постахъ до 1879 г.

4) Адольфъ, князь, братъ предыдущаго, род. 1821 г., ум. 1885 г., былъ сначала на военной службѣ и съ чиномъ майора вышелъ въ отставку. Новая эра, наставшая для Австрій въ 1867 г., вызвала его на политическое поприще. Онъ былъ избранъ главою чешскаго сейма и руководилъ его бурными собраніями съ такой энергіей и безпристрастіемъ, что заслужилъ уваженіе своихъ противниковъ. Паденіе министерства Гогенвартъ-Шефле поставило А. во главѣ числейтавскаго правительства. Его министерство задалось чрезвычайно трудной цѣлью достигнуть соглашенія съ Венгріей, что и удалось наконецъ въ 1877, послѣ долгихъ переговоровъ при личномъ вмѣшательствѣ императора. Несогласный съ уступками, сдѣланными чехамъ, А. подалъ въ отставку, которая однако не была принята императоромъ. Но затѣмъ, когда конституціонная партія не оказала ему под-

держки въ восточной политикѣ, А. окончательно вышелъ изъ министерства.

5) Ант. Алекс., графъ фонъ, нѣм. поэтъ, извѣстный подъ фамиліей Анастасій Грюнъ, род. 1806 г., ум. 1876 году. По окончаніи образованія, получившаго имъ въ Люблянахъ, Вѣнѣ и Грацѣ, А. отправился въ путешествіе по Италіи, Франціи и Англии, по возвращеніи изъ котораго выступилъ въ 1832 году въ крайскомъ ландтагѣ, возбудивъ всеобщее вниманіе своими либеральными рѣчами. Женившись въ 1839 г. на Маріи фонъ Аттемсъ, А. отказался отъ всякаго officialнаго положенія, живя то въ своемъ имѣніи, то въ Вѣлѣ или Грацѣ. Въ 1848 г. А., какъ либерально настроенный поэтъ, былъ выбранъ въ Vorparlament и національное франкфуртское собраніе; послѣ перерыва, въ 1859 г., когда Австрія вступила на путь конституціи, А. снова сталъ играть роль въ общественной жизни. Въ 1860 г. онъ былъ назначенъ въ „усиленный госуд. совѣтъ“ въ Крайну, а въ слѣдующ. году сдѣланъ повѣреннымъ членомъ Negenhau'sa. Возбудивъ неудовольствіе славянъ своею дѣятельностью въ Крайнѣ, А. поставилъ свою кандидатуру въ 1867 г. въ штирійскій ландтагъ. Какъ поэтъ, А. отличается богатствомъ мысли, часто доминирующей надъ поэтическимъ содержаніемъ его стихотвореній. Основной идеей его творчества является предчувствіе новой свободной поры. Послѣ ряда мелкихъ стихотвореній, напечатанныхъ въ различныхъ альманахахъ, А. выступилъ въ 1830 г. съ эротическими „Blätter der Liebe“. Большое впечатлѣніе произвелъ его „Der letzte Ritter“, циклъ романсовъ, посвященный памяти имп. Максимилиана I. Особенное значеніе имѣютъ „Spaziergänge eines Wiener Poeten“ (1831, 7 изд. 1876), появившіяся въ эпоху меттерниховскаго режима. За ними слѣдовали: „Schutt“ (1836; 13 изд. 1877), предчувствіе обновленнаго міра; „Gedichte“ (1837, 15 изд. 1877); „Nibelungen im Frack“ (1843, 2 изд. 1853), юмористическ. произвед. и идиллическ. „Der Pfaff von Kahlenberg“ (1850, 3 изд. 1877); „Volkslieder aus Krain“ (1850) и превосходная передѣлка англ. балл. „Robin Hood“ (1864). А. изд. „Nachlass“ Ленау (1852). По смерти А. этого основателя новѣйш. политической лирики въ Австріи, появилась „In der Venganda“ (1876). Полн. собр. соч. изд. L. A. Frankl'емъ (1877, 5 т.). См. Radics, Anastasius Grün und seine Heimat (1876); его же, A. Gr., Verschollenes und Vergilbtes aus dessen Leben und Wirken (1878).

Ауэрштедтъ, село въ прусской провинціи Мерзебургъ, въ округѣ Экартсбергъ на Эмсбахъ, 560 жит. Замѣчательно битвой (14 окт. 1806) между пруссаками и французами, происходившей одновременно съ битвой при Іенѣ. Здѣсь Даву разбилъ Блюхера и Шметтау; герцогу Карлу были прострѣлены оба глаза. Пруссаки отступили, потерявъ множество офицеровъ уби-

тыми и рапеными; пѣхотное войско было наполовину уничтожено. Французы также попесли большія потери (7000 чел., изъ нихъ 270 офицеровъ). Даву получилъ титулъ „герцога Ауэрштедтскаго“. Lettov-Vorbeck: Der Krieg von 1806—1807 (1891).

**Ауэрь** (Ауер), 1) Игнацъ, нѣмецк. политич. дѣятель, род. 1846 г., 1859—63 гг. изучалъ шорное ремесло, поселился затѣмъ въ Мюнхенъ и примкнулъ къ социаль-демократической партіи. Въ 1877—78, 1880—87 и съ 1890 г. А.—представитель одного саксонскаго избирательнаго округа въ германскомъ рейхстагѣ. Состоя членомъ комитета соц.-демокр. партіи, онъ всегда отстаиваетъ начало безусловнаго подчиненія комитету, а на съѣздахъ партіи рѣзко выступаетъ противъ всякихъ попытокъ къ обособленію.

2) Левъ (Леопольдъ) Семеновичъ, выдающійся скрипачъ и дирижеръ, род. 28 мая 1845 года въ Веширимѣ въ Венгріи и съ ранняго возраста выказалъ блестящія музыкальныя способности. Занявшись нѣкоторое время изученіемъ игры на скрипкѣ въ цештской консерваторіи у Ridley Kohne, А. поступилъ въ вѣнскую консерваторію къ проф. Dont (1857—58), усовершенствовался же онъ у Іоахима, жившаго тогда въ Ганноверѣ. Въ 1862 г. А. участвовалъ впервые въ концертахъ въ Лондонѣ, съ 1863 по 1866 гг. онъ занимаетъ мѣсто концертмейстера въ Дюссельдорфѣ, въ 1866—1867 гг. въ Гамбургѣ. Въ 1868 г. онъ всступаетъ въ знаменитый квартетъ братьевъ Мюллеръ, съ которымъ совершаетъ концертное путешествіе. Въ томъ же году Императорское Русское Музыкальное Общество приглашаетъ его занять мѣсто профессора игры на скрипкѣ въ с.-петербургской консерваторіи, занимаемое имъ понынѣ. Съ 3 октября 1873 года А. состоитъ артистомъ-скрипачемъ (солистомъ) при Императорскихъ театрахъ въ Петербургѣ, съ 20 марта 1874 года солистомъ Его Величества. Одно время А. управлялъ оркестромъ концертнаго общества, съ 1888 по 1892 годъ управлялъ симфоническими концертами Императорскаго Русскаго Музыкальнаго Общества. Стоить въ теченіе многихъ лѣтъ понынѣ во главѣ квартета того же общества. Первокласснаго качества его, какъ скрипача-художника и дирижера, дали ему европейское имя: его многочисленныя концертныя путешествія по европейскимъ центрамъ въ качествѣ скрипача и дирижера сопровождались всюду громаднымъ успѣхомъ. А. является также прѣвсходнымъ педагогомъ: почти всѣ извѣстные скрипачи въ оперныхъ и балетныхъ оркестрахъ прошли его школу. Его ученики разсыяны по всей Россіи. А. написалъ также нѣсколько произведеній для своего инструмента, сдѣлалъ нѣсколько весьма удачныхъ переложеній разныхъ авторовъ для скрипки и сочинилъ каденцію для бетховенскаго скрипачнаго концерта.

3) Aloys, Ritter von Welsbach, типографщикъ, род. 1813 году въ Вельсѣ въ Австріи, ум. 1869 г. въ Вѣнѣ; съ 1837 г. былъ учителемъ итальянскаго языка въ Линцѣ, а въ 1841 г. сталъ директоромъ импер. придворной и государственной типографіи въ Вѣнѣ, которая подъ его руководствомъ сдѣлалась однимъ изъ самыхъ замѣчательныхъ учреждений этого рода. А. своими изобрѣтеніями внесъ много усовершенствованій въ типографское дѣло и издалъ рядъ книгъ по своей специальности, а именно: „Sprachenhalle, oder das Vater Unser in 608 Sprachen und Mundarten, mit lateinischen Typen“ (Вѣна, 1844); „Das Vater Unser in 206 Sprachen mit den nationalen Schriftzeichen (тамъ-же, 1847); „Typenschau des gesamten Erdkreises“ (тамъ-же, 1845); „Geschichte der Wiener Hof- und Staatsdruckerei“ (тамъ-же, 1851); „Der polygraphische Apparat der Wiener Hof- und Staatsdruckerei“ (тамъ-же, 1853) и нѣк. др.

**Афарія** (греч.), невозможность глотать.

**Афазія** (греч., невозможность говорить), болѣзненное состояніе, при которомъ заболѣвшій не можетъ говорить, хотя онъ является полнымъ господиномъ своего органа рѣчи и находится въ полномъ сознаніи. Послѣ апоплексическаго удара пропадаетъ иногда память на слова, которыми обозначаются извѣстные предметы, между тѣмъ какъ всѣ остальные умственные способности сохраняются. При алаліи, въ противоположность нарушенію рѣчи, поражаются органы, служащіе для воспроизведенія и явственнаго произношенія гласныхъ звуковъ, т. е. гортань, языкъ, губы, нѣбо и пр. А. зависитъ отъ заболѣванія нашихъ внутреннихъ органовъ рѣчи, заключающихся, какъ предполагаютъ, во второй лобной извилинѣ лѣваго полушарія передней части мозга; по крайней мѣрѣ, здѣсь чаще всего находили анатомическія измѣненія, лежащая въ основѣ А. Если только заболѣваетъ этотъ органъ, тогда человѣкъ теряетъ способность вспоминать тѣ слова, которыми онъ желаетъ выразить свою мысль, или же онъ не въ состояніи владѣть своимъ, хотя и здоровымъ, голосовымъ органомъ такъ, чтобы явственно произносить слога. При чистой, несложненной А. имѣются только вышеописанныя явленія, въ то время какъ всѣ произвольныя движенія и чувства подчинены уму. Въ другихъ случаяхъ больные не могутъ писать (аграфія) или читать (алексія). А. часто скоро проходитъ, въ другихъ случаяхъ длится недѣли, мѣсяцы или же остается даже до самой смерти. Въ этомъ состояніи больной понимаетъ все, что ему говорятъ, самъ же можетъ выражать свои мысли только знаками. Обыкновенно больной можетъ произнести незначительное количество отдѣльныхъ слоговъ или словъ, употребляемыхъ имъ совершенно не кстаті, почему можно заключить, что слова эти произносятся не сознательно, а автоматически. Отдаленная причина А.—это раз-

мягченіе мозга, кровоизліянія, воспаленіе мозговыхъ оболочекъ или новообразованія, которыя дѣйствуютъ на дѣятельность центральнаго органа рѣчи. См. Ballet, Die innerliche Sprache und die verschiedenen Formen der A. (Вѣна, 1889).

**Афакія** (греч.), отсутствіе хрусталика, требующее для исправленія зрѣнія сильнаго двояковыпуклаго стекла.

**Афанасій**, неправильное начертаніе слова Аванасій (см.).

**Афанасьевъ**, неправильное правописаніе нѣкоторыхъ русскихъ фамилій, см. *Аванасьевъ*.

**Афаниты, афанитовыя породы**, сложныя кристаллическія горныя породы, составныя, отдѣльныя минеральныя части которыхъ настолько малы, что простой, невооруженный микроскопомъ, глазъ ихъ не различаетъ и порода кажется сплошною, какъ бы одного минеральнаго состава. Только съ введен. въ петрографію (см.) метода изслѣдованія подъ микроскопомъ тонкихъ шлифованныхъ пластинокъ обнаружилось сложное минеральное строеніе афанитовъ и принадлежность ихъ къ различнымъ горнымъ породамъ. Различаютъ: дибазафаниты, диоритафаниты, афанитпорфиры, афанитовыя сланцы и пр. Терминъ афанитовый въ настоящее время употребляется только для означенія характернаго типа структуры горныхъ породъ.

**Афганистанъ** (Дрангіана и Аріана въ древности), Урлайятъ („коренная страна“) туземцевъ, сѣверовосточная область Ирана между Индіей и Персіей. Прежде область эта занимала 721,700 кв. км., но съ установленіемъ афгано-индійской пограничной области англичанами и съ измѣненіемъ сѣверозападной пограничной линіи въ пользу Россіи, она сократилась до 550,000 кв. км. А. лежитъ въ предѣлахъ 30—37° 45' с. ш. и 61—72° в. д. На з. А. граничитъ Персіей, на с. Русскимъ Туркестаномъ, Бухаріей и владѣніями Россіи на Памирѣ, на в. подчиненной англичанамъ афгано-индійской пограничной областью, на ю. съ Белуджистаномъ.

**Физическій обзоръ** А. представляетъ покату ю.-з. и с. горную страну, заполненную въ сѣверо-западной части массивами Гиндукуша (Тирачмиръ 7740 метр.) съ его западными отрогами: Сефидъ Кохъ (Кохъ-и-Гисаръ 4525 метр.) и Парапамизомъ (2612 метр.); вдоль сѣвернаго берега Гери-Руда тянутся Кохъ-и-Баба 5143 метр.; вдоль южнаго берега той же рѣки располагается Сія-Кохъ. Гиндукушъ отсылаетъ также многочисленныя вѣтви къ ю., изъ которыхъ Сефидъ-Кохъ (Сикарамъ 4760 метр.) идетъ къ индійской границѣ и продолжается далѣе въ западную цѣль Солимановыхъ горъ. Къ главнымъ горнымъ ходамъ А. послѣ новѣйшихъ разграниченій на индійской границѣ принадлежатъ только: Хайберскій проходъ (1027 метр.) вдоль р. Кабула, самый короткій и наиболѣе посѣщаемый;

далѣе къ югу Пайверскій пр., Сарвандійскій пр. (2286 метр.), и еще южнѣе Коджакскій пр. (2286 метр.), ведущій черезъ горы Хаджа Амрангъ въ Пишинъ, которымъ и прошелъ при своемъ возвращеніи съ Инда Александръ Македонскій. Черезъ Гиндукушъ ведутъ перевалы Хавакъ (4023 метр.), черезъ который прошли Александръ Великій и Тимуръ, проходъ Калу (3500 метр.) къ Баміану, черезъ который перешли Чингисъ-Ханъ, Надиръ-Шахъ и лейтенантъ Стёртъ (1840 г.) съ артиллеріей.

Рѣки А. имѣютъ значеніе только оросителей. Самая значительная Гильмендъ, впадающій, подобно рр. Шахъ-Руду, Фараруду и Гаруду, въ тонокое озеро Гамунъ. Кабулъ течетъ въ юго-восточномъ направленіи къ Инду. Всѣ эти рѣки берутъ начало въ южныхъ отрогахъ Гиндукуша и его западныхъ отрасляхъ. Сначала въ западномъ, затѣмъ въ сѣверномъ направленіи текутъ Мургабъ и Гери-Рудъ, который въ своемъ нижнемъ теченіи образуетъ границу съ Персіей; обѣ рѣки теряются въ русскихъ предѣлахъ въ Каракумскихъ пескахъ. Часть сѣверной границы составляетъ р. Аму-Дарья.

Климатъ А. преимущественно сухой, дождей выпадаетъ мало; средняя температура въ горахъ, вслѣдствіе болѣе высокаго положенія, ниже, нежели въ сосѣдней Индіи; въ сѣверныхъ горахъ господствуетъ зима съ снѣжными бурями, въ глубокихъ долинахъ, напротивъ, наблюдаются крайне высокія температуры (до 50° въ тѣни).

Минеральныя богатства А. довольно значительны. Золото находятъ въ пескѣ р. Кабула; въ новѣйшее время открыты золотыя росыпы близъ Кандагара; горы на с.-в., повидимому, также богаты золотомъ. Въ Гиндукушъ находятся мѣсторожденія серебра, мѣди, киновари, свинца, сурьмы, цинка и сѣры; во многихъ мѣстахъ залежи желѣзной руды и каменнаго угля; каменная соль встрѣчается также въ большихъ количествахъ; Бадахшанъ славится своими рубинами.

Растительность въ высоко расположенныхъ поясахъ носитъ совершенно европейскій характеръ. Въ лѣсахъ обычными являются различныя виды сосенъ, туловыя деревья, тамирискъ, ивы, платаны и тополя; многія изъ нашихъ красивѣйшихъ цвѣтковыхъ растений растутъ здѣсь въ дикомъ состояніи; въ большомъ количествѣ добываются асафетида (*Asa foetida*) и ревень.

Изъ животнаго міра встрѣчаются львы, барсы, тигры, волки, черные и бурые медвѣди, гены, шакалы; въ южн. А. живетъ кіангъ (*Equus Onager*), особая порода дикаго осла, на с.-в. обезьяны.

**Населеніе**, численность котораго Кене въ 1880 году приводитъ въ 6.145,000 человекъ, куда вошли также жители областей. нынѣ А. не принадлежащихъ, въ настоящее время можетъ насчитывать въ себѣ самое большее 4 милл. Оно принадлежитъ

къ большой иранской группѣ народовъ и слагается изъ ряда различныхъ племенъ, связанныхъ воедино религіей (А. магом. сунниты) и политическими событіями предыдущаго столѣтія. По своимъ преданіямъ Афганцы являются выходцами изъ Сири, жили сначала на з., въ VII в. послѣ Р. Хр. двинулись на востокъ и главнымъ мѣстожителѣствомъ имѣли нынѣшній Кандагаръ и вступающія въ него долины. Сами они называютъ себя „паштунъ“ (мн. чис. „паштапѣ“) и подраздѣляются на три группы: западную, восточную и индійскую. Последняя отошла вполнѣ, вторая отчасти къ Британской Индіи. Изъ многочисленныхъ афганскихъ племенъ преобладающимъ является племя дураи, которыхъ около 800,000 человекъ; оно населяетъ весь югъ и юго-западъ, особенно область между Гератомъ и Кандагаромъ. По мнѣнію нѣкоторыхъ, еще сильнѣе племя гильзаевъ, по другимъ свѣдѣніямъ состоящее изъ 600,000 ч., занимающее высокое плато къ сѣверу отъ Кандагара, простираясь на востокъ до Солимановыхъ горъ, къ сѣверу до р. Кабула. Въ области гильзаевъ кочуютъ номады назиръ, вѣроятн., потомки перебравшихся сюда белуджійцевъ. Юзюфзанъ (700,000 чел.) населяютъ область сѣвернѣе Пешавера. Совершенно подпали подъ власть англичанъ: какары (200,000 ч.), каттаки (100,000 чел.), утмаши, келы, африди, оракзаи, шинвары и мн. др. Афганцы крупны и статны, имѣютъ длинные черные волосы; цвѣтъ кожи большею частью блѣдный, иногда темноватый. Дома обыкновенно строятся изъ кирпича, одноэтажные съ плоской крышей, внутри безъ столовъ и стульевъ. Кочующія племена устраиваютъ шатры, дно которыхъ устилается толстымъ войлокомъ или шерстяными покрывалами. Многоженство сакционировано кораломъ, но женщина здѣсь находится въ болѣе уваженіи, нежели въ западныхъ областяхъ господства магометанской религіи. Афганецъ выносливъ и пегушливъ, воинъ по природѣ, храбръ при нападеніи, но при неудачѣ легко теряетъ бодрость; коваренъ, недовѣрчивъ и ненаасытѣнъ въ мести. Изъ не афганскихъ народностей самая значительная таджики; это осѣдлое, земледѣльческое племя, по городамъ занимающееся мастерствами, живетъ разбросанно по всей странѣ, но преимущественно на з. Таджики коренные обитатели страны. Они ревностные сунниты. Напротивъ кизилбаши, живущіе въ городахъ въ качествѣ купцовъ, врачей, писцовъ, — шиты; это — красивое племя, стоящее въ духовномъ и физическомъ отношеніи выше афганцевъ. Кизилбашамъ, таджикамъ и индусамъ, занимающимъ по всей странѣ мѣста банкировъ и крупныхъ торговцевъ, А. обязанъ всѣмъ своимъ богатствомъ. Наряду съ ними мы встрѣчаемъ въ качествѣ сельскихъ рабочихъ, цирюльниковъ, музыкантовъ и т. п. многочисленныхъ суннитовъ племени джатъ. Почти въ полной

независимости, въ трудно доступныхъ гористыхъ областяхъ Гиндукуша живутъ народы монгольскаго типа — племя Хезара и ихъ сосѣди аймаки, и тѣ и другіе магометане, въ общей сложности около 200,000 чел. Наконецъ, въ юговосточныхъ горныхъ областяхъ, а равно и по р. Гильменду, живутъ белуджи.

Главные занятія жителей земледѣліе и скотоводство. Главную пищу составляютъ въ большинствѣ случаевъ пшеница; кромѣ нея сѣютъ ячмень, многіе виды чечевицы; въ болѣе жаркихъ поясахъ разводятъ рисъ, сахарный тростникъ, хлопчатникъ, табакъ и финиковую пальму; въ болѣе прохладныхъ сажаютъ абрикосы, груши, яблоки, грецкіе орѣхи, виноградъ, котораго здѣсь родина. Въ болѣе низкихъ областяхъ жатву снимаютъ дважды въ году. По скотоводству разводятъ преимущественно курдючныхъ овецъ, которыхъ здѣсь двѣ породы, бѣлая и бурая или черная. Коровы отличаются молочностью, и молочные продукты составляютъ весьма важную часть пищи. Лучшія породы лошадей разводятъ въ сѣверныхъ районахъ, одно и двугорбыхъ верблюдовъ повсюду.

Промышленность незначительна. Слѣдуетъ упомянуть о производствѣ шелка, болѣею частью для мѣстнаго употребленія, о приготовленіи войлока, шерстяныхъ матерій изъ козней и верблюжьей шерсти, овчинъ, которыя въ значительномъ количествѣ потребляются въ Пенджабѣ, и четокъ (въ Кандагарѣ), которыя въ особенности отправляются въ Мекку.

За недостаткомъ судоходныхъ рѣкъ и торныхъ дорогъ, вся торговля ведется караванными путями, пророженными уже нѣсколько столѣтій тому назадъ. Таковы пути: изъ Персіи черезъ Мешедъ въ Гератъ, изъ Бухары или черезъ Маймене въ Гератъ или черезъ Карши, Балхъ и Хулмъ (Ташъ Курганъ) въ Кабуль, изъ Пенджаба черезъ Пешаверъ и проходы Татара или Абхане или же черезъ Хайберскій проходъ въ Кабуль, или черезъ проходы Гумаль въ Газни, отъ Синда черезъ Боланскій проходъ въ Кандагаръ. Остаткомъ бывлыхъ временъ является передвиженіе племени повинда (ежегодно 7000 чел. съ 35,000 верблюдовъ) большими организованнѣйшими по военному караванамъ между Индіей, Хорасаномъ и Бухарой. А. вывозитъ въ Индію шерсть, лошадей, шелкъ, плоды (свѣжіе и сушеные), шкуры, шерстяныя матеріи, Asa foetida, получая взаменъ хлопчатобумажные, шерстяные и шелковые товары, сахаръ, чай, индigo, золотое и серебряное шитье, шарфы, кожаныя издѣлія и др. Въ 1891 г. вывозъ товаровъ въ Индію исчисляется: изъ Кабула на 208,637, изъ Кандагара, Сеистана и Келата на 384,314 ф. стерл., ввозъ же изъ Индіи: на 469,870 и 1.617,468 ф. стерл. Бухара въ 1889 г. вывезла товаровъ на 0,46 милл., вывезла на 0,71 милл. ф. стерл. Торговля племени повинда болѣею частью транзитная. Общеупотре-

бительныхъ мѣръ и вѣсовъ нѣтъ, торговля большею частью совершается путемъ обмена товаровъ; подати также часто выплачиваются продуктами. Бухарскія и русскія монеты въ большомъ употребленіи, на западѣ циркулируютъ индійскія деньги. Послѣдній эмиръ отчеканилъ значительное количество золотыхъ монетъ достоинствомъ въ 6 рупій.

Государственное устройство и управленіе. А. феодальная монархія, управляемая эмиромъ, власть котораго съ 1862 г. стала наследственной въ потомствѣ Достъ Магомета. Эта монархія является однако только главенствомъ надъ военной аристократіей, управляющей отдѣльными, между собою почти ничѣмъ не связанными провинціями и областями. Обыкновенно эти провинціи подраздѣляются на: Кабуль, область истоковъ рѣки того же имени, охватывающая отроги Гиндукуша; Газни, къ которой принадлежатъ высокія долины къ югу отъ Кабула; Кандагаръ юго-восточный, Сеястанъ юго-западный районъ страны и Гератъ или долина Гери-Руда. Такое подраздѣленіе является правильнымъ, какъ съ исторической и географической, такъ и съ политической точекъ зрѣнія. Къ сѣверу отъ Гиндукуша лежатъ Маймене, Туркестанъ, Бадахшанъ; Ваханъ, Шигнанъ и др. сѣв. вост. области отошли къ Россіи и Индіи. Доходы эмира, составляющіеся изъ поземельной, провозной, ввозной и вывозной пошлинъ и другихъ налоговъ, собираемыхъ съ большимъ трудомъ, доходятъ до 14 милл. руб., большая часть каковой суммы уплачивается натурой. Изъ этихъ доходовъ около  $\frac{1}{3}$  тратится на войско, ограниченное съ 1869 г. на европейскій образецъ. Оно состояло въ 1890 г. изъ 8000 человекъ инфантерій, 40 эскадроновъ кавалеріи, 6 батарей на мулахъ и 1 на слонахъ съ командою въ 2000 чел. и изъ 76 орудій; къ этому нужно прибавить ополченіе изъ 30,000 чел. и 47 орудій, такъ что полную военную силу А. составляютъ 50,000 чел. и 123 орудія. Въ судебныхъ вопросахъ наряду съ кораномъ руководствуются и старымъ, суровымъ, неписаннымъ обычнымъ правомъ „пуктунвали“. Главный городъ и резиденція эмира — Кабуль.

Афганскій языкъ, носящій названіе „пашту“ (по англійскому правописанію Pushto или Pushtu), языкъ самостоятельный, принадлежащій по флексическимъ законамъ и богатству словъ къ иранской, такъ и къ индійской группамъ арійскихъ языковъ; его можно разсматривать какъ иранскій языкъ, который подвергся сильному вліянію Индіи. См. Raverty, („Grammar of the Pushto“, 3 изд., Лонд., 1867; „Dictionary“, 2 изд. 1867 и „Pushto manual“, 2 изд., 1889); грамматику и лексиконъ (оба 1867) Bellew, и выдающееся по своему научному содержанию сочиненіе Трумппа, „Grammar of the Pashtu, or language of the Afghans (1873), также Hübsch-

mann „Iranische Studien“ (въ 24 томѣ „Zeitschrift für vergleichende Sprachforschung“). Языкъ афганскій распадается на различныя діалекты. Шрифтъ является нѣкоторымъ видоизмѣненіемъ арабскаго алфавита. Литература по своему духу проникнута исламомъ, по своей формѣ вполне слѣдуетъ персидскимъ образцамъ. Общее представленіе о ней даютъ сборники Дорна („Chrestomathy of the Pushtu“, Спб., 1847), Раверти („The Gulshan-i-Roh, being selections prose and poetical“, 2 издан., Лондонъ, 1867) и статьи Трёмппа въ „Zeitschrift der Deutschen Morgenländischen Gesellschaft“ (томы 21 и 23). Собраніе афганскихъ народныхъ пѣсенъ было издано Джэмсомъ Дармштетеромъ въ „Chants populaires des Afghans (Par., 1859—90, 2 ч.). Многие афганскіе тексты въ недавнее время были изданы въ Дели, напр., „The poetical works of Abdur Rahman“ (1882) и „Mulla Ahmad's Mirat-ul Muslimin“ (1888).

Исторія. Земли, нынѣ составляющія А., въ древности были населены большею частью народами арійскаго племени, проникшими затѣмъ изъ А. въ Индію и образовавшими въ персидскомъ государствѣ провинціи Вактрію, Дрангиану, Ариану, Арахозію и Гандару. Арахозія носила также названіе Пактике по имени жившаго тамъ пастушескаго племени пактовъ или пахтѣвъ, паштанъ, какъ называютъ себя до сихъ поръ ихъ потомки, извѣстные подъ персидскимъ именемъ афганцевъ. Александръ Великій завоевалъ А. 330—329 до Р. Хр. и основалъ тамъ города Александрію Арійскую, Александрію Арахотскую, Александрію Опганскую и др. (см. *Александрія*). Господствующей религіей была религія Зороастра. Съ III в. до Р. Хр. большая часть А. принадлежала Парянскому царству, съ 226 п. Р. Хр. Среднеперсидскому царству сасанидовъ; пахтѣне или афганцы распространялись все далѣе и далѣе, и создали племенной строй, существующій еще и нынѣ: народъ дѣлился на племена съ ханомъ во главѣ, племена на роды, а послѣдніе на отдѣлы, во главѣ которыхъ стояли „малики“, „муширы“ и „спинзехра“ (бѣлобородые). Дирга — собраніе старѣйшинъ и въ то же время судей, стояла выше хана. Въ VII в. А. былъ завоеванъ арабами и обращенъ въ исламъ; вмѣстѣ съ частью въ то же время завоеванной Индіи, онъ подчинялся одному общему наместнику. Въ 812 г. послѣдовало возстаніе арабо-индійскаго наместничества противъ власти калифовъ и на нѣкоторое время образовалось самостоятельное государство. Въ 1001 г. Махмудъ изъ династіи газневидовъ, основанной въ 961 г., снова завоевалъ весь А., но его царство распалось въ 1180 г. Въ А. водворилась династія гуридовъ, утвердила свое господство надъ Индостаномъ, который былъ навсегда отнятъ лишь въ 1526 г. послѣ битвы при Панипатѣ, когда самъ А. былъ покоренъ харезмійцами.

Только въ XVII вѣкѣ удалось одной афганской династии захватить въ свои руки власть и покорить въ 1722 г. и Персію, но въ 1731 она была свергнута Надиръ-шахомъ. Послѣ его умерщвленія, Ахмедъ-шахъ (см.), изъ рода Дураны, основалъ афганское царство, которое простиралось отъ Хорасана на з. до Сергинда въ восточномъ Пенджабѣ, отъ р. Окса на с. до Индійскаго океана на ю. Но скоро внутреннія междоусобія привели къ новому раздѣленію и вмѣшательству персовъ и англичанъ. Ахмедъ-шаху, правившему А. съ 1747 до 1773, наследовалъ его братъ Тимуръ-шахъ, перенесшій столицу изъ Кандагара въ Кабуль и еще болѣе возвеличившій свою державу удачными войнами съ Персіей, Бухаріей и великими моголами Индіи. Въ 1793 г. ему наследовалъ Земанъ-шахъ, ссора котораго съ Серэфразомъ, великимъ визиремъ, и казнь послѣдняго вызвали смуты. Сынъ казненнаго поднялъ знамя бунта, низвергъ Земана (1799) и посадилъ на его мѣсто его брата Махмудъ-шаха, но другой братъ Шеджа возмутился и десять лѣтъ оспаривалъ престолъ; въ 1809 году былъ окончательно разбитъ и бѣжалъ въ Индію къ англичанамъ. Однако, новая ссора шаха съ визиремъ (Фетхомъ), кончившаяся казнью послѣдняго, вызвала снова возстаніе могущественнаго племени баракзеевъ, къ которому принадлежали и Серэфразъ и Фетхъ. Азимъ, сынъ перваго и братъ втораго, скоро изгналъ Махмуда изъ Кабула и посадилъ шахомъ одного изъ младшихъ представителей царскаго рода Эйюбъ-шаха, но ни Махмудъ, ни Шеджа не давали покоя. Дѣло кончилось низложеніемъ Эйюба и распаденіемъ афганской державы на нѣсколько владѣній, которыми правили князья изъ рода Серэфраза. Тогда-то Шеджа, потомокъ Ахмеда-шаха, призвалъ въ 1833 году на помощь англичанъ противъ Достъ-Магомета, изъ рода баракзеевъ, владѣвшаго Кабуломъ и Кандагаромъ. Весною 1839 года, 9000 чел. англійскаго войска двинулись изъ Индіи въ А., овладѣли Кандагаромъ, Газни, и 7 августа сдѣлали Шеджу правителемъ Балагиссара, столицы Кабула; послѣ новаго пораженія Достъ-Магометъ сдаться англичанамъ 5 ноября 1840 г. Но религіозный фанатизмъ и недовольство населенія Шеджей вызвали всеобщее возстаніе, во главѣ котораго сталъ сынъ Достъ-Магомета Акбаръ. Въ ноябрѣ 1841 г. въ Кабулѣ были умерщвлены европейцы; генералъ Нагтэнъ, путешественникъ Бёрнсъ пали жертвами возстанія. Небольшое англійское войско изъ 6000 чел. съ семьями убитыхъ европейцевъ, двинулось назадъ въ Индію, но по дорогѣ большая часть погибла, истребленная въ Хурдъ-Кабульскомъ ущельи гильзаями. Для восстановленія чести британскаго оружія, въ 1842 году англичане предприняли новый походъ противъ А., побѣдоносно прошли черезъ горныя

проходы, разбили Акбара въ открытомъ сраженіи, причѣмъ вся равнина была опустошена огнемъ и мечемъ, Кабуль и Иста-лифъ преданы пламени. Поставивъ Достъ-Магомета правителемъ въ Кабуль, англичане возвратились въ Индію. Достъ-Магометъ побѣдилъ потомъ Когандиль-Хана, владѣвшаго Кандагаромъ, и въ 1862 г. подчинилъ себѣ Гератъ, такъ что А. былъ вновь восстановленъ; съ англичанами онъ заключилъ въ 1855 и 1857 гг. новые договоры и получилъ богатую денежную субсидію. По смерти Достъ-Магомета (1863 г.) англичане не признали законнаго имъ наследника престола, его сына, Ширъ-Али-Хана. Братья его, Азимъ и Авзуль, возстали, разбили Ширъ-Али 10 мая 1866 г. и взяли Кабуль; Авзуль 21 мая провозгласилъ былъ эмиромъ и признанъ Англійей. Послѣ его смерти (окт. 1867), Азимъ наследовалъ ему въ правленіи Кабуломъ. Но Ширъ-Али удержалъ весь югъ и западъ А.; онъ собралъ новое войско. но 17 янв. 1867 г. былъ разбитъ у Кабула и долженъ былъ бѣжать въ Гератъ. Отсюда ему удалось въ сентябрѣ 1868 года снова взять Кабуль и побѣдить Азима при Газни. Сынъ Авзула Абдурахманъ пытался въ 1869 г. снова овладѣть А., но былъ разбитъ и принужденъ бѣжать къ русскимъ въ Туркестанъ. Въ мартѣ 1869 г. Ширъ-Али былъ признанъ Англійей и ему была обѣщана субсидія. Ширъ-Али воспользовался господствующимъ положеніемъ, чтобы провести внутреннія реформы, измѣнить ленныя отношенія, превратить вассаловъ и правителей отдѣл. областей въ подданныхъ и принудить ихъ являться по вызову на войну. Мѣры эти вызвали возстаніе приверженцевъ прежнихъ національныхъ учреждений, къ которымъ примкнулъ даже сынъ Ширъ-Али, Якубъ-Ханъ, владѣвшій съ 1871 г. Гератомъ, но это возстаніе было подавлено въ 1875 году. Для утвержденія своей власти и для защиты отъ русскихъ, подвигавшихся все далѣе и далѣе къ Памиру, Ширъ-Али счелъ нужнымъ попытаться заключить съ англичанами оборонительный и наступательный союзъ, но англійское правительство отклонило предложеніе Ширъ-Али. Тогда онъ примкнулъ къ русскимъ и отказалъ англичанамъ въ попыткахъ къ сблизженію. Когда послѣдніе заняли въ февр. 1877 года Кетту, онъ прямо обратился къ русской арміи и съ явнымъ доброжелательствомъ принялъ генерала Столѣтова, появившагося 23 іюля 1878 г. въ Кабуль во главѣ многочисленнаго русскаго посольства, тогда какъ англійское посольство съ сэромъ Невилемъ Чемберленомъ на границѣ А. оскорбительнымъ образомъ было отправлено назадъ. Когда въ надеждѣ на Россію Ширъ-Али отказалъ Англійи, потребовавшей удовлетворенія, британское правительство объявило ему войну. Въ серединѣ декабря Ширъ-Али покинулъ Кабуль, посадилъ регентомъ освобожденнаго изъ подъ ареста Якубъ-Хана и бѣ-

жалъ въ Туркестанъ, гдѣ умолялъ русскихъ о помощи. Но Россія не была склонна начинать войну съ Англіей, послѣ того какъ въ восточномъ вопросѣ она подчинилась рѣшенію берлинскаго конгресса. Ширъ-Али умеръ въ изгнаніи въ Мазарашерифѣ 21 февр. 1879 г. Двигаясь побѣдоносно къ Кабулу, англичане дошли уже до Гандамана, когда Якубъ-Ханъ сталъ просить мира. Онъ отправился съ большою свитой въ Гандаманъ, гдѣ 19 мая 1879 г. заключилъ съ англичанами договоръ, по которому уступилъ всѣ проходы, ведущіе изъ Индіи въ А., передалъ британскому правительству замѣстительство А. во всѣхъ вышнихъ сношеніяхъ, обѣщалъ принять въ Кабулѣ британскаго посла съ приличной свитой и получилъ за то годовое содержаніе въ 60,000 ф. стерл. 24 іюля 1879 г. англійскій майоръ Каваньяри направился со свитой изъ 67 чел. въ Кабулъ и съ большимъ почетомъ былъ принятъ эмиромъ. Но уже 3 сент. толпа мятежныхъ солдатъ и жителей напала на зданіе посольства и умертвила Каваньяри и его свиту. Якубъ-Ханъ былъ оставленъ и отправленъ въ Индію. Покоривъ афганцевъ, англичане вернулись въ Кабулъ, повѣсили зачинщиковъ возстанія и опустошили огнемъ и мечемъ окрестныя земли. Но такое ужасное правленіе англичанъ вызвало новое возстаніе. Англичане вынуждены были 10 дек. вновь очистить Кабулъ; между тѣмъ возстаніе разрасталось все болѣе и болѣе и охватило весь А., хотя англичане, получившіе значительныя подкрѣпленія и заняли послѣдовательно вновь Кабулъ, Газни и Майданъ, но вынуждены были объявить, что Англія не имѣетъ въ виду удерживать за собой А. и готова признать эмиромъ избранника народа и увести свои войска. Тогда Абдурахманъ, сынъ Авзула, внукъ Достъ-Магомета, жившій до того времени подъ защитой русскихъ въ Самаркандѣ, явился въ провинцію Вадахшанъ и былъ провозглашенъ, какъ здѣсь, такъ и горными племенами, повелителемъ; войско англійское объявило также готовность признать его, и 22 іюля 1880 г., на собраніи афганскихъ военачальниковъ, Абдурахманъ былъ провозглашенъ эмиромъ. Между тѣмъ, Эйюбъ-Ханъ, братъ Якубъ-Хана, назначенный имъ губернаторомъ Герата, снова поднялъ возстаніе, дошелъ до Кандагара, гдѣ сначала разбилъ англійскія и афганскія войска, но былъ въ свою очередь разбитъ новыми подошедшими изъ Кабула англійскими войсками и бѣжалъ въ Гератъ; послѣ новыхъ набѣговъ Эйюба на Кандагаръ, онъ былъ окончательно принужденъ бѣжать въ Персію и 4 окт. 1881 г. Абдурахманъ былъ признанъ эмиромъ и въ Гератъ. Покровительствуемый англичанами, очистившими всю страну, за исключеніемъ пограничной полосы и горныхъ проходовъ, уступленныхъ имъ еще въ 1879 г., Абдурахманъ сталъ повелителемъ всего А. Угрожаемый со стороны Россіи,

Абдурахманъ долженъ былъ уступить Россіи послѣ битвы при Кушкѣ въ 1887 г. Пендждехъ, расположенный по среднему теченію р. Мургаба. По новому соглашенію между Англіей и А. эмиръ признаетъ подчиненіе англо-индійскому правит. областей Джамана, Читрала, Свата и Беджура, переходу областей Шугнана и Рошана къ сѣверу отъ р. Пенджъ къ Россіи, но получаетъ взамѣну часть области Ваханъ, лежащую къ югу отъ р. Пенджъ и часть Кафиристана къ западу отъ Читрала и Свата.

А. богатъ остатками древности. Развалины буддійскихъ построекъ и памятниковъ находятся въ долинѣ Кабула. Особенно славятся скалы Шахбасгари или Капуръ-ди-Гири въ равнинѣ Пешавера съ вырѣзаннымъ на нихъ указомъ короля Асоки (250 г. до Р. Хр.). Въ Кохъ-и-Даманъ, къ сѣверу отъ Кабула, у Пешавера встрѣчаются развалины многихъ прежнихъ городовъ, изъ которыхъ добыты Баграмомъ уже тысячи золотыхъ монетъ, принимаемыхъ имъ за никейскія Александра Великаго. На холмахъ къ югу отъ Кабула, а равно и въ долинѣ Джеллалабада, по соседству съ Пешаверомъ, находятъ много буддійскихъ памятниковъ, такъ называем. ступа или тоге (см.). Развалины многихъ монастырей, пещерныхъ храмовъ и т. п., украшенныхъ скульптурной работой, носятъ несомнѣнные слѣды греческаго вліянія. Уланъ-Рабатъ въ долинѣ Тарнака представляетъ развалины большаго города, считаемаго за древнюю Арахозію. Вблизи Гириша, на берегу Гильменда, найдены огромныя развалины построекъ, равнымъ образомъ и въ Сеистанѣ, у Пулки, близъ Газни развалины столицы Махмуда и его династіи, въ видѣ остова гробницы завоевателя и двухъ достойныхъ вниманія минаретовъ. Въ Афганскомъ Туркестанѣ интересны два колосса Баміала, развалины разрушеннаго Чингисъ-Ханомъ города, большое укрѣпленіе Сейидабадъ и развалины Сохака—всѣ въ одной и той же области. Многие изъ этихъ остатковъ древности еще ждутъ болѣе подробныхъ изслѣдованій.

**Литература.** См. Stein, A. въ его современномъ состояніи (въ Petermanns Mitteilungen, 1878—79); Roskoschny, A. und Nachbarlana. (Лейпцигъ, 1885); Bellew, A. and the Afghans (Лонд., 1879); его же, The races of A. (Лонд., 1880); Yate, Northern A. (Лонд., 1888); Spiegel, Eranische Altertumskunde (Лейпцигъ, 1871); Яворовскій, Путешествіе русскаго посольства по А. и Бухарѣ 1878—79, 2 т. (Спб., 1883); карта русско-британской разграничительной комиссіи, 1884 г. (1 : 520,640, 4 листа); Kaye, History of the war in A. (4 изд., Лонд., 1890, 3 т.); Malletson, History of A. (2 изд. Лонд., 1879); Hensman, History of A. (2 изд. Лонд., 1879); Walker, A., its history and our dealings with it (Лонд., 1883—85, 2 т.); Rodenbough, A. and the Anglo-Russian dispute (Лонд., 1885); A. Forbes, The

Afghan wars, 1839—42 and 1878—80 (Лонд., 1891). Южакъвъ, С. Н. „Афганистанъ и сопрѣд. страны“ (Спб., 1885).

**Афганцы**, см. *Афганистанъ*.

**Афеландра** (*Aphelandra R. Br.*), родъ изъ семейства *Acanthaceae*, заключающій кустарники съ красивыми простыми листьями, колосьями цвѣтовъ съ красиво окрашенными прилистниками кроющихъ листьевъ и плодами въ видѣ 4-сѣмянныхъ коробочекъ. Около 50 видовъ, распространенныхъ въ тропич. Америкѣ; многіе разводятся въ оранжереяхъ какъ декоративныя растенія. Наиболее разводятся: *A. aurantiaca Lindl., variegata Roezli. Rgl.*, — изъ Мексики; *A. Porteana Morel., A. squarrosa Nees* и др.

**Афелій** (греч.), точка на пути планеты или кометы, наиболѣе удаленная отъ солнца (см. *аномалія*), въ противоположность перигелію, т. е. точкѣ наименьшаго удаленія.

**Афени**, см. *офени*.

**Афиды** (*Aphidae*), см. *т. м.*

**Афингеръ**, Вернгардъ, скульпт., род. 1813 г. въ Нюрнбергѣ, ум. въ Берлинѣ 1882 г., изучалъ искусство, путешествуя по Германіи, по образцамъ старой нѣмецкой школы. 1846 г. открылъ въ Берлинѣ мастерскую и занялся изготовленіемъ медальоновъ и бюстовъ, а также памятниковъ и мавзолеевъ. Работы его отличались выдержанностью старогерманскаго стиля и красотой формы. Число портретныхъ бюстовъ работы А. достигаетъ 200.

**Афинскій**, Платонъ Платоновичъ, дух. пис., род. въ 1816 г., ум. въ 1875 г., образованіе получилъ въ Сидонской семинаріи и моск. дух. академіи, протоіерей, законоучитель, авторъ сочиненій: „Книга для духовно-нравственнаго чтенія“ (1-е изд. 1857; 31-е изд. 1876); „Краткое понятіе о храмѣ“ (1860, 4-е изд. 1876) и „Азбука“ (1866; 3-е изд. 1886). См. *Венг.* „Р. Кн.“ г. I.

**Афинскъ**, р., лѣвый притокъ Кубани, беретъ начало на главн. Кавказск. хребтѣ; длина теченія 40 верстѣ; верхняя гористая часть долины не населена; нижняя часть протекаетъ среди широкой равнины мимо Георгіе-Афинской станицы и Новороссійской ж. д.; впадаетъ въ р. Кубань у Елизаветинскаго форпоста. Изъ притоковъ его имѣетъ важное значеніе р. Пшебскъ, вдоль долины которой проходитъ колесная дорога изъ Екатеринодара черезъ Джубскій перевалъ въ Черноморскую губ., какъ важнѣйшій путь сообщенія средней части этой послѣдней съ Кубанскою областью.

**Афиша** (франц. *affiche*), объявленіе, вывѣшиваемое на открытомъ и какъ можно болѣе видномъ мѣстѣ.

**Афиунъ - Карагисаръ**, главный городъ ливы въ вилайетѣ Ходавендикьяръ въ Малой Азій, къ ю.-в. отъ Кютахія, у подножій высокой трахитовой скалы, съ развалинами византійской эпохи и 37,000 жит. Главное складочное мѣсто опиума („афиунъ“ по-турецки); производство ковровъ и по-

лотна. Соединенъ теперь ж. д. съ Константинополемъ и съ Смирной.

**Афлитто**, Родольфо, маркизъ, герцогъ Кастропиньяно, итальянскій государственный дѣятель, род. 1819, ум. 1872 г. Рано вступилъ въ государственный совѣтъ и былъ потомъ префектомъ въ Сициліи. Въ 1848 въ Неаполѣ отказался подписать пущенную въ ходъ правительствомъ петицію, въ которой одобрялось сохраненіе государственнаго строя. Вслѣдствіе этого былъ удаленъ въ Фоджію. Спустя нѣсколько лѣтъ возвратился въ Неаполь, сдѣлался центромъ либеральной партіи аристократовъ и въ 1857 г. вступилъ въ комитетъ „Ordine“, который подготовлялъ революцію въ южныхъ провинціяхъ. Поддерживалъ тайныя сношенія между Кавуромъ и Ла-Фариной, былъ арестованъ, вслѣдствіе участія въ публичной демонстраціи послѣ битвы подъ Маджентой, но освобожденъ, по ходатайству англійскаго посла. По восстановленіи конституціи 1848 г. Франческо II, А. открыто дѣйствовалъ въ пользу объединенія Италіи, способствовалъ бунту 1860 г. при Гарибальди и старался, въ противоположность республиканцамъ, о немедленномъ присоединеніи Неаполя къ Сѣверной Италіи. А. отказался отъ предложеннаго ему порфеля. Назначенный губернаторомъ въ Неаполѣ, онъ пришелъ въ столкновение съ Чальдини, когда дѣло шло о прекращеніи разбойничьихъ безчинствъ. Въ 1861 г. былъ назначенъ сенаторомъ королевства, а въ 1862 префектомъ въ Генуѣ. А. вернулся въ Неаполь въ 1863, съ тѣми же полномочіями, гдѣ оказалъ большія услуги. Когда Раттацци сталъ во главѣ правленія, А. оставилъ свои посты, отправился въ Треviso въ качествѣ комиссара, былъ въ 1868 общиннымъ и провинціальнымъ совѣтникомъ и въ 1869 снова префектомъ Неаполя.

**Афонинъ**, Матвѣй Ивановичъ, проф. моск. унив. по кафедрѣ „натуральной исторіи и землѣдѣлія“ въ концѣ прошлаго столѣтія. Окончивъ курсъ въ дворянской гимназіи моск. унив., А. былъ посланъ въ 1758 г. въ кенигсбергскій унив., а затѣмъ слушалъ лекціи въ упсальскомъ унив., гдѣ въ 1776 г. написалъ диссертацію „De usu Historiae Naturalis in vita communi“, заслужившую одобренія Линнея (напеч. въ „*Amoenitates Academicae*“ Эрланг., 1789, т. VII). По возвращеніи въ 1770 г. А. былъ назначенъ профессоромъ моск. унив., но уже въ 1777 г. долженъ былъ по болѣзни оставить кафедру и поселился въ Крыму, гдѣ продолжалъ занятія агрономіей, дѣлая отъ времени до времени сообщенія въ „Труды волен. экон. общества“. Умеръ 1810 г. въ Николаевѣ. А. напечаталъ три рѣчи: „О пользѣ, знаніи, собраніи и расположеніи чернозема, особливо въ хлѣбопашествѣ (М., 1771) и два „Похвальныхъ слова имп. Екатеринѣ II“ (М., 1774 и 1776).

**Афонія** (греч.), совершенное отсутствіе

голоса, высшая степень охриплости, когда больной может разговаривать только шопотомъ. У больныхъ А., при попыткѣ говорить или пѣть, голосовыя связки не могутъ дѣлать необходимыхъ быстрыхъ, періодическихъ колебаній. Причиной этой неподвижности является воспалительное припуханіе голосовыхъ связокъ, нарывъ или новообразованія, также и параличи, какъ, напримѣръ, при истеріи или эпилепси. А. наступаетъ при этихъ условіяхъ то внезапно, то постепенно, иногда періодически, причѣмъ или проходитъ или остается постояннымъ. Лѣченіе зависитъ отъ вызвавшихъ заболѣваніе причинъ, которыя часто могутъ быть распознаны при помощи изслѣдованія голосового органа гортаннымъ зеркаломъ. При А., вслѣдствіе катарра и воспаления гортани, также какъ и вслѣдствіе переутомленія голосового органа, получается улучшение отъ покоя гортани, затѣмъ хорошо дѣйствуютъ теплыя обертыванія шеи, или же преисницовскія, закаливаніе организма холодными обмываніями, предохраненіе отъ суроваго или насыщеннаго вредными веществами воздуха, ношеніе респиратора, пребываніе въ равномѣрномъ, тепломъ, влажномъ и чистомъ воздухѣ, перемѣна холоднаго климата на болѣе теплый.

**Афонскій**, 1) Іоаннъ Васильевичъ, протоерей, духовный писатель и проповѣдникъ, ум. въ 1875 г. въ Смоленскѣ, оставилъ нѣсколько „Словъ“ и биографію Іосифа, епископа смоленск. См. *Венг.* „Р. К.“, I.

2) П., священникъ и духовный писатель, оставилъ работы по исторіи православія въ сѣв.-зап. краѣ. См. *Венг.* „Рус. Кн.“, I.

**Афоризмы** (греч.), отрывочныя предложенія, въ которыхъ излагаются сужденія, считаемаыя за общечеловѣческую мудрость. Афористическій стиль — отрывочный, несвязный способъ изложенія.

**Афорія** (греч.), женское безплодіе.

**Афра**, святая, претерпѣла мученическую смерть во время гоненій Діоклеціана въ Аугсбургѣ и почиталась тамъ еще до VI в. Легенда о томъ, что до обращенія она была жрицею Афродиты, исторически не вѣрна.

**Афрагола**, городъ въ итал. провинціи Неаполь, винодѣліе; выдѣлка деревянныхъ издѣлій, ярмарка; 18,942 жит. (1881).

**Афраній**, 1) Люцій, представитель римск. національной комедіи (*fabula togata*), жилъ около 95 до Р. X. Въ изображеніяхъ италійской народной жизни онъ подражалъ Менадру; его комедіи отличались остроуміемъ, живостью и чистотой языка. Изъ 40 пьесъ остались немногочисленные отрывки, собранные въ „*Comicorum romanorum fragmenta*“ Ribbeck'a.

2) Гай, римскій полководецъ, былъ посланъ легатомъ къ Помпею отъ Цезаря и разбитъ при Илердѣ въ Испаніи, въ 49 г. по Р. X.; переправился въ Грецію къ Помпею, принялъ участіе въ битвѣ при Фарсалахъ и Тапсѣ; затѣмъ бѣжалъ къ сыну Помпея, гдѣ палъ отъ руки противника.

**Афрансесады** (исп. *afrancesados*), въ Испаніи названіе всѣхъ лицъ, присягнувшихъ конституціи 1808 г., обнародованной Іосифомъ Бонапартомъ, котораго Наполеонъ I назначилъ послѣ отреченія Бурбоновъ королемъ Испаніи; они носили также названіе *Josefinos*; А. называли также всѣхъ перешедшихъ на сторону французовъ во время французскаго нашествія въ Испанію. Наибольшей численности и могущества партія А. достигла въ началѣ 1809 г. Послѣ паденія иноземнаго владычества А. въ числѣ прибл. 10,000 человѣкъ выселились во Францію. 30 мая 1814 г. Фердинандомъ VII они были лишены ихъ званій, должностей и имущества и лишь по восстановленіи кортесовъ получили они по декрету 8 марта 1820 г. позволеніе вернуться на родину, а рѣшеніемъ кортесовъ 21 сент. были восстановлены въ своихъ имущественныхъ правахъ.

**Афреско**, см. *фресковая живопись*.

**Афридіи**, могущественный горный народъ въ Афганистанѣ, у сѣв.-зап. границы Брит. Индіи, къ зап. и ю.-зап. отъ Пешавера: втеченіе многихъ вѣковъ А. владѣли важнѣйшими горными проходами въ Индію Хайберъ и Кохатъ; за деньги они уступали право прохода; англичане подчинили ихъ себѣ въ 1878 г. Они могутъ выставить 5000 чел. войска и охотно занимаются на службу въ британскую армію. Въ 1898 г. произвели возмущеніе, лишь съ трудомъ подавленное.

**Африка** (*Africa proproria*), римская провинція, обнимала часть сѣвернаго берега части свѣта, носящей нынѣ это имя; омываемая съ с. Средиземнымъ моремъ и ограниченная съ ю. пустыней, А. *proproria* наз. имѣла границей р. Тукку, отдѣлявшую ее отъ Нумидіи; на в. она граничила съ Киренаикой (нынѣ Барка), включая нынѣшнія области Триполи, Туниса и Алжира. Гл. городъ — Карагенъ. Раздѣлялась на *Bysantium* (южная часть) и *Zeugitana Regio* (сѣверная).

**Африка** (карты: физическая, политическая и путешествій), юго-зап. часть древн. міра. Имя А., еще донынѣ не объяснено, далъ этой части свѣта впервые Эний передъ второй пунической войной; первоначально оно относилось къ римской провинціи, обнимавшей Карагенъ и его окрестности, въ эпоху императоровъ было однако распространено на всю часть свѣта. Греки называли А. семитическимъ именемъ Лівія (*Libia*, евр. *Lub*, множ. *Lubim*), но и это названіе сначала относилось только къ сѣверной части А. между Египтомъ и Сиртомъ.

**Положеніе и границы.** На с. А. отдѣлена Средиз. моремъ и Гибралтарскимъ проливомъ отъ Европы, на з. Атлантич. ок. отъ Америки, на в. Индѣйскимъ ок., Аденскимъ заливомъ, Краснымъ моремъ и Суэцкимъ заливомъ отъ Азіи. Материкъ А. связанъ съ одной Азіей Суэцкимъ перешейкомъ, 115 км. ширины. Отъ мыса Бланко (подъ



# АФРИКА

## ФИЗИЧЕСКИЙ ОБЗОРЪ.

Масштабъ: 1:38 000 000.

500 0 1000  
Километры.





37° 20' с. ш.) на с. до мыса Игольного (подъ 34° 51' ю. ш.) на югъ А. имѣетъ 8000 км. длины, отъ Зеленаго мыса (подъ 17° 34' з. д.) на з. до мыса Гвардафуй (подъ 51° 16' в. д.) на в. — 7500 км. ширины. А., включая незначительное число острововъ у зап. берега и у восточной Зазибарской бухты, заним. площадь въ 29.207,100 кв. км., а, включая сюда же и океанические острова—29.833,100 кв. км. А. въ 3 раза больше Европы и заним. приблизительно  $\frac{1}{5}$  всей суши и  $\frac{1}{17}$  всей земной поверхности. Въ ряду частей свѣта А. принадл. третье мѣсто какъ по величинѣ (послѣ Азии и Америки), такъ и по численности народонаселенія (послѣ Азии и Европы). Значительно большая часть ( $22\frac{1}{2}$  милл. кв. км.) А. лежитъ между тропиками, почему А. самая жаркая часть свѣта.

Берега. Изъ всѣхъ континентовъ береговая линия А. образована наиболее просто; берега А. не имѣютъ ни значительныхъ выступовъ, выдающихся въ море, ни морскихъ заливовъ, глубоко врѣзывающихся въ материкъ. Вся длина береговой линии А. составляетъ 27,638 кв. км. (1 км. берега на 1067 кв. км. поверхности, тогда какъ въ Европѣ 1 км. берега приходится уже на 278 кв. км. пов.). Столь слабое развитіе береговой линіи является одною изъ причинъ, по которой А., въ противоположность Европѣ и Америкѣ, стала порядочно извѣстна лишь въ новѣйшее время; по той же причинѣ нѣкоторыя центральныя части А., несмотря на всѣ усилія, не поддались еще изслѣдованію и до сихъ поръ. Въ то время, какъ въ тропическихъ мѣстностяхъ А. растительность роскошна, берега сѣв. и южной А. на большихъ протяженіяхъ песчаны, пустынны и крайне бѣдны растительностью; таковы берега Сахары, Краснаго моря, берега Средиз. моря отъ Триполи до дельты р. Нила и въ особенности юго-западн. береговая полоса отъ мыса Фріо чрезъ Оранжевую рѣку до зап. Олифанта. Въ точномъ смыслѣ полуострововъ у А. совсѣмъ нѣтъ. Среди всѣхъ материковъ африканскій мало расчлененъ и въ этомъ отношеніи уступаетъ лишь южной Америкѣ. Число заливовъ и бухтъ также незначительно. На с. самый глубокой заливъ, врѣзывающійся въ материкъ, заливъ Габеса или Малый Сиртъ на границѣ Туниса и Триполи. Далѣе слѣдуетъ Большой Сиртъ и заливъ Гвинейскій (въ сущности даже не заливъ), распадающійся на два залива Бенина и Біафры. Незначительны на зап. берегу заливы Китовый и Ангра-Пекена, на берегу Капской земли Столовый заливъ и др., на восточн. берегу лишь заливы Делагоа и Таджурра.

Острова. Что касается острововъ, то ими А. крайне бѣдна, а вдоль сѣв. берега А. нѣтъ никакихъ острововъ. Въ Атлантич. океанѣ находятся о-ва: Мадейра, Канарскіе, Зеленаго мыса, Фернандо По, св. Томы, Аннобомъ, св. Елены,

Вознесенья и Тристанъ да Кунья. — На вост. сторонѣ А. находятся: Коморскіе о-ва, Мадагаскаръ (по величинѣ 3-й о-въ на землѣ), Маскаренскіе о-ва (св. Маврикія, Родригезъ, Режуньонъ), Амиранты, Сешельскіе, Зазибаръ, Пемба, Сокотра, наконецъ незначительныя необитаемыя вулканическіе о-ва Новаго Амстердама и св. Павла, Кросетскіе и Кергуеленскіе о-ва.

Устройство поверхности. Въ Европѣ, Азии и Америкѣ на смѣну горныхъ возвышенностей являются низменности; такое чередованіе въ А. не встрѣчается: здѣсь нѣтъ ни обширныхъ низменностей, ни крупныхъ складчатыхъ горныхъ системъ. А. страна плоскогорій по преимуществу. Если смотрѣть съ береговъ А., то края плоскогорій, которыми изобилуетъ вся А., въ особенности южная, представляютъ значительной высоты горные обрывы, достигающіе на югѣ, востокѣ, также какъ и въ Абиссиніи, высоты, нисколько не уступающей высотѣ Альпъ, причемъ отвѣсныя края ихъ по направленію къ океану носятъ подъ влияніемъ эрозии вполне альпійскій характеръ. И въ центральной части материка нѣкоторыя вершины среди равнинъ достигаютъ столь значительной высоты, что могутъ поспорить съ самыми крупными вершинами большихъ складчатыхъ горныхъ хребтовъ. Средняя высота А. по вычисленіямъ Шаванна 661,8, Лаппарана 612, Мёррэя 573, Гейдериха 673 м., такъ что средняя высота Азии (500 м.), по своей величинѣ слѣдующей за А., далеко не достигаетъ столь крупныхъ чиселъ. Средняя высота Европы всего только 300 м. Причина этого кроется въ почти исключительномъ преобладаніи возвышенныхъ плоскогорій и въ ограниченномъ развитіи низменностей. Южная А. значительно выше сѣверной. На югѣ, вслѣдъ за плоскогоріемъ съ средней высотой въ 1200 м., слѣдуетъ бассейнъ Нгами (800 м.), тогда какъ за водораздѣломъ Шари и Нила (600 м.) слѣдуетъ на сѣв. бассейнъ оз. Ча дъ (240 м.), Сахара (500 м.), котловина Ливійской пустыни (—20). Еще болѣе рѣзокъ контрастъ между вост. и зап. А. Почти всѣ крупныя вершины А. находятся къ в. отъ 25° долготы; на з. 4000 м. высоты достигаютъ лишь Камерунскій пикъ и горы Атласа; при этомъ зап. край южно-африк. треугольника все еще выше центральныхъ плоскогорій, такъ что постепенное пониженіе съ в. на з. прерывается только на берегу Атлантич. океана. Линія, проведенная отъ Сан. Паоло де Лоанда къ Кассалѣ, на с.-з. склонѣ Абиссиніи, строго отдѣляетъ возвышенную юго-вост. часть А. отъ болѣе низкой с.-з. ея части. Какъ въ Азиі, такъ и въ А., мы имѣемъ дѣло съ замѣчательнымъ явленіемъ такъ называемыхъ депрессій (пониженіе поверхности ниже ур. моря), главнѣйшія изъ нихъ: въ алжирскихъ Шоттахъ (Шоттъ ель Мельриръ—31 м., Шоттъ Гарза—21 м.), на сѣверномъ краю Ливійской пустыни (оазы:

Араджъ — 70, Сивахъ — 30, Уттиахъ — 20, оз. Ситтра — 25 м.), Биркетъ ель Керунъ въ Файюмѣ (—40 м.), Баръ-Ассаль (—174 м.), оз. Алалебаддъ и солончатая степь Дегедъ (—61 м.) на вост. краю Абиссиніи.

То, что обыкновенно понимаютъ подъ Атласомъ (см.), не представляетъ цѣльной горной цѣпи; Атласъ распадается на в. на 3 части: сѣверный Малый Атласъ или Телль, горную возвышенность Шоттовъ и южн. цѣпь Большого или Сахарскаго Атласа. Подобное раздѣленіе замѣчается однако только въ алжирскомъ Атласѣ; въ Тунисѣ и Марокко отсутствуетъ поясъ возвышенныхъ степей. Тамъ, гдѣ южная алжирская цѣпь поворачиваетъ на с.-з., начинается Высокій или Мароккскій Атласъ. Наибольшей высоты здѣсь достигаетъ Джебель Аяши (4500 м.), по Томсону Тамъюртъ (4700 м.); тогда какъ высшая вершина Телля Джебель Лалла (2308 м.), а въ южной цѣпи—Хелія (2310 м.). Многочисленные горные проходы также большею частью достигаютъ значительной высоты. За Высокимъ Атласомъ къ югу и параллельно ему тянется Антиатласъ. Въ то время, какъ Атласъ носить не столько африканскій, сколько европейскій характеръ, вся остальная А. представляетъ почти одно громадное плоскогорье. По возвышенной террасѣ Сахары, по величинѣ равной почти Европѣ, проходятъ отдѣльные горные кряжи; поверхность Сахары мѣстами покрыта скалистыми холмами (харашафъ), мѣстами представляетъ обнаженные каменистыя плато (хамады), степи покрытыя галькой (сериры), дюны (эргъ), наконецъ степи, оазы и области, годныя для обработки. На з. отъ страны туареговъ до океана, Сенегала и Нигера Сахара представляетъ хамаду, раздѣляемую дюнами, а въ центральной части сплошную горную страну; горы Тибести (2700 м.) и ихъ отроги образуютъ вмѣстѣ съ хамадой, простирающейся чрезъ Мурзукъ до Сиртовъ, границу, отдѣляющую зап. Сахару отъ Ливійской пустыни. Последняя отъ Средиз. моря къ югу все время подымается, такъ что, наприм., уже Куфра находится на высотѣ 490 м. надъ уровнемъ моря. На сѣв. краю Ливійской пустыни находится упомянутая уже выше депрессія. На с.-з. отъ области депрессій пустыня начинаетъ вновь подыматься и переходить въ плоскогорье Барка (400—600 м.). Юго-вост. часть Ливійской пустыни представляетъ равномерную раскинувшуюся, каменистую, горную страну съ нѣсколькими оазами. На в. отъ Нила до Краснаго моря простирается горная возвышенность, такъ называемая, Аравійская пустыня; на ея въ 500—1000 м. высокой площади возвышается нѣсколько значительныхъ горныхъ кряжей (Джебель Себара 2280 м., Умъ Дельфа 2180 м.). Годную для обработки

пные оазы (см.), всѣ вмѣстѣ занимающіе однако площадь, по величинѣ почти равную южной Германіи.

На югъ отъ Сахары тянется плоскогоріе Судана, на з. между 5°<sub>5</sub> и 14°, на в. между 9°<sub>5</sub> и 16°<sub>5</sub> с. ш. Пониженіе оз. Чадъ дѣлитъ Суданъ на 2 части. Суданъ вообще носить характеръ холмистой страны, на з. представляетъ даже равнину, на которой возвышаются отдѣльныя массы гранита и песчаника. Въ 4 мѣстахъ эта холмистая страна, со средней высотой въ 400—570 м., достигаетъ болѣе значительной высоты, а именно: въ Джебель Марра, главной горной цѣпи Даръ-Фура (1830 м.), въ Мендифѣ, на югъ отъ оз. Чадъ (2000 м.), въ Сарандѣ около Якубу (2100 м.) и въ горахъ Гендерэ (3000 м.) на югъ отъ Уолы. Южнѣе пониженія долины Велуэ и Шари распространяется экваторіальная центральная А. къ з. отъ обширной озерной области, совпадая, въ сущности, съ областью р. Конго. Въ сѣв. своей части центральная А. въ среднемъ достигаетъ 800 м. высоты, а въ центральномъ, орошаемомъ р. Конго бассейнѣ всего лишь 500 м. средней высоты. Зап. край плоскогорія, начиная отъ залива Беннигъ до устья р. Коанцы, составляютъ горные кряжи, параллельные берегу А., но отступающіе дугообразно назадъ къ востоку отъ устья Коанцы до устья Огове. Всѣ они достигаютъ высоты 1800 м.; лишь на крайнемъ с.-западѣ возвышается изолированный, вулканическій горный хребетъ Камерунъ, достигая высоты болѣе, чѣмъ 4000 м.

Вост. Африк. пагоріе является самымъ высокимъ и самымъ обширнымъ на всемъ материкѣ. Замкнутымъ поясомъ, большею частью болѣе 1000 м. высоты, эта возвышенность тянется отъ оз. Ньясса къ сѣверу, достигая лишь около Массауа моря. Между Килиманджаро и Конго горная страна имѣетъ 1200 км. ширины, причѣмъ суживается къ югу, а еще болѣе къ сѣверу. Вост. африк. пагоріе ограничивается съ в. и з. по крайнѣ крутыми горными обрывами. Вост. береговой кряжъ рѣзко выдѣляется въ Абиссиніи; последняя въ странѣ Данакиль и долини Гавашъ имѣетъ отъ 200—800 м., но внезапно подымается до 2000—3000 м. высоты. Въ странѣ Галла, въ направленіи къ Кеніа, эти обрывы понижаются, но далѣе къ югу вновь подымаются до 1500—2000 м. высоты, а на вост. берегу оз. Ньясса достигаютъ высоты въ среднемъ болѣе 2000 м. Слѣдуетъ упомянуть нѣсколько значительныхъ вершинъ вост. кряжа, такъ Кеніа подъ экваторомъ 5600 м. высоты, южнѣе отъ нея Килиманджаро 6100 м., Гелей на берегу Натроннаго озера достигаетъ 4200 м. Менѣе крупныя вершины мы встречаемъ на возвышенности въ южной части страны Массаи и въ Угого, но сѣвернѣе оз. Ньясса горы опять достигаютъ 2400 м. высоты, а также у источниковъ рѣки Ро-

вумы 2000 м. На з. отъ Рудольфова озера тянутся съ сѣвера на югъ горы, направляясь къ сѣв.-вост. берегу оз. Виктория Ньянца, также имѣющія крупныя вершины, каковы: снѣговая вершина Лекаки-сера, пѣсколько южнѣ Элгонъ (Ликоинъ) 4300 м. высоты. По всей вѣроятности, эти горы отъ Каффы тянутся къ оз. Альберта; продолженіемъ ихъ на зап. берегу оз. Альберта являются горы Юнкера и Швейн-фурта, а также крупныя вершины зап. горнаго кряжа, каковы: Рувензори (5500 м.), Гордонъ Беннеттъ (4600 м.) и Мзум-биру (4000 м.). Начиная отъ послѣдняго до сѣв. оконечности оз. Танганика, находится не изслѣдованная еще область, вслѣдъ за которой плоскогоріе спускается къ оз. Танганика; на с.-з. берегу послѣдняго возвышается Замбурузу (2280 м.), а на юго-вост. берегу — Сабіа. Между обоими горными кряжами страна часто понижается, имѣетъ, однако, также довольно значительныя плоскогорія, каковы: Узагара, Угеге, Узамбара, Карагве и др. Плоскогоріе между оз. Танганика и вост. горнымъ кряжемъ, окаймляющимъ вост. африк. плоскогоріе, представляеть, по большей части, степь; лишь рѣчныя долины имѣютъ болѣе привлекательный видъ. Страна Масай на значительныхъ протяженіяхъ также носитъ характеръ пустыни. Стоитъ, однако, перешагнуть этотъ горный кряжъ и вступитъ въ предѣлы находящихя подъ нѣмецкимъ протекторатомъ, обильно орошаемыхъ и гористыхъ областей, какъ ландшафтъ сразу мѣняется; особенно живописна страна по вост. склонамъ покрытыхъ вѣчными снѣгомъ вершинъ Кенія и Килиманджаро, въ области вулкановъ, тянущихся къ котловинѣ озеръ: Найваша, Накуро, Варинго. Значительное число озеръ и болотъ среди нихъ, часто не имѣющихъ стока, тянется въ восточной Африкѣ болѣею частью рядами.

Южно-Африканское плоскогоріе простирается отъ глубоко врѣзывающейся въ него долины р. Замбези вплоть до южной оконечности материка. Въ этой области, обнимающей  $\frac{1}{5}$  всей А., преобладаютъ плато, лежація отъ 1000—1200 надъ уровн. моря; эти плато поднимаются отвѣсно, въ видѣ террасъ, отъ береговъ Атлантическ. и Индійскаго океановъ. Большая часть этой обширной области еще мало изслѣдована. Начиная отъ устья Оранжевой рѣки, тянется, огибая южную оконечность А., узкая, низменная, береговая полоса; путь къ самому плоскогорію лежитъ черезъ 3 горныя цѣпи, въ отдѣльныхъ своихъ частяхъ носяція различныя названія. Хорошо выражены эти 3 горныя цѣпи, однако, всего только на протяженіи отъ Олифанта до р. Сѣпдай. Первая изъ террасъ (80—100 м.) имѣетъ отдѣл. вершины въ 1000—1500 м. высоты; вторая изъ нихъ Большая Карроо (см.) возвышается на подобіе крѣпостной стѣны и можетъ быть

достигнута лишь черезъ узкіе горныя проходы. Высота обрывовъ составляетъ здѣсь 1200—1500 м., однако Севенъ Виксъ Пуртъ достигаетъ 2325 м. Третья ступень въ своей зап. части лишь съ южной стороны имѣетъ горный характеръ, но гористость ея увеличивается къ востоку. Изъ вершинъ этой третьей террасы слѣдуетъ упомянуть: горы Компаса (2738 м.), Шампанъ Кэстль (3160 м.), Монто Сурсъ въ горахъ Катламба (3400 м.), Шпицкопъ (2220 м.), Маухшпицъ у Лейденбурга (2660 м.); эта третья терраса тянется до южнаго берега р. Лимпопо. На з. отъ мощныхъ горныхъ обрывовъ простирается нагоріе Трансвааля, которое къ сѣверу переходитъ въ плоскогоріе Матабеле (1200—1500 м.). Послѣднее къ сѣверу круто спадаетъ къ р. Замбези, а къ морю спускается обширными террасами. Страна Газа на в. отъ Лимпопо представляеть обширную равнину. Къ зап. южно-африк. плоскогоріе понижается до уровня лишенной стока котловины оз. Нгами. Съ юга къ этой области примыкаетъ Калахари (см.), степь, покрытая преимущественно низкими кустарникомъ; съ запада котловина запирается горнымъ обрывомъ, тянущимся отъ Оранжевой рѣки до р. Кунене. Вдоль всего зап. берега тянется береговая терраса 50 км. ширины; за этой террасой слѣдуетъ вторая (600—700 м. высоты) и наконецъ третья (1100—1200 м.) съ отдѣльными значительными вершинами (Оматото 2300 м.).

Острова почти всѣ гористы, притомъ, по болѣею части, вулканическаго происхожденія; таковы всѣ лежащіе въ Атлантик. океанѣ; острова Индійскаго океана часто окаймлены коралловыми рифами, какъ наприм. Коморскіе о-ва; на послѣднихъ находится и повныи еще дѣйствующій вулканъ 2250 м. высоты. По острову Мадагаскару проходитъ плоскогоріе 1400 м. высоты, къ югу спадающее до 1100—1200 м., а къ сѣверу до 800—900 м., но въ горахъ Анкаратра достигающее 2630 м. Маскаренскіе о-ва всѣ вулканическаго природы, Амиранты настоящіе коралловые о-ва. Прибрежныя о-ва носятъ вполне характеръ материка; о-въ Сокотора, съ вершиною Джебель Хаггьеръ, является лишь продолженіемъ пустынной страны Сомали.

**Рѣки и озера.** Различіе климатическихъ условій въ связи съ устройствомъ поверхности обуславливаетъ въ А. рѣзкіе контрасты въ гидрографическомъ отношеніи. Система Атласа допускаетъ образование лишь небольшихъ, прибрежныхъ и многочисленныхъ, лишь періодически наполняющихся водою рѣкъ, частью исчезающихъ въ соляныхъ озерахъ и болотахъ, частью, какъ Вади Драа и Сагетъ ель Хамра, впадающихъ въ Атлантик. океанъ противъ Каанарскихъ о-въ. Эти временныя рѣки (вади) вздуваются во время дождей, превращаясь въ огромные, опустошительные потоки, но столь же быстро опять высы-

хають. Не то происходит тамъ, гдѣ регулярно выпадаютъ обильные тропическіе дожди. Въ тропическомъ поясѣ А. насчитываютъ большое число мощныхъ рѣчныхъ бассейновъ и обширныхъ озеръ, по обилію воды не уступающихъ никакой другой части свѣта. Къ Средиз. морю стекаетъ лишь Ниль (см.), по своей длинѣ (5900 км.) самая длинная рѣка А., а среди всѣхъ рѣкъ земного шара по длинѣ уступающая только Миссисипи-Миссури. Подъ 5° с. ш. онъ выступаетъ изъ горной страны, орошаетъ обширныя равнины, вступаетъ ниже Хартума въ область горъ Нубійской пустыни, и, протекая ихъ, образуетъ громадныя изгибы. Ниже Каира Ниль развѣтвляется на большее число рукавовъ; изъ нихъ, однако, въ наст. время болѣе значительными являются только 2 рукава, дѣйствительно достигающіе Средиз. моря. Въ горахъ Абиссиніи беретъ начало цѣлый рядъ многоводныхъ притоковъ Нила и, кромѣ того, нѣсколько еще мало извѣстныхъ рѣкъ на югѣ и юго-востокѣ, каковы: Гавашъ, оканчивающійся внутри страны, Веби Шебели или Добой, подступающій довольно близко къ морскому берегу, и, наконецъ, Джуба, дѣйствительно достигающая моря. Съ горы Кенія сбѣгаетъ Тана, съ Килиманджаро Сабаки и Пангани; послѣдній, вмѣстѣ съ рр. Вами, Руфу и Руфиджи, орошаетъ область, принадл. Германіи, границу которой образуетъ болѣе значительная Ровума. Эти рѣки болѣею частью отличаются опасными для судовъ баррами въ своихъ устьяхъ и почти всѣ имѣютъ, однѣ въ большемъ, другія въ меньшемъ разстояніи отъ устья, пороги и водопады, препятствующіе развитію судоходства. Тотъ же характеръ носитъ и самая значительная рѣка вост. побережья, Замбези, орошающая большую часть центральной южной А. Параллельно Замбези текущій Окаванго (Куванго, Тіого) протекаетъ оз. Нгами и пропадаетъ въ рядъ небольшихъ озеръ и болотъ. Тамъ же въ море впадаетъ многими рукавами менѣе значительный Саби. Нѣсколько южнѣе, рѣки Лимпопо и Ингампура несутъ къ заливу Делагоа воды Трансваала и южныхъ склоновъ горъ Матоппо. Съ Капской возвышенности сбѣгаютъ лишь прибрежныя рѣки, каковы: Тугела въ странѣ Наталь, Большая Рыбная рѣка въ Капладіи, а рѣки, берущія начало на центральныхъ склонахъ, несутъ свои воды къ Оранжевой рѣкѣ (Гаріепъ), впадающей на зап. берегу А. въ Атлант. океанъ. Слѣдующее затѣмъ побережье нѣмецкой юго-зап. А. представляетъ намъ одни русла рѣкъ, въ очень рѣдкихъ случаяхъ наполняющихъ водою; р. Кунене, отдѣляющая эту область отъ португальскаго Моссамедеса, уже въ нѣсколькихъ км. отъ устья имѣетъ пороги, препятствующіе судоходству внутри страны. Такой же характеръ носятъ Коанца въ Анголѣ и Конго, одна изъ величайшихъ рѣкъ зем-

ного шара. Конго, бассейнъ котораго заним. площадь въ 3 милл. кв. км., принимаетъ рядъ крупныхъ притоковъ. Въ своемъ нижнемъ теченіи по причинѣ пороговъ Конго судоходенъ лишь на короткомъ, начиная отъ его устья, разстояніи, зато среднее его теченіе вмѣстѣ съ цѣлымъ рядомъ крупныхъ притоковъ служитъ прекрасными водными путями, сообщаящими внутреннюю страну съ моремъ. Менѣе значительны рѣки, впадающія въ Гвинейскій заливъ, каковы: Огове, а также Ньонгъ, Мбамъ, Камерунъ. Что касается Нигера, впадающаго въ тотъ же заливъ, то его смѣло можно поставить на ряду съ упомянутыми выше двумя исполинскими рѣками А., причѣмъ Нигеръ при впаденіи многоводнѣе Нила, но, однако, первенство въ этомъ отношеніи все-таки уступаетъ Конго. Зато Нигеръ судоходенъ отъ своего устья далеко внутри страны. Какъ многія рѣки А., такъ и Нигеръ образуетъ огромную дельту. Изъ многочисленныхъ рѣкъ Гвинейскаго побережья самыми значительными являются Вольта и Комѣ. Истоки Рио-Гранде, Сенегала и Гамбіи находятся на недалекомъ другъ отъ друга разстояніи. Послѣднія двѣ рѣки также имѣютъ пороги тамъ, гдѣ онѣ выступаютъ изъ горныхъ областей; судоходны онѣ вплоть до подножія горъ лишь въ періодъ дождей.

Озера. По всему огромному восточно-африк. нагорію разбросаны въ громадномъ числѣ озера и болота. Послѣднія часто находятся въ ближайшихъ окрестностяхъ озеръ, главнымъ образомъ, озеръ, лишенныхъ стока; это обстоятельство указываетъ на постепенное усыхание озера и переходъ его въ болото. Въ такомъ состояніи находятся: оз. Ширва или Кильва на вост. отъ Шире, сѣв. продолженіе оз. Риква, оз. Бангвеоло, соляное оз. Маньяра, Натронное озеро и оз. Стефани; степь Букута съ залежами горькой соли между озерами Баринго и Рудольфа является остаткомъ уже исчезнувшихъ озеръ. Многія озера вулканическаго происхожденія, каковы большинство изъ озеръ вост. Абисиніи и оз. Жипе у подножія Килиманджаро; другія озера лежатъ въ продольныхъ долинахъ, такъ Ньясса, Танганика, оз. Альбертъ Эдуарда и оз. Альбертъ-Ньянца. Высота озеръ надъ ур. моря слѣдующая: оз. Тана въ Абисиніи 1750 м., оз. Найвашъ 1900 м., Викторія Ньянца 1200 м., оз. Альберта 900 м., оз. Альбертъ-Эдуарда 1000 м., Танганика 800 м., Риква 780 м., Ньясса 480 м. По величинѣ первое мѣсто принадлежитъ оз. Викторія Ньянца, оно заним. площ. въ 75,000 кв. км.; за нимъ слѣдуютъ оз. Танганика 40,000 кв. км., Ньясса 27,000, Бангвеоло 10,000, оз. Рудольфа 9000, Мѣро 6000, оз. Альберта 5000, оз. Тана и озеро Альбертъ Эдуарда, каждое по 2980 кв. км

Большинство озеръ вост. А. служить истоками рѣкъ; изъ оз. Ньясса вытекаетъ Шире, а озеро Танганика временами снабжаетъ водою р. Конго. Не имѣютъ стока оз. Рудольфа и др., располож. къ югу отъ него, въ котловинѣ лежащія, менѣе крупныя озера. Въ сѣв. низменности лежатъ 244 м. надъ ур. моря оз. Чадъ (Цадъ), плоская, болотистая, прѣсноводная лагуна, измѣняющейся величины, при низкой водѣ заним. площ. въ 27,000 кв. км., а при высокой въ 2 раза больше. На в. отъ него въ Вадаѣ находится большая лагуна Фитри, а на ю.-в. отъ послѣдней въ Багирми лагуна Иро. На южномъ берегу Конго находится стекающее къ нему оз. Мантумба и еще болѣе значительное оз. Леопольда II, отдающее свои воды р. Кассаи. Въ южной А. мы находимъ лишь мелководные бассейны, какъ, наприм., оз. Нгами и оз. Соа, подобныя же водныя вмѣстилища находятся у подножя восточныхъ склоновъ абиссинской возвышенности, какковы: оз. Ламина, оз. Хога, оз. Дембаль, оз. Ассаль, оз. Абъ Хебаддъ и др. Въ сѣверной А., въ Тунисѣ, отъ плоскогоря Шоттъ тянется береговая цѣпь, за которой находится пониженная котловина; близость ея къ заливу Габеса подала было мысль превратить часть Сахары въ внутреннее море. Въ А. двѣ крупныя лишенные стока области: одна на сѣверѣ, другая на югѣ, обѣ почти въ одинаковомъ разстояніи отъ нижняго теченія Конго. Первый бассейнъ, вѣроятно, и прежде не имѣлъ стока, но зато второй лишился стока къ Лимпопо и Замбези сравнительно лишь въ новѣйшее время. Болѣе значительная сѣв. область заним. площадь въ 5,999,100 кв. км.; изъ нихъ 1,820,000 кв. км. приходится на бассейнъ оз. Чадъ и 816,500 кв. км. на бассейнъ Игаргаръ; южная область заним. 1,427,400 кв. км., изъ нихъ 785,000 кв. км. приходится на долю бассейна Нгами. Въ совокупности всѣ области А., лишенныя стока, занимаютъ приблизительно площадь въ  $7\frac{1}{2}$  милл. кв. км.

Геологическое устройство А. можетъ считаться въ настоящее время въ общихъ чертахъ извѣстнымъ. Наиболѣе характерн. особенностью строенія является значительн. неподвижность этого континента, въ которомъ крупныя геологическія перевороты, выражающіеся въ формированіи горн. складчат. кражей, относятся въ большинствѣ случаевъ къ отдаленной палеозойской эрѣ. Исключеніе составл. только сѣверн., гористая А. отъ Танжера до Туниса, геологическая исторія которой во всемъ слѣдовала исторіи средиземно-морскаго бассейна, а система Атласа сложилась, какъ и южноевропейск. горныя системы, главнымъ образомъ, въ третичное время. Какъ въ европейск. Альпійской, такъ и въ сѣв.-африкан. Атласской системахъ, центральную гряду занимаютъ гнейсы и кристаллическіе сланцы съ подчиненными имъ гранитами; на нихъ налегаютъ и тянутся въ параллельныхъ складкахъ палеозойскіе осадки, между которыми различаютъ девонскія и каменноугольныя отложенія. Какъ въ кристаллическихъ сланцахъ, такъ и въ древнихъ палеозойскихъ отложеніяхъ находится мѣстами золото. Пермскіе и триасовые осадки, изъ которыхъ послѣдніе играютъ такую крупную роль въ Альпахъ, здѣсь съ полною достовѣрностью еще не опредѣлены, хотя и предполагаются. Ляйасъ, юра и, въ особенности, сильно распространенный мѣлъ — являются въ типахъ, совершенно тождественныхъ повсемѣстно развитымъ въ области средиземноморскаго бассейна. Третичныя отложенія начинаются нуммулитовыми эоценовыми известняками, развиваются въ цѣломъ рядѣ послѣдовательныхъ ярусовъ, вплоть до самыхъ новѣйшихъ. Всѣ эти образованія принимаютъ большое участие въ строеніи и складчатости Атласской системы, указывая на ея новѣйшее происхожденіе. Вулканическая дѣятельность находится здѣсь въ связи, подобно тому, какъ и въ Апенниннахъ, преимущественно съ средними эпохами третичнаго періода, къ которымъ и должно относиться время наибольшаго возрастанія складчатости и поднятія горныхъ массивовъ, сопровождавшееся пониженіемъ кристаллически-сланцевой полосы, на которую напирала и надвигались съ сѣвера складчатыя горы, образовавъ вдоль линіи разрыва полосу вулканическихъ изверженныхъ породъ. Въ результатъ произошла сильно расчлененная страна съ продольными долинами разрыва, параллельными горными цѣпями, чередующимися съ мультитобразными котловинами относительно спокойнаго залеганія новѣйшихъ геологическихъ отложеній. Общее простирание всей системы съ в.-с.-в. на з.-ю.-з. Кромѣ уже упомянутаго золота, горная система Атласа богата разнообразными рудами, доставляетъ прекрасный мраморъ, соль и сѣру. Многіе минеральные источники замѣчательны высокой температурой (Хаммамъ Мескутимъ 95°).

Громадная площадь пустынь Сахары и Ливійской отъ Атлантическаго океана до Краснаго моря отличается замѣчательною древностью своего образованія и относительной простотой строенія. Сильно складчатыми являются тутъ только древніе кристаллическіе сланцы и гнейсы, прорѣзанные гранитами; мощные палеозойскіе осадки лежатъ на нихъ совершенно горизонтально, нетронутыми какими-либо кряжеобразовательными процессами. Пермь, триасъ, юра и нижній отдѣлъ мѣловой системы отсутствуютъ совершенно. Тѣмъ болѣе замѣчательнымъ является обширное трансгрессивное, но также совершенно горизонтальное налеганіе осадковъ средняго и верхняго мѣловаго моря. Среди палеозойскихъ отложеній преобладаютъ девонскія и каменноугольныя; въ особенности характерны черныя песчаники, при-

нимаютъ и тянутся въ параллельныхъ складкахъ палеозойскіе осадки, между которыми различаютъ девонскія и каменноугольныя отложенія. Какъ въ кристаллическихъ сланцахъ, такъ и въ древнихъ палеозойскихъ отложеніяхъ находится мѣстами золото. Пермскіе и триасовые осадки, изъ которыхъ послѣдніе играютъ такую крупную роль въ Альпахъ, здѣсь съ полною достовѣрностью еще не опредѣлены, хотя и предполагаются. Ляйасъ, юра и, въ особенности, сильно распространенный мѣлъ — являются въ типахъ, совершенно тождественныхъ повсемѣстно развитымъ въ области средиземноморскаго бассейна. Третичныя отложенія начинаются нуммулитовыми эоценовыми известняками, развиваются въ цѣломъ рядѣ послѣдовательныхъ ярусовъ, вплоть до самыхъ новѣйшихъ. Всѣ эти образованія принимаютъ большое участие въ строеніи и складчатости Атласской системы, указывая на ея новѣйшее происхожденіе. Вулканическая дѣятельность находится здѣсь въ связи, подобно тому, какъ и въ Апенниннахъ, преимущественно съ средними эпохами третичнаго періода, къ которымъ и должно относиться время наибольшаго возрастанія складчатости и поднятія горныхъ массивовъ, сопровождавшееся пониженіемъ кристаллически-сланцевой полосы, на которую напирала и надвигались съ сѣвера складчатыя горы, образовавъ вдоль линіи разрыва полосу вулканическихъ изверженныхъ породъ. Въ результатъ произошла сильно расчлененная страна съ продольными долинами разрыва, параллельными горными цѣпями, чередующимися съ мультитобразными котловинами относительно спокойнаго залеганія новѣйшихъ геологическихъ отложеній. Общее простирание всей системы съ в.-с.-в. на з.-ю.-з. Кромѣ уже упомянутаго золота, горная система Атласа богата разнообразными рудами, доставляетъ прекрасный мраморъ, соль и сѣру. Многіе минеральные источники замѣчательны высокой температурой (Хаммамъ Мескутимъ 95°).

мавшіеся нерѣдко путешественниками за вулканическіе базальты; въ нихъ мѣстами значительныя залежи каменной соли. Въ области Дарфура, Кордофана и сѣвернаго Судана, хотя палеозойскія отложения и неизвѣстны, но они могутъ скрываться тутъ подъ мощнымъ покровомъ четвертичныхъ наносовъ. Повсемѣстно распространенныя верхнемѣловыя отложения, главн. образомъ, сложенные изъ мѣла и болѣе нижняго (сеноманскаго), такъ наз. нубійскаго, песчаника, только на сѣверѣ, въ Египтѣ и Баркѣ покрываются нуммулитовымъ зооеномъ и другими третичными породами. Нуммулитовый известнякъ южнѣ во внутренней А. нигдѣ не извѣстенъ. Между новѣйшими отложениями по ихъ значительному распространенію и значенію заслуживаютъ вниманія осадки нильскаго ила (см. Египетъ и Нилъ). Что касается самой пустыни, то, во всякомъ случаѣ, это не песчаное безбрежное море, какъ его себѣ прежде рисовали; оно вовсе не было покрыто моремъ въ четвертичномъ періодѣ, какъ это до сихъ поръ еще проповѣдуется во многихъ, не только популярныхъ, но и научныхъ сочиненіяхъ, недостаточно знакомыхъ съ геологическими данными. Сахара сложена преимущественно на сѣверѣ изъ указанныхъ выше палеозойскихъ въ мѣловыхъ изчестняковъ, на югѣ, главнымъ образомъ, изъ песчаниковыхъ породъ того же возраста. Мѣстами эти террасовидно и совершенно горизонтально налегающія образования прорѣзаны древними кристаллическими породами, сложенными въ отдѣльныя дѣли, рѣже (въ Триполи, Адрарѣ, Шингитѣ) прорваны базальтами, фонолитами и трахитами. Всѣ эти коренныя отложения вѣками и тысячелѣтіями подвергаются разрушенію и вывѣтриванію подъ вліяніемъ вѣтровъ, климатическихъ контрастовъ, рѣзкихъ переходовъ отъ жары къ холоду, сухости воздуха и крайней рѣдкости атмосферныхъ осадковъ. Результатомъ взаимодѣйствія этихъ-то причинъ являются мѣстами горы сыпучихъ переносныхъ песковъ, мѣстами раскаленныя каменистыя и глинистыя плоскогорія (хамады), а между ними такія же жаркія и пустынные низины и характерныя, повсемѣстно распространенныя безводныя ложбины и долины (вади). Только мѣстами, гдѣ выходятъ на поверхность водоносныя породы и являются ключи, область питанія которыхъ часто лежитъ въ горахъ за сотни верствъ, — появляются благословенныя для истомленнаго путника оазы.

Вдоль восточной и западной А., почти до самой Капландіи, основу горныхъ массивовъ также составляютъ граниты, гнейсы и кристаллическіе сланцы, являющіеся разрозненными участками и въ Капландіи. Въ послѣдней только наиболѣе древнія осадочныя образования девоны имѣютъ вполне морской характеръ, прибрежныя же осадки нижняго яруса каменноугольнаго

періода носятъ еще слѣды складчатости. Всѣ вышележащія отложения налегаютъ другъ на друга совершенно горизонтально въ видѣ послѣдовательныхъ террасъ. Сюда относятся, прежде всего, обширныя и мощныя отложения, такъ наз. системы карроу, отдѣльныя ярусы которой должны относиться къ каменноугольному, пермскому и триасовому періодамъ. Все это осадки прѣсныхъ и солоноватыхъ внутреннихъ водъ, но не заключающіе какой-либо типичной морской фауны. Этой системѣ подчинены здѣсь значительно распространенныя изверженныя породы, въ свою очередь давшія матеріалъ для прославленнаго богатства южной А. золотомъ и алмазами.

Вдоль гористой полосы восточной экваторіальной А., на кристаллическое ядро этихъ горъ налегаютъ морскіе осадки триаса, лаяса и юры, а ближе къ морскому берегу мѣстами и нижній отдѣлъ мѣловой системы; у самаго берега попадаютъ и третичныя морскіе осадки. Тоже строеніе вѣроятно имѣетъ и гористая полоса вдоль западнаго берега экваторіальной А.; только здѣсь многое остается въ геологическомъ отношеніи еще вовсе неизслѣдованнымъ. Одно достовѣрно, что никакихъ типичныхъ морскихъ отложеній во внутренности южной половины А. до сихъ поръ не наблюдалось. Въ области континентальныхъ озеръ господствуютъ обильныя прѣсноводныя осадки и особое поверхностное образование, очень распространенное въ тропическихъ странахъ — латеритъ, представляющій красную, сильножелезистую глину, какъ продуктъ разложенія и вывѣтриванія мѣстныхъ коренныхъ породъ различнаго возраста.

Гористый поясъ террасовидно круто спускающихся къ океану восточныхъ, западныхъ и южныхъ береговъ А. во многихъ мѣстахъ обнаруживаетъ вулканическую дѣятельность, большая часть которой и здѣсь должна быть отнесена къ различнымъ эпохамъ третичнаго періода. Однако, болѣе или менѣе значительныя вулканическія явленія наблюдаются и теперь въ Камерунѣ, высочайшая вершина котораго еще 50 лѣтъ тому назадъ произвела большое изверженіе. Особенно сильна была вулканическая дѣятельность нѣкогда въ Абиссиніи и въ горахъ, расположенныхъ къ югу отъ нея до экватора и вулканическихъ гигантовъ Килимаиджаро и Кеніи. И здѣсь, еще въ 1861 г., было значительное изверженіе вулкана Эртеади у берега Данакиль. Между Танганикой и оз. Альберта Эдуарда, а также въ странѣ Руанда между истоками Конго и Нила встрѣчены были вулканы въ состояніи солфатаръ. Этими случаями, кажется, ограничивается современная вулканическая дѣятельность на континентѣ Африки; но за то большая часть окружающихъ ее островныхъ группъ, какъ въ Атлантич., такъ и въ Индійск. океанѣ, не только вулканическаго происхожденія, но представляетъ и нынѣ дѣй-

ствующіе очаги вулканическихъ изверженій.

Сдѣлаемъ теперь попытку на основаніи современныхъ, далеко не совершенныхъ и еще неполныхъ данныхъ, нарисовать картину геологическаго развитія А. материка. Принимая во вниманіе обширное распространеніе гранитовъ, гнейсовъ и кристаллическихъ сланцевъ, въ видѣ горныхъ массивовъ внутри А., мы имѣемъ право допустить существованіе во время первой половины палеозойскаго періода на мѣстѣ А. материка значительное число острововъ, вокругъ которыхъ море послѣдовательно отлагало палеозойскіе осадки различнаго возраста. Но уже во второй половинѣ палеозоя въ южной половинѣ А. образовался континентъ (карроу), находившійся по флорѣ и фаунѣ въ континентальной - же связи съ Индостаномъ (Индю-Африка). Этотъ континентъ въ его африканской части уже никогда не покрывался болѣе моремъ. Разнообразная каменноугольная, пермская и триасовая наземная флора, своеобразный міръ ящеровъ и другихъ пресмыкающихся смѣняли другъ друга на этомъ древнемъ континентѣ. Только въ эпоху лйаса и юры часть восточной А., вмѣстѣ съ началомъ образованія въ эти эпохи Индѣйскаго океана, погружалась ниже уровня моря. Это погруженіе не имѣло, однако, такого колоссальнаго распространенія, какъ это мы видимъ во вторую половину мѣлового періода, когда почти вся сѣверная А. стала моремъ, изъ котораго выдавались относительно незначительные острова. Но и вост. и югъ А., оставаясь материкомъ, уступилъ въ это время значительн. участки своихъ прибрежныхъ частей мѣловому морю. Весь третичный періодъ съ самаго его начала былъ эпохой послѣдовательнаго поднятія и осушенія А., сперва быстро оголившаго ея сѣверныя пустыни, когда только одинъ крайній сѣверъ, все еще погруженный въ море, отлагалъ нуммулитовыя известняки. Затѣмъ увеличеніе суши шло медленно, сопровождаясь величественнымъ образованіемъ складчатыхъ горныхъ цѣпей Атласской системы и, вмѣстѣ съ тѣмъ, не менѣе величественныхъ вулканическихъ изверженій, почти кругомъ всего побережья, особенно же на востокъ и на сѣверъ. Къ концу третичнаго періода, современныя очертанія А. были уже готовы. Одно только крупное геологическое явленіе должно быть отнесено къ четвертичному періоду, это разрывъ континентальной связи А. съ Аравіей и образованіе въ видѣ широкаго и длиннаго провала Краснаго моря. Въ современномъ періодѣ замѣчается поднятіе части восточныхъ береговъ А., равно какъ прилегающихъ къ ней острововъ Индѣйскаго океана.

**Полезныя ископаемыя.** Что касается минеральныхъ богатствъ страны, то А. далеко не бѣдна ими. Алмазы и богата сѣв. часть Капландіи, смарагды въ горахъ Зубара у Краснаго моря, другіе драгоцѣнные кам-

ни попадаютъ въ центральной А. и на о-въ Мадагаскаръ. Золото находятъ въ зап. А., гдѣ оно на Золотомъ берегу давно уже получалось изъ береговыхъ наносовъ; преимуществ. же золото добывается здѣсь въ странахъ Бамбукъ и Бурз, давно извѣстныхъ своими золотыми рѣсками, затѣмъ въ странахъ Дама и Намаква. Въ ю. А. (Наталь, Трансвааль и Софала) за послѣдніе годы ежегодно добывалось все большее и большее количество, достигшее въ 1897 году количества, равнаго  $\frac{1}{2}$  доли всего золота, получаемаго на земномъ шарѣ. Золото добывается также въ Кордофанѣ и Абиссиніи. Серебро и мѣдь встрѣчаются въ особенности въ юго-зап. А., на с. и ю. отъ Оранжевой рѣки, мѣдь въ Даръ Фертигъ и Эль Хофра на ю. отъ Даръ Фура, въ Кордофанѣ и Марокко; свинецъ и цинкъ въ Алжирѣ; желѣзо почти на всемъ материкѣ, но гл. образомъ въ странѣ Батока по р. Замбези, а также вокругъ большихъ озеръ и въ Узанга на вост. берегу, въ горной странѣ Вари (залежи магнитнаго желѣзняка въ кристаллическихъ сланцахъ). Кам. уголь разрабатывается въ Капландіи, также около Питермаритцбургъ въ Наталь; около Тете на р. Замбези и по р. Ровума на вост. берегу открыты также пласты кам. угля. Каменная соль встрѣчается, кромѣ упомянут. уже мѣстъ, въ южной части Марокко, а также во многихъ мѣстахъ Сахары, въ странахъ по р. Нилу и въ Абиссиніи, въ Анголѣ, Бенгуэлѣ, по р. Замбези, въ солончакахъ республики Трансвааль и пустынѣ Калахари, наконецъ на островѣ Мадагаскарѣ. Мраморъ всевозможныхъ разновидностей добывается въ Алжирѣ, алебастръ въ нуммулитовыхъ горахъ въ Египтѣ; превосходнымъ камнемъ для построекъ является нуммулитовый известнякъ — изъ него построены пирамиды — и нубійскій песчаникъ (см. выше), добываемый въ долинѣ Эдфу и служившій матеріаломъ для построекъ Верхняго Египта.

**Климатъ.** А. — вполне тропическій материкъ. Господствуютъ почти исключительно пассатныя вѣтры обоихъ полушарій; лишь самыя сѣверныя и самыя южныя области находятся внѣ тропическаго пояса. Обиліе дождей въ экваторіальномъ поясѣ между обоими пассатами, малое количество дождевыхъ осадковъ въ области самихъ пассатовъ, а также въ областяхъ подтропическихъ, сырой и богатый лѣсами и пастбищами Суданъ, обширныя пустыни и степи сѣвера и юга, — все это представляетъ самыя рѣзкіе контрасты. Зимой наиболѣе низкое атмосферное давленіе бываетъ на берегу Гвинеи, нѣсколько сѣвернѣе экватора, а посему въ Сахарѣ и Суданѣ дуютъ с.-в. вѣтры; зато лѣтомъ самое низкое атмосферное давленіе на южной границѣ Сахары, отсюда сырость Судана и бѣдность Сахары дождевыми осадками. Періодическіе дожди во всей А. перемежаются вмѣстѣ съ солнцемъ съ сѣвера на югъ и затѣмъ

обратно съ юга на сѣверъ, такъ что въ нѣкоторыхъ экваторіальныхъ областяхъ періоды дождей въ теченіе года бываютъ дважды. Термическій экваторъ съ средней годовой температурой въ 27,5° проходитъ приблизительно на 5° сѣвернѣе географич. экватора. Поясъ безвѣтрія въ экваторіальномъ поясъ давно извѣстенъ мореплавателямъ; море у береговъ Верхней Гвинеи, вслѣдствіе грозъ, происходящихъ здѣсь ежедневно, называется „моремъ громовъ“. О гибельныхъ, холодныхъ, снѣжныхъ буряхъ въ странѣ Атласа свидѣтельствуютъ зимніе походы французовъ въ Алжирѣ. Въ горахъ Абиссиніи до 2900 м. высоты выпадаетъ только дождь, начиная отсюда и до 4200 м. выпадаютъ дождь и градъ и лишь выше 4200 м. снѣгъ, сохраняющійся въ углубленіяхъ въ теченіе лишь нѣсколькихъ дней; пикъ Тенерифа (болѣе 3200 м.) въ теченіе полныхъ 3 мѣс. покрытъ снѣгомъ. Въ высокихъ тропическ. странахъ морозы случаются въ сухое время, но въ странѣ Большой Намаква толстый ледъ съ мая мѣс. по июль — явленіе обыкновен. ; на плоскогоріи, въ странѣ Дама до Чобе, даже въ равнинахъ бываютъ еще морозы. Внутри Капландіи также наступаютъ часто жестокіе морозы и выпадаетъ снѣгъ, но вѣчнымъ снѣгомъ покрыты лишь такія вершины, какъ Кенія и Килиманджаро. Въ климатическомъ отношеніи А. можетъ быть разбита на пять частей.

1) Тропическій зап. берегъ А. Въ Сенегамбіи и Сьерра-Леоне существуютъ только два времени года: сухое — приятное, свѣжее и здоровое, въ особ. на побережьи, и дождливое — невыносимое и нездоровое для европейцевъ; весьма продолжительны періоды дождей и весьма значительны количества дождевыхъ осадковъ. За экваторомъ дожди (а также грозы) чаще и количество дождевыхъ осадковъ быстро увеличивается (48 дождливыхъ дней въ St. Mary of Bathurst, 137 въ Бокэ; высота дождевыхъ осадковъ достигаетъ едва 500 мм. на с. и болѣе 3000 мм. на югѣ, 26 дней съ грозами на Сенегалѣ, 57 — въ Бокэ). Въ продолженіе періодовъ дождей, Сенегамбія, орошенная сильными дождями, приноситъ морскими вѣтрами, имѣетъ во всѣхъ отношеніяхъ однообразный видъ. Средняя температура повсюду весьма близка къ 27° и отклоненія отъ нея очень незначительны. Воздухъ почти всюду одинаково насыщенъ водными парами; дожди выпадаютъ въ изобиліи, рѣчки выступаютъ изъ своихъ береговъ и заливаютъ низменности; грозы часты; растительность достигаетъ максимальной силы развитія; къ сожалѣнію, тоже самое надо сказать относительно заразной лихорадки. Умѣренные на побережьи, свѣжіе вѣтры, чередуясь съ безвѣтріемъ, дуютъ повсюду съ запада. О мучительномъ чувствѣ, испытываемомъ европейцами въ Сенегалѣ во время дождливаго періода, можно получить слабое представленіе, если удесятерить неприятное со-

стояніе, испытываемое передъ началомъ лѣтней грозы. Замѣчательны также грозы, разражающіяся очень часто въ періоды дождей. Съ наступленіемъ господства сѣв.-вост. пассата, наступаетъ также и сухое время года, причемъ температура достигаетъ максимума внутри страны быстро, на бер. — медленно. Восточные вѣтры приносятъ утромъ прохладу, затѣмъ днемъ нестерпимую жару, въ особенности внутри страны, гдѣ эти качества наиболѣе постоянны. Въ нижеслѣдующихъ данныхъ (по Ганну) первая цифра обозначаетъ годовую температуру, вторая — температуру самаго холоднаго, третья — самаго жаркаго мѣсяца: С. Луи 24°, январь 20°, сентябрь 28°; Горей 24°, февраль 19°, сентябрь 28°; Седіонъ 26°, январь 23°, май 28°; Бокэ 27°, январь 24°, апрѣль 31°; Сьерра Леоне 27°, августъ 25°, апрѣль 28°; Подоръ 28°, янв. 23°, май 32°; Медина 30°, дек. 25°, май 34° Колебанія температуры увеличиваются къ востоку, температуры выше 40° внутри страны часты. Наблюденія въ С. Луи для крайнихъ температуръ дали 8° и 45°. Климатъ Верхней и Нижней Гвинеи находится въ зависимости отъ южныхъ вѣтровъ, дующихъ сильнѣе всего зимой въ южномъ полушаріи. Береговые вѣтры дуютъ чаще всего съ января по май. Среднія крайнія температуры въ теченіе года достигаютъ приблизительно 15° и 37°; самыми жаркими мѣсяцами оказываются апрѣль и декабрь, самыми прохладными августъ, сентябрь и февраль. Температуры (значеніе ихъ, какъ и выше): Эльмина 26°, августъ 24°, мартъ 28°; Христиансбургъ 27°, августъ 24°, апрѣль 28°; о—въ Св. Томы 25°, июль-августъ 24°, апрѣль-май 26°; Габунъ 25°, июль 24°, январь 26°; Лоанда 23°, июль-августъ 19°, февраль-мартъ 26°. Области на берегу Гвинейскаго залива имѣютъ 2 періода дождей, причемъ первый перерывъ наступаетъ, обыкновенно, во время ближайшаго сѣв. солнцестоянія. Климатъ береговъ А., южнѣе экватора, находится въ зависимости отъ продолжительныхъ юго-зап. вѣтровъ и холодныхъ морскихъ теченій, а посему дожди здѣсь рѣдки, мѣстами они даже совсѣмъ не выпадаютъ. Характерною особенностью климата является гарматанъ, весьма сухой, прохладный восточн. вѣтеръ, поднимающій тучи мелкой пыли, сильно раздражающей глаза и дыхательные органы, усиливающей жажду, но уменьшающей зато опасность заболѣванія лихорадкой. Онъ дуетъ, гл. образомъ, въ декабрь, янв. и февр. Поясъ тропическихъ дождей отдѣляется пустыней Калахари отъ пояса зимнихъ дождей Капландіи.

2) Климатъ тропич. вост. побережья А. отличается отъ климата зап. побережья болѣе сильной жарой (это различіе при удаленіи къ югу постоянно увеличивается) и обиліемъ дождей, обусловливаемыхъ, гл. образомъ, юго-вост. пассатомъ, получающимъ въ изобиліи водяныя пары отъ теплыхъ морскихъ теченій. Самой жаркой об-

ластью земного шара можно считать южные берега Краснаго моря, если принимать въ расчетъ общее количество теплоты, получаемой извѣстной областью независимо отъ максимальныхъ температуръ. Въ июль и августъ въ Массауа средняя температура достигаетъ 34,5°, самымъ холоднымъ мѣсяцемъ является январь съ температурой въ 25,2°, такъ что разница температуръ самаго жаркаго и самаго холоднаго мѣсяцевъ составляетъ всего 9°. Максимальныя температуры 54—56°. (Температурныя данныя — какъ и выше: Аденъ 27°, январь 22°, июнь 30°; Анкоберъ [2500 м. надъ ур. моря] 13°, дек. 11°, июнь 17°; Занзибаръ 27°, июль 25°, февраль 28°; Тете 27°, июль 22°, ноябрь 29°). На всемъ восточн. берегу А. вплоть до южной ея оконечности, а также въ центральной А. вплоть до зап. берега господствуютъ лѣтніе дожди. На сѣв. плоскогоріяхъ Абиссиніи дожди начинаютъ выпадать въ июнь и длятся до октября. Грозы и градъ довольно часты. Въ Абиссиніи, во время дождей, рѣчныя долины затопляются и всякое сообщеніе прерывается. Южныя плоскогорія имѣютъ два періода дождей: съ іюля по сентябрь и съ февраля по мартъ. Въ странѣ Сомали также 2 періода дождей, обыкновенно съ апрѣля по июль и съ октября по декабрь. Въ Занзибарѣ болѣе сильныя дожди выпадаютъ съ марта по май, менѣе обильныя съ октября по декабрь; почти не бываетъ дождей въ сентябрѣ. Далѣе къ югу періоды дождей постоянно укорачиваются, причемъ годовое количество выпадаемаго дожда уменьшается.

3) Центральная А. Наивысшая средняя годовая температура въ 30—41° наблюдается въ области Хартума (въ июнь 36°). Въ Ладѣ, на верхнемъ Нилѣ, въ теченіе круглаго года температура послѣ полудня возрастаетъ до 30° и выше, абсолютныя крайнія температуры: 40° и 20°. Термическій экваторъ проходитъ вѣроятно нѣсколько сѣвернѣе Ладѣ. (Температурныя данныя какъ и выше: С. Луи 25°, июль 22°, январь 28°; Кука 28°, январь 22°, апрѣль 34°; Ладѣ [474 метр. надъ уровнемъ моря] 27°, июль-августъ 25°, февраль-мартъ 30°). Въ общемъ, кажется, количества дождевыхъ осадковъ въ центральной А. распределяются довольно равномерно, лѣтніе дожди почти посемѣстны, причемъ къ югу періоды дождей укорачиваются и количества дождевыхъ осадковъ уменьшаются. Замѣчательно, что на оз. Викторіи-Ньянца, а также на нильскихъ озерахъ, дожди распределяются довольно равномерно на всѣ мѣсяцы съ максимальнымъ количествомъ дождевыхъ осадковъ въ октябрѣ и апрѣлѣ.

4) Сѣверная А. На с. отъ Судана находится обширная пустыня земного шара, Сахара. На сѣв. границѣ послѣдніи въ теченіе зимы атмосфер. давленіе относительно высоко, почему воздушныя теченія направляются въ центральную А. Такъ какъ эти воз-

душныя теченія идутъ изъ сухихъ мѣстностей и постоянно направляются въ болѣе теплыя страны, заходя далеко вглубь Судана, они отличаются большой сухостью. Лѣтомъ высокое давленіе на Средиземномъ морѣ и на Атлантическомъ океанѣ, болѣе низкое на сѣв. границѣ Судана, по сему преобладаютъ сѣверныя и сѣв.-вост. вѣтры, первоначально очень влажныя, но воздухъ быстро удаляется отъ точки насыщенія, т. к. попадаетъ въ болѣе теплыя, сухія мѣстности. Порою, въ особенности весной, въ Сахарѣ дуютъ также южныя вѣтры, приносящіе, при извѣстной силѣ, на берега Средиз. моря сухость и большое количество тепла. Поверхность Сахары нагревается иногда выше 70°, причемъ температура нижнихъ слоевъ воздуха, благодаря соприкасанію съ накаленной поверхностью почвы, подымается еще значительнѣе. Полное отсутствіе дождей нигдѣ и въ Сахарѣ вѣроятно не существуетъ. Наивысшія температуры Сахары наблюдаются, на с. отъ тропика Рака, причемъ вполне возможны максимальныя температуры, превышающія 50°. Климатъ Египта является переходной ступенью отъ климата Сахары къ климату странъ, лежащихъ по берегу Средиз. моря. Климатъ въ этихъ послѣднихъ странахъ характеристиченъ тѣмъ, что въ нихъ лѣтомъ дожди очень рѣдки, но выпадаютъ либо зимой, либо весной и осенью. Бездождный періодъ длится: въ Александріи почти 8 мѣсяцевъ (начиная съ апрѣля до середины октября, на островѣ Мадера съ середины мая до середины октября), а на алжирскомъ берегу лишь 5 мѣсяцевъ, на берегу Марокко отъ 6—7 мѣсяцевъ. Количество выпавшихъ дождей убываютъ съ сѣвера на югъ, а также и къ западу; въ общемъ, количества эти сравнительно не велики. Замѣчательны вѣтры, дующіе въ пустыняхъ сѣв. А., такъ называемые самумы, въ Египтѣ называемые хамсинъ. Самумъ подымаетъ тучи пыли и песка, температура повышается до 50° и болѣе, горизонтъ исчезаетъ за толстымъ слоемъ тумана, небо заволакивается, солнце свѣтитъ блѣдно и не даетъ никакой тѣни, воздухъ становится пыльнымъ и накаляется. Поднятые клубы песку оказываются притомъ часто сильно наэлектризованы. Ядовитыя качества самуму не обладаетъ.

5) Южная А. имѣетъ протвѣположныя климаты на з. и на в. Западъ (вслѣдствіе холодныхъ морск. теченій) холодный, востокъ (вслѣдствіе морскихъ теченій) теплый; на з. лѣто сухое, зима влажная, на востокѣ преобладаютъ лѣтніе дожди; на з. наибольшая облачность бываетъ зимой, наименьшая лѣтомъ, на в. наоборотъ. Въ то время, какъ на южномъ берегу А. температура не падаетъ ниже точки замерзанія, въ центральной части бываютъ сильныя морозы. Количества выпадающихъ дождей бываютъ часто значительныя (годовыя количества: з. берегъ Капландіи 36 см., южный берегъ Капландіи 48, востокъ Кап-

ландіи 65, Намаква 22, Наталь 94, центр. часть южной А. около 40 см.).

**Растительность.** Растительность А. раздѣляется на слѣдующіе пять поясовъ: 1) зона вѣчнозеленыхъ перелѣсковъ сѣв. А., господствующихъ въ атлантической и средиземноморской флорѣ; 2) сѣверный пустынный и степной поясъ, обнимающій Сахару, Ливійскую и Нубійскую пустыни, Кордофанъ и страны Сомали; 3) тропическая область съ тропическими лѣсами и саваннами къ сѣверу и къ югу отъ экватора (приблизит. до 17° сѣв. и до 24° южн. шир.); 4) южная пустынная и степная область въ южн. А.; 5) южная зона вѣчнозеленыхъ перелѣсковъ въ Капской землѣ.

Сѣверозападн. А. съ островами Азорскими, Мадерой и Канарскими является мѣстомъ хорошо выраженной атлантической флоры съ вѣчнозелеными вересковыми кустарниками; однако отдѣльныя составныя части растительности (напр., виды *Tamarix*, *Euphorbia*, *Phoenix Jubae*) ясно указываютъ на связь ея съ флорой остальной А. Въ Марокко и Алжирѣ также господствуетъ еще атлантической характеръ, однако здѣсь все болѣе и болѣе выступаютъ элементы средиземноморской флоры (см. ниже). Въ горахъ Большого Атласа уже не встрѣчается ни одного характернаго для Мадеры и Канарскихъ остр. растенія; поясомъ хилыхъ дубовъ, доходящимъ до 2400—2700 м. высоты, заключается здѣсь граница деревьевъ, выше которой развивается альпійская формація, съ многочисленными, соответствующими европейскимъ, формами. Между сѣверной и южной главными цѣпями Атласскихъ горъ проходитъ въ Марокко, Алжирѣ и Тунисѣ степная область, въ которой преобладаютъ твердолостные степныя травы (Альфа см., вывозится оттуда) и солянковыя растенія (*Salsolaceae*). Восточнѣе, въ Киренаикѣ, и по сѣверному побережью Египта встрѣчаются еще вѣчнозеленыя кустарниковыя заросли средиземноморской флоры, тогда какъ внутри названныхъ странъ берегъ Нила представляетъ длинный культурный оазисъ среди пустынной области.

Климатически, пустынная зона Африки предств. западный отдѣлъ бѣдной дождями области, которая простирается отъ Сахары черезъ Аравію до Индіи; въ флористическомъ отношеніи между азиатской и африканской частями этой области также имѣется связь, хотя большая часть растеній на западѣ (около 500—600 видовъ) и востокѣ (около 600—700 видовъ) пустынной зоны А. ограничены въ своемъ распространеніи. Обширныя пространства, совершенно лишенные растительности, встрѣчаются въ Сахарѣ на почвахъ каменистыхъ, покрытыхъ валунами, или на рѣчномъ пескѣ. Въ сухихъ рустахъ рѣкъ и на оазисахъ часто развивается паразитическій по разнообразію своего состава растительный покровъ; особенно по кра-

ямъ низинъ нерѣдко встрѣчаются необыкновенно густыя насажденія *Astragalus*, *Nitraria*, *Calotropis* и многочисленныхъ злаковъ, въ смѣси другъ съ другомъ. Тамариски иногда бывають выше головы всадника на верблюдѣ. Одни изъ растеній пустынь отличаются весьма короткимъ периодомъ жизни, другія чрезвычайно глубокимъ укорененіемъ; многія растенія защищаются отъ сухости редукаціей листовой пластинки, или образованіемъ мясистыхъ частей, иные посредствомъ выдѣленія соли на поверхности. Дерево, дающее общій обликъ оазису, — финиковая пальма (*Phoenix dactylifera*), южная граница распространія которой приблизительно совпадаетъ съ границей Сахары; эта пальма заходитъ также въ азиатскую пустынную область. Кромѣ нея встрѣчается только одинъ видъ пальмы (*Nurphaene Argun*), распространяющійся изъ тропической области въ Нубійскую пустыню. Спорадически на отдѣльныхъ оазисахъ попадается *Populus euphratica*, который затѣмъ появляется въ Месопотаміи и Индіи.

Къ пустынной зонѣ съ юга въ Кордофанѣ примыкаетъ травянистая степь, въ которой встрѣчаются многочисленные элементы флоры тропического лѣса и саваннъ. Точно также на восточно-африканскомъ берегу въ странахъ Сомали, особенно на горныхъ террасахъ, кромѣ скудной береговой растительности встрѣчаются своеобразныя формы пустынно-степныхъ растеній. Обѣ области лежатъ уже въ тропической зонѣ.

А. тропическая зона отличается отъ таковой же азиатской и американск. гораздо болѣе высокой температурой и меньшимъ количествомъ осадковъ, вслѣдствіе чего и растительность ея менѣе пестра и разнообразна. Кромѣ того, ограничивающее влияние на флору производитъ нахождение и расположеніе горъ, которыя начинаются уже у Краснаго моря, въ Абиссиніи достигаютъ значительной высоты и продолжаютъ далѣе къ югу до озера Ниасса. Настоящія тропическія лѣса встрѣчаются главнымъ образомъ въ центральной озерной области, а также въ Гвинее и въ сѣверной части области Конго. Отдѣльныя древесныя породы, особенно, напр., баобабы и др. *Combaceae*, встрѣчающіяся тамъ и сямъ въ саваннахъ, являются характерными для Судана, южной части области Конго и странъ по Замбези. Баобабы (*Adansonia digitata*), напоминающій по росту гигантскій дубъ, растетъ въ области между 17° сѣв. и 18—24° южн. шир., отсутствуя однако въ сомкнутыхъ тропическихъ лѣсахъ. Распространенная въ южной Азіи пальма, *Borassus flabelliformis*, отчасти сопровождается баобабы до своей восточной границы въ Абиссиніи, отставая отъ него также на югѣ.

Къ сѣверу отъ границы распространія баобаба далеко заходитъ пальма *Nurphaene thebaica*. Для тропиковъ Гвинеи харак-

терной является пальма *Elaeis guineensis*, область распространения которой простирается къ востоку до водораздѣла Нила и Конго, а къ югу до Анголы. Ландшафтъ побережья Лоанго образуютъ такія деревья, какъ *Pandanus sandelabrum*; далье внутрь страны здѣсь растетъ цѣлебное *Sterculia acuminata*. Густыя прибрежныя заросли по верхнему Нилу, въ области Нигера и Конго, образуютъ папирусъ (*Cyperus Papyrus*) и *Herminiera elaphrochylon*. Великолѣпнѣ тропическихъ лианъ и эпифитовъ наиболее ярко выражено въ первобытныхъ лѣсахъ сырого запада, вблизи экватора.

Своеобразной и отличной отъ тропическо-африканской растительности является флора горной области Абиссиніи, горъ Камеруна и Килиманджаро. Въ первой изъ названныхъ странъ въ низинахъ распространены представители вѣчнозеленой формации кустарниковъ области Средиземнаго моря (*Egica arborea*, *Juniperus procera* и др.), которые затѣмъ опять появляются на экваторіальныхъ горахъ А. и здѣсь, чѣмъ далье на югъ, тѣмъ болѣе и болѣе вытѣсняются растеніями Капской флоры (*Salodendron*, *Podocarpus*, *Protea*). Надъ поясомъ кустарниковъ между 2000 и 3500 м. высоты лежитъ область (Дега), которая является отечествомъ кофейнаго дерева (*Coffea arabica*) и куссо, дающаго превосходное средство отъ глистовъ (*Hagenia abyssinica*).

Начинающаяся съ 3000—3500 метр. высоты нагорная область имѣетъ растенія, ближайшіе родственники которыхъ произрастаютъ частью въ южной А., частью въ средиземноморской области и на Востокъ. На покрытомъ вѣчнымъ снѣгомъ Килиманджаро надъ прибрежной степью начинается зона кустарниковъ, доходящая до 1000 м. высоты; далье до 1800 м. идетъ плодородная культурная почва, выше до 2000 м. снова поясъ высокихъ кустовъ, которые до 3000 м. замѣняются густымъ первобытнымъ лѣсомъ съ многочисленными видами папоротниковъ; съ 4500 м. начинается исключительно травянистая растительность, изъ цвѣтковыхъ растеній которой наибольшей высоты достигаетъ *Senecio Johnstoni*; еще выше встрѣчаются одни только мхи и лишайи.

Переходная область между флорой тропической и Капской находится на восточно-африканскомъ берегу между бухтами Делагоа и Альгоа; здѣсь тропическія формы, какъ, напр., *Suscaea*е, мясистые молочайники и др. смѣшиваются съ характерными капскими растеніями, напр., *Podocarpus*, *Widdringtonia* и др.

Отъ южной границы распространения баобаба подъ 18° южн. шир. на западъ и 24° на востокъ и почти до крайняго южнаго угла континента, гдѣ вслѣдствіе большого обилія осадковъ условія роста благоприятны, простирается бѣдная дождями степная и пустынная область южной А. Степь Калагари, черезъ которую про-

ходитъ южный тропикъ, мѣстами представляеть совершенно мрачную пустыню; только въ исключительные годы, когда осадки бываютъ обильнѣе, почва покрывается растеніемъ, похожимъ на арбузъ (*Acanthosicyos horrida*), плоды котораго служатъ для утоленія жажды людей и скота. Преобладающею растительностью Калагари являются колючіе кустарники и злаки; наиболее интересную растительную форму ея представляеть *Welwitschia mirabilis* (*Gnetaceae*), стебель которой находится глубоко въ песокъ и на своемъ утолщенномъ свободномъ концѣ несетъ всего два гигантскихъ, ремневидныхъ, разорванныхъ листа (сѣмядоли). Трансвааль и Оранжевая республика отличаются болѣе богатой травянистой флорой съ разбросанными тамъ и сямъ насажденіями видовъ акаціи, тогда какъ къ югу отъ Оранжевой рѣки на постепенно поднимающемся и замыкающемся противъ Капской земли горными цѣпями плато встрѣчаются болѣею частью только хилыя кустарниковыя формации видовъ вереска и многочисленныя растенія съ сухими цвѣтами (*Helichrysum*, *Eriosephalus* и др.). Узкая полоса отъ устья Оранжевой рѣки до рѣки Олифантъ и гор. Цварта, покрытая въ сухое время года лишь колючими кустарниками, послѣ выпаденія дождей въ короткое время даетъ богатую растительность цвѣтковыхъ растеній.

Зона вѣчнозеленыхъ перелѣсковъ Капской земли сосредоточивается въ югозападномъ углу континента и лишь на восточномъ побережьи мало по малу переходитъ въ тропическія формации. Высокіе лѣса съ гигантскими стволами *Podocarpus*, *Elaeodendron*, *Crocochylon*, *Curtisia* и др. украшаютъ главнымъ образомъ южный берегъ между рѣками Гаурицъ и Кромме и нижніе склоны горы Онтеникаа. Флора остальной части Капской земли отличается главнымъ образомъ необыкновенно большимъ числомъ единственно только здѣсь обитающихъ представителей *Gnetaceae*, *Erioseae* и сочныхъ растеній, какъ, напр., *Mesembryanthemum* и *Алоэ*. Низкія кустарниковыя заросли синевато-зеленой окраски даютъ общій тонъ ландшафту и лишь въ ложбинахъ горныхъ склоновъ попадаются болѣе высокія деревья.

Что касается А. острововъ, то о—ва Зеленаго мыса имѣютъ флору, которая занимаетъ промежуточное мѣсто между атлантической и флорой Сенегамбіи. Тристанда-Кунья флористически примыкаетъ къ южной А., тогда какъ о—ва Вознесенія, о—въ св. Елены имѣютъ флору океаническую, независимую въ своихъ формахъ отъ континента. На Мадагаскарѣ, даже роскошнѣе, чѣмъ на материкѣ, развиваются тропическія формы, напр., высокіе виды *Pandanus*, гигантскіе бананы (*Ravenala*), пальмы (*Raphia Ruffia*), дающія каучукъ *Аросупеае* (*Vahea*) и др.; кромѣ того, значительное число видовъ (около 100) являются на этомъ островѣ эндемичными, такъ

что его вмѣстѣ съ остр. Маскарскими и Сешельскими можно разсматривать, какъ особую флористическую область. Характерной чертой растительности представляется родство ея съ флорой отчасти южной и восточной А., отчасти Индіи. Изъ Маскарскихъ острововъ, о—ва Режуньонъ и Родриго отличаются богатствомъ папоротниковъ, изъ которыхъ много древовидныхъ (*Suaeda*). Сешельскимъ о—вамъ свойственна пальма *Lodoicea Sechellarum*, гигантскіе плоды которой зрѣютъ чрезвычайно медленно (до 10 лѣтъ).

Число культурныхъ растений, имѣющихъ свое отечество въ А., меньше, чѣмъ азиатскихъ. Многія полезныя растенія, весьма распространенныя въ А. (напр., бананы, *Dioscorea*, *Agachis* и др.), нужно считать введенными. Изъ хлѣбныхъ растений африканское происхождение имѣетъ сорго (*Andropogon Sorghum*), которое по Кернике происходитъ отъ *A. halepense* и въ настоящее время распространено во всѣхъ теплыхъ странахъ. Въ Абиссиніи часто водится, какъ хлѣбное растеніе, *Eragrostis abyssinica*, плоды которой въ другихъ А. странахъ собираются съ дикорастущихъ экземпляровъ. Земляные бобы (*Voandzeia subterranea*) и кофейное дерево (*Coffea arabica* и *C. ligetica*) являются природными обитателями А.

**Животный мѣръ Африки** см. *палеарктическая и эіопская зоологическія области*.

**Народонаселение.** Уже Карлъ Риттеръ указывалъ на то, что низкая степень духовнаго развитія негровъ объясняется слабымъ развитіемъ береговой линіи А — путь, по которому за Риттеромъ пошелъ затѣмъ, гл. образомъ, Пешель. Что касается мореплаванія, то ни у одного народа никакой другой части свѣта оно не стояло столь низко, какъ у жителей А. Лишь подъ чужимъ руководствомъ нѣкоторые народы негритянскаго племени, какъ, напр., кру, сдѣлались хорошими матросами. Киль, руль, паруса были занесены въ А. извнѣ; ни на одномъ изъ большихъ озеръ А. не было видно парусныхъ судовъ; послѣднія появились лишь вмѣстѣ съ арабами и европейцами. Верхомъ судостроительнаго искусства негровъ явились выдолбленные стволы деревьевъ, часто исполинскихъ размѣровъ. Своего рода водобоязнъ присуща почти всѣмъ аутохтоннымъ расамъ А., но гл. образомъ, прибрежнымъ жителямъ. Рѣзкихъ естественныхъ границъ, способныхъ вполне воспрепятствовать переселенію народовъ изъ одной области А. въ другую, мы совсѣмъ не встрѣчаемъ въ центральной А. Пустыни задерживаютъ переселенія лишь въ ограниченной степени. Несмотря на Сахару, негры все-таки представляютъ значительный элементъ населенія всей сѣв. А. Какъ горная, такъ и рѣчная система А., обѣ не способны остановить переселеніе народовъ; къ тому же всѣ народы А., исключая египтянъ, полукультурныя, неустановив-

шіяся во всѣхъ отношеніяхъ племена, а посему въ высшей степени подвержены смѣшенію, уничтоженію или слитію другъ съ другомъ. Сѣверъ и сѣв.-вост. А., благодаря близости Азіи и Европы, находились въ болѣе выгодныхъ условіяхъ, т. к. къ нимъ свободенъ былъ доступъ азиатской и европейской цивилизаціи. Но чѣмъ дальше мы удаляемся на югъ, тѣмъ ниже степень развитія туземцевъ, а на южной оконечности А. наталкиваемся на бушменовъ, народъ, стоящій на самой низкой ступени человѣческаго рода. Вообще, къ А. примѣнно, хотя не вполне строго, правило, что степень культурности въ ней убываетъ въ направленіи съ сѣвера на югъ и съ востока на западъ. Сѣв. и восточныя побережья болѣе другихъ областей подпали подъ чужеземное вліяніе уже съ тѣхъ поръ, какъ стали здѣсь селиться пришлые народы, хотя-бы, напр., малайцы на островѣ Мадагаскарѣ. Передвиженіе съ в. на з. существовало еще до поселенія азиатскихъ народовъ. Ядро населенія А. эіопская раса (Блюменбаха), но и она не принадлежитъ исключительно только этой части свѣта. Многіе этнографы не находятъ никакого различія между меланезійск. негритосами и африканск. неграми. Вѣрнѣйшій путь для классификаціи народовъ А., по мнѣнію Фр. Мюллера, Геккеля и мног. др., заключается въ распредѣленіи ихъ по волосамъ и нарѣчіямъ (см. *африканскіе языки*). Мюллеръ раздѣляетъ туземцевъ А. на народы съ пучковатыми волосами (готтентоты), съ шерстистыми волосами (кафры и негры) и съ курчавыми волосами (нубійцы); къ этимъ народамъ слѣдуетъ еще прибавить хамитовъ и семитовъ (сѣв. А., Египеть, Абиссинія), малайцевъ (Мадагаскаръ) и народы индоевроп. расы (населяютъ о—ва и всѣ прибрежныя области). Изъ числа упомянутыхъ расъ аутохтонными можно считать только 3 первыя; остальные пришли либо изъ Азіи, либо изъ Европы.

Готтентоты, нѣкогда аборигены всей ю. А., къ ю. отъ Кунене и Замбези, въ настоящее время населяютъ только зап. часть южной оконечности А. до 19<sup>0</sup> ю. ш. Они распадаются на собственно готтентотовъ, народъ средняго роста, и на значительно меньшаго роста — бушменовъ, промысляющихъ охотой. Родственными этимъ народамъ являются найдени. нѣкоторыми путешественниками въ различныхъ частяхъ А. народы карликовъ, изъ нихъ народъ акка, свѣтло-кофейнаго цвѣта, ростомъ не выше 1,5 метр. Вторую группу составляютъ кафры и негры, физически часто отличающіеся другъ отъ друга, но, тѣмъ не менѣе, имѣющіе много общаго между собою. Къ кафрамъ или банту относятся всѣ народы, населяющіе вост. берегъ А. отъ Капа до экватора и 5<sup>0</sup> с. ш., среди нихъ воинственные зулу, вѣрнѣйшій типъ этой расы, славящіеся своими промыслами бечуаны, смѣшавшіеся съ семитами суагели, народы Конго, мпонт-

ве вторгнувшіеся съ в., поселившіеся на Габунѣ фаны и др. Негры населяютъ всю сѣв. часть А., начиная отъ Сенегала и Судана. Чище всего сохранился негритянской типъ у народа волофы („черные“ въ противоположность фула „желтымъ“) между Сенегаломъ и Нигеромъ. Къ народамъ чисто негритянской расы слѣдуетъ далѣе отнести племена кру на Перцовомъ берегу, мандинго, сонрай, гаусса, на Нигерѣ и Бинуэ кото, жителей Багирми, Дарь-Фура и др. Между неграми и на краю области, заселенной неграми, живетъ цѣлый рядъ народовъ, занимающихъ среднее мѣсто между неграми и средиземными хамитами. Курчавые нубійцы, третья большая группа народовъ, по языку распадающихся на зап. народы фула и на вост. народы нуба. Къ послѣднимъ относятся въ особенности настоящіе нубійцы, населяющіе долину Нила отъ Ассуана до Вади Гальфа и также, по всей вѣроятности, монбутту, народъ кофейнаго цвѣта, живущій къ ю. отъ Ублѣ, вмѣстѣ съ народомъ ньям-ньяма къ сѣверу отъ послѣднихъ и народомъ шули, промышляющимъ охотой и живущимъ на сѣв.-вост. отъ озера Альберта. Представителями хамитовъ являются египтяне, ливійцы, эфиопы, тогда какъ арабы вмѣстѣ съ жителями Амгары и Тигре семиты. Къ египтянамъ относятся христіанскіе копты въ нижней части долины р. Нила, а также магометанскіе феллахи, у которыхъ крайне слабо удержался древне-египетскій типъ, и, наконецъ, берберы, населяющіе Марокко, Алжиръ, Тунисъ и оазы Сахары. Надъ этими берберами черезъ всю сѣверную А. побѣдоносною рѣзкою разлилось семитское племя арабовъ, наложившихъ на покоренныхъ особый отпечатокъ, передавшихъ имъ свою религію и свой языкъ. Между ними всю сѣв. полосу населяютъ евреи также семитскаго племени, не перемѣшавшіеся ни съ какимъ другимъ племенемъ, несмотря на то, что были покоряемы каждымъ изъ господствовавшихъ народовъ. Къ семитамъ же, вслѣдствіе отдаленнаго родства языковъ, присоединяютъ племена беджа или бишаринъ въ с. части Абиссиніи, богосовъ въ горахъ на с.-з. отъ Массая, а на ю.-з. отъ послѣднихъ народы сохо или шо'о, агави въ области р. Такасея, фалаши, наз. также абиссинскими евреями, данакилы на ю.-з. берегу Краснаго м., народъ галла между Абиссиніей и обл. средне-африк. озеръ, народъ сомали, населяющій всю вост. оконечность А. до р. Джубы. Наконецъ, къ народамъ то же семитическ. происхожденія относятся коренные жители Абиссиніи. Представителями малайскаго племени на о-вѣ Мадагаскарѣ является господствующій тамъ народъ гова, по Муллину также сакалавы; послѣднихъ Пешель и Мюллеръ причисляютъ однако къ народамъ банту. Европейцы основали уже значительныя колоніи, гл. образомъ, въ Алжирѣ, Капландіи, Трансваалѣ

и населяютъ разрозненно всѣ болѣе значительныя прибрежныя пункты.

Языки африк. народовъ показываютъ большее различіе, чѣмъ можно-бы было ожидать, по столь большому сходству въ физическомъ строеніи африк. народовъ. Такъ, напр., нарѣчія бушменовъ и готтентотовъ находятся лишь въ отдаленномъ родствѣ. Еще болѣе рознятся другъ отъ друга нарѣчія банту, по мнѣнію многихъ, настоящія коренныя африк. нарѣчія. Въ сѣв. экваторіальной А., отъ зап. береговъ до р. Нила, господствуютъ языки негровъ, въ самой сѣв. и самой вост. А. преобладаютъ хамитскія нарѣчія древне-египетскихъ, ливійскихъ и кушитскихъ народовъ и, наконецъ, семитскія нарѣчія абисинцевъ и арабовъ. Подробн. см. *африк. нарѣчія*. Ратцель считаетъ африканск. народы азіатско-австралийскаго происхожденія и указываетъ на то, что дубина, лукъ и копье общи какъ тѣмъ, такъ и африк. народамъ, что и тѣ и другіе занимаются рѣзбой на деревѣ и гончарнымъ производствомъ. Нѣкоторые предметы, какъ-то: барабаны съ натянутой и шнурками привязанной кожей встрѣчаются даже еще на Гаванскихъ о-вахъ и столь схожи съ африк. образцами, что порой ихъ трудно другъ отъ друга отличить. Существованіе во всей А. каменнаго вѣка также говорить въ пользу мнѣнія Ратцеля. Умѣніе готовить желѣзо и многое другое, перешедшее навѣрняка изъ Египта и западн. Азіи, получило свое распространеніе въ А. съ сѣвера на югъ. Образчики древне-египетской утвари, музыкальныхъ инструментовъ и пр. мы встрѣчаемъ у самыхъ южныхъ народовъ А.; какъ въ матеріальномъ, такъ и въ духовн. отношеніи, культура туземныхъ африканскихъ народовъ центральной А. стоитъ на болѣе высокой ступени, чѣмъ въ областяхъ прибрежныхъ.

Характеръ отдѣльныхъ народовъ А. весьма различенъ. Тѣмъ не менѣе во всѣхъ можно подмѣтить общія черты, но выраженныя у cadaго народа по своему. Къ такимъ общимъ чертамъ характера можно отнести: тагуированіе, выдергиваніе или заостреніе зубовъ, обрѣзаніе, украшеніе губъ и ушей, дѣтская радость при видѣ украшеній, какъ-то: бусъ, браслетъ, разукрашиваніе волосъ на головѣ и т. д. Постройка домовъ лишь въ Суданѣ достигла извѣстной степени совершенства, вообще же жилища сост. изъ соломенныхъ и глиняныхъ хижинъ. Что касается семейныхъ отношеній, то почти во всей А. господствуетъ полигамія; число женъ б. частью свидѣтельствуетъ о богатствѣ мужа, ибо жена мужемъ покупается и становится его рабыней и чуть-ли не вьючнымъ животнымъ, хотя у нѣкоторыхъ народовъ племени банту жены занимаютъ нѣсколько лучшее положеніе. У многихъ народовъ считается закономъ, что, по смерти главы, ему наследуетъ не сынъ его, а братъ или зять умершаго. Рабство является весьма

древнимъ установленіемъ; бoльшая часть рабовъ либо военнопoльнные, либо краденые; рѣдко продаютъ въ рабство за совершение преступленія. Постоянный страхъ за свою жизнь и существованіе повело къ тому, что негры связываютъ себя часто другъ съ другомъ узами кровавой дружбы, часто болѣе тѣсными, чѣмъ семейныя узы.

Религія. Гдѣ не получили распространенія исламъ или христіанство, тамъ всюду царитъ грубый фетишизмъ. У нѣкоторыхъ народовъ, какъ, напр., у бушменовъ, замѣчается отсутствіе всякаго религіознаго представленія, какого-бы то ни было желанія проникнуть въ тайну загробной жизни. Зато кафры приносятъ жертвы душамъ своихъ предковъ (амалоци), переселившимся по ихъ мнѣнію въ оболочку домашнихъ змѣй. Эта вѣра въ продолженіе жизни послѣ смерти объясняетъ намъ многія черты жестокости африканцевъ, при несеніи въ жертву рабовъ и даже женъ, снабженіе умершихъ пищею и питьемъ и т. д. Объектами религіозн. почитанія являются злые и добрые духи, которымъ поклоняются во образѣ животныхъ и идоловъ и приносятъ жертвы, даже человѣческія. Жрецы являются въ то же время врачами, предсказателями и чародѣями; по мнѣнію кафровъ и готтентотовъ, въ зависимости отъ воли жрецовъ находится паденіе дождя. Всякая болѣзнь, смерть приписываются колдовству зложелательныхъ духовъ, и боги рѣшаютъ участь обвиняемаго въ какомъ-либо проступкѣ. При грубости языческой религіи, исламъ значительно поднялъ какъ нравы негровъ, такъ и низкую степень ихъ цивилизаціи. Исламъ успѣлъ распространиться уже по всей сѣв. А., по Судану и вост. А. Жители центральной А. находятся еще во мракѣ язычества.

Христіанство, распространившееся было въ первой половинѣ VII столѣтія по всей сѣв. А., было подавлено исламомъ и, если удержалось, то въ значительно извращенной формѣ, лишь у коптовъ въ Египтѣ и въ Абиссиніи. Какъ католическіе, такъ и протестантскіе миссіонеры уже съ давнихъ поръ проповѣдуютъ среди язычниковъ А. христіанскую религію и въ настоящее время исполняютъ свою миссію въ самыхъ различныхъ мѣстахъ побережья и даже въ сердцѣ материка. По вычисленіямъ Грундманна — „Развитіе евангелической миссіи“ (Билефельдъ и Лейпцигъ 1890 г.) — на всемъ африк. материкѣ и островахъ въ вѣдѣніи протестантской церкви находилось 9 нѣм. миссіон. обществъ, 13 англійскихъ, 10 амер., 5 независимыхъ (больш. частью амер.), 2 голландскихъ, 2 франц., 2 шведск., 1 норвежское и 1 финское. Эти общества основали болѣе 600 станцій, на которыхъ работаютъ 680 миссіонеровъ. 12,000 шк. посвящаютъ 650,000 учениковъ и общій расходъ всѣхъ обществъ превышаетъ 13,5 милл. руб. въ годъ. Католич. церковь имѣетъ 23 станцій, разбросан-

ныхъ почти по всѣмъ странамъ А. Въ протестантизмъ перешло 578,000 язычн., а въ католичество — 269,000 чел.

Занятія и образъ жизни. Къ народамъ, промышляющимъ охотой, относятся бушмены и многіе племена центральной А., къ кочевымъ народамъ слѣдуетъ отнести кафровъ, народы племени массай, сомали, галла, гуареговъ, жителей пустыни, а также народы дамара, намакка и значительную часть фульбе. Полукочевые народы, какъ напр. шуа (арабы) въ Суданѣ, въ сухое время года кочуютъ со своими стадами, а въ дождливое — обрабатываютъ поля. Значительная часть населенія занимается земледѣліемъ, подспорьемъ которому часто служитъ скотоводство, у нѣкоторыхъ, впрочемъ, ограничивающееся разведеніемъ только куръ и собакъ. Различныя виды проса, дурра, маисъ, маниокъ и земляной орѣхъ — вотъ самые важныя и наиболѣе распространенныя продукты тропической А. Лишь на ю и на с. воздѣлываютъ также и европейскіе злаки. Изъ отраслей промышленности почти всюду мы встрѣчаемъ гончарное производство; не столь сильно распространено кожевенное, зато въ значительной степени производство цыновокъ. Жители Кордофана, Батока, Овампо и Судана умѣютъ, примитивнымъ способомъ, изъ руды добывать желѣзо и перерабатывать его, жители Овампо, между прочимъ, также мѣдь, а жители Золотого берега золото. Ткацкимъ и красильнымъ производствами занимаются жители лишь отдѣльн. областей, напр. кано въ Суданѣ, производящія также тонкой работы кожаные товары; цѣнятся золотыя издѣлія жителей Ашанти; во многихъ мѣстахъ процвѣтаетъ туземное производство хлопка. Чѣмъ болѣе, однако, растутъ успѣхи африк. народовъ на пути ихъ вѣдшней цивилизаціи, тѣмъ болѣе падаетъ въ то же время ихъ собственная производительность; европейская промышленность убиваетъ всякое стремленіе жителей къ прирожденному ихъ подражанію. Произведенія искусства, оружіе, утварь и пр. различныхъ африк. народовъ показываютъ прилагаяемая таблицы.

**Политическое устройство.** Первое благоустр. государство, представляющеееся нашимъ глазамъ, это Египетъ. При фараонахъ Египетъ достигъ большого могущества и процвѣтанія, а затѣмъ послѣдовательно переходилъ въ руки персовъ, Александра Великаго, его преемниковъ и достался, наконецъ, римлянамъ. Послѣдніе распространили свою власть и на всю сѣв. А., гдѣ нѣкогда финикійскіе кареагеняне основали свое могущественное государство. Отъ Рима Египетъ перешелъ и находился во власти Византіи, пока въ половинѣ VII столѣтія арабы не наводнили всей сѣв. А. отъ Нила до Марокко; основанныя арабами государства прострались даже на югъ далеко за предѣлы Сахары. Въ началѣ XVI столѣт. въ болѣеи части

# Африканская культура I.



Фиг. 1. Амулет кафрских лѣкарей. — 2. Головное украшеніе женщинъ у гереровъ. — 3. Книзаль марутцевъ. — 4. Головной уборъ у латтуковъ, ланговъ и шулиевъ. — 5. Женскій передникъ у бариевъ. — 6. Металльное оружіе луровъ. — 7. Амулетъ изъ Убучве (см. фиг. 10). — 8. Рѣзной деревянный сосудъ съ крышкой изъ Гвиней.

## Африканская культура II.



Фиг. 9. Разукрашенный топоръ изъ области Мангапджа. — 10. Амулетъ изъ Убучиве (см. фиг. 7). — 11. Ръзная палица изъ Лунды. — 12. Габунскій мечъ въ ножнахъ. — 13. Оловянная палочка у негровъ огбонивъ въ Лагосѣ. — 14. Женскій башмакъ изъ Капо. — 15. Разукрашенный гребень изъ Абиссини. — 16. Плетенныя блюда изъ Куки. — 17. Кинжалъ въ ножнахъ и метательное оружіе изъ Дарфура.

сѣв. А. арабское владычество было уничтожено турками. Въ XV столѣтіи арабы довольно прочно утвердились также и на вост. побережьи, причемъ владѣнія ихъ простирались за предѣлы Момбаса. На р. Замбези въ это время существовали государства Мокаранга и Мономотапа; по разсказамъ, то были могущественныя, цивилизованныя, неизмѣримо богатыя золотомъ царства, а на самомъ дѣлѣ лишь варварскія государства, составившіяся изъ завоеванныхъ областей. Въ это-же время и племя галла покинуло свои жилища по верхнему теченію Тана и двинулось на сѣв. до Абиссиніи и верхняго Египта, на з. до зап. берега Укереве, гдѣ основало государство Киттара, распавшееся впоследствии на два госуд. Уганда и Уньюро. На берегахъ Конго португальцы нашли также большое государство, достигшее процвѣтанія съ той-же быстротою, съ какою оно вновь пришло въ упадокъ. Южнѣе отъ средняго теченія Нигера мандинка въ XIII столѣтіи основали большое государство Мелли, попавшее въ XV столѣтіи подъ власть сонрайевъ, простиравшаяся до оз. Чадъ; но уже 100 лѣтъ спустя это государство было разрушено марокскими государями. Но и Марокко не долго владѣло государствомъ Мелли. Въ началѣ XIX столѣтія, въ Суданѣ побѣдителями появились фульбе изъ Сенегала и основали здѣсь цѣлый рядъ значительныхъ государствъ; изъ нихъ нѣкоторыя существуютъ и по нынѣ. Всѣ сѣверныя страны А. исповѣдуютъ исламъ, лишь одно государство архиепископа Іоанна, какъ называли съ XIV столѣт. въ Европѣ влстителя Абиссиніи, удержало, хотя не вполне чисто, христіанскую религію. Тѣ изъ туземныхъ государствъ, которые уцѣлѣли до нашихъ дней и не успѣли еще окончательно подпасть подъ власть европейцевъ, медленно, но вѣрно переходятъ въ руки шести державъ, производящихъ дѣлежъ А. „Темная часть свѣта“ оказалась послѣдней, къ которой Европа простерла свои руки; всего десятка два лѣтъ, никто еще не обращалъ никакого вниманія даже на обширныя прибрежныя области А. За послѣднее время, однако, заинтересованныя страны Европы приложили самыя усердныя старанія къ тому, чтобъ и въ центральной А. захватить въ свои руки области, не имѣющія еще европейск. хозяевъ. Эта дѣятельность, ни мало не уменьшаясь, продолжается и по нынѣшнее время. Такимъ образомъ, за нѣсколько лѣтъ распредѣленъ владѣніи А. успѣвъ въ значительн. степени измѣниться. Въ то время, какъ еще сравнительно недавно большая часть материка находилась въ неоспоримомъ владѣніи варварскихъ или полуварварскихъ народовъ и европейскія державы владѣли лишь небольшою частью А., — въ настоящее время дѣлежъ А. настолько продвинулся впередъ, что уже туземцы теперь владѣютъ сравнительно небольшою площадью материка, вѣдъ

такъ называемой „сферы вліяній“ или „протектората“ одной изъ шести европейскихъ державъ. Все побережье, за исключеніемъ Марокко на сѣв. зап., находится уже въ прочныхъ рукахъ европейцевъ. Всѣ притязанія послѣднихъ, однако, больш. частью значатся только въ взаимныхъ договорахъ между ними, причемъ туземное население и не подозреваетъ часто всѣхъ этихъ постановленій. Со времени международнаго конгресса въ Брюсселѣ въ 1876 г., притязанія европейск. державъ на африканскій материкъ измѣнились. За послѣдніе годы, гл. образомъ, Франція пріобрѣла обширныя области въ сѣв. А., такъ что это государство, по протяженію пріобрѣтенныхъ имъ въ А. владѣній, въ настоящее время занимаетъ первое мѣсто. Что касается германскихъ владѣній въ А., то они сравнительно уже опредѣлились, съ тѣхъ поръ, какъ по соглашенію съ Франціей въ 1897 г. установлены были границы герм. колоніи Того въ Гвинее. Нижеслѣдующая таблица даетъ намъ приблизительное распредѣленіе африк. влад. между европейскими державами, какъ оно было въ 1876 и въ 1897 гг.

Государства	Площ. въ кв. км.		Число жителей въ 1897 г.	Число жит. на 1 кв. км. въ 1897 г.
	1876 г.	1897 г.		
Франція . . .	733 479	7 769 000	27 276 800	3,5
Англія . . . .	761 381	4 655 556	41 035 460	8,9
Германія . . .	—	2 307 100	7 850 000	3,9
Бельгія (штатъ Конго) . . . .	—	2 241 250	14 000 000	6,3
Португалія . .	1 799 364	2 126 945	13 615 840	6,8
Испанія . . . .	9 480	553 338	437 420	0,8
Италія . . . .	—	428 593	404 579	0,9
Турція . . . .	3 367 930	?	?	?
Итого:	6 671 634	?	?	?

Турція, потерявшая въ рассматриваемое время Тунисъ и Нубію вмѣстѣ съ египетскимъ Суданомъ, теперь только номинально владѣетъ нѣкоторою частью сѣв. А. (Триполи и Барка), причемъ размѣры этихъ владѣній къ югу совершенно не ясны; протекторатъ Турціи надъ Египтомъ, оставаясь на бумагѣ, замѣнился дѣйствительной, хотя и неоформленн., окупаціей Египта англичанами. Притязанія же всѣхъ остальныхъ европейскихъ державъ возросли въ громадн. степени. Единственнымъ въ настоящее время самостоятельн. государств. въ сѣв. А. остается Марокко. На югъ отъ послѣдняго Испанія пріобрѣла длинную береговую полосу, причемъ сфера испанскихъ интересовъ простирается даже въ предѣлы Сахары. Въ Сахарѣ обитаютъ кочевые народы, не способные къ образованію какихъ-бы то ни было государствъ. Зато въ густо населенномъ Суданѣ мы встрѣчаемъ деспотическія государства довольно крупныхъ размѣровъ, уже, однако, подѣленные между европейск. державами. И въ остальной А. французы, англичане, и нѣмцы изо всѣхъ силъ стараются увеличить сферы своихъ интересовъ. На зап. берегу на-

ходится государство свободных негров Либерія, основанное Сѣв. Америкой. На в. Абиссинія побѣдоносно вышла изъ подъ навязаннаго ей непрошеннаго протектората Италіи. Послѣдняя основала на берегу Краснаго моря значительныя колоніи. Англія посредствомъ соглашеній, между прочимъ, съ Франціей и Германіей, обезпечила себѣ свободу дѣйствій, проникла въ долину р. Нила, подготавливая этимъ самымъ соединеніе своей вост. африканск. территоріи съ Египтомъ, находящимся подъ ея контролемъ. Области р. Конго подѣлили между собою Франція, созданное берлинской конференціей подъ властью бельгійскаго короля, государст. Конго и Португалія. Вся страна на ю. и в. отсюда находится въ рукахъ Португаліи, Англіи и Германіи, лишь обѣ республики буровъ, Трансвааль и Оранжевая, образуютъ независимыя области, которымъ Англія упорно навязываетъ свой протекторатъ. Послѣднею политическою новостью А. является договоръ 1899 г. между Англіей и Франціей, по которому, послѣ полного разгрома Англіей туземнаго владчества Магди — опредѣляются точныя границы сферы вліяній и господства обоихъ государствъ. Границы эти проходятъ отъ с.-в. угла государства Конго сперва по водораздѣлу Ниль-Конго, Ниль-Шари, затѣмъ къ с. между Дарфуромъ и Вадаемъ, между Сахарой и Ливійской пустыней къ Триполи. Франція приобрѣтаетъ Багирми, Вадай, Канемъ, Барку и Тибести, равно какъ господство надъ всей Сахарой; къ Англіи отходятъ Баръ-Эль-Газаль, Дарфуръ, Ливійская пустыня и полное господство надъ всѣмъ бассейномъ Нила (кромя абиссинскихъ земель), такъ что восточн. Британскія владѣнія сливаются съ Нубіей и Египтомъ въ одну непрерывную площадь.

Управление во всѣхъ туземныхъ государствахъ ведется болѣе или менѣе деспотически и ограничивается лишь примѣненіемъ опредѣленнаго мѣстнаго обычнаго права. Большинство такихъ мѣстныхъ государствъ возникло путемъ завоеванія; вслѣдствіе этого часто образовывалось привилегированное сословіе, вмѣстѣ съ которымъ возникала своеобразная феодальная система, обязывавшая, однако, феодаловъ часто только къ слободанію за войскомъ главнаго властителя страны. Весьма распространено первобытное патриархальное управл. наслѣдныхъ предводителей, такъ что цѣлыя области по р. Нилу, въ Суданѣ, въ центр. А. и дальше на югъ жили, въ сущности, безъ опредѣлен. государственной организаціи. Иногда только, какъ, напримѣръ, у готтентотовъ и народовъ лунда, внѣшнія опасности вели къ заключенію болѣе тѣсныхъ и крупныхъ союзовъ; но господствующее раздробленіе должно было въ значительной степени облегчить европейцамъ занятіе областей. Что касается острововъ, то они всѣ либо составляютъ владѣнія европейцевъ, либо находятся подъ

ихъ протекторатомъ. Насколько сильно распространится европейское населеніе въ А., трудно напередъ сказать, но, во всякомъ случаѣ, никогда со всѣми народами А. не произойдетъ того, что произошло съ индѣйц. сѣв. Америки; значительная часть материка, кажется, всегда будетъ ихъ неотъемлемой, природой имъ назначенною родиною, откуда климатъ навсегда вытѣсняетъ европейцевъ. О числѣ всѣхъ жителей А. мы можемъ судить, основываясь исключительно на однѣхъ догадкахъ. По новѣйшимъ исчисленіямъ Супапа, на 1 кв. клм. поверхности приходится въ сѣв. А. 7 (въ Тунисѣ 13, въ Триполи 1) жит., въ Сахарѣ — 0,9, въ сѣв. тропическомъ поясѣ 10 (въ среднемъ Суданѣ 18, въ сѣв.-вост. А. 7), въ южномъ тропическомъ поясѣ 4 (въ Анголѣ 9, въ нѣм. влад. юго-зап. А. 0,2) и въ южной, внѣтропической А. 3 (въ странахъ Суази и Тонга 4, въ Оранжевой республикѣ 1,6), а во всей А. 5 чел. жителей. Общее число жит. А., включая сюда и жителей острововъ, по новѣйшимъ даннымъ исчисляется въ 168 милл. чел.

Политическое расчлененіе А.

Названія областей	Площадь въ кв. клм.	Число жителей	Число жител. на 1 кв. клм.
<b>Туземныя государства</b>			
Марокко . . . . .	812 300	8 000 000	10
Сахара . . . . .	1 974 620	1 750 000	0,88
Вадай . . . . .	444 550	2 600 000	6
Багирми . . . . .	183 400	1 500 000	8
Борну . . . . .	148 000	5 000 000	34
Канемъ . . . . .	56 660	100 000	1,8
Сокото . . . . .	224 100	12 570 000	35
Адамауа . . . . .	137 370		
Гандо . . . . .	203 300	5 500 000	27
Масенна . . . . .	166 900	4 500 000	28
Либерія . . . . .	37 200	767 500	3
Египетъ . . . . .	994 300	6 848 000	7
Триполи и Барка . . . . .	1 033 000	1 000 000	1
Абиссинія . . . . .	2 500 000	15 000 000	6
<b>Всего:</b>	<b>8 915 700</b>	<b>65 135 500</b>	<b>7,8</b>
<b>Колоніи и владѣнія</b>			
Алжиръ (безъ Сахары) . . . . .	477 914	4 124 700	8,6
Тунисъ . . . . .	99 600	1 500 000	15
Сахара <sup>1</sup> . . . . .	4 205 380	1 100 000	0,26
Сенегаль . . . . .	38 950	180 000	4,6
Слоновый берегъ и Дагомея . . . . .	129 500	600 000	4,7
Суданъ <sup>1</sup> и Гвинея . . . . .	1 359 750	10 000 000	7,3
Франц. Конго . . . . .	828 800	6 000 000	7,4
Франц. берегъ Сомали . . . . .	19 800	22 400	1,1
Мадагаскаръ . . . . .	591 967	3 520 000	6
Реюньонъ . . . . .	1 980	168 000	85
Кеморы . . . . .	1 606	53 000	33
Майотта . . . . .	366	8 700	24
Св. Павла и Новый Амстердамъ . . . . .	73	—	—
Островъ Кергеленъ . . . . .	3 414	—	—
<b>Франція:</b>	<b>7 759 100</b>	<b>27 276 800</b>	<b>3,5</b>

<sup>1</sup> Теперь еще болѣе.







Названия областей	Площадь въ кв. км.	Число жителей	Число жител. на кв. км.
Гамбиа . . . . .	10 690	50 000	5
Сьерра Лионе . . . . .	71 900	275 000	3,8
Золотой берегъ . . . . .	101 160	1 474 000	1,5
Лагосъ и Уоруба . . . . .	54 650	3 000 000	54,6
Компанія р. Нигера и берегов. обл. р. Нигера	698 000	17 500 000	29,4
Капская колонія, страна бечуановъ, Китовый заливъ . . . . .	746 333	1 785 000	2,4
Страна Поиндо . . . . .	10 470	150 000	14,3
Страна Базуто . . . . .	31 490	250 000	7,9
Бечуанскій протекто- ратъ . . . . .	257 700	80 000	0,3
Южно-африк. компанія .	1 212 100	6 500 000	5,4
Брит. протект. въ цент- ральной А.¹ . . . . .	453 200	2 400 000	5,3
Наталь . . . . .	42 920	543 900	12,6
Страна Зулу . . . . .	27 970	166 100	4,2
Занзибаръ . . . . .	2 560	210 000	80,8
Брит. влад. въ вост. А.	700 000	5 000 000	7,1
Протекторатъ Уганда .	150 000	1 000 000	6,7
Берегъ Сомали . . . . .	77 700	240 000	3,1
Сокотра . . . . .	3 574	10 000	2,8
О-въ Св. Маврикія . . .	2 812	397 380	142
„ Св. Елены . . . . .	123	3 880	31,5
Асумсионъ . . . . .	88	140	1,6
Тристанъ да Кунья . . .	116	60	0,5
<b>Великобританія:</b>	<b>4 655 556</b>	<b>41 035 460</b>	<b>8,9</b>
Того . . . . .	41 440	1 150 000	28
Камерунъ . . . . .	493 600	3 500 000	7,1
Нѣм. влад. въ ю.-з. А. .	830 960	200 000	0,2
„ „ „ вост. А. . . . .	941 100	3 000 000	3,2
<b>Германія:</b>	<b>2 307 100</b>	<b>7 850 000</b>	<b>2,4</b>
Госуд. Конго . . . . .	2 241 250	14 000 000	6,3
<b>Бельгія:</b>	<b>2 241 250</b>	<b>14 000 000</b>	<b>6,3</b>
Эритрея² . . . . .	247 300	194 579	0,8
Берегъ Сомали . . . . .	181 293	210 000	1,2
<b>Италія</b>	<b>428 593</b>	<b>404 579</b>	<b>0,9</b>
Мадера . . . . .	851	134 000	164
О-ва Зеленаго мыса . .	3 851	110 900	29
Гвинея . . . . .	37 000	150 000	4
О-въ Св. Фомы . . . . .	929	18 270	20
О-въ Принчипе . . . . .	151	2 670	18
Ангола . . . . .	1 315 460	12 400 000	9
Мозамбикъ . . . . .	768 740	800 000	1
<b>Португалія:</b>	<b>2 126 945</b>	<b>13 615 840</b>	<b>6,4</b>
Военный постъ въ Ма- рокко . . . . .	35	15 800	452
Сахара . . . . .	544 000	100 000	0,2
Канарскіе о-ва . . . . .	7 273	291 620	40
Фернандо По . . . . .	1 998	25 000	13
Аннобомъ . . . . .	17	3 000	176
Кориско, Элоби и т. д. .	15	2 000	133
<b>Испанія:</b>	<b>553 338</b>	<b>437 420</b>	<b>0,8</b>
Трансваальск. респ. . .	294 300	679 200	2
Оранжевая респ. . . . .	130 700	207 503	1,7

¹ Значительно увеличенъ въ настоящее время.

² Теперь на много меньше послѣ абиссинск. пораж.

Болѣе точныхъ цифръ въ распредѣленіи поверхности и народонаселенія между отдѣльными государствами и областями А. дать невозможно, такъ какъ на нѣкоторыя области въ одинаковой степени (особенно въ сѣв. А.) заявляютъ свои претензіи какъ европейскія державы, такъ и туземные владетели. Наконецъ, относительно нѣкоторыхъ областей, какъ, напр., обширнаго до послѣдняго времени принимавшагося во вниманіе во всѣхъ численіяхъ, нынѣ павшаго государства махди, значительно нынѣ сократившейся итальянск. Эритреи, царить еще полная неопредѣленность, несмотря на послѣднее состоявшееся между Англійей и Франціей соглашеніе, результаты котораго въ приведенную здѣсь таблицу владѣній обихъ державъ не введены. По тѣмъ же причинамъ невозможно и общее суммирование приводимыхъ здѣсь цифръ. Только принимая во вниманіе эти оговорки, слѣдуетъ пользоваться прилагаемой таблицей пространства и населенности отдѣльныхъ частей Африки.

**Торговля.** Главнѣйшіе продукты А., поступающіе на всемірный торговый рынокъ: пальмовое масло, пальмовыя зерна, добываются преимущественно на западномъ берегу; копра, кокосовое масло, каучукъ, слоновая кость, кофе, смолы, страусовыя перья, алмазы и золото (главнымъ образомъ въ южной А.), гвоздичный корень (изъ Занзибара), красильныя, мебельныя и цѣнные подпольныя деревья. Капландія, Наталь, Египетъ и Алжиръ, гдѣ уже съ давнихъ поръ орудуютъ европейцы, вывозятъ главнымъ образомъ шерсть и хлопокъ, Египетъ и Алжиръ также хлѣбъ, о-въ Св. Маврикія, Египетъ, Реюньонъ и Наталь — сахаръ, Трансвааль — золото, Капландія — алмазы, Марокко — хлѣбъ и скотъ; слоновую кость доставляютъ многія африканскія страны. Благодаря бдительности европейскіхъ военныхъ судовъ, торговля невольниками моремъ на западномъ берегу сдѣлалась почти невозможной, на восточномъ — ведется въ весьма ограниченн. размѣрахъ, за то процвѣтаетъ еще почти въ прежней силѣ въ центральной А.; обширныя области почти совершенно опустѣли вслѣдствіе зловредней дѣятельности арабскихъ работорговцевъ, все болѣе проникающихъ вглубь страны. Что касается международной торговли, то А. среди всѣхъ частей свѣта занимаетъ послѣднее мѣсто; изъ 29,7 миллиардовъ руб. всемірнаго торговаго оборота на долю А. приходится всего 0,675 миллиардовъ руб. Главное участіе во всемірной торговлѣ принимаютъ, кромѣ европейскіхъ колоній и владѣній, только Египетъ, Марокко, Тунисъ, Триполи и Занзибаръ. Но главное мѣсто во внѣшней торговлѣ принадлежить все-таки, конечно, европейцамъ (также и сѣверо-американцамъ). Тѣмъ не менѣе торговля А. быстро растетъ. Для колоній европейскіхъ державъ мы имѣемъ за 1897 г. слѣдующіе обороты въ герм. маркахъ:

Владѣнія	Ввозъ	Вывозъ	Общій итогъ
Британскія . . . . .	94 300 000	94 400 000	188 700 000
Французскія . . . . .	28 000 000	21 000 000	49 000 000
Португальскія . . . . .	24 444 000	21 220 000	45 664 000
Нѣмецкія . . . . .	15 600 000	14 200 000	29 800 000
Госуд. Конго . . . . .	10 000 000	10 700 000	21 600 000
Итальянскія . . . . .	8 000 000	2 500 000	10 500 000
Всего:	180 344 000	164 020 000	345 264 000

Пути сообщения. Морская торговля съ А. до полов. XIX ст. производилась исключительно на парусныхъ судахъ; пароходство развилось значительно позже, притомъ въ нѣкоторыхъ частяхъ, гл. обр., на восточн. берегу, сообразно съ условіями страны, еще довольно слабо. Европейцы вполне естественно стремились къ тому, чтобъ имѣть постоянное сообщеніе со своей родиной. Для таковыхъ сношеній Англія содержитъ линію Кэстль изъ Лондона и Дартмута на о. Св. Елены, въ Капштадтъ, портъ Елизаветы, Истъ Лондонъ, Наталь, заливъ Делагоа, португальскіе порты вост. берега — и Союзную линію изъ Гамбурга черезъ Роттердамъ или Антверпенъ, Саутгэмптонъ въ Капштадтъ. Къ зап. берегу А., въ порты Гвинейскаго залива до Лоанды совершаютъ рейсы пароходы African Steamship Company изъ Ливерпуля и Гамбурга черезъ Роттердамъ и Гранъ Канарію; а вост. берегъ на югъ до залива Делагоа сообщается пароходами British India Steam Navigation Company. Португалия имѣетъ правильное почтовое сообщеніе на пароходахъ Mala Real Portugueza со всѣми португальск. портами зап. берега, а также восточнаго — до Мозамбика и на о—ва: Мадагаскаръ, Реюньонъ, Сешельскіе и Амиранты. Французская линія соединяетъ Бордо съ портами Сенегамбіи и Фридоуна на зап. берегу, а также съ франц. Конго. На с. въ порты Марокко, Алжира и Туниса заходятъ корабль франц. линій изъ Марсели и Дюнкирхена. Конго сообщается съ Антверпеномъ бельгійской линіей. Германія съ давнихъ поръ сообщается съ зап. берегомъ линіей Вѣрманна, соединяющей многіе порты до Лоанды съ Гамбургомъ. Съ 1790 г. пароходы сѣв.-германск. Ллойда заходятъ во всѣ порты вост. берега, начиная съ Адена и кончая портами въ заливъ Делагоа, а Атласская линія соединяетъ Гамбургъ съ портами Марокко. Въ порты Средиземнаго моря: Александрію, Портъ-Саидъ и Суэцъ заходятъ пароходы: герм., англ., франц., австрійск., итальянск. и египетскіе, въ Суакинъ — также англійск. и египетскіе, въ Массауа — итальянскіе и египетскіе, въ Ассабъ — итальянскіе, въ Обокъ — французскіе. Тунисъ-Голетта и Триполи имѣютъ сообщеніе съ Италіей и Франціей, Тунисъ-Голетта также съ Австріей. Желѣзныя дороги отъ береговыхъ пунктовъ проникаютъ все глубже въ страну. Въ половинѣ 1896 г. вся желѣзно-дорожная сѣть африканскаго материка занимала 14,279 км.,

изъ этого числа на Египетъ приходилось 2043 км., Тунисъ 1422 км., Алжиръ 3472, франц. Сенегаль 396, госуд. Конго 264, португ. колонію Анголу 364, Капскую колонію 3928, Наталь 642, Оранжевую республику 1009, португ. влад. въ вост. А. 282, нѣм. влад. въ вост. А. 10, Эритрею 29 и на о—ва Реюньонъ и Св. Маврикія 126 и 169 км. Многія жел. дороги еще строятся, многія только проектированы. Пароходное движеніе по большимъ рѣкамъ и озерамъ все болѣе и болѣе усиливается. На конечныхъ пунктахъ пароходныхъ и желѣзно-дорожныхъ линій мы наталкиваемся на способы передвиженія уже африк. характера. Въ сѣв. А. до Судана для верховой ѣзды, а также какъ вьючное животное, употребляется верблюдъ; въ южн. А. для передвиженій обыкновенно служатъ неуклюжая, тяжелая повозка, запрягаемая 10—24 быками. Лошадью и мулами въ южной А. пользуются большею частью лишь при перевозкѣ тяжелыхъ почтовыхъ каретъ. Въ зап. А. для верховой ѣзды взамѣнъ лошади служитъ быкъ, но имъ пользуются лишь въ мѣстностяхъ, гдѣ не водится зловредная муха цеце (см.). Въ с.-в. А. въ странахъ Сомали и Галла путешествуютъ на лошадяхъ и верблюдахъ, въ средней вост. А. на ослахъ. Въ Лундѣ и Лоанго для путешествій пользуются носилками т. наз. типовой. Что касается тяжестей и товаровъ, то какъ здѣсь, такъ и во всей обширной области центральной тропической А. ихъ приходится перевозить при помощи медленно передвигающихся, дорого стоящихъ каравановъ. Существованіе нѣкоторыхъ караванныхъ путей обусловливается прямо условіями страны. Въ сѣв. А. эти пути за послѣдніе годы замѣтно перемѣстились. Торговые караваны изъ Вадая не направляются болѣе черезъ Кауа и Мурзукъ, и движутся по ливійской пустынѣ черезъ оазы Куфра и Ауджида въ Бенгази. Въ зап. Сахарѣ тянется большой караванный путь отъ Тимбукту черезъ Таудени въ Тафиле, а отсюда къ портамъ мароккесскаго берега. Для отправки соли, добываемой изъ натровыхъ озеръ въ Фесанѣ и изъ оз. Билма имѣются торговые пути въ Триполи, средній и вост. Таудени, въ зап. части Сахары и Судана. Съ з. проходитъ большой путь, по которому караваны богомольцевъ направляются въ Мекку. Отъ Сокото, Вурно и Куки тянутся торговые пути къ Нигеру, Ницуэ и въ Тимбукту. Въ тропической А. торговое движеніе происходитъ преимущественно изъ португ. влад. на з. и отъ Занзибара-Багамою во внутрь страны. Съ з. во внутрь страны ведутъ 3 дороги: Лоанда-Маланшъ-Кассанже-Кимбунду и дальше къ государству Муата-Ямво, Бенгуела-Бихе къ водораздѣлу между Кассаи и Замбези, и, наконецъ, третья отъ Моссамедеса въ область истоковъ р. Кубанго и къ верхнему теченію Замбези. Восточная дорога Багамою-Мпвава развѣтвляется на нѣ-

сколько дорогъ, идущихъ или на с.-з. въ Табору или прямо на з. къ оз. Танганика. Дорога Танганика-Ньянве служить звеномъ, соединяющимъ вост. и зап. дороги. Въ южн. А. большой торговый путь ведетъ отъ Кимберлея черезъ страну бечуановъ въ Шошонгъ и далѣе къ Замбези. Продолженіемъ этой дороги служить, въ настоящее время, уже далеко подвинувшаяся впередъ желѣзная дорога. Вдоль всѣхъ этихъ дорогъ въ опредѣленныхъ пунктахъ бывають крупныя ярмарки.

Монеты и продукты мѣнового торга въ А. крайне своеобразны. Австрійскій галеръ съ изображеніемъ Маріи Терезіи и года 1780 въ обращеніи на зап. берегу и далеко внутри Судана, а также въ Занзибарѣ; на всемъ вост. берегу и въ Абиссиніи въ обращеніи индійская рупія; въ нѣм. влад. вост. А. съ недавняго времени также рупія, которую чеканить германско-вост. африк. компанія. Золотыя монеты приняты для платежа лишь въ европейскихъ колоніяхъ. На ряду съ монетами, въ европейскомъ смыслѣ, большое распространеніе имѣютъ также туземныя желѣзныя монеты: по рѣкѣ Шари — въ видѣ тонкихъ пластинокъ, по верхнему Нилу — въ видѣ крючковъ, у озера Альберта — въ видѣ острія копья. Мѣдныя монеты въ видѣ крестовъ распространены въ области р. Конго. Раковина каури во всемъ зап. Суданѣ, соль въ видѣ палокъ въ южномъ Суданѣ и Абиссиніи, хлопчатобумажныя ткани, бусы, а также желѣзная и лагуная проволока во многихъ частяхъ центральной А. замѣняютъ деньги. Сюда же можно отнести ружья, военные снаряды и пр. Всюду вожди племенъ стараются ввести пошлину, платимую рабами, либо товарами; нѣкоторые прибрежные народы ревниво стремятся удержать за собой торговую монополію, препятствуя такимъ образомъ вторженію европейской торговли внутрь страны.

**Исторія открытія.** Уже древніе египтяне предпринимали походы во внутренность А. къ ея восточной оконечности; фараонъ Нехо, за 600 лѣтъ до Р. Хр., снарядилъ финикійскій флотъ, имѣвшій задачу, начавъ съ Краснаго моря, объѣхать А. кругомъ, что, по сказаніямъ, и удалось. Финикійяне еще въ 1100—950 годахъ имѣли до 300 колоній у запад. береговъ Марокко, впоследствии разрушенныхъ туземцами до полного уничтоженія всякихъ слѣдовъ. Ганонъ Старшій достигъ изъ Кареагена около 440 г. до Сьера Леоне. Между греческими писателями свѣдѣнія объ А., по личнымъ путешествіямъ въ с.-в. ея части, доставили Геродотъ, Эратосвенъ, Гиппархъ, но, главнымъ образомъ, Клавдій Птолемей. Последнему принадлежитъ наиболѣе въ древнемъ мірѣ полное описаніе страны; ему принадлежитъ ученіе о Лунныхъ горъ и нильскихъ источникахъ, долгое время господствовавшее въ географіи; по его представленіямъ, А. у экватора

не суживалась, а, наоборотъ, расширялась какъ къ вост., такъ и къ западу (см. карту исторіи землевѣдѣнія). Римскіе походы проникали довольно далеко вглубь Сахары и вверхъ по долинѣ Нила. Дальнѣйшимъ развитіемъ свѣдѣній объ А., какъ и по другимъ вопросамъ географіи, въ средніе вѣка, до конца XV вѣка, мы обязаны почти исключительно арабскимъ писателямъ; между ними отмѣтимъ творенія Массуди (947), Ибнъ-Хаукала (976), Обейдъ эль Бекри; послѣдній издалъ въ 1067 г. первую географію негритянскихъ земель; затѣмъ, Идриси изобразилъ всѣ имѣвшіяся до него свѣдѣнія картографически; Абулфеда (1273—1332) сдѣлалъ первыя астрономическія опредѣленія географическаго положенія А. земель; Бакуи даетъ описаніе даже такихъ отдаленныхъ племенъ, какъ кафры; Левъ Африканецъ (1492—1526) совершилъ крупныя путешествія до Тимбукту и Борну; Ибнъ Ватута черезъ Суданъ достигъ въ своихъ странствованіяхъ до береговъ Занзибара. Между тѣмъ у отцовъ церкви и христіанскихъ ученыхъ среднихъ вѣковъ, А. считалась страной, то вовсе лишенной жизни, по причинѣ невыносимой жары, то населенной драконами, одноглазыми людьми и другими баснословными существами. Къ уничтоженію этихъ басенъ много способствовали венеціанскіе и другіе итальянскіе купцы, доходившіе въ XIII и XIV вѣкахъ черезъ Берберійскія земли до Тимбукту и Абиссиніи.

Истинныя очертанія береговъ А. и ея общей формы мало по малу стали разъясняться, начиная съ открытія генуэзцами о—въ Мадерскихъ и Канарскихъ, но, главн. обр. съ португальскихъ экспедицій, снаряженныхъ инфантомъ Генрихомъ Мореплавателемъ (1416—60). Въ 1434 г. португальцы достигли мыса Боядора, въ 1416 г. Зеленаго мыса и Гамби, въ 1472 г. открыли въ Гвинейскомъ заливѣ о—ва Фомы, Аннобонъ и Принчипе; въ 1484 г. достигнута береговая область Конго. Наконецъ, въ 1486 г. Вареол. Диасъ открылъ южную оконечность А., названную имъ мысомъ Буръ, по возвращеніи экспедиціи, снаряженіемъ короля получившимъ официальное, удержавшееся съ тѣхъ поръ названіе м. Доброй Надежды. Въ 1498 г. Васко де Гама обогнулъ этотъ мысъ и послѣ значительныхъ открытій по восточн. берегу до 3<sup>0</sup> ю. ш. направился изъ нынѣшней гавани Мелинде въ Индію. Въ 1503 г. португальцы достигли м. Гвардафуй и Аденскаго залива, окруживъ, такимъ образомъ, А. полнымъ замкнутымъ кольцомъ, но совершивъ, вмѣстѣ съ тѣмъ, только второй разъ то, что было уже достигнуто древней погибшей египетской цивилизаціей слишкомъ за 2000 лѣтъ передъ тѣмъ. Впрочемъ, европейскихъ судовъ еще не было въ Красномъ морѣ; только въ 1520 г. португальскіе корабли появились у береговъ Абиссиніи, а въ 1541 г. Стефанъ де Гама достигъ по Красному морю Суэца.

За португальцами, голландцы, англичане и датчане стали открывать рядъ колоній и торговых факторій по берегамъ Гвинеи, притянувъ къ себѣ большую часть торговли; французы появились тутъ впервые только въ 1697 г. Обработка научнаго географическаго матеріала по А. въ XVI—XVIII вѣкахъ дѣлала быстрые успѣхи; мы должны здѣсь прежде всего упомянуть сочиненія и имена: Pigafetta (1591), Marmol del Carvajal (1573—79), Alvarez (1533), Sauche (1651), Flacourt (1658), Zuchelli (1712), Dapper (1668), Ludolf (1681), Poncet (1712), Labo (1728) и др. Въ XVIII вѣкѣ къ этимъ изслѣдователямъ географамъ, присоединяются натуралисты, сдѣлавшіе крупный вкладъ въ познаніе флоры и фауны, какъ береговой полосы, такъ и доступныхъ частей внутренней А. См., главнымъ образомъ, сочиненій Paulitschke, Die Afrikalitteratur von 1500—1750 (Вѣна, 1882); его же, Die geographische Erforschung des afrikanischen Kontinents (Вѣна, 2-е изд. 1880).

Въ первой половинѣ XIX вѣка, изслѣдованія А. дѣятельно продолжались съ разныхъ сторонъ, тѣмъ не менѣе, только немногіе смѣльчаки проникли въ ея внутренность; послѣдняя еще 40—30 лѣтъ тому назадъ, во многихъ центральныхъ, особенно экваторіальныхъ, частяхъ представляла на нашихъ картахъ обширныя бѣлыя пятна и пунктиромъ только по распроснымъ свѣдѣніямъ изображенныя рѣки. Въ настоящее время не только большею частию исчезли эти пятна и пунктиры, но почти вся А. разграничена и прочно подѣлена между европейскими государствами, правда, такимъ образомъ, что мѣстное населеніе и мѣстные владѣтели ничего объ этомъ дѣлѣжъ и не подозреваютъ. Каждая область А. насчитываетъ десятки, если не сотни путешественниковъ и изслѣдователей, внесшихъ въ XIX вѣкѣ болѣе или менѣе значительный вкладъ къ познанію этой страны, въ томъ или другомъ отношеніи. Мы ограничиваемся здѣсь только упоминаніемъ нѣсколькихъ, наиболѣе выдающихся именъ, даемъ карту важнѣйшихъ путешествій, списокъ путешественниковъ въ алфавитномъ и хронологическомъ порядкѣ, а также литературу къ исторіи открытія А. Большую часть того, что и кѣмъ сдѣлано для познанія отдѣльныхъ частей А., читатель найдетъ въ краткихъ биографическихъ указаніяхъ настоящаго словаря, подъ именами наиболѣе крупныхъ изслѣдователей этого континента и при описаніи отдѣльныхъ африканскихъ областей. Мы должны указать здѣсь еще на дѣятельность трехъ учреждений, преслѣдующихъ спеціальныя задачи научнаго изученія А., таковы „Африканская Ассоціація“, учрежденная въ Лондонѣ еще въ 1788 г., „Нѣмецкое Общество Изслѣдованія Экваторіальной Африки“, основ. въ 1873 г. въ Берлинѣ, и „Международная Африканск. Ассоціація“, учрежден. въ Брюссель въ 1877 году, для борьбы съ торговлей рабами и для цивилизаціи А. континента.

Область Нила служила, конечно, сама по себѣ наиболѣе цѣннымъ и наиболѣе любопытнымъ объектомъ изслѣдованія вплоть до истоковъ этой великой рѣки, всегда казавшихся баснословными и недостижимыми; долина Нила была, вмѣстѣ съ тѣмъ, одною изъ главныхъ дорогъ, по которой направлялись изслѣдованія внутренней А.

Уже въ 1792 г. В. Броунъ достигъ Дарфура; окупація Египта французами въ 1799 г. послужила поводомъ къ изученію этой страны въ самыхъ разнообразныхъ направленіяхъ, преимущественно же со стороны ея археологіи. Выдающееся значеніе имѣли четыре экспедиціи, снаряженныя знаменитымъ правителемъ Египта, Махметомъ Али, работы Бурхардта въ Нубіи, венеціанца Міани, достигшаго страны Монбуту; экспедиціи Гейлинса въ Абиссинію и Мунцингера въ Вадай. Но особенно крупную славу стяжали путешествія Бекера и Спика, открывшія дѣйствительные источники Нила и страну великихъ африканскихъ озеръ. Крупный вкладъ въ познаніе сѣверо-восточной А. внесли военныя экспедиціи египетскаго хедива въ Суданѣ, во главѣ которыхъ стояли англичанинъ Гордонъ и нѣмецъ Шнитцеръ (Эминъ-паша), равно какъ одновременно снаряженная и имѣвшая большой успѣхъ экспедиція Юнкера на Бѣлый Нилъ и въ земли Ньямъ-Ньямъ. Возстаніе махди положило на время конецъ этимъ изслѣдованіямъ, уже начатымъ теперь англичанами вновь послѣ недавняго разгрома государства махди. Въ тоже время Абиссинія, завоевавшая себѣ независимость отъ итальянцевъ, задумавшихъ неудачно наложить на нее руку, открыла доступъ въ свою страну представителямъ различныхъ европейскихъ націй, преимущественно дружественно относившихся къ ней Франціи и Россіи.

Алжиръ и сѣверо-западная береговая полоса служила вторымъ путемъ, по которому двигались изслѣдователи А. Здѣсь, конечно, выдающаяся роль принадлежитъ французамъ и находившимся на службѣ французск. Алжирскаго правительства иностранцамъ, а также и нѣкоторымъ самостоятельнымъ экспедиціямъ. Здѣсь должны быть упомянуты имена Бари де С. Винсента, Дюверьѣ, Рольфа, Беурмана, Фогеля и др. Но безусловно первое мѣсто занимаютъ странствованія англичанина Барта, открывшаго цѣлыя новыя страны и новые народы; собраніе его сочиненій безспорно — одно изъ наиболѣе крупныхъ и значительныхъ въ географической литературѣ А. Изъ новѣйшихъ путешествій заслуживаютъ преимущественнаго указанія изслѣдованія Ленца, Фуко и др.

Гвинея была весьма лакомымъ кускомъ, какъ для научныхъ изслѣдованій, такъ и для экономической ея экспло-





**ВАЖЬИЙШИЯ  
ДО НАСТОЯЩАГО ВРЕМЕНИ  
ПУТЕШЕСТВІЯ  
ВЪ  
АФРИКЪ**  
съ цѣлью изслѣдованія.  
Масштабъ 1:3800000.

Цѣльныя линіи указываютъ главныя пути путешествій съ обозначеніемъ именъ путешественниковъ и времени совершенія путешествій. Различныя цѣли даны въ возможности прослѣдовать отдѣльными путешествіями.

0 200 400 600 800 1000  
Километры.  
0 200 400 600 800  
Англійскія милы.

**ОА ВЪ ЗЕЛЕНАГО МЫСА.**

О. Св. Павла 1800-01  
О. Св. Катарина 1810-11  
О. Св. Франсиска 1810-11  
О. Св. Мартина 1810-11  
О. Св. Луизы 1810-11  
О. Св. Анны 1810-11  
О. Св. Клары 1810-11  
О. Св. Терезы 1810-11  
О. Св. Изабеллы 1810-11  
О. Св. Жозефа 1810-11  
О. Св. Доминга 1810-11  
О. Св. Себастьяна 1810-11  
О. Св. Рокко 1810-11  
О. Св. Мартина 1810-11  
О. Св. Луизы 1810-11  
О. Св. Анны 1810-11  
О. Св. Клары 1810-11  
О. Св. Терезы 1810-11  
О. Св. Изабеллы 1810-11  
О. Св. Жозефа 1810-11  
О. Св. Доминга 1810-11  
О. Св. Себастьяна 1810-11  
О. Св. Рокко 1810-11

Масштабъ 1:3800000.



# Указатель къ картѣ „Путешествія въ Африкѣ“.

Обзоръ нанесенныхъ на картѣ путей.

## I. Алфавитный указатель.

Буквы и числа между линиями [F3] указываютъ поля на картѣ, ограниченныя меридіанами и параллельными кругами.

Аббади 1843 . . . . .	F3, 4	Каронъ 1887 . . . . .	B3	Рейхардъ 1883—84 . . . . .	E5, 6
Алунъ-Саль 1862—63 . . . . .	AB3	Капелло 1877—79 . . . . .	D5, 6	Ричардсонъ 1850 . . . . .	C2, 3
Альбека 1891 . . . . .	C4	Кингъ 1886 . . . . .	G3	— 1877 . . . . .	G7
д'Андрада 1881 . . . . .	F6	Кларини 1878—80 . . . . .	FG3, 4	Робекки 1890—91 . . . . .	G4
Арно 1885—86 . . . . .	E6	Клиникъ 1888—90 . . . . .	C4	Роже 1890 . . . . .	E4
Ашерсонъ 1876 . . . . .	F4	Клунцингеръ 1763—75 . . . . .	F2	Рольфсъ 1862—64 . . . . .	BD1, 2
Бальфуръ 1880 . . . . .	H3	Клапertonъ 1822—24 . . . . .	CD2, 3	— 1865—67 . . . . .	CD1-4
Вартъ, Генрихъ 1846 . . . . .	DE1	— 1826—27 . . . . .	C3, 4	— 1869—79 . . . . .	D-F1, 2
— 1850—55 . . . . .	B-D2-3	Кларъкъ 1887 . . . . .	E7	— 1880—81 . . . . .	F3
ф. Вартъ 1876 . . . . .	Доп. к.	Кнотъ 1888 . . . . .	EF7	Ротеръ 1860 . . . . .	F6
Бастіанъ 1857 . . . . .	D5	Коломбъ 1856—57 . . . . .	C1	Рувье 1886 . . . . .	D3
Бауманъ 1886 . . . . .	C4	Колонье 1860 . . . . .	CI, 2	Руссегеръ 1837—39 . . . . .	F2, 3
Бауманъ 1892 . . . . .	EF5	Кольстонъ 1875 . . . . .	F3	Рутенбергъ 1877—78 . . . . .	G6
Бемъ 1877 . . . . .	D6, 7	Комбергъ 1880 . . . . .	D5	Селу 1878—88 . . . . .	EF6
Бентъ 1891 . . . . .	F6, 7	Крампель 1888—91 . . . . .	DE5	Серпа Пинто 1878—79 . . . . .	D-F6, 7
Берманъ 1860—63 . . . . .	D-F2, 3	Крапфъ 1845—52 . . . . .	F5	Сибри 1870 . . . . .	G7
Бернманнъ 1877 . . . . .	D6, 7	Крумплъ 1701 . . . . .	F2	Сильва Порто 1852—53 . . . . .	EF6
Бертонъ 1854 . . . . .	G3	Кундъ 1885 . . . . .	DE4, 5	Симони 1888 . . . . .	A2
Бинджеръ 1887—89 . . . . .	B3, 4	— 1887—89 . . . . .	D4	Солейе 1874 . . . . .	C2
Биттнеръ 1885 . . . . .	D7	Ландеръ 1826—30 . . . . .	C3, 4	Спикъ 1863 . . . . .	F2, 3
Бондорфъ 1880—83 . . . . .	E4	Ларжо 1875 . . . . .	C1	— 1855 . . . . .	G3
Браунъ 1793—96 . . . . .	E2, 3	Ленцъ 1874 . . . . .	C4	— 1857—63 . . . . .	EF4, 5
С. ди Брацца 1878—82 . . . . .	D5	— 1879—80 . . . . .	B1-3	Стуккеръ 1888 . . . . .	E7, 8
Бреннеръ 1867 . . . . .	FG4, 5	Лепслусъ 1845 . . . . .	F2	Стьяркъ 1879 . . . . .	F6
Бриккетти 1890—91 . . . . .	G4	Ливингстонъ 1840—73 . . . . .	DF5, 6	Стевли 1871 . . . . .	F5
Брюсъ 1772 . . . . .	F3	Лангъ 1825—26 . . . . .	DF6, 8	— 1874—77 . . . . .	D-F4, 5
Бу-Дероа 1858 . . . . .	CI, 2	Люгаръ 1891—92 . . . . .	B2, 3	— 1887—89 . . . . .	EF4, 5
Бурель 1860 . . . . .	A3	Люптонъ 1881—83 . . . . .	FG4, 5	Ташпенбекъ 1885 . . . . .	DE5
Буркгардтъ 1813—14 . . . . .	F2, 3	Мадьяръ 1851 . . . . .	EF4	— 1887—89 . . . . .	D4
Бу-эль-Могдадъ 1861 . . . . .	A2	Мажъ 1859 . . . . .	DE5, 6	Телеки 1887—88 . . . . .	F4, 5
Бэкеръ 1864 . . . . .	F4	— 1864—66 . . . . .	A3	Томсонъ 1879—84 . . . . .	EF4, 5
Бэки 1854 . . . . .	CD4	Майо 1882 . . . . .	AB3	— Джоа. 1888 . . . . .	B1
Вэмъ 1883—84 . . . . .	E5, 6	Маплъ 1881 . . . . .	D6	Траверси 1884 . . . . .	F4
Ванъ Геле 1886—90 . . . . .	DE4	Марлоше 1858 . . . . .	FG6	Уильсонъ 1879 . . . . .	EF4
Вильдъ 1888 . . . . .	F2, 3	Маринель 1890 . . . . .	B2	Уэльштедъ 1834 . . . . .	H3
Винсентъ 1860 . . . . .	A2	Марно 1880 . . . . .	E5, 6	Фарини 1884 . . . . .	E7
Виссманъ 1881—82—85 . . . . .	DE5	Масонъ 1876—77 . . . . .	EF4	Фелькингъ 1879 . . . . .	EF4
Вольфъ 1885—86 . . . . .	C3, 4	Маттеучи 1880—81 . . . . .	EF3, 4	Ферранди 1891 . . . . .	G4
— 1888—89 . . . . .	DE5	Маухъ 1866—72 . . . . .	CD3, 4	Фипшеръ 1883—86 . . . . .	F5
Галлини 1880 . . . . .	AB3	Мейеръ, Г. 1887—89 . . . . .	EF6, 7	Флаттерсъ 1880—81 . . . . .	CI, 2
Ганъ 1857 . . . . .	D6, 7	Мелленсъ 1873 . . . . .	F5	Флегель 1880—84 . . . . .	CD3, 4
Гартергъ 1885—86 . . . . .	C3, 4	Менаръ 1891—92 . . . . .	G6	Фогель 1854—56 . . . . .	C-E3, 4
Гейглинъ 1856—76 . . . . .	EF3, 4	Меховъ 1880 . . . . .	G7	Франсуа 1885 . . . . .	DE4, 5
Генель 1887—88 . . . . .	F4, 5	Мизонъ 1891—92 . . . . .	B4	— 1888—90 . . . . .	BC3, 4
Гесси 1876 . . . . .	F4	— 1883 . . . . .	D4	— 1891 . . . . .	DE6
Гешъ 1885 . . . . .	G3, 4	Минуттоли 1820 . . . . .	D5	Фуко 1883—84 . . . . .	B1
Гильдсбрандтъ 1872—73 . . . . .	FG3	Монтеиро 1830—31 . . . . .	E1	Фуруо 1889—91 . . . . .	D4
Годистръ 1890 . . . . .	EA, 5	Монтейль 1891—92 . . . . .	F6	Фуруо 1890 . . . . .	CI, 2
Голубъ 1873—75 . . . . .	F7	Моргенъ 1889—91 . . . . .	BC3	Цвейфель 1879 . . . . .	AB4
Гольдсберъ 1881 . . . . .	A3, 4	Моръ 1870 . . . . .	D4	Цейнеръ 1889 . . . . .	CD4
Горнеманъ 1798 . . . . .	DE2	Мунго-Паркъ 1795—97 . . . . .	E6, 7	Цингтрафъ 1888—89 . . . . .	CD4
Грандилье 1868—70 . . . . .	G6, 7	— 1805—1806 . . . . .	AB3	Чекки 1878—80 . . . . .	FG3, 4
Гравтъ 1863 . . . . .	F2, 3	Мунцингеръ 1861—71 . . . . .	BC3	Шаваньякъ 1861 . . . . .	B1
Гравтъ 1857—63 . . . . .	EF4, 5	Муотле 1879 . . . . .	FG3	Шале 1890 . . . . .	D4, 5
Грепфель 1885 . . . . .	DE4, 5	Нахтигаль 1869—74 . . . . .	AB4	Шарпъ 1890 . . . . .	EF2-4
Грифъ 1880 . . . . .	C4	Нахтигала слуга 1873 . . . . .	DE1, 3	Швейфуртъ 1864—86 . . . . .	EF2-4
Гульднеръ 1876 . . . . .	G6	Нильсенъ-Лундъ 1887 . . . . .	DE4	Шницъ 1885 . . . . .	DE6, 7
Гюбнеръ 1870 . . . . .	E7	Обри 1883—85 . . . . .	G7	Шмидтъ 1886 . . . . .	G6
Гюфельдтъ 1873—75 . . . . .	CD5	Овервергъ 1880—82 . . . . .	FG3, 4	Шранъ 1885—90 . . . . .	CD4
ф. деръ Демънъ 1860—65 . . . . .	FG4, 5	О'Нейльдъ 1881—84 . . . . .	D3	Штаудингеръ 1885—86 . . . . .	C3, 4
Делькоммунъ 1888—89 . . . . .	E5	Оудней 1822 . . . . .	F6	Штейнднеръ 1861—63 . . . . .	F3
Денгемъ 1822—24 . . . . .	CD2, 3	Пане 1850 . . . . .	D3	Штекеръ 1881—82 . . . . .	FG3, 4
Джонсонъ 1877—84 . . . . .	F6	Пауличке 1885 . . . . .	A2, 3	Штульманъ 1891—92 . . . . .	EF4, 5
Джэксонъ 1880—90 . . . . .	F4	Перди 1873—76 . . . . .	G3, 4	Шуверъ 1881—83 . . . . .	F3, 4
Джэмсъ 1885 . . . . .	G4	Петерикъ 1862—63 . . . . .	EF2, 3	Эллисъ 1862—65 . . . . .	G6
Дойль 1891 . . . . .	F6, 7	Петерсъ 1889—90 . . . . .	F4	Эльтоунъ 1870 . . . . .	EF7
Дольсъ 1887 . . . . .	A2	Пиготъ 1889 . . . . .	FG5	Эминъ (Шницеръ) 1877—79 . . . . .	F4
Долтеръ 1880—81 . . . . .	Доп. к.	Погге 1875 . . . . .	F5	Эминъ 1891—92 . . . . .	EF4, 5
Дыбовскій 1891 . . . . .	DE4	— 1881—82 . . . . .	E5, 6	Эндерсонъ А. А. 1864—80 . . . . .	E7
Дюверье 1859—60 . . . . .	CD1, 2	Поль 1885 . . . . .	DE5	Эндерсонъ В. 1868 . . . . .	AB4
— 1860—61 . . . . .	CD5	Помбейросъ 1806 . . . . .	E3, 6	Эндерсонъ К. Дж. 1851—59 . . . . .	D6, 7
Дю Шальи 1865 . . . . .	EF6	Праутъ 1875—76 . . . . .	EF3	Энсоръ 1875—76 . . . . .	EF3
Жиро 1883 . . . . .	G3	Прейсенаре 1859—64 . . . . .	F3	Эркингъ 1872—75 . . . . .	F7
Зичи 1875 . . . . .	D-F6	Ратъ 1857 . . . . .	D6, 7	Юнкеръ 1875 . . . . .	EF2
Ивенсъ 1884—85 . . . . .	A3	Ревуаль 1880—83 . . . . .	GH3, 4	— 1876 . . . . .	F3, 4
Калье 1824 . . . . .	AB1, 3	Регации 1887 . . . . .	G4	— 1877—83 . . . . .	EF4
— 1827—28 . . . . .	DE5, 6			Янсенъ 1889 . . . . .	F4, 5

II. Хронологической обзоръ.

Сѣверо-западная Африка.								
Мунго-Паркъ . . . . .	1795—97 1805—1806	AV3 BC3	Аббади . . . . . Бартъ, Генрихъ . . . . . Лепсиусъ . . . . . Бертонъ . . . . . Спикъ . . . . . Гейлингъ . . . . . Прейссенаръ . . . . . Берманъ . . . . . Штейндеръ . . . . . Мупцингеръ . . . . . Петерикъ . . . . . Спикъ и Грантъ . . . . . Клунцингеръ . . . . . Вокеръ . . . . . Швейсфуртъ . . . . . Рольфсъ . . . . . Гилдебрандтъ . . . . . Пёрди . . . . . Колстонъ . . . . . Зичи . . . . . Энзоръ . . . . . Праутъ . . . . . Юнкеръ . . . . . Аперсонъ . . . . . Гесси . . . . . Масонъ . . . . . Эминъ (Шни-перъ) . . . . . Чекки и Кларини . . . . . Фелькинъ и Уильсонъ . . . . . Вальфуръ . . . . . Марно . . . . . Бондорфъ . . . . . Реуалъ . . . . . Штегеръ . . . . . Люпонъ . . . . . Шуверъ . . . . . Антонелли . . . . . Обри . . . . . Геть . . . . . Джэмсъ . . . . . Пауличке . . . . . Кингъ . . . . . Траверси . . . . . Рагацци . . . . . Вильдъ . . . . . Врикетти . . . . . Робекки . . . . .	1843 1845 1845 1854 1855 1856—76 1859—64 1860—63 1861—63 1861—71 1862—63 1863 1863—75 1864 1864—86 1869—79 1880—81 1872—73 1873—76 1875 1875 1875 1875—76 1875—76 1875 1876 1876 1876—77 1877—89 1878—80 1879 1880 1880 1880—83 1880—83 1881—82 1881—83 1881—83 1883 1883—85 1885 1885 1885 1885 1886 1884 1887 1888 1890—91	F3, 4 F2 F2 G3 G3 EF3, 4 F3 D-F2-3 F3 FG3 F4 F2, 3 F3 F4 EF2-4 D-F1, 2 F3 FG3 EF2, 3 F3 G3 EF3 EF2 F3, 4 EF4 EF2 F4 EF3, 4 F4 FG3, 4 EF4 H3 EF4 E4 GH3, 4 FG3, 4 EF4 F3, 4 G3 FG3, 4 G3, 4 G4 G3, 4 G3 F4 G4 F2, 3 G4	Комберъ . . . . . Грифъ . . . . . Меховъ . . . . . Маппъ . . . . . Виссманъ и Погге . . . . . О'Нейлль . . . . . Майо . . . . . Жири . . . . . Мизонъ . . . . . Вамъ и Рейхардъ . . . . . Фишеръ . . . . . Гренфель и Франсуа . . . . . Кундъ и Таппенбекъ . . . . . Виссманъ и Франсуа . . . . . Арно . . . . . Вольфъ . . . . . Рувье . . . . . Шмидтъ . . . . . ванъ Геле . . . . . Генель и Телеки . . . . . Мейеръ, Л. . . . . Делькоммуне . . . . . Крайпель . . . . . Янсенъ . . . . . Пиготъ . . . . . Джаксонъ . . . . . Петерсъ . . . . . Фурно . . . . . Шале . . . . . Годиснръ . . . . . Марияель . . . . . Роже . . . . . Шарпъ . . . . . Дьбоскай . . . . . Ферранди . . . . . Эминъ и Штульманъ . . . . . Люгаръ . . . . . Бауманъ . . . . .	1880 1880 1880 1881 1881—82 1881—84 1882 1883 1883 1883—84 1883—86 1885 1885 1885—86 1885—86 1886 1886 1886—90 1887—88 1887—89 1888—89 1888—91 1889 1889 1889—90 1889—90 1889—91 1890 1890 1890 1890 1891 1891 1891—92 1891—92 1892	D5 C4 D5 FG6 DE5 F6 DE6 EF6 D5 E5, 6 F5 DE4, 5 DE5 DE5 E6 DE5 D5 G6 DE4 F4, 5 F5 E5 DE4, 5 E4, 5 F5 F4 FG5 D4 D4, 5 E4, 5 E5, 6 E4 EF4 DE4 G4 EF4, 5 FG4, 5 EF5
		<b>Центральная Африка.</b>						
		Помбейросъ . . . . . Монтенро . . . . . Ливингстонъ . . . . . Крапфъ . . . . . Мадьяръ . . . . . Сильва-Порто . . . . . Бастиянъ . . . . . Спикъ—Бертонъ и Грантъ . . . . . Рошеръ . . . . . ф. деръ Деккель . . . . . Дю Шальи . . . . . Вреннеръ . . . . . 1871 Стэнли . . . . . Камеронъ . . . . . Гюсфельдтъ . . . . . Ленцъ . . . . . Погге . . . . . ф. Бартъ . . . . . Джонсонъ . . . . . Капелло и Ивенсъ . . . . . Серна Пинто . . . . . С. ди Брацца . . . . . Стюартъ . . . . . Томсонъ . . . . .		1806 1831—32 1840—73 1845—52 1851 1852—53 1857 1857—63 1860 1860—65 1865 1867 1871 1874—77 1887—89 1873—75 1873—75 1874 1875 1876 1877—84 1877—79 1884—85 1878—79 1878—82 1879 1879—84	E5, 6 F6 D-F5, 6 F5 DE5, 6 EF6 D5 EF4, 5 F6 EG4, 5 CD5 FG4, 5 F5 D-F4, 5 EF4, 5 DE5, 6 CD5 C4 E5, 6 D5 F6 D5, 6 D-F6 D5, 7 F6 EF4, 5	Южная Африка. Ливингстонъ . . . . . К. Дж. Эндерсонъ . . . . . Ганъ и Ратъ . . . . . А. А. Эндерсонъ . . . . . Эллиясъ . . . . . Ганъ . . . . . Маухъ . . . . . Грандидъ . . . . . Эльтонъ . . . . . Юобнеръ . . . . . Моръ . . . . . Сибри . . . . . Эркингъ . . . . . Мелленсъ . . . . . Голубъ . . . . . Гульдеръ . . . . . Вейъ и Верисманъ . . . . . Ричардсонъ . . . . . Рутенбергъ . . . . . Селу . . . . . д'Андрада . . . . . Фарини . . . . . Виттнеръ . . . . . Поль . . . . . Шницъ . . . . . Кларкъ . . . . . Нильсенъ-Лундъ . . . . . Кнотъ . . . . . Штейнскеръ . . . . . Стужеръ . . . . . Вейтъ . . . . . Дойль . . . . . Франсуа . . . . .	1840—73 1851—59 1857 1864—80 1862—65 1866 1866—72 1868—70 1870 1870 1870 1870 1872—75 1873 1873—79 1876 1877 1877 1877—78 1878—88 1881 1884 1885 1885 1885 1887 1887 1888 1888 1888 1891 1891 1891	D-F6, 8 D6, 7 D6, 7 E7 G6 D6, 7 EF6, 7 G6, 7 EF7 E7 E6, 7 G7 F7 G6 E7, 8 G6 E7, 8 G6 D6, 7 D6, 7 G7 G7 G6 EF6 F6 E7 D7 D7 DE6, 7 E7 G7 EF7 D7 E7, 8 F6, 7 F6, 7 DE6
<b>Сѣверо-восточная Африка.</b>								
Крумпъ . . . . . Бросъ . . . . . Враунъ . . . . . Горнemannъ . . . . . Буркардтъ . . . . . Минуттоли . . . . . Уэльштедъ . . . . . Руссегеръ . . . . .	1701 1772 1793—96 1798 1813—14 1820 1834 1837—39	F2 F3 E2, 3 DE2 F2, 3 E1 H3 F2, 3	Сѣверо-восточная Африка. Аббади . . . . . Бартъ, Генрихъ . . . . . Лепсиусъ . . . . . Бертонъ . . . . . Спикъ . . . . . Гейлингъ . . . . . Прейссенаръ . . . . . Берманъ . . . . . Штейндеръ . . . . . Мупцингеръ . . . . . Петерикъ . . . . . Спикъ и Грантъ . . . . . Клунцингеръ . . . . . Вокеръ . . . . . Швейсфуртъ . . . . . Рольфсъ . . . . . Гилдебрандтъ . . . . . Пёрди . . . . . Колстонъ . . . . . Зичи . . . . . Энзоръ . . . . . Праутъ . . . . . Юнкеръ . . . . . Аперсонъ . . . . . Гесси . . . . . Масонъ . . . . . Эминъ (Шни-перъ) . . . . . Чекки и Кларини . . . . . Фелькинъ и Уильсонъ . . . . . Вальфуръ . . . . . Марно . . . . . Бондорфъ . . . . . Реуалъ . . . . . Штегеръ . . . . . Люпонъ . . . . . Шуверъ . . . . . Антонелли . . . . . Обри . . . . . Геть . . . . . Джэмсъ . . . . . Пауличке . . . . . Кингъ . . . . . Траверси . . . . . Рагацци . . . . . Вильдъ . . . . . Врикетти . . . . . Робекки . . . . .	1843 1845 1845 1854 1855 1856—76 1859—64 1860—63 1861—63 1861—71 1862—63 1863 1863—75 1864 1864—86 1869—79 1880—81 1872—73 1873—76 1875 1875 1875 1875—76 1875—76 1875 1876 1876 1876—77 1877—89 1878—80 1879 1880 1880 1880—83 1880—83 1881—82 1881—83 1881—83 1883 1883—85 1885 1885 1885 1885 1886 1884 1887 1888 1890—91	F3, 4 F2 F2 G3 G3 EF3, 4 F3 D-F2-3 F3 FG3 F4 F2, 3 F3 F4 EF2-4 D-F1, 2 F3 FG3 EF2, 3 F3 G3 EF3 EF2 F3, 4 EF4 EF2 F4 EF3, 4 F4 FG3, 4 EF4 H3 EF4 E4 GH3, 4 FG3, 4 EF4 F3, 4 G3 FG3, 4 G3, 4 G4 G3, 4 G3 F4 G4 F2, 3 G4	Комберъ . . . . . Грифъ . . . . . Меховъ . . . . . Маппъ . . . . . Виссманъ и Погге . . . . . О'Нейлль . . . . . Майо . . . . . Жири . . . . . Мизонъ . . . . . Вамъ и Рейхардъ . . . . . Фишеръ . . . . . Гренфель и Франсуа . . . . . Кундъ и Таппенбекъ . . . . . Виссманъ и Франсуа . . . . . Арно . . . . . Вольфъ . . . . . Рувье . . . . . Шмидтъ . . . . . ванъ Геле . . . . . Генель и Телеки . . . . . Мейеръ, Л. . . . . Делькоммуне . . . . . Крайпель . . . . . Янсенъ . . . . . Пиготъ . . . . . Джаксонъ . . . . . Петерсъ . . . . . Фурно . . . . . Шале . . . . . Годиснръ . . . . . Марияель . . . . . Роже . . . . . Шарпъ . . . . . Дьбоскай . . . . . Ферранди . . . . . Эминъ и Штульманъ . . . . . Люгаръ . . . . . Бауманъ . . . . .	1880 1880 1880 1881 1881—82 1881—84 1882 1883 1883 1883—84 1883—86 1885 1885 1885—86 1885—86 1886 1886 1886—90 1887—88 1887—89 1888—89 1888—91 1889 1889 1889—90 1889—90 1889—91 1890 1890 1890 1890 1891 1891 1891—92 1891—92 1892	D5 C4 D5 FG6 DE5 F6 DE6 EF6 D5 E5, 6 F5 DE4, 5 DE5 DE5 E6 DE5 D5 G6 DE4 F4, 5 F5 E5 DE4, 5 E4, 5 F5 F4 FG5 D4 D4, 5 E4, 5 E5, 6 E4 EF4 DE4 G4 EF4, 5 FG4, 5 EF5

таці; главнымъ образомъ, со стороны англичанъ, французовъ, въ послѣднее время (въ Камерунѣ) шѣмцевъ. Гвинея же была исходнымъ базисомъ для изученія обширной области Нигера и Судана. Списокъ многихъ славныхъ именъ начинается здѣсь шотландцемъ Мунго-Паркомъ, погибшимъ при изслѣдованіяхъ Нигера; затѣмъ слѣдовали Мольень, Клэпertonъ, Каллье, Пане, Буртонъ, Дю-Шаллю, Бразза и многіе другіе. Въ новѣйшее время, многочисленныя военныя экспедиціи французовъ, въ особенности экспедиціи Галлиени, дали важныя географическіе результаты.

Область Конго, и вмѣстѣ съ тѣмъ, центральной экваторіальной А. долѣе всѣхъ остальныхъ частей континента оставалась бѣлымъ пятномъ на картахъ; изслѣдованія принадлежатъ тутъ преимущ. послѣднимъ 40 годамъ. Здѣсь работали, получившіе всемірную извѣстность, такіе изслѣдователи, какъ Бертонъ, Ливингстонъ, Стэнли, Виссманнъ, Бастианъ, Серпа Пинто и др. И здѣсь результатомъ этихъ изслѣдованій явился раздѣлъ страны между европейцами, при чемъ главная площадь бассейна Конго образовала оригинальное международное колониальное государство Конго, подъ непосредственнымъ управленіемъ бельгійскаго короля.

Южная Африка подъ управленіемъ голландцевъ долго оставалась закрытою для какого-либо географическаго изученія; только съ водвореніемъ въ ней англичанъ, въ концѣ XVIII вѣка, направился сюда потокъ англійскихъ изслѣдователей, во главѣ которыхъ и здѣсь слѣдуетъ поставитъ Ливингстона.

Въ восточной А. работали также, по преимуществу, англичане. Здѣсь мы имѣемъ имена Бертона, Слика, Гранта, Камерона, Томсона и Стэнли; имъ мы обязаны почти всѣмъ, что мы знаемъ объ этой оригинальной странѣ, полной контрастовъ пустыни и роскошнѣйшей тропической растительности, громадныхъ прѣсноводныхъ бассейновъ и не менѣе величественныхъ горныхъ краей.

Литература. Для изучающаго А., руководящими сочиненіями должны служить путешествія указанныхъ выше изслѣдователей, а между ними преимущественно сочиненія Барта, Ливингстона, Стэнли, Нахтигала, Юнкера, Ленца и др. Какъ сочиненія общаго характера по описанію всего континента должны быть указаны: Ritter, Afrika (Берл., 1882); Johnston, Afrika (Лонд., 1884); Реклю, Всемирная географія (т. 10—13, Парижъ, 1885—88; русск. перев. изд. А. Ильина); Sievers, Afrika (Лейпц. 1891); Chavanne, Afrika. Bodengestalt und geologischer Bau (Вѣна, 1881); его же, Afrika's Ströme und Flüsse (Вѣна, 1883); Hartmann, Die Völker Afrikas (Лейпц., 1879); Ratzel, Völkerkunde, т. I (Лейпц., 1885); Schneider, Die Religion der afrik. Naturvölker (Мюнстеръ, 1891); Roskoschny,

Europas Kolonien, т. 1—4 (Лейпц., 1885—86) Соч. по исторіи открытія А., кромѣ вышеупомянут. работъ Пауличке, см. также: Jones, Afrika. History of exploration from Herodotus to Livingstone (Нью-Йоркъ, 1875); Adan, Itinéraire des principaux voyages de l'Afrique (Брюссель, 1880); White, The development of Afrika (Лонд., 1892).

Спеціальныя сочиненія: Stüwe, Die Handelszüge der Araber durch Afrika, Asien und Osteuropa (Берл., 1836); Wappäus, Untersuchungen über die geogr. Entdeckungen der Portugiesen (Гёттинг., 1842); Gravner, Recherches sur les navigations au côtes occidentales d'Afrique (Пар., 1878); Latimer, Europe in Afrika in the 19-th Century (Чикаго, 1895).

Лучшія карты Африки: Chavanne, Physikalische Karte (Вѣна, 1882); Habenicht, Spezialkarte 12 листовъ (Гота, 1892); Kiepert, Politische Karte (Берл., 1890); Berg-haus, Physikalische Karte (Гота, 1890); Lüddecke, 6 листовъ (1892); Lannoy de Bissy, Carte de l'Afrique въ 63 и въ 6 листахъ (Парижъ, 1890—92); Stanford, Library Map of Afrika 4 листа (Лонд., 1892).

**Африкандеры**, въ южной Африкѣ общее названіе для родившихся здѣсь жителей бѣлой расы, преимущественно же употребляется для означенія потомковъ старинныхъ голландскихъ поселенцевъ въ южн. Африкѣ въ отличіе отъ новаго пришлаго англійскаго элемента населенія. Союзъ А., возникшій послѣ войны Англии съ республикой Трансааль въ восьмидесятыхъ годахъ, имѣетъ задачею усиленіе и расширеніе политическаго вліянія голландскаго населенія въ южной Африкѣ.

**Африканская война**, война Цезаря съ приверженцами Помпея, бѣжавшими въ Африку послѣ битвы при Фарсалѣ, и съ ихъ союзникомъ, королемъ нумидійскимъ Вобой; война окончилась побѣдой Цезаря при Тапсѣ въ 46 г. до Р. Хр. Описание этой войны, сдѣланное однимъ изъ современниковъ („Bellum Africanum“) обыкновенно издается вмѣстѣ съ сочиненіями Цезаря. См. Ch. Fissot, La campagne de César en Afrique („Mémoires de l'Académie des inscriptions“ Пар., 1884, т. 31).

**Африканскіе языки**. Ученіе о языкахъ и нарѣчіяхъ туземныхъ африканскихъ народовъ представляетъ еще много неяснаго. Лишь въ новѣйшее время удалось филологамъ (Бликъ, Лепсіусъ, Фр. Мюллеръ, Э. Ганъ и др.) закончить классификацію по крайней мѣрѣ сѣверо- и южно-африканскихъ туземныхъ нарѣчій на основаніи богатаго матеріала, собраннаго путешественниками и гл. обр. миссіонерами, причѣмъ часть этого матеріала уже разобрана и издана въ видѣ грамматикъ и словарей. За то многочисленныя, совершенно различныя нарѣчія центральной Африки, еще невозможно классифицировать на скольконибудь достаточныхъ основаніяхъ. Большая часть южноафриканскихъ нарѣчій входитъ въ составъ большого семейства Банту. Эти,

въ грамматическомъ отношеніи высоко развитыя нарѣчія, распространенныя къ с. далеко вглубь центральной Африки, распадаются на 3 главные группы и отличаются въ высшей степени характерными приставками, такъ въ названіяхъ: базуто, бе-чуаны, ама-зулу, ама-косоа (кафры), въ имени короля Мо-силакача, ма-тонга, ма-лоэнга и т. д. Совсѣмъ иного строенія находящійся на пути къ быстрому вырожденію языкъ готтентотовъ, а также родственное ему частымъ употребленіемъ особыхъ чмокающихъ звуковъ (Schnalzlaute) нарѣчіе бушменовъ, грамматически совершенно не развитое и также близкое къ исчезновенію. Главный языкъ о—ва Мадагаскара, т. наз. малагасси, относится къ семейству малайско-полинезийскихъ нарѣчій, влияніе которыхъ сказывается также и на нарѣчіяхъ противоположащаго побережья Мозамбикъ. Не менѣе, чѣмъ южно-африканское семейство языковъ банту, но въ настоящее время большую часть въ бѣдно населенныхъ мѣстностяхъ, распространено семейство хамитскихъ нарѣчій (см. *хамиты*) въ сѣв. Африкѣ; самое южное изъ этихъ нарѣчій языкъ галла на ю. отъ Абиссиніи, непосредственно соприкасается съ крайнимъ с.-в. нарѣчіемъ семейства банту т. наз. кисуагели. Другія хамитскія нарѣчія распространены вплоть до береговъ Аденскаго залива и Краснаго моря, простираясь на с. съ нѣкоторыми перерывами до Верхн. Египта; отсюда они въ лицѣ нарѣчій берберовъ и другихъ кочующихъ народовъ идутъ черезъ всю сѣв. Африку вплоть до зап. побережья. Въ древности, въ это же семейство входилъ, по своему историческому значенію самый выдающійся языкъ Африки — древнеегипетскій, на ряду съ возникшимъ изъ него и также уже вымершимъ языкомъ коптскимъ и кромѣ того нарѣчія ливійцевъ, нумидійцевъ и другихъ туземныхъ народовъ с. Африки и Канарскихъ о—вовъ. Уже въ древности, на сѣв. побережья Африки существовали также значительныя сѣв. семитическія (финикійск.) поселенія; вмѣстѣ съ исламомъ по всему сѣв. побережью, а также почти по всему Египту распространился южн. семитическій или арабскій языкъ; онъ и теперь быстро развивается въ южн. направленіи. Въ Абиссиніи господствуютъ также южно-семитич. нарѣчія, происшедшія изъ эѳіопскаго языка, замѣчательнаго своей древней литературой, но въ настоящее время уже вымершаго. Изъ числа многочисленн. нарѣчій центральной Африки, извѣстныхъ до настоящаго времени, слѣдуетъ упомянуть: нарѣчіе волофъ на Зеленомъ мысу, фульбе (пуль) на востокъ отъ предыдущаго вплоть до оз. Чадъ; приблизительно отъ 10—20<sup>о</sup> с. ш. нарѣчія мандэ; еще восточнѣе на Гвинейск. побережь можно перечислить цѣлый рядъ родственныхъ между собой нарѣчій; болѣе вглубь къ с.-в. отъ Тимбукту весьма распространенъ

языкъ гаусса, изобилующій хамитскими элементами, вслѣдствіе чего Лепсіусъ и др. считаютъ его зап. вѣтвью семейства хамитскихъ языковъ; далѣе къ востоку языкъ багирми и еще пять, по мнѣнію Лепсіуса родственныхъ между собою нарѣчій; наконецъ, въ вост. Африкѣ группа нильскихъ нарѣчій и съ древнихъ временъ извѣстное нарѣчіе нубійцевъ или нуба. Всѣ эти нарѣчія или группы ихъ не показываютъ ни малѣйшаго родства между собою, почему Фр. Мюллеръ и разсматриваетъ ихъ всѣ какъ самостоятельные коренные языки. Что касается фульбе и нубійцевъ, то Мюллеръ выдѣляетъ ихъ, между прочимъ, и вслѣдствіе особенностей имъ однимъ присущимъ изъ числа проч. народовъ централн. Африки, и полагаетъ, что фульбе, нубійцы, а также народы банту произошли изъ смѣшенія съ пришедшими изъ Азіи хамитами. Съ другой стороны, Лепсіусъ, первоначально на основаніяхъ анатомическихъ, считаетъ всѣ туземныя африканскія племена родственными между собой; при этомъ старается доказать относительно почти всѣхъ нарѣчій центральной Африки, что они своимъ основнымъ характеромъ, гл. обр. въ вопросѣ классификаціи именъ существительныхъ, тождественны съ языкомъ банту; языкъ однихъ готтентотовъ, отгѣсненныхъ на ю., находится по мнѣнію Лепсіуса, въ родствѣ съ нарѣчіемъ хамитовъ, при чемъ общимъ признакомъ обоихъ языковъ является различіе родовъ. Ясные слѣды родства негритянскихъ нарѣчій на с.-з. отъ Гвинейскаго залива съ нарѣчіями банту доказалъ также Грегорио въ своемъ сочиненіи „Cenni di glottologia Bantu“ (Туринъ, 1882); Кристаллеръ въ „Zeitschr. für afrik. Sprachen“ (1887) также опубликовалъ найденные имъ въ аватимѣ и другихъ нарѣчіяхъ Немольничяго побережья слѣды нарѣчій банту. Во всякомъ случаѣ, нельзя не согласиться съ тѣмъ, что между хамитами и семитами съ одной стороны и всѣми прочими африканскими народами съ другой стороны, какъ относительно ихъ нарѣчій, такъ и въ культурно-историческомъ отношеніи лежитъ глубокая пропасть. У первыхъ сохранились древняя письменность, литература и исторія, что касается литературы послѣднихъ, то она ограничивается лишь, къ новѣйшему времени относящимися, христіанскими назидательными книжками, переводами библии и т. п. и нѣсколькими сборниками народныхъ разсказовъ и сказокъ изъ жизни животныхъ.

См. Kölle, Polyglotta africana (Лондонъ, 1854); Fr. Müller, Grundriss der Sprachwissenschaft (Вѣна, 1876—77, т. I); Lepsius, Nubische Grammatik mit einer Einleitung über die Völker und Sprachen Afrikas (Берл., 1880); Cust, Sketch of the modern languages of Africa (Лонд., 1884, 2 т.); „Zeitschrift für die afrikanischen Sprachen“ (изд. Бютнера, Берл., 1887).

**Африканскія общества, ученые и ком-**

мерческія, поставившія себѣ задачей изслѣдованіе Африки, гл. обр. еще мало извѣстныхъ центральныхъ ея частей. Первый подобный союзъ, основанный въ 1788 г. въ Лондонѣ, былъ Association for promoting the discovery of the interior of Africa, снарядившій многочисл. экспедиціи. Изъ него въ 1830 г. возникло Лондонское Географическое Общество. Въ Берлинѣ 1873 г. образовалось „Нѣмецкое Общество изслѣдованія экваторіальной Африки“. Въ 1876 г. возникло въ Берлинѣ Национальное Общество; оба эти общества соединились и образовали „Африканское Общество Германіи“, организовавшее, при поддержкѣ государства, цѣлый рядъ экспедицій въ Африку. Общество издавало свои „Mitteilungen“. Въ половинѣ 1891 г. оно распалось, такъ какъ германское правительство во рѣшило средства, отпускавшіяся до сихъ поръ этому Обществу, расходовать по собственному усмотрѣнію. По инициативѣ короля Бельгіи въ 1876 г. въ Брюсселѣ президенты европейскихъ географическихъ обществъ сообща съ выдающимися изслѣдователями Африки основали Commission internationale d'exploration et de civilisation de l'Afrique. Это общество кромѣ научныхъ, преслѣдуетъ также торговые интересы и въ то же время старается подавить торговлю невольниками. Рядомъ съ международной комиссіей въ Брюсселѣ возникли національные Африкан. комитеты въ большей части европейскихъ государствъ, такъ упомянутый уже выше германскій національный комитетъ въ Берлинѣ и такіе же національные комитеты во Франціи, Бельгіи, Нидерландахъ, Швейцаріи, Австріи, Венгріи, Испаніи, Португаліи и сѣверной Америкѣ. Независимо отъ международной комиссіи въ Итали имѣются Società d'esplorazione commerciale in Africa въ Миланѣ (съ 1879 г.) и клубъ Africano di Napoli (1880). Основанный лондонскимъ Географическимъ Обществомъ African Exploration Fund Committee распался въ 1880 г. Зато въ 1890 г. въ Парижѣ возникло Comité de l'Afrique centrale съ цѣлью поддержки сношеній между французскими владѣніями на берегу Средиземнаго моря и французскимъ Конго.

**Африканскія войска**, войска 19 франц. армейскаго корпуса: зуавы, тюркосы, легкая африканская пѣхота, дисциплинарная рота, chasseurs d'Afrique, сипаи и иностранный легионъ; въ болѣе узкомъ смыслѣ только туземные тюркосы и сипаи.

**Африканской звѣзды**, орденъ, учрежденъ 30 дек. 1888 г. бельгійскимъ королемъ Леопольдомъ, какъ верховнымъ главой независимаго государства Конго для награжденія за службу этому государству и африканской цивилизаціи вообще. Орденъ имѣетъ шесть классовъ.

**Африканъ**, Секстъ Юлій, основатель синхронистической всемірной исторіи, ро-

домъ изъ Эикауса въ Палестинѣ, по другимъ изъ Ливіи, священникъ въ Александріи, жилъ въ началѣ III в. по Р. Х. Его главное сочиненіе Pentabiblon chronologicum, которое начинается съ сотворенія міра (5508 л. до Р. Х.) и доведено до 221 г. по Р. Х. Изъ этого сочиненія были взяты позднѣйшими писателями хронологія и многіе отрывки и извлеченія, именно Евсевій (таково, напр., драгоценное Olympiadum anagraphie изд. Rutger'a, Лейденъ, 1862). Gelzer, Julius A. und die byzantinische Chronologie (Лейпц., 1880—85).

**Афродисіазмъ** (греч. афродисія), болѣзненная страстность.

**Афродисіака** (греч.), средства усиливающія половое стремленіе, возбуждающія и оживляющія ослабленную способность къ дѣторожденію, такъ какъ дѣйствуютъ специфически раздражающимъ и возбуждающимъ образомъ на половые органы. Самое безобидное и, вѣроятно, болѣе дѣйствительное — это соответствующая діета, укрѣпляющая мясная пища, вино, мѣстная теплота, въ особенности въ одеждѣ, поддержаніе отъ тяжелой умственной и физической работы. Особенное значеніе придаютъ грибамъ и другимъ грибамъ, спаржѣ, шоколаду, яйцамъ, икрѣ, устрицамъ, угрямъ, семгѣ, лягушечьимъ бедрамъ, черепахѣ, дичи; вмѣстѣ съ этимъ даютъ еще желѣзо и другія тоническія средства. Болѣе вредны тѣ средства, которыя специфически дѣйствуютъ на нервные сплетенія половыхъ органовъ и которыя послѣ моментальнаго возбужденія дѣйствуютъ угнетающимъ образомъ, какъ напр., корица, ваниль, шафранъ, гвоздика, перуанскій бальзамъ, игбиръ, затѣмъ мускусъ, бобровая струя, гашишъ, мирра, скипидаръ. Третій разрядъ — составляютъ мочегонныя средства, а именно сельдерей, петрушка, укропъ, горчица, рѣдька, лукъ. Самыя опасныя — это наркотическія, которыя особенно возбуждаютъ малый мозжечекъ и продолговатый мозгъ. Наибольшей славою, какъ афродисіака, пользуются кантаридиновые препараты (препараты испанской мушки, итальянскій элексиръ: Diavolini, Pastilles galantes), которыя могутъ повлечь однако тяжелыя воспаленія почекъ, не оказавши никакого другаго дѣйствія. Употребляются также стрихнинъ, фосфоръ. Кромѣ того прибѣгаютъ къ различнымъ суевѣрнымъ средствамъ.

**Афродисія** (греч. τὰ Ἀφροδίσια), праздникъ, посвященный Афродитѣ, справлявшійся повсюду, гдѣ былъ ея храмъ, всегже торжественнѣе въ Пафѣ на о. Кипрѣ.

**Афродита** (*Ἀφροδίτη*, лат. Venus), богиня любви и красоты въ греческ. мифологіи. Первоначально, вѣроятно, А. являлась олицетвореніемъ производительныхъ силъ природы, но послѣдствіи черты божества измѣнились подъ восточнымъ (финикійскимъ) вліяніемъ, такъ что А. стала во многомъ родственной финикійской Астартѣ или сирійской Ашерѣ. Какъ и Астарту, ее пред-

старались иногда и воинственной богиней и изображали вооруженной, напр., на о. Кипрѣ, центрѣ ея культа, гдѣ во многих мѣстахъ (Пафѣ, Идалии, Саламинѣ и др.), она имѣла древнія святилища, и отъ котораго она получила прозваніе Киприды; на о. Кіеерѣ, откуда прозваніе ея *Kythereia*, въ Спартѣ, Акрокоринѣ и др. Она является также возлюбленной Арея и сама наз. Арея, хотя съ Ареемъ, какъ богомъ вѣтровъ, оплодотворяющихъ землю, А.,

богиня зжидительн. силъ, должна была съ самаго начала находиться въ тѣсной связи. По Гезіоду, она родила отъ Арея Дима и Фоба („Страхъ“ и „Ужасъ“) и олицетворенное согласіе Гармонію. Поводомъ къ возникновенію мифа о происхожденіи А. изъ морской пѣны или половыхъ органовъ Урана, низвергнутыхъ въ море, послужило, вѣроятно, родство начальныхъ буквъ ея имени съ греческимъ словомъ *Αἴηρος* (пѣна).

Трѣмъ царствамъ, въ которыхъ проявляется творческая сила природы, соответствовали и три

названія богини: А. *Urania* (*Venus coelestis*) — небесная А., А. *Thalassa* (*Pontia*) — морская А. и А. *Pandemos* — богиня, властвующая на землѣ.

Какъ *Urania*, А. дочь Зевса и Діаны, въ двойной формѣ — мужской и женской — воплощающихъ небесное царство. Какъ А. *Pontia*, она богиня моря и въ особенности моря спокойнаго и безмятежнаго благоприятствующаго счастливому плаванію (*Euploia*). Въ этомъ значеніи чествовалась вмѣстѣ съ Посидономъ, а дельфинъ считался ея священнымъ животнымъ. Наконецъ, какъ богиня земли, А. имѣетъ своимъ возлюбленнымъ Адониса, рожденнаго изъ дерева и олицетворяющаго собою пышный расцвѣтъ и умираніе природы. Какъ въ морѣ животномъ и растительномъ

А. *Pandemos* способствуетъ росту и размноженію, такъ и среди людей она сохраняетъ подобное значеніе, являясь мкровивительницей гетеръ. Введеніе культа А. *Pandemos* въ Аѣнахъ приписывали Фезею Постоянными спутниками А., какъ богини очарованія и любви по преимушеству, считались Писо, Повосъ, Гимерость, Хариты, Гименей, но прежде всѣхъ Эротъ, въ которомъ легенда видѣла даже ея сына. — Римляне отождествили съ А. древнеиталійскую богиню Венеру

Античное искусство съ особенной любовью останавливалось на изображеніи богини красоты, но въ то время, какъ въ періодъ перваго расцвѣта художественнаго гения грековъ (Фидій) А. представлялась въ полномъ одѣяніи, возсѣдающей на тронѣ или стоящей, въ позднѣйшую эпоху (Пракситель) стали изображать ее обнаженной, какъ бы выходящей изъ морской пѣны, и, наконецъ, еще позже перестали связывать наготу богини съ ея происхожденіемъ, а воплощали въ ней идеалъ красоты женскаго тѣла. Рядомъ съ этимъ черты и выраженіе лица богини приобрѣли въ позднѣйшихъ твореніяхъ характеръ изнѣженности, сладострастія и кокетства. Прелестный овалъ лица, улыбка на устахъ, узкіе, томные, дышащіе нѣгой глаза — такими чертами рисовалась А. предъ взорами художниковъ послѣ-фидіевскаго періода. Еще на знам. статуѣ Праксителя, т. наз. А. Книдской, о которой можно судить по статуямъ Ватикана, полныя формы богини дышатъ здоровьемъ, но уже на ея мюнхенск. копіи (рис. 1) рѣзко выступаетъ черта изнѣженности. Большой славою пользовалась въ древности статуя Апеллеса — А. *Anadyomene*. Изъ сохранившихся статуй А. первое мѣсто по красотѣ замысла занимаетъ А. Милосская (Парижъ, Лувръ; найд. 1820 г. на о-вѣ Милосѣ, въ развалинахъ театра, см. рис. 2), творецъ которой, равно какъ и эпоха созданія, не установлены. Между остальными дошедшими до насъ изображеніями А. наиб. выдаются: статуя богини — побѣдительницы (*Venus victrix*, Неаполь), опирающейся на шлемъ Арея, и выступающей впередъ его щитъ, найденная въ портикѣ Октавіи въ Римѣ, А. медичійская (Флорен-



Рис. 1. Афродита Книдская (Мюнхенъ).



Рис. 2. Афродита Милосская (Парижъ, Лувръ).

ція), судя по надписи, впрочемъ, не достовѣрной, произведеніе Клемена изъ Аѳинъ, превосходныя головки богини изъ Пергама (Берлинъ), изъ Траллъ (Вѣна) и др.

А. изображалась также сидящей въ раковинѣ, окруженной толпой nereидъ, или же въ воинственной позѣ вмѣстѣ съ Аре-емъ (стѣнная живопись Помпеи), заигрывающей съ Эротомъ, въ сонмѣ наряжающихъ ее харитъ, или, наконецъ, посредницей въ любви между Парисомъ и Еленой. Послѣднему миѳу такъ же, какъ и суду Париса, особенно посчастливилось въ античномъ искусствѣ; съ другой стороны, въ Помпеѣ художники отдавали предпочтеніе циклу сказаній объ Адонисѣ. На античныхъ вазахъ встрѣчается изображеніе А. среди свадебнаго обряда парженія невѣстъ.

**Афродиты** (Aphroditidae) или морскія гусеницы, семейство многоподтиковыхъ кольчатыхъ червей (chaetopoda polychaeta, см. *кольчатые черви*) большею частью покрыты широкими щетинками, щетинками и волосами до такой степени, что съ перваго взгляда напоминаютъ нѣсколько волосатыхъ гусеницъ бабочекъ. На головѣ этихъ червей обыкновенно находится трое щупалецъ и отъ 2—4 меньшихъ глазковъ. Хоботокъ ихъ цилиндрической и способенъ высовываться; на немъ отличаютъ 2 верхнія и 2 нижнія челюсти. Нѣкоторые виды А. помимо обыкновенныхъ щетинокъ усажены еще длинными волосами, переливающимися по сторонамъ животнаго всѣми цвѣтами радуги. Сюда относится *Nemione hystrix*, живущая въ Нѣмецкомъ и Средиземномъ моряхъ; она покрыта рѣдкими волосами, имѣетъ стебельчатые глаза и ложныя ножки, усаженныя щетинками съ зацѣпами. См. табл. „черви I“ фиг. 7.

**Афросинья Королевишна**, такъ въ нѣкоторыхъ былинахъ называется былинная жена Владиміра Апраксія (см.).

**Афтитъ**, сплавъ, употребляемый нѣкоторыми французскими ювелирами для различныхъ поддѣлокъ; очень по виду напоминаетъ золото и состоитъ изъ 80 вѣс. частей мѣди, 17 золота, 2,5 платины и 1 части вольфрамовой окиси.

**Афтонгія** (рефлекторная афазія, греч.), неврозъ рѣчи, заключающійся въ томъ, что, при всякой попыткѣ говорить, наступаетъ спазмъ въ области *Hyroglossus*’а, дѣлающей рѣчь невозможной.

**Афтоній**, греч. риторъ изъ Антиохіи (около 400 по Р. X.), авторъ „*Progymnasmata*“ — руководства по стилистикѣ, употреблявшаго до XVII вѣка въ школахъ и университетахъ. Сочиненіе представляло собой обработку сочиненія Гермогена. Изд. Petzholdt, Лейпц., 1839, и въ *Rhetores graeci Walz* и Spengel. См. Schäfer, *De Aphthonio* (Бресл., 1854).

**Афтоній**, Алій Фестъ, лат. грамматикъ III вѣка по Р. X., авторъ метрики, которую Викторинъ почти цѣликомъ включилъ въ свою грамматику.

**Аффектація** (лат.), напускная, притворная манера, жеманство, въ противоположность естественности и простотѣ поведения и поступковъ. Манера говорить, мимика кажется намъ аффектированной, если этимъ желаютъ произвести впечатлѣніе и выразить чувства, которыхъ на самомъ дѣлѣ нѣтъ. Аффектированная, т. е. искусственно поддѣлываемая грація, есть карриатура граціи, такъ какъ съ граціей нераздѣльно связана полная естественность.

**Аффектъ**, см. *душевное волненіе*.

**Аффекціонный интересъ**, аффекціонная цѣна (pretium affectionis), цѣнность вещи, основанная на особенной личной привязанности человѣка къ этой вещи, въ противоположность рыночной цѣнѣ, при которой вещь оцѣнивается по объективному масштабу. Въ правѣ, напр., при возмѣщеніи убытковъ за поврежденную вещь, А. и. не принимается во вниманіе. Такого правила придерживается и нашъ законъ (Свод. зак., т. X, ч. I, ст. 671 и 673).

**Аффенталь**, селеніе въ бад. округѣ Баденъ, 349 жит. (1890). Въ окрестностяхъ виноградники, дающіе извѣстное легкое красное вино (Аффентальеръ).

**Аффеттуозо** (ит. affettuoso), терминъ, употребляемый въ музыкѣ для обозначенія задушевнаго, выразительнаго исполненія даннаго мѣста.

**Аффинированіе**, выдѣленіе золота и серебра изъ ихъ сплавовъ, въ особенностіе же процессъ (указанный Шаубергомъ въ Москвѣ и разработанный Л’Арсе) отдѣленія при помощи сѣрной кислоты, растворяющей мѣдь и серебро и не измѣняющей золото. Измельченный сплавъ обливается въ фарфоровыхъ сосудахъ сѣрной кислотой и нагревается до тѣхъ поръ, пока серебро и мѣдь не растворятся. Золото остается и подвергается затѣмъ прокаливанію съ селитрою; изъ раствора мѣди и серебра въ сѣрной кислотѣ серебро, выдѣляютъ погружая въ растворъ кусокъ мѣди; мѣдь вытѣсняетъ серебро, а сама растворяется. См. *золото* и *серебро*.

**Аффирмація** (лат.), утверженіе, удостовѣреніе; противоположность аффирмаціи есть отрицаніе; аффирмативный, — утвердительный.

**Аффреттандо** (ит. affrettando), выраженіе, употребляемое въ музыкѣ и обозначающее необходимость ускоренія даннаго мѣста; *Affrettato* имѣетъ то-же значеніе, что и *più mosso*.

**Аффрѣ** (Affre), Дени Огюсть, архіепископъ парижск., р. 1793, ум. 1848, съ 1818 состоялъ профессоромъ богословія въ семинаріи св. Сульпиція, въ 1821 назначенъ главнымъ викаріемъ въ Гюсонъ, а въ 1823 въ Амьенъ. Съ 1834 А. былъ соборнымъ священникомъ и почетнымъ викаріемъ въ Парижѣ, а въ 1840 сталъ парижскимъ архіепископомъ. Будучи до того времени ревностнымъ галликанцемъ, онъ разошелся съ королемъ по вопросу о свободѣ преподаванія и призналъ въ 1848 февральское

правительство. А. погибъ во время юньскаго возстанія, взойдя для умиротворенія народа на баррикады. См. Cruice, Vie de Denis Auguste Affre (Пар. 1849).

**Афцелусъ**, Арвидъ Авг., шведскій поэтъ и пис., род. 1785 г., ум. 1871. Особенно важенъ трудъ А. по старо-сѣв. исторіи и литературѣ. Ему принадлежитъ шведскій переводъ „Эдды“ и ея изданіе по тексту, оставленному Раскомъ (1818); изданіе шведск. народн. пѣсенъ (съ Геленромъ), „Svenska folkvisor från forntiden“ (14—17, 3 т.; нов. изд. 80 г.). Неудачной слѣдуетъ признать его шведскую исторію по смерти Карла XII, составленную по поэтическимъ памятникамъ и хроникамъ. „Svenska folkets sagohäfder“ (39—70, 11 т.). Какъ поэтъ, А. принадлежалъ къ національно-романтической (т. наз. готской) школѣ.

**Афшары**, персидская династія, см. *Афшары* и *Надиръ-Шахъ*.

**Ахавъ**, царь израилскій, сынъ и наслѣдникъ Омри, послѣ котораго вступилъ на престолъ въ 875 г. до Р. Х., удержавъ за собою могущество, достигнутое отцомъ. А. былъ въ дружественныхъ отношеніяхъ съ царемъ Тира и женился на Іезавелѣ, дочери царя Этбаала; съ іудейскимъ царствомъ онъ также былъ въ родственной связи, такъ какъ дочь Аталію выдалъ за царя Іегорама. А. подчинилъ своей власти моавитянъ и амонитянъ, одержалъ побѣду во многихъ сраженіяхъ надъ царемъ Бенгададомъ изъ Дамаска и вмѣстѣ съ нимъ отразилъ нападеніе ассиріянъ. А. поощрялъ торговлю, основывалъ города и выстроилъ себѣ на возвышенности въ Іезреельской долинѣ великолѣпный дворецъ, такъ назыв. „домъ изъ слоновой кости“. Вслѣдствіе того, что, въ угожденіе супругѣ своей, А. позволилъ воздвигнуть храмъ въ честь финикійскихъ боговъ Ваала и Астарты, онъ возбудилъ противъ себя пророковъ. А. изгналъ священнослужителей Іеговы, но вслѣдствіе засухи и голода, народъ взбунтовался, убилъ жрецовъ Ваала и А. долженъ былъ разрѣшить возвращеніе пророковъ. Въ войнѣ съ Дамаскомъ царь А. палъ, храбро сражаясь въ 835 г. при Рамотѣ. Ему наслѣдовалъ сынъ его, Ахазія

**Ахагаръ**, см. *Агагаръ*.

**Ахазъ**, іудейскій царь 734—728 до Р. Х., тѣснымъ иудеями и филистимлянами и въ тоже время царями израилскимъ и Дамаска, призвалъ на помощь ассирійскаго царя Тиглатъ-Пилесаря, которому передалъ всѣ сокровища храма и царскаго дворца. Тиглатъ-Пилесарь справился съ врагами А., но принудилъ его признать свое верховенство, платить дань и ввести въ Іерусалимъ поклоненіе ассирійскимъ языческимъ божествамъ.

**Ахалгорн** (груз. „новый городъ“), заштатный городъ Тифлисскаго губ., Горійскаго уѣзда, въ ущельѣ р. Ксаны, прит. Куры; основанъ за 2 вѣка до Р. Х. Населенъ

грузинами и армянами; главное занятіе — винодѣліе.

- **Ахалкалаки**, уѣзд. гор. Тифлис. губери. подь 41° 25' с. ш. и 43° 29' в. д., при слияніи рѣчекъ: Топараванъ-чай и Гендербъ-су. — Весьма древній, основанный, по преданію, за 300 л. до Р. Хр., гор. неоднократно подвергался осадамъ и штурмамъ, отъ чего не могли его предохранить ни толстыя стѣны его укрѣпленій съ цитаделью, ни положеніе среди крутыхъ ущелій. Разграбленный въ XV стол., онъ почти 200 лѣтъ простоялъ въ развалинахъ и былъ возстановл. лишь въ XVII в. Русскіе осаждали его три раза: въ 1807, 1811 и наконецъ въ 1828 г. графъ Паскевичъ Эриванск., послѣ бомбардиров., взялъ городъ, котор. съ тѣхъ поръ присоед. къ русскимъ влад. Городъ лежитъ въ плодородн. мѣстности Чалдырск. хребта. По переписи 1897 г., жителей 5443 (3229 м. 2214 ж.), преимущ. армяне. Бракъ заключ. 37, родил. 249 д. (120 м. 129 д.), умерло 149 (91 м. 68 ж.), приростъ 100 душъ. Фабрикъ и завод. 14, въ томъ числѣ 2 кожев., 5 кирпичныхъ, 2 мылов.; производство до 7000 р., котор. занимаетъ 18 рабоч., ремеслен. 188, изъ коихъ 39 подмастер. Городск. училище, 2 армянск. школы, мужск. и женск., введено упрощ. городск. положеніе.

**Ахалкалаксій уѣздъ**, составляетъ южн. часть Тифлис. губ., гранич. съ Карс. обл., Эрив. и Елисаветпольск. губ., заним. пространство 2398,86 кв. верстъ или 249,255 д. Почва земли мѣстами очень плодородна. Въ 1895 г. подъ посѣв. было 53,341 дес., изъ коихъ 2000 дес. озим. пшеницъ, 28,896 яровой, 21,394 ячм., 550 д. ржи, 501 дес. картоф. Частные владѣльцы почти не занимаются хозяйств., отдають свои земли въ аренду крестьян. Сѣнокосн. земель мало, лучшія казен. и частновлад. пастбища занимаются стадами скотовод. др. уѣздовъ. Плодов. заним. только по бер. рѣкъ Топаравана и Куры; несмотря на скалист. почву, горист. поверхность, подъ садами числится 530 дес., съ котор. снято 9000 пуд. фруктовъ; развод. преимущ. яблоки и груши. Огороды также довольно значительны. Виноградство слабо развито; въ 1897 г. снято до 8000 пуд. съ 22 дес., потребл. виноградъ въ свѣж. видѣ, вина получ. до 1500 вед. Табачн. плантаціи 56 на простр. 3 дес., собр. 164 пуд. Пчеловодство дало 320 п. меду и 30 п. воску. Быковъ числ. 21,276, коровъ 19,742, буйвол. 2926, овецъ 86,745, козъ 4360, ословъ 1064, и лошадей 10,000. Улучшеніемъ лошадей занимаются преимущественно духоборы, составл. преобл. элементъ русск. насел., котор. приводять заводск. жеребцовъ изъ тифлис. конюшенъ государств. коннозаводства. Насел., включая городское — 73,362 (38,754 м., 34,608 ж.). Браковъ 513, родил. 2886 (1483 м. 1403 д.), ум. 1833 (969 м. 864 ж.), прир. 1053 души. Фаб. и завод. 43, въ томъ числѣ 42 маслобойни и 1 кожев. Мельницъ 211. Торгово-промышл. завед. 354, оборотъ коихъ до 50,000 руб., ремесленниковъ 155 (въ томъ

числѣ 48 подмаст.). Въ администр. отнош. дѣлится на 2 полицейск. участка, въ коихъ числится 10 сельск. обществъ, къ коимъ приписано 109 селеній съ 7608 домами. Расколѣн. (духоборовъ) до 4½ тыс.; они заним. извознымъ промысломъ, именно: доставкой строевого лѣса изъ Боржомск. и Цициановск. имѣній, что даетъ до 16,000 р. заработка; по деревнямъ дѣлаютъ овечій сыръ. 2 сельск. нач. учил., 3 армянскія школы, 14 школъ содерж. сельскимъ общ. Лѣсу мало. Населеніе рѣдкое, едва 30 человекъ на кв. версту.

**Ахалцыхскій уѣздъ**, составл. юго-зап. оконечн. Тифлис. губ., гранич. съ Кутаиск. губ. и Карск. обл., заним. 2332,98 кв. вер. или 243,018 дес. Поверхн. гористая, богатая отрогамъ Ахалцыхскихъ горъ, наполняющ. уѣздъ въ разныхъ направлен. Орошается Куруй и ея притоками. Удобн. для земледѣл. мѣстъ немного; культивируемые участки имѣютъ весьма плодор. почву, хорошо вознагражд. трудъ земледѣльцевъ. Посѣвн. площ. составл. 17,459 дес., изъ котор. 8594 пуд. подъ озим. пшеницей, 4297 д. яровой, 1211 д. ячм., 1219 д. кукуруз., 2030 д. картоф., 35 д. полбой. Частн. владѣльцы сдаютъ свои земли въ аренду крестьянамъ изъ части урожая. Сѣнокосы заним. 10,100 дес., съ кот. снято до 90,000 п. сѣна. Подъ садами болѣе 900 дес., съ которыхъ собир. до 60,000 п. яблокъ и грушъ. Лучшіе плоды отправл. внутрь Россіи, куда экспортир. извѣстн. алагирск. груши. Виноградъ только что начин. разводитъ; въ 1897 г. всего считалось менѣе 3 дес. подъ виноградомъ, съ коихъ собр. болѣе 800 пуд.; большая часть употребл. въ свѣжемъ видѣ; вина выжато болѣе 150 вед. Огороды заним. 179 дес., съ кот. снято до 30,000 пуд. овощей. На 57 дес. располож. 234 таб. плантац., давшія болѣе 1000 пуд. табаку. Пчелов. дало 450 п. меду и 30 п. воску, ульевъ 1400. Лѣсу до 56,000 дес. Сплавл. до 3000 плот. Въ уѣздѣ 3 лѣсничества. Скота 73,039 гол., изъ коихъ лошадей 2279, быковъ 12,721, коровъ 9206, буйвол. 2273, овецъ 33,973, козъ 10,781, ословъ 1723, свиней 70. Гилсовый заводъ, мельницъ 144. Торгово-промышленн. заведеній 323 съ оборотомъ до 354,000 руб. Ремеслен. 122, въ томъ числѣ 38 подмаст. Браковъ заключ. 399. Род. 1710 (960 м. 750 д.), ум. 848 (444 м. 404 ж.), приростъ 862 души. Въ уѣздѣ 4 шк., содерж. на средства сельскаго общ., 3 общ. воспитаніе православія на Кавказѣ, 1 армянск., 1 евр. Въ администр. отнош. дѣлится на 3 полиц. участка; сельск. общ. 12, къ коимъ припис. 195 пос. съ 8438 дом. Насел., по переписи 1897 г., съ городомъ 69,144 души (37,479 м. 31,665 ж.)

**Ахалцыхъ**, уѣздн. гор. Тифлис. губ., подъ 41° 39' с. ш. и 43° 58' в. д., на обоихъ бер. р. Поцховы, или Ахалцыхъ-чая, въ 6 вер. отъ впаденія ея въ Куру. Отъ губерн. г. 189 в.; 3124 ф. надъ уров. моря. Весьма древній гор., время основ. кот. неизвѣстно.

Во II в. до Р. Хр. входилъ въ составъ армянскаго царства, затѣмъ переш. подъ власть визант. импер., а потомъ въ XI в. завоев. грузин. царями. По грузин. значить „Нов. крѣпость“. Въ XVI в. турки захватили Ахалц. область, которой затѣмъ овладѣли персы; въ XVII в. А. вновь переш. къ туркамъ, составивъ Ахалцыхск. пашалыкъ. Русскіе дважды осажд. А.; въ 1828 г., послѣ ожесточен. боя, графъ Паскевичъ овладѣлъ А., по адрианопольскому миру присоедин. къ Россіи. Съ 1840 г.—уѣздн. гор. вновь образов. тогда Грузино-Имерет. губ., въ 1846 г. причисленъ къ Кутаиск. губ. Въ Восточн. войну 1853 г. турки намѣревались овладѣть А., но были разбиты. Въ настоящее время, по переписи 1897 г., числится въ А. жител. 15,387 душъ (8605 м. 6788 ж.), преим. армянь, евреевъ до 1000 ч., домовъ 3334. Браковъ 134, род. 623 (313 м. 310 д.), ум. 361 (194 м. 167 ж.), приростъ 262 чел. Въ крѣпости: церковь, передѣланная изъ Ахметовой мечети (постр. въ 1161 по образцу Аія Софія въ Константинополь), водопроводъ изъ-за 15 верстг. Фабр. и завод. 10, въ томъ числѣ 1 кожев., 1 пивовар., 1 табачн., 1 гончарный, 2 кирпичн., 2 мыловаренн.—съ произв. свыше 42,000 р. и 52 рабоч. Ремесл. 607 (въ томъ числѣ 358 подмаст.). Въ А. много мастерскихъ, приготовляющ.: мохнатая бумажныя простыни, шелков. шнуры, тесьмы, вышитыя сѣдла, желѣз., мѣд., кожев. издѣлія, пистолетныя стволы и филигранныя серебряныя издѣлія. Роскошная бібліотека съ восточными рукописями вывезена въ Публичную библиот. въ Спб. Нѣкогда важный торговый пунктъ, складъ товаровъ изъ Карса, Эрзерума и др. Городское 4-хъ кл. училищъ 2, армянск. школъ 2, еврейск. 2, содерж. католич. общ. 2. Введено упрощ. городск. положеніе. А. соединенъ шоссеюной дорогой съ Боржомомъ. Закавказская ж. д. въ 50 верстахъ.

**Ахаль-Теке**, рядъ оазовъ въ Закаспійской области, образующихъ почти непрерывную узкую полосу вдоль сѣв. склона хребта Копетъ-дагъ, отъ Кызылъ-Арвата, на Баи, Геокъ-Тепе на Асхабадъ и Сераксъ. Каждый изъ небольшихъ оазовъ расположенъ при выходѣ изъ горъ рѣчки, орошающей пашни и сады; безъ орошенія земледѣліе здѣсь на большей части площади невозможно, поэтому жители пользуются всѣми источниками прѣсной воды. Прѣжніе обитатели оазовъ, персы, выводили воду изъ горныхъ колодезевъ при помощи подземныхъ каналовъ на поверхность земли въ долины. Эти сооруженія, называемыя „кязризами“, въ настоящее время, по большей части, запущены. Нынѣшніе жители А.-Т.—туркмены племени теке—до 1881 г. занимались, главнымъ образомъ, грабежомъ, нападая на персидскіе аулы въ Хорасанѣ и уводя жителей ихъ въ плѣнъ. 12 января 1881 года русскіе, подъ начальствомъ Скобелева, взяли текинскую крѣпость Геокъ-тепе; съ того

времени разбои прекратились и туркмены стали заниматься земледѣльем; главные продукты его: пшеница, джугара (сорго), ячмень, виноградъ, абрикосы, персики, дыни. Кромѣ туркменовъ въ оазахъ живутъ персы, частью бывшіе рабы, русскіе и армяне. Большая часть А.-Т., при новомъ подраздѣленіи Закаспійской области, входитъ въ составъ Асхабадскаго уѣзда и прорѣзывается Закаспійской ж. д.

**Аханта**, см. *Аганта*.

**Аханное рыболовство**, одинъ изъ главныхъ промысловъ уральскихъ казаковъ. Аханы, перемытныя сѣти изъ толстой пеньковой пряжи, употребляются для ловли красной рыбы только зимою на взморьѣ, передъ устьемъ же Урала ставятъ аханы не дозволяется, такъ какъ они мѣшаютъ рыбѣ входить въ рѣку. Казаки пускаются въ этотъ очень опасный промыселъ въ море на санкахъ, верстъ за 50 и болѣе отъ берега и доѣзжаютъ до самой закраины льда, гдѣ ловля наиб. прибыльна. Продолжается А. р. съ конца дек. по 1 марта.

**Ахаріусъ**, Эрихъ, шведск. ботан. и врачъ, род. 1757, ум. 1819 г.; учился въ Упсалѣ съ 1773 г. и практиковалъ съ 1782 г. въ Шоненѣ, а съ 1789 г. въ Вадстенѣ, гдѣ былъ сдѣланъ профессоромъ ботаники съ 1801 г. А. положилъ основаніе систематикѣ лишавъ своими слѣд. работами: „Licheno-graphiae suecicae prodromus (Линкѣпингъ, 1798); „Methodus, qua omnes detectos lichenes ad genera redigere tentavit“ (Стокг., 1803; Гамб.; 1805, 2 т.); „Lichenographia universalis“ (Гёттинг., 1810); „Synopsis methodica lichenum“ (Лундъ, 1814).

**Ахарны**, область въ древней Атикѣ, къ сѣверу отъ Аиня, къ западу и юго-западу отъ теперешн. Мениди, славилась разведеніемъ масличныхъ деревьевъ и винограда, а также производствомъ древеснаго угля. По имени А. называется одна изъ комедій Аристофана.

**Ахасферъ**, тоже, что Агасферъ (см.)

**Ахатъ** (Ἀχάτης), вѣрный спутникъ Энея въ бѣгствѣ изъ Трои; отсюда fidus A., какъ имя нарицательное для обозначенія вѣрнаго товарища.

**Ахая** (въ древнія времена Эгіалія, см. карту древней Греціи), наименьшая обл. въ древнемъ Пелопоннѣзѣ; расположенная на сѣверномъ берегу, граничитъ съ ю. Аркадіей, съ ю.-з. Элидой. Страна имѣетъ только на западъ ровную берегов. полосу, вся же остальная часть ея наполнена горами, частью сѣверными предгорьями сѣверо-аркадійскихъ пограничныхъ горъ, частью Панахейскомъ, который въ срединѣ страны поднимается до высоты 1927 м. и на сѣверѣ простирается до моря. Со склоновъ горъ сбѣгаютъ многочислен. ручьи, большею частью несущіе воду только въ дождливое время. Горы были въ древности большею частью покрыты густыми (теперь сильно порѣдѣвшими) лѣсами, богатыми дичью, нижнія склоны ихъ и узкая береговая полоса — виноградниками и фрук-

товыми садами, на мѣстѣ которыхъ вдоль берега теперь встрѣчаются чаще всего посадки коринки. Древнѣйшее населеніе состояло изъ іонійцевъ, которые позже должны были уступить мѣсто вторгнувшимся съ востока ахейцамъ. Основанныя іонійцами двѣнадцать городов: Димы, Оленосъ, Фары, Патры, Рипесь, Эгіонъ, (съ союзнымъ святилищемъ Зевса), Геликена (вмѣсто двухъ послѣднихъ позже вступили въ союзъ Леонтиконъ и Керинея), Вура, Эги, Гиперазія, Шеллоне и Тритея — лежали, большею частью, по берегу и составляли союзъ небольшихъ общинъ, которыя въ послѣднее столѣтіе самостоятельной исторіи древней Греціи достигли большого значенія (см. *ахейне*). Во времена римскаго владычества подъ А. въ широкомъ смыслѣ разумѣли всю Грецію за исключеніемъ Фессалии. Въ современномъ королевствѣ Греціи А. вмѣстѣ съ большею частью Элиды составляетъ номосъ, обнимающій 5075 кв. км. съ 210,713 ж. (41 г. на 1 кв. км.) и раздѣляющійся на 4 епархіи. Главн. городъ Патрасъ.

**Ахвасъ**, нѣкогда значительный городъ и резиденція парфянскихъ царей въ провинці Хузистанѣ, на берегу р. Каруна, впадающаго подъ Басрой въ Евфратъ; при арабскомъ владычествѣ велъ значительную торговлю, особенно сахаромъ. Въ X вѣкѣ былъ разрушенъ; въ настоящее время незначительное селеніе.

**Ахей**, см. *ахейне*.

**Ахейскій союзъ**, см. *ахейне*.

**Ахейцы**, см. *ахейне*.

**Ахелой**, самая значительная рѣка сѣв. Греціи, нынѣшняя Мегдола, въ нижнемъ теченіи — Аспропотома, беретъ начало въ горахъ Пинда на ю. отъ Метзовы, протекаетъ въ ю. направленіи по длинной, узкой долинѣ, затѣмъ ограничиваетъ древнія области Этолію и Акарнанію, орошаетъ широкую, плодородную равнину и впадаетъ невдалекѣ отъ входа въ Патрасскій заливъ, противъ о-ва Кефалонія, въ Ионическое море. Въ греческой мифологіи А. считался богомъ рѣки того же имени, самымъ древнимъ изъ 3000 рѣчныхъ боговъ и въ тоже время сыновей Океана и Теюиды (Tethys). Влюбившись въ Деяниру, дочь Энея, А. былъ принужденъ бороться со своимъ соперникомъ Иракломъ. А. превратился сначала въ змѣю, а въ концѣ концовъ въ быка, послѣ чего Иракль обломалъ ему одинъ изъ его роговъ; А. обмѣнялъ его на рогъ Амальеи; по другому мѣю его рогъ сдѣлался рогомъ изобилія. А. былъ почитаемъ во всей Греціи и изображался то въ видѣ человѣка съ рогомъ, то въ видѣ морскаго дракона, то въ видѣ быка съ человѣческой головой, обрамленной длинной бородой. Борьба А. съ Иракломъ часто служила сюжетомъ для произведеній искусства.

**Ахеменись** (перс. Гахаманисъ), древнеперсидское имя мифическаго предка рода Ахеменидовъ, господствовавшаго подъ вер-

ховной властью мидянь, надъ Персидой. Ахемениды, въ лицѣ Кира, подчинили своему владычеству весь Иранъ. Эта персидская династія правила Ираномъ со времени Кира, низвергнушаго мидійскую гегемонію, до времени Дарія III Кодомана, низвергнутаго Александромъ Македонскимъ (330 г. до Р. Хр. См. *Персія*).

**Ахенбахъ**, 1) Андрей, живописецъ, род. 1815 въ Касселѣ, 1825—35 учился въ Дюссельдорфской академіи у пейзажиста Ширмера. 1832 посѣтилъ Голландію и сѣверо-западн. побережье и сталъ писать также и морскіе виды. Въ 50 и 60 гг. пейзажи его, главнымъ образомъ голландскіе виды, стали оживляться фигурами и помѣръ того, какъ въ его картинахъ усиливался драматическій элементъ — развивалась и техника, одинаково блестящая какъ въ масляной, такъ и акварельной живописи, и наиболѣе усовершенствованная въ отношеніи воздуха и свѣтовыхъ эффектовъ. 1850 А., занимавшійся также гравированіемъ и литографіей, получилъ большую золотую медаль на Берлинской выставкѣ. Послѣ 70-тилѣтняго юбилея портретъ А. помѣщенъ въ Берлинск. нац. галл. А. состоитъ членомъ берлинск., вѣнской и антверпенской академій. Главнѣйш. произвед. А.: Штормъ (1836, нав. Пинакотена, Мюнхенъ), Фюрдъ у Бергена (1843, музей въ Дюссельдорфѣ), Поитійскія болота (1846, Мюнхенъ, Пинак.), Скалы циклоповъ (1847, Филадельфія), Рыбный базаръ въ Остенде (1866, берл. нац. галл.) и др. Кромѣ цѣлаго ряда масляныхъ пейзажей горъ, прибрежныхъ видовъ у А. есть множество акварелей и рисунковъ — видовъ различныхъ городовъ, мѣстечекъ, сценъ изъ уличной жизни и т. п.

2) Генрихъ фонъ, прусск. государственный дѣятель, род. 1828, изучалъ юриспруденцію въ Боннѣ и Берлинѣ, въ 1858 сталъ приватъ-доцентомъ, а въ 1860 профессоромъ боннскаго университета. Здѣсь онъ основалъ „Zeitschrift für Bergrecht“ (Боннъ, 1860), а затѣмъ въ 1866 вступилъ въ прусскую палату депутатовъ, гдѣ содѣйствовалъ образованію свободно-консервативной партіи, и былъ зачисленъ по министерству торговли. Въ 1872 А. былъ назначенъ младшимъ статсъ-секретаремъ въ министерствѣ духовныхъ дѣлъ, въ 1873 младшимъ статсъ-секретаремъ въ министерствѣ торговли и въ томъ-же году получилъ постъ министра торговли, промышленности и общественныхъ работъ. Занимая эту должность, А. разошелся съ Бисмаркомъ во взглядахъ на желѣзнодорожное управление и долженъ былъ въ 1878 удалиться въ отставку. 30 марта А. былъ назначенъ оберъ-президентомъ провинціи Восточной Пруссіи, а въ 1879 г. оберъ-президентомъ Бранденбурга. Изъ его сочиненій слѣдуетъ назвать: „Das französische Bergrecht und die Vortbildung desselben durch das preussische Allgemeine Berggesetz“ (Боннъ, 1869) и „Das gemeine deutsche Bergrecht (тамъ-же, 1871).

3) Освальдъ, братъ Андрея А., живописецъ, род. 1827 г. въ Дюссельдорфѣ, учился въ мѣстной академіи и сталъ писать, слѣдуя направленію брата, у котораго онъ также занимался. 1845 г. онъ посѣтилъ Баварію, Швейцарію и Италію. Живопись его, аналогичная по характеру съ работами брата его, тѣмъ не менѣе далеко превосходитъ работы послѣдняго по силѣ воздушной перспективы, по богатству свѣтовыхъ переходовъ и по тщательности рисунка фигуръ въ пейзажахъ. Вѣрность послѣднихъ и законченность ихъ придаетъ имъ значеніе этнографическихъ данныхъ. Лучшія изъ его работъ: Похоронное шествіе ночью въ Палестринѣ (дюссельдорфск. галл.), Месса въ римской Кампаньѣ (1863), Лунная ночь въ Неаполѣ (1864), Базарная площ. въ Амальфи (1876 берлинск. нац. галл.), Санта-Луччіа при лунномъ свѣтѣ (1878), Четыре времени года (восточн. мотивы 1887), Храмъ въ Пѣstumѣ (1890). Съ 1863—72 гг. А. былъ преподавателемъ пейзажной живописи въ дюссельдорфской академіи, 1870 г. получилъ большую золотую медаль на берлинск. выставкѣ, живетъ въ Дюссельдорфѣ.

**Ахенвалль** (Achenwall), Готфридъ, статистикъ, род. 20 окт. 1719 г. въ Эльбингѣ, ум. 1 мая 1772 г. въ Гёттингенѣ, въ 1746 г. сдѣлался приватъ-доцентомъ марбургск. унив., въ 1748 г. проф. философіи, позднѣе юриспруденціи въ Гёттингенѣ. Въ своемъ трудѣ: „Abriss der neuesten Staatswissenschaft der vornehmsten europäischen Reiche und Republiken“ (Гёттинг., 1749). А. первый далъ опредѣленіе статистики и положилъ начало т. н. описательному направленію въ статистической наукѣ.

**Ахениумъ**, бот., см. *ягодъ*.

**Ахенскій конгрессъ**, см. *Ахенъ*.

**Ахенскій миръ**, см. *Ахенъ*.

**Ахенскія минеральныя воды** пользуются широкою извѣстностью еще со временъ римлянъ, принадлежать къ щелочно-солянымъ сѣрнистымъ горячимъ источникамъ. Они дѣлятся на верхнюю группу съ Kaiserquelle (57,5<sup>0</sup>), Quirinusquelle (почти 50<sup>0</sup>) и др., и нижнюю съ Rosenquelle (47<sup>0</sup>), Corneliusquelle (45,7<sup>0</sup>). Главныя составныя минеральныя части образуютъ хлористый, бромистый, іодистый и сѣрнистый натрій, углекислый натръ, сѣрнокислые натръ и кали, углекислыя соли щелочныхъ земель; главныя выделяющіяся газы (Kaiserquelle): азотъ, углекислота, углеводородный газъ и сѣроводородъ. Воды употребляются внутрь, также въ видѣ ваннъ и для вдыханія выделяющихся газовъ. Дѣйствіе водъ обнаруживается преимущественно на слизистыхъ оболочкахъ; примѣняются онѣ при подагрѣ, кожныхъ болѣзняхъ, страданіяхъ печени, мочевого пузыря, сифилисѣ, невралгіяхъ, женскихъ болѣзняхъ и пр. Воды отлично устроены и снабжены всѣми современными гидротерапевтическими приспособленіями. Лѣтній сезонъ длится съ 1 мая до конца октября, но въ послѣднее

время и зимний сезонъ привлекаетъ не мало больныхъ. Число посѣтителей А-скихъ водъ достигаетъ ежегодно слишкомъ 20,000 чел. См. Liebig, *Chemische Untersuchung der Schwefelquellen A.* (Ахень, 1851); Reumont, *Die Thermen von A. und Burtscheid* (А., 1888); A. als Kurort (изд. Т. Beissel 1889); Fromm, *Die Litteratur über die Thermen von A.* (А., 1890).

**Ахенское озеро**, въ Альпахъ Тироля, на высотѣ 932 м. надъ ур. моря, въ Швацкомъ округѣ, съ площ. въ 6,8 кв. км., до 132 м. глубины, къ с. отъ долины нижняго Инна и на 400 м. выше ея, окружено крутыми скалистыми горами. Это наибольшее и красивѣйшее озеро нѣмецкаго Тироля, отличающееся своей великолѣпн. голубой окраской. А. озеро шлетъ свои воды на сѣв. чрезъ А. долину въ Изаръ. Находящіяся на берегахъ озера гостиницы—излюбленное мѣстопребываніе туристовъ и дачный курортъ. Отъ ж. д. Куфштейнъ—Инсбрукъ къ озеру проложено шоссе, а съ 1889 г. узкоколейная, частью по зубчатой системѣ, ж. д. въ 6,8 килом. длиною. Шоссе продолжается далѣе чрезъ А. переваль въ Барвию.

**Ахень** (нѣм. Aachen, франц. Aix-la-Chapelle, лат. Aquae, Aquisgranum), гл. гор. одноименнаго округа въ прусской Рейнской провинціи; имѣеть (1895 г.) 110,551 жит., изъ которыхъ только 6819 протестантовъ и 1342 евр.; въ 1897 г. съ А. соединено предмѣс. Буртшейдъ, отчего число жит. возрасло до 126,422 чел. Расположенъ въ котловинѣ, окруженной предгоріями Высокаго Фенна и орошаемой р. Вурмъ. А. состоитъ изъ стараго внутренняго города и новаго наружнаго. Изъ 33 церквей А. наиб. извѣстенъ соборъ (т. наз. Münster), принадлежащій въ архитектурномъ отношеніи различнымъ періодамъ христіанскаго зодчества. Древнѣйшую часть собора представляетъ византийская капелла Карла Великаго, начатая постройкой по византийскимъ образцамъ въ 796 г., освященная въ 805 г. папой Львомъ III. Мозаика, нѣкогда украшавшая своды купола, и вѣроятно даже весь храмъ, по большей части уничтожена. Второй по времени постройки частью собора являются хоры, сооруженные въ 1353—1413 гг. въ готическомъ стилѣ. Въ XIV и XV вв. были вновь построены богато украшенные капеллы въ готическомъ стилѣ. Предпринятая въ 30-хъ гг. прошлаго столѣтія различныя безвкусныя передѣлки значительно обезобразили древній соборъ. Въ серединѣ капеллы Карла V. находится каменная плита съ надписью Саголо Магно; мѣсто его погребенія однако, до сихъ поръ не найдено. Кромѣ Карла V., въ соборѣ погребенъ имп. Оттонъ III. Надъ мнимой могилой Карла V. виситъ колоссальная люстра изъ позолоченной мѣди для 48 свѣчей, работы Виберга. Величайшую святыню собора составляютъ выставлемыя чрезъ каждыя семь лѣтъ (въ послѣдн. разъ въ 1895 г.)

на поклоненіе народу: рубашка Богородицы изъ желтовато-бѣлаго полотна, пелена Младенца Христа, поясъ Христа и платье, на которомъ обезглавленъ Іоаннъ Креститель. Изъ обществ. зданій слѣдуетъ называть построенную въ XIV в. ратушу въ готическомъ стилѣ; Императорская зала ратуши служила раньше для коронаціонныхъ торжествъ. Развитіемъ своей значительной уже въ средніе вѣка промышленности А. обязанъ открытію по близости его богатыхъ залежей каменн. угля (въ 1891 г. добыто 1.676,004 тоннъ при 7457 рабочихъ) Особенно развито пряденіе шерсти, доставляющее ежегодно около 100,000 метр. центнер. шерстяной пряжи, и суконное производство,— ежегодно около 200,000 кусковъ сукна стоимостью въ 36 милл. мар. (13,320 рабочихъ). Видное мѣсто также занимаютъ шерсто-чесальныя фабрики (16, съ 750 машинами), производство различнаго рода иглолокъ, процвѣтающее уже съ XVI ст. (14 заведеній съ 300 рабоч., производящими слишкомъ 17,000 милл. иглолокъ въ годъ), машинъ, паровыхъ котловъ, желѣзнодорожныхъ вагоновъ, химическіе заводы, табачныя фабрики и пр. Прорѣзываемый нѣсколькими желѣзнодорожными линиями, А. имѣеть важное значеніе и въ торговомъ отношеніи, являясь складочнымъ пунктомъ для прусской торговли. Между учебными заведениями крупное мѣсто занимаетъ Рейнско-Вестфальская высшая политехническая школа, двѣ классическ. и одна реальная гимназія, реальное училище съ техническими классами, высшая ткацкая школа, учебное заведеніе для приготовленія учительницъ, институтъ для глухонѣмыхъ Въ историческомъ отношеніи А. принадлежитъ къ древнѣйшимъ городамъ Германіи. Еще римляне основали здѣсь укрѣпленія для защиты цѣльныхъ источниковъ; Карлъ V. построилъ дворецъ въ А., который сдѣлался резиденціей его преемниковъ. Въ средніе вѣка А. дарованъ цѣлый рядъ привилегій, и онъ сталъ называться „вольнымъ городомъ Священной Римской Имперіи“. Съ 813 по 1531 г. въ А. короновалось 30 императоровъ и нѣмецкихъ королей, но религіозныя распри, перенесеніе акта коронаціи во Франкфуртъ-на-Майнѣ, наконецъ, большой пожаръ 1656 г. привели А. къ упадку. По Люневильскому миру (1801 г.) А. присоединенъ былъ къ Франціи, а въ 1815 г. перешель къ Пруссіи. Епископство А., учрежденное въ 1802 г., въ 1821 г. уничтожено. Первый А.—скій миръ заключенъ былъ 2 мая 1668 г., при окончаніи войны между Людовикомъ XIV и Испаніей; по этому миру Людовику XIV достались Шарльруа, Турнэ, Лилль, а Франшъ-Конте осталось за Испаніей. Второй А. миръ закончилъ войну за австрійское наслѣдство и заключенъ 18 окт. 1748 г. между Австріей, Англійей, Нидерландами и Сардиніей съ одной стороны — Франціей и Испаніей съ другой. По этому миру Австрія уступила Испаніи итальянскія герцогства: Парму,

Піаченцу, Гвасталлу, а Франція и Испанія признали Прагматическую Санкцію имп. Карла VI. На А-скомъ конгрессѣ (1 ок. по 14 нояб. 1818 г.) присутствовали монархи Россіи, Австріи и Пруссіи. Рѣшено было вывести изъ предѣловъ Франціи союзныя войска и принять Францію въ члены Священ. союза; установлена сумма военныхъ издержекъ (265 милл. фр.), которую Франція должна была уплатить; намѣчены главныя основанія будущей политики въ духѣ Священ. союза; за графами Гохбергъ признано право престолонаслѣдія въ Баденѣ.

**Ахеронъ** (теперь Фанаріотикосъ), р. въ Эпирѣ, окр. Теспротія, протекаетъ болотистое озеро (Acherusia palus), и впадаетъ въ море у порта Елея (Eläa). Другой А. упоминается въ нижней Италіи около Пандосіи. Въ мнѣологіи А. извѣстенъ, какъ рѣка въ подземномъ царствѣ. Часто имя А. служитъ символомъ всѣхъ ужасовъ подземнаго царства. Какъ олицетвореніе, А. является сыномъ земли (Геи или Димитры), явившимъ водою титановъ, борющихся съ богами; за этотъ поступокъ Зевсомъ обращенъ въ илистую адскую рѣку. См. *Азерузія*.

**Ахерузія**, имя многихъ озеръ и болотъ, связанныхъ, подобно Ахерону, по мнѣологіи древнихъ грековъ съ преисподней: таково озеро близъ Герміоны въ Арголидѣ, другое близъ Кумъ въ Кампаніи (теперь Лаго ди Фузаро); преимущественно же подъ этимъ именемъ разумѣютъ болото въ Эпирѣ, чрезъ которое протекаетъ Ахеронъ.

**Ахеяне**, одно изъ четырехъ главныхъ племенъ эллинскаго народа, ведущее свой родъ отъ Ахея, одного изъ сыновей Ксута и внука Эллина. Племя А. было родственно съ эолийцами и жило въ различныхъ приморскихъ мѣстностяхъ Греціи. Вѣтъ А. являются господствующимъ племенемъ, изъ котораго выходили цари, герои и основатели государствъ. Изъ Фтіотиды, гдѣ царствовали Пелей и Ахиллъ, А. распространились сначала по Арголидѣ, а потомъ и по всему Пелопоннесу. Такъ какъ въ героической періодъ Греціи ахейскій царственный домъ Атридовъ пользовался большимъ вліяніемъ по всей Элладѣ, то у Гомера имя А., также какъ имя аргивянъ и данайцевъ, служитъ вообще для обозначенія всѣхъ грековъ. Вслѣдствіе дорійскаго переселенія (см. доряне), ахейскія государства въ Пелопоннесѣ почти всѣ исчезли. Только часть А. осталась въ завоеванной дорянами странѣ и смѣшалась съ ними. Другіе же, вмѣстѣ съ эолийцами, перешли на с.-з. берегъ Малой Азіи и здѣсь вели продолжительныя войны изъ-за Дарданіи (Трои), укрѣпляя свое могущество сказаніями о подвигахъ героевъ, Ахилла и Агамемнона. Только въ Аркадіи А. сохранили свою независимость и отняли у іонійцевъ сѣв. берегъ Пелопоннеса, который и сталъ называться Ахей. 12 городовъ и государствъ составили между

собою союзъ и сначала находились подъ властью царей, потомковъ Ореста, изъ которыхъ послѣдній назывался Огигесомъ. Послѣ царскаго періода настало умѣренноподемократическое правленіе. Вслѣдствіе замкнутости своего государства, А. до IV в. до Р. X. оставались чуждыми смутамъ и распрямъ прочихъ государствъ Греціи. Когда города Буры и Геликонъ вслѣдствіе землетрясенія обрушились въ море, союзъ ахейскихъ городовъ распался. При Херонѣ А. сражались за независимость всей Греціи. Македонское владычество было наиболѣе тягостно для А. Поэтому они воспользовались спорами македонянъ за престоль и возобновили прежній ахейскій союзъ (280 до Р. X.); но болѣе важное значеніе получилъ онъ въ 251 г., когда стратегомъ былъ избранъ Аратъ сикіонскій. Ему удалось расширить союзъ и дать ему лучшее устройство. Самые значительные города Пелопоннеса (Коринѣтъ, Эпидавръ, Мегалополісъ и Аргосъ), а также нѣкоторые города средней Греціи (Мегара и Аѣны) примкнули къ нему. Его цѣлью было установить по возможности равенство и внутреннюю свободу отдѣльныхъ государствъ посредствомъ расширенія и усиленія союза. Во главѣ союза стояли стратегъ, гиппархъ, гипостратегъ и 10 демурговъ (архонтовъ), которые регулярно созывали совѣтъ союзныхъ городовъ въ Эгіонѣ. Проектъ присоединенія къ союзу всего Пелопоннеса не удался вслѣдствіе сопротивленія Спарты и Элиды. Къ тому же и этоліицы съ завистью смотрѣли на могущество А. Они соединились со спартапцами противъ ахейскаго союза. А. потерпѣли нѣсколько пораженій. Аратъ призвалъ на помощь македонскаго царя, Антигона Дозона, и допустилъ его занять Коринѣтъ, ключъ къ Пелопоннесу. Хотя въ битвѣ при Селассіи А. одержали верхъ надъ Спартой, тѣмъ не менѣе ахейскій союзъ потерялъ свое прежнее значеніе. Въ 220 г. А. снова призвали македонянъ противъ этоліицевъ, и началась союзническая война (220—217). Въ первой войнѣ Филиппа V македонскаго съ Римомъ, А. оставались союзниками македонянъ; зато, во время второй македонско-римской войны они перешли на сторону Рима и за это получили позволеніе присоединить Коринѣтъ и другіе занятые македонянами города къ своему союзу. Но вскорѣ внутреннія распри и вражда съ этоліицами и Спартой ослабили союзъ. Нѣкоторые умные вожди, какъ, напр., Филопоменъ, старались всѣми силами поддержать союзъ, но неудачно. А. начали воевать съ римлянами и были покорены; ахейскій союзъ былъ уничтоженъ, вся Греція, подъ назв. Ахей, сдѣлалась римскою провинціей (146 г. до Р. X.). См. Gerhard, Über den Volksstamm der Achäer (1854); Klatt, Forschungen zur Gesch. des Achäisch. Bundes (1877); Dubois, Les ligues étolienne et achéenne (1885); Capes, History of Achaean league (1888).

**Ахиллесова жила** (сухожилие, Tendo Achillis), сухожильное окончание трехъ поверхностныхъ икроножныхъ мышцъ, которыми онъ прикрѣпляется къ бугорку пяточной кости. (см. табл. „Мышцы“). Длина А. с. ок. 11 см., шир. 1,5—2,5 мм. и толщина 5—6 мм., выдерживаетъ до 400 клг. тяжести. Посредствомъ ея икроножныя мышцы разгибаютъ ногу, т. е. тянутъ пятку вверхъ; вслѣдствіе этого при разрывѣ А. с. стояніе и ходьба становятся невозможными. При болѣзненномъ укороченіи А. с., причѣмъ пятка остается все время выше земли, получается т. наз. лошадиная стопа, которая при дальнѣйшемъ укороченіи можетъ превратиться въ настоящую плоскую стопу. Въ этомъ случаѣ А. с. перерѣзывается подкожно и стопа укрѣпляется посредствомъ механизма въ ея нормальномъ положеніи, ногу оставляютъ въ этомъ положеніи до тѣхъ поръ, пока концы перерѣзаннаго сухожилія не сросутся.

**Ахилесъ**, Ахиллесъ, см. *Ахиллъ*.

**Ахиллесъ**, извѣстный логичный выводъ элегическаго философа Зенона или его учителя Парменида, которые хотѣли доказать, что всякое движеніе есть только кажущееся. По этому выводу доказывалось, что предметъ, движущійся медленно, напр. черепаха, не можетъ нагнать кто-либо, движущійся быстрѣе, напр. Ахиллъ, если первая будетъ хоть немного впереди: потому, что въ то время, какъ А. пройдетъ половину первоначально - раздѣляющаго ихъ промежутка, черепаха успѣетъ уйти снова впередъ; А. долженъ будетъ пройти вторично половину новаго разстоянія; въ то же время черепаха успѣетъ снова уйти впередъ и т. д. до безконечности. Ошибка заключается въ томъ, что здѣсь возможность мысленно дѣлать пространство безконечно принята за дѣйствительную сумму безконечно накопившихся остатковъ пространства, что противорѣчитъ тому конечному времени, въ теченіе котораго это пространство составляетъ.

**Ахилія**, отсутствіе губъ.

**Ахиллея**, латинск. назв. тысячелистника (см.).

**Ахиллини** (Акиллини), Алессандро, философъ и врачъ, род. 1463 г. въ Болоньѣ, ум. тамъ же 1512 (или 1518), изучалъ философію и медицину сначала въ Падуѣ, а затѣмъ въ своемъ родномъ городѣ. Онъ былъ знакомъ подробно съ ученіемъ Аристотеля, присоединился вполне къ аверроизму, въ сочиненіяхъ его, такъ что горячо оспаривалъ Помпонацуса. Изъ его философскихъ сочиненій („Opera omnia“ Венеція, 1545 и 1568) замѣчательно: „De intelligentiis“. Младшій братъ А., Giov. Filoteo А. род. 1466 г. въ Болоньѣ, былъ ученымъ и поэтомъ. Ум. 1538. Его два дидактическихъ стихотворенія: „Il Vitigiaro“ (Болонья, 1513) и „Il Fedele“ (Бол., 1523) принадлежатъ къ числу рѣдкостей. Его „Annotazioni della lingua volgare“ (Бол., 1536) является сагирой на то-

сканскій и панегирикомъ болонскому диалекту. Большой славы достигъ Клаудіо А., который какъ бы соединилъ въ себѣ способности первыхъ двухъ. К. А. род. въ Болоньѣ 1574 и ум. 1640. Изучалъ вмѣстѣ съ общими науками и медициной, главнымъ образомъ, законы своего родного города; дѣйствовалъ потомъ какъ профессоръ въ Феррарѣ и Пармѣ и всступилъ въ близкія сношенія съ папой Григоріемъ XV, королемъ Людовикомъ XIII и кардиналомъ Ришелье. Какъ поэтъ, онъ слѣдовалъ направленію Марини. Его произведеніе „Rime e prose“ (Венец., 1673).

**Ахиллъ**, величайшій герой древнегреческаго эпоса, сынъ Фетиды и Пелея, властителя мирмидонянъ въ ессалийской Фои, внукъ Эака и, слѣд., правнукъ Зевса. Изъ предсказанной ему матерью долгой и безславной или короткой, но исполненной вѣчной славы жизни, онъ предпочелъ послѣднюю и обрѣлъ ее подъ стѣнами Трои. Онъ прибылъ туда со своими мирмидонянами на 50 корабляхъ, песя гибель врагамъ, но вслѣдствіе вражды съ Агамемнономъ, отнявшимъ у А. его любимую плѣнницу Вризеиду, А. пересталъ принимать участіе въ сраженіяхъ и оставался въ своемъ шатрѣ, пѣниемъ и игрою стараясь заглушить свой гнѣвъ. Между тѣмъ троянцы стали все больше тѣснить грековъ, и А. предоставилъ свои доспѣхи—даръ боговъ ко дню свадьбы его отца—и боевую колесницу въ распоряженіе отправлявшагося на бой друга своего Патрокла. Послѣдній спасъ греческіе корабли, но палъ отъ рукъ Евфорба и Гектора. Вокругъ трупъ завязалась схватка; А., пораженный печалью, бросился безоружный, но защищаемый покровительствомъ Аины, съ такимъ яростнымъ крикомъ на троянцевъ, что они въ испугъ разбѣжались. Трупъ Патрокла достался грекамъ. Желая отмстить за смерть Патрокла, А. примирился съ Агамемнономъ и, одѣтый въ новые доспѣхи, выкованные для него Ифестомъ, онъ ринулся на враговъ. Волны Ксанеа (Скамандра) окрасились троянской кровью, пролитой А. У стѣнъ Трои А. встрѣтился съ Гекторомъ; убивъ его, А. повлекъ его тѣло за своей побѣдоносной колесницей, но позже, смягчившись мольбами старца Приама, вернулъ его трупъ троянцамъ. Согласно Иліадѣ, А. палъ въ битвѣ „у Скейскихъ воротъ“. Таковъ А.—герой гомеровской Иліады: быстроногія, свѣтлорусый сынъ Пелея, гроза враговъ и вѣрная опора друзей, неукротимый въ своихъ чувствахъ и особенно въ гнѣвѣ, но полный великодушія, мягкости и послушанія богамъ, выше всего ставящій славу и презирающій опасности смерти.

Согласно постъ-гомеровскимъ легендамъ Фетиды, желая сдѣлать своего сына безсмертнымъ, поставила его въ огонь или окунула въ волнахъ Стикса: тѣло А. стало неуязвимымъ, за исключеніемъ пятки, за которую мать его держала. А. могъ быть

побѣжденъ только богомъ, и былъ убитъ Аполлономъ, принявшимъ образъ Париса, или же самимъ Парисомъ въ вимбрскомъ храмѣ въ то время, когда онъ намѣревался жениться на Поликсенѣ, дочери Приама. На мысѣ Сигионѣ, въ Элидѣ, въ Спартѣ и мн. др. мѣстахъ А. воздавались божескія почести. Послѣ смерти А. сдѣлался судьей надъ тѣнями умершихъ. Отъ Деидами, дочери Ликомеда, родился у него сынъ Пирръ, названный впоследствии Неоптоломомъ. См. *Ифигенія, Мемнонь, Пенесилея, Троицк.*

**Ахиллъ-Тацій**, греч. романистъ Александри (около 450 г. по Р. X), авторъ риторическаго романа въ 8 кн. о приключеніяхъ влюбленной пары — Клитфонты и Левкиппы. Изд. Hirschig & Hercher въ *Scriptores erotici graeci* 1858, Лейпц. См. Rohde, *Der griechische Roman*, Берл. 1876 р. 472 сл.; Кирпичниковъ, *Греческ. романъ* (1876).

**Ахименесъ** (*Achimenes Brown.*), родъ изъ семейства Gesneraceae, заключающій клубненосныя растения съ вальковиднымъ четырехлопастнымъ корневищемъ, красиво окрашенными волосистыми листьями и алыми трубчатыми, на краю пятираздѣльными вѣнчиками. Много видовъ, произрастающихъ въ лѣсахъ Мексики и центр. Америки, разводятся у насъ въ теплицахъ и комнатахъ (см. табл. „Комн. растения“, II).

**Ахирантесъ** (*Achyranthes*), родъ растений изъ сем. амарантовыхъ; одинъ бразильскій видъ (*A. Verschoffelti Lem.*), съ красивыми, яркочерными листьями, часто разводятся на цвѣточныхъ клумбахъ; его размножаютъ черенками и на зиму переносятъ въ теплицы.

**Ахирія**, отсутствіе рукъ.

**Ахиронита** (лат. *Achiropieta*), у католиковъ изображенія Христа и Мадонны, сдѣланныя или писанныя не человѣческой рукою, а полученные, по преданію, сверхъестественнымъ путемъ (при помощи чуда, руками ангеловъ и т. п.).

**Ахлатъ** или **Аклатъ**, древній городъ въ турецкой Арменіи, на сѣверномъ берегу оз. Ванъ, мѣстопробываніе армянскаго епископа, назывался прежде Хелатомъ и былъ нѣкогда знаменитой резиденціей армянскихъ царей, съ 200,000 жителей. Въ 1226 г. А. былъ разоренъ шахомъ Джелаль-Эддиномъ, а 18 лѣтъ спустя окончательно превращенъ въ развалины землетрясеніемъ. Впоследствии А. былъ неоднократно возстановляемъ и снова разоряемъ (напр., Тамерланомъ въ 1400 г.). Солиманъ II превратилъ А. въ сильную крѣпость, но городъ уже не достигъ своего древняго благосостоянія. Въ настоящее время А. ничтожный городокъ, съ 4000 жит., среди древнихъ развалинъ.

**Ахматова**, Елизавета Николаевна, писательница и переводчица, род. 2 дек. 1826 г. въ имѣнныя отца своего селѣ Началовѣ, подлѣ Астрахани. Родъ свой Ахматовы ведутъ отъ Булата-Ахмата, взятаго

въ плѣвъ при Іоаннѣ III. Дѣдъ А. былъ контръ-адмиралъ, а мать ея, дочь известнаго Михаила Горновскаго, автора записокъ, напечатанныхъ въ „Русск. Старинѣ“ 1876 г. и важныхъ для характеристики двора Екатерины II. Литературную дѣятельность А. начала подъ псевдонимомъ Лейла. Оригинальныя произведенія ея слѣд.: 1) *Замосковная лѣтопись о нашихъ женскихъ дѣлахъ и другихъ* (Библиотека для чтенія 1848, 49 и 50 гг.), 2) „*Махиха*“ (1851), 3) „*Кандидатка на званіе старыхъ дѣвъ*“ (1852), 4) „*Современный разсказъ*“ (1854), 5) „*Приключенія моей пріятельницы*“ („Спб. Вѣдомости“ 1855 г.), 6) „*Помѣщица*“ (Сборникъ памяти Смирдина), 7) „*Вторая жена*“ („С. Отеч.“ 1857 г.) 8) „*Влистательная партія*“ (1858), 9) „*Три дня жизни молодого человѣка*“ (Собр. иностр. романовъ 1891 г.), 10) „*Завѣщаніе*“ (1882). А. болѣе известна какъ переводчица. Съ 1849 по 55 гг. она помѣстила множество переводныхъ романовъ и статей въ „Отеч. Запискахъ“ и „Библиотекѣ для чтенія“. Съ 1856 по 1885 гг. издавала ежемѣсячный журналъ „Собраніе иностранныхъ романовъ“, въ которомъ, въ продолженіе 30 лѣтъ, перевела до 300 романовъ. Большею частью она переводила авторовъ въ родѣ Понсона дю Терайль, Ксавье де-Монтененъ, Эмара, Габорию и др. Но вмѣстѣ съ тѣмъ въ „Сборникъ романовъ“ появилось не мало вещей Жоржъ-Занда, Гюго, Тролопа, Гаклендера, Шинльгагена, Уйда, Андре Лео и Бульвера. „Собраніе иностранныхъ романовъ“ пользовалось большою популярностію въ провинціи. Кромѣ того, А. находила время издавать въ 1864—66 гг. дѣтскій журналъ „Досугъ и дѣло“ и 1867—68 гг. „Сборникъ переводовъ“ съ иллюстраціями. Въ 1860 г. она помѣстила переводный романъ „*Четыре Георга*“ въ „Р. Вѣстникъ“ и 1885 г. вышела отдѣльною книгою „*Маленькій герой*“ (переводъ).

**Ахматовскія копи**, одинъ изъ известнѣйшихъ минеральныхъ копей Урала, находятся въ Троицк. уѣздѣ, Оренбург. губ., къ с.-в. отъ г. Троицка въ 16 вер. отъ Златоуста. Копи эти прославились нахожденіемъ въ хлористомомъ сланцѣ многихъ рѣдкихъ (эпидотъ, идокразъ, перовскитъ и др.) и вообще разнообразныхъ минераловъ, въ прекрасномъ окристаллизован. формахъ. Копи разрабатываются съ 1811 г. и даютъ весьма цѣнный матеріалъ для музейск. коллекцій.

**Ахматъ-Гирей**, татарскій царевичъ, второй сынъ крымскаго хана Менгли-Гирея. Въ 1512 г. вмѣстѣ съ старшимъ своимъ братомъ Махметомъ напалъ на гг. Бѣлевъ, Одоевъ, Воронинскъ, Алексинъ, завоевалъ ихъ, взялъ плѣнныхъ; въ юнѣ того же года пошелъ было на Рязань, но вернулся назадъ, узнавъ, что москов. воеводы стоятъ на рр. Осетрѣ и Упѣ. Въ царствованіе брата его, Махмета, русскіе послы въ Крымъ иногда обращались къ посредничеству А. передъ ханомъ, хотя и безуспѣшно

**Ахиллесова жила** (сухожилие, Tendo Achillis), сухожильное окончание трехъ поверхностныхъ икроножныхъ мышцъ, которыми онѣ прикрѣпляются къ бугорку пяточной кости. (см. табл. „Мышцы“). Длина А. с. ок. 11 см., шир. 1,5—2,5 мм. и толщина 5—6 мм., выдерживаетъ до 400 клг. тяжести. Посредствомъ ея икроножныя мышцы разгибаютъ ногу, т. е. тянутъ пятку вверхъ; вслѣдствіе этого при разрывѣ А. с. стояніе и ходьба становятся невозможными. При болѣзненномъ укороченіи А. с., причемъ пятка остается все время выше земли, получается т. наз. лошадиная стопа, которая при дальнѣйшемъ укороченіи можетъ превратиться въ настоящую плоскую стопу. Въ этомъ случаѣ А. с. перерѣзывается подкожно и стопа укрѣпляется посредствомъ механизма въ ея нормальномъ положеніи, ногу оставляютъ въ этомъ положеніи до тѣхъ поръ, пока концы перерѣзаннаго сухожилія не срастутся.

**Ахилесъ, Ахиллесъ, см. Ахиллъ.**

**Ахиллесъ**, извѣстный логичный выводъ элегическаго философа Зенона или его учителя Парменида, которые хотѣли доказать, что всякое движеніе есть только кажущееся. По этому выводу доказывалось, что предметъ, движущійся медленно, напр. черепаха, не можетъ нагнать кто-либо, движущійся быстрѣе, напр. Ахиллъ, если первая будетъ хоть немного впереди: потому, что въ то время, какъ А. пройдетъ половину первоначально - раздѣляющаго ихъ промежутка, черепаха успеетъ уйти снова впередъ; А. долженъ будетъ пройти вторично половину новаго разстоянія; въ то же время черепаха успеетъ снова уйти впередъ и т. д. до безконечности. Ошибка заключается въ томъ, что здѣсь возможность мысленно дѣлать пространство безконечно принята за дѣйствительную сумму безконечно накопившихся остатковъ пространства, что противорѣчитъ тому конечному времени, въ теченіе котораго это пространство составляетъ.

**Ахилія**, отсутствіе губъ.

**Ахиллея**, латинск. назв. тысячелистника (см.).

**Ахиллини** (Акиллини), Алессандро, философъ и врачъ, род. 1463 г. въ Болоньѣ, ум. тамъ же 1512 (или 1518), изучалъ философію и медицину сначала въ Падуѣ, а затѣмъ въ своемъ родномъ городѣ. Онъ былъ знакомъ подробно съ ученіемъ Аристотеля, присоединилъ вполне къ аверроизму, въ сочиненіяхъ его, такъ что горячо оспаривалъ Помпонаціуса. Изъ его философскихъ сочиненій („Orega omnia“ Венеція, 1545 и 1568) замѣчательно: „De intelligentiis“. Младшій братъ А., Giov. Filoteo А. род. 1466 г. въ Болоньѣ, былъ ученымъ и поэтомъ. Ум. 1538. Его два дидактическихъ стихотворенія: „Il Viridario“ (Болонья, 1513) и „Il Fedele“ (Бол., 1523) принадлежатъ къ числу рѣдкостей. Его „Annotazioni della lingua volgare“ (Бол., 1536) является сагирой на то-

сканскій и панегирикомъ болонскому диалекту. Большой славы достигъ Клаудіо А., который какъ бы соединилъ въ себѣ способности первыхъ двухъ. К. А. род. въ Болоньѣ 1574 и ум. 1640. Изучалъ вмѣстѣ съ общими науками и медициной, главнымъ образомъ, законы своего родного города; дѣйствовалъ потомъ какъ профессоръ въ Феррарѣ и Пармѣ и вступилъ въ близкія сношенія съ папой Григоріемъ XV, королемъ Людовикомъ XIII и кардиналомъ Ришелье. Какъ поэтъ, онъ слѣдовалъ направленію Марини. Его произведеніе „Rime e prose“ (Венец., 1673).

**Ахиллъ**, величайшій герой древнегреческаго эпоса, сынъ Ѳетиды и Пелея, властителя мирмидонянъ въ эссалийской Фѳи, внукъ Эака и, слѣд., правнукъ Зевса. Изъ предсказанной ему матерью долгой и безславной или короткой, но исполненной вѣчной славы жизни, онъ предпочелъ послѣднюю и обрѣлъ ее подъ стѣнами Трои. Онъ прибылъ туда со своими мирмидонянами на 50 корабляхъ, песя гибель врагамъ, но вслѣдствіе вражды съ Агамемнономъ, отнявшимъ у А. его любимую плѣнницу Бризенду, А. пересталъ принимать участіе въ сраженіяхъ и оставался въ своемъ шатрѣ, пѣниемъ и игрою стараясь заглушить свой гнѣвъ. Между тѣмъ троянцы стали все больше тѣснить грековъ, и А. предоставилъ свои доспѣхи—даръ боговъ ко дню свадьбы его отца—и боевую колесницу въ распоряженіе отправлявшагося на бой друга своего Патрокла. Послѣдній спасъ греческіе корабли, но палъ отъ рукъ Евфорба и Гектора. Вокругъ трупа завязалась схватка; А., пораженный печалью, бросился безоружный, но защищаемый покровительствомъ Аѳины, съ такимъ яростнымъ крикомъ на троянцевъ, что они въ испугъ разбѣжались. Трупъ Патрокла достался грекамъ. Желая отмстить за смерть Патрокла, А. примирился съ Агамемнономъ и, одѣтый въ новые доспѣхи, выкованные для него Ифестомъ, онъ ринулся на враговъ. Волны Ксанеа (Скамандра) окрасились троянской кровью, пролитой А. У стѣнъ Трои А. встрѣтился съ Гекторомъ; убивъ его, А. повлекъ его тѣло за своей побѣдоносной колесницей, но позже, смягчившись мольбами старца Приама, вернулъ его трупъ троянцамъ. Согласно Иліадѣ, А. палъ въ битвѣ „у Скейскихъ воротъ“. Таковъ А.—герой гомеровской Иліады: быстроногий, свѣтлорусый сынъ Пелея, гроза враговъ и вѣрная опора друзей, неукротимый въ своихъ чувствахъ и особенно въ гнѣвѣ, но полный великодушія, мягкости и послушанія богамъ, выше всего ставящій славу и презирающій опасности смерти.

Согласно постъ-гомеровскимъ легендамъ Ѳетиды, желая сдѣлать своего сына безсмертнымъ, поставила его въ огонь или окунула въ волнахъ Стикса: тѣло А. стало неуязвимымъ, за исключеніемъ пятки, за которую мать его держала. А. могъ быть

побѣдѣнъ только богомъ, и былъ убитъ Аполлономъ, принявшимъ образъ Париса, или же самимъ Парисомъ въ ѳимбрскомъ храмѣ въ то время, когда онъ намѣревался жениться на Поликсенѣ, дочери Приама. На мысѣ Сигіонѣ, въ Элидѣ, въ Спартѣ и мн. др. мѣстахъ А. воздавались божескія почести. Послѣ смерти А. сдѣлался судьей надъ тѣнями умершихъ. Отъ Деидами, дочери Ликомеда, родился у него сынъ Пирръ, названный впоследствии Неоптоломомъ. См. *Ифигенія, Мемнонъ, Пенесилея, Троицк.*

**Ахиллъ-Тацій**, греч. романистъ Александрии (около 450 г. по Р. X), авторъ риторическаго романа въ 8 кн. о приключеніяхъ влюбленной пары — Клитфонты и Левкиши. Изд. Hirschig & Hercher въ *Scriptores erotici graeci* 1858, Лейпц. См. Rohde, *Der griechische Roman*, Берл. 1876 р. 472 сл.; Кирпичниковъ, *Греческ. романъ* (1876).

**Ахименесъ** (*Achimenes Rrown.*), родъ изъ семейства Gesneraceae, заключающій клубненосныя растенія съ вальковиднымъ четырехлопастнымъ корневищемъ, красиво окрашенными волосистыми листьями и алыми трубчатыми, на краю пятираздѣльными вѣнчиками. Много видовъ, произрастающихъ въ лѣсахъ Мексики и центр. Америки, разводятся у насъ въ теплицахъ и комнатахъ (см. табл. „Комн. растенія“, II).

**Ахирантесъ** (*Achyranthes*), родъ растеній изъ сем. амарантовыхъ; одинъ бразильскій видъ (*A. Verschaffelti Lem.*), съ красивыми, яркокрасными листьями, часто разводятся на цвѣточныхъ клумбахъ; его размножаютъ черенками и на зиму переносятъ въ теплицы.

**Ахирія**, отсутствіе рукъ.

**Ахиропита** (лат. *Achiropieta*), у католиковъ изображенія Христа и Мадонны, сдѣланныя или писанныя не человѣческой рукою, а полученныя, по преданію, сверхъестественнымъ путемъ (при помощи чуда, руками ангеловъ и т. п.).

**Ахлатъ** или Аклатъ, древній городъ въ турецкой Арменіи, на сѣверномъ берегу оз. Ванъ, мѣстопребываніе армянскаго епископа, назывался прежде Хелатомъ и былъ нѣкогда знаменитой резиденціей армянскихъ царей, съ 200,000 жителей. Въ 1226 г. А. былъ разоренъ шахомъ Джелаль-Эддиномъ, а 18 лѣтъ спустя окончательно превращенъ въ развалины землетрясеніемъ. Впоследствии А. былъ неоднократно возстановляемъ и снова разоряемъ (напр., Тамерланомъ въ 1400 г.). Солиманъ II превратилъ А. въ сильную крѣпость, но городъ уже не достигъ своего древняго благосостоянія. Въ настоящее время А. ничтожный городокъ, съ 4000 жит., среди древнихъ развалинъ.

**Ахматова**, Елизавета Николаевна, писательница и переводчица, род. 2 дек. 1826 г. въ имѣнныя отца своего селѣ Началовѣ, подлѣ Астрахани. Родъ свой Ахматовы ведутъ отъ Булата-Ахмата, взятаго

въ плѣвъ при Іоаннѣ III. Дѣдъ А. былъ контръ-адмиралъ, а мать ея, дочь известнаго Михаила Горновскаго, автора записокъ, напечатанныхъ въ „Русск. Старинѣ“ 1876 г. и важныхъ для характеристики двора Екатерины II. Литературную дѣятельность А. начала подъ псевдонимомъ Лейла. Оригинальныя произведенія ея слѣд.: 1) Замосковная лѣтопись о нашихъ женскихъ дѣлахъ и другихъ (Библиотека для чтенія 1848, 49 и 50 гг.), 2) „Махиха“ (1851), 3) „Кандидатка на званіе старыхъ дѣвъ“ (1852), 4) „Современный разсказъ“ (1854), 5) „Приключенія моей прятельницы“ („Спб. Вѣдомости“ 1855 г.), 6) „Помѣщица“ (Сборникъ памяти Смирдина), 7) „Вторая жена“ („С. Отеч.“ 1857 г.) 8) „Влистательная партія“ (1858), 9) „Три дня жизни молодого человѣка“ (Собр. иностр. романовъ 1891 г.), 10) „Завѣщаніе“ (1882). А. болѣе известна какъ переводчица. Съ 1849 по 55 гг. она помѣстила множество переводныхъ романовъ и статей въ „Отеч. Запискахъ“ и „Библиотекѣ для чтенія“. Съ 1856 по 1885 гг. издавала ежемѣсячный журналъ „Собраніе иностранныхъ романовъ“, въ которомъ, въ продолженіе 30 лѣтъ, перевела до 300 романовъ. Большею частью она переводила авторовъ въ родѣ Понсона дю Терайль, Ксавье де-Монтененъ, Эмара, Габорію и др. Но вмѣстѣ съ тѣмъ въ „Сборникѣ романовъ“ появилось не мало вещей Жоржъ-Занда, Гюго, Тролопа, Гаклендера, Шпильгагена, Уйда, Андре Лео и Бульвера. „Собраніе иностранныхъ романовъ“ пользовалось большою популярностью въ провинціи. Кромѣ того, А. находила время издавать въ 1864—66 гг. дѣтскій журналъ „Досугъ и дѣло“ и 1867—68 гг. „Сборникъ переводовъ“ съ иллюстраціями. Въ 1860 г. она помѣстила переводный романъ „Четыре Георга“ въ „Р. Вѣстникѣ“ и 1885 г. вышеть отдѣльною книгою „Маленькій герой“ (переводъ).

**Ахматовскія копи**, одинъ изъ известнѣйшихъ минеральныхъ копей Урала, находится въ Троицк. уѣздѣ, Оренбург. губ., къ с.-в. отъ г. Троицка въ 16 вер. отъ Златоуста. Копи эти прославились находженіемъ въ хлористомомъ сланцѣ многихъ рѣдкихъ (эпидотъ, идокразъ, перовскитъ и др.) и вообще разнообразныхъ минераловъ, въ прекрасно окристаллизован. формахъ. Копи разрабатываются съ 1811 г. и даютъ весьма цѣнный матеріалъ для музейск. коллекцій.

**Ахматъ-Гирей**, татарскій царевичъ, второй сынъ крымскаго хана Менгли-Гирея. Въ 1512 г. вмѣстѣ съ старшимъ своимъ братомъ Махметомъ напалъ на гг. Бѣлевъ, Одоевъ, Воронинскъ, Алексинъ, завоевалъ ихъ, взялъ плѣнныхъ; въ іюнѣ того же года пошелъ было на Рязань, но вернулся назадъ, узнавъ, что москов. воеводы стоятъ на рр. Осетрѣ и Угѣ. Въ царствованіе брата его, Махмета, русскіе послы въ Крыму иногда обращались къ посредничеству А. передъ ханомъ, хотя и безуспѣшно

Москов. князь Василій III, желая заключить союзъ съ крымскимъ ханомъ противъ Литвы, предполагая дать Ахмату въ управленіе волость Мещеру.

**Ахмать**, ханъ Золотой Орды, извѣстенъ въ русской исторіи двумя походами на московское государство. Въ 1471 г. Казимиръ Литовскій пригласилъ А. на помощь противъ Москвы, но ханъ собрался въ походъ только въ 1472 году, подошелъ къ р. Окъ, сжегъ г. Алексинъ и истребилъ жителей; этимъ и ограничились его успѣхи на этотъ разъ; А. отступилъ частью въ виду собравшейся многочисленной рати москов. царя, частью вслѣдствіе моровой язвы, открывшейся въ его войскѣ. Съ москов. царемъ послѣ того былъ заключенъ миръ. Иоаннъ III далъ хану большіе дары, одарилъ также его многочисленное посольство (600 чел.), но требованіе хана, чтобы самъ царь прѣхалъ въ Орду, Иоаннъ не исполнилъ и отправилъ только къ нему своего посла Бестужева. Къ этому времени (1476 г.) относится извѣстный рассказъ о томъ, что Иоаннъ III не хотѣлъ исполнить унижительнаго обычая прежнихъ москов. князей при пріемѣ ханской грамоты (басмы) съ изображеніемъ ступни ноги хана, — класть ее на голову; отказался также платить дань хану и этимъ разгнѣвалъ А.; поэтому вскорѣ послѣдній снова вошелъ въ соглашеніе съ Казимиромъ Литовскимъ и въ 1480 г. выступилъ во второй разъ на Москву. Сперва подошелъ къ р. Окъ, а потомъ къ р. Угрѣ, гдѣ и простоялъ съ конца лѣта до 11 ноября, не рѣшаясь напасть на многочисленное войско москов. царя, стоявшее на другомъ берегу; когда же начались такіе жестокие морозы, что нельзя было смотрѣть, то ободранные, босые и нагіе татары бѣжали; по дорогѣ А. напалъ на землю своего союзника Казимира, разграбилъ ее и захватилъ большую добычу, съ которой остановился на зимовку при устьѣ Дона,пустивъ своихъ султановъ и оставивъ при себѣ незначительное войско. Здѣсь на него напалъ 6 янв. 1481 г. ханъ Тюменской орды Ивакъ съ союзными ногаями и собственноручно убилъ соннаго Ахмата. При сыновьяхъ А. закончилось существованіе Золотой Орды.

**Ахмедабадъ** (Ahmedabad), главный городъ дистрикта того же имени въ Бомбейскомъ президент. британской Индіи. Площ. дистрикта 9896 кв. км., съ 856,324 жит. (1881). Городъ лежитъ подъ 23° 2' с. ш. и 72° 48' в. д., на лѣвомъ бер. р. Сабармати; узл. пунктъ ж. д., съ укрѣпл. бастіонами и стѣнами. Городъ замѣчат. въ архитектур. отношеніи, характерн. и величеств. храмами сараинъ, индусовъ и джайновъ, надгробными памятниками, колодцами и пр. Богатѣйшій храмъ Джама Масшидъ, построенный Ахмедъ-Шахомъ. Главное средоточіе святыни индуской секты джайновъ. Чис. жит. города (1881) 148,412 чел., изъ нихъ индусовъ 67,80%, магометанъ 21,20%,

джайновъ 110%. Крупное шелковое, парчевое и хлопчато-бумажное производства; шитье золотомъ и серебромъ, деревянныя рѣзныя издѣлія; значительная торговля этими мѣстными продуктами. Англичане содержатъ здѣсь гарнизонъ, присоединивъ городъ къ своимъ владѣніямъ въ 1817 г.

**Ахмеднагаръ** (Ahmednagar), главн. гор. одноименнаго дистрикта въ Бомбейскомъ президентствѣ британской Индіи. Площ. дистрикта 18,215 кв. кл.; числ. жит. (1881) 751,228 чел. Городъ лежитъ подъ 19° 5' с. ш. и 74° 55' в. д., при ж. д. Часть мечетей обращена англичанами въ разныя правительственныя учрежд. Число жит. 37,492, но большей части индусы. Въ города находится фортъ, взятый англичанами въ 1803 г. Значительное производ. шелковыхъ и хлопчато-бумажныхъ тканей, мѣдныхъ издѣлій, ковровъ и пр. Производство оцѣнивается въ 112,000 ф. стерл.

**Ахмедъ** („достойный хвалы“), названіе, присоединяемое къ имени прор. Магомета, и магометанское имя. Такъ назывались между прочимъ нѣсколько султановъ, 1) 13 османскій султанъ, род. 1589 г. въ Магнезіи, ум. 1617 г., сынъ Магомета III, вступилъ на престолъ 1603 г., недостаточно одаренный духовно, неводержимый, непостоянный и суровый А. продолжалъ, сначала съ успѣхомъ, длившуюся съ 1593 г. войну съ нѣмецк. имп. Рудольфомъ II, но неблагоприятный оборотъ войны съ персами, взявшими Эривань и Карсъ и много разъ разбившими турецкое войско, а также возстанія въ азіятскихъ провинціяхъ, принудили А. заключить съ Австріей многократно возобновлявшееся 20-лѣтнее перемиріе (11 нояб. 1606 г.), возстановившее status quo ante bellum и впервые признавшее Австрію равноправной державой. Миръ съ персами (1612 г.) оставилъ за ними завоеванія Аббаса I, и только съ азіятскими возстаніями А. счумъль справился. Лучшимъ качествомъ А. была его любовь къ постройкамъ; великолѣпную мечеть его имени въ Константинополѣ онъ выстроилъ въ семь лѣтъ, потративъ на это много миллионъ.

2) А. II, 21-й султанъ османской династии, род. 1642, ум. 1695; сынъ Ибрагима. По смерти брата, Солимана II, былъ возведенъ на престолъ янычарами. Отличался мечтательнымъ характеромъ, былъ скорѣе поэтъ, нежели правитель. Въ войнѣ съ Австріей войско его потерпѣло сильное пораженіе при Салакменѣ, 1691. Къ этой неудачѣ присоединились внутрен. безпорядки.

3) А. III, 23-й султанъ династии Османовъ, род. 1673, ум. 1736, сынъ Магомета IV, взошелъ на престолъ послѣ сверженія брата, Мустафы II, 1703. Въ его царствованіи Турція была вовлечена въ шведско-русскую войну. Карлъ XII, съ остатками своей разбитой при Полтавѣ арміи, бѣжалъ въ Турцію и побуждалъ Порту къ войнѣ съ Россіей. При Прутѣ Петръ I былъ въ весьма затруднительномъ поло-

женіи; его спасла продажность великаго визиря Балтаджи, и миръ былъ заключенъ. Несмотря на свою безхарактерность, А. смѣлѣе Балтаджи, но подписалъ мирный договоръ и принудилъ Карла XII оставить его владѣнія. У Венеціи А. отнялъ Морею (1715); но за Венецію вступилась Австрія, и Евгений Савойскій нанесъ туркамъ рѣшительное пораженіе при Петервардейнѣ (1716). Австріяцы взяли у турокъ Темешваръ и Банатъ. Война окончилась 1719 г. выгоднымъ для австріяцевъ миромъ при Пассаровцѣ. А., предавшись удовольствіямъ, предалъ своимъ визирямъ управлять государствомъ; тѣмъ не менѣе его царствованіе ознаменовано многими полезными реформами и введеніемъ нѣкоторыхъ европейскихъ учреждений. Но это возбудило злобу янычаръ, которые принудили А. къ отреченію и заключили его въ тюрьму, гдѣ онъ и умеръ, какъ полагаютъ, отъ яда.

**Ахмедъ Вефикъ Паша**, род. 1818, ум. 1891; сынъ перешедшаго въ магометанство грека и еврейки, воспитывался въ Парижѣ. Возвратясь въ Константинополь, А. получилъ мѣсто въ переводномъ отдѣленіи и скоро сдѣлался его директоромъ. На основаніи серьезныхъ изслѣдованій, А. сталъ издавать въ 1847 статистическій ежегодникъ Турціи (*Salaamé ou Annuaire de l'Empire Ottoman*). Въ концѣ 1847 сдѣлался комиссаромъ Порты въ Придунайскихъ княжествахъ и затѣмъ, оказавшись хорошимъ дипломатомъ, былъ назначенъ 1851 посланникомъ въ Персію, гдѣ оставаясь до 1855, всѣми силами стараясь препятствовать союзу Персіи съ Россіей. По возвращеніи въ Константинополь, сталъ членомъ государственнаго и высшаго военнаго совѣтовъ. А. считался однимъ изъ главарей партіи реформъ въ Турціи. Послѣ того какъ онъ короткое время былъ министромъ юстиціи и посланникомъ (1860) въ Парижѣ, гдѣ своимъ горячимъ протестомъ противъ сирійской экспедиціи навлекъ на себя неудовольствіе двора, А. былъ назначенъ предсѣдателемъ министерства богоугодныхъ учреждений, но своими крутыми мѣрами противъ злоупотребленій возбудилъ неудовольствіе и былъ смѣщенъ. Тогда А. посвятилъ себя научнымъ изслѣдованіямъ и, какъ ученый, приобрѣлъ заслуженную извѣстность. Кромѣ того, перевелъ сочин. Мольера на турецкій яз. и написалъ учебникъ географіи для народныхъ школъ. Въ 1877 г. султанъ назначилъ его президентомъ первой турецкой палаты депутатовъ, въ которой онъ дѣйствовалъ съ деспотической строгостью. Затѣмъ А. былъ генералъ-губернаторомъ Адрианополя, гдѣ, во время войны 1877, правилъ очень сурово. Въ теченіе двухъ мѣсяцевъ А. былъ (1878) первымъ министромъ и подписалъ санъ-стефанскій миръ; затѣмъ, въ должности вали, отпирившись въ Бруссу, гдѣ также не понравился своей чрезмѣрной строгостью, а потому и былъ смѣщенъ въ 1882 г.

**Ахмедъ-Дурани**, шахъ афганскій, основатель афганской державы, род. въ 1724 г., ум. въ 1773 г. Сынъ Земана, хана абдуллазейскаго колѣна афганцевъ, А., послѣ покоренія Афганистана шахомъ персидскимъ Надиромъ, былъ взятъ ко двору послѣдняго. Послѣ убіенія Надира (1747 г.), А. возвратился въ Афганистанъ и былъ возведенъ на престолъ абдуллазейскаго хана. Смерть Надира послужила между тѣмъ сигналомъ къ междоусобіямъ въ Персіи, которая среди этихъ смутъ потеряла всѣ приобрѣтенія Надира, въ томъ числѣ и Афганистанъ, гдѣ А. основалъ сильное владѣніе со столицею въ Кандагаръ и даже короновался шахомъ. Въ челѣ самаго могущественнаго афганскаго племени, доселѣ абдуллазейскаго, а отнынѣ дурашійскаго (по прозвищу А.-Д.), А. предпринялъ прежде всего объединеніе подъ своей властью афганскаго народа. Взявъ и присоединивъ города Газну и Кабулъ, А. (1748 г.) подчинилъ гильзаевъ, второе по значенію и численности афганское племя, и присоединилъ Джелалабадъ и Пешаверъ, а затѣмъ его удачныя походы на з., с. и в. привлекли подъ его знамена всѣ западныя и большинство восточныхъ афганскихъ племенъ, ханы которыхъ признали его своимъ сюзереномъ. Уже въ 1749 г. А. перешелъ Индъ и покорилъ Лагоръ и Мультавъ, принудивъ владѣтелей Пенджаба къ вассальному подчиненію и уплатѣ дани. Въ 1750 г. такъ же были подчинены отложившіяся отъ Персіи провинціи Хорасанъ и Сеиставъ. Въ 1752 г. А. предпринялъ походъ въ Бактрію. Страна эта до 1736 г. входила въ составъ Бухаріи, когда была отнята Надиромъ; послѣ его смерти она возстановила свою независимость, но послѣ кровопролитнаго междоусобія распалась на 12 независимыхъ и взаимно враждебныхъ княжествъ. Въ виду такого положенія дѣлъ походъ А. былъ вполне удачный. Нѣкоторыя ханства были завоеваны и присоединены къ непосредственнымъ владѣніямъ кандагарскаго шаха, другія — признали вассальное подчиненіе и обязались данью и вспомогательными военными контингентами. Расширивъ свои владѣнія на с. до Окса, А. снова обратился на в. и предпринялъ поспѣловательно одинъ за другимъ два опустошительныхъ похода на Индію (1756 и 1761). А. дошелъ до самаго Делги; у воротъ этой столицы разбилъ маратовъ, поспѣвшихъ на выручку, и съ громадною добычею воротился въ Кандагаръ, при этомъ всѣ индусскія владѣнія въ бассейнѣ Инда и частью на верхнемъ Гангѣ были вассально подчинены шаху Афганистана, а такъ какъ А. же были подчинены и нѣкоторыя туркменскія колѣна, обитавшія между Бактріей и Каспіемъ, то афганцы до нѣкоторой степени правы, когда, прославляя своего перваго шаха, говорятъ, что А.-Д., умирая, оставилъ своему наслѣднику Тимуръ-шаху державу, ограниченную на в. — Галгомъ,

на з. — Каспійскимъ моремъ, на с. — Амударьею и на ю. — океаномъ:

**Ахмедъ-Саманидъ**, 1) одинъ изъ сыновей персидскаго вельможи Самана; вмѣстѣ съ тремя братьями своими принялъ участіе въ усмирении мятежа, въ первые годы IX в. поднятаго противъ калифа арабомъ Рафи-Бенъ-Лейтой; за это А. получилъ въ вассальное владѣніе Фергану, а братья его другія княжества въ нынѣшнемъ Туркестанѣ. Послѣ паденія сасанидскаго царства, это были первые національные государи Ирана.

2) А., шахъ, сынъ Измаила, потомка упомянутаго Самана; А. правилъ всѣмъ Ираномъ (полов. X в.) и доставилъ много блеска иранской державѣ; это было время большого экономическаго, политическаго и умственнаго подъема иранской расы; см. *Саманиды*.

**Ахметъевъ**, Илья Яковлевъ, владѣлецъ, существовавшей въ XVIII вѣкѣ, фабрики народныхъ картинокъ, находившейся въ Москвѣ, у Спаса во Спасской и славившейся своими произведеніями въ теченіи 50 лѣтъ; печатаніе картинокъ производилось на 20-ти станкахъ; въ дѣло шли какъ старыя доски Петровскаго времени, такъ и современныхъ гравировъ, причемъ у А. нѣрѣдко работали лучшіе художники той эпохи (Зубовы, Нехорошевскій, Чуваевъ и т. д.).

**Ахмимъ** (Akhum), значительный городъ въ верхнемъ Египтѣ, на правомъ берегу Нила, стоянка пароходовъ, въ 1882 г. имѣлъ 18,792 жит., среди которыхъ много христіанъ, имѣть римско-катол. капеллу, базаръ, оживленные рынки и много мастерскихъ, гдѣ ткуются бумажныя ткани. Въ древности А. назывался Хэммисъ.

**Ахованъ**, бот., см. *теветія*.

**Аховія** (греч.), недостатокъ желчи, прекращеніе отдѣленія ея.

**Ахоръ**, старинное названіе небольшихъ гнойниковъ кожи черепа, парша.

**Ахрасъ** (*Achras Sapota L.*), крупное дерево изъ семейства Sapotaceae съ млечнымъ сокомъ, эллиптическими, кожистыми, съ обоихъ концовъ заостренными листьями и обыкновенно одинокими, сидящими въ пазухахъ крупными цвѣтами и кругловатыми коричневыми ягодами пріятнаго вкуса; родомъ изъ Вестъ-Индіи и часто разводится, какъ наиболѣе излюбленное тропическое плодое дерево. Кора и сѣмена лѣкарственны.

**Ахробъ**, названіе въ Крыму ящерицы — крымскаго геккона (*Gymnodactylus danilewskii Strauch*), см. *гекконы*.

**Ахрома** (греч.), врожденный или приобрѣтенный недостатокъ кожного пигмента, при чемъ недостатокъ этотъ не является общимъ (какъ при альбинизмѣ), а ограничивается отдѣльными участками, пятнами. Пятна кажутся молочно-бѣлыми. Это состояніе не имѣетъ особеннаго значенія, но лѣченіе его — невозможно.

**Ахроматизмъ** (ахромасія — по греч. —

безцвѣтность), отклоненіе бѣлаго пучка лучей съ помощью призмъ или чечевицъ безъ разложенія его на цвѣтныя составныя части. Если солнечный лучъ или лучъ отъ свѣчи падаетъ на призму, то онъ отклоняется и обращается въ спектръ. Если за первой призмой поставить вторую, совершенно тождественную съ первой, но поставивъ такъ, чтобы ея преломляющее ребро было обращено въ обратную сторону по отношенію къ преломляющему ребру первой призмы, то эта вторая призма направляетъ свѣтовой пучокъ обратно къ его

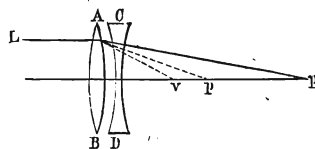

Ахроматическая линза.

первоначальному направленію и уничтожаетъ спектръ; поэтому вмѣсто спектра здѣсь получается бѣлое пятно по направленію луча, параллельнаго направленію падающаго луча; чтобы однако уничтожить разложеніе свѣта, но не отклоненіе, нужно было-бы дѣйствию первой призмы противопоставить дѣйствіе такой другой, которая сама по себѣ способна была-бы дать спектръ такой-же величины, но давала-бы при этомъ меньшее отклоненіе. Этого можно достигнуть соединеніемъ двухъ призмъ, изъ которыхъ одна сдѣлана изъ обыкновеннаго стекла (кронъ-гласа), а другая изъ т. наз. флинтъ-гласа; флинтгласовая призма даетъ при равномъ преломляющемъ углѣ почти вдвое длиннѣйшій спектръ, но отклоненіе лучей, ею вызываемое, далеко не вдвое больше отклоненія, вызываемаго призмой изъ кронгласа. Поэтому, если взять флинтгласовую призму, преломляющій уголъ которой приблизительно вдвое меньше преломляющаго угла кронгласовой, то она даетъ почти такой-же спектръ, какъ и эта послѣдняя, но значительно меньше будетъ отклонять лучъ; если такую флинтгласовую призму поставить съ кронгласовой въ обратное положеніе, то разложеніе бѣлаго луча на цвѣтныя будетъ вполне уничтожено, а отклоненіе его все-таки сохранится. Соединеніе такихъ двухъ призмъ образуетъ такъ называемую ахроматическую (безцвѣтную) призму. Подобный-же принципъ примѣнимъ и къ сочетанію чечевицъ. Въ силу неодинаковой преломляемости различныхъ цвѣтныхъ лучей обыкновеннаго чечевица не можетъ собирать лучи, исходящіе изъ одной точки, въ одну-же точку, ибо сильнѣе преломляющіеся синіе и фіолетовые лучи пересѣкутся въ точкѣ, лежащей ближе къ чечевицѣ, нежели слабѣе преломляющіеся красные лучи. Поэтому изображенія, получаемаыя отъ такой собирательной чечевицы, не имѣютъ рѣзкихъ контуровъ и, кромѣ того, по краямъ явля-

ются окрашенными. Этот недостаток — такъ наз. хроматическая аберрація чечевицъ — дѣлалъ-бы оптическіе инструменты: телескопы, микроскопы и т. д., устраиваемые изъ такихъ чечевицъ, весьма несовершенными, вслѣдствіе неотчетливости и окрашенности получаемыхъ изображеній. Вполнѣ удовлетворительными могли сдѣлаться такіе инструменты лишь тогда, когда удалось устроить чечевицы, лишенныя указанного недостатка — такъ называемыя ахроматическія чечевицы. Чтобы устроить такія чечевицы непосредственно рядомъ съ кронгласовой чечевицей *AB* (двойко или плоско выпуклой), ставятъ флинтгласовую разсѣивающую чечевицу *CD*, обладающую лишь половиною отклоняющею способностью, но такимъ-же разсѣяемъ, какъ и кронгласовая. Бѣлый лучъ *L* разлагается кронгласовой чечевицей на цвѣтные лучи, изъ которыхъ красный пересѣкаетъ оптическую ось въ точкѣ *P*, а фіолетовый, напримѣръ, въ точкѣ *V*. Флинтгласовая-же чечевица опять уклоняетъ лучъ отъ оси, при чемъ сильнѣе отклоняетъ фіолетовый, а слабѣе — красный лучи, такъ что оба эти луча, а также и всѣ остальные цвѣтные лучи, соединенные въ одинъ, пересѣкаютъ ось въ болѣе отдаленной точкѣ *P'*. Обѣ эти чечевицы, соединенныя въ одно цѣлое (часто ихъ склеиваютъ между собою при помощи прозрачнаго клея, напр. канадскаго бальзама), образуютъ ахроматическую чечевицу. На самомъ дѣлѣ, однако, такія чечевицы не даютъ полнаго *A.*, такъ какъ онѣ не соединяютъ всѣхъ цвѣтныхъ лучей въ одну точку и даютъ иногда такъ назыв. вторичный спектръ. Въ послѣднее время Аббе и Шоттъ въ технической лабораторіи по стеклодѣлю въ Іенѣ достигли того, что, подбирая соответствующіе матеріалы, приготовили стекла, комбинаціей которыхъ удалось устранить и вторичные спектры. Системы такихъ стеколъ называются апохроматическими; онѣ получили особенно важное приложеніе въ техникѣ изготовленія микроскоповъ.

**Ахроматическій**, неокрашенный, безцвѣтный; относительно стеколъ, см. *ахроматизмъ*.

**Ахроматопсія** (греч.), цвѣтная слѣпота, дальтонизмъ.

**Ахталінскія гряды** (Ахталскія гряды), Тифлисс. губ., Сигнахск. уѣзда, къ с.-з. отъ г. Сигнаха, выходятъ изъ земли въ небольшой долины въ видѣ густой соленого вкуса и нефтяного запаха гряды, имѣющей 17,5<sup>0</sup>—22,5<sup>0</sup> и бурливо выдѣляющей газы. Лечебное заведеніе не устроено; мѣстность страдаетъ недостат. прѣсной воды и лихорадками.

**Ахтамьшъ**, одно изъ двухъ колѣвъ, на которыя раздѣляются теке-туркмены.

**Ахтанизовская станица**, Кубанск. обл., Темрюкск. уѣзд., при Ахтанизовск. лиманѣ устьевъ р. Кубани. Селеніе малоросс.; въ окрестн. нефтяные промыслы. Жит. 2256 ч.

Большая Энциклопедія, т. II.

**Ахтеръ-люкъ**, погребъ на кораблѣ для храненія припасовъ.

**Ахтерфельдъ**, Іоганнъ Генрихъ, католич. богословъ, род. 1788 г. въ Везелѣ, ум. 1877 г. въ Боннѣ, въ 1818 г. сталъ профессоромъ въ Браунсбергѣ, въ 1826 г. въ Боннѣ, а въ 1844 г. былъ отрѣшенъ отъ должности архіепископомъ кельнскимъ, какъ послѣдователь ученія Гермеса, объявленнаго римскою куріей еретическимъ. А. издалъ книгу Гермеса „Christkatholische Dogmatik“, а съ 1843 г. вмѣстѣ съ Браунномъ издавалъ „Zeitschrift für Philosophie und kath. Theologie“.

**Ахтуба** (измѣнен. татар. наз. „Ак-тубе“, т. е. бѣлые холмы), лѣвый рукавъ Волги, отчленяющійся отъ нея въ 20 вер. выше Царицына, принимаетъ въ себя справа цѣлый рядъ мелкихъ протоковъ Волги и тянется до самаго моря, имѣя въ длину съ изгибами до 650 вер. (см. *Астрах. губ.*). Глубина А. въ разн. мѣстахъ крайне измѣнчива (лѣтомъ отъ 20 фут. до 1/2 фута), почему въ нее только мѣстами заходятъ суда съ Волги. Весною пароходы ходятъ по А. отъ Царицына на Царевъ, лѣтомъ же даже пароходную пристань у Владиміровки отдѣляетъ отъ А. песчаный островъ съ версью въ поперечникѣ. Вдоль лѣваго берега многочисленныя селенія (до 35); здѣсь появились первыя русскія поселенія въ XVII в. Здѣсь же въ Царевскомъ уѣздѣ располагался главный центръ Золотой орды съ городомъ Сараемъ, отъ котораго остались только груды щебня; здѣсь путемъ раскопокъ находятъ много древностей, особенно же монеты. Разведеніе шелководы и шелководничья червь въ сел. Верхне-Ахтубинскомъ, основ. Петромъ Великимъ, несмотря на старанія правительства, не привилось и уже сто лѣтъ, какъ не существуетъ болѣе.

**Ахты** или Ахтинское укрѣпл., Терской обл., въ южн. Дагестанѣ, при впаденіи Ахты-чая въ Самуръ. Въ 1848 г. Ахтинск. укрѣпл. прославилось геройскою защитой противъ Шамиля. Въ 6 верст. къ югу отъ укрѣпл., находитъ Ахтинскій минер. источникъ, имѣющ. 51<sup>0</sup> темп., принадл. къ числу теплыхъ щелочныхъ сѣрнстыхъ водъ.

**Ахтырка**, уѣздн. гор. Харьковской губ., при р. Ахтыркѣ, подъ 50<sup>0</sup> 18' с. ш. 34<sup>0</sup> 53' в. д. При разгранич. въ XVII ст. московск. владѣній отъ польскихъ, мѣстность, занимаем. гор., отошла къ Россіи: возникъ „Ахтырскій городокъ“, который сдѣлался центромъ управл. всѣхъ поселеній А. полка. При первомъ раздѣл. Россіи на губерніи, А. въ 1708 г. вошла въ составъ губ. Кіевской, въ 1732 г. — Бѣлгородской, а 24 года позже — Слободско-Украинской, которая въ 1832 г. названа Харьковской. Городъ расположенъ на ровной и болотистой мѣстности; по переписи 1897 г. имѣетъ 23,390 жит. (12,133 м. 11,257 ж.), огромн. больш. коня малорос., православл., католиковъ около 150, лютер до 30, евреевъ около 200, магомет. болѣе 100 чел. Браковъ въ 1896 г. заключ. 192, род. 1239 (649 м. 590 д.), ум. 717 (405 м.

312 ж.), прирост. 522 души. Фабрикъ и завод. числит. 40 (восков. свѣч. 1, кирпичныхъ 4, кожевенн. 28, мыловар. 3, салотопенныхъ 2, паровыхъ мельницъ 2). Ремесленн. 575, въ томъ числѣ 144 учен. Типографія; богадѣльня, шестиклас. мужская прогимназія, женская 4-хъ классная, уѣздное училище, ремесл. уч. 4 начальн. школы. Соборная церковь Покрова выстроена по плану Растрелли; тутъ древняя икона Ахтырск. Божіей Матери, на поклон. которой стекаются тысячи богомольц., въ особен. къ 1 октября. Оживленная торговля хлѣбомъ и скотомъ; выдѣлка плахтъ (женск. юбокъ).

**Ахтырскій драгунскій 36-й полкъ**, сформированъ, какъ казачій, въ 1659 г., переформированъ въ гусарскій въ 1765 г., въ драгунскій въ 1882 г.; имѣетъ отличія: георгіевскій штандартъ за войну 1651—1681 гг. и за кампанію 1814, серебряныя трубы за 1812 г., георгіевскія трубы за 1828—29 гг., знаки на шапкахъ „за отличіе 14 авг. 1813 г.“ и „петлицы за военное отличіе“ за войну 1877—78 гг. См. Лееръ „Энцикл. В. и М. наукъ“.

**Ахтырскій уѣздъ**, Харьковск. губ., составляетъ ея западн. часть, гранич. съ Курск. и Полтавск. губ.; занимаетъ площ. въ 2441,6 кв. верстъ, или 254,333 десят. Поверхн. ровная, мѣстами волнистая, съ общими уклономъ на юго-зап. Преоблада. почва черноземъ на мѣлов. подпочвѣ, по берегамъ рѣкъ — болотистая, глинистая. Изъ общ. удобн. количества земли, въ 1896 г. крестьян. надѣлы заним. 140,089 дес., частновлад. — 87,405 дес., въ томъ числѣ дворян. — 48,720 дес.; казнѣ принадл. 3911 дес., монаст. — 4980, церков. — 2112, городск. — 2838. Главн. занят. земледѣліе. Пахатн. земли 148,344 дес., сѣнок. и пастб. 24,561, лѣсной 49,510 дес. Подъ зернов. хлѣб. въ 1896 г. было занято 90,162 дес., съ котор. снято болѣе 4 милл. пуд. зерна, въ томъ числѣ болѣе 1½ милл. пуд. ржи, болѣе 500 тыс. пуд. оз. пшен., до 233,000 п. яров., около 843 т. п. овса, болѣе 431,000 п. ячм., 211,000 п. гречихи, 278,000 п. проса. Картоф. было посажено 193,000 пуд., снято болѣе 1.300,000 пуд. Разводится въ большомъ количествѣ свеклов. для Тростянецк. завода. Жителей, по переписи 1897 г., — 160,991 (81,237 м. 79,754 ж.), въ томъ числѣ въ городѣ 23,390 чел. Фабрикъ и заводовъ 47, съ 3261 рабоч. и произв. свынше 16½ милл. руб. Самыми крупн. являются 2 сахаровар., за симъ 5 винокур., 4 паров. мельн., 29 кирпичедѣл., 3 кожев. Селенія: Баромля, въ XVII в. городъ, а нынѣ ст. ж. д., Вѣлки, Деревки, Жигайловка, Кириковка, Котельва, Краснопольское, Пожня, Покровское, Пушкарное, Рясное, Саматовка, Славгородъ, Тростянецъ, Хухра, Угровды, весьма крупно населены, гдѣ ведется оживленная торговля предмет. земледѣл. и скотоводства и гдѣ ежегодно бываетъ 60 ярмар. впродолж. 99 дней. Скотовод. зна-

чительное, въ уѣздѣ считается до 134 тыс. головъ, въ томъ числѣ лошадей 27,969, кр. рог. скота 26,781, овецъ 55,360, свиней 23,500, козъ 414.

Вдоль р. Ворсклы — болота, котор. въ одной Кириковск. вол. заним. болѣе 3000 дес. Въ болотахъ насел. справедливо видить естествен. водопой и на осушеніе не соглашается. Медиц. участк. 5, съ больницъ въ кажд. изъ нихъ. Учебн. завед. 27. Браковъ въ 1895 г. заклоч. 960, родил. 6921 (3573 м. 3348 д.), ум. 3854 (2024 м. 830 ж.); приростъ 3067 душъ. Большинство нас. малороссы, правосл. вѣроиспов., католиковъ около 130 душъ, лютер. до 50, ереевъ до 200 чел. Сравнит. достаточное колич. лѣсу даетъ возможн. заним. заготовл. шпаль для ж. д. и дровъ; изъ кустарн. промысл. назовемъ изготавл. сундуковъ и производ. гончарн. издѣл., сосредоточ. преимущ. въ слоб. Котельвѣ. Провед. сумск. ж. д. и ахтырск. вѣтви даетъ извѣстный постоянный зараб. населен.; не мало крестьянъ заним. подвоз. хлѣба на станц. для отправки къ портамъ. Въ админ. отнош. подчин. 4 земск. нач. Волостей 10, сельск. общ. 208.

**Ахульга**, резиденція имама Шамиля въ сѣв. Дагестанѣ, крѣпость, почитавшаяся неприступною и взятая русскими 29 авг. 1839 г. послѣ упорной и продолжительной осады, въ теченіе которой было произведено пять приступовъ съ потерей около 3000 чел. Шамиль съ небольшимъ числомъ приверженцевъ спасся, однако, бѣгствомъ, чтобы еще 20 лѣтъ продолжать борьбу.

**Ахумада**, донъ Педро, маркизъ де ласъ Амариласъ, герцогъ, испанскій генераль и государственный дѣятель, род. 1788, ум. 1842. Былъ офицеромъ королевской гвардіи; въ борьбѣ за независимость оказалъ важныя услуги, какъ пачальникъ генеральнаго штаба испанскаго войска. По возвращеніи Фердинанда VII, А., заподозрѣнный въ склонности къ умѣренному конституціонализму, переѣхалъ въ свои имѣнія. Послѣ начала революціи 1820 г., былъ военнымъ министромъ, но вскорѣ отказался отъ этого поста, преслѣдуемый враждой радикаловъ, которымъ онъ оказывалъ сопротивленіе. Фердинандъ VII назначилъ А. въ 1833 г. членомъ регентства на время несовершеннолѣтія его дочери; онъ былъ также президентомъ первой палаты и возведенъ королевой-регентшей въ герцогское достоинство. Когда Торено сталъ во главѣ правленія въ 1835 г., А. принялъ портфель военнаго министра. Но его проекты терпѣли крушеніе по причинѣ финансовыхъ затрудненій и неспособности его подчиненныхъ. Вслѣдствіе нападокъ печати изъ-за nepoтизма, онъ оставилъ свой постъ и принималъ лишь участіе въ дѣлахъ первой палаты. Въ 1836 г., послѣ возстановленія конституціи 1812 г., А. покинулъ свое отечество, но затѣмъ все-таки вернулся въ Мадридъ.

**Ахунъ** (перс.), духовное лицо магомет. исповѣд., которому подвѣдомо нѣсколько

приходовъ, вродѣ благочиннаго. Старшій А. при штабѣ войскъ въ спб. военн. окр.

**Ахча**, гор. въ сѣверн. Афганистанѣ, на одномъ изъ притоковъ Аму-Дарьи, не доходящемъ до главной рѣки, между Балхомъ и Андохемъ; ведетъ значительную торговлю съ Бухарой.

**Ахшарумовъ**, 1) Дмитрій Дмитріевъ, сынъ Дм. Ив., родной братъ Ник. Дм., въ молодости поплатился по дѣлу Петрашевскаго, врачъ, приобрѣвшій почетную извѣстность, какъ общественный дѣятель. Въ литерат. извѣстенъ, какъ авторъ мемуаровъ.

2) А., Дмитрій Иванъ, отецъ предыдущ., военный писатель, редакторъ „Свода военных постановлений“.

3) А., Николай Дмитр., беллетристъ и критикъ (1819—1893 гг.), происхожденія армянскаго. Предки его въ концѣ прошлаго столѣтія переселились въ Россію. Въ роду Ахшарумовыхъ было нѣсколько ученыхъ и литераторовъ (см. выше). Ник. Дм. воспитаніе получилъ въ царскос. лицей, который окончилъ въ 1839 г. и поступилъ на службу въ канцелярію военного министерства. Въ 1845 г. онъ вышелъ въ отставку и посѣщалъ сначала университетъ, а затѣмъ рисовальные классы Академіи Художествъ. Умственнымъ своимъ развитіемъ А. обязанъ обширному чтенію, а также кружку людей 40-хъ годовъ, въ который попалъ. Въ числѣ ихъ нельзя не упомянуть дяди-писателя (по матери) Мих. Сем. Бежмча чловѣка рѣдкаго ума и солиднаго образования. Лит. дѣятельность А. началъ подъ псевдонимомъ Чернова повѣстью „Двойникъ“ (От. Зап. 1850 г. № 1).

Сюжеты романовъ и повѣстей А. запутаны и мелодраматичны. Погоня за эффектами часто мѣшаетъ художественности и правдивости его произведеній. Это качество создало успѣхъ его произведеній у массы. Часто въ основѣ его романа лежитъ какое нибудь уголовное дѣло („Концы въ воду“, „Чужое имя“), часто авторъ вдается въ фантастичность („Натурщица“, „Игрокъ“ и „Граждане лѣса“). Уловить какое нибудь опредѣленное направленіе въ произведеніяхъ А. — нельзя. Это ужъ видно изъ того, что его романы появлялись на страницахъ самыхъ разнохарактерныхъ журналовъ. Къ 1857 г. относится начало дѣятельности А., какъ критика, въ статьѣ „Порабощеніе искусства“ (От. Зап.); А. отстаивалъ теорію „искусства для искусства“ и горячо возставалъ противъ тенденціозности въ искусствѣ. Эта статья обратила на себя вниманіе и эстетическая школа возлагала на него вѣкторыя ожиданія. Послѣдующія же крит. статьи не оправдали этихъ надеждъ: чѣмъ дальше, тѣмъ они становились безсодержательнѣе и суше. Самыя слабыя, послѣднія — это рядъ статей, помѣщенныхъ во „Всемирномъ трудѣ“. Тоже можно сказать и о беллетр. произведеніяхъ А.: лучшими являются болѣе раннія: Двойникъ, Чужое имя.

Бел. произведенія А. слѣд.: „Двойникъ“

(Отеч. Зап. 1850 г.); „Игроки“ пов. (Отеч. Зап. 1858 г.); „Чужое имя“ ром. (Р. Вѣстникъ 1861 г.); „Мудреное дѣло“, пов. (Эпоха 1864 г.); „Натурщица“, пов. (Отеч. Зап. 1866 г.); „Граждане лѣса“ (Всем. трудъ 1867 г.); „Мандаринъ“, ром. (Заря 1870 г.); „Концы въ воду“, пов. (Отеч. Зап. 1872 г.); „Во что бы то ни стало“, ром. (Нов. Вр. 1881 г. и отдѣльно); „Подъ колесомъ“, пов. (Нива 1883 г.); „Всесословная семья“, пов. (Вѣст. Евр. 1885 г.); „Валзамія“, разск. (Нива 1887 г.); „Темная карта“ (тамъ же); „Опасная игра“ и „Конецъ съ красной мѣткой“. Кромѣ того, А. написалъ рядъ крит. статей, какъ касающихся отдѣльныхъ произведеній искусства, такъ и разрабатывающихъ общія эстетич. вопросы. Отзыви можно найти объ А. во многихъ журналахъ, также въ „Дѣлѣ“ 1871 г., № 2, Шелгунова; въ „Р. Словѣ“ 1859 г., № 8, Скабичевскаго (о „Всесословной семьѣ“), и др. См. Венгер, Слов; Скабичевскій, Исторія Литерат.

**Ахъ** (Ach, Aach), на древнемъ верхнегерманскомъ нарѣчій „вода“ и „рѣка“, самостоятельное названіе и добавочная приставка въ названіяхъ многихъ рѣкъ. См. *Aa, Auz*.

**Аценафтенъ**, одинъ изъ углеводородовъ нафталиноваго ряда, встрѣчающійся въ порціяхъ каменноугольнаго дегтя, кипящихъ между 265° и 275°. А. представляетъ игольчатые кристаллы, плав. при 95°, кип. при 277°.

**Ацера** (лат. Асегга), ладонница, курильница; во время гуманизма излюбленное названіе сборниковъ наиб. замѣчательнаго въ какой либо отрасли знанія, напр., Асегга philologica (филологическая сокровищница).

**Ацерь**, лат. названіе клена (см.).

**Ацетабулярія** (Acetabularia mediterranea), весьма распространенная въ Средиземн. морѣ водоросль; имѣетъ видъ маленькаго зонтика и живетъ обществами, прикрѣпляясь къ скаламъ и раковинамъ моллюсковъ.

**Ацетали**, группа тѣлъ, получающихся прямымъ соединеніемъ альдегидовъ со спиртами за выдѣленіемъ элементовъ воды. Общая формула ихъ  $C_n H_{2n} (O C_n H_{2n+1})_2$ . Это весьма прочныя вещества, сопротивляющіяся дѣйствію водныхъ щелочей и дающія при нагреваніи съ уксусною кислотою альдегиды и эиры уксусной кислоты.

**Ацетальдегидъ**, см. *уксусный альдегидъ*.

**Ацетамидъ**, уксусный амидъ ( $C_2H_3O.NH_2$ ) получается какъ и многіе амиды (см.) отнятіемъ воды отъ соотвѣтственныхъ амміачныхъ солей. А. представляетъ кристаллическія иглы, растворимыя въ водѣ и спиртѣ, плавится при 82°, кипитъ при 222°.

**Ацетанилдъ** ( $C_6H_5NO$ ), представляетъ авалинъ, въ которомъ 1 ат. водорода замѣщенъ ацетилкомъ (см.)  $C_2H_3O$ . А. получается при кипяченіи анилина съ уксусной кислотою; это безцвѣтное не имѣющее запаха кристаллы, слабо горькаго вкуса, мало растворимыя въ холодной легче въ горячей водѣ, спиртѣ и эфирѣ

А. плавится при  $114^{\circ}$ , кипитъ при  $235^{\circ}$ ; имѣть среднюю реакцію и подѣ называется антифебрина употребляется противъ лихорадки и невралгій. Въ виду того, что большія дозы вызываютъ нѣкоторые признаки отравленія (рвота, потрясающій ознобъ, цианозъ и полный упадокъ силъ), впрочемъ довольно скоро проходящія, медицинское примѣненіе А. въ послѣднее время сильно сократилось.

**Ацетаты**, тоже что соли уксусной кислоты.

**Ацетиленовый рядъ**, рядъ углеводородовъ общей формулы  $C_n H_{2n-2}$ . Эти углеводороды непредѣльнаго ряда, т. е. обладающіе, въ отличіе отъ углеводородовъ ряда  $C_n H_{2n+2}$ , способностью къ реакціямъ присоединенія. Такъ какъ они могутъ присоединять на каждую молекулу до 4-хъ одноатомныхъ атомовъ (см. *атомность*), то ихъ строеніе принято изображать такъ:  $HC \equiv CH$  (ацетиленъ), т. е. въ А. р. углеводородовъ имѣются непременно или два такихъ углеродныхъ атома, которые связаны между собою тремя единицами притяженія или же одинъ такой, который связанъ съ двумя сосѣдними атомами углерода 4 един. притяженія, напр.,  $CH_2 = C = CH_2$ . Присоединяя два атома водорода или галоида, или же частицу галоидоводорода, углеводороды А. р. обращаются въ углеводороды этиленоваго ряда  $C_n H_{2n}$ ; присоединяя же 4 ат. водорода или галоида, обращаются въ предѣльные углеводороды  $C_n H_{2n+2}$ . Углеводороды А. р. обладаютъ способностью къ полимеризаціи (см.), такъ ацетиленъ превращается въ бензолъ ( $3C_2H_2 = C_6H_6$ ) и т. д. Наконецъ, еще одна особенность этого ряда состоитъ въ его способности давать металлическія производныя, причемъ металлы (мѣдь, серебро, калий и др.) замѣщаютъ водородъ; при этомъ образуются соединенія такого состава  $C_2Cu_2$  (ацетиленистая мѣдь) или  $C_2HNa$  (ацетиленистый натрій). Впрочемъ, такія соединенія образуются лишь изъ тѣхъ углеводородовъ А. р., у которыхъ два атома углерода связаны тремя единицами притяженія (тремя связями).

**Ацетиленъ** ( $C_2H_2$ ) наиболѣ простой и наиболѣ богатый углеродомъ углеродистый водородъ, содержащійся въ неочищенномъ видѣ въ свѣтильномъ и нефтяномъ газахъ, образуется при разложеніи бромистаго этилена ( $C_2H_4Br_2$ ) спиртовымъ растворомъ ѣдкаго калия, при пропусканіи маслороднаго газа или паровъ эира черезъ раскаленную трубку и непосредственно изъ своихъ элементовъ при высокой температурѣ вольтовой дуги, причемъ угольные электроды должны быть окружены атмосферой чистаго водорода. Въ настоящее время А. приготавливается изъ кальцій-карбида (см. *Карбидъ*) дѣйствіемъ на послѣдній воды. Полученный такимъ образомъ А. нечистъ и содержитъ обыкновенно около 2% примѣсей (въ томъ числѣ 1,5% воздуха), и 98% чистаго А. А., полу-

чаемый изъ нечистаго карбида, содержитъ иногда до 4% постороннихъ примѣсей (фосфористый водородъ считается самой опасной примѣсью, такъ какъ онъ служитъ причиной самовоспламененія А.). Поэтому сырой А. необходимо подвергнуть очисткѣ, пропуская его черезъ растворы кислотъ солей тяжелыхъ металловъ, которые поглощаютъ амміакъ, сѣрнистый и фосфористый водороды. Въ установкахъ Allg Carb. und Acetylenengesellschaft А. очищается слѣдующимъ образомъ: сначала газъ поступаетъ въ промыватель, наполненный растворомъ хлористаго кальция или хлористаго магнія; здѣсь устраняется большая часть амміака и сѣрнистаго водорода; затѣмъ газъ идетъ въ очиститель, наполненный солями тяжелыхъ металловъ, въ которомъ вполнѣ задерживается фосфористый водородъ и остатки сѣрнистаго водорода. Затѣмъ газъ поступаетъ въ осушитель, содержащій куски кальцій-карбида, которымъ онъ освобождается отъ влажности. Очистительная масса венгерскихъ ацетиленовыхъ заводовъ состояла изъ хлористаго желѣза для поглощенія амміака, и затѣмъ для удаленія сѣрнистаго водорода—перекиси желѣза; давлѣ для поглощенія фосфористаго водорода употреблены были сѣрнокислыя соли мѣди и желѣза. Для освобожденія отъ влаги служитъ кальцій-карбидъ. Удѣльный вѣсъ А. — 0,91; въ неочищенномъ видѣ онъ имѣетъ въ высшей степени неприятный, чесночный запахъ; вполнѣ чистый А. отличается приятнымъ эфирнымъ запахомъ. Въ смѣси съ хлоромъ А. разлагается со взрывомъ, даже въ разсѣянномъ свѣтѣ, причемъ выдѣляется уголь. А. при нагрѣваніи въ стеклянной трубкѣ до краснаго каленія превращается въ бензолъ ( $C_6H_6$ ) и стироль ( $C_8H_8$ ), которые уже образуютъ нафталинъ ( $C_{10}H_8$ ) и антраценъ ( $C_{14}H_{10}$ ). При нагрѣваніи до  $780^{\circ}$  А. почти вполнѣ разлагается на углеродъ и водородъ. При нагрѣваніи смѣси А. съ водородомъ до красна образуется этиленъ ( $C_2H_4$ ), этанъ ( $C_2H_6$ ) и т. п. Съ окислителями А. даетъ щавелевую, уксусную и муравьиную кислоты. Азотъ соединяется непосредственно съ А. въ равныхъ объемахъ, подѣ вліяніемъ электрическихъ искръ, при чемъ образуется синильная кислота ( $C_2H_2 + 2N = 2HCN$ ). Изъ мѣдныхъ и серебряныхъ солей А. осаждаетъ ацетиленистую мѣдь ( $C_2Cu_2 + H_2O$ ) и ацетиленистое серебро ( $C_2Ag_2 + H_2O$ ). Эти ацетиленистые металлы представляютъ собою чрезвычайно опасныя взрывчатые вещества, разлагающіяся съ весьма сильнымъ взрывомъ отъ удара, сотрясенія или нагрѣванія до  $200^{\circ}$ . Само собою разумѣется, что примѣненіе мѣдныхъ трубокъ для канализаціи А. должно быть строго воспрещено. При температурѣ  $0^{\circ}$  и давленіи въ 21,5 атмосферы (или при  $19,5^{\circ}$  и давленіи 39,7 атмосферы) А. сжижается въ легкоподвижную, сильно преломляющую свѣтъ, жидкость, удѣльнаго

вѣса 0,451 при 0°; жидкій А. при испареніи на воздухѣ охлаждается до  $-85^{\circ}$  и затвердѣваетъ въ бѣлую свѣжнюю массу. Эта масса горитъ на воздухѣ. Вода растворяетъ почти равный объемъ А. (11 объемовъ газа растворяются въ 10 объемахъ воды при температурѣ 20°). Керосинъ растворяетъ 1,5 объема А., скипидаръ 2 объема, бензинъ и хлороформъ 4 объема, уксусная кислота и алкоголь — 6 объемовъ. Ацетонъ при температурѣ 15° и нормальномъ атмосферн. давленіи — 25 объемовъ. Растворъ поваренной соли поглощаетъ только  $\frac{1}{20}$  своего объема. Этимъ свойствомъ раствора поваренной соли и пользуются, употребляя его для газометровъ. Взрывчатость А. составляетъ до сихъ поръ одно изъ главныхъ препятствій для болѣе широкаго распространенія его. А. можетъ производить взрывы: 1) образуя взрывчатая гремучія смѣси съ воздухомъ и 2) самъ по себѣ, какъ эндотермическое (см.) тѣло. Бертело и Вьейль показали, что при давленіи ниже 2-хъ атмосферъ, А. совершенно безопасенъ, такъ какъ разложение въ одной изъ его точекъ не распространяется на всю его массу. Ни электрическая искра, ни накаленная проволока, ни даже гремучая ртуть не производятъ дѣйствія внѣ той области, которая подвергнута непосредственно нагреванію или сжатію. Напротивъ, если сжатіе газа увеличится болѣе, чѣмъ до 2-хъ атмосферъ, то А. обнаруживаетъ обыкновенныя свойства взрывчатыхъ смѣсей. Жидкій А. взрывается, при разложеніи, съ гораздо болѣею силой, чѣмъ газообразный и потому онъ болѣе опасенъ. Стальные резервуары, наполненные жидкимъ А., подвергнуты были сотрясенію или черезъ свободное паденіе резервуара съ высоты 6 метровъ, или ударомъ о нихъ бабы въ 280 кг. съ той же высоты; спустя нѣкоторое мгновеніе послѣ удара происходитъ взрывъ; съ подобными же резервуарами, но наполненными газообразнымъ А., сжатымъ до 10 атмосферъ, взрыва не случилось, при аналогичныхъ условіяхъ сотрясенія. По Бертело и Вьейлю для А. можно принять, безъ вѣроятной опасности, передавленіе въ 52 см. ртути (7 метр. воды), при воспламененіи, вызванномъ горѣніемъ въ одной точкѣ, и передавленіе въ 17 см. ртути (2,3 метра воды), при воспламененіи гремучей ртутью. Смѣсь А. съ воздухомъ взрывается отъ пламени во всѣхъ случаяхъ, когда А. больше 5% и когда воздуха меньше 72%. Ядовитость вполне чистаго А. гораздо меньше, чѣмъ каменноугольнаго свѣтительнаго газа, при содержаніи ихъ въ воздухѣ. При 20% А. собака въ продолж. 35 мин. обнаруживала весьма незначительныя болѣзненные явленія. При содержаніи 40% А. животное умерло спустя 51 и при содержаніи 79% спустя 27 минутъ. Животныя, которыя подвергаются дѣйствию смѣси, богатой А., не умираютъ, если во время имъ доставлено будетъ достаточное количество кислорода. Нечистый А. произво-

дитъ болѣе сильное дѣйствіе на организмъ животныхъ, вслѣдствіе содержанія въ немъ фосфористыхъ и сѣрнистыхъ соединений. Температура воспламененія А. около 480°. Температура горѣнія чистаго А. составляетъ 780°. Шателье и Молларъ нашли, что при горѣнн смѣси изъ 7,74 частей А. и 92,26 частей воздуха развивается температура въ 2420°; когда же А. горитъ съ равнымъ ему по объему кислородомъ, получается температура въ 4000°, т. е. на 1000° выше температуры смѣси свѣтительнаго газа съ кислородомъ. 1 куб. метръ А. развивается при сгараніи на воздухѣ, въ среднемъ, 14,029 калорій (свѣтильный газъ 5420).

Въ техникѣ А. добываютъ дѣйствіемъ воды на кальцій-карбидъ ( $\text{CaC}_2$ ), причемъ образуется А. и ѣдкая извѣсть ( $\text{CaC}_2 + 2\text{H}_2\text{O} = \text{C}_2\text{H}_2 + \text{Ca}(\text{HO})_2$ ). 1 кг. карбида среднихъ качествъ даетъ около 300 литровъ А., а вообще выходъ А. изъ 1 кг. карбида, въ зависимости отъ его чистоты, колеблется отъ 250 до 350 литровъ; при этой реакціи развивается до 500 калорій на каждый килограммъ карбида. Всѣ приборы, употребляемые для добыванія А., могутъ быть раздѣлены на три типа.

1) Приборы, въ которыхъ вода капаетъ или течетъ на карбидъ тонкой струей; регулированіе развитія газа производится въ нихъ автоматически закрываніемъ или открываніемъ притока воды, причемъ кранъ, регулирующий притокъ воды, все болѣе и болѣе открывается при падающемъ давленіи газа въ аппаратъ и постепенно закрывается при возрастающемъ давленіи.

2) Приборы, въ которыхъ вода, подымаясь снизу, приходитъ въ соприкосновеніе съ карбидомъ; напоромъ выдѣляемаго газа излишняя вода выдавливается назадъ и карбидъ становится свободнымъ; этимъ способомъ обусловливается регулированіе развитія газа.

3) Приборы, въ которыхъ карбидъ падаетъ въ большую массу воды, причемъ весьма твердый карбидъ приходится измельчать (дробить) въ порошокатую массу, на которую дѣйствуетъ даже влага воздуха.

Lewes изучалъ явленія, происходящія при добываніи А., въ этихъ, построенныхъ на различныхъ принципахъ, приборахъ и произведенные имъ опыты дали слѣдующіе результаты. При пусканіи въ ходъ аппаратовъ 1-го типа температура внутри аппарата быстро повышается и черезъ 18—25 минутъ достигаетъ максимума. Этотъ максимумъ колеблется отъ 400 до 700° с.; вмѣстѣ съ А. выдѣляются пары бензола и другіе полимерные продукты; максимумъ температуры продолжается не болѣе одной минуты; затѣмъ она довольно быстро уменьшается въ продолженіе 15—20 мин. и затѣмъ медленно до окончанія реакціи. Въ означенныхъ аппаратахъ развитіе А. продолжается еще послѣ прекращенія дѣйствія воды на карбидъ, вслѣдствіе конденсаціи водяного пара при пониженіи темпе-

ратуры, отъ воды механически удержанной известью и, наконецъ, еще вслѣдствіе того, что при 425—430° происходитъ реакція обезводненія водной окиси кальция. Такимъ образомъ при автоматически дѣйствующихъ аппаратахъ необходимо имѣть газгольдеръ для газа, развивающагося послѣ прекращенія дѣйствія воды. По теоріи 64 вѣсовыхъ части карбида-кальція требуютъ для своего разложенія 36 вѣсовыхъ части воды. Въ капающихъ аппаратахъ большая часть воды превращается въ водяной паръ и уносится съ А. Поэтому воду надо брать всегда въ болышомъ избыткѣ, иначе образовавшаяся водная известь образуетъ на поверхности карбида слой, защищающій его отъ дальнѣйшаго разложенія. Образовавшаяся въ такихъ аппаратахъ водная известь занимаетъ объемъ въ 2—2½ раза болышій, чѣмъ первоначальный объемъ карбида. Въ приборахъ 2-го типа черезъ 12—18 минутъ послѣ начала опыта достигается наибольшая температура, доходящая въ нѣкоторыхъ опытахъ до 807°, т. е. до температуры значительно высшей температуры разложенія А.; въ другихъ опытахъ максимальная температура колебалась отъ 239 до 754°; затѣмъ она быстро падаетъ; при наибольшихъ максимальныхъ температурахъ верхніе слои карбида въ аппаратахъ раскаляются до красна. При сравнительно низкомъ возвышеніи температуры получается бензолъ, требующій для сжиганія въ три раза болѣе воздуха, чѣмъ А.; затѣмъ при дальнѣйшемъ возвышеніи температуры образуются стироль и нафталинъ. Поэтому такой А., къ которому примѣшаны послѣдніе вещества, горитъ съ выдѣленіемъ копоти даже въ лучшихъ ацетиленовыхъ горѣлкахъ. Всѣ эти реакціи, происходящія при высокой температурѣ, отражаются на составѣ А. Такъ проба А., взятая во время наивысшихъ температуръ въ аппаратѣ, содержала 11,4% метана и 18,9% водорода. Подобный составъ уменьшаетъ свѣтовую силу А. на половину. Лучшимъ генераторомъ слѣдуетъ считать тотъ, въ которомъ карбидъ падаетъ въ болышую массу воды. Возвышеніе температуры въ подобныхъ генераторахъ не можетъ быть болыше 100°, пока вода находится въ избыткѣ; въ правильно устроенныхъ генераторахъ температура подымается только на нѣсколько градусовъ выше окружающей. При этихъ условіяхъ не образуются продукты полимеризаціи и

газъ промывается известковымъ молокомъ. Кромѣ того, въ настоящее время во избѣжаніе сильнаго разогрѣванія карбида черезъ него пропускаютъ водяной паръ въ смѣси съ какимъ либо изъ горючихъ и годныхъ для освѣщенія газовъ; чаще всего пользуются смѣсью свѣтильнаго или нефтяного газа съ водянымъ паромъ; эта смѣсь, проходя надъ карбидомъ, разлагаетъ его и уноситъ съ собою образующійся А.; при этихъ условіяхъ не можетъ быть сильнаго разогрѣванія. Для предотвращенія возможности образования гремучей ацетиленистой мѣди приходится совершенно отказаться отъ примѣненія мѣди и ея сплавовъ въ качествѣ матеріала для резервуаровъ, трубъ, крановъ и т. п. А. горитъ блестящимъ бѣлымъ пламенемъ только въ горѣлкахъ съ весьма узкими отверстіями, такъ чтобы пламя, имѣя болышую поверхность и незначительную толщину, приходило въ обильное соприкосновеніе съ воздухомъ. Въ обыкновенной газовой горѣлкѣ А. горитъ красноватымъ, сильно коптящимъ пламенемъ; въ горѣлкахъ нефтяного газа съ весьма тонкимъ отверстіемъ А. горитъ при давленіи въ 60 мм. водяного столба весьма бѣлымъ блестящимъ пламенемъ. Смѣсь изъ 3-хъ объемовъ А. и 2 объемовъ воздуха горитъ хорошо въ обыкновенной газовой горѣлкѣ. Лучшими горѣлками для А. оказались горѣлки Базельскаго ацетиленоваго общества д-ра Bilwiler'a съ каолиновыми наконечниками, въ которыхъ притекающій къ А. въ достаточномъ количествѣ воздухъ хорошо съ нимъ смѣшивается. Наиболее практичной для уличныхъ ацетиленовыхъ фонарей оказалась горѣлка „Идеаль“, заслужившая на берлинской ацетиленовой выставкѣ общую похвалу. Свѣтовая сила А. въ 15—20 разъ болыше свѣтовой силы каменноугольнаго газа, когда послѣдній горитъ въ обыкновенныхъ горѣлкахъ, и 3,5—4 раза, когда онъ горитъ въ горѣлкѣ Ауэра. Пламя А. даетъ свѣтъ, который ближе всего подходитъ къ солнечному свѣту, такъ что при ацетиленовомъ освѣщеніи всѣ окрашенные предметы сохраняютъ свои нормальные оттѣнки. Въ ацетиленовомъ пламени почти совершенно отсутствуетъ такъ называемый мертвый поясъ (несвѣтящая часть), который наблюдается въ пламени каменноугольнаго газа.

Стоимость 1-й свѣчи-часа въ пфенигахъ различныхъ системъ освѣщенія въ Германіи приведена въ слѣдующ. таблицѣ:

	Ацетиленъ	Каменно-угольный газъ	Ауэровский свѣтъ	Электрическая ламп. накаливан.	Нефтяной газъ	Керосинъ	Вольфова дуга
Стоимость одной свѣч-часа въ пфенигахъ .	0,077	0,160	0,039	0,218	0,306	0,84	0,040

Въ основаніе расчетовъ приняты слѣдующія данныя:

1000 литровъ А. обходится . . .	1 марка	10 пф.
1000 " каменноуг. газа.		16 "
1000 " нефтяного "		76 "
1 литръ керосина. . . . .		20 "

электрическая лампочка накаливанія въ 16 свѣчей стоитъ въ Германіи за 1 часъ горѣнія 3,5 пф. Такимъ образомъ въ Германіи А. дешевле обыкновеннаго газоваго свѣта, электрическаго свѣта помощью лам-

почекъ пакаливанія, нефтяного газа и керосина; и дороже лишь Ауэровской горьлки и Вольтовой дуги.

Смѣсь, состоящая изъ 80% не высокаго качества нефтяного газа и 20% А. представляетъ наиболее выгодную смѣсь, сила свѣта которой въ 3 раза болѣе силы свѣта одного нефтяного газа. Опыты надъ воспламеняемостью смѣшаннаго газа показали, что смѣсь изъ А. и нефтяного газа, къ которой примѣшано А. не болѣе 30% до 10 атмосферъ въ сжатомъ состояннн, не представляетъ никакой опасности для освѣщенія вагоновъ. На прусскихъ желѣзныхъ дорогахъ вагоны освѣщаются смѣсью изъ  $\frac{1}{4}$  А. и  $\frac{3}{4}$  нефтяного газа по объему, сжатому до 10 атмосферъ. Считаая стоимость 1 куб. метра А. въ 144,0 пф. а 1m<sup>3</sup> нефтяного газа въ 31 пф., единица свѣта (нормальная свѣча) при освѣщеннн смѣшаннымъ газомъ обходится въ Прусснн вдвое дешевле, чѣмъ при нефтегазовомъ освѣщеннн. Вопросъ о примѣненнн А. къ двигателямъ находится\* еще пока въ стаднн опытовъ А. находнтъ примѣненнн въ тѣхъ небольшихъ городахъ, селахъ, курортахъ, на небольшихъ желѣзнодорожныхъ станціяхъ, лежащихъ далеко отъ городскихъ газоносныхъ стѣей и электрическихъ станціи и не имѣющихъ средствъ и выгодъ устраивать заводы каменноугольнаго или нефтяного газа или устроить электрическія станціи. Въ настоящее время въ Германнн, Австріи и Швейцарнн въ ацетиленовую промышленность вложено около 35 миллионвъ имперскихъ марокъ. См. Ацетиленъ С. И. Ламанскій (Вѣстникъ Общества Технологовъ 1898 годъ, №№ 7, 8, 9, 10, 11, 12). Pelissier, Praktisches Handbuch der Acetylenbeleuchtung (переведено на нѣмецк. яз. Ludwig, Берл. 1898 г.); Bericht über die Verhandlungen der Konferenz zur Untersuchung der mit der Handhabung von A. verbundenen Gefahren (in „Chemische Industrie“ Bd. 20 s. 53); Liebetanz, Handbuch der Calciumkarbid- und Acetylenteknik (2-е изд. Лейпц. 1889) и журналъ „Acetylen in Wissenschaft und Industrie“.

**Ацетиль - параоксифениль - уретанъ**, см. *невродинъ*.

**Ацетилфенилгидрацидъ**, см. *гидроцетинъ*.

**Ацетиль**, радикаль уксусной кислоты CH<sub>3</sub>CO, входящій въ цѣлый рядъ соединений, какъ альдегидъ CH<sub>3</sub>CO.H, уксусная кислота CH<sub>3</sub>CO.OH. Хлористый ацетиль CH<sub>3</sub>CO. Cl и т. д.

**Ацетины**, глицериновые эфиры уксусной кислоты (см. *глицеринъ*).

**Ацетоксимы**, продукты дѣйствія гидроксилamina на кетоны (CH<sub>3</sub>CO. CH<sub>3</sub> + NH<sub>2</sub>OH =  $\begin{matrix} \text{CH}_3 \\ \text{C} \\ \text{CH}_3 \end{matrix}$  > C = N. OH + H<sub>2</sub>O), представляютъ кристаллическія вещества, водородъ которыхъ легко замѣщается спиртовыми и кислотными радикалами, а также металлами.

**Ацетометръ** (ацетиметръ, уксусомѣръ) приборъ, придуманный Отто, для опредѣ-

ленія крѣпости уксуса, т. е. содержанія въ немъ уксусной кислоты; основанъ на нейтрализацин уксуса слабымъ растворомъ амміака опредѣленной крѣпости. Въ запаянную съ одного конца стеклянную трубку наливается испытываемый уксусъ, прибавляется нѣсколько капель лакмуса и затѣмъ амміака опредѣл. крѣпости до тѣхъ поръ, пока красный цвѣтъ раствора не перейдетъ въ синій; на трубкѣ сдѣлана скала, по дѣленіямъ которой сразу и опредѣляется количество уксуса, см. *алкалиметрия, анализъ и ацидиметрія*.

**Ацетонемія**, см. *ацетонурія*.

**Ацетонитрилъ**, см. *нитрилы*.

**Ацетоновая кислота** (также диметоксалавая, бутиллактоновая, оксизомасляная), см. *оксизомасляная кисл.*

**Ацетоновое масло**, продуктъ, получающійся въ качествѣ побочнаго при добычанн ацетона. Въ продажѣ существуютъ два сорта: легкое А. м. (точка кип. отъ 75°—130°) и тяжелое (точка кип. 130—250°). Смѣшанное съ натровымъ щелокомъ и іодомъ, А. м. даетъ обильный осадокъ іодоформа и, быть можетъ, годно именно для приготовления этого продукта. Кромѣ того ацетоновыя масла обладаютъ способностью хорошо растворять многія вещества и потому примѣняются для очистки сырого антрацена.

**Ацетонурія** (лат. - греч.), появленнн ацетона въ мочѣ, что замѣчается при лихорадочныхъ заболѣванняхъ, хроническихъ страданняхъ желудка и кишечъ и при сахарномъ мочеизнуреннн. Ацетонъ появляется тогда одновременно и въ крови (ацетонемія). Ацетонемія характеризуется запахомъ ацетона, издаваемымъ дыханнемъ и мочей, сильнымъ возбужденнемъ или угнетеннемъ больныхъ. При упорныхъ запорахъ также можетъ появиться ацетонемія. При маломъ, частомъ пульсѣ, внезапно наступаетъ dyspное, больные приходятъ въ возбужденнн, жалуются на боли и, при понижающейся температурѣ, впадаютъ въ глубокое коматозное состояннн, которое въ короткое время приводитъ ихъ къ гибели. Въ связи съ А. находится также диациетурія, т. е. появленнн уксусной кислоты въ мочѣ.

**Ацетонъ**, готовится въ настоящее время, благодаря потребностямъ фабрикаціи малоымнаго пороха и целлюлоида, въ большихъ количествахъ фабричнымъ способомъ, помощью сухой перегонки сырой уксусноизвестковой соли (содержащей до 80—82% чистой уксусноизвестковой соли) въ плоскихъ чугунныхъ ретортахъ при 500—600°. При этомъ сначала появляется окрашенная пахнущая пригорѣлыми продуктами вода съ малымъ содержаннемъ А. (ацетоновая вода) и затѣмъ, послѣ нѣкотораго промежутка уже начинается перегоняться сырой А. перегонъ представляетъ бурую, пахнущую пригорѣлыми веществами легко горючую жидкость, изъ которой при стояннн осаждаются тяжелыя аце-

тоновые масла. Эти послѣднія состоятъ изъ кетоновъ, альдегида, продуктовъ уплотненія ацетона, кислоты, феноловъ и смѣлистыхъ веществъ. Сырой А. смѣшивается съ водою, къ нему прибавляется известковое молоко; затѣмъ спустя нѣкоторое время онъ отдѣляется отъ известковаго осадка и тяжелыхъ маселъ и подвергается ректификаціи. Главная порція отгона представляетъ А. 99—99,5<sup>0</sup>/<sub>0</sub> гр., содержащій лишь небольшую подмѣсь альдегида и пригорѣлыхъ веществъ; при повторной дробной перегонкѣ получается совершенно чистый продуктъ. Чистый А. (диметилкетонъ, уксусный спиртъ)  $C_3H_6O$  или  $CH_3-CO-CH_3$  встрѣчается въ мочѣ при продолжительныхъ лихорадкахъ, при сахарномъ мочеизнуреніи, также въ крови, въ экссудатахъ, и проч., содержится въ сыромъ древесномъ спиртѣ и проч. Онъ представляетъ безцвѣтную жидкость, сильнаго, напоминающаго уксусный эфиръ, запаха и жгучаго вкуса; уд. в. 0,814, смѣшивается съ водою, спиртомъ и эфиромъ, кип. при 56<sup>0</sup> и легко воспламеняется. Съ кислыми сѣрнисто-натріевою и калиевою солями даетъ кристаллическія соединенія, разлагающіяся ѣдкими щелочами. При окисленіи даетъ муравейную и уксусную кислоты; при восстановленіи натріевою амальгамою — изопропиловый алкоголь. А. растворяетъ многія вещества, напр. жиры, хлопчатобумажный порошокъ и проч. Пары его при вдыханіи дѣйствуютъ наркотически.

**Ацетоуксусная кислота**,  $C_4H_6O_3$  или  $CH_3CO.CH_2COOH$ . — весьма важное въ исторіи химіи вещество, послужившее для многихъ, крайне интересныхъ химическихъ синтезовъ. Встрѣчается въ видѣ натріевой соли въ мочѣ диабетиковъ и получается при дѣйствіи металлическаго натрія на уксусноэтиловый эфиръ; при этомъ получается натріевое соединеніе т. наз. натрій-ацетоуксусный эфиръ, который при разложеніи слабыми кислотами даетъ этиловый эфиръ ацетоуксусной кислоты; этотъ послѣдній представляетъ безцвѣтную жидкость плодоваго запаха, уд. в. 1,03; точка кип. 180,8<sup>0</sup>, онъ летучъ съ водяными парами, въ присутствіи воды обладаетъ кислой реакціей и обнаруживаетъ всѣ свойства одноосновной кислоты. При дѣйствіи спиртоваго раствора ѣдкаго калия онъ распадается на двѣ молекулы уксусной кислоты и спирта; при дѣйствіи разведеннаго воднаго раствора ѣдкаго калия — на ацетонъ, углекислоту и спиртъ. Этиловый эфиръ ацетоуксусной кислоты въ высшей степени легко реагируетъ, обмѣниваетъ два атома водорода на углеводородныя группы и проявляетъ всѣ реакціи кетоновъ; онъ легко соединяется съ нѣкоторыми азотистыми веществами. Такъ съ альдегидами онъ даетъ производныя пиридиноваго ряда, съ анилиномъ — хинолиновыя производныя и т. д.

**Ацетофенонъ** (Метилъ-фенилъ кетонъ,

гипнопъ)  $C_8H_8O$  или  $C_6H_5-CO-CH_3$  образуется при накаливаніи смѣси одинаковаго числа молекулъ уксусно и бензойно-известковыхъ солей, а также при кипяченіи бензола съ хлористымъ ацетилломъ въ присутствіи хлористаго алюминія. Безцвѣтная, маслянистая жидкость, пріятнаго ароматическаго запаха, жгучаго вкуса; обладаетъ средней реакціей, уд. в. 1,032; кипитъ при 210<sup>0</sup>, затвердѣваетъ при 14<sup>0</sup>, образуя безцвѣтные листочки, плавящіяся при 20,5<sup>0</sup>; А. мало растворимъ въ водѣ, смѣшивается во всѣхъ пропорціяхъ со спиртомъ и эфиромъ и употребляется иногда въ качествѣ снотворнаго средства.

**Ацетумъ** (Acetum), уксусъ. А. aromaticum — ароматическій уксусъ; А. concentratum — крѣпкій уксусъ; А. crudum — обыкновенный уксусъ; А. destillatum — очищенный перегонкою уксусъ или очень разведенная уксусная кислота; А. glaciale — кристаллическая уксусная кислота (см.) А. pyrolignosum — древесный уксусъ; А. plumbi, plumbicum — свинцовый уксусъ (растворъ уксусно-свинцовой соли; А. ripi — винный уксусъ.

**Ацетфенитидинъ**, см. *фенацетинъ*.

**Ацидальіи** (Acidalia, нѣм. Sabeneumals), Валенсъ, извѣстный гуманистъ, род. 1567 г. въ Виттгестокѣ въ Бранденбургѣ, ум. 1595 г. въ Нейссе, учился въ Раштокѣ, Грейфсвальдѣ и Гельмштедтѣ, съ 1590—93 гг. путешествовалъ въ Италіи, затѣмъ жилъ въ Бреславлѣ, а въ 1595 г. переселился въ Нейссе. Ему принадлежатъ изданія Веллея Патеркула (Падерб. 1590) и „Animadvertiones in Curtium“ (Франкф. на М. 1594), а его сочиненія „Centuria prima epistolatum“ (Ганау 1606), „Divinationes et interpretationes in comoedias Plauti“ (Франкф. на М. 1607), „Notae in Taciti opera“ (Ганау 1607) и „Notae in Panegyricos veteres“ (Франкф. на М. 1607), изданныя уже послѣ его смерти братомъ его Христианомъ, доставили ему славу талантливаго критика. Собраніе его стихотвореній появилось въ Лигницѣ, въ 1603 г.

**Ацидальбуминъ**, см. *Протеины и бѣлки*.

**Ацидметрія**, см. *алкалиметрія*.

**Ацидиты**, кислыя горныя породы, въ противоположность базитамъ (основнымъ породамъ); такъ назыв. въ современныхъ химическихъ классификаціяхъ горныхъ породъ такія кристаллическія породы, которыя содержатъ свободную кремнекислоту въ видѣ кварца; содержаніе кремнезема въ нихъ достигаетъ 55—75%. Сюда относятся какъ древнія изверженныя (плутоническія) породы: граниты, порфиры, пориты и др., такъ и новыя вулканическія породы: липариты, дациты и др.

**Ацидобутирометрия**, методы опредѣленія жира въ молокѣ и молочныхъ продуктахъ. А. по Герберу основана на раствореніи всѣхъ нежировыхъ веществъ въ сѣрной кислотѣ, уд. в. 1,820 — 1,825, къ которой прибавлено нѣкоторое количество амиловаго спирта; всю смѣсь центрифугируютъ и на-

грѣвають, причѣмъ прозрачный жиръ отдѣляется отъ бурога раствора нежировыхъ веществъ и можетъ быть опредѣленъ количественно. А повидимому даетъ результаты нисколько не менѣ точные, нежели въсовой способъ, но производится гораздо скорѣе.

**Ацимонъ**, незаквашен. прѣсный хлѣбъ, еврейская мацца.

**Ацпейтія** (Azpeitia), окружной гор. въ испанской баской провинціи Гвипускоа, въ красивой долині р. Уролы, число жит. (1887 г.) 6616 чел. Въ 2 км. на ю.-з. отъ А. находится монастырь Лойолы, исполнинская, роскошная постройка, заключающая въ себѣ Санта Каза, колыбель св. Игнатія Лойолы (см.). На с. отъ А., также въ долині р. Уролы, находится Сестона съ горячими минеральными источниками (32°).

**Ацтеки** или Астеки (Azteca) или Мехика (Mexica), такъ называлась первоначально вѣтвь обширной древней мексиканской націи, основавшаяся въ котловинѣ соляной лагуны, занимающей среднее и въ тоже время наиболѣе пониженное мѣсто въ горной возвышенности Мексики; здѣсь А. основали г., получившій впоследствии извѣстность подъ названіемъ Мехико, Мексико или Теночтитлана (Tenochtitlan). Этого г., подобно древнему Риму, далъ всему народу, а въ настоящее время и всей странѣ имя Мексики. Названіе А. означаетъ, „родомъ изъ страны Ацтланъ“; значеніе послѣдняго слова точно не установлено. Въ сохранившихся туземныхъ предач. Ацтланъ является ничѣмъ инымъ, какъ г. Мехико, въ которомъ въ историческое время жило племя А. Въ началѣ А. представляли незначительное племя, которое было подчинено и платило дань г. Аскапоцалько (Azcapotzalco), расположенному на морскомъ берегу. Поселившись посреди лагуны, они обезпечивали свое существованіе рыболовствомъ, охотой на птицъ и тѣми продуктами, которые разводили въ своего рода плавучихъ садахъ, т. наз. чинампа (chinampa)—плотахъ съ набросанной сверху земель. Начало расцвѣта этого племени положили торговля экспедиціи, предпринимаемыя А. въ болѣе производительныя области тихоокеанскаго и атлантическаго побережья. Эта караванная торговля увеличила ихъ матеріальное могущество и развила въ тоже время военныя способности. Рѣшительнымъ поворотомъ въ исторіи племени является освобожденіе его изъ подъ власти Аскапоцалько и покореніе этого города въ первую половину XV столѣтія при королѣ Ицгуатлѣ (Itzcoatl). При его преемникѣ, старшемъ Мотекуцума (Motecuhzoma), былъ заключенъ союзъ между городами: Мехико, Тецкоко и Тлакопанъ. Изъ числа этихъ городовъ, какъ глава союза, быстро выдвинулся г. Мехико, обезпечившій за собою не только гегемонію среди соѣдиненныхъ городовъ, но въ тоже время бы-

стро распространившій власть А. на области, лежащія далеко къ ю. и в., вплоть до береговъ обоихъ морей. Образовалось так. обр. государство, не имѣвшее, конечно, ни сплоченности отдѣльныхъ областей, ни единства въ госуд. устройствѣ, а представлявшее рядъ отдѣльныхъ, частью почти независимыхъ, частью вполне подчинившихся центральной власти областей; послѣднія стояли по болѣе части подъ управленіемъ ацтекскихъ губернаторовъ. Конецъ этому самобытному госуд. устройству положило вторженіе испанцевъ въ 1519 г. подъ предводительствомъ Кортеса и въ тоже время поддержка, полученная Кортесомъ отъ державшихся независимо и непріязненно жителей г. Тлакскаллана (Tlaxcallan), расположеннаго невдалекѣ отъ г. Мехико, на в. отъ него. Народъ А. распадался на роды (calpulli); особое положеніе занимали родственники царской фамиліи, т. наз. pilli; но и простые граждане могли военными заслугами достигнуть высшихъ государственныхъ должностей. Верховная власть находилась въ рукахъ царя (tlahouani), избираемаго изъ членовъ царской фамиліи, но исключительно по достоинству; какой-либо порядокъ престолонаслѣдія не существовалъ. Царь былъ верховнымъ вождемъ въ военное время и неограниченно распоряжался всѣми средствами государства. Помощникомъ его былъ своего рода госуд. канцлеръ (ciacuotatl). Кромѣ того былъ цѣлый рядъ военныхъ и другихъ должностей, съ различными титулами, среди которыхъ особое положеніе занимали правители отдѣльныхъ, платившихъ дань, городовъ. Эти послѣдніе, а также главы отдѣльныхъ родовъ и цари союзныхъ городовъ составляли совѣтъ, дававшій, въ сущности, окончательное рѣшеніе всѣхъ госуд. вопросовъ. Страна составляла частью родовую собственность, а частью принадлежала царю и вассальнымъ правителямъ, а также храмамъ. Самыя разнообразныя отрасли промышленности процвѣтали въ Мехикѣ; особенно замѣчательны были: шлифованіе камней, производство золотыхъ издѣлій, а также мозаика изъ птичьихъ перьевъ. Особое сословіе составляли купцы, предпринимавшіе торговыя экспедиціи въ Анахуакъ, въ тихоокеанскія и атлантическія области. Для производства земледѣльческихъ и промышленныхъ работъ, а также въ качествѣ носильщиковъ при торговыхъ караванахъ служили рабы, набиравшіеся частью изъ военнопленныхъ, частью изъ неоплатныхъ должниковъ; въ болѣе шомъ ходу были также настоящія охоты на рабовъ; пойманые на этихъ охотахъ рабы торговцами доставлялись въ столицу. Но самымъ благороднымъ занятіемъ и въ тоже время единственнымъ средствомъ добиться виднаго положенія и почестей въ государствѣ считалась война. На войну А. отправлялись со щитомъ, сплетеннымъ изъ тростника, и двухстороннимъ топоромъ.

состоявшимъ изъ палки, со вставленными съ двухъ сторонъ, заостренными кусками обсидана. Желѣзо не было еще извѣстно американскимъ народамъ, а мѣдныя и бронзовыя орудія попадались въ Мехикѣ въ незначительныхъ количествахъ. Кромѣ того, А. были еще вооружены копьями; древко было изъ камыша, а наконечникъ либо изъ кремня, либо изъ дерева; для метанія ихъ у А. имѣлся особый, метательный снарядъ въ видѣ рычага; не разъ доводилось испанцамъ испытывать разрушительную силу этихъ копій. Отъ неприятельскихъ ударовъ А. были защищены рубашкой, стеганной на ватѣ, своего рода панциремъ, поверхъ котораго болѣе знатные воины, а также военные вожди носили еще казакинъ, пестро украшенный перьями. Какъ особые отличительные значки, у А. имѣлись знамена и другіе символическіе знаки изъ перьевъ; и тѣ и другіе вставлялись въ особыя оправы, носимыя на спицѣ. Во время войны они старались взять возможно больше и по возможности знатныхъ враговъ живыми въ плѣнъ, т. к. взятые во время битвы въ плѣнъ считались самой пріятной жертвой для боговъ. Гл. богомъ А. былъ Уитзилопочтли (Uitzilopochtli); кромѣ него каждый родъ имѣлъ своего особаго бога. Болѣе общее значеніе имѣли древній богъ огня и неба Ишккозауки (Ixcozauhqui), старая мать-земля Тоси (Toci), которую А. называли „наша прародительница“, и Тлалокъ (Tlaloc), богъ дождя, бури, грозы и горъ. Годъ А. дѣлили на 18 мѣсяцевъ, каждый по 20 дней; каждый изъ мѣсяцевъ назывался въ честь праздника какого-нибудь опредѣленнаго бога; лишніе 5 послѣднихъ дней года были лишены культа и празднествъ, ибо считались несчастливыми днями. Почитаніе боговъ на празднествахъ выражалось танцами, процессіями и жертвоприношеніями, въ особенности человѣческими. При человѣческихъ жертвоприношеніяхъ, жертву клали на спицу поперекъ бревна и еще живой вырѣзали сердце. Въ опредѣленные дни весь народъ обязанъ былъ предаваться посту, бичеванію и кровопусканію. Еще въ большей степени это лежало на обязанности многочисленнаго жреческаго сословія, обязаннаго въ тоже время слѣдить за куреніями, дарами и жертвоприношеніями богамъ. Жрецы давали объѣдъ цѣломудрія и жили въ монашескомъ сообществѣ. Подобный-же образъ жизни въ единенныхъ жилищахъ вели холостые молодые люди. Первые назывались салтесас, вторые — *telrochcalli*. Во главѣ обоихъ обществъ стояли особые старшины. Въ эти дома родители приводили своихъ дѣтей и оставляли ихъ здѣсь либо изучать жреческое искусство и другія науки, либо учиться владѣть оружіемъ, либо обучаться танцамъ и пѣнію. А. говорили на языкѣ науатль (см.); на немъ-же говорили жители и другихъ городовъ въ горной долинѣ Мехики, а также по другую

сторону горъ, въ горныхъ равнинахъ Чолула (Cholula) и Тласкалланъ (Tlaxcallan). А. имѣли богатую міеологическую, историческую, прикладную и политическую литературу; она передавалась по традиціямъ при помощи рисунковъ, на которыхъ имена людей и мѣстностей изображались опредѣленными условными гіероглифами. Къ сожалѣнію, отъ гіероглифовъ уцѣлѣло очень мало, вслѣдствіе сильнаго ихъ истребленія католическими миссіонерами. Однако, въ первомъ-же столѣтіи послѣ покоренія А., кое что изъ этой литературы было записано, а теперь эти памятники письменности, вслѣдствіе все болѣе возрастающаго къ нимъ интереса американцевъ, постепенно извлекаются на свѣтъ Вожій. См. *американскія древности*.

Литература. Kingsborough, Mexican antiquities (Лонд. 1831—38); Selser, Historische Hieroglyphen der A. im Königreiche Neuspanien gesammelt von A. v. Humboldt (Берл. 1893); Prescott, History of the conquest of Mexico (нов. издан., Лонд. 1874); H. Bancroft, Native races of the Pacific States (5 т., Санъ-Франц. 1875); Bastian, Die Kulturländer des alten Amerika (Берл. 1878); Brühl, Die Kulturvölker Altamerikas (Цинцин. 1875—87); Selser: Das Tonalamatl der Aubinschen Sammlung („Comptendu VII Sess. Congr. Internat. Americanistes“, Берл. 1888); Religion und Kultus der alten Mexicaner („Ausland“ 1890 и 1891).

**Ацтеки**, антропологическій типъ, см. *идиотство*.

**Ацхуръ**, бывшая сильная турецкая крѣпость, теперь небольшое селеніе и почт. станц. Ахалц. у. Тифл. губ., на правомъ берегу р. Куры, по дорогѣ изъ Гори въ Ахалцыхъ. А. взятъ русскими войсками въ 1828 г.

**Ачерби**, Джузеппе (Acerbi), итальянск. путешественникъ, род. 3 мая 1773 г. въ Кастель Гоффредо около Мантуи, ум. тамъ-же 1846 г., первый итальянецъ, достигшій въ 1798 г. черезъ Скандинавію и Лалландію Нордкапа и описавшій затѣмъ свое путешествіе на англійскомъ языкѣ (Лонд. 1802, 2 т.; на нѣм. языкѣ перев. Вейландта, 1803). Въ 1816 г. онъ основалъ въ Миланѣ „Biblioteca italiana“, куда, по своему назначенію австрійскимъ генеральнымъ консуломъ въ Египтѣ (1826 г.), доставлялъ цѣныя свѣдѣнія объ этой странѣ. За время десятилѣтняго пребыванія въ Египтѣ, онъ предпринималъ путешествія по нижнему и центральному Египту, въ Фаюмъ, къ Красному морю и въ зап. Азію. Богатыя естествоисторическія коллекціи А. обогатили музеи Милана, Павіи, Падуи и Вѣны.

**Ачерра** (Acerra), городъ въ ит. провинціи Казерта, на ж. д. Римъ—Неаполь, мѣстопробываніе епископа, съ соборомъ и сѣрнитыми источниками; 14,121 жител. (1881). А., въ 331 г. до Р. Хр. присоединенная къ римскому государству, была разрушена Ганнибаломъ, но вновь восстановлена.

**Ачикулакъ-жембулуковцы**, родъ ногайскаго племени, кочующій въ Ставроп. губ., на принадлежащихъ имъ земляхъ по балкѣ Горькой, къ с.-з. отъ Кизляра. Всего считается 23,610 чел. обоого пола, магом. сунниты, занимающ. почти исключительно скотоводствомъ. Центральное селеніе Ачикулакъ, мѣстопробываніе пристава.

**Ачинскій округъ**, Енисейск. губ., заним. площадь около 50 т. кв. в. Орошеніе достаточн. Самая многоводн. рѣка Енисей; рѣчки, принадл. къ системѣ Оби, мало-водны. Важнѣйшая изъ этихъ р. Чулымъ протек. по наиб. плодородн. и населенн. волостямъ Балахтинск. и Назаровск., а за симъ по болотист. и лѣсистымъ мѣстамъ. Много озеръ, больш. частью горькосолен. Значительныя изъ нихъ: Бѣлое — 306 вер. въ длину, при 5—6 вер. въ шир., Большое и Малое Божьи, Черное и Ашкуль. Юго-зап. часть округа носитъ степной характ. Почва въ средней и южной части плодородная, въ остальн. — супесчан., глинист., иловат. и болотист. Во влад. бывш. госуд. крестьянъ и инородцевъ 280,988 дес., казен. оброчн. и заводск. земли — 21,344 д., казакамъ принадл. 14,086 дес., городской 394 д., церквямъ и монастыр. 1871 д., землевлад. 180 дес. Пашень 47,317 дес., покос. 26,359 дес., лѣсу 170,805 дес., солонцы занимаютъ 248 дес., подъ строен., селеніями и пр. 12,303 дес., неудобн. и подъ водами 18,374 дес. Средній урожай, по наблюденію за 10 лѣтъ, опред. для озимой ржи самъ 4,6 яров. — 4, яр. пшен. 3,6, овса — 3,8, ячменя — 4,4. Въ 1897 г. посѣяно озим. 13,740 четв., яров. 90,725 четв., картоф. 2588 четв. Саранча, кобылка, земл. блоха, а также засухи и градобит., наносятъ значительный вредъ полямъ, который достигаетъ въ общемъ 6% урож.; въ 1897 г. этотъ убытокъ составл. 41,000 р. Комары, оводы, и мелкая мошка, извѣстн. подъ именемъ „гнуса“, производ. невыносим. мучен. людямъ и домашн. животн., кот. находятъ спасеніе, погружаясь въ воду. Практикуется трехпольная и двухпольная системы, въ послѣднемъ случаѣ подъ паромъ оставл. столько-же земли, какъ и подъ посѣвами. Лѣса состоятъ изъ выскоств. лиственницъ, сосенъ, ели, сибирскаго кедра, пихты, березы, ольхи, ивы, тальника, рябины, осины и черемухи. Къ сожалѣнію, небрежн. отношеніе къ лѣсамъ, неразсчетливое подсѣчное хозяйство, хищнич. эксплуатація, лѣсные пожары знач. истощили лѣсн. богатства округа, для охраненія коихъ потребовал. особая мѣры. Въ силу Высоч. утв. 15 февр. 1894 г. мнѣнія Госуд. Сов., лучшіе и важнѣйш. каз. лѣса отдѣляются въ особые заказники, съ изыятіемъ ихъ изъ свободнаго пользованія населенія и образованіе особыхъ лѣсничествъ.

Жит. въ округѣ, по переписи 1897 г., зарегистр. 104,092 чел. (53,424 м., 50,668 ж.), не считая города; больш. часть населенія располож. вдоль московск. и минусинск.

трактовъ и рѣчн. долинъ, съ плодородн. и удобной почвой. Главн. занятіе земледѣліе и скотоводство. Хотя сколько-нибудь точныхъ цифръ относит. количества скота, разводимаго въ округѣ, нѣтъ за послѣдн. время, тѣмъ не менѣе, можно съ увѣренн. сказать, что А. окр. принадл. по количеству головъ второе мѣсто въ губ.; главн. масса его разводится инородцами, приготовл. изъ молока напитокъ абранъ, или арьянъ и выкуривающ. аракъ, кисло-сладкое вино, кот. пьютъ горячимъ. Русск. крест. приготовл. масло, творогъ, сметану, составляющіе необходимую принадлежн. крестьянскаго стола. На сторону не продается почти ничего, чему причиной и малая молочность мѣстн. коровъ. Огороды въ ограниченномъ размѣрѣ, едва покрыв. мѣстн. нужды; пчеловодство разв., но нѣтъ даже приблизит. цифръ количества производства меда, воску. Вообще крестьянск. хозяйство на низкой степени развитія, что обусловл. не только малой урожайн. почвы и обиліемъ вредн. насѣк., но и разными причинами, благодаря кот. въ насел. замѣчается отсутствіе предприимчивости. Какъ бы то ни было, въ числѣ доходн. статей населенія 58% выпадаетъ на хлѣбопаш., 40,1% на скотоводст., 0,9% — огороднич. и 1% остальн. промыслы. Кустарныхъ промысл. нѣтъ. Охота и звѣрловство даетъ средства отдѣльнымъ лицамъ, котор. занимаются и собираютъ лиственнич. смолы для жеванія, что весьма распространено среди инородцевъ и сибиряковъ-старожильцовъ. Собираніе кедровыхъ орѣховъ производ. самымъ примитивн. образ. Такъ какъ шишки распол. на верху высокоств. деревьевъ, то ихъ или сбиваютъ длинными шестами, ломая сучья, обив. кору и портя стволъ, или рубятъ самыя деревья ради шишекъ, покрывающ. кроу. Извозный промыселъ существ. издавна въ довольно широкихъ размѣрахъ, въ особенности его благотѣльн. вліяніе чувствовалось зимою, когда крестьянск. работы заканчив.; товары и разн. кладъ возили въ Енисейскъ, минуя Красноярскъ. Съ открытіемъ въ 1896 г. движк. по Великой Сибирск. ж. д., кот. у станицы Бѣлоярск. входитъ въ округъ, гдѣ идетъ вдоль тракта до Красноярска, промыселъ этотъ сразу упалъ; впрочемъ, на той-же жел. дор. населеніе получаетъ зараб. по ремонту и подбивкѣ пути, по очисткѣ отъ снѣга, рубкѣ и подвозу дровъ въ огромн. количествѣ. Перевозка гужемъ осталась въ сообщеніяхъ съ Минусинскомъ; снабженіе приисковъ всякаго рода припасами и принадл. производства тоже даетъ заработокъ лицамъ, занимающимся извозомъ. Разработка золота началась въ округѣ съ 1836 г., и, хотя въ послѣд. время этотъ промыселъ нѣсколько сократился, но все-же въ 1897 г. работы производились на 29 приискахъ, на кот. промыто болѣе 20 милл. пуд. песку и добыто 14 пуд. 21 ф., 48 зол. и 84 дол. золота; на прииск. раб. 750 мущ., 420 женщин. и дѣтей и служа-

щихъ 72. Фабрикъ нѣтъ, а заводы числомъ 85, въ томъ числѣ 6 свѣчн., салотопенныхъ и мыльн., 32 кожевенн., 24 маслоб., 6 канатн., 13 кирпичедѣлат., 2 гончарн., 2 винокурн. Послѣдн. самыя крупн. какъ по количеству обор., такъ и числу рабоч.; на нихъ было выкурено болѣе 4.420,000<sup>0</sup> спирта. Общее производство достиг. полумилліона руб., давая зараб. 218 рабочимъ. Торгов. свидѣтельск. билет. въ 1897 г. выдано по окр. 1412. Ярмарокъ 4, съ оборотомъ до 200 тыс. руб., въ 3 волостяхъ — Шорыповск., Балахинск. и Подсосенск. Браковъ въ 1897 г. было заключ. 757, род. 5826 (3017 м. 2809 д.), ум. 3632 (1941 м. 1691 ж.), приростъ 2194 души. Церковн. приходовъ 35; церкв. мало, на 2000 чел. православи. насел., на пространствѣ 600 кв. вер., приходит. одна церковь. Въ сс. Покровск., Назаровск., Балахтинскомъ и Ужурскомъ—богадѣльни на средства сельск. общ., съ пособ. отъ частн. благотворит. Учебн. заведеній крайне мало, школь министерствъ три, въ наиболѣе крупн. селеніяхъ имѣется кое-гдѣ школа. Въ 1893 г. учащихся въ школахъ было 285 м. и дома (такъ назыв. школы грамотн.) 161 м. 84 д. До 1892 г. переселенія крестьянъ въ округъ изъ Европейск. Россіи носили неофициальн. характеръ, такъ какъ только въ этомъ году вышелъ законъ, открывш. Енисейск. губ. для свободнаго переселен.; тѣмъ не менѣе и раньше и позже закона 20 апрѣля 1892 г. переселенія совершались какъ съ разрѣш. подлежа начальства, такъ и самовольныя. Въ 1897 г. тѣхъ и другихъ прибыло 184 семьи, въ количествѣ 1126 душъ (601 м. 525 ж.); изъ общ. числа семей самовольн. были 43. Большинство переселенц. идетъ изъ губерній: Курской, Черниговской, Витебской и Полтавск. Волостей 9, кромѣ 2 инородчск., изъ кот. одна, подъ именемъ Мелецкой инородч. управы, улусы котор. тянутся по средн. течен. Чулыма до гран. Томск. губ., располож. въ сѣв. части окр., а другая—носящая названіе Кильстой степной думы, заним. юго-зап. ч. округа по теченію Черн. и Бѣлаго Льюсовъ, озеръ Божьяго, Салбать и др. Въ сел. Покровскомъ конск. заводъ. Въ сс. Екзагищенскомъ и Даурскомъ, лежащихъ по Енисею, пароходн. пристани.

**Ачинскъ**, окружн. гор. Енисейск. губ., при р. Чулымѣ, Ачинкѣ и Тетмежкѣ, подъ 56° 16' с. ш. и 90° 30' в. д. Станція средне-сибирск. участка ж. д., соединенн. пароходн. сообщ. съ Томскомъ и Тюменью. Мелководье Чулыма, карчи и узкій фарватеръ препятствуютъ правильн. рейсамъ; тѣмъ не менѣе въ навигацію 1897 г. привезено до 500,000 пуд. груза на 9 буксирн. пароход., главнымъ образомъ, мануфакт. и галантер. товаровъ, желѣза, соли, крупчатки и пр., котор. были отправл. дальше изъ А. въ Красноярскъ, Минусинскъ, Енисейскъ. Для обратныхъ рейсовъ пароходы взяли въ А. чай, шерсть, кожи, кедровыя орѣхи и пр. до 323 т. пуд. Здѣсь сосредоточив. пересе-

ленцы, коимъ ведется правильн. подсчетъ. Въ 1897 г. прошло чрезъ А. 4307 душъ, для помощи коимъ былъ устроенъ санитарно-продовольств. пунктъ. Пересыльная тюрьма, размѣры котор. не соответствуютъ числу пересыльн. арестант., прибывающихъ по московскому тракту, въ 1897 г. содерж. 2080 чел. Городск. больн. въ ветх. дерев. помѣщен., аптека, врачей 6. Населеніе по переписи 1897 г. 6714 ч. (3453 м. 3261 ж.). Заводовъ въ 1897 г. числилось 21, въ томъ числѣ 1 салотоп., 2 кожев., 1 медо-пивовар., 15 кирпичн. и 2 гончарн. Производ. ихъ опредѣл. въ 35,700 р., рабочихъ показ. 42 ч. Браковъ заключ. 29, род. 212 (109 м. 103 д.), ум. 198 (123 м. 75 ж.), приростъ 14 душъ. Типографія, женск. прогимн., 2 училища. Мѣстопребываніе обычныхъ уѣздн. учрежденій, въ томъ числѣ окружн. суда. Крайній восточный пунктъ пароходства по Оби и ея притокамъ; пароходство и доставка водою грузовъ возможны только въ первую половину лѣта по случаю обмелѣнія рѣки.

**Ачиреале**, окружной городъ въ итальянской провинціи Катаніи (Сицилія), расположенъ у юго-восточн. подошвы Этны, при ж. д. Мессина-Катанія, любимый климатическій курортъ съ цѣлебными термами и морскими купаньями, мѣстопребываніе епископа, имѣетъ гимназію, техническое и художественно-ремесленное училище. Жители (1881) 22,431 занимаются, главн. образомъ, винодѣльемъ, разведеніемъ лимонныхъ и апельсинныхъ деревьевъ, производствомъ печеній, мебели и выдѣлкой кожи. Къ югу отъ А., въблизи берега, возвышается семь циклопическихъ скалъ со сказочной пещерой Полифема.

**Ачуево**, крупное селеніе на вост. берегу Азовскаго моря при устьѣ одного изъ рукавовъ Кубани—Черный протокъ. Одно изъ важнѣйшихъ мѣстъ по рыбной ловлѣ на Азовскомъ морѣ, принадлежащее Кубанскому войску. Ловится, главнымъ образомъ, осетръ, шемая, тарань, судакъ, карпъ и пр.

**Ачъаджолі**, флорентинская фамилія, существовавшая въ средніе вѣка, при посредствѣ которой устраивались денежные сношенія между Флоренціей и Неаполемъ. Она угасла въ 1834 г. Никколо А. род. 1310, ум. 1365, полководецъ неаполитанскаго короля Роберта, приобрѣлъ значительныя имѣнія въ Греціи, вслѣдствіе чего многие А. до турецкаго завоеванія были герцогами афинскими, ѳивскими и коринѣскими. Зиновій А. былъ постводителемъ Саванаролы и ум. 1519 г. бібліотекаремъ Ватикана. Tanfani, Niccolò A., Флоренція 1863.

**Аччелерандо** (ит. accelerando), музыкальное выраженіе, обозначающее постепенное ускореніе темпа, прерывающее произведеніе только мѣстами. Съ ускореніемъ движенія связано обыкновенно усиленіе звука (crescendo). А. въ качествѣ переходной фигуры приводитъ либо къ части

съ болѣе скорымъ темпомъ, либо переходить въ первоначальное темпо, причемъ послѣдній переходъ достигается обозначеніемъ послѣднихъ тактовъ терминами *ritardando* или *rallentando* (= замедляя, задерживая движеніе).

**Ашабскій заводъ**, крупное селеніе Пермской губ., Осинскаго уѣзда при р. Бол. Ашалѣ. Число жител. 3441, съ церковью, школой, базаромъ и ярмаркой. Основанъ въ 1744 г. Демидовымъ для выплавки мѣди изъ окружающихъ его мѣдныхъ рудниковъ, для чего къ заводу причислена поземельная, болѣею частію, лѣсная дача въ 61,000 дес. Заводъ теперь не дѣйствуетъ.

**Ашавагиста**, см. *амеиастентъ*.

**Ашамъ** (англ. Ascham), Роджеръ, англійскій ученый, род. 1515 г. въ Йоркширѣ, ум. 1568, былъ преподавателемъ греческаго яз. и такъ наз. ораторомъ кембриджской академіи, въ 1548 г. назначенъ преподавателемъ принцессы, впоследствии королевы, Елизаветы, при которой состоялъ затѣмъ секретаремъ, съ 1550 г. получалъ также дипломатическія порученія, 1550—1553 гг. провель при дворѣ имп. Карла V и изд. свои наблюденія въ Германіи подъ загл. „Report and discourse of the affaires and state in Germany“ (1553). „Epistolae familiares“ А. считались прежде образцомъ латинскаго эпистолярнаго стиля. Гл. соч.: „The Schoolmaster, or the plain way of teaching children to the latin tongue“ Полн. собр. соч. далъ Giles (Лонд. 1864—65, 3 т.). См. Katterbusch, Roger A., sein Leben und seine Werke“ (Страсб. 1879).

**Ашанго**, цѣпь лѣсист. горъ въ франц. Конго, которыя тянутся съ сѣв.-зап. на юго-вост. у 2° южн. шир., пересѣкаются 14° 30' в. долг. и достигаютъ въ Оломбѣ выс. въ 783 м. Народъ А. принадлежить къ племени Банту; здѣсь Дю Шалью нашелъ въ 1858 г. народъ карликовъ Обонго (см.).

**Ашанти** (Азанти), негритянское государство въ зап. Африкѣ, граничитъ на югѣ съ брит. колоніей Золот. Берега, на зап., сѣв. и вост. Гіамомъ и Броно; 27,500 кв. км. съ 500,000 жит. Страна представляетъ плодородную, лѣсистую равнину, которая къ сѣв. подымается террасообразно и орошается рѣками Пра, Офе и Дра. Климатъ умѣренный, дожди въ концѣ мая и въ октябрѣ. Въ лѣсахъ растутъ пальмы, каучуковые, красивыя и подѣлочныя деревья. Воздѣлываютъ ямсъ, дурру, кукурузу, просо, рисъ, табакъ, тыквы. Изъ дикихъ звѣрей встрѣчаются слоны, буйволы, антилопы, обезьяны, львы, леопарды, шакалы, кабаны. Лошадей почти совсѣмъ не знаютъ. Рогатыя скотъ малъ; безволосыхъ не лающихъ гвинейскихъ собакъ держать для охоты, а мясо ихъ принадлежить къ любимымъ кушаньямъ. Домашнія птицы встрѣчаются во всѣхъ мѣстностяхъ. А. настоящіе негры, говорятъ на нарѣччии одши, принадлежащемъ къ группѣ языковъ эве; А. искусные красильщики, гончары, ткачи ковровъ и золотыхъ дѣлъ мастера.

Страна эта представляетъ часть Гвинеи, наиболѣе богатую золотомъ. Золото отчасти вымывается изъ русла рѣкъ, отчасти привозится изъ рудниковъ южныхъ округовъ Дадіасси и Ингуанта. Торговля достигла большого развитія; предметы вывоза составляютъ золото, пальмовое масло, слововая кость, каучукъ и красивыя деревья; ввозятся оружіе, металлы, спирит. напитки, ткацк. издѣлія и др.

Государств. устройство А. можно назвать монархически-аристократическимъ; болѣе видныя дѣла рѣшаются царемъ съ согласія вельможъ, которыхъ назыв. испорченнымъ португ. словомъ — кабозиръ. Государство А. составляетъ собственно соединеніе нѣсколькихъ болѣе или менѣе независимыхъ областей (Сефуи, Ингуанта, Аданзи, Дадіасси, Какофу, Даниасси, Беква, Диубинь, Инзута, Мампонгъ и Кумасси), которыя управляются своими князьями, но обязаны платить царю дань и исполнять воинскую повинность. Вельможи пользуются большимъ значеніемъ и не разъ свергали царей, но царь имѣетъ власть послать опасному вельможѣ приказаніе лишить себя жизни. Общеупотребительное у А. многоженство доходитъ у царя до крайнихъ предѣловъ нелѣпости — онъ имѣетъ 3333 жены и это число постоянно сохраняется полностью, такъ какъ имѣетъ мистическое значеніе; только одна изъ этихъ женъ считается парицей. Господствующее во всей странѣ рабство является въ настоящее время въ сравнительно мягкой формѣ, послѣ договора съ Англійей, прекратившей человѣческія жертвоприношенія. Религія представляетъ фетишизмъ, христіанство распространяется туго. Главный городъ Кумасси (см.).

Исторія. Основателемъ государства А. считается вождь Саи Тури, въ началѣ XVIII ст. завоевавшій полосу земли, на которой расположено построенный имъ гор. Кумасси. Во время войны съ Англійей 1826 и 1863 г. А. были оттѣснены за рѣку Пра и отрѣзаны отъ берега, но только въ 1874 г., когда англ. генералъ Уольслей сжегъ г. Кумасси, царь А. окончательно покорился, очистилъ всѣ прибрежные пункты и призналъ отгнну человѣческихъ жертвоприношеній.

**Ашарь**, Францъ-Карлъ, физикъ и химикъ, род. 28 апр. 1753 г., ум. 20 апр. 1821 г., былъ директоромъ физическаго отдѣленія берлинской академіи наукъ (съ 1782) и съ 1786 г. занимался въ своемъ имѣніи Каульсдорффѣ разработкой вопроса о добываніи сахара изъ свекловицы. Хлопоталъ о привилегіи на свой способъ добыванія сахара, но получивъ въ этомъ отказъ, устроилъ на пожалованное ему королевѣмъ Фридрихомъ Вильгельмомъ III 50,000 талеровъ первый свеклосахарный заводъ (въ 1801 г.). Заводъ этотъ былъ во время постановившихъ войнъ разрушенъ и возстановленный въ 1810 г. сдѣлался образцовымъ техническимъ учеб-

нымъ заведеніемъ свеклосахарнаго производства. Главнѣйшіе труды А.: „Vorlesungen über Experimentalphysik“ (Берл. 1791—92, 4 т.) и „Die europäische Zuckerrfabrikation aus Runkelrüben“ (Лейпц. 1809, 3 тома). См. Scheibler, Aktenstücke zur Geschichte der Rübenzuckerfabrikation in Deutschland (Берл. 1875).

2) А медей, франц. писатель, род. 1814 г. въ Марсель, ум. 1875 г. въ Парижѣ, сперва занимался торговлей и былъ участникомъ сельско-хозяйственнаго предпріятія въ Алжиріи, а съ 1838 г. появился въ качествѣ фельетониста въ Парижѣ и обратилъ на себя вниманіе изданными подъ псевдонимомъ Гримма „Lettres parisiennes“, за которыми послѣдовалъ романъ „Belle Rose“ (1847, 5 т.). Послѣ февральской революціи А. сталъ писать политическія статьи съ роялистскимъ направленіемъ, но въ послѣдствіи снова вернулся къ беллетристикѣ. Изъ его романовъ, лишенныхъ психологической глубины, но отличающихся прекраснымъ слогомъ, колоритными описаніями и проблескивающимъ кое-гдѣ свѣжимъ юморомъ, слѣдуетъ еще назвать: „Les petits-fils de Lovelace“ (1854); „La robe de Nessus“ (1854); „Marcelle“ (1868) и „Les petites-filles d'Eve“ (1878). Послѣ войны А. написалъ очерки осады Парижа подъ загл. „Récits d'un soldat“ (1871). Его театральныя пьесы не имѣютъ значенія.

**Ашаффенбургъ**, бывшее княжество, на р. Майнѣ, теперь часть баварскаго округа Нижн. Франконіи. Въ 1814 г. оно перешло къ Австріи, которая обмѣнила его Баварію на нѣкоторыя области въ Тиролѣ и Зальцбургѣ.

**Ашаффенбургъ**, городъ въ баварскомъ окр. Нижней Франконіи, на р. Ашаффѣ и на правомъ берегу Майна, близъ горъ Шпесарта, узловая станція жел. дор.; имѣетъ красиво расположенный замокъ, съ живою галлереею, коллекціею гравюръ на мѣди и цѣнною бібліотекою. Между другими зданіями слѣдуетъ указать храмъ св. Петра и Павла, основанный въ 976 г., такъ назыв. Помпеянскій домъ, воспроизведеніе открытой въ Помпеѣ „Casa del questore“. Главные предметы промышленности—производство бумаги, целлюлозы, древесной бумажной массы, красокъ, лака, табаку, сигаръ, клея; каменоломни, судостроеніе и т. д. Торговля значительно развита, благодаря р. Майну и ж. д. Въ А. находятся лѣсной институтъ, семинарія для учительницъ, многочисленныя благотворительныя учрежденія. А. существовалъ уже во время римскаго владычества какъ крѣпость, а въ VIII столѣтіи уже называется городомъ. Къ Баваріи городъ перешелъ въ 1814 году. А. имѣетъ вмѣстѣ съ гарнизономъ (1895 г.) 15,831 жит., среди нихъ 2373 протестантовъ и 557 евреевъ.

**Ашбахъ**, Иосифъ, нѣм. историкъ, род. 1801 г., ум. 1882 г., съ 1819 г. изучалъ богословіе и философію въ Гейдельбергѣ, но вскорѣ обратился къ изученію исторіи. Съ

1823 г. А. былъ преподавателемъ въ франкфуртской гимназіи, въ 1842 г. занялъ кафедру исторіи въ боннскомъ университетѣ, а въ 1853 г. получилъ приглашеніе въ Вѣну, гдѣ и оставался до окончанія своей профессорской дѣятельности въ 1872 г. Съ 1856 г. А. состоялъ членомъ вѣнскаго академіи наукъ. Къ главнѣйшимъ его произведеніямъ относятся: „Geschichte der Westgoten“ (Франкф. 1827); „Geschichte der omajjaden in Spanien“ (Франкф. 1829—1830, 2 т., нов. изд. Вѣна, 1860); „Geschichte Spaniens und Portugals zur Zeit der Herrschaft der Almorawiden und Almohaden“ (тамъ-же, 1833—37, 2 т.); „Geschichte der Heruler und Gepiden“ (Франкф. 1835); „Geschichte Kaiser Sigismunds“ (Гамб. 1838—1845, 4 т.); „Allgemeines Kirchenlexikon“ (тамъ-же, 1846—50, 4 т.); „Geschichte der Wiener Universität“ (Вѣна, 1865—77, 2 т., т. 3 въ посмертн. изд. 1889).

**Ашбертонскій** или Эшбертонскій догворъ, см. *Берингъ*.

**Ашбертонъ**, см. *Эшбертонъ*.

**Ашби**, см. *Элиби*.

**Ашебергъ** (Ascheberg, Ratger), графъ, шведскій полководецъ, род. 1621 г. въ Курляндіи, ум. 1693 г., участвовалъ, въ качествѣ шведскаго офицера, въ тридцатилѣтней войнѣ и въ польскихъ и датскихъ походахъ Карла X Густава и уже 1664 г. получилъ званіе генерала; въ шведско-датской войнѣ 1675—79 гг. особенно выдѣлился въ сраженіяхъ при Гальмстадѣ и Лундѣ. А. пользовался особымъ благоволеніемъ Карла XI, 1677 г. сдѣланъ фельдмаршаломъ, 1680 г. генералъ-губернаторомъ покоренныхъ Карломъ X Густавомъ шведскихъ провинцій Шоень, Галландъ и Богуслэнъ, которыя сумѣлъ прочно соединить съ Швеціей. См. Nordin, Minne of A. (Извѣстія шведск. акад., ч. 3).

**Ашера**, названіе священныхъ чудотворныхъ столбовъ или деревьевъ, которые народы Ханаана ставили предъ алтарями, такъ какъ божество, по ихъ представленію, открывается преимущественно въ деревьяхъ. Въ отрывкахъ В. Завѣта болѣе поздняго происхожденія именемъ А. обозначается богиня, тождественная съ Астартой (см.).

**Ашераденъ**, историческій замокъ, Лифл. губ.; Рижск. уѣзд., на Зап. Двинѣ, противъ Фридрихштата. Въ началѣ XIII в., какъ литовское укрѣпленіе, построены былъ въ 1224 г. рижскимъ епископомъ Альбертомъ, нѣсколько разъ переходилъ отъ Литвы къ ливонскимъ рыцарямъ и полякамъ; въ 1577 г. былъ занятъ русскими, перешелъ затѣмъ къ шведамъ и, наконецъ, вмѣстѣ со всей Ливоніей отошелъ къ Россіи. А. мѣсто богатыхъ археологическихъ раскопокъ.

**Ашерслевенъ** (лат. Асканія), окружной городъ въ прусскомъ округѣ Магдебургѣ, на р. Эйнѣ, узловой пунктъ нѣсколькихъ жел. дор., 113 м. надъ уровнемъ моря; въ А. имѣются: рудникъ, разрабатываю-

щій залежи калиевыхъ солей (доставл. кали, каинитъ и карналлитъ), 2 рудника, разрабатывающіе бурый уголь, много различныхъ фабрикъ и заводовъ, водяныя и паров. мельницы. Жители, числомъ (1895 г.) 24,190 чел. занимаются земледѣліемъ, садоводствомъ, торговлей хлѣбомъ и скотомъ. Вблизи А. находится соляной источникъ (Вильгельмсбадъ), а на близъ лежащемъ Вольфсбергѣ развалины „древней крѣпости“ съ живописными окрестностями. А. впервые упоминается около 1130 года, до 1315 г. А. принадлежалъ дому Ангальтъ, родовой замокъ котораго Асканія находилъ ся около А.

**Ашерзонъ**, Павелъ, ботаникъ, род. 4 июня 1834 г. въ Берлинѣ, учился тамъ же 1850—55 гг. медициѣ и естественнымъ наукамъ, съ 1860 г. былъ ассистентомъ королевскаго гербарія, затѣмъ перевелся въ университетъ и тамъ съ 1873 г. сталъ профессоромъ. Въ 1873—74 гг. А. сопровождалъ Рольфа въ экспедиціи въ Ливійскую пустыню, а въ 1876 г. путешествовалъ одинъ къ маленькому оазису въ той же пустынѣ. Онъ написалъ: „Flora der Provinz Brandenburg“ (Берл. 1864), въ которой примѣнилъ систему Брауна; принималъ участіе въ „Beitrag zur Flora Aethiopiens“ Швейнфурта (1867); обработалъ для Рольфа „Reise von Tripolis nach der Oase Kufra (съ Kuhn'омъ и др., Лейпц. 1879) и далъ съ Каницомъ „Catalogus cormorphorum etc. Serbiae, Bosniae etc.“ (Клаузенб. 1877).

**Ашеръ** или Асиръ (ассеръ, евр. счастливый), сынъ Іаковаи Сильпы, родонач. одного изъ двѣхъ колѣвъ израильтевыхъ, см. *Асиръ*.

**Аши-куль**, см. *Ала-куль*.

**Ашикъ**, Антонъ Бальгазаровичъ, археологъ, сербъ по происхожденію, род. 1802 г. въ Рагузѣ, ум. 1854 г. въ Одессѣ. Въ 1812 г. А. переселился съ своимъ отцомъ въ Одессу, а въ 1822 г. въ Керчь, гдѣ служилъ въ комиссіи, учрежденной для производства мѣновой торговли съ кавказскими горцами. Въ 1829 г. предприятие это было прекращено, и А., прослуживъ годъ на Кавказѣ, въ 1830 г. снова былъ переведенъ въ Керчь. Здѣсь, благодаря покровительству и руководству керченскаго градоначальника, археолога Стеленковскаго и директора керченскаго музея Бларамберга, А. заинтересовался археологіей и сталъ производить раскопки, а въ 1833 г. былъ назначенъ директоромъ керченскаго музея. Состоя въ этой должности, А. дѣятельно производилъ раскопки и сдѣлалъ много интереснхъ открытій, но вель дѣло безъ всякой системы и очень небрежно, что и послужило поводомъ къ увольненію А. отъ должности директора въ 1852 г. А. переселился въ Одессу и поступилъ въ канцелярію новороссійскаго и бессарабскаго ген.-губерн., а съ 1853 г. сталъ, кромѣ того, библиотекаремъ город. публичной библиотеки. Съ 1839 г. А. состоялъ дѣйств. членомъ одесскаго общества исторіи и древностей.

Изъ сочиненій А. отдѣльнымъ изд. появились: „Измѣнница“, повѣсть (Одесса 1837); „Керченскія древности. О пантиканейской катакомбѣ, украшенной фресками“ (Одесса 1845); „Воспорское царство съ его палеографическими и надгробными памятниками“ (Одесса 1848); „Часы досуга съ присовокупленіемъ писемъ о керченскихъ древностяхъ“ (Одесса 1850); „De la decouverte de deux statues antiques à Kertsche“ (Одесса 1851). Кромѣ того ему принадлежатъ нѣсколько статей по археологіи Южной Россіи „въ Жур. Мин. вн. дѣлъ“.

**Ашикъ** (отъ арабск. „эшкъ“, любовь) обозначаетъ странствующаго пѣвца—импровизатора на Кавказѣ и на магометанскомъ востокѣ вообще. Распѣвая свои пѣсни на татарскомъ языкѣ, А. способствуютъ распространенію фантастическихъ и бытовыхъ сказочныхъ сюжетовъ, восходящихъ нерѣдко къ индійскимъ и библейскимъ источникамъ. Въ елизаветпольской губерніи указываютъ цѣлыя деревни, гдѣ ашичество сдѣлалось специальностью жителей. Лермонтовская сказка „Ашикъ — керибъ“ представляетъ собою близкій вариантъ извѣстныхъ въ научной литературѣ татарскихъ сказокъ того же имени. См. „О сборникѣ матеріаловъ для описанія мѣстностей и племенъ Кавказа, издаваемомъ управленіемъ кавказскаго учебнаго округа“ (рецензіи В. Θ. Миллера), стр. 145 и д.

**Ашиновъ**, Ник. Ив., бывший купецъ, именовавший себя „вольнымъ казакомъ“, одно время производилъ много шума, благодаря распущеннымъ слухамъ, что въ Турціи за нимъ слѣдуютъ многочисленныя группы русскихъ выходцевъ „вольныхъ казаковъ“. Послѣ неудачи затѣянной имъ абиссинской экспедиціи 1889 г. былъ взятъ французами въ плѣнъ и переданъ въ Россію, гдѣ интернированъ подъ надзоръ полиціи.

**Аширитъ**, см. *Диоптазъ*.

**Ашкинази**, Михаилъ Осиповичъ, переводчикъ русск. писателей на француз. яз. и публицистъ, род. 4 апрѣля 1851 г. въ Одессѣ, въ еврейской семьѣ; окончивъ въ 1870 г. въ Одессѣ гимназію, онъ поступилъ въ медико-хирургическую академію, а потомъ перевелся въ кіевскій университетъ на медіц. факультетъ, но, по болѣзни, курса не окончилъ и уѣхалъ за границу въ 1878 г., живя то въ Итали, то въ Швейцаріи, то въ Ниццѣ, съ 1887 же года А. поселился въ Парижѣ. Писать началъ тотчасъ же по окончаніи гимназіи. Первое произведеніе „Записки гимназиста“ было принято для „Дѣла“ Благосвѣтловымъ, но въ печати появилось только черезъ 10 лѣтъ подъ заглавіемъ „Литературный вечеръ“ („Дѣло“ 1881 г.). Другой отрывокъ этой первой рукописи появился въ „Новорос. Телеграфѣ“ подъ заглавіемъ „Мои учителя“. Въ 1880 г. А. помѣстилъ рядъ статей въ „Новорос. Телеграфѣ“ и „Недѣлѣ“ по еврейск. вопросу, гдѣ является яркимъ проповѣдникомъ еврейской колонизаціи. Свои взгляды онъ старался примѣнять и на дѣлѣ:

такъ, два года завѣдывалъ евр. ремесленнымъ училищемъ общества „Трудъ“ въ Одессѣ, и въ ея окрестностяхъ (въ Федоровкѣ) устроилъ ферму, гдѣ приучалъ евреевъ къ земледѣлю. Вполнѣ отдался лит. дѣятельности А. за границею, стараясь знакомить западъ съ русск. литературою путемъ переводовъ и статей о выдающихся писателяхъ. Подъ псевдонимомъ Michel Delines онъ сотрудничалъ въ слѣд. журналахъ и газетахъ: „Siècle“, „Indépendance Belge“, „Revue Internationale“, „Revue de l'art dramatique“, „Le livre“, „Bibliothèque universelle“ и мн. др. Нѣк. статьи А. потомъ вошли въ слѣд. отдѣльно изданныя книги: 1) *La terre dans le roman russe*, 2) *La France, jugée par la Russie*, 3) *L'Allemagne jugée par la Russie*, 4) *Tourgéneff inconnu*, 5) *Nos amis les Russes*. (1887—88, Парижъ). Для русскихъ интересъ представляетъ „Tourgéneff inconnu“, т. к. въ этой книгѣ приведено не вошедшее въ изданіе стихотвореніе въ прозѣ, а также многія интересныя подробности о жизни Тургенева за границею. Изъ переводовъ А. можно отмѣтить слѣд.: 1) *Tolstoi „Enfance et adolescence“*, 2) *Tolstoi „Napoléon et la campagne de Russie“* (изъ „Войны и мира“), 3) *Schedrine „Berlin et Paris“* (За рубежомъ), 4) *Gontcharoff „La faute de la grand'mère (Обрывъ)“*, 5) *Dostoevsky „Mon père naturel“* (Подростокъ), 6) нѣсколько повѣстей Гаршина 7) Оржешко „*Samson le fort*“. Изъ оригинальныхъ произведеній А. появились на франц. яз.: 1) повѣсть „*En Russie*“ 2) романъ „*La chasse aux juifs*“, 3) *Les victimes, L'amour romantique*“ (романъ). Съ 1889 г. онъ сотрудничаетъ въ „Paris“, гдѣ ведетъ иностранный отдѣлъ и въ своихъ *chroniques* часто пишетъ о русск. литературѣ (подъ псевдонимомъ Michel Reader). Въ томъ же году для газеты „XIX Siècle“ передулялъ „Ледяной домъ“, Лажечникова (*Le palais de glace*). А. писалъ въ сотрудничествѣ со своей женой Clara Delay, лауреаткой литерат. факультета женева университета. Живя и работая постоянно за границею, онъ дѣятельно корреспондируетъ въ русск. газеты, чаще всего въ „Нѣдѣлю“ и „Новости“.

**Ашкинасъ** (Аскенасъ), название азиатскаго народа (1 Моис. 10, 3), жившаго, вѣроятно, въ Арменіи или въ сопредѣльныхъ съ нею странахъ. Позднѣйшіе евреи разумѣли подъ А. Германію (Ascania?). Мингагъ А. богослужебный ритуалъ евреевъ во многихъ мѣстахъ Германіи, въ противоположность польскому и сефаридскому.

**Ашлей**, см. *Эшли*.

**Ашли**, ист., см. *Эшли*.

**Ашли** или *Эшли*, пис., см. *Шефтсбери*.

**Ашмоль** (Ashmole), англ. археологъ и геральдикъ, род. 1617 г., ум. 1692 г., сперва занимался адвокатурою, во время междоусобныхъ войнъ былъ капитаномъ на королевской службѣ и чиновникомъ въ Ворчестерѣ, а въ 1649 г. поселился въ Лондонѣ, получилъ по вступленіи на престолъ

Карла II должность королевскаго геральдика въ Виндзорѣ и былъ впоследствии членомъ королевскаго общества. Ему принадлежатъ сочиненія „*Theatrum chymicum britannicum*“ (1652) и „*Исторія ордена подвязки*“. Его богатая коллекція антикварныхъ, нумизматическихъ и литературныхъ сокровищъ стала въ 1679 г. добычею пламени. Остатки коллекціи А. завѣщалъ оксфордскому университету.

**Ашмунёнъ**, деревня въ Среднемъ Египтѣ, между Ниломъ и Юсифовымъ каналомъ, съ развалинами Великаго Гермополя (*Hieropolis magna*), священнаго города Тота, служившаго таможей и пограничною станціей Средняго Египта (Гептаномиды), въ то-же время былъ главнымъ городомъ этой области, пока императоръ Адрианъ не назначилъ главнымъ городомъ построенный имъ на другомъ берегу Нила Антиноополь или Антиноэ.

**Ашмунъ**, главный городъ округа того-же имени въ египетской провинціи (мудиріи) Менуфіи, на южн. концѣ Дельты, въ 42 километрахъ къ с.-з. отъ Каира, съ 6752 жит.

**Ашрефъ**, городъ въ персидской провинціи Мазандеранъ, между Сари и Астрабадомъ, недалеко отъ Каспійскаго моря, нѣкогда былъ роскошн. город. съ 20,000 жит., любимое мѣстопробываніе шаха Аббаса, имѣвшаго здѣсь блестящій дворъ; сынъ А. незначительное селеніе изъ 840 домовъ. Среди окружающихъ его, великолѣпныхъ руинъ, особаго вниманія заслуживаетъ Суффиабадъ, служившій обсерваторіей и мавзолеемъ.

**Аштарханиды**, послѣдняя владѣтельная фамилія изъ потомковъ Чингиза (линии Батгя), до 1554 г. правила въ Астрахани („Аштарханъ“ по татарски); изгнанные русскими, А. удалились въ Бухарію, гдѣ послѣ сорокалѣтнихъ междоусобій низвергли династію Шейбанидовъ (тоже Чингизидовъ, потомковъ хановъ Золотой Орды); правили Бухаріею съ 1597 по 1737 гг. когда, побѣжденные Надиромъ, были низвергнуты нынѣшней бухарскою династіей Мангитовъ.

**Аштонъ**, см. *Эштонъ*.

**Ашуръ-Аде** (Малый), о—въ, замыкающій Астрабадскій заливъ (см.) Каспійскаго моря, подъ 36° 51' с. ш. и 53° 32' в. д., имѣетъ около 2 вер. въ окружности; возвыш. надъ моремъ менѣе 2 м. Представл. голую песчаную почву съ ракушечникомъ, лишенную растительности; съ юга прилегаютъ полоса камыша, употребл. какъ топливо. Съ 1844 г. занятъ русскими, содержащими здѣсь военно-морскую станцію. Небольшая русская колонія состоитъ изъ церкви, нѣсколькихъ зданій и торговыхъ амбаровъ. Цѣль учрежденія станціи, главнымъ образомъ, охрана очень значительнаго мѣстнаго русскаго рыболовства отъ разбойничихъ набѣговъ туркменовъ.

**Ашфордъ**, см. *Эшфёрдъ*.

**Ашъ**, баронъ, Георгъ Федоровичъ, медикъ, род. въ Россіи въ 1727 г., первоначальное образованіе получилъ дома, а

степень доктора медицины въ Геттингенѣ, за диссертацию „De primo rane nervorum medullae spinalis“, написанную подъ руководствомъ знаменитаго геттингенскаго физиолога Галлера. Въ 1750 г. А. былъ принятъ на русскую службу. По возвращеніи въ Петербургъ, онъ, въ разное время, занималъ различныя мѣста, а именно: дивизионнаго доктора въ Финляндіи дивизион графа Шувалова; старшаго доктора морского кадетскаго корпуса, генералъ-штабъ-доктора арміи Бутурлина, а когда, въ 1763 г. образовалась медицинская коммиссія, А. былъ первымъ членомъ ея. Умеръ въ 1807 г.

**Ашъ**, городъ на крайнемъ сѣверо-западѣ Богеміи, къ с. отъ Эгера, 633 м. надъ ур. моря, у подошвы Гайбберга, узлов. пунктъ ж. д.; въ немъ протестантская и римско-католическая церкви, памятники императора Юсифа и Лютера, ткацкая школа и 15,557 жит. (10,826 протестантовъ), главнымъ образомъ занимающихся выдѣлкой полушерстяныхъ тканей и чулокъ. Въ А. есть пивоваренный и машиностроительный заводы и паровая лѣсопиельня. Главная таможня.

**Аэона**, въ греч. мифол., дочь Пандарей изъ Милета, супруга Зева, царя г. Фивъ. Завидуя материнскому счастью дѣтообильной Нюбы, А. вознамѣрилась убить старшаго сына послѣдней, но по ошибкѣ убила спавшаго рядомъ съ нимъ единственнаго сына своего Игила. Зевсъ превратилъ ее въ соловья, вѣчно оплакивающаго своего сына. Позднѣйшія преданія называютъ супругомъ А. Политехна, художника изъ Колофона въ Лидіи. Боги возбудили въ нихъ желаніе состязаться другъ съ другомъ въ искусствѣ, и побѣжденный Политехнъ изъ мести опозорилъ сестру А. Хелидону или Хелидониду („ласточка“); А. вмѣстѣ съ своей сестрой убила Игила и угостили его мясомъ Политехна. Боги положили конецъ жестокостямъ этѣхъ людей, превративъ всѣхъ въ птицъ.

**Аэльсть**, см. *Ольсть*.

**Аэридеъ** (Aërides *Schwartz*), родъ изъ семейства орхидныхъ, заключающій растенія съ мясистыми воздушными корнями, двураздѣльными тонкими кожистыми листьями и крупными, великолѣпно окрашенными цвѣтами, собранными въ длинная висячія кисти или колосья; въ теплыхъ странахъ Азіи, въ сырыхъ лѣсахъ они встрѣчаются на древесныхъ стволахъ. А. odoratum *Laur.*, съ кистями цвѣтовъ 31—45 сант. длины, можетъ быть разводимъ въ комнатахъ.

**Аэрій**, пресвитеръ въ Севастіи, въ Понтѣ (355), былъ причиной церковнаго раскола. Будучи аскетомъ, А. выступилъ противникомъ своего прежняго друга, епископа Евстафія. Онъ боролся противъ установленныхъ церковью постовъ, безбрачія, помианія усопшихъ, а также противъ духовныхъ преимуществъ епископовъ, какъ противорѣчащихъ свободнымъ христиан-

скимъ правамъ. Такъ какъ протестанты упрекали въ томъ же и католическую церковь, то ихъ называли еретическимъ именемъ аэрианъ.

**Аэробіи**, аэробныя, см. *бактеріи*.

**Аэрографія** (греч.), описаніе воздуха.

**Аэродинамика** (греческ.), ученіе о движеніи газобразныхъ тѣлъ; см. *аэромеханика*.

**Аэродинамическій парадоксъ**, явленіе, описанное Клеманомъ и Дезормомъ въ 1826 г.; его можно наблюдать при выдуваніи изъ воронки не плотно къ ней прилегающаго бумажнаго фильтра. Вдуваемый воздухъ разрѣжаетъ слой воздуха, лежащій между воронкой и фильтромъ, вслѣдствіе чего наружный воздухъ еще сильнѣе прижимаетъ фильтръ къ стѣнкамъ воронки.

**Аэроклиноскопъ** (греч.), сигнальный приборъ для извѣщенія жителей о возможной бурѣ; употребляется на побережьи Голландіи: это высокій столбъ съ подвижной перекладиной, одна половина которой, обращенная къ сѣверу, окрашена въ красный, а обращенная къ югу—въ бѣлый цвѣтъ. Если перекладина стоитъ горизонтально, то бури не ожидается; чѣмъ выше стоитъ бѣлый конецъ перекладины, тѣмъ болѣе сильной бури слѣдуетъ ожидать.

**Аэролиты**, см. *метеориты*.

**Аэромеханика** (отъ греч.), ученіе о равновѣсіи (аэроstatica) и о движеніи газобразныхъ тѣлъ (аэродинамика); послѣдняя изучаетъ законы истеченія газовъ изъ отверстій и трубъ и явленія, вызываемыя сопротивленіемъ воздуха, ударами воздушныхъ струй, треніемъ воздуха и проч.

**Аэронавтика** (греч.), воздухоплаваніе; аэронавтъ — воздухоплаватель.

**Аэроплавъ** (греч.), см. *воздухоплаваніе*.

**Аэроstatica** (греч.), ученіе о равновѣсіи газообразныхъ тѣлъ. Тѣла эти, какъ и жидкости, обладаютъ большою подвижностью частицъ, легко сжимаемы и всегда стремятся расшириться и занять весь предоставленный имъ объемъ. Благодаря этому стремленію расшириться (напряженію, упругости), газъ производитъ на стѣнки заключающаго его сосуда нѣкоторое давленіе, направленное перпендикулярно къ стѣнкамъ и пропорціональное поверхности ихъ; сила эта дѣйствуетъ и внутри самой массы газа, такъ что пластинка, помещенная въ газъ, испытываетъ съ обѣихъ сторонъ равное и перпендикулярное къ ея поверхности давленіе. Атмосферный воздухъ, благодаря своей упругости, стремится расшириться, и онъ разсыялся бы въ міровомъ пространствѣ, если бы земля его не притягивала. Одинъ литръ сухого воздуха при 0° и давленіи 760 милл. вѣситъ 1,293 гр., слѣдовательно онъ въ 773 раза легче воды. Дно сосуда, содержащаго газъ, испытываетъ, кромѣ давленія, зависящаго отъ упругости газа,—еще давленіе, зависящее отъ его вѣса и равное вѣсу стоящаго надъ нимъ вертикальнаго столба газа; это послѣднее давленіе, какъ и въ

жидкости, уменьшается по мѣрѣ поднятія снизу вверхъ. Давленіе, производимое вѣсомъ газа, сравнительно съ давленіемъ, производимымъ упругостью, такъ мало, что, при большомъ количествѣ газа, имъ можно пренебречь; но при высокихъ сосудахъ и особенно въ атмосферѣ оно имѣетъ большое значеніе. Т. к. воздухъ сжимаемъ, то каждый слой атмосферы сжимаетъ и уплотняетъ нижележащій слой; поэтому плотность (удѣльный вѣсъ) атмосфернаго воздуха уменьшается, какъ и давленіе, отъ нижнихъ слоевъ къ верхнимъ. На уровнѣ моря давленіе это равно приблизительно 1 килогр. (1,033 клгр.) на 1 кв. см. поверхности. Если мы предположимъ, что поверхность человѣческаго тѣла равна 1 кв. метру, то человѣкъ испытываетъ 10,000 килогр. давленія, но мы его не чувствуемъ, т. к. оно производится равномерно со всѣхъ сторонъ, какъ изнутри, такъ и снаружи. Если на тарелку воздушнаго насоса поставить стеклянный открытый цилиндръ съ натянутой на цемъ съ одного конца перепонкой, и изъ подъ цилиндра выкачать воздухъ, то послѣ нѣсколькихъ качаній насоса внѣшній воздухъ своимъ давленіемъ заставитъ перепонку лопнуть. Магдебургскія полушарія, какъ приборъ, иллюстрирующій давленіе воздуха, извѣстны всѣмъ (см. *воздушный насосъ*).

Въ газообразныхъ тѣлахъ давленіе передается по тѣмъ-же законамъ, что и въ жидкостяхъ, т. е., давленіе, производимое на газъ, передается во всѣ стороны съ одинаковой силой (законъ Паскаля). Подъ влияніемъ силы тяжести газъ, напр., наша атмосфера, какъ и жидкости, можетъ лишь тогда оставаться въ равновѣсіи, когда въ данномъ горизонтальномъ слое его господствуетъ всюду одинаковое давленіе. Точно также и Архимедовъ принципъ (законъ Архимеда) распространяется на газообразныя тѣла: каждое тѣло, погруженное въ газообразную среду, теряетъ столько въ своемъ вѣсѣ, сколько вѣситъ вытѣсненный имъ газъ. Поэтому при точныхъ взвѣшиваніяхъ надо принимать въ расчетъ это обстоятельство и прибавлять къ найденному вѣсу тѣла ту небольшую потерю вѣса, которую тѣло испытываетъ, находясь въ воздухѣ; тогда получимъ истинный вѣсъ тѣла въ пустотѣ. Если вѣсъ тѣла меньше, нежели вѣсъ такого же объема воздуха, то оно поднимается вверхъ съ силой, равной разности обоихъ вѣсовъ, и поднимается до такого слоя, въ которомъ вѣсъ тѣла будетъ равенъ вѣсу вытѣсненнаго имъ воздуха (см. *воздухоплаваніе*). Давленіе воздуха измѣряется различными видами барометровъ (см.).

**Аэростатическій прессъ**, см. *выщелачиваніе*.

**Аэростатъ** (франц. слово, взят. съ греч.), воздушный шаръ.

**Аэростация**, см. *воздухоплаваніе*.

**Аэротерапія** (греч.), лѣченіе дыханіемъ, пневматическое лѣченіе.

**Аэротермическій градиентъ**, степ. уменьшенія температуры съ поднятіемъ въ атмосферу; въ среднемъ А. гр. для частей атмосф., ближайшихъ къ земной поверхности, равенъ 200 м., т. е. при восхожденіи въ горахъ и на воздушн. шарѣ наблюдатель черезъ каждые 200 м. попадаетъ въ слои атмосферы, при всѣхъ иныхъ равныхъ условіяхъ, на 1° болѣе холодные, чѣмъ нижележащіе. По этой причинѣ, изотермы, т. е., линіи, соединяющія на географ. картахъ мѣста съ одинаковой средней температурой, при всѣхъ иныхъ равныхъ условіяхъ, въ низменностяхъ поднимаются и уклоняются къ сѣверу (въ сѣв. полуш.), а на возвышенностяхъ понижаются и уклоняются къ югу.

**Аэротометръ** (греч.), приборъ, построенный Пфлюгеромъ для опредѣленія напряженія газовъ крови.

**Аэрофонъ** (греч.) 1) приборъ, изобрѣтен. Эдиссономъ, для передач. еловѣческаго голоса на большое разстояніе. Состоитъ изъ рупора съ телефоно-фонографической пластинкой; колебанія этой пластинки, открывая и закрывая клапанъ въ трубѣ, приводимой мѣхами въ звучаніе, передаются, такимъ образомъ, звучащему столбу воздуха, который вмѣстѣ со звучаніемъ передаетъ и членораздѣльные звуки человѣческой рѣчи. При помощи А. нѣкоторыя слова могутъ быть переданы на 6—7 км. Употребляется еще въ смыслѣ гармоніума. 2) музык. инстр., см. *гармоніумъ*.

**Аэрофоръ** (греч.), приборъ для дыханія.

**Аэтозавръ** (*Aëtosaurus ferratus Fraas.*), ископаемый крокодилъ, изъ верхнетриасовыхъ песчаниковъ у гор. Штутгарта, 0,5—0,66 м. дл., по всему тѣлу покрытъ наждачными шитками; скелетъ, особ. черепъ, во многомъ напоминаетъ итицій. Въ Штутгартскомъ Музее находится прекрасно сохранившаяся плетка съ 24 А. разнаго возраста. См. Fraas, A. (Штутт. 1877).

**Аэтъ**, миф., см. *Эетъ*.

**Аэцій**, 1) А. родомъ изъ Сиріи, названный атеистомъ; со своимъ другомъ и ученикомъ Евноміемъ стоялъ во главѣ строгихъ арианъ (аномоевъ, аэціанъ, евномиановъ), которые проповѣдывали полнѣйшее равенство между Богомъ Отцомъ и Христомъ. Благодаря діалектикѣ и упорству въ сужденіяхъ, А. подвергался многократно изгнанію и преслѣдованію. Онъ былъ діакonomъ въ Антиохіи въ 349 г., въ 356 въ Александріи. Умеръ въ Константинополѣ въ 370 г.

2) А., римскій полководецъ и патрицій, жившій при Гоноріи и Валентиніанѣ III, послѣдній храбрый защитникъ западно-римской имперіи, род. въ 395, ум. 454. Сынъ предводителя конницы Гауденція, А. былъ царскимъ тѣлохранителемъ; начиная съ 409 г., провель нѣсколько лѣтъ у вестготскаго короля Алариха, а затѣмъ у гунновъ, въ качествѣ заложника. По своемъ возвращеніи, А. сталъ быстро возвышаться. Когда, послѣ смерти Гонорія, его секре-

тарь захватить власть въ свои руки, А. примкнулъ къ нему и наwerbовалъ для него вспомогательное войско изъ гунновъ. Онъ опоздалъ со своею помощью и перешелъ поэтому на сторону Валентиниана III, находившагося подъ опекой матери своей, Плациди, и возведеннаго на западно-римскій престолъ восточно-римскимъ императоромъ Θεодосіемъ II. Пользуясь большимъ вліяніемъ при дворѣ, А. счастливо велъ войны съ вестготами, франками, ютунгами, но собственныя его интриги противъ Бонифація, намѣстника Африки, послужили поводомъ къ его паденію; онъ бѣжалъ къ гуннамъ, побѣжденный Бонифаціемъ (432). Послѣдній, однако, также погибъ въ этой войнѣ. А. вернулъся черезъ годъ съ военной силой и насильно добился своего назначенія патрищемъ, консуломъ и главнымъ полководцемъ. Съ этихъ поръ, впродолженіе 20 лѣтъ, судьба имперіи была въ рукахъ А. и благодаря ему отсрочилось ея паденіе. Одинаково способный, — какъ дипломатъ и какъ полководецъ, онъ долженъ былъ не только держать въ рукахъ варварскіе народы, но и подчинять ихъ интересамъ Рима. Онъ разбилъ бургундовъ, подчинилъ галльскихъ крестьянъ (Вагауды), производившихъ постоянно новыя мятежи, возстановилъ здѣсь значеніе имперіи, съ успѣхомъ отражалъ вторженія вестготовъ и разбилъ при Соммѣ франкескаго короля Клода (445). Славнѣйшимъ дѣломъ А. была побѣда, которую онъ одержалъ вмѣстѣ съ вестготскимъ королемъ Теодорихомъ, въ Каталаупскихъ поляхъ надъ царемъ гунновъ, Атилой, въ 451 г. Въ слѣдующемъ году, когда Атилла вторгнулся и опустошилъ Сѣверную Италію, А. былъ принужденъ съ небольшими военными силами отвратить отъ Итали большое бѣдствіе. Несмотря на эту заслугу, однако, любимцу императора, евиуху Гераклию, удалось возбудить подозрѣніе въ душѣ слабого Валентиниана. Сыну А. была обѣщана рука царской дочери Евдокии и, когда въ общемъ собраніи, куда былъ позванъ и А., онъ потребовалъ исполненія даннаго обѣщанія, императоръ вынулъ свой мечъ и воцѣпилъ его въ грудь А (454). Придворные довершили его смерть; значительнѣйшихъ друзей А. постигла также участь См. Hansen, De vita Aetii (Дертъ 1840); Wurm, De rebus gestis Aetii (Боннъ 1844).

**Аюга** (*Ajuga L.*), родъ изъ семейства губоцвѣтныхъ, заключающій 45 видовъ б. ч. многолѣтнихъ травянистыхъ растений Европы и Востока съ четырехграннымъ стеблемъ, супротивными листьями безъ прилистниковъ, двугубыми (зигморфными) цвѣтами съ очень маленькою верхнею губою и плодомъ въ видѣ 4-хъ сѣтчатоморщинистыхъ орѣшковъ. *A. Chamaeripitys Schreb.* встрѣч. въ Европѣ, прежде употреблялась въ медицину какъ мочегонное и слабительное средство. Такимъ же образомъ дѣйствуетъ *A. Chia Schreb.*, расту-

щая въ южн. Европѣ. Весьма распространена въ Европѣ и Сибири *A. reptans L.* также употреблялась прежде въ медицину при болѣзняхъ печени, легкыхъ и т. д. Какъ лѣкарственные можно также упомянуть: *A. genevensis L.*, *A. montana Reichb.*, *A. rugosa Hort.*, *A. pyramidalis L.*, *A. Iva Schreb.* — дѣйствіе сходно съ дѣйствіемъ *A. reptans L.* *A. decumbens Thbg.* — встрѣч. въ Японіи и Индіи — употребляется противъ лишаевъ и коликъ, *A. bracteata Walp.* — встрѣч. въ Индіи — ядовита для вшей. Нѣкоторые виды, какъ, напр., *A. genevensis, orientalis, pyramidalis, reptans* — разводятся какъ декоративныя растенія.

**Аюда**, см. *Buda*.

**Аюдагъ** (татар. „Медвѣдь-гора“), конической формы гора (565 м. выс.), отвѣсными обрывами низвергающаяся въ Черное море на южномъ берегу Крыма на срединѣ пути между Алуштой и Ялтой. Гора представляетъ кристаллич. изверженный массивъ — лакколитъ (см.), нѣкогда вылившійся въ толщу окружающихъ ее глинистыхъ сланцевъ юрскаго возраста. Порода, слагающая А., представляетъ диоритъ, переходящій ближе къ морю въ порфиритъ. На вершину горы ведетъ тропинка изъ дер. Партенита; на выступахъ къ морю видны многочисленныя развалины, въ томъ числѣ древней греческой церкви Константина и Елены. Вершина горы, открывающая величественный видъ, достигается въ одинъ часъ пути; обходъ А. со стороны моря совершенно недоступенъ.

**Аюзо**, см. *Ajuzo*.

**Аюнтаменто** (исп. Ayuntamiento), названіе муниципальной власти въ испанскихъ городахъ. Еще задолго до 1837 городское самоуправленіе въ Испаніи достигло значительнаго развитія, благодаря той важной роли, которую играли испанскіе города во время борьбы съ маврами и поддержкѣ, оказанной городами престолу въ борьбѣ съ грандами. При введеніи конституціи 1837 г. было постановлено, что устройство А. должно быть определено особымъ закономъ. Послѣдній появился въ 1840. Согласно этому закону, избирательное право было поставлено въ зависимость отъ имущественнаго ценза, избираться могли только лица, платящія высшей окладъ налоговъ, на муниципальныя должности стали допускаться чиновники, состоящіе на государственной службѣ, правительство получило право распускать А. и смѣнять его членовъ, и распределеніе городскихъ доходовъ стало зависеть отъ согласія правительства. Этотъ законъ объ А. подалъ поводъ къ изгнанію королевьерегентши Христины и былъ отмѣненъ. Но уже 31 дек. 1843 министерство Гонзалеса Браво возобновило его съ тѣмъ измѣненіемъ, что назначеніе алькадовъ было предоставлено общинамъ, и въ такомъ видѣ этотъ законъ, составленный при содѣйствіи Христины, подѣ французскимъ вліяніемъ, былъ утвержденъ кортесами. (См.

*Испанія, исторія*). Въ настоящее время находится въ силѣ законъ 2 окт. 1878 г., согласно которому во главѣ общиннаго совѣта стоитъ алькадъ, назначаемый въ большихъ городахъ королемъ, а въ остальныхъ избираемый общиннымъ совѣтомъ изъ своей среды. Совѣтъ состоитъ изъ *tenientes* (замѣстителей) алькада и, смотря по населенію, 6—50 *regidores*. Избирательское право ограничено ценомъ. Избраніе производится на 4 года; каждые 2 года совѣтъ обновляется на половину. Общинный совѣтъ, усиленный равнымъ числомъ пользующихся правомъ голоса плательщиковъ палоговъ, назначаемыхъ по жребію, составляютъ *junta municipal* (общинный комитетъ), рѣшающей важнѣйшіе финансовые вопросы.

**Аюрведа**, см. *Хирургія*.

**Аютія** (*Ajuthja, Juthia*), называемая теперь также Крунгъ-Као (старая столица), прежній главный городъ Сіамскаго королевства, лежитъ на о-вѣ р. Менама подь 14° 20' с. ш. Древній городъ, въ которомъ, по рассказамъ, находились сотни храмовъ и колоссальныя статуи Гудды изъ золота, серебра и мѣди, были разрушены въ 1766 г. въ войнѣ съ бирманцами. Выстроенный послѣ того городъ имѣетъ до 600 буддійскихъ монастырей, значительная часть которыхъ опустѣла послѣ перевода столицы въ Банкокъ. Жителей А. теперь считается все-таки до 50,000 чел.

**Аягузь**, р. Семирѣчен. области, беретъ начало на сѣв. склонахъ Тарбогатая, въ Зайсанскомъ округѣ, Семипал. обл., протекаетъ по Лепсинск. окр. Семирѣч. обл., и впадаетъ послѣ 300 вер. теченія въ с.-в. оконечность оз. Балхаша. Рѣка съ постояннымъ теченіемъ; верхняя половина ея прорѣзываетъ кристаллическую полосу, сложенную изъ гранитовъ, порфира, смѣняющихся метаморфическими сланцами. Въ этой части ея долины находятся золотыя россыпи и мѣсторожденія мѣдныхъ рудъ, считающіяся благонадежными.

**Аягузь** или Сергіополь, станица въ Лепсинскомъ окр., Семирѣченской об., лежитъ подь 57° 50' с. ш. и 80° 2' в. д. Основана въ 1831 г., состоитъ изъ трехъ частей: крѣпости, казачьей станицы и татарской слободы. Жит. 1050 чел. (1897). Земледѣліе встрѣчаетъ препятствіе по климатич. условіямъ и неудобствамъ строенія долины, не позволяющимъ воспользоваться рѣкою для ирригаціи. Торговля слабо развита.

**Аязолукъ**, село въ турецкомъ вилайетѣ Айдинъ (Малая Азія), недалеко отъ устья Мендереча, на ю. отъ Смирны; А. замѣчательнъ остатками развалинъ древняго Эфеса. Мощные рѣчные наносы отодвинули морской берегъ съ древнихъ временъ болѣе, чѣмъ на 5 км. Название А. есть ничто иное, какъ измѣненное *Nagios theologos*, прозвище, данное евангелисту Іоанну, въ память котораго въ христіанскую эпоху въ Эфесѣ была выстроена церковь.

**Аяксъ**, правильнѣе Эантъ, имя двухъ героевъ троянской войны: 1) А. Малый, сынъ Оилея, царь локровъ. По Гомеру, онъ былъ малъ ростомъ, сварливъ, но искусенъ въ метаніи копій, быстръ въ бѣгѣ и храбръ въ бою, гдѣ онъ сражался рядомъ съ А., сыномъ Теламона. На возвратномъ пути онъ потерпѣлъ у юго-восточн. береговъ Эвбеи кораблекрушеніе, ниспосланное на него Палладой, гнѣвъ которой онъ вызвалъ гѣмъ, что при разрушеніи Трои обезчестилъ Кассандру предъ алтаремъ богини, у которой она искала защиты. 2) А. Большой, сынъ Теламона, царь Саламина, храбрѣйшій послѣ Ахилла въ греческомъ станѣ, достойный противникъ Гектора. Онъ выдавался могучимъ сложеніемъ, но отличался также благочестіемъ и добродушіемъ. Онъ исторгъ изъ рукъ троянцевъ трупъ Ахилла, оружие послѣдняго было однако присуждено не ему, а Одиссею, и съ досады А. наложилъ на себя руку. Конецъ А. послужилъ темой для софокловой трагедіи „Неистовый А.". Въ честь А. одна изъ филъ въ Афинахъ была названа Эантидой (*Aiantis*). Въ Саламинѣ ему былъ посвященъ праздникъ Эантія.

**Аяучо** (*Ayacucho*), 1) Департаментъ южно-американск. государства Перу въ средней части послѣдняго, 68,805 кв. км. площ. съ 142,205 жит. (1876). Въ странѣ проходятъ двѣ рѣки Кордильеровъ. А. орошенъ многочисленными рѣками (Апуримакъ съ Пампасомъ, Калькамайю и Мантаро, Акари, Арикипа), вытекающими изъ центрального нагорья, окаймленного вышеознач. хребтами; жители разводятъ кофе, сахаръ, хлопокъ, занимаются скотоводствомъ. А. дѣлится на шесть провинцій.

2) Главный городъ того же департ., одновременно главный пунктъ провинціи Гуаманга, на р. Санта Ана (притокъ Мантаро) и на большой дорогѣ изъ Лимы въ Кузко, 2560 мет. надъ ур. моря, имѣетъ соборъ и университетъ, служитъ мѣстопробываніемъ епископа и имѣетъ (1889) 12,000 жит. Основанный еще въ 1539 г. Пизарро и названный имъ Гуаманга, городъ получилъ свое настоящее имя послѣ рѣшительной побѣды генерала Сукре 1824 г. надъ испанскимъ вице-королемъ Ла Серна въ равнинѣ А., лежащей къ востоку отъ города.

3) Окружной городъ въ аргентинск. провинціи Буэносъ-Айресъ, въ 332 килом. къ югу отъ главнаго города на дорогѣ въ Багіа Бланка, среди широкой равнины; имѣетъ госпиталь и (1892) 4000 жит.

**Аяла**, Аделардо Лопесъ де, исп. поэтъ и политикъ, род. 1829 г., ум. 1879 г. Важнѣйшія произв. А.: *El hombre de estado*, *Culpa y perdón*, *Los dos Guzmanes*, *Los comuneros*, драма *Consuelo* и мн. др. А. стоялъ на сторонѣ Сапача и Ульоа, съ которыми онъ основалъ либеральный союзъ. Въ 1868 г. А. принималъ участіе въ революціи и составилъ кадисскій манифестъ. Когда революціонное движеніе

приняло радикальный характер, А. перешелъ на сторону реставраціи и получилъ отъ Альфонса XII портфель министра колоній. Впоследствии А. состоялъ президентомъ палаты депутатовъ.

**Аяла**, Педро Лопезъ де, исп. историкъ и поэтъ, род. въ 1332 г., ум. 1407 г. Въ политикѣ пользовался вліяніемъ у королей кастильскихъ, занималъ постъ великаго канцлера и камергера Кастили. Его „Cronicas de los reyes de Castilla“ (изд. 1780, 2 т. и въ Bibl. Rivadaneira. тт. 66 и 68), излагающая событія 1350—1396, представляетъ собою попытку прагматическаго построения исторіи. Важнѣйшее поэтич. произв. А. „Rimado de palacio“, написанн. александр. строфами съ одной рѣмой, касается вопросовъ современной ему политической и общественной жизни. Кромѣ того А. принадлежитъ: Libro de la Caza de las Aves (издано 1879 года въ Bibl. Venatoria).

**Аяланъ**, въ древности гор. въ Палестинѣ, близъ котораго въ долинѣ произошло сраженіе Исуса Навина съ пятью ханаанскими царями (Ис. 10, 12), при чемъ Исусъ повелѣлъ солнцу остановиться. Теперь Ало.

**Аямонте** (Ayamonte), окружной городъ въ испанской провинціи Гуельва, на лѣвомъ берегу Гвадіаны, недалеко отъ ея устья; крѣпость съ 6585 жит. (1887), занимающихся рыболовств., кораблестроеніемъ; большой вывозъ рыбныхъ консервовъ (сардины, тунець и др.).

**Аянъ**, Ажанъ (Ajan), название, фигурировавшее обыкновенно на старинныхъ картахъ вдоль восточнаго берега Африки, приблизительно совпадая съ нынѣшнимъ берегомъ Сомали.

**Аянъ**, портъ на западномъ берегу Охотскаго моря, при небольшомъ заливѣ Аянскомъ, подъ 56° 28' с. ш. и 138° 13' в. д. Съ 1844 г. служилъ факторіей Россійск. Амер. компаніи, а впоследствии и мѣстомъ стоянки казенн. судовъ. Теперь въ немъ около 200 жителей, въ томъ числѣ комендантъ, казаки, остальное населеніе якуты. А. соединенъ трактомъ съ г. Якутскомъ (отстоящимъ на 1200 верстѣ) частью сухопутнымъ, частью (600 вер.) по р. Маѣ. Аянской заливъ замерзаетъ въ декабрѣ, но вполне очищается отъ льда только въ июлѣ. Берега гористы и лѣсисты (ель. лиственница, береза). Средняя годовая температура только —3,8°, несмотря на умѣряющее дѣйствіе моря и защиту съ сѣвера горами; температура наиболѣе холоднаго января —20,4°, наиболѣе теплаго августа 12,4°.

**Аясларъ**, селеніе въ Болгаріи, по дорогѣ изъ Шумы въ Тырново, извѣстно пѣсковыми упорными, но нерѣшительными сраженіями между русскими и турками въ 1877 г., именно 5 и 23 июля, 10 и 11 авг., окончательно взяты русскими 12 дек.

**Аясъ**, мѣстечко въ турецкомъ вилаетѣ Адана (Малая Азія), на берегу Александринской бухты, пѣкогда важный торговый городъ, въ настоящее время въ упадкѣ.

Отъ древняго г. Эгеи уцѣлѣли лишь жалкія развалины.

**Аяци**, Рапіери, итальянск. поэтъ, род. 1847 г. въ Сантъ-Агата ди Музелло (Тоскана), извѣстенъ стихотвореніями, написанными по поводу разныхъ современныхъ событій (наприм., на смерть Виктора Эммануила, на землетрясеніе въ Исхія и т. п.).

**Аяччіо** (Ajaccio), гл. гор. острова Корсики, на берегу залива А., на зап. сторонѣ острова, въ плодородной равнинѣ д'Оро, исходный пунктъ жел. дороги въ Бастіа, съ обширной, цитаделью защищенной, гаванью. Изъ достопримѣчательностей упомянемъ: красив. соборъ, фамильн. склепъ Бонапартовъ, домъ, въ которомъ родился Наполеонъ I, мраморную статую Наполеона I въ бытность его первымъ консуломъ, памятникъ въ честь семейства Бонапарта (императоръ на конѣ, окруженный четырьмя братьями), статую генерала Аббатуччи. Жители А. числомъ (1891 г.) 18,846 чел. занимаются производствомъ сигаръ, судостроеніемъ, добычей коралловъ и ловлей сардинъ. Предметами торговли служатъ: лѣсъ, вино, оливковое масло. Въ римскую эпоху А. находился на 2 км. сѣвернѣе и назывался Ursinium; въ 1495 г. былъ заложенъ нынѣшній г. А.; за послѣднее время А. сталъ извѣстенъ, какъ курортъ; въ особенности въ зимнее время сюда посылаютъ страдающихъ грудными болѣзнями.

**АѦаманія** (Athamania), въ древности названіе горной области въ Эпирѣ, обнимавшей непроходимый пограничный округъ противъ Фессалии, по обѣимъ сторонамъ Инаха, и населенной аѦамантами. Послѣдніе составляли эпирское племя, временно иѦравшее болѣе или менѣе значит. роль во время борьбы римлянъ съ Филиппомъ Македонскимъ и этолійцами, подъ командою царя Аминандра, и исчезнувшее уже къ началу нашей эры. Гл. гор. былъ Argithea на Ахемѣ.

**АѦамантъ**, сынъ Эола, царя Фессалии и Энареты (или Мини и Фаносеры), братъ Сизифа, царь Орхомена; Нефела, богиня облаковъ, родила ему Фрикса и Геллу, но въ гнѣвѣ за то, что онъ вступилъ въ связь съ смертной женщиной Ино, дочерью Кадма, наслала на его страну засуху. Помощью лжи Ино убѣдила принести Зевсу, какъ очистительную жертву, Фрикса, но Нефела унесла дѣтей на златорунномъ баранѣ. Во время бѣгства Гелла упала въ море (Геллеспонтъ), Фриксъ же достигъ благополучно Колхиды. Ира, разгнѣванная тѣмъ, что Ино воспитала Дюниса, сына своей сестры Семелы, поразила А. безуміемъ, въ припадкѣ котораго онъ убилъ своего сына (отъ Ино) Леарха, принявъ его за оленя. Тогда Ино вмѣстѣ со вторымъ сыномъ Меликертомъ бросилась въ море; оба стали морскими божевами: первый почитался подъ именемъ Палемона, вторая — подъ именемъ Левкоѡеи. Самъ А. вследствие тяготѣвшаго надъ нимъ преступленія бѣжалъ въ дале-

кую страну, получившую названіе аѦмаптовой долины, гдѣ онъ женился на Ѧемисто. Въ древности славилась статуя Аристониды, изображавшая отчаяніе А. послѣ убіенія Леарха.

**АѦанасій**, христіан. отецъ церкви, называемый „Великимъ“ или „Отцомъ православія“, былъ діакономъ епископа Александра въ Александріи въ то время, когда начался аріанскій споръ, и явился въ 325 г. на Никейскій Соборъ, какъ защитникъ своего еписк. и единства естества лицъ Св. Троицы А. навлекъ на себя непримиримую ненависть аріанъ, когда, въ качествѣ александрійскаго епископа съ 328 г., прямо воспротивился возвращенію Арія. Приговоренный Соборомъ въ Тирѣ, въ 336 г., А. должеиъ былъ отправиться въ изгнаніе въ Триръ, по приказу имп. Константина. Въ 337 г., возвращенный Константиномъ младшимъ, А. былъ снова низложенъ аріанскимъ Соборомъ въ Антиохіи, въ 340 г., но нашель защиту въ лицѣ римскаго епископа Юлія. На созванномъ имъ, безъ участія Восточной церкви, Соборѣ въ Римѣ, А. былъ признанъ свободнымъ отъ всякихъ возведенныхъ на него обвиненій, что подтвердилось Соборомъ въ Сардиніи, въ 343 г., и А. получилъ разрѣшеніе вернуться въ Александрію. Здѣсь онъ продолжалъ бороться съ аріанизмомъ съ прежнимъ упорствомъ и безпощадностью; противникамъ его, благодаря измѣнившимся вскорѣ обстоятельствамъ, вновь удалось добиться того, что Соборомъ въ Арлѣ (353) и въ Миланѣ (355) А., обвиненный въ государственной измѣнѣ, былъ осужденъ и спасся только бѣгствомъ къ скитникамъ въ Египетскую пустыню, гдѣ оставался, пока Юліанъ не вернулъ ему въ 361 г. епископства. Но и въ четвертый разъ А. былъ низложенъ, когда всю силу своего краснорѣчія обратилъ противъ язычества. Призванный вновь императоромъ Юліаномъ, онъ, благодаря аріанизму импер. Валента, еще разъ подвергся изгнанію въ 366 г., но вскорѣ по эдикту возвращенъ и всѣ послѣдніе годы жизни, до самой смерти (373), А. могъ спокойно посвятить служенію своей церкви. Почитаемый своими послѣдователями, какъ святой, А. своими сочиненіями, словомъ и дѣломъ, неустранимо боролся за свои убѣжденія — тождество Бога Сына съ Богомъ-Отцомъ, убѣжденія, за которыя онъ стоялъ и умеръ.

Лучшее изданіе его сочиненій принадлежитъ Montfaucon'у (Пар. 1698); затѣмъ, догматическія сочиненія, изданныя Thilo (Лейпц. 1852); новѣйшее изданіе Migne (Пар. 1860). Важны, въ особенности для хронологіи, найденныя праздничныя письма А., написанныя на сирійскомъ языкѣ. Объ его ученіи писали: Ritter, Baur, Dorner, Voigt, Atzberger, Pell, P. Wolff.

См. Möhler, A. der Gr. und die Kirche seiner Zeit (Майнцъ 1844); Böhlinger, A. und Arius (Штуттг. 1874); Barbier, Vie de saint Athanase (Туръ 1888).

**АѦанасій**, 1) митроп. Московскій и всея Руси; до постриженія въ монашество — Андрей, протопопъ Благовѣщенскаго собора въ Москвѣ, родомъ изъ Переяславля. Былъ духовникомъ Іоанна Грознаго, сопровождалъ его подъ Казань въ 1532 году. Въ 1562 году постриженъ въ монахи, а черезъ 2 года, въ 1564 году, по смерти митр. Макарія, избранъ на его мѣсто. При избраніи получилъ отъ царя грамоту, въ которой сказано, что духовенство монастырей и всѣ люди, живущіе на его земляхъ и на земляхъ монастырей, подлежатъ только его суду, исключая душегубства. Въ 1566 году А. добровольно оставилъ митрополию и возвратился въ Чудовъ монастырь. Годъ смерти неизвѣстенъ.

2) А., въ мѣрѣ Анастасій Кондоиди, епископъ Суздальскій, родомъ грекъ съ о. Крита, ум. 1737 г. Получилъ образованіе въ Итали, сдѣлался священникомъ и поступилъ законоучителемъ къ князю Антиоху Кантеміру, сыну Молдавскаго господаря Димитрія, съ которымъ въ 1711 г. и прибылъ въ Россію. Здѣсь онъ былъ сперва преподавателемъ Москов. духовной академіи, потомъ протоіереемъ Петропавловскаго собора въ Петербургѣ. Съ открытіемъ въ 1721 году св. Синода, былъ назначенъ туда ассессоромъ, въ 1722 году принялъ монашество; въ 1725 г. назначенъ совѣтникомъ св. Синода, а въ 1726 г. членомъ его; въ томъ же году былъ назначенъ епископомъ вологодскимъ; въ 1727 г. уволенъ изъ Синода; въ 1735 г. переведенъ въ Суздаль. Изъ сочиненій его напечатаны: нѣсколько поученій и похвальное слово въ честь ордена св. Андрея Первозваннаго. Его библиотека находится частью въ Моск. духовн. акад., частью въ Петропавл. соборѣ въ Петербургѣ.

3) А., первый архіепископъ Холмогорскій и Важскій, въ мѣрѣ Алексѣй Любимовъ, род. въ Сибири въ 1641 г., ум. 1702 г. Въ юные годы А. былъ раскольниковомъ, но скоро оставилъ расколъ и поступилъ въ патріаршую школу въ Чудовомъ монастырѣ въ Москвѣ. Принявъ монашество, А. сперва достигъ игуменства въ Тобольскомъ Успенск. монастырѣ; скоро однако былъ вызванъ въ Москву и ему поручено было приготовить къ печати переводовъ отеческихъ писаній съ греческаго языка на славянскій. Затѣмъ вскорѣ А., возведенный въ санъ архіепископа, былъ посланъ на сѣверъ для борьбы съ сильно распространеннымъ тамъ расколомъ. Онъ управлялъ епархіей 20 лѣтъ. Въ царствованіе Петра Вел. АѦанасію пришлось принять дѣятельное участіе въ государственныхъ планахъ молодого царя. Такъ указомъ царя ему повелѣно было вмѣстѣ съ архангельскимъ воеводою кн. Прозоровскимъ строить Новодвинскую крѣпость. Живя въ Архангельскѣ, Петръ часто обѣдалъ у архіепископа; А. сопровождалъ Петра В. во время опаснаго пла-

ванія въ Соловки. Постѣ побѣды надъ шведами Петръ В. пожаловалъ АѦанасію военные трофеи: 3 пушки и шведскій флагъ, который хранится въ Архангельскомъ кафедральномъ соборѣ. А. напечаталъ нѣсколько сочиненій: Шестодневъ, толкованіе на Псалтирь, Домашній лѣчебникъ и друг.

4) А. (Миславскій или Милославскій), архимандритъ кіево-печерск. монастыря, преподаваемый авторъ или редакторъ книги: „ИѦика, іерополітика или философія правоучительная символами и при уподобленіи изъяснена къ поставленію и пользѣ юнымъ“ (Кіевъ 1712).

5) А. (Александръ Ѧедоровичъ Протопоповъ), архіепископъ тобольскій, род. 1783 или 1785 г. въ г. Любимовѣ, Ярославской губ., ум. 1842 г. въ Тобольскѣ; окончивъ въ 1805 ярославскую семинарію, А. въ 1808 поступилъ въ С.-Петербургск. дух. акад., по окончаніи которой въ 1814 былъ оставленъ при акад. инспекторомъ. Въ 1816 А. былъ назначенъ ректоромъ казанской акад., а затѣмъ ректоромъ тверской семинаріи и возведенъ въ санъ архимандрита. Съ 1823 А. былъ епископомъ чигиринскимъ, съ 1826 нижегородскимъ и съ 1832 тобольскимъ. А. былъ человѣкъ очень образованный, зналъ въ совершенствѣ нѣсколько языковъ, но не внесъ въ литературу почти ничего. Онъ, по его собственному выраженію, не любилъ „быть въ печати“, и изъ его сочиненій напечатаны лишь 4 проповѣди, кромѣ того онъ оставилъ въ рукописи „Записки по каноническому праву“ и „Матеріалы по церковнымъ древностямъ“.

**АѦанасъевскій символъ** (или по начальнымъ словамъ, *Symbolum quicunque*). Въ немъ излагаются рѣзко и опредѣленно тезисы и антитезисы ученія о св. Троицѣ и о воплощеніи Сына Божія, какъ это было установлено на Вселенскомъ соборѣ въ Халкидонѣ, въ 451 г., на западѣ. Утверждаютъ, что А. С. исходитъ не отъ А., тѣмъ болѣе, что и написанъ онъ на латинскомъ яз. Впервые находимъ мы этотъ символъ у Цезарія изъ Арля въ VI ст. Въ немъ устанавливается ученіе о св. Троицѣ въ (августинскомъ) смыслѣ, принятомъ западной церковью. Греческая церковь отвергла его во время своихъ споровъ съ латинской. Изъ протестантскихъ церквей только англиканская епископальная церковь, употребляетъ этотъ символъ во время литургій.

**АѦанасъевъ**, 1) Александръ Ивановъ, артистъ, комикъ, Имп. театровъ, родился около 1808 г., происхожденія неизвѣстнаго, умеръ 1842 г. въ Спб. Своимъ образованіемъ обязанъ помѣщику Ѧ. И. Карцеву, который приготовилъ его въ университетъ, но А. пробылъ тамъ недолго. По увольненіи изъ университета, всецѣло преданъ театру, страсть къ которому имѣлъ еще съ дѣтства. Ѧ. Кокошкинъ при первомъ же знакомствѣ угадалъ въ А. комич. талантъ и предложилъ ему жалованье въ

1000 р. въ годъ. Дебютировалъ А. 19 февраля 1829 г. въ Москвѣ въ Петровскомъ театрѣ въ комедіи Шаховскаго „Ссора или два сосѣда“ въ роли Сутягина и сразу понравился публикѣ и критикѣ. Вскорѣ онъ переѣхалъ въ Спб. и здѣсь создалъ роль Осипа въ „Ревизорѣ“ на первомъ представленіи комедіи 22 апрѣля 1836 г. въ Алекс. театрѣ. Самъ Гоголь былъ въ восторгѣ отъ его игры. Еще будучи въ Москвѣ, А. нѣрѣдко былъ приглашаемъ въ театр. школу для образцоваго исполненія ролей въ примѣрныхъ спектакляхъ.

2) А., Александръ Николаевъ, миѦологъ, собиратель и изслѣдователь памятниковъ народнаго творчества, р. въ 1826 г., ум. въ 1871 г. Отецъ его былъ стряпчимъ въ г. Бобровѣ и, по отзыву А. Н., „хотя самъ былъ воспитанъ на мѣдныхъ деньги, но уважалъ образованіе въ другихъ“. Въ 1844 г. А. Н., отлично окончивъ курсъ гимназіи, поступилъ на юрид. фак. московск. унив., когда еще дѣйствовали Грановскій, Рѣдкинъ, Крыловъ, Баршевъ и выступали такія молодья научныя силы, какъ Кавелинъ, Соловьевъ, Калачовъ, Кудрявцевъ, Буслаевъ. Постѣдній въ теченіе 1847 г. могъ косвенно повліять на образованіе въ А. любви къ народному творчеству и къ миѦической старинѣ. Но гораздо опредѣленнѣе и важнѣе было вліяніе, научное и личное, К. Д. Кавелина, придававаго въ своихъ лекціяхъ о русскихъ юридическихъ древностяхъ большое значеніе народнымъ обычаямъ и обрядамъ, съ точки зрѣнія историческаго пониманія ихъ издревлебытоваго смысла. По окончаніи университета (1848), А. получилъ мѣсто въ Моск. гл. архивѣ иностр. дѣлъ, обезпечивавшее его и оставлявшее досугъ для научныхъ занятій. Къ этому времени научныя симпатіи его опредѣляются вполне, и съ 1850 г. въ лучшихъ общихъ и специальныхъ изданіяхъ появляется длинный рядъ его статей миѦологическихъ, историко-литературныхъ и критическихъ. Въ 1858—59 годахъ А. Н., совмѣстно съ Н. М. Щепкинымъ, издавалъ журналъ „Библиографическія записки“. Кромѣ специально-библиографическаго отдѣла, въ „Запискахъ“ появилось много новыхъ и цѣнныхъ библиографическихъ и историко-литературныхъ матеріаловъ для характеристики жизни и творчества писателей XVIII и XIX вв.: Кантемира, Ломоносова, Фонвизина, Новикова, Карамзина, Жуковскаго, Баратынскаго, Батюшкова, Полежаева, Пушкина, Гоголя, Лермонтова. Въ журналѣ принимали участіе почти все болѣе или менѣе извѣстные библиографы и знатоки литературы. Черезъ два года постѣ возникновенія, журналъ прекратился, вслѣдствіе недостатка средствъ для изданія и цензурныхъ стѣсненій. Тѣто 1860 г. А. провѣлъ заграницей, постѣвивъ Германію, Швейцарію, Италію, побывавъ въ Лондонѣ. По возвращеніи въ Россію, А. обратился къ обычнымъ своимъ научнымъ и литературнымъ

занятіямъ, но въ 1862 г. правильное теченіе его занятій было нарушено: онъ подвергся полицейскому обыску по подозрѣнію въ сношеніяхъ съ эмигрантомъ В. Кельсиевымъ, послѣ чего ему было воспрещено продолжать службу въ архивѣ и состоять на государственной службѣ. Это событіе наложило тяжелый отпечатокъ на послѣдующіе годы его жизни. Начались матеріальныя затрудненія, поиски работы, неудачи и огорченія. Послѣ долгихъ усилій, А. нашелъ мѣсто секретаря въ городской думѣ; отсюда онъ перешелъ на службу въ мировой съездъ и, наконецъ, за годъ до смерти, въ Коммерческой банкъ. Эти тяжелыя обстоятельства не могли оторвать А. отъ его научныхъ занятій: именно въ эти года онъ напечаталъ сказки и приготовилъ новое ихъ изданіе, помѣстивъ рядъ статей въ журналахъ и переработалъ и издалъ огромный трудъ по мифологій: „Поэтическая воззрѣнія славянъ на природу“. Въ разгаръ своихъ научныхъ занятій, удостоенный почетныхъ наградъ со стороны имп. геогр. общ. и академіи наукъ, А. сравнительно неожиданно заболѣлъ чахоткой и въ 1871 г. его не стало.

„Поэтическія воззрѣнія славянъ на природу“ представляютъ собою трудъ удивительнаго трудолюбія и любви къ наукѣ. Въ немъ онъ сравнилъ между собою громадное количество народно-поэтическаго матеріала и сдѣлалъ попытку объяснить его мифологическимъ путемъ, исходя изъ теорій Гримма, Шварда, Макса Мюллера и др., возводившихъ сходство сюжетовъ преимущественно къ „доисторическому средству“; впоследствии, когда возникла теорія заимствованій Бенфея и затѣмъ историческая школа, мифологическая теорія много потеряла въ своей убѣдительности, а съ нею вмѣстѣ потеряли значенія и мифологическія объясненія А. Несмотря на это, обиліе матеріала и удачныя сопоставленія дѣлаютъ „Поэтическія воззрѣнія“ донныиъ необходимымъ для изслѣдователя книгой. Заимствовавъ изъ Германіи методы собиранія и изученія сказокъ, А. примѣнилъ ихъ къ собранному имъ громадному матеріалу, изданіе котораго до сихъ поръ является самымъ капитальнымъ трудомъ въ этой области. Въ основу своего толкованія сказокъ, пѣсенъ, обрядовъ и т. д. А. положилъ ту мысль, что въ незапамятной древности славянинъ, съ первымъ проблескомъ сознанія, обоготворилъ природу, такъ какъ чувствовалъ себя въ полной и неотвратимой зависимости отъ нея. Эта обоготворенная природа раскрылась въ тѣхъ основныхъ стихіяхъ своихъ, которыя условливаютъ собою всякую жизнь на землѣ, а, слѣдовательно, и жизнь человѣка. Естественно, что обоготвореніе перешло на эти стихіи и природа раздробилась: явилось нѣсколько стихійныхъ божествъ. И такъ какъ главной стихіей, поразившей воображеніе славянина, была стихія тепла и свѣта, какъ необходимое условіе

всякой жизни и развитія, то первоначальное понятіе о богѣ, какъ природѣ, еще не раздробленной анализомъ и потому свѣтлой, перешло въ понятіе о божествѣ свѣта, соединеннаго съ небомъ. Явился Сварогъ, который въ свою очередь раздробился на особенныя божества, соотвѣтственно различнымъ проявленіямъ тепла и свѣта. Всѣ эти божества находятся въ родственныхъ между собою отношеніяхъ, какъ члены одного рода. Параллельно съ этимъ идетъ обоготвореніе представителей силы, тьмы и холода. Эти божества и являются взорамъ первобытнаго славянина, какъ создатели и устроители міра. Сказаніе о нихъ и творимыхъ ими явленіяхъ и составляетъ тотъ поэтической циклъ, который получилъ въ наукѣ названіе мифовъ. Критика отвергла безусловное господство мифологической теоріи, но установила какъ фактъ, что поэзія, прежде чѣмъ обогатиться бытовымъ содержаніемъ, опиралась именно на мифическій элементъ, возникшій вмѣстѣ съ образованіемъ языка и одухотворенный творческой фантазіей непосредственнаго первобытнаго человѣка. Слѣдуетъ добавить, что этотъ трудъ А. остался неоконченнымъ: изложеніе „поэтическихъ воззрѣній“ должно было только предшествовать изложенію древностей бытовыхъ. Единственною пока въ научной литературѣ является и книга А. о сатирическихъ журналахъ второй половины прошлаго вѣка.

Какъ личность, А. являлъ собой примѣръ безупречнаго идеалиста, всецѣло преданнаго наукѣ и вмѣстѣ съ тѣмъ близко къ сердцу принимавшаго живѣйшіе общественные интересы. Ученикъ Гримма, онъ вноситъ въ свое изученіе гуманно-поэтическое настроеніе, внушавшее любовь и уваженіе къ внутренней жизни народа, и по складу общественныхъ понятій и стремленій примыкалъ къ лучшимъ людямъ эпохи сороковыхъ годовъ.

Первымъ печатнымъ трудомъ А. была его студенческая работа юридическаго характера: „Государственное хозяйство при Петрѣ“ (1847 г., Отеч. Зап. №№ 6 и 7); тамъ же рецензіи: на „Псковскую Судную Грамоту“ (№ 12) и на „Исторію финансовыхъ учреждений“ гр. Толстого (1848 г., № 4), а въ „Отечественныхъ Запискахъ“ статью: „О вотчинахъ и помѣстьяхъ“ (1848 г., №№ 6 и 7). Въ 1849 г. онъ напечаталъ въ „Соврем.“ (№№ 4 и 5): Критическій разборъ исторіи церкви еп. Филарета. Въ 1850 г. въ томъ же „Соврем.“ (№ 4): Разборъ 1-й части „Архива Калачева“ и рецензіи: Историческая русская литература за 1849 г. (стр. 1 до 13); Мифы славянскаго язычества, барона Шепшинга (№ 2); Критическія изслѣдованія болгаръ, Венелина (№ 3); Дмитрій Ростовскій (тамъ же); Исторія расколовъ Игнатія (тамъ же); Изданія Перевѣскаго: Кантемиръ и Тредьяковскій (№ 4); О значеніи кормчихъ разсужденій Калачева (тамъ же); Письма царевича Алексѣя (№ 5); Поѣздка въ Кирилло-бѣлозерскій

монастырь, Шевырева (№ 6); Русская Старина, Мартынова, годъ 2 (тамъ же); Дмитровский соборъ, гр. Строганова (тамъ же); Временникъ Имп. общ. ист. и древн. кн. I—IV (№ 7); Киевлянинъ (кн. III, тамъ же); Исторія юго-запад. Руси, Клеванова (тамъ же); Древнія грамоты, касающіяся Воронежской губерніи и Азова (№ 9). О томъ же помѣстилъ онъ рецензію и въ „Отеч. Зап.“, (№ 9), Статистическіе очерки Воронежской губ. (о томъ же и въ „Отеч. Зап.“, № 9). Князь Андрей Боголюбскій (№ 10); Жизнь Курбскаго (тамъ же), о томъ же въ „Отеч. Зап.“ (№ 11); VI томъ изслѣдованій Погодина (№ 12); Внутреннія таможенныя пошлины, Осокина (тамъ же); 2-я часть Воронежскихъ актовъ („Отеч. Зап.“, № 6); Тохтамышевъ ярлыкъ (тамъ же). Въ томъ же году въ Архивѣ историко-юр. свѣдѣній о Россіи, изд. Калачевымъ, А. началъ свои мнѣологическія изслѣдованія статью „Дѣдушка домовою“; тамъ же помѣстилъ онъ „Дополненія и прибавленія къ собранію русскихъ народныхъ пословицъ и притчей, изд. Снегиревымъ“ и „Указатель статей по русской географіи, статистикѣ и русскому праву, помѣщенныхъ въ „Сѣв. Архивѣ“. Въ томъ же „Архивѣ Калачева“ напечаталъ онъ позднѣе: „О значеніи рода и роженіи“ (ч. II-я, 1-я половина), Мнѣическая связь понятій свѣта, зрѣнія, огня, металла, оружія и желчи“ (ч. II, 2-я пол.) и Указат. статей къ „Отеч. Зап.“, Свинына (кн. 2-я и кн. 3-я). Въ 1851 г. въ „Совр.“ напечаталъ онъ статью: „Родство на Руси въ старину“ (№ 4); въ „Отеч. Зап.“: „Религиозно-языческое значеніе избы славянина“ (№ 6); „Отвѣтъ Г. Кавелину“; въ альманахѣ „Комета“, изд. Н. Щепкинымъ, статью „Вѣдунъ и вѣдьма“, вышедшую также отдѣльнымъ оттискомъ (М. 1851 г.), и во „Временникѣ общ. ист. и древн.“ (№ 9) небольшую (стр. 1—24), но очень важную статью: „Языческія преданія объ островѣ Буянѣ“. Въ томъ же году онъ напечаталъ рецензію въ „Современн.“: Обзоръ историч. литературы за 1850 г. (№ 1), Временникъ (№ 2); Разряды (тамъ же); Описаніе архива старыхъ дѣлъ (№ 1); Временникъ, кн. 8 (№ 4); Воронежскіе акты (тамъ же); Временникъ, кн. 9 (№ 8); Временникъ, кн. 10 (№ 10); въ „Отеч. Зап.“: Обзоръ истор. литературы за 1850 г. (№ 1); Соборная грамота, утверждающая санъ царя за Иоанномъ Грознымъ (тамъ же); Переписка Головина и Шереметьева (№ 5); Записки „Одесскаго общ. ист. и древн.“ (тамъ же); Малорусскія и галицкія загадки (тамъ же); въ помѣщенной въ томъ же № критикѣ на „Комету“, ему принадлежитъ отзывъ о статьяхъ Забѣлина и Соловьева; въ № 8 ему принадлежатъ рецензіи на книги: „О судебныхъ доказательствахъ Пахмана“ и „Переяславскій летописецъ“ и „Памятники дипломатическихъ сношеній“. Въ 1852 г. онъ помѣстилъ въ „Отеч. Зап.“ большую статью (№№ 1—3) „Зооморфическія божества у славянъ“, а въ „Современникѣ“ (№ 10) критическій разборъ I т.

исторіи Соловьева; въ „Современникѣ“ же напечаталъ онъ въ этомъ году мелкія статьи и рецензіи: Обзоръ историч. сочиненій, вышедшихъ въ 1851 г. (№ 2); Временникъ кн. 11-я (№ 3); Описаніе гор. Шуи, Борисова (тамъ же); Временникъ, кн. 12 (№ 4), Русская Старина (тамъ же); Записки археолог. общества (№ 5), Памятники древне-русскаго зодчества, Рихтера (тамъ же); Дипломатическ. сношенія Россіи съ западными державами, Капустина (№ 7), Среднее или городское состояніе въ Россіи (№ 9), Временникъ кн. 13 (№ 10), Временникъ, кн. 14 (№ 12). Въ „Отеч. Зап.“ въ томъ же году: Обзоръ истор. литературы (№ 1); Опытъ филологич. трудовъ (№ 4); Описаніе Шуи, Борисова (№ 8); Памятники диплом. сношеній Россіи, т. 2 (№ 10); Воронежскіе Акты (тамъ же). Въ 1853 г. въ „Извѣстіяхъ Акад. Наукъ“ по отдѣлу русскаго языка и словесности: „Нѣсколько словъ о соотношеніи языка къ народнымъ повѣрьямъ“. Въ „Отеч. Зап.“ (№ 9): разборъ 1-го вып. Этнографическаго Сборника и рецензію на продолженіе Воронежскихъ Актовъ (№ 12); въ „Современникѣ“ (№ 1): разборъ „Киевскихъ Актовъ“. Въ 1854 г.: въ „Отеч. Зап.“: разборъ 1-й половины 2-й ч. „Архива Калачева“ (№ 7) и тамъ же три рецензіи (на книги: „Черты изъ жизни и исторіи литовскаго народа, въ № 4, 2 вып. Этнографическаго Сборн., № 9, и памятники дипломатич. сношеній, въ № 10). Въ 1855 г.: въ „Отеч. Зап.“ (№№ 3, 4 и 6) изслѣдованіе „Русскіе журналы 1769—74 гг.“ (которое въ 1859 г. вышло въ Москвѣ отдѣльной книгой, подъ заглавіемъ „Русскіе сатирическіе журналы. Эпизодъ изъ исторіи русской литературы прошлаго столѣтія.“); 1-й выпускъ „Русскихъ народныхъ сказокъ“ (2-й вып. вышелъ въ 1856 г., а послѣдній 8-й, заключавшій въ себѣ всѣ примѣчанія, въ 1863 г., когда первые выпуски разошлись уже въ 3-мъ изданіи; послѣднее (третье) изданіе: Народныя русскія сказки, съ биографическимъ очеркомъ и указателями, подъ редакціей А. Е. Грузинскаго, М. 1897; въ „Отеч. Зап.“ (№ 4) рецензія на Юридическій Сборникъ Мейера и въ № 7 разборъ 2-й половины 2 ч. „Архива Калачева“. Въ 1856 г.: въ „Моск. Вѣд.“ „Два слова о журнальной сатирѣ прошлаго столѣтія“ (№ 55) и „Сатирическія изданія девятыхъ годовъ“ (№№ 80, 83, 84); въ „С.-Петербургскихъ Вѣдом.“ (№ 107) „Замѣтка г. Бѣляеву“. Въ 1857 г.: въ „Отеч. Зап.“ (№ 3) рецензія на продолженіе „Дипломатическихъ Сношеній“; въ „Русск. Вѣстникѣ“ (№№ 16 и 18), „Черты нравовъ XVIII столѣтія“. Въ 1858—59 гг. въ издаваемомъ имъ журналѣ „Библиографическія записки“ рядъ статей: О царѣ Горохѣ, Адская газета, Н. И. Новиковъ, Сатиры Кантемира, Фонъ-Визинъ, Школьная дисциплина, Замѣтки къ изд. соч. Пушкина, Литературная полемика прошлаго столѣтія, Русская книжная торговля, Журнальная промышленность. Въ 1858 г. въ Атеневъ: За-

мѣтка о нравахъ прошлаго столѣтїя (№ 14), Школа свѣтскихъ приличїй (№ 34); Общ. исторической вѣрности въ романахъ Лажечникова; въ „Моск. Вѣд.“: Замѣтку на письмо Сементковскаго (№ 156). Въ 1859 г.: Великія историческія открытія (№ 284); О Чтенїяхъ Общ. ист. и древн. (№ 259). Въ 1860 г.: „Русскія народныя легенды“; въ „Русск. Вѣстн.“: „Дополненїе къ ст. г. Лонгинова „Графъ Сперанскїй“ (№ 1); Разборъ исторїи церкви Филарета“ (№ 4); въ „Моск. Вѣд.“: Отвѣтъ г. Лонгинову (№ 44); Князь тьмы (№ 48); Происхожденїе мїва (по поводу книги Д. Щепкина, № 55); въ „Отеч. Зап.“: О литературныхъ трудахъ кн. Дашковой (№ 3); въ „Чтенїяхъ общ. исторїи и древн.“: Замѣтку о книгѣ Стройновскаго, въ „Архивъ Калачева“ (кн. 1), И. В. Лопухинъ. Въ 1861 г.: въ Русской Рѣчи: Переписка Петра Великаго съ Екатериною (№№ 9 и 10); Изъ правовъ XVIII в. (№ 62); Кольцовъ и Воронежскїе педагоги (№ 100); въ „Библиографич. Записк.“, продолжавшихся, послѣ годичнаго перерыва, подъ иной редакціей: Сказанїе о томъ, какъ издаются у насъ историческіе памятники (№ 16). О стихотворенїяхъ Батюшкова (№ 20); въ „Архивъ Калачева“ (кн. 3); „О загробной жизни по славянскимъ преданїямъ“, и въ Чтенїяхъ (кн. III), Замѣтка г. Борису. Въ 1863 г.: въ „Спб. Вѣд.“: Разборъ исторїи Галахова. Въ 1864 г.: тамъ же, Разборъ „Живописца“; въ „Библіотекъ для Чтенїя“ 1864 г.: М. С. Щепкинъ и его записки и „Поэтическія преданїя о свѣтилахъ небесныхъ; тамъ же въ 1865 г. (№№ 7 и 8): О юридическихъ обычаяхъ. Въ „Книжномъ Вѣстникѣ“, изд. Ефремовымъ и Ростовцевымъ и сходящимся отчасти по программѣ съ его „Библиогр. Зап.“, статьи и замѣтки: О русскомъ переводѣ сказокъ Гриммовъ, по поводу VI т. Этнографическаго Сборника, о Максѣ Мюллерѣ, о „Древностяхъ Археол. Общ.“, о рѣчахъ московскаго университета, о сказкахъ Чудинскаго, о книгѣ Забѣлина о Донскомъ монастырѣ. Въ „Филологическихъ Запискахъ“: „Сказка и мївъ“ и „О радугѣ“. Въ Древн. Археол. Общ. онъ помѣстилъ статью „О наузахъ“. Въ тѣ же годы А. закончилъ и издалъ главный трудъ своей жизни: „Поэтическія воззрѣнїя славянъ на природу“. 1-й томъ „Поэт. воззр.“ вышелъ въ 1866 г., 2-й въ 1868, а третїй въ 1869. Въ 1870 г.: „Русскія дѣтскїя сказки“, (двѣ части, 1870).

О жизни и значенїи трудовъ А. см. А. Н. Пыпинъ, Исторїя русской этнографїи, т. II, стр. 111—132, Спб. 1891; также—Критико-біографическій словарь, Венгрова, I, стр. 860—870 (статья А. Киричнина) и у Грузинскаго, въ его предисловїи ко 2-му изданїю сказокъ.

3) А.-Чужбинскїй, Александръ Степановичъ, беллетристъ и этнографъ, род. 28 февраля 1817 г. въ Лубенскомъ уѣздѣ Полтавской губернїи въ имѣнїи отца. Въ 1829 г. былъ помѣщенъ въ гимназію выс-

шихъ наукъ кн. Безбородко (нынѣ лицей). Черезъ годъ по окончанїи въ 1836 г., увлеченный разсказами товарищей, А. поступилъ юнкеромъ въ Бѣлгородскїй уланскїй полкъ, но быстро разочаровался въ военной службѣ и въ чинѣ поручика въ 1843 г. вышелъ въ отставку. Въ 1847 же году поступилъ въ канцелярію воронежскаго губернатора и былъ вскорѣ назначенъ редакторомъ неофициальной части „Воронежскихъ губ. вѣдомостей“; прослуживъ здѣсь 2 года, А. вышелъ въ отставку и специально предался литерат. дѣятельности. Первымъ напечатаннымъ стихотворенїемъ его было „Кольцо“ (Современникъ 1848 г.) подъ псевдонимомъ Чужбинскїй. Въ 1856 г., по предложенїю Великаго князя Константина Ник., вмѣстѣ съ другими писателями: Островскимъ, Писемскимъ, Михайловымъ и С. Максимовымъ, А. былъ отправленъ на казенный счетъ изучать бытъ и нравы прирѣчныхъ и приморскихъ областей Россїи. А. избралъ Приднѣпровье и результаты своихъ изслѣдованїй изложилъ въ цѣломъ рядѣ статей, составившихъ впоследствии „Поѣздку по южн. Россїи“ (Спб. 1861). Вернувшись изъ поѣздки, А. много разъ фигурировалъ въ роли редактора. Такъ въ 1864 г. основалъ „Петербургскїй листокъ“, въ 70-хъ гг. редактировалъ „Магазинъ иностранной литературы“ и газету „Новости“ (1875). Былъ онъ затѣмъ и негласнымъ редакторомъ нѣкоторыхъ иллюстрированныхъ изданїй. Но всѣ эти редакторства рѣдко продолжались больше 3-хъ, 4-хъ мѣсяцевъ. Послѣднїя годы жизни былъ смотрителемъ Петро-Павловскаго музея. Умеръ въ Спб. 6 сент. 1875 г. Наибольше цѣнны этнографич. работы А. Его „Поѣздка въ южную Россїю“ даетъ довольно полную картину малоросійской жизни; „Словарь малорусскаго нарѣчїя“ вещь только начатая, и потому судить о ней трудно. Нѣкоторыя изъ малорос. стихотворенїй настолько удачны, что даже приписывались Шевченко, такъ напр. „Скажи мнѣ правду, мїй добрый козаче“. За то попытки писать русскїя стихотворенїя оказались совершенно безплодны. Изъ беллетристической прозы лучше всего ему удалось разсказы изъ офицерской и провинціальной жизни. Написаны они довольно живо, многія фигуры, особенно офицеровъ-удальцовъ, типичны и автору нельзя отказать въ наблюдательности и занимательности разсказа.

4) А., АѦанасїй, плодovitый русскїй граверъ на мѣди (рѣзцомъ и пунктиромъ) первой половины XIX в., крѣпостной чело-вѣкъ Бекерова, учился у Осипова; работалъ для значительной части повременныхъ изданїй того времени, а также и для Бекерова; извѣстнѣйшія изъ его гравюръ — портреты къ изданїю (1812) Вантышъ-Каменскаго „Полководцы“ и двѣ копіи (1815 и большая 1829) съ огромной картины Бергера „Освобожденїе Европы“. 5) А., АѦанасїй АѦанасьевъ, русскїй

граверъ на мѣди, род. въ 1758 г., учился въ Спб. академіи художествъ (1764—1779); изъ гравюръ его известна копія съ современнаго портрета царевны Софьи Алексѣевны, гравированнаго Тарасевичемъ, исполненная А. въ 1777 г. Экземпляры этой гравюры, продававшіеся по 30 коп., въ настоящее время представляютъ большую рѣдкость.

6) А., Василій Ивановичъ, род. въ 1849 г. По окончаніи медицинской академіи въ 1873 г. (съ золотой медалью), былъ оставленъ на три года при академіи. По истеченіи этого срока, А. получилъ командировку за границу и по возвращеніи оттуда былъ назначенъ прозекторомъ анатоміи при Николаевскомъ военномъ госпиталѣ. Въ настоящее время А. состоитъ приватъ-доцентомъ военно-медицинской академіи по кафедрѣ патологии и анатоміи. Ему принадлежитъ много статей, помѣщенныхъ въ различныхъ медицинскихъ газетахъ и журналахъ: „О внѣматочномъ передвиженіи женскаго яичка“ (1872); „О развитіи раковыхъ новообразованій“; „О развитіи рака въ лимфатическихъ железахъ“ (1876); „Воспаленіе и нагноеніе лимфатическихъ железъ съ тифознымъ теченіемъ болѣзни (1878—79)“; „Къ патологии малярійной инфекции (1879—80) и пр.

7) А., Георгій Емельяновичъ, историкъ, род. въ Уфѣ въ 1848 г. Воспитывался въ Оренбургской гимназіи и Одесскомъ университетѣ, курсъ котораго по историко-филологическому факультету окончилъ въ 1869 г. со степенью кандидата, и былъ оставленъ при университетѣ для приготовленія къ профессорскому званію; въ то же время онъ началъ педагогическую дѣятельность въ среднихъ учебныхъ заведеніяхъ. Черезъ три года по окончаніи курса А. выдержалъ магистерскій экзаменъ, но только въ 1885 году получилъ въ университетѣ св. Владиміра степень магистра всеобщей исторіи по защитѣ диссертации „Главные моменты министерской дѣятельности Тюрго“. Въ томъ же году А. сдѣлался приватъ-доцентомъ Новороссійскаго университета. Спустя нѣсколько лѣтъ А., по защитѣ въ С.-Петербургскомъ университетѣ диссертации „Условія хлѣбной торговли во Франціи въ XVIII в.“, получилъ степень доктора всеобщей исторіи. Съ 1896 г. А. занималъ должность управляющаго кievскою конторою государственнаго банка. Въ Одессѣ А. принималъ участіе въ мѣстныхъ газетахъ и въ дѣятельности одесскаго славянскаго общества; и въ Одессѣ, и въ Кіевѣ онъ съ успѣхомъ читалъ публичныя лекціи, многія изъ которыхъ были изданы. Отдѣльными изданіями вышли лекціи А.—ва: „Внѣшняя политика Наполеона III“, „Марія Стюартъ“, „Наполеонъ I“.

8) А., Евгенийъ Ивановъ, докторъ медицины, доцентъ кievскаго университета, род. 1838 г. По окончаніи медико-хирургич. академіи былъ назначенъ завѣдующимъ ла-

заретомъ при ахтинскихъ минеральныхъ водахъ, на Кавказѣ. Въ 1866 г. А. получилъ назначеніе и. д. ординатора при терапевтической госпитальной клиникѣ кievскаго университета. Послѣ защиты диссертации „Къ физиологіи мозговыхъ ножекъ“, А. былъ избранъ доцентомъ по кафедрамъ клинической и теоретической патологии и терапіи для чтенія лекцій по діагностикѣ. Въ 1885 г. А. подалъ въ отставку. Онъ писалъ много журнальныхъ статей, напр.: „Нѣсколько замѣтокъ о псиріазисѣ“; „О двухъ тонахъ въ бедренныхъ артеріяхъ при недостаточности аортальныхъ клапановъ“ и пр. Подъ редакціей А. вышелъ въ 1870 г. переводъ „Частной патологии и терапіи“ Нимейера.

9) А., Константинъ Яковлевичъ, первый русскій граверъ на стали (рѣзцомъ и пунктиромъ), род. 1793 и ум. 1857 г. въ Петербургѣ; въ 1803 г. поступилъ въ Академію художествъ, въ 1810 и 1814 гг. получилъ вторую и первую серебряныя медали за рисунки съ натуры; по окончаніи (1816) былъ оставленъ при академіи для дальнѣйшаго усовершенствованія и числится въ классѣ Н. И. Уткина (съ 1817); въ 1818, получилъ 2-ю золотую медаль за гравюру св. Иеронимъ съ оригинала Егорова, вышелъ изъ Академіи и существовалъ частными заказами; 1838, за гравюру на стали „Памятникъ Карамзину“, былъ признанъ академикомъ. Отличаясь трудолюбіемъ, А. оставилъ по себѣ громадное число досокъ (448), но особенно художественныхъ среди нихъ нѣтъ: онъ былъ второстепеннымъ художникомъ и имѣлъ черствый, хотя и красивый рѣзецъ; лучшія его работы—портреты Кёлера и Н. И. Уткина и виньетки для главнаго штаба. А. гравировалъ также для Эрмитажнаго изданія керченскихъ древностей (13 досокъ).

10) А., Михаилъ Ивановъ, бактериологъ, род. 1850 г. Окончилъ сначала естественный факультетъ и со степенью кандидата поступилъ въ медико-хирургическую академію, которую окончилъ въ 1877 г. Защитивъ диссертацию „Объ инервации отдѣленія желчи, съ нѣкоторыми указаніями на происхожденіе желтухи“ (1881), А. получилъ степень доктора медицины и командировку за границу на три года. Въ настоящее время состоитъ профессоромъ бактериологіи въ клиническомъ институтѣ Вел. Кн. Елены Павловны и редакторомъ журнала „Практическая медицина“. Его работы: „О патолого-анатомическихъ измѣненіяхъ въ почкахъ и печени при нѣкоторыхъ отравленіяхъ, сопровождаемыхъ гемоглобинурией или желтухой“ (1883); „О микрококкахъ крупозной пневмоніи“; „О важности бактериоскопическаго способа изслѣдованія для изученія заразныхъ болѣзней“ (1884); „О способахъ изслѣдованія бактерий и распознаванія главнѣйшихъ болѣзнетворныхъ представителей ихъ“ (1886); „Бактеріологія азиатской холеры (1886) и пр.

11) А., Николай Сергѣев., врачъ, род. 1842 г. По окончаніи харьковскаго университета былъ назначенъ лаборантомъ по кафедрѣ химіи. Затѣмъ занялся гистологіей и патологіей и, получивъ степень доктора медицины, былъ избранъ кievскимъ университетомъ въ доценты общей патологіи и посланъ на годъ за границу. По возвращеніи оттуда А. остался все же при лабораторіи Хжонцевскаго. Умеръ въ 1877 г., заразившись сыпнымъ тифомъ въ кievскомъ военномъ госпиталѣ. Его работа: „О началѣ лимфатическихъ сосудовъ въ серозныхъ оболочкахъ“ (1869). А. участвовалъ также въ переводѣ книги Уле и Вагнера „Руководство къ общей патологіи“ (1874).

12) А., Николай Яковлевичъ, отличный скрипачъ и плодовитый композиторъ, род. въ 1821 г. въ Tobольскѣ, ум. 22 мая 1898 г. Получилъ свое первоначальное образованіе (по игрѣ на скрипкѣ) у своего отца, А. уже въ 1838 г. поступилъ первымъ скрипачемъ въ оркестръ Московскаго Императорскаго театра, а въ 1841 г. занялъ мѣсто капельмейстера въ оркестръ театра Шепелева, поставивъ цѣлый рядъ оперъ Герольда, Керубини, Беллини, Мегюля, Мейербера, Обера и др. Въ 1846 г. А. предпринялъ артистическое путешествіе по Россіи и ея окраинамъ. Въ 1850 г. онъ поступилъ первымъ скрипачемъ въ итальянскую оперу въ Петербургѣ. Съ 1853 г. состоялъ преподавателемъ игры на фортепіано въ Смольномъ институтѣ. Въ 1857 г. совершилъ путешествіе по Германіи, Франціи, Италіи, Швейцаріи и Англии. Съ 1858 г. А. почти исключительно посвятилъ себя композиторской дѣятельности, пробуя свои силы на различныхъ поприщахъ ея и во многихъ случаяхъ даже не безъ выдающагося успѣха: такъ, нѣкоторыя его произведенія были удостоены премій на конкурсахъ Императорскаго русскаго музыкальнаго общества, какъ его струнный квартетъ „Волга“ на мотивы приволжскихъ пѣсенъ, кантата „Пиръ Петра Великаго“ (Пушкина) и др. Кромѣ названнаго квартета имъ написано еще 10 другихъ квартетовъ (нѣкоторые съ особыми названіями: „Еврейскій“, „Вечерница“, „Посидѣлка“), двойной квартетъ „Новоселье“, квинтеты, октеты, сочиненія для скрипки, сюита для виоль-д'амура, сочиненіе для рояля, школа для рояля, упражненіе для скрипки и для рояля, романсы, пѣсни (также дѣтскія), то-же для двухъ и трехъ головъ, произведенія для хора (между ними 115 переложеній хоровыхъ пѣсенъ для дѣтей и юношества, 50 дѣтскихъ игръ), хоры духовно-музыкальные сочиненія (между ними литургія св. Іоанна Златоуста). 23 ноября 1870 г. была поставлена на сценѣ Маринскаго театра опера А. „Аммалатъ-Бекъ“, сюжетъ которой заимствованъ изъ романа Марлинскаго (либретто Вельтмана). Опера успѣха не имѣла и послѣ трехъ представленій была снята съ репертуара.

Въ портфель автора остались еще слѣдующія неизданныя оперы: „Стенька Разинъ“, „Кузнецъ Вакула“ и „Тарасъ Бульба“, а также нѣсколько симфоній, двѣ ораторіи, рядъ концертовъ для скрипки и др. Въ концѣ 80-хъ годовъ въ „Историческомъ Вѣстникѣ“ появились весьма интересныя воспоминанія его о своей жизни и объ артистической жизни Россіи предѣльныхъ временъ. Въ 1896 г. А. пожертвовалъ С.-Петербургской консерваторіи принадлежавшій ему капиталъ въ 53,600 р. для образованія въ будущемъ стипендіи его имени для скрипачей, виолончелистовъ, спеціалистовъ-теоретиковъ и пѣвцовъ, за что былъ избранъ почетнымъ членомъ Императорскаго русскаго музыкальнаго общества. А. погребенъ на Волковомъ кладбищѣ.

**АѦанать** (*АдѦанасъ*), греч. историкъ изъ Сиракузъ V в. до Р. Хр., продолжатель Филиста (см.).

**АѦина**, вѣчно дѣвственная богиня, дочь Зевса, вышедшая въ полномъ вооруженіи изъ головы отца боговъ, послѣ того какъ онъ проглотилъ свою беременную жену, Океаниду Метиду (*Metis* „мудрость“), изъ боязни, что она родитъ сына, болѣе могущественнаго, чѣмъ онъ самъ. По критской легендѣ А. появилась на свѣтъ изъ расщепленнаго Зевсомъ на двое облака. Другія сказанія связываютъ происхожденіе А. съ Океаномъ и водой, изъ которой, по представленію Гомера, произошли всѣ вещи и всѣ божества, и въ согласіи съ этими легендами находится какъ ея древнее прозваніе *Tritogeneia*, такъ и распространеніе ея культа по берегамъ рѣкъ и озеръ, носившихъ въ различныхъ мѣстахъ Греціи названіе Тритонскихъ. А. относится къ древнѣйшимъ и важнѣйшимъ греч. божествамъ, и уже у Гомера свѣтлоокая или совоокая (*glaukoris*) дочь Зевса рисуется любимицей отца, который ни въ чемъ не въ силахъ еѣ отказать; рядомъ съ Зевсомъ и Аполлономъ она олицетворяла въ воображеніи эллиновъ всю совокупность божественной силы. Въ своемъ начальномъ значеніи дѣвственная дочь небеснаго бога являлась богиней чистаго, ничѣмъ не омрачаемаго эѦира, или небесной тучи. Какъ богиня неба, А. вмѣстѣ съ Зевсомъ посылаетъ громъ и молнію и несетъ на себѣ эгиду и голову Горгоны, символъ небеснаго ужаса, но также теплоту и свѣтъ (отсюда ея прозваніе *Alea*, „согрѣвающая“) и оплодотворяющую нивы росу. Охранительницей земледѣлія она является въ цѣломъ рядѣ легендъ и обычаевъ, особенно въ Атикѣ, такъ какъ послѣдняя, вмѣстѣ съ названной по имени А. столицей, являлась важнѣйшимъ центромъ культа А. Время посѣва начиналось въ Атикѣ 3-мя священными всапками, изъ которыхъ двѣ были посвящены А., а третья Димитрѣ. А. считалась изобрѣтательницей плуга, она же подарила Атикѣ столь важное для нея масличное дерево, которое заставила произрасти изъ скалы во время спора съ Посидономъ изъ за обладанія

страной. Въ религиозныхъ празднествахъ посвященныхъ А.: Каллистеріяхъ, Плинеріяхъ, Аррефоріяхъ и Ософоріяхъ (на послѣднихъ она чествовалась рядомъ съ Дионисомъ), еще ясно отражается первобытное значеніе богини. Но и главный праздникъ А., Панаѳинеи (большія, черезъ каждыя 4 года, и малыя, ежегодныя), былъ также вначалѣ праздникомъ земледѣлія, и только впоследствии стали на немъ отводить первенствующее мѣсто чествованію духовныхъ благъ, даруемыхъ людямъ богиней. Съ пред-



Афина.

ставленіемъ объ А., ниспосылающей громъ и непогоду, связали возникновеніе новаго образа А., какъ богини-воительницы, вѣрною союзницы отважныхъ героевъ: Иракла, Беллерофонта, Персея, Язона, Диомеда и Одиссея; въ битвѣ съ гигантами она сама убиваетъ Палласта и Эпкеланда. Но и на воинственной храбрости А. лежитъ печать разума и сознательной воли, въ противоположность слѣпой и дикой отвагѣ Арея; она богиня охранительница и защитница (Promachos, „защитающая“), изображеніемъ которой, Палладію, приписывалась способность отражать удары враговъ. Въ Афинахъ, на вершинѣ Акрополя, донинѣ храмъ, построенный въ честь А., дарующей побѣду (А. Nike). Но первенствующую роль въ культѣ А. играли не дѣла войны, а плоды мира. Она считалась покровительницей размноженія, дарующей людямъ

здоровье и защищающей ихъ отъ болѣзней. Въмѣстѣ съ Зевсомъ она почиталась въ Афинахъ какъ покровительница кровныхъ союзовъ—фратрій—и всего государственя, въ Афинахъ и Спартѣ, какъ покровительница народныхъ собраній и засѣданій совѣта (А. Polias, Poliuchos). Праздникъ въ честь А. Итоніи (Itonia), происходившій близъ Коронен, былъ по существу праздникомъ объединенныхъ союзомъ вѣтійцевъ, а въ Патрахъ, подъ именемъ Panachais, А. чествовали, какъ охранительницу ахейскаго союза. Воплощеніе чистаго разума и высшей мудрости, А. представлялась защитницей всѣхъ духовныхъ сторонъ человѣч. жизни: ея мудрости люди обязаны множествомъ полезныхъ открытій, и всѣ знанія и искусства берутъ начало отъ нея (искусство строить корабли, ткать и прясть и др.). Въ сферѣ музыки А. приписывали изобрѣтеніе военной трубы и флейты. Культъ А. изъ Греціи проникъ въ Великую Грецію; въ собственной же Италіи она была отождествлена съ туземной богиней мудрости Минервой (см.). Древнее искусство первоначально воплощало въ изображеніи А. идеаль дѣвы-воительницы, рисуя ея въ длинной ниспадающей складками одеждѣ, съ эгидой и головой Медузы вокругъ груди, въ шлемѣ и со щитомъ. Въ такомъ видѣ представлена А. Дѣвственница на знам. хризозлефантинной статуѣ Фидія (438 г. до Р. Х.), извѣстной по многочисл. копіямъ, дошедшимъ до насъ. Среди др. статуй А. работы Фидія особ. замѣчательны: А. Promachos (высотой въ 25 м.) и прославленная совершенствомъ художеств. отдѣлки А. лемноская. Позднѣйшіе художники внесли новые элементы въ изображеніе А.: прежнее открытое круглое атическое лицо съ яснымъ дѣвственно-чистымъ выраженіемъ глазъ смѣнилось эллигически задумчивое, продолговатое, скорѣе коринскаго типа лицо съ болѣе рѣзкими и болѣе возбужденными чертами. Къ этой эпохѣ относится большинство сохранившихся статуй: знам. статуя А. изъ Веллетри, въ Луврѣ (см. рис.), статуя Паллады въ Ватиканѣ, величественный бюстъ богини изъ виллы Медичи (въ Луврѣ), отличающійся истинно-эллинской прелестью формъ. Изъ мѣловъ объ А. особ. часто служили темами для художеств. произведеній (живопись на вазахъ): легенда о рожденіи богини изъ головы Зевса, бой съ гигантами и состязаніе съ Посидономъ. На атическихъ монетахъ изображались различныя эмблемы А.: сова, масличный листъ или сова и пѣтухъ. См. G. Hermann, De graeca Minerva (Лейпц. 1837), Bernoulli, Über die Minervestatuen (Базель 1871); Schreiber, Die A. Parthenos des Phidias und ihre Nachbildungen (1883); R. Schneider, Die Geburt der Athene (Вѣна 1880).

**Афинада**, дочь софиста Леонтія Афинскаго (род. въ 401 по Р. Х.), извѣстная красотой и образованностью. По смерти отца, еще язычницей, она прибыла въ Кон-

стантинополь, но въ 421, сдѣлавшись христіанкой, вышла замужъ за имп. Теодосія II, причемъ приняла имя Евдокіи. Позднѣе, оклеветанная передъ императоромъ, она отправилась въ Іерусалимъ (444), гдѣ въ 454 или 460 умерла, почитаемая всѣми, какъ благодѣтельница церквей и бѣдныхъ. Она была извѣстна и въ литературѣ, какъ поэтесса, но дошедшія до насъ съ ея именемъ отрывки не обличаютъ въ ней большого таланта. См. Gregorovius Athenais (Лейпц. 1892).

**АѢинагоръ**, платонико-христіанскій философъ изъ АѢины, изъ такъ наз. апологетовъ второй половины II стол. послѣ Р. Х., послѣ принятія христіанства въ 160 г. учившійся въ катехитической школѣ. Въ своихъ сочиненіяхъ „Legatio pro Christianis“, изъ которыхъ одно написано при импер. Маркѣ Авреліи, другое при его сынѣ Коммодѣ, въ защиту христіанства, и въ написанномъ въ 180 г. сочиненіи „De resurrectione mortuorum“ А. является мыслителемъ, свободно и глубоко понимающимъ греческую философію. Его рѣчи хорошо изложены, разумны и часто убѣдительны. Чисто христіанскія положенія встрѣчаются рѣдко. Онъ защищалъ христіанство отъ ходячаго тогда обвиненія въ безбожій, кровосмѣшеніи и употребленіи въ пищу мяса убитыхъ дѣтей. Полное собраніе сочиненій издано впервые Stephanus'омъ (Пар. 1557), затѣмъ Otto (Іена 1857) и Schwartz'омъ (Лейпц. 1891).

**АѢиной**, 1) А. Механикъ, въ концѣ III вѣка до Р. Хр., авторъ сочинен. о строеніи и употребленіи военныхъ машинъ. (Изд. Wescher, Poliorcétique des Grecs (Парижъ 1867).

2) Греч. грамматикъ изъ египетскаго Навкратиса, жилъ въ нач. II вѣка по Р. Х. въ Александріи и Римѣ. Отъ него дошло сочиненіе (Deipnosophaetae — пирующіе ученые), обнимавшее первоначально 30 кн., изъ которыхъ сохранилось только 15. Сочиненіе это важно по громадному количеству отрывковъ изъ утраченныхъ памятниковъ (свыше 1500) греч. литературы, а также по цѣннымъ сообщеніямъ о нравахъ, обычаяхъ, ремеслахъ, искусствахъ и литературѣ грековъ. (Изд. Schweighäuser, 1801—7 Страсб., Dindorf, 1827 Лейпц., Meineke, 1859—67, Kaibel, 1887—90).

**АѢинодоръ** (*Αἰνίδωρος*), 1) изъ Тарса, стоическій философъ, ученикъ Посидонія въ Родосѣ, былъ учителемъ Августа, жилъ затѣмъ долгое время въ Римѣ, а впослѣдствіи снова вернулся въ Тарсъ, гдѣ улучшилъ законы своего отечества и приобрѣлъ такое уваженіе гражданъ, что его послѣ смерти чтили жертвоприношеніями. Изъ его многочисленныхъ сочиненій, часто приписываемыхъ Кордиліону, учителю Катона Младшаго (напр. объ обязанностяхъ), сохранились лишь заглавія и незначительные отрывки.

2) греч. скульпторъ родосской школы, создавшій вмѣстѣ съ Агесандромъ и По-

лидоромъ группу Лаокоона (см.), найденную въ Римѣ въ 1506 г.

**АѢины**, въ древности знаменитый городъ Аттики, главное средоточіе древне-эллинской культуры, въ настоящее время столица и резиденція греч. королевства, на берегу Саронскаго (Эгинскаго) залива, въ области слиянія небольшихъ, тѣломъ почти совершенно высыхающихъ рѣкъ Кефисса и Илисса. Отъ моря А. находятся въ разстояніи 4 км. и были нѣкогда соединены крѣпкими стѣнами съ тремя гаванями: Пиреемъ, Мунихіей и Фалерономъ (изъ нихъ теперь только первая еще отвѣчаетъ своему назначенію). При вѣздѣ въ небольшую, но хорошо защищенную гавань Пирея, глазомъ представляется обширная, холмами окруженная равнина, 23 км. длины и отъ 6—9 км. ширины, съ горой Гиметтомъ по правую сторону. Низменность отчасти покрыта оливковымъ лѣсомъ; послѣдній тянется узкой, но длинной полосой, начинаясь приблизительно въ 2 км. отъ Пирея. Къ в. отъ этого лѣса и въ 2 км. отъ подошвы Гиметта возвышается изолированный, скалистый холмъ (270 м. длины, до 135 м. ширины), такъ называемый Акрополь, древняя крѣпость А.

**Древнѣя А.** По преданію Акрополь основанъ Кекропомъ и назывался посему вначалѣ Кекропія. Расположенный на отвѣсныхъ скалахъ, 156,2 м. надъ ур. моря и отъ 90—109 м. надъ городомъ, Акрополь служилъ естественнымъ укрѣпленіемъ, къ которому вскорѣ прибавилось на зап. сторонѣ еще большое укрѣпленіе Пеларгиконъ. Послѣ разгрома, причиненнаго персами, Акрополь былъ окруженъ стѣнами, благодаря которымъ сдѣлался непреступнѣе, представляя въ тоже время религіозную святыню грековъ; начатое Кимономъ дѣло укрѣпленія окончилъ Периклъ. Входомъ на Акрополь служили на зап. сторонѣ знаменитыя Пропилеи, роскошныя ворота съ колоннами 8,5 м. высоты, сооруженныя по инициативѣ Перикла Мнезикломъ изъ бѣлаго мрамора (въ 437—432 гг. съ затратой 2012 талантовъ, около 4.275,000 руб.). Изъ города къ нимъ вела (взаятъиъ древней, узкой, 9 воротами защищенной дороги, такъ называемаго Энеапилона), извиваясь, широкая съ крутымъ подъемомъ, выложенная мраморомъ, улица. Къ воротамъ по обѣимъ сторонамъ примыкали боковыя постройки: южнѣе на одномъ баціонѣ находился выстроенный около 432 г. храмъ АѢины Нике, небольшая, но изящная постройка изъ мрамора, съ 4 ионическими колоннами по обѣимъ сторонамъ; благодаря стараніямъ Росса, Шауберта и Ганзена этотъ храмъ былъ въ 1835 г. возстановленъ изъ развалинъ; съ вергѣе находилась картинная галлерей (Пинакотека), отъ которой уцѣлѣли еще стѣны. Внутри Акрополя, оставляя по правую руку кварталъ Артемиды Брауроніи и открытую въ 1889 г. Халькотеку, на правой сторонѣ, находилось главное украшеніе Акрополя: колоссальн. ПарѢнонъ,

храмъ Афины Парѳейской, выстроенный при Периклѣ Икниномъ и Калликратомъ около 454—438 гг. до Р. Х., нѣсколько сѣвернѣе того мѣста, гдѣ прежде находился древній храмъ Афины, такъ называемый Гекатомпедонтъ, разрушенный персами. Храмъ, выстроенный изъ пентелейскаго мрамора, имѣетъ 69,5 м. длины, 30,8 м. ширины, 19,8 м. высоты, фасадомъ обращенъ къ востоку, окруженъ галлереей (периптеросъ), имѣющей съ фронта 8 колоннъ, авдоль боковыхъ сторонъ по 17; всѣ колонны дорическаго стила, каждая 10,4 м. высоты и отъ 1,9—1,4 м. въ поперечникѣ. Храмъ былъ украшенъ великолѣпнѣйшими изваяніями. Метопы представляли изображенія битвъ центавровъ, амазонокъ, греческихъ героевъ и боговъ. Фризы храма были украшены изображеніемъ шествія во время панафинейскихъ празднествъ (конную группу такого шествія см. таблицу „скульптура II“ рис. 3). Фронтонъ на зап. сторонѣ изображалъ споръ между Афиной и Посейдономъ, а на вост. сторонѣ—рожденіе Афины. Большая часть этихъ скульптурныхъ произведеній была въ 1811 г. лордомъ Эльджиномъ увезена въ Англію, гдѣ они въ настоящее время представляютъ самое цѣнное украшеніе британскаго музея. Изъ числа (первоначально 92) метопъ часть сохранилась, а часть извѣстна по рисункамъ Каррея, сдѣланнымъ имъ до разрушенія храма (въ 1687 г., венеціанской бомбой). За портикомъ, на восточн. сторонѣ, находится входъ въ самый храмъ, а въ немъ во святая святыхъ, такъ называемый Опистодомъ, гдѣ хранились драгоценности храма и госуд. казна. Въ самомъ храмѣ находилось образцовое произведеніе древней скульптуры: статуя Афины Парѳейской, изваянная Фидіемъ. Статуя, 12 м. высоты, изображала богиню во весь ростъ, въ полномъ вооруженіи, съ протянутой правой рукою, держащей небольшихъ размѣровъ статую Нике. Все тѣло богини, а также ея нижняя одежда были изъ слоновой кости, а верхняя одежда вѣсомъ 44 таланта была изъ золота. Между Парѳенономъ и Пропилеями возвышалась на свободѣ самая колоссальная изъ статуй, изваянная Фидіемъ изъ бронзы, около 25 м. высоты, статуя Афины Промакосъ съ шлемомъ, щитомъ и копьемъ. Мореплаватели, огибавшіе южную оконечность Атики, могли видѣть издалека шлемъ и копье, настолько возвышалась эта статуя надъ Пропилеями и Парѳенономъ; пьедесталъ статуи сохранился еще и теперь. Напротивъ статуи, ближе къ сѣв. стѣнѣ, находился древнѣйшій храмъ Афины Полиады и Посидона Эрехтійскаго; съ этимъ храмомъ связывались древнѣйшія церемоніи, мнѣя и преданія. Во время войны съ персами онъ былъ разрушенъ и возстановленъ въ іонич. стилѣ окончательнѣе лишь въ 407 г. послѣ Р. Х. Изъ трехъ его портиковъ самый интересный южный съ знаменитыми кариатидами. Главныя части хра-

ма составляли два, задними фасадами примыкавшія другъ къ другу, святилища: западное—Эрехтѳонъ, восточное—посвященное Афинѣ; отдѣльно отъ обоихъ къ западу помѣщалась капелла Пандрозѳонъ. По имени одного изъ обоихъ святилищъ весь храмъ часто называется также Эрехтѳонъ; въ средніе вѣка онъ былъ превращенъ въ христіанск. церковь, турки устроили въ немъ гаремъ. Въ новѣйшее время внутренность храма приведена въ порядокъ и очищена отъ всѣхъ позднѣйшихъ въ немъ измѣненій. Главная постройка имѣетъ 20,3 м. длины и 11,21 м. ширины. Вблизи находилось также посвященное Афинѣ оливковое дерево.

На с.-з. отъ Акрополя, напротивъ Пропилей, возвышался холмъ 115 м. высоты, Арѳопагъ (холмъ Арѳея), гдѣ судили убійства и др. крупныя преступленія; высѣченная въ скалахъ лѣстница вела наверхъ. Вблизи находился храмъ Арѳея. Здѣсь, по всей вѣроятности, апостолъ Павелъ въ 54 г. послѣ Р. Х. произнесъ свою знаменитую рѣчь. Къ ю.-з. отъ Арѳопага находится скалистый холмъ, такъ называем. Пниксъ, служившій, по мнѣнію однихъ, древнимъ святилищемъ, мѣстомъ поклоненія Зевсу, по мнѣнію другихъ, мѣстомъ народныхъ собраній. Мощныя, каменные глыбы составляли основаніе большого, высѣченнаго въ скалахъ полукруга, съ юго-зап. стороны замкнутаго высокой, длиной, гладкой и отвѣсно подымавшейся стѣною. Въ стѣнѣ еще въ настоящее время замѣтны стѣды высѣченныхъ ступеней для сидѣнія, а посреди нея выдается кубической формы скала, къ которой ведутъ 2 лѣстницы; по мнѣнію однихъ, эта скала представляетъ бывшую ораторскую трибуну, по, съ другой же стороны, найденныя здѣсь приношенія и надписи скорѣе говорятъ въ пользу предположенія, что здѣсь находился алтарь. На этой стѣнѣ Метопъ устроилъ огромные солнечныя часы, причемъ солнечнымъ указателемъ служилъ Ликабеттъ, гора на с.-в. отъ города. На западѣ отъ святилища Зевса находятся слѣды высѣченныхъ въ скалахъ домовъ, цистернъ, гробницъ, лѣстницъ и т. п. остатки древнѣйшихъ поселеній въ городской области. Въ защиту весьма древняго происхожденія всѣхъ этихъ построекъ говорить необычайная скученность гробницъ и домовъ, что запрещено было уже законами Солона, заботившагося о народномъ здравіи. Одно время предположали, что эти постройки возникли въ Пелопонезскую войну, когда жители Атики скучились въ городѣ, однако, съ предположеніемъ о временномъ назначеніи трудно согласить прочность, съ какою возводились эти постройки, что видно изъ уцѣлѣвшихъ фундаментовъ. На ю.-в. концѣ древняго города находится скалистый холмъ Музіонъ (147,4 м.) съ сохранившимся монументомъ Филопаппа, потомка послѣдняго Коммагенскаго царя, сооруженнымъ около 114 г. послѣ Р. Х. при Траянѣ.

Этот холмъ былъ въ 299 г. до Р. Х. Дмитриемъ Полиоркетомъ превращенъ въ укрѣпленіе. По долинь между Пниксомъ и Музейномъ проходила пробѣжная дорога къ Фалернской бухтѣ, а на с. отъ всѣхъ этихъ холмовъ Пирейская дорога, соединявшая Пирей съ А. Широкая дорога достигала городской стѣны и сквозь Пирейскія ворота вела прямокъ торговому центру. А. Агорѣ.

Агора, къ сѣверу отъ Акрополя и Ареопага, представляла изъ себя удлиненный четырехугольникъ, на площади котораго находилось нѣсколько несоединенныхъ другъ съ другомъ галлерей и другія постройки; отсюда начиналась внутренній Керамикъ, городской кварталъ (демосъ), простиравшійся на с.-з. вплоть до хорошо

изображавшими событія изъ сказаній и исторіи Греціи; при Лукіанѣ эта палата служила мѣстомъ собранія стоиковъ. Передъ палатой стояла бронзовая статуя Солона, впоследствии прибавилась еще статуя Селевка Никатора; между дворцомъ и палатой находилась бронзовая статуя Эрмія Агорейскаго, а также небольшія трофеи украшенныя ворота, противъ римскихъ триумфальныхъ арокъ. Напротивъ Пойкиле находилась Стоа Аттала (частью сохранилась), а вѣроятно, нѣсколько южнѣе, на противъ дворца Метроонъ, святилища Цибелы, матери боговъ, и Булейтеріонъ, гдѣ собирався совѣтъ 500. Въ настоящее время это мѣсто, какъ и вообще вся площадь Агоры, покрыто современными постройками,

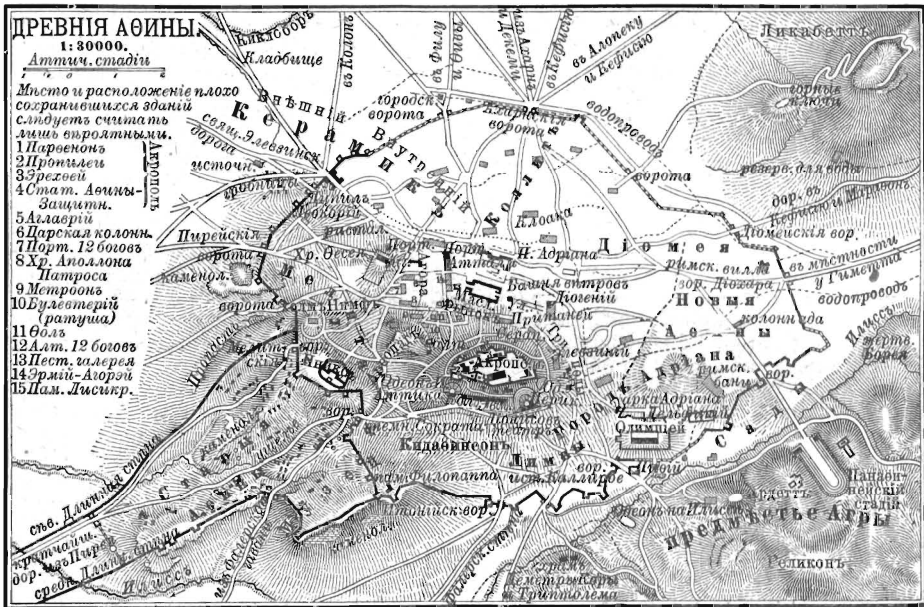

укрѣпленныхъ Дипилонскихъ воротъ. Передъ послѣдними находился внѣшній Керамикъ, городское предмѣстье, гдѣ жители хоронили мертвыхъ; значительная часть этого главнаго кладбища древнихъ А. была раскопана въ 1862 г. За Дипилономъ находился торговый базаръ, а на зап. сторонѣ Агоры переднимъ фасадомъ на востокъ царскій дворецъ, гдѣ имѣлъ мѣстопробываніе второй архонтъ (базилевкъ); на стѣнахъ дворца были написаны законы Дракона, и Солона; вблизи стояли статуи Конона, Тимофея, Эвагораса и Зевса Элефтерійскаго; храмъ послѣдняго находился за дворцомъ. Далѣе слѣдовалъ храмъ Аполлона Патрооса съ нѣсколькими статуями этого древне-іоническаго бога. Выше дворца, на горѣ, находился храмъ Гефеста, а близъ него храмъ Афродиты Ураніи. Значительную зап. часть съв. половины площади занимала палата; 3 стѣны ея были украшены картинами художниковъ Пантѣноса, Полигнота и Микона,

а такъ какъ развалины отъ многихъ древнихъ построекъ почти не уцѣлѣло, то не вполне достовѣрно, тамъ-ли находились нѣкоторыя изъ выше поименованныхъ построекъ; такъ, напримѣръ, по мнѣнію нѣкоторыхъ, Метроонъ и Булейтеріонъ слѣдуетъ искать не на вост., а на южной сторонѣ Агоры. Въ Метроонѣ находилась статуя богини, изваянная Фидіемъ, здѣсь-же хранились народныя постановленія и законы. Близъ Булейтеріона помѣщался Олоосъ, круглое зданіе съ куполомъ, предназначенное для госуд. жертвоприношеній и обѣдовъ, на которые ежедневно собирались пританы. Нѣсколько выше, ближе къ Акрополю, площадь была украшена статуями, преимущественно, главныхъ греческихъ героевъ, такъ называемыхъ эпонимовъ; имена послѣднихъ носили 10 провинцій Аттики. Статуи госуд. мужей Ликурга, Калліаса, Демосѳена, Пиндара, а также Гармодія и Аристогитона (убійцы тиранна) находились тутъ-же; послѣдній

двѣ стояли, быть можетъ, на мѣстѣ церкви св. Аѳанасія, на сѣв. сторонѣ Ареопага. Южнѣ на вост. сторонѣ Ареопага находилась священная область Эвменидъ съ гробницей Эдипа, а также алтарь 12 боговъ, сооруженный, вѣроятно, младшимъ Пизистратомъ. Храмъ Афродиты Пандемосъ находится, какъ показали найденныя въ 1888 г. надписи, на юго-зап. концѣ Акрополя.

На сѣв.-зап. отъ Агоры возвышался холмъ, а на немъ наилучше сохранившійся изъ вѣхъ греческихъ храмовъ знаменитый, такъ называемый, Фезейонъ, слу-

дѣлей, ряда небольшихъ комнатъ для учебныхъ собесѣдованій и библиотеки. На его мѣстѣ впоследствии появилась обширная постройка, такъ называемая, Стоя Адриана, часть сѣверной половины которой уцѣлѣла. Къ югу отъ Стои возвышались приблизительно съ начала нашего лѣтосчисленія ворота Аѳины Археgetиды (остатки сохранились), служившія входомъ на Масличную площадь, выложенную мраморомъ и окруженную колоннадами. На ю.-в. возвышалась хорошо сохранившаяся Башня Вѣтровъ, выстроенная Андроникомъ изъ Кира въ Сиріи въ качествѣ горологіума (ука-

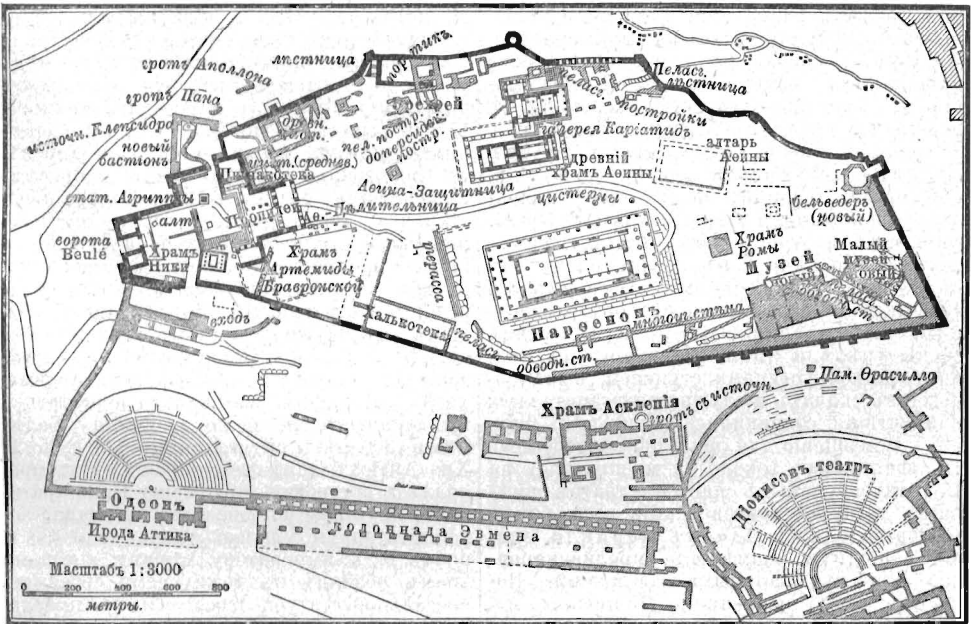

Планъ раскопокъ Аѳинскаго Акрополя.

жившій въ христіанскую эпоху церковью св. Георгія. Въ Фезейонѣ, выстроенномъ въ 465 г. до Р. Х., покоемъ прахъ Фезея, перевезенный въ А. Кимономъ съ острова Скироса. Нѣкоторые приписывали храмъ Ираклу или Ифесту, но въ послѣднее время отказались отъ этого предположенія. Храмъ съ 6×13 колоннами 5,8 м. высоты, изъ пентелійскаго мрамора, выстроенъ въ чисто-дорич. стилѣ и сохранился весь за исключеніемъ небольшой части портика и крыши главной храмины. Изъ скульптурныхъ произведеній школы Фидія, украшавшихъ храмъ, сохранились также цѣнные остатки, главнымъ образомъ, нѣкоторые метопы, изображавшія дѣянія Фезея и Иракла, а также карнизы узкихъ сторонъ храма; окружность храма 31,8×13,8 м., высота 10,3 м. Слѣдующая замѣчательная постройка ка н. в. отъ Агоры это Гимназіонъ Птолемея со статуями Птолемея, либійца Юбы и стойка Хризиппа. Гимназіонъ состоялъ изъ помѣщеній для гимнастическихъ

затѣла времени) около 35 г. до Р. Х.; восемь сторонъ башни были обращены къ главнымъ вѣтрамъ и украшены рельефными, символическими изображеніями послѣднихъ; на верху башни помѣщался тритонъ съ трезубцемъ, поворачивавшимся по вѣтру и замѣнявшимъ флюгеръ; внѣ башни находились солнечные, а внутри ея водяные часы; вода для послѣднихъ была проведена изъ солоноватаго источника Клепсидры на сѣв. склонѣ Акрополя. На сѣв. сторонѣ Акрополя находился Пританейонъ, гдѣ на государ. средства обѣдали иноземные послы, а также госуд. мужи, послужившіе на пользу отечества. Здѣсь помѣщался священный госуд. очагъ, огонь на которомъ постоянно поддерживался; около очага изображенія Весты и Ирены, а вдоль стѣнъ многочисленныя статуи прославленныхъ мужей, полководцевъ и побѣдителей на ристалищахъ. Недалеко отъ Пританейона находились: Анакейонъ (святилище Диоскуровъ) — военный сборный

пунктъ, Аглауріонъ, гдѣ юноши, достигшіе 16 лѣтъ, приносили присягу, святилище Сераписа, сооруженное въ эпоху Птолемея, святилище Эйлейейи и на в. отъ Башни Вѣтровъ гимназія, назыв. Діогенейонъ. Въ окрестностяхъ Пританейона проходила, по всей вѣроятности, улица Триподовъ; направленіе ея показываютъ многочисленныя небольшія церкви, замѣнившія, вѣроятно, древніе храмы, а также памятники Лисикрата въ юго-вост. части Акрополя. Это была одна изъ лучшихъ улицъ въ А.; честолюбивые и соревновавшіе между собой хорегеты сооружали въ память одержанныхъ ихъ лирическими хорами побѣдъ вдоль этой улицы многочисленныя небольшіе храмы изъ мрамора; всевозможныя произведенія искусства также украшали эту улицу. На концѣ улицы Триподовъ, ниже юго-вост. конца Акрополя, въ священной области Діониса, находились 2 храма въ честь этого бога и театръ Діониса, служившій одновременно для народныхъ собраній; на его аренѣ подвизались и пожинали лавры Эсхиль, Софокль, Эврипидъ и Аристофанъ; театръ, расположенный полукругомъ, былъ раскопанъ въ 1862—65 гг.; постройка его начала въ 496 г. при Эсхиль, а оконченъ онъ въ верхнихъ частяхъ лишь около 340 г. Отъ стѣнъ сцены уцѣлѣли лишь основанія; отъ поднимавшихся ступенями ступеней, высѣченныхъ въ скалахъ и служившихъ зрителямъ для сидѣнія, сохранились также лишь нижнія. Помѣщеніе для зрителей раздѣлялось 12 лѣстницами (около 0,7 м. ширины) на 13 клинообразныхъ частей; театръ вмѣщаль до 30,000 зрителей. На вост. близъ театра находился Одеонъ Перикла, зданіе меньшихъ размѣровъ, предназначенное для музыкальныхъ состязаній. Непосредственно окружавшія Діонисіонъ постройки служили удобнымъ мѣстомъ пребыванія для стекавшей публики и, главнымъ образомъ, для хоровъ, такъ, напримеръ, Стоа Эвмена, галлерея, съ арками и колонадами, простиравшаяся отъ Діонисіона до Одеона Ирода. Послѣдній, красивый, особенно внутри роскошно отдѣланный театръ, выстроенъ между 160 и 170 гг. послѣ Р. X. богатымъ марафонцемъ Иродомъ Аттикомъ въ память своей супруги; значительныя остатки его сохранились въ юго-зап. части Акрополя неподалеку отъ Пропилей. Нѣсколько выше Стои Эвмена, непосредственно у подношья Акрополя, находился храмъ Асклепія (открытъ въ 1876 г. аѳинскимъ археологич. обществомъ) съ двумя источниками. Далѣе къ западу, при входѣ на Акрополь, храмъ Ѳемиды и богини Геи Куротрофосъ; всѣ эти храмы были мѣстомъ служенія богамъ; ихъ основаніе восходитъ къ древнѣйшимъ временамъ исторіи А.

Въ кварталѣ Кидаейнейонъ, одномъ изъ древнѣйшихъ въ А., расположенномъ, вѣроятно, къ югу отъ Акрополя, находились, преимущественно частныя по-

стройки. Ворота на юго-вост. вели къ р. Илиссу, въ Ленейонъ, священную область Діонисія, и къ источнику Каллиррое (Эпнеакруость). Послѣдній истекалъ изъ скалистаго, праваго берега Илисса и былъ единственнымъ, дававшимъ годную для питья воду, но, несмотря на это, паходился, однако, внѣ городской стѣны. На с. отъ Каллиррое, внутри города стоялъ Олимпіонъ, послѣ эфесскаго самый большой греческій храмъ олимпійскаго Зевса. Въ настоящее время отъ него уцѣлѣло основаніе изъ каменныхъ плитъ, 668 м. въ окружности, а на немъ группа 13 колоссальныхъ колоннъ съ архитравами; немного далѣе на з. еще 2 отдѣльныя колонны. третью разрушилъ въ октябрѣ 1852 г. страшный орканъ, причинившій не мало бѣдъ также и Эрехтейону; всѣ эти колонны коринтскаго стиля, изъ пароскаго мрамора, 17,2 м. высоты и почти 2 м. въ поперечникѣ, притомъ самыя большія въ Европѣ. По положенію колоннъ былъ набросанъ планъ храма; онъ былъ 116 м. длины, представлялъ Диптеросъ Декастисосъ коринтскаго стиля съ тремя рядами колоннъ вдоль передняго (Пронаосъ) и задняго фасадовъ. Храмъ относился къ числу древнѣйшихъ святищъ А., ибо уже при Девкалионѣ онъ служилъ мѣстомъ служенія Зевсу. По порученію Пизистратидовъ, 4 архитектора: Антистатъ, Калэсхросъ, Алтимахидъ и Пориносъ начали его перестройку въ дорич. стилѣ, но не окончили. Болѣе чѣмъ 300 лѣтъ спустя, около 174 г. до Р. Хр., Антиохъ Эпифанъ сирійскій сталъ продолжать постройку по проекту Пизистратидовъ, но также не довелъ ее до конца; закончить зданіе удалось лишь около 130 г. послѣ Р. X. императору Адриану, которому храмъ обязанъ въ тоже время своей колоссальной статуей Зевса. Стѣна, съ большимъ числомъ статуй, имѣла 4 стадіи (740 м.) длины и окружала, кромѣ храма Кроноса и Реи, еще священное поле Геи олимпійской.

На сѣв.-вост. отсюда находились Нрвья А., занимавшія юго-вост. часть города; императоръ Адрианъ, стремясь поднять греческое искусство, украсилъ Новья А. роскошными постройками (почему онъ назывались также городомъ Адриана). Такъ, при немъ были построены: Ирайонъ, Пантеонъ, храмъ панэллинскаго Зевса, затѣмъ Стоа изъ фригійскаго и Гимназіонъ съ колоннами изъ нумидійскаго мрамора. Ворота Адриана въ коринтскомъ стилѣ и теперь еще стоятъ въ направленіи съ ю.-з. на с.-в., у сѣв.-зап. конца стѣны, окружающей Олимпейонъ. Недалекъ отъ послѣдняго, нѣсколько южнѣе находились 2 святилища Аполлона: Дельфиніонъ и Пиѳейонъ; послѣдній (вѣроятно уже внѣ городской стѣны, но еще по эту сторону Илисса), построенный Пизистратидами, представлялъ лишь Теменосъ (священный участокъ) со статуей Аполлона; Дельфиніонъ былъ храмъ; часть его была огорожена рѣшеткой и служила мѣстомъ суда надъ убій-

цами, преступленіе которыхъ было доказано, но оправдывалось обстоятельствами. Отъ Каллиррое, вверху по теченію Иллісса, находилась мѣстность, называвшаяся „Кепой“ или „сады“, гдѣ находилось святилище Афродиты Ураніи. По другую сторону Иллісса — предмѣстье Агрэ съ двумя храмами Димитры и Коре, и Триптолема, гдѣ праздновались малыя мистеріи. Далѣе здѣсь стоялъ, вѣроятно на ю.-з. отъ храма Димитры, храмъ Артемиды Эвклеи, сооруженный въ память войнъ съ персами; на с.-в. помѣщался Панаѳипейскій Стадіонъ; впадинъ его видна еще до сихъ поръ. Стадіонъ, сооруженный ораторомъ Ликургомъ, великолѣпно украшенъ былъ Геродомъ изъ Аттики; могла послѣдняя находится здѣсь-же. На сѣв.-вост. высотахъ расположились храмъ Тихи и храмъ Артемиды Агротеры. Восточныя Діохаровы ворота вели въ Гимназіонъ Ликеѳонъ, гдѣ обыкновенно училъ Аристотель; у подошвы Ликабетты находился Гимназіонъ Кинозаргестъ, сборный пунктъ циниковъ.

На мѣстѣ древнѣйшихъ городскихъ стѣнъ въ 479 г. до Р. Хр. по совѣту Ѳемистокла была выстроена вокругъ города стѣна 60 стадій (9780 м.) въ окружности; она шла сначала на зап., какъ ясно показываютъ слѣды ея, черезъ Музейонъ и Пниксъ до нынѣшней капеллы Хагіа Триада; отъ Музейона опускалась на югъ почти въ вост. направленіи вплоть до незначительныхъ высотъ на правомъ берегу Иллісса и тянулась затѣмъ параллельно послѣднему въ сѣв.-вост. направленіи. Въ послѣднее время съ сравнительной точностью установлено ея направленіе на с. и сѣв.-вост., гдѣ находятся современныя А., причемъ извѣстны также мѣста б. воротъ въ этой части стѣны. Другая стѣна была сооружена при императорѣ Валеріанѣ; городъ тѣмъ временемъ сдѣлался меньше, число жит. также, а посему эта вторая стѣна была, вѣроятно, меньшихъ размѣровъ, чѣмъ Ѳемистоклова. При Юстиніанѣ, была возстановлена также и послѣдняя. Юго-вост. часть стѣны, окружавшей А., на Музейонѣ и Пниксѣ была соединена съ гаванями тремя продольными стѣнами, изъ нихъ Фалернская имѣла 6 км., а двѣ другія такъ называемыя „длинные стѣны“, ведущія къ Пирею, имѣли каждая по 7 км. длины. Фалернская и сѣверная длинная стѣна построены раньше, вслѣдъ за окончаніемъ колоссальныхъ укрѣпленій Пирея въ 452 г. до Р. Х. Постройку средней стѣны предложилъ Периклъ; начата она, однако, лишь въ 448 г. Стѣны эти имѣли назначеніемъ воспрепятствовать разобщенію города съ моремъ и гаванями въ случаѣ осады. Пространство между стѣнами въ эпоху расцвѣта А. было довольно густо заселено, а въ военное время служило также убжищемъ для поселенъ; такъ было, напр., въ началѣ пелопоннесской войны. Фалернская стѣна пришла въ упадокъ уже въ концѣ пело-

поннесской войны; обѣ другія были разрушены лакедемонянами при взятіи ими А. Кононъ возстановилъ лишь обѣ длинныя стѣны, и съ тѣхъ поръ рѣчь идетъ только обѣ этихъ двухъ стѣнахъ.

А., включая сюда Пирей и Мунихію, насчитывали болѣе 10,000 домовъ и въ эпоху расцвѣта 21,000 свободныхъ гражданъ, что позволяетъ считать число жит. равнымъ болѣе чѣмъ 200,000 чел. Въ прежнее время частныя, болѣею частью невзрачныя и жалкія постройки (см. *древне-греческія жилища*) были либо глинобитныя, либо, какъ часть городской стѣны, строились изъ необожженныхъ, на солнцѣ просушенныхъ кирпичей. Въ то время, какъ жители, при оруженіи своихъ жилищъ, не дѣлали никакихъ крупныхъ затратъ, государство возводило великолѣпныя, удивленія достойныя храмы и другія зданія. Впослѣдствіи, при Демосенѣ, было какъ разъ наоборотъ. Обширная система античныхъ, подземныхъ водопроводовъ, снабжавшихъ бѣдный источниками городъ водою, раскопана лишь совсѣмъ недавно.

Современныя Аѳины располагаются къ сѣв. отъ скалы Акрополя, полукругомъ, центромъ котораго является эта скала. Съ 1835 г. гл. г. греческаго королевства; возстановленіе города начато при королѣ Оттонѣ, по плану баварскаго архитектора Кленце. Уличная жизнь въ А. носитъ скорѣе европейскій, чѣмъ восточный характеръ. Улица Эрмія, идущая на вост. и на западъ отъ королевскаго дворца къ вокзалу, дѣлитъ городъ на 2 неравныя части. Эолова улица пересѣкаетъ предыдущую подъ прямымъ угломъ и простирается на югъ до Башни Вѣтровъ (см. выше). Фалеронъ соединенъ съ А. паровымъ трамваемъ; желѣзныя дороги ведутъ въ Пирей, Лауріонъ и черезъ Коринѣ въ Пелопоннесъ. Въ А. имѣются 20 общественныхъ колодезь, кромѣ того общественныя, а также многія частныя зданія снабжаются водою, проведенною изъ источниковъ у подошвы Гиметта и Пентеликона. Что касается церквей, то преобладаютъ, конечно, церкви православно-греческія; упомянуть слѣдуетъ большой и малый кафедральные соборы; послѣдній построенъ въ XIII стол. княземъ Отто де Ларошемъ, причемъ цѣликомъ изъ античныхъ обломковъ. Замѣчательныя общественныя зданія: академія наукъ, университетъ съ новой бібліотекой, политехникумъ съ коллекціей микенскихъ древностей, собранныхъ Шлиманомъ, а также другими коллекціями (египетскія древности, терракота, бронза, вазы), неоконченный еще центральный музей съ интересными коллекціями древностей, обсерваторія, королевскій дворецъ въ вост. части города, выстроенный въ 1834—38 гг. Населеніе А. состояло въ 1821 г. въ началѣ греческаго возстанія изъ 10,000 христіанъ и 1500 турокъ; къ 1832 г. убавилось до 1500 христіанъ и 300 турокъ; въ 1842 г. число жит. было 21,698 чел.; по по-

вѣйшимъ даннымъ въ 1896 г. 111,486 чел., за послѣдніе 18 лѣтъ населеніе почти удвоилось; ростъ населенія окажется еще значительнѣе, если считать близъ лежащій портъ Пирей какъ часть А. (въ 1896 г. число жител. въ Пирей было 42,169 чел.).

Болѣе древняя часть г. вокругъ площади населена туземными греками, занимающимися ремеслами, торговлей, а также отдачей въ наемъ квартиру. Пришлые жители, дворъ, чиновники, иностранные министры живутъ больше въ новыхъ улицахъ въ сѣв.-восточн. части города. Здѣсь все на европейскій ладъ; элегантно одѣтая и гуляющая публика изъясняется на всѣхъ европейскихъ языкахъ. А. являются центромъ политической, научной и финансовой жизни страны, но по промышленности и торговлѣ стоятъ позади своего порта Пирей. Изъ научныхъ и тому подобныхъ учреждений въ А. имѣются: университетъ (открытъ въ 1837 г., болѣе 2000 студент., преимущественно юристовъ и медиковъ), политехникумъ, 1 нѣм., 1 фр., 1 англ. и 1 американск. археологическіе институты, обсерваторія (на ю.-з., на холмѣ Нимфъ), ботанической садъ, анатомическо-патологическій музей, естественно-историческій музей, пумизматическій, библіотека, археологическое общество, филологическое общество „Парнасъ“ и т. д. А. управляются префектомъ (номархосъ), непосредственно зависящимъ отъ министерства внутреннихъ дѣлъ. Городскія дѣла вѣдаетъ бургомистръ (димархосъ), сообща съ нѣсколькими помощниками и городской думой, всѣ члены которой избираются обществомъ (демосъ). А. служатъ мѣсто-пребываніемъ греческаго митрополита.

**Исторія.** Населенная въ древнѣйшія времена пеласгами, Аттика уже рано стала заселяться колонистами изъ-за моря, сначала финикіянами, затѣмъ малоазійскими племенами — дарданцами, карійцами и лелегами, впоследствии іонійцами съ о—ва Ывбеи, принесшими въ страну, вмѣстѣ съ зачатками высшей культуры, и свои религіозныя вѣрованія. Объединеніе 12 городскихъ общинъ Аттики въ одно аѳинское государство съ гл. гор. А. преданіе приписываетъ Ѳезею. Во время, такъ наз. переселенія дорянъ, въ А. искали убѣжище многочисл. знатные роды изъ Мессеніи, Арголіды, Эгины; Меланѣй, изъ мессенскаго рода Нестора Нелидовъ, сдѣлался даже аѳинскимъ царемъ, но послѣ смерти его сына Кодра (1068) царская власть была перенесена на архонта (см.); съ 683 г., когда установлено было ежегодное избраніе 9 архонтовъ, государств. устройство А. сдѣлалось строго аристократическимъ: только высшее сословіе крупныхъ земледѣльцевъ, евпатриды, распавшееся на фратріи по 30 родовъ въ каждой, имѣли политическія права; сурово эксплуатировавъ задолженность двухъ другихъ сословій, геоморовъ (земледѣльцевъ) и деміурговъ (ремесленниковъ), евпатриды стре-

мились гл. обр. къ завладѣнію ихъ земельными участками. Дашные Дракономъ (620) „писанные кровью“ законы только ухудшили положеніе низшихъ сословій и сдѣлали господство евпатридовъ еще болѣе ненавистнымъ. Попытка Килона установить тиранию (612) не удалась, по все-таки поколебала положеніе евпатридовъ; убійство его приверженцевъ, искавшихъ убѣжища у алтарей („Килоново святотатство“), имѣло послѣдствіемъ изгнаніе самаго могущественнаго рода — Алкмеонидовъ, а потеря Саламина въ войнѣ съ Мегаридой и чума увеличили народное недовольство. Примирителемъ сословій явился Солопъ, пріобрѣтшій популярность возвращеніемъ Саламина (604) и въ 594 г. избранный архонтомъ. Солопъ установилъ тимократію — зависимость политич. правъ гражданъ отъ имущественнаго ценза, отбываемыхъ ими повинностей и налоговъ. Граждане перваго изъ 4 классовъ народа, пентакозиомедимны, съ ежегоднымъ доходомъ въ 500 мѣръ хлѣба или соответств. количества вина или масла, имѣли исключительное право на архонтатъ, а право на другія должности и участіе въ высшемъ правительственномъ совѣтѣ изъ 400 членовъ (Bule) дѣлили съ гражданами втораго класса, съ доходомъ въ 300—500 мѣръ (гипей) и въ 150—300 мѣръ (зевгиты); четвертый классъ, ееты, были свободны отъ налоговъ и отбывали службу только легко вооруженными, вполнѣдствіи въ качествѣ матросовъ. Обязанные отчетностью народному собранію представители четырехъ филъ, пританы смѣнялись четыре раза въ году; столько же разъ собиралось народное собраніе (Ekklesia) изъ всѣхъ гражданъ, рѣшавшее законодательные и наиболѣе сложныя политическіе вопросы и избиравшее должностныхъ лицъ. Высшую (уголовную) юрисдикцію и цензуру правъ и государственныхъ дѣлъ имѣлъ состоявшій изъ бывшихъ архонтовъ ареопагъ, а менѣе важныя споры рѣшала илѣя (Нелія) изъ 5000 ежегодно опредѣлявшихся по жребію членовъ. Въѣ классовъ стояли метеки (иностранцы) и многочисл. рабы; въ цвѣтущій періодъ своей исторіи Аттика имѣла до 500 т. жителей. Солонъ отмѣнилъ также отдачу въ рабство за долги и уменьшилъ ипотечныя долги на 27%.  
Начавшейся вскорѣ партійной борьбой между крупными землевладѣльцами, торговымъ классомъ и крестьянами Пизистратъ воспользовался для установленія тиранин (541—527); онъ, впрочемъ, сохранилъ форму Солонова законодательства, восстановилъ порядокъ и значительно содѣйствовалъ развитію торговли и просвѣщенія въ А. Преемниками Пизистрата были его сыновья Гипиархъ, убитый 514 г. Гармодіемъ и Аристоклитомъ, и Гиппій, возбудившій своей жестокостью ненависть народа и въ 510 г. изгнанный, при помощи спартанцевъ, Алкмеонидами, одинъ

изъ которыхъ, Клисеопъ, преобразовалъ государст. устройство на демократическихъ началахъ. Народъ, вмѣстѣ съ метеками, онъ раздѣлялъ, вмѣсто прежнихъ четырехъ, на десять филъ, изъ которыхъ каждая распадалась на 100, вполнѣдствіи 174 административно-территориальныхъ округа (демы), имѣя въ виду этимъ раздѣленіемъ освободить низшіе классы отъ вліянія крупныхъ землевладѣльцевъ. Между кандидатами на должности, въ отношеніи которыхъ граждане первыхъ трехъ классовъ сохранили свои привилегіи, долженъ былъ рѣшать жребій; граждане, опасные для государства, напр., своимъ вліятельнымъ положеніемъ, могли подвергаться изгнанію посредствомъ голосованія на черенкахъ (остракизмъ). Попытка спартанскаго царя Клеомена изгнать Клисеопа и установить господство аристократіи въ лицѣ Исагора кончилась казнью послѣдняго; столь-же неудаченъ былъ и походъ противъ А. пелопоннскихъ городовъ (507); вторженіе въ Атику вѣотійцевъ и халкидянъ закончилось покореніемъ аѳинянами части Вѣотіи и заселеніемъ Халкиды 4000 аѳинскихъ колонистовъ, а морская война съ Эгиной заставила А. значительно усилить свой флотъ. Рядомъ съ Спартой А. сдѣлались могущественнѣйшимъ изъ греческихъ государствъ.

**Расцвѣтъ аѳинской республики.** Воодушевленные своими успѣхами, аѳиняне въ 500 г. послали въ М. Азію 20 кораблей на помощь возставшимъ противъ персовъ іонянамъ и, послѣ подавленія возстанія, отвергнувъ требованіе Дарія о признаніи его гегемоніи въ Греціи, почти исключительно собственными силами разбили, подъ предводительствомъ Мильтіада, огромное персидское войско въ битвѣ при Мараѳонѣ (490). Въ виду неизбѣжно предстоявшаго продолженія борьбы съ персами, аѳиняне, по настояніюThemistocles, дѣятельно занялись усиленіемъ своего флота, подвергнувъ остракизму воспротивившагося этому Аристиды (см.), и въ 480 г., при вторженіи Ксеркса въ Грецію, опять явились наиб. энергичными и самоотверженными защитниками общаго отечества; дважды предоставивъ свой городъ разрушенію персами и не останавливаясь передъ медлительностью ревнивой къ ихъ успѣхамъ Спарты, они были главными виновниками побѣдъ при Саламинѣ, Платеѣ и Микалѣ, спасшихъ отъ варваровъ свободу Греціи. Старанія спартацевъ воспрепятствовать развитію аѳинскаго могущества были напрасны, благодаря, между прочимъ, благодарной политикѣ Themistocles, и, послѣ отозванія спартанскаго военачальника Павзанія отъ малоазійскаго флота, А. стали во главѣ морскихъ государствъ, достигнувъ, такъ обр., гегемоніи на морѣ. Въ 476 г. Аристидъ учредилъ союзъ морскихъ государствъ для совместной борьбы съ персами, въ которой менѣе значительныя государства скоро стали участвовать толь-

ко денежными взносами, не поставляя кораблей и войска, а сдѣлавшіе попытку отпасть отъ союза о—ва Наксось и Эазось вынуждены были покориться (466 и 463). Аѳиняне изъ союзниковъ превратились, такъ обр., въ начальниковъ, свободно распоряжавшихся кассой союза, перенесенной въ 460 г. съ о—ва Делоса въ А., и дѣятельно и успѣшно продолжали борьбу съ персами. По настоянію Кимона, послѣ смерти Аристиды (468), въ качествѣ главы консервативной партіи содѣйствовавшего сохраненію существующаго государственнаго устройства и одержавшаго 465 г. двойную побѣду надъ персидскимъ войскомъ и флотомъ у р. Евримедонта, аѳиняне заключили союзъ съ спартацами для борьбы съ общимъ врагомъ; но, послѣ отказа Спарты во время третьей мессенской войны принять присланный А. вспомогательный корпусъ, аѳиняне отказались отъ этого союза и заключили новый съ враждебнымъ Спартой Аргосомъ, къ которому вскорѣ присоединились Фессалія и Мегарида. Въ 458 г. заключившія союзъ морскія государства Пелопоннеза, Коринѣ, Епидавръ и Эгина начали противъ А. войну, закончившуюся тѣмъ, что Вѣотія, въ городахъ которой было введено демократическое устройство, Фокида и восточныя (оцунтискія) Локры присоединились къ аѳинскому союзу. Была также покорена Эгина, 455 г. господство А. нашло точку опоры и у Коринтскаго залива, послѣ колонизаціи мессенянами Навпакта, затѣмъ и ахеяне присоединились къ союзу, обнищавшему уже значит. часть континента Греціи и въ 454 г. признанному и Спартой, во время 4-лѣтняго перемирія, заключеннаго при посредничествѣ вернувагося изъ изгнанія Кимона. Посланный аѳинянами въ Египетъ на помощь возставшему Ивару флотъ былъ разбитъ Мегабизомъ (456), послѣ чего Кимонъ въ 449 г. отправилъ съ флотомъ къ Кипру; уже послѣ смерти Кимона аѳиняне одержали надъ персами побѣду при гор. Саламинѣ, и наступившее затѣмъ затишье въ борьбѣ грековъ съ Персией значительно содѣйствовало спокойному развитію торговли въ греческихъ моряхъ.

Послѣ смерти Кимона самымъ вліятельнымъ государств. челоѳкомъ въ А. сдѣлался Периклъ, стремившійся къ возможно полному развитію дѣятельныхъ силъ всего народа посредствомъ широкаго развитія демократическихъ учреждений. Уже 460 г. закономъ Эфиалта ареопагъ былъ лишенъ своихъ прежде обширныхъ полномочій; судебная власть перешла къ иліѣмъ; внесенъ надзоръ въ дѣлахъ законодательства — вновь учрежденной должностью ежегодно избираемыхъ семи номофилаковъ („стражей закона“); должностныя лица сдѣлались, такъ обр., простымъ орудіемъ народнаго собранія, рѣшавшаго всѣ болѣе важныя дѣла и собиравшагося значительно чаще, чѣмъ до тѣхъ поръ. Уста-

новленіе вознагражденія граждаѣ за ихъ политическ. дѣятельность (Stratiotikon — вознагражденіе воиновъ, Heliastikon — судей, Ekklesiastikon — за участіе въ народн. собраніи) сдѣлало возможнымъ и для бѣднѣйшихъ гражданъ участіе въ управленіи страной. Пользуясь огромнымъ вліяніемъ на народъ (демосъ), Перикль правилъ государствомъ съ почти монархической властью, но не лился дурнымъ инстинктамъ толпы, а воодушевлялъ ее къ работѣ на благо страны, покровительствуя наукѣ и искусству. Завѣдуя финансами и постройками, онъ украсилъ Акрополи выдающимися произведеніями искусства; государств. субсидія (Theotikon) сдѣлала доступнымъ и для бѣдныхъ гражданъ посѣщеніе театра, достигшаго къ этому времени высшаго расцвѣта, благодаря дѣятельности Эсхила, Софокла, Кратеса и Кратина; философія и ораторское искусство процвѣтали, и знаменитѣйшіе ученые и художники Греціи переселялись въ А., сдѣлавшіяся первымъ городомъ эллинскаго міра, его духовнымъ центромъ.

Вѣдншее могущество А. въ началѣ эпохи Перикла нѣсколько пало; А. потеряли гегемонію надъ Віотіей, послѣ пораженія Толмида при Коронѣѣ (447), Евбеей и Мегаридой (445), по миру съ Спартой А. отказались отъ гегемоніи на сушѣ. Убѣжденный въ неизбежности войны за господство надъ всей Элладой, Перикль стремился къ увеличенію морскихъ силъ страны; отпавшіе отъ союза Евбея и Мегарида, а также Самось и Визаптія (440) были строго наказаны; основывались колоніи, какъ Оуріи и Амфиполисъ, колонисты изъ Аттики населяли Наксось, Херсонесъ и берега Чернаго моря; число городовъ, платившихъ дань А., дошло до 300. Ежегодныя платежи морскихъ союзныхъ городовъ достигали 600 талантовъ (ок. 1.100.000 руб., въ случаѣ нужды эта сумма могла быть удвоена), къ которому прибавлялись еще приносившія большой доходъ, вслѣдствіе значит. развитія торговли, пошлины, разработка золотыхъ и серебрян. рудниковъ, именно на еракійскомъ берегу, и проч., такъ что общій доходъ государства доходилъ до 2000 талантовъ (4 милл. рубл.); флотъ составляли 300 тріеръ, войско доходило до 30 т. чел. (13 т. гоплитовъ, 16 т. запаса). Съ такими силами А. могли, съ надеждой на успѣхъ, вступить въ рѣшительную борьбу со Спартой (Пелопоннесская война 431—404 г.) изъ-за гегемоніи надъ всей Элладой.

Появленіе чумы и смерть Перикла (429) послужили поворотнымъ пунктомъ въ судьбахъ А. Руководимый честолюбивыми и лишенными моральныхъ принциповъ демагогами, какъ Клеонъ, народъ сталъ обнаруживать гибельныя для государства свойства — непомѣрное высокомеріе, склонность къ партийнымъ раздорамъ и чрезвычайную суровость въ отношеніи къ подчиненнымъ. Послѣ смерти Клеона, побуж-

давшаго народъ къ продолженію войны, Никию удалось 421 г. провести миръ съ Спартой, давшей А. возможность собрать свои силы для продолженія борьбы, но честолюбіе Алкивиада вовлекло легко увлекающійся народъ въ новое смѣлое предприятие — походъ въ Сицилію (415—413), закончившійся гибелью сильнаго флота и большого войска. Изгнанный Алкивиадъ перешелъ на сторону спартацевъ, занятіе которыми Деклеи (413) заставило аѳиняшъ удалиться за стѣны города и отрѣзало ихъ отъ сообщенія съ Евбеей; сооруженіе спартанскаго флота, съ помощью персовъ, побудило многія государства къ отпаденію отъ союза; тайныя политич. общества (гетеріи) поддерживали внутреннюю борьбу партій. Въ 411 г. предводителямъ стремившихся къ олигархіи партій удалось даже приостановить на время дѣйствіе Солонова законодательства; вернувшійся Алкивиадъ ничего не могъ сдѣлать и вновь подвергся изгнанію, и послѣ уничтоженія аѳинскаго флота при Эгоспотамъ (405) А. безъ борьбы сдались спартацамъ 404 г. Крѣпостныя стѣны Пирея и стѣны города были срыты, военный флотъ выданъ Спартѣ, морской союзъ прекращенъ, и могуществу А., признавшихъ военную гегемонію Спарты, былъ положенъ конецъ.

**Паденіе города.** Спартацы установили въ А. олигархическое правленіе такъ наз. тридцати тиранновъ, съ Тераменомъ и Критіемъ во главѣ, ознаменовавшихъ свое управление казнями и ссылками лучшихъ гражданъ; 403 г. бѣжавшіе граждане, подъ предводительствомъ Фразибула, низвергли олигарховъ, и при архонтѣ Евклидѣ было восстановлено умѣренно-демократическое устройство, съ возвращеніемъ ареопагу его прежнихъ функцій высшаго надзора въ государств. дѣлахъ; возвращеніе къ старымъ порядкамъ, реакція, жертвой которой палъ, между прочимъ, Сократъ (399), должна была служить средствомъ восстановленія и старыхъ доблестей, при чемъ упускалось изъ виду, что духъ самоотверженной преданности государству, единодушія и т. п., составлявшіе силу стараго порядка, не поддаются регулированію законодательными мѣрами. Народъ сталъ другимъ и стремился гл. обр. къ бездѣятельной жизни на счетъ государства, чему служили государств. оплаты политич. функцій, театральныя деньги, а также плата наемнымъ воинамъ. Во вѣдншихъ отношеніяхъ А. воспользовались борьбой Спарты съ ея союзниками для освобожденія отъ спартанскаго господства. Въ Коринѣской войнѣ А. присоединились къ Фивамъ и Коринѣу, а послѣ уничтоженія спартанскаго флота при Книдѣ (394), Кононъ восстановилъ крѣпость Пирея и соединившія его съ городомъ стѣны; по Анталкидову миру (387) А. получилъ Лемносъ, Скиросъ и Имбросъ. Во время войны 379 г. между Фивами и Спартой, аѳиняне восстановили свое господство на морѣ побѣдами надъ

спартапцами при Накосѣ (376) и Левкасѣ (375); до 70 городовъ и острововъ заключили съ А. новый морской союзъ, но огромные расходы на наемныя войска заставляли А. угнетать союзниковъ поборами, наиб. могущественные союзники отпали, и въ Союзнической войнѣ (357—355) А. безуспѣшно истощили свои силы; большинство союзниковъ отпали, союзъ обнималъ только Евбею и нѣсколько незначительн. о—вовъ, съ доходомъ въ 45 талантовъ.

Когда Филиппъ Македонскій сталъ вмѣшиваться въ греческія дѣла, А. то склопались къ рѣшительному отпору, то заключали съ нимъ мирные договоры, и Филиппъ, пользуясь этой нерѣшительностью, постепенно утвердился въ Средней Греціи. Союзъ 338 г. А. съ Фивами для вооруженной борьбы явился уже слишкомъ запоздавшимъ, и выказанная аѳинянами храбрость въ сраженіи при Херонеѣ не спасла ихъ отъ пораженія. Послѣ смерти Филиппа (336) и распространившихся слуховъ о смерти Александра (335), руководимыя Демосееномъ А. вмѣстѣ съ Фивами стали во главѣ возстанія противъ македонскаго владычества, закончившагося пораженіемъ грековъ. Вначалѣ Александръ, подобно Филиппу, пощадилъ А. изъ уваженія къ прошлому города, но послѣ подавленія новаго возстанія (ламическая война) А. 322 г. были заняты македонскимъ гарнизономъ; установленное олигархическое правленіе, съ Димодомъ и Фокиономъ во главѣ, было послѣ смерти Антипатра (318) и казни Фокиона замѣнено демократическимъ, пока 317 г. Кассандръ передалъ управление Димитрію Фалерійскому, много сдѣлавшему для процвѣтанія города; но аѳиняне видѣли въ немъ навязаннаго извнѣ управителя и 307 г. призвали противъ него на помощь Димитрія Полиоркета, передъ которымъ, однако, послѣ пораженія при Ипсѣ (301) заперли ворота города, взятаго имъ 298 г.; 287 г. войска Димитрія были изгнаны при помощи эпирскаго царя Пира, но во время хремонидейскихъ войнъ Антигонъ Гонать подчинилъ А. Македоніи 229 г. А. присоединились къ Ахейскому союзу, въ борьбѣ македонянъ съ римлянами стояли на сторонѣ послѣднихъ, за что получили, кромѣ свободы, отъ македонскаго владычества Лемносъ, Имбросъ и Паросъ.

Послѣ покоренія всей Греціи римлянами А. хотя и были подчинены намѣстнику Македоніи, но сохранили внутреннюю самостоятельность; предпочтеніе римлянами аристократическаго правленія воцарилось въ расширеніи функцій ареопага и перенесеніи первому стратегу правъ какъ-бы регента города. Какъ центръ эллинской образованности А. и при господствѣ римлянъ продолжали играть выдающуюся роль, а аѳинскія философскія и риторскія школы по прежнему пользовались большой популярностью. Во время войны 88 г. Митридата съ Римомъ аѳиняне приняли сторону Митридата, что вызвало взятіе А.

Суллою (87), уничтожившимъ укрѣпленія города и предавшимъ его разграбленію; во время междоусобныхъ войнъ А. опять принялъ участіе въ борьбѣ, сначала на сторонѣ Помпея, затѣмъ Брута и Кассія и, наконецъ, Антонія. Цезарь, однако, пощадилъ городъ, а Августъ ограничился отнятіемъ Эретрии и Эгины. Новый расцвѣтъ города наступилъ при имп. Адрианѣ, украсившемъ А. постройками и объединившемъ учебныя заведенія въ одинъ университетъ: риторъ Иродъ Атикъ выстроилъ, между прочимъ, Одеонъ; 267 г. А. были взяты готами, изгнанными затѣмъ Дексиппомъ, а 495 г. Аларихомъ. Съ паденіемъ язычества падало и духовное значеніе А., совершенно исчезнувшихъ со страницъ исторіи послѣ закрытія ихъ университета имп. Юстиніаномъ въ 529 г.

Во время переселенія народовъ въ Атику вторглись варварскія орды, — въ значительномъ числѣ осѣли здѣсь албанцы. Городъ все болѣе пустѣлъ, и названіе А. появляется вновь лишь въ XIII ст., ко времени латинской имперіи, когда бургундскій рыцарь Оттонъ де ла Рошъ основалъ герцогство А., 1326 г. перешедшее къ королевству Сициліи и 1386 г. къ флорентійцу Неріо Аччайоли (Acciajuoli). Герцогство, обнимавшее Атику и Вiotіо, находилось подъ протекторатомъ Венеціи, затѣмъ Турціи, къ которой присоединено при Магометѣ II (1460). Въ войнѣ султана съ Венеціей, въ рукахъ которой герцогство оставалось до 1688 г., упавшая во время осады города Моросини бомба разрушила пареоню. На устройство стѣны вокругъ города для защиты отъ албанцевъ (1722), какъ и для укрѣпленія Акрополя были употреблены много цѣнныхъ зданій и памятниковъ древности. Сохранились, однако, описанія и снимки А. до этого разрушенія. Значит. часть скульптуръ пареона лордъ Elgin 1801—1803 г. перевезъ въ Лондонъ. Къ началу XIX в. (Atinia, Atine, также Letine) имѣли до 10 т. жит. 1822 г. возставшіе греки овладѣли Акрополемъ; во время осады Решида-пашею 1826 г. городъ былъ совершенно разрушенъ, греки капитулировали (5 іюня 1827 г.), и лишь 1829 г. жители стали возвращаться въ городъ 25 окт. 1833 г. король Оттонъ перенесъ свою резиденцію изъ Навплии въ А., постепенно, въ качествѣ столицы молодого государства, принявшаго видъ современнаго города.

**Аѳины**, по произн. Эгсинсъ (Athens), нѣсколько небольшихъ городовъ въ Соедин. Шт. Сѣверн. Америки: 1) въ штатѣ Огайо имѣлъ въ 1890 г. съ окрестн. 5015 жит.; 2) въ шт. Пенсильваніи имѣлъ съ окрест. 8020 ж.; 3) въ шт. Теннеси 3065 жит.; 4) наибольш. извѣстн. пользуется г. А. въ шт. Георгіи съ старѣйшимъ, основан. еще въ 1795 г. университетомъ и сельско-хозяйственнымъ институтомъ; значительная торговля хлопкомъ; число жителей 8639 ч. (1890 г.).

**Аѳонъ**, зап. европ. Атосъ, (Athos), вогреческій Хагіонъ-Оросъ, турецкій Аинеросъ, восточный изъ трехъ выступовъ полуострова Халкидики въ Эгейскомъ морѣ, гѣрный массивъ до 50 км. дл., 5—10 км. шир., соединенный съ материкомъ низкимъ и узкимъ перешейкомъ. Высшая точка его гора А. достигаетъ 1935 м. Роскошный лиственный лѣсъ изъ прекраснѣйшихъ и разнообразнѣйшихъ древесныхъ породъ, смѣшанныхъ съ виноградниками, маслинными и плодовыми насаждениями, покрываетъ полуостровъ, окаймленный мелкими заливами и островами скаль, прорѣзанный ущельями и долинами. Въ древней исторіи А. извѣстенъ, главнымъ образомъ, гибелью 492 г. до Р. Хр. занесеннаго сюда бурями персидскаго флота, подъ предводительствомъ Мардонія. Чтобы предотвратить подобное несчастье на будущее время, Ксерксъ еще до своего похода на грековъ 483 г. велѣлъ прорыть каналъ черезъ перешеекъ, соединяющій полуостровъ съ твердой землей. Слѣды этого сооружения видны и до настоящаго времени. Теперь А. замѣчательнъ, какъ своеобразная монашеская республика, обнимающ. 21 больш. монастырь, 11 скитовъ, 250 келій и 150 большихъ поселеній. Каждая изъ націй, принадлежащихъ къ православной восточной церкви, имѣетъ въ своемъ исключительномъ владѣніи одинъ или нѣсколько монастырей, посѣщаемыхъ ежегодно паломниками изъ Россіи, Сербіи, Болгаріи, Греціи и Малой Азіи. Монахи, собирающіеся сюда, принадлежать къ различнымъ национальностямъ, но преимущественно — греки и русские. Живутъ они по уставу св. Василія Великаго въ полномъ отреченіи отъ міра. Привилегіями своими они обязаны Мураду II, послѣ добровольнаго подчиненія ему еще до взятія Константинополя. Согласно этимъ привилегіямъ ни одинъ мусульманинъ, за исключеніемъ ага-бостанджи, черезъ котораго монахи сносятся съ султаномъ, не имѣетъ право селиться въ священномъ округѣ. Управление духовной республикой, насчитывающей до 6000 монаховъ, принадлежитъ синоду въ Кареѣ, живописно расположенномъ главномъ пунктѣ полуострова, гдѣ живетъ ага-бостанджи. Синодъ состоитъ изъ 20 депутатовъ (по одному изъ каждаго старѣйшаго монастыря) и 4 настоятелей, избираемыхъ ежегодно изъ 4 другихъ монастырей. На обязанности этого синода, собирающагося еженедѣльно, лежитъ наблюденіе за дисциплиной, управление имуществами и доставленіе подати султану. Знаменитѣйшіе монастыри: Лавра (съ двумя церквами) у подошвы горы А., на вершинѣ которой стоитъ часовня Прображенія; Ватопедскій монастырь, затѣмъ св. Діонисія, св. Павла, св. Григорія, Симона-Петра, Русскій (св. Пантелеймона), Кастамонтей, Ксиропотамъ и въ высшей степени живописно расположенный монастырь Зографъ.

Во внутреннемъ устройствѣ и управленіи между монастырями издавна существуетъ большая разница. Одни, собственно общезажительные монастыри (киновии), управляются игуменами, другіе штатные (идіоритмы) имѣютъ республиканскій образъ правленія. Въ первыхъ монахи ведутъ общинную жизнь, во вторыхъ они живутъ по своему личному усмотрѣнію, получая отъ монастыря только хлѣбъ и вино. Образъ жизни на А. вообще отличается строгой воздержанностью, женщины въ область А. совершенно не допускаются. На А. кромѣ монастырей находятся еще скиты и келы, зависящіе отъ монастырей. Скиты состоятъ изъ группъ домиковъ, числомъ около 60, изъ которыхъ въ каждомъ живутъ 4—5 монаховъ, ведущихъ еще болѣе строгую жизнь и выполняющихъ болѣе суровыя религіозныя упражненія, чѣмъ даже въ монастыряхъ. Такъ какъ скиты, равно какъ и монастыри, не владѣютъ никакимъ имуществомъ, обитатели ихъ должны приобрѣтать средства къ жизни различнымъ ручнымъ трудомъ (изготовленіемъ шапокъ для духовенства, распятій, чстоковъ, деревянныхъ ложекъ и т. д., по главнымъ образомъ подавными и приношеніями всего православнаго міра). Научныя занятія на А. не процвѣтаютъ. Хотя въ средніе вѣка А. монастыри были сосредоточіемъ греческой учености и центромъ развитія христіанско-византійскаго искусства, но въ настоящее время значеніе А. монаховъ въ области развитія богословскихъ знаній незначительно. Несравненно важнѣе А. богатѣйшими собраніями рукописн. историческ. матеріаловъ. Число манускриптовъ монастырскихъ бібліотекъ оцѣнивается въ 13,000. Болѣе интересный научн. матеріалъ представляютъ рукописи св. отцовъ и церковныя, но самыми цѣнными являются греческія и славянскія древнія грамоты, принадлежація къ драгоценнѣйшимъ сокровищамъ палеографіи и исторіи.

Исторія А. монастырей. Названіе А. древніе производятъ обыкновенно отъ гиганта Атоса, который въ борьбѣ съ богами перебросилъ сюда Аѳонскую гору изъ Тессалии. Безъ сомнѣнія, еще въ до-христіанскія времена А. былъ святыней для окружающихъ народовъ и жители его существовали приношеніями пилигримовъ. Самая вершина горы, гдѣ нынѣ стоитъ небольшая церковь Успенія Пресвятой Дѣвы Маріи, была увѣнчана колоссальной статуей Зевса Фракійскаго, а въ храмѣ на берегу моря, гдѣ теперь находится монастырь Филофея, совершалось ежегодно большое празднество въ честь всѣхъ А. боговъ, о которомъ мѣстное преданіе сохранилось и до нынѣ. Христіанскіе отшельники появились на А. въ IX ст.; въ 880 г. были выстроены ими здѣсь монастыри, удержавшіе за собою А., какъ свою исключительную собственность, но часто страдавшіе отъ нападенія арабовъ и саракиновъ. Собственно основателемъ монастырской колоніи былъ 968 г.

монахъ Аѳанасій, который построилъ образцовый монастырь — лавру. Византійскій монашескій уставъ, вмѣстѣ съ ручнымъ трудомъ и молитвою, общая трапеза и подчиненіе всѣхъ волѣ одного, создали молодой колоніи прочное положеніе. Затѣмъ при Константиѣ Мономахѣ (1042—54) возникли другіе монастыри (Ксиропотамъ, Ватопедскій) вмѣстѣ съ множествомъ каменныхъ келій, 180 самостоятельныхъ поселеній съ 700 монаховъ. Изъ крытой соломою маленькой центральной лаврской церкви выросъ мало-по-малу великолѣпный храмъ съ монастыремъ, за которымъ тянется торговая улица съ лавками и мастерскими, мощенныя боковыя улицы, дома, часовни, сады — маленькая столица А. Построеніе 21 большого монастыря относится къ періоду 970—1385 гг.; новѣйшія изъ нихъ св. Діонисія. Послѣ паденія греческой имперіи А. сдѣлался новымъ Іерусалимомъ для православныхъ славянъ, румынъ и грековъ; все, чѣмъ владѣютъ монастыри, получено ими изъ славянскихъ земель по Дунаю и Россіи. Россія и съ официальной стороны и путемъ частыхъ паломничествъ находилась въ постоянной связи съ А. еще со времени Антонія Печерскаго, основателя кіевскаго монашества. Съ XI в. мы видимъ цѣлый рядъ русскихъ паломниковъ на Святую Гору, оставившихъ рукописныя сказанія о своихъ путешествіяхъ, впоследствии опубликованныя въ разныхъ изданіяхъ, частью научныхъ, частью предначиненныхъ для распространенія въ народѣ. Таковы сказанія Елифанія (XIV в.),

Зосимы (1420 г.); къ нимъ присоединяются съ XVI вѣка описанія А. нѣкоторыхъ аѳонскихъ монаховъ, отправлявшихся въ Россію за сборомъ пожертвованій (игумена Паисія, Максима Грека, Акакія и др.). Пожертвованія на А. притекали со времени еще Іоанна Грознаго въ громаднхъ размѣрахъ, не подчиняющихся однако сколько-нибудь правильному учету. Относительно въ небольшомъ количествѣ вносятся они самими паломниками на А., преимущественно же собираются странствующими по Россіи А. монахами и высылаются непосредственно по почтѣ, въ видѣ вкладовъ „за упокой души“. Въ послѣднее время сборъ подавій на А. и отсылка таковыхъ изъ Россіи помимо святѣйшаго синода и особо рекоманд. нмъ лицъ въ Россіи запрещены, въ виду обнаруженія синодомъ чрезмѣрныхъ злоупотребленій со стороны недостойной части А. монашества, наводнившаго Россію почтовыми приглашеніями къ пожертвованіямъ по опредѣленной таксѣ, большинство каковыхъ до А. не доходитъ и получаетъ, на самомъ дѣлѣ, неблаговидное употребленіе. Во всякомъ случаѣ, кромѣ преобладающаго участія въ поддержкѣ общаго благосостоянія А., его обителей и монашества, русскія пожертвованія преимущественно поступаютъ въ монастыри Пантелеймона, Хиландарскій, скитъ Андрея Первозваннаго, св. Іліи и Иверскій монастырь съ особенно чтимою иконою Иверской Божіей Матери, не менѣе, если не болѣе почитаемая копія съ которой находится въ Иверской часовнѣ въ Москвѣ.

## Б.

**Б, б,** слав.-кирил. **Б,** глаг. **Ѣ,** вторая буква русск. алфавита, обозначающая звук согласной губной мгновенный звонкій неаспироваанный. Въ большинствѣ языковъ индо-европ. семьи этотъ звукъ весьма распространенъ, но въ индо-европейскомъ праязыкѣ онъ былъ однимъ изъ самыхъ рѣдкихъ. Можно найти всего лишь нѣсколько словъ, заключающихъ этотъ звукъ, который, съ болѣею долею вѣроятія должны быть отнесены къ индо-европейскому праязыку. Такъ, весьма вѣроятно, что въ индо-европ. праязыкѣ рядомъ съ корнемъ  $\rightarrow$ ro (пить) существовалъ его синонимъ  $\rightarrow$ bo, что выводится изъ сопоставленія санскр. pi-ba-mi и лат. bibo. Въ различныхъ индо-европ. языкахъ праязычное **b** выразилось такъ: индо-иран. **b**, слав. **б**, литов. **b**, греч. **β**, лат. **b**, готск. **p**, др.-верх.-нѣм. **f**.

**В** (**В**), музыкальный тонъ, седьмая ступень **h**, пониженная на полутонъ. Въ Италіи, Франціи и т. д. называется *si bémol*. **Bémol** (**b**) (франц.), **b flot** (англ.), бемоль — въ музыкальномъ письмѣ знакъ пониженія: онъ понижаетъ на полтона ноту,

передъ которой стоитъ *Double bémol* (**bb**) (франц.), *double flat* (англ.), дубль-бемоль — знакъ пониженія, понижающій ноту, передъ которой онъ стоитъ, на цѣлый тонъ. **B.** — употребительное сокращеніе въ музыкѣ вмѣсто *Basso*, с. **B.** = *col Basso*, встрѣчается въ партитурахъ въ партіи, напр., виолончели, что означаетъ, что партія виолончели исполняетъ то-же, что партія контрабаса. **C.-B.** — контрабасъ, *Contrabasso*. **B. C.** = *Basso continuo*.

**Ба** (**Bas**), о—въ на сѣв. берегу франц. департамента Финистеръ, въ 2 км. отъ мыса Роскоффъ; площ. 3 кв. км.; защищ. батареей, хорошая гавань, маякъ; 1184 жит. (1891), заним. рыболовствомъ и принадлежащихъ къ еще сохранивш. типу племени кимерійскихъ бретонцевъ.

**Ба** (**Batz**), мѣст. въ франц. департ. Нижн. Луары, округа С-тъ-Назэръ, на полуостр. того же имени (въ доисторич. время былъ о—вомъ), вдающемся въ Атлантическій ок. на сѣв. берегу устья Луары; лежитъ на Орлеанской ж. д.; церковь XV в., развалины болѣе старой готической церкви, значительная добыча морской соли; жит. (1891) 1372.

**Бааде** (Baade), Кнутъ, норв. художникъ, род. 28 мар. 1808 (ю. Норвегія), ум. 24 нояб. 1879 (Мюнхенъ); въ 1827 поступилъ въ копенгаг. академію, но вынужденъ былъ, за бѣдностью, вернуться въ Христіанію и писать портреты (1830); сдѣлавъ эскизы норв. береговъ, уѣхалъ въ Дрезденъ (1836), гдѣ работалъ подъ руководствомъ своего земляка Юг. Христ. Даля; съ 1842 жилъ въ Мюнхенѣ. Специальность Б. — норв. скалистые берега и фіорды при лунномъ освѣщеніи.

**Баадеръ**, 1) Францъ Ксаверъ, род. 27 марта 1765 г. въ Мюнхенѣ, умеръ 23 мая 1841 г. Еще мальчикомъ былъ подверженъ сомнамбулическимъ припадкамъ. Съ 1781 г. изучалъ медицину въ Ингольштадтѣ и въ Вѣнѣ; сталъ врачомъ въ своемъ родномъ городѣ, однако больше влеченія чувствовалъ къ физическимъ наукамъ; наконецъ отдался минералогіи. Послѣ трехлѣтняго пребыванія въ горной академіи въ Фрейбергѣ, гдѣ онъ былъ въ близкихъ сношеніяхъ съ знаменитымъ геологомъ Вернеромъ, и послѣ длинныхъ путешествій по сѣверной Германіи, Шотландіи и Англіи онъ посвятилъ себя горному дѣлу, въ этой отрасли дѣятельности достигъ большого вліянія и былъ зачисленъ членомъ академіи наукъ. Онъ посвятилъ себя естествознанію и религіозной философіи; когда въ 1826 году ландсгутскій университетъ былъ переведенъ въ Мюнхенъ, онъ читалъ въ немъ, какъ частный профессоръ, спекулятивную догматику до своей смерти. Б. отмѣчаетъ какъ конечную цѣль своей спекуляціи объединеніе, согласованіе теологіи и философіи; онъ хочетъ быть христіанскимъ философомъ и беретъ себѣ за образецъ мистика Якова Бѣма, котораго онъ считалъ глубочайшимъ нѣмецкимъ мыслителемъ и ученіе котораго старался согласовать съ натурфилософіей Шеллинга и послѣдователя Бѣма Санимартина.

Ссылаясь на авторитетъ Бѣма, онъ имѣлъ вліяніе на самого Шеллинга, на его позднѣйшую философію. Б. хотѣлъ, по его собственнымъ словамъ, лишь „возбудить къ познанію“ (*fermenta cognitionis*), не стремясь ни къ какой системѣ; и дѣлалъ онъ это въ остроумной, но весьма странной формѣ, такъ что систематики брали его „болтливымъ аферистомъ“, между тѣмъ какъ мистики были недовольны его философской методой, а люди церковнаго направленія — его религіознымъ свободомысліемъ и антипапскимъ направленіемъ. Его рѣчь была такъ кипуча, что Шеллингъ сравнивалъ ее съ „раздачей духовной милостыни“. Однако — же не достигъ славы ни какъ писатель, ни какъ академическій преподаватель, потому что онъ, хотя и былъ блестяще остроумецъ, постоянно повторялся, дальше начала не шель и давалъ свободу своей фантазіи. Человѣческое знаніе, по его ученію, есть лишь участіе въ Божественномъ знаніи и

сознаніе человѣка есть участіе въ сознаніи Бога — *cogitor, ergo cogito et sum*. Ни въ теоретическомъ, ни въ практическомъ отношеніи мы не самодѣятельны, а лишь пассивны, постоянно нуждаясь въ высшей силѣ. Чисто теософически развивающъ Б. свое ученіе о тринности не безъ знанія его ученіе объ обществахъ. Многочисленные его сочиненія; указывающія на его всесторонній умъ и благородный характеръ, большею частью: — письма, лирическія изліянія, критическія статьи, статьи, написанныя по случаю. Его наиболѣе извѣстное сочиненіе — *Fermenta cognitionis*, въ немъ онъ ссылается на Якова Бѣма, какъ на „перваго натуралиста Германіи и всего міра“ и въ полемикѣ противъ существующей системы старается отыскать скрытыя въ ней сѣмена истины. Въ духѣ философской дедукціи религіознаго содержания вѣры онъ опубликовалъ въ 1827 г. свои лекціи въ мюнхенскомъ университетѣ: „О религіозной философіи“. Потомъ слѣдовали „Философскіе трактаты и статьи“ (Мюнст. 1831—32), и его „Лекціи о спекулятивной догматикѣ“ (одна тетрадь, Штутг. 1828; 2—5 тетр. Мюнст. 1830—38) и т. д. Онъ пытался также быть посредникомъ въ вѣроисповѣднѣхъ и церковныхъ спорахъ новѣйшаго времени, что видно изъ его посмертнаго сочиненія „Католицизмъ восточный и западный“. О полномъ собраніи его сочиненій позаботился Францъ Гоффманъ и др. (Лейпц. 1850—60) съ подробнымъ введеніемъ, биографіей и перепиской Б. См. также статьи Гоффмана „Введеніе къ спекулятивному ученію Б.“ (1836); „Вѣкъ“, „Лучи свѣта изъ сочиненій Б.“ (Эрлауг. 1868) и „Главные черты социальн. философіи Б.“ (Юрт. 1837). Извлеченіе изъ сочиненій Б. издалъ Классенъ (Жизнь Б. и теософическія сочиненія, какъ содержаніе христіанской философіи. Штутг. 1886—81).

2) Іозефъ, нѣмецк. инженеръ, род. въ 1763 г., ум. въ 1835 г., образование получилъ въ Гёттингенѣ, извѣстенъ, какъ практикъ инженернаго и горнаго дѣла и какъ одинъ изъ первыхъ въ Германіи желѣзнодорожныхъ инженеровъ, оставилъ послѣ себя нѣсколько сочиненій, которыя цѣнились въ свое время спеціалистами: „Theorie der Saug- und Heberpumpen“ (Байрет. 1797), „Über ein neues System der fortschaffenden Mechanik“ (Мюнх., 1823), „Huskisson und die Eisenbahnen“ (Мюнх., 1830) и др.

**Баальбекъ** („возвышенность на долину“, греческое названіе Геліополиса, „городъ солнца“), нѣкогда одинъ изъ богатѣйшихъ городовъ Сиріи, въ настоящее время имѣетъ 2000 жит.; 1170 м. надъ уровнемъ моря, въ долинѣ Эль-Бекаа (древней Кѣлесиріи) между Ливаномъ и Антиливаномъ; славится сохранившимися еще до настоящаго времени развалинами, изъ которыхъ замѣчательны развалины большого храма, меньшаго такъ назыв. храма солнца и круг-

лаго храма. Въ исторіи развалинъ большого храма отличаютъ три періода: къ 1-му относятся подземныя части зданій, фундаменты; къ 2-му — собственно развалины храма; къ 3-му — постройки арабовъ, обратившихъ старыя каменныя ограды въ крѣпостныя стѣны. Подземная часть зданія (325 м. длины и 97 м. шир.) сдѣлана изъ громадныхъ обтесанныхъ известковыхъ и мраморныхъ глыбъ, изъ которыхъ три колоссальнѣйшихъ размѣровъ — свыше 19 м. длины, 4 м. выш. и около 4 м. ширины; въ ней устроены обширныя сводчатые корридоры въ 97—160 м. длиною, соединяющіе собою цѣлый рядъ комнатъ, къ которымъ ведутъ мраморныя лѣстницы. Въ общемъ эта часть представляетъ изъ себя циклопическую постройку, хорошо сохранившуюся, точное время сооруженія которой неизвѣстно. Надъ нею и возвышаются названные выше храмы, сооруженныя Антономъ Пиемъ. Главный входъ большого храма находился съ восточной стороны. Внѣшній портикъ составляли 12 колоннъ; по обѣимъ сторонамъ его стояли роскошныя, украшенныя коринтскими пилястрами павильоны. Далѣе шли два обширныхъ двора, окруженные съ юга и сѣвера великолѣпными зданіями съ нишами для статуй, а затѣмъ ступени, которыя вели черезъ галлерею изъ двойного ряда колоннъ къ внутреннему портику собственно храма. Къ югу отъ большого храма, нѣсколько глубже, расположенъ такъ назыв. храмъ солнца, не менѣе замѣчательный по великолѣпію и художественности своей архитектуры, съ 42 колоннами; кромѣ того 6 колоннъ у преддверья съ восточной стороны. Очень хорошо сохранились выведенн. въ роскошн. коринтскомъ стилѣ ниши для статуй боговъ. Круглый храмъ, отстоящій на 290 м. отъ храма солнца, представляетъ въ общемъ неуклюжую въ архитектурномъ отношеніи постройку, изукрашенную различными фризами. Изъ 5 колоннъ перистиля сохранились еще 4. Этотъ храмъ былъ въ послѣдствіи обращенъ въ греческую церковь.

Городъ В. очень древній и упоминается еще въ египетскихъ и ассирійскихъ военныхъ разсказахъ (Бальбики, т. е. Ваальбека, или Вааль долины). Въ греко-римскую эпоху онъ носилъ названіе Геліополіса, какъ мѣсто, посвященное культу бога солнца, и былъ оживленнымъ торговымъ пунктомъ, который Августъ обратилъ въ римскую колонію. Сооруженіе роскошныхъ храмовъ относятъ къ эпохѣ Антониновъ. Абу Абенда, военачальникъ калифа Омара, завоевалъ въ 636 г. В., послѣ оказаннаго послѣднимъ мужественнаго сопротивленія; съ этого времени городъ принадлежалъ арабскому калифату. Въ XI в. онъ подпалъ подъ власть алеппскаго султана. Во время крестовыхъ походовъ В. былъ мѣстомъ многихъ битвъ. Въ 1139 году его завоевалъ Ценки, который передалъ правленіе Эюбу, отцу Саладина. Въ 1157 г. В. былъ вновь завоеванъ

Нуреддиномъ, въ 1170 г. совершенно разрушенъ землетрясеніемъ, въ 1260 г. опустошенъ монголами и, наконецъ, въ 1401 г. взятъ Тимуромъ. Въ срединѣ XVI в. развалины В. вновь открыты европейцами; затѣмъ онѣ пришли еще въ большой безпорядокъ, особенно послѣ землетрясенія 1759 г. См. Wood and Dawkins, The ruins of B., (Лонд. 1757, нов. изд. 1827); Ренавъ, Mission de Phénicie (Пар. 1864); Фраубергеръ, Die Akropolis von B. (Франкф. 1891).

**Бааню**, или Банная рѣка, въ южной части Камчатки, лѣв. прит. р. Большой; длина теченія 75 вер. Замѣчательна горячими ключами (+72°), бьющими въ ея верховьяхъ фонтаномъ въ 5' высоты и горячими испареніями, выступающими здѣсь изъ трещинъ скалъ этой вулканической мѣстности.

**Бааръ**, нѣкогда самостоятельное ландграфство въ южномъ Баденѣ и пограничной части Вюртемберга. Б. является въ настоящее время главною составною частью княжества Фюрстенбергъ; расположенъ въ возвышенной мѣстности, соединяющей Юру съ Шварцвальдомъ; 600 кв. км., съ населеніемъ въ 50,000 чел.; средняя высота надъ уровнемъ моря доходить до 730 м. Черезъ страну протекаютъ съ з. на в. рѣчки Бригахъ и Бреге, составляющіе источники Дуная; на с. беретъ начало р. Некаръ. Идѣлія изъ плетеной соломы, часы съ музыкою и рѣзбою по дереву составляютъ наиболѣе оригинал. мѣстныхъ производствъ. Въ В. десять небольшихъ городовъ. В. становится извѣстнымъ уже въ VIII в. во времена Карла Великаго, когда онъ занималъ обширную область, находившуюся подъ властью графовъ Бертольдовъ, отъ котор. онъ въ XI в. перешелъ къ графамъ Зульцъ; въ 1282 г. германъ Зульцъ уступилъ В. королю Рудольфу I, который въ свою очередь передалъ его гр. Фюрстенбергамъ.

**Ваасонъ** (Баэна, Felső - Bajom), купальный курортъ, извѣстный со временъ римскаго владычества, въ венгерскомъ комитатѣ Клейнкокебургъ, близъ Медіаша, 291 м. надъ у. м.; 4 разсолныхъ источн. съ значител. содержаніемъ іодистаго и бромистаго натрія, выдѣляютъ много углеводороднаго газа.

**Баба**, 1) въ просторѣчій въ Россіи вообще замужня женщина рабочаго класса; иногда специально старая женщина; въ нар. славянскихъ сказаніяхъ вѣщяя женщина, иногда добрая, б. ч. злая.

2) въ кулиарномъ дѣлѣ — особое пасхальное печеніе польскаго происхожденія, усвоенное въ Малороссіи и отсюда проникшее и въ Россію; подробное описаніе во всѣхъ поваренныхъ книгахъ.

3) приборъ для вбиванія свай, дѣлается или изъ дерева или изъ чугуна; первая вѣсомъ отъ 3 до 5 пудовъ (ручная В.) состоитъ изъ деревяннаго корпуса съ массивною чугунною оковкой и съ двумя

накрестъ расположенными ручками. Рабочіе (4 чел.) поднимаютъ ее на известную небольшую высоту надъ сваей и по командѣ опускаютъ на сваю; эти Б. годятся только для забивки небольшихъ свай діаметромъ 4—5 вершковъ въ не крѣпкіе грунты; для крѣпкихъ грунтовъ и для вбиванія на значительную высоту употребляются чугуныя Б. вѣсомъ до 200 пудовъ, поднимаемыя или помощью блоковъ и зубчатыхъ колесъ, или же паромъ; и въ томъ, и въ другомъ случаѣ Б., привѣшенная на крючкѣ, поднимается по желѣзной цѣпи вверхъ и по достиженіи известной высоты срывается съ крючка, падая съ высоты на сваю. Одинъ изъ весьма удобныхъ типовъ такихъ Б. описанъ въ Журн. Минист. Путей Сообщенія за августъ 1889 г. Дѣлались также попытки вскидывать Б. на известную высоту помощью взрывчатыхъ веществъ (пороха, динамита и проч.), но этотъ способъ еще не получилъ вполнѣ въ практическомъ отношеніи удобной формы.

4) одинъ изъ сортовъ груши (см.).

**Баба-гора**, перевалъ черезъ Большіе Балканы на пути изъ Этрополя. Во время русско-турецкой войны 1877—78 гг. отрядъ болѣе 5-ти тыс. человѣкъ, подъ начальствомъ ген.-м. Дандевила, 13 декабря выступилъ изъ Этрополя и на другой день занялъ позицію въ тылу расположенія турокъ на Шандорникѣ; 16 декабря отрядъ былъ застигнутъ снѣжнымъ бураномъ, потерялъ 53 чел. замерзшими и болѣе 800 чел. сильно отмороженными, и только 18 дек. съ большимъ трудомъ отступилъ въ Этрополь. Отогрѣвъ людей, г.-м. Дандевилъ повелъ свой отрядъ не на Б. гору, а на Златицкій перевалъ, гдѣ и перешелъ Балканы 20 и 21 декабря.

**Баба-Дагъ**, гора въ Бакинской губ., Шемахинскаго у., къ с.-з. отъ г. Шемахи, господствующая въ Ширванскомъ хребтѣ; выс. 3637 м. Вершина покрыта снѣгомъ, но ледниковъ не имѣетъ; изъ нея вытек. р. Кара-чай.

**Баба-птица**, баба, см. *пеликанъ*.

**Баба-рыба**, см. *бычекъ*.

**Баба-Синанъ**, соленое грязное озерко, Бакинск. губ., Ленкоранск. у., въ 20 верс. къ с.-в. отъ мѣстечка Сальяны подъ 39° с. ш. и 49° 1' в. д.; въ 2-хъ верст. отъ рыбной ватаги „Божій Промыселъ“; цѣлебная вода принадлежитъ къ слабымъ разсоламъ поваренной соли, отдѣляетъ жидкіе и газобразные углеводороды.

**Баба-Яга**, костяная нога, голова пестомъ, дѣйствующее лицо во многихъ русскихъ сказкахъ, живетъ въ избушкѣ на курьихъ ножкахъ, которая, по просьбѣ пришедшаго къ ней, поворачивается къ лѣсу задомъ, а къ нему передомъ; вокругъ избушки — заборъ изъ человѣческихъ костей или изъ шестовъ съ человѣческими головами. У себя дома Б.-Я. лежитъ на печи, на девятомъ кирпичи, впереди голова, въ одномъ углу нога, въ другомъ — другая, носъ въ потолокъ вросъ, груди на крюку

замотаны, сама зубы точить. Б.-Я. ѣздитъ въ ступѣ, толкаемъ (пестомъ) погоняетъ, помеломъ слѣдъ заметаетъ. Большею частью она представляется злой и коварной старухой. Она пускаетъ къ себѣ гостей, а потомъ хочетъ съѣсть ихъ; похищаетъ дѣтей, чтобы изжарить ихъ; толчетъ въ ступѣ богатырей, сдираетъ кожу съ ихъ спины, превращаетъ женщинъ въ бѣлыхъ уточекъ, сосетъ груди у красной дѣвицы. Но ея злые замыслы часто обращаются противъ нея же самой или ея дочерей. Ей служатъ день, ночь и красное солнышко (всадники бѣлый, черный и красный) и вѣтры; у нея есть пруть, посредствомъ котораго она превращаетъ въ камень все живое. Иногда она внезапно является изъ-подъ земли и въ случаѣ опасности прячется подъ землю. Она не любитъ русскаго духа и гонитъ отъ себя людей, полувившихъ родительское благословеніе. Но иногда она помогаетъ доброму молодцу (большею частью младшему изъ 3 братьевъ), предупреждая его о предстоящихъ опасностяхъ и давая клубокъ, указывающій дорогу, богатырскую палицу, коня и т. п. Въ нѣкоторыхъ сказкахъ рѣчь идетъ о трехъ Б.-Я., которыхъ можно сблизить съ греческими мойрами и норнами. Б.-Я. считаютъ соответствующимъ женскимъ образомъ къ Коцею и видятъ въ ней олицетвореніе зимнихъ бурь и грозъ; ея быстрые полеты, обладаніе вихрями и замѣтаніе слѣда помеломъ указываютъ на метели; толкачъ и ступа — на грозу. Въ параллель съ Б.-Я. можно поставить греческую Горгоцу (Ламію), крылатое страшное лицо съ окаменяющимъ взглядомъ (иногда 3 горгоны); литовскую Јауму, старую злую бабу, живущую въ лѣсу и владѣющую самодвижущейся тельжкой; нѣмецкую Верту или Гольду, зубатую, расстрепанную, сгорбленную старуху съ длиннымъ желѣзнымъ носомъ (то добрую, то злую, и покровительствующую, какъ и Б.-Я., пряжѣ); киргизскую Албосту, женщину съ большою головой, съ длинными и острыми ногтями и грудями, доходящими до колѣнъ, злой духъ роженицъ; финскую Сіеттеръ (пожируха), живущую въ домѣ, вокругъ котораго стоятъ на столбахъ человѣческія головы. См. Аванасьева, „Русскія нар. сказки“; его же: „Поэтич. воззр. славянъ на природу“ (М. 1869, т. III, стр. 587—595); его же: „Сказка и мифъ“, Филологич. Зап., (1864, вып. 1, стр. 18, 21, 48—51); Потѣбня, „О мифич. знач. нѣкот. обрядовъ и повѣрій“, II; Б.-Я., Чтенія въ общ. ист. и др. рос. при моск. унив. (1865, кн. III, стр. 85—132); Ор. Миллеръ, „Опытъ историческ. обзор. русск. словесности“ (СПб. 1865, ч. I, стр. 146—154); Полярковъ, „Изъ области киргизскихъ вѣрованій“ Этногр. Обзор., (1891, № 4, стр. 41—43); Шифнеръ, „Сампо“ Зап. Ак. (Н., 1862, т. I, кн. 1, стр. 136).

**Бабадагъ**, городъ въ Добруджѣ, въ Румыніи, Тульчинскаго округа, съ 3101 жит. (1889 г.), съ татарскимъ высшимъ учили-

щемъ и пятью мечетями Главнымъ за-  
пятіемъ населенія служить торговля, кото-  
рую оно ведетъ по Черному морю. Б. под-  
вергался штурму русскихъ войскъ въ 1771,  
1828, 1854 гг.

**Бабаджановъ**, Ходжа Салихъ Кара-  
уловичъ, членъ-сотрудникъ Спб. гео-  
графич. общества, которое, въ 1862 г., при-  
судило ему серебряную медаль за достав-  
леніе разныхъ предметовъ и статей о бытѣ  
киргизовъ. Эти его работы были напе-  
чатаны въ „Извѣстіяхъ“ и „Запискахъ“  
географич. общ.—ва (1864 г., кн. I; 1865 г.,  
т. I и „Этнографич. Сборникъ“, т. VI).  
Отдѣльно напечаталъ: „Замѣтки киргиза  
о киргизахъ“ (Спб. 1861). Кромѣ того, со-  
трудничалъ въ „Сѣв. Пчелѣ“ и др. изда-  
ніяхъ.

**Бабаевскій-Николаевскій** мужск. монаст.  
(Бабайки), Костромск. губ. и уѣзд.; въ 35  
верстахъ выше Костромы по Волгѣ, при  
впад. р. Солоницы; мѣсто значител. па-  
ломничества. Свѣдѣній о построеніи его  
нѣтъ; первая данная о его существ. отно-  
сятся къ 1621 году. Пристань пароход.  
для крупнаго промышл. посада Бол. Соли,  
стоящаго выше монастыря по р. Солоницѣ.

**Бабаръ** (Баба) — архипелагъ среди ни-  
дерландскихъ остиндскихъ острововъ, вхо-  
дящихъ въ составъ резиденства Амбойны  
съ 21,871 жит. Главн. городъ Тепа на  
о.—въ Б. — удобное мѣсто для стоянки  
кораблей.

**Бабарыкинъ**, см. *Боборыкинъ*.

**Бабашка**, поплавокъ у самолововъ на  
рѣкѣ Иртышѣ, изъ дерева или пробки.

**Бабеджъ** (Babbage Charles), матема-  
тикъ, род. 26 декабря 1792 г. въ Тейн-  
муусѣ (Teignmouth), въ Девонширѣ, ум.  
20 октября 1871 г., университетскій курсъ  
прошелъ въ Кембриджѣ, въ коллегіи  
Троицы (Trinity College); съ 1828 по 1839 гг.  
былъ тамъ же профессоромъ математики,  
затѣмъ жилъ въ Лондонѣ, какъ частный  
ученый. Онъ издалъ таблицы логарифмовъ:  
Tables of logarithms (последнее изд. Лон-  
донъ 1889) и „Comparative view of the dif-  
ferent institutions for the assurance of lives“  
(Лондонъ 1826; пѣм. изд. Веймаръ 1827).  
Трудность вычисленія и изданія большихъ  
таблицъ привела Б. къ мысли построить  
счетную машину (см. *арифмометръ*); ма-  
шина эта должна была имѣть также осо-  
бый механизмъ для печатанія, но эта часть  
ся никогда не была закончена. Идея эта  
изложена имъ въ письмѣ: „Letter to Sir  
H. Davy on the application of machinery to  
mathematical tables“ (1822). Ему принад-  
лежатъ также: „Economy of machinery and  
manufactures of Great Britain“ (1832, 4 изд.  
1846; пѣм. Берлинъ 1833); „Observations  
on the temple of Serapis at Pozzuoli“ (1847);  
„Thoughts on the principles of taxation with  
reference to a property-tax“ (1848, 2 изд.  
1851); Passages from the life of a philoso-  
pher“ (автобіографическаго характера, 1864);  
„Thoughts upon an extension of franchise“  
(1865); „Reflections on the decline of science

in England“ (1830) и „The Exposition of  
1851, or views of the industry, the science,  
and the government of England“ (1851).  
Вмѣстѣ съ Гершелемъ и Пикокомъ пере-  
велъ сочиненіе Lacroix: „Traité du calcul  
différentiel et du calcul intégral“. Полный  
списокъ его сочиненій (до 80) у Weld, „Hi-  
story of the Royal Society“, глава 11 (Окс-  
фордъ 1848).

**Баббини**, Маттео, знаменитый теноръ,  
род. 1754 г., ум. 1816 г., съ громаднымъ успѣ-  
хомъ пѣвшій въ Берлинѣ, Вѣнѣ, Спб. (1784),  
Лондонѣ. Въ Парижѣ пѣлъ дуэты съ Ма-  
ріей Антуанетой. Съ 1803 г. жилъ въ Бо-  
лоньѣ, гдѣ занимался частными уроками  
пѣнія.

**Баббитовъ металлъ**, см. *подшипники*.

**Бабеловъ**, см. *Баблонъ*.

**Бабель**, Баб-илу, см. *Вавилонъ*.

**Бабенбергъ**, графы, сильный франкскій  
родъ, прародитель котор. гр. Поппо жилъ  
въ Грабфельдѣ. Его сынъ того же имени  
былъ тюрингенскій маркграфъ, воевалъ съ  
сербами, но былъ низложенъ 892 королемъ  
Арнульфомъ; второй сынъ, Генрихъ, палъ  
въ битвѣ съ норманнами подъ Парижемъ  
886. Его три сына, именовавшие себя сна-  
чала по отчиму Б. (см. *Бамбергъ*), всѣ  
погибли въ такъ называем. Бабенбергскій  
распрѣ. Гр. Луитпольдъ, — потомокъ этихъ  
Б. получилъ отъ Оттона II 974 Восточную  
Марку (Австрія) и основалъ изв. княже-  
скій домъ австрійскихъ Б., который угасъ  
1246 г. съ герц. Фридрихомъ Драчуномъ.  
Помянута распря происход. между родами  
Бабенбергами и Конрадинами въ началѣ  
X в. Конрадины въ Гессенѣ и въ восточ-  
ной Франконіи до такой степени усили-  
лись тогда при Людовикѣ Дитяти пріобрѣ-  
теніемъ большихъ земель въ Тюрингіи, по  
Эльбѣ и епископства Вюрцбургъ, что три  
брата Бабенберга выступили противъ нихъ  
войной, кончившейся для нихъ несчастли-  
во. Но третій братъ Адельбертъ продолжалъ  
распрю и убилъ франконскаго герцога  
Конрада. Король Людовикъ потребовалъ  
его на имперскій судъ; когда тотъ не явил-  
ся, онъ напалъ на его замокъ на Майнѣ;  
Адельбертъ сдался и былъ обезглавленъ  
(906).

**Бабенгаузенъ**, 1) гор. съ 2066 жит. (1895),  
въ округѣ Дибургъ гессенской провинціи,  
имѣетъ замѣчательный старинный замокъ.  
Какъ городъ, Б. становится извѣстнымъ  
уже въ XIII в. Въ XVII в. онъ входитъ въ  
составъ великаго герцогства Гессенъ-Дарм-  
штадтскаго. Во время тридцатилѣтней  
войны замокъ и городъ принимали дѣя-  
тельное участіе въ борьбѣ между импер-  
скими и шведскими войсками.

2) Б., мѣстечко въ баварскомъ округѣ  
Швабенъ на р. Гюрпъ, 563 м. надъ уров-  
немъ моря, резиденція князя Фуггеръ-  
Бабенгаузенъ, имѣетъ два замка съ пре-  
красными садами, пивоваренный заводъ,  
лѣсопильный заводъ; жителей (большин-  
ство католиковъ) 1941.

**Бабериды**, династія Великихъ Моголовъ

въ Индіи, потомки султана Бабера (см.), основателя имперіи Моголовъ.

**Баберъ** (Babaг — левъ), почетное имя азійскихъ князьковъ и полководцевъ. Наиболье извѣстны: 1) Б. Бин-Байзанкуръ (султанъ Абулказимъ Б. Багадуръ или мирза Б.), правнукъ Тимура, сынъ Байзанкура. Онъ скончался еще въ царствованіе своего отца Шароха, оставивъ кромѣ Б. еще сыновей—Аллу Эдаула и Магомета. По смерти Шароха (1446) Алла Эдауль получилъ Герать и Хорасанъ, Магометъ Иракъ и Фарсистанъ; Б. долженъ былъ удѣляться Дшордшаномъ, но скорѣе затѣмъ отнялъ у братьевъ ихъ наслѣдство, кромѣ Ирака, во владѣніе которыхъ вступилъ туркменскій ханъ Джахъ-ханъ-шахъ. Б., вслѣдствіе пристрастія къ нажиткамъ, скончался еще молодымъ (Тусъ 1456), а его малолѣтній сынъ, мирза-шахъ Махмудъ, не могъ удержать за собою оспариваемаго то и дѣло трона. 2) Б. Бин-Омаръ-шейхъ (султанъ Сегиръ Эдинъ Магометъ Б.), первый Великій Моголь, сынъ шейха Омара, потомокъ Тимура въ 6 колѣнѣ, род. 1483, ум. 1530. Въ 1494 г. занялъ тронъ въ Андижанѣ (Фергана), послѣ своего отца Эбусайда; отсюда былъ изгнанъ возставшими узбеками, послѣ чего завоевалъ себѣ Кандагаръ (1504), Газну и Кабуль, а въ 1519 г. перешелъ за Индъ; но волненія, возникшія въ его царствѣ, вынудили Б. вернуться. Въ 1525 г. возобновилъ войну съ пограничными индійскими князьями Пенджаба и въ битвѣ бл. Дели на Панипатской равнинѣ разбилъ своихъ противниковъ (27 апр. 1526 г.). Въ 1527 г., при Фатипурѣ-Сикри у Агры, одержалъ блестящую побѣду надъ раджапутскими князьями Читтора; владѣнія Б. доходили теперь на западъ до Мултана, а на востокъ до Бенгаліи; столица была современемъ переведена въ Агру; вообще, это былъ одинъ изъ наиболѣе выдающихся вождей всего мусульманскаго міра. *Вабенамехъ* („книга льва“) собственноручныя записки Б., изд. К. Ильминскаго, Казань 1857; переводы — персидскій Абдуль-Рахима, французскій Ravet de Courteille (Пар. 1871, 2 т.) и нѣмецкій Kaiser'a, съ англійскаго пер. Вейдена и Эрскина (Лейпц. 1828).

**Бабефа порохъ**, порохъ, содержащій пикриновую кислоту, см. *порохъ*.

**Бабѣфъ**, Франсуа Ноэль, называвшій себя Граккомъ, родоначальникъ коммунизма періода велик. французской революціи и послѣдующаго времени. Род. въ 1764 г. въ Сепъ-Кантвѣ, казненъ 27 мая 1797 г. въ Вандомѣ. Въ самый разгаръ революціи выступилъ Б. со своей проповѣдью коммунизма находя, что дѣль революціи не достижима, пока идеалы равенства не будутъ осуществлены въ полной мѣрѣ въ смыслѣ имущественномъ, между тѣмъ какъ они достигались только въ смыслѣ правовомъ и политическомъ. Впервые свои идеи А. опубликовалъ въ

1790 г. въ Аміенѣ въ журналѣ *Correspondant picard*, за что былъ въ первый разъ арестованъ, по 14 іюля 1790 г. выпущенъ на свободу. Прибывъ въ Парижъ, Б. получилъ мѣсто въ администраціи по обезпеченію народнаго продовольствія. За попытку обнаружить злоупотребленія въ этомъ дѣлѣ извѣстнаго Манюэля, Б. былъ вторично преданъ суду, но опять освобожденъ. Въ болѣе активной роли Б. выступилъ въ 1795 г., именно въ качествѣ уже заговорщика, организовавшаго тайное общество для захвата власти въ свои руки, чтобы осуществить на дѣлѣ свои идеалы. Органомъ, въ которомъ приводились его взгляды, былъ *Tribun du peuple*, преобразованный съ 1794 г. изъ его журнала *La liberté de la presse*. За нападки на термидористовъ и за защиту ихъ жертвы — Робеспьера, Б. попадаетъ въ третій разъ въ тюрьму, но скорѣе опять выпускается на свободу. Когда соумышленники Б., образовавшіе нѣсколько клубовъ, достигли 17,000 человекъ и направили свой заговоръ противъ директоріи, они были къ-мъ-то преданы и отданы подъ судъ. На этотъ разъ судьи оказались неумолимыми, несмотря на блестящую самозащиту Б. на судѣ, и двумъ изъ заговорщиковъ, а именно, Б. и Дарте, послѣ трехмѣсячнаго суда, былъ произнесенъ смертный приговоръ. Въ этотъ моментъ оба они поразили себя сами книжками и все-таки полуживые были казнены 27 мая 1797 г. Ученіе Б. было болѣе систематично изложено его послѣдователемъ Буонаротти, организовавшимъ также коммунистич. заговоръ почти 30 лѣтъ спустя. Изъ собственныхъ же произведеній Б. слѣдуетъ упомянуть о слѣдующихъ: „О постоянномъ кадастрѣ“, (1790), не имѣвшее прямого отношенія къ его учению, какъ написанное въ то время, когда Б. занималъ мѣсто землемѣра; *Du système de dépopulation, ou la vie et les crimes de Carrier* 1794 г.—памфлетъ противъ террористовъ послѣ 9 термидора. Главное же изложеніе идей Б. можно найти въ соч. Буонаротти: *Conspiration pour l'égalité, dite de Babeuf* (1828). Коммунизмъ, представителемъ котораго являлся Б., исходнымъ пунктомъ своимъ бралъ нѣкоторыя положенія Руссо, Морелли и Мабли (см. эти сл.), а именно природенныя людямъ равныя естественныя права; но въ то время какъ въ ученіи Руссо достиженіе идеала равенства сводилось къ возвращенію общества въ его болѣе извѣстныя формы, приближаясь скорѣе къ анархическимъ идеаламъ, коммунизмъ Б. (и позднѣе Буонаротти) является скорѣе авторитарнымъ, т.-е. осуществляемымъ сильною государственною властью, которая должна была болѣе или менѣе насильственно, особенно первое время, поддерживать абсолютное равенство имущества и доходовъ. Во избѣжаніе же могущаго развиться стремленія къ неравенству, Б. даже настаивалъ на сведеніи образованія къ самому миним-

мальному количеству знаний, так как онъ былъ даже пераверствъ интеллектуально, господства интеллигенци и даже „умственного гения“, какъ онъ выражался. Коммунизмъ въ этой формѣ являлся отрицаніемъ началъ свободы и индивидуальности, почему, конечно, и не могъ пустить глубокихъ корней въ умахъ современниковъ. Позднѣе же онъ преобразовался въ болѣе мирное учение (школы Кабе и др.), основавшее свои надежды на нравственномъ преобразованіи человѣчества, въ смыслѣ замѣны эгоистическихъ стремленій альтруистическими и на выводимомъ изъ опытовъ различныхъ коммунистическихъ обществъ убѣжденіи въ достоинствѣ этихъ началъ обществен. устройства. (Подробн. объ этомъ см. Коммунизмъ). Литература г. наз. Бавуизма: *Advielle, Histoire de G. B. et de babouisme* (Пар. 1884); *Deville, B. u. die Verschwörung der Gleichen, deutsch von Bernstein* (Цюрихъ 1887); *Lichtenberger, Le socialisme et la révolution française* (Пар. 1899); *L. v. Stein, Socialismus u. Kommunismus in Frankreich* (1848); *Sudre, Histoire du communisme* (1856); *L. Reybaud, Etudes sur les réformateurs contemporains* (1848).

**Баби** (Babie), Ансельмъ Поликарпъ, франц. юристъ и политикъ, род. 1828 г., ум. 1887 г., съ 1857 г. былъ проф. юрид. фак. въ Парижѣ; избранный 1871 г. въ національное собраніе, Б. примкнулъ къ правому центру и былъ однимъ изъ наиб. дѣятельныхъ и вліятельныхъ членовъ монархической партіи. Онъ былъ однимъ изъ 15 членовъ комиссіи, отправившейся въ февр. 1871 г. въ Версаль съ Тьеромъ для заключенія предварительнаго мира съ Пруссіей и ставъ 1872 г. во главѣ агитаци противъ Тьера, получилъ въ образованномъ послѣ паденія послѣдняго реакціонномъ министерствѣ Брольи портфель народн. просвѣщенія, потерянный имъ послѣ постигнутой попытки монархической реставраціи неудачи (26 нояб.); послѣ этого Б. примкнулъ къ крайнимъ реакціонерамъ и голосовалъ даже противъ конституціи 25 февр. 1875 г. Гл. соч.: „*Turgot philosophe, économiste et administrateur*“ (1860); *Cours d'économie politique* (1864); „*Nouveau cours d'économie politique*“ (1865, 2 т.); „*Le crédit populaire*“ (1865); „*Précis du cours de droit public et administratif*“ (5 изд. 1885); „*Traité théorique et pratique de droit public et administratif*“ (2 изд. 1885, 8 т.) и др.

**Бабиды**, появившаяся въ XIX в. въ Персіи тайная магометанская секта. Молодой ея основатель, Али Магометъ изъ Шираза, р. 1820 г. и уже въ 1844 выступилъ съ реформой ислама, давъ себѣ при этомъ имя Бабъ, т. е. дверь (его учение ведетъ ко спасенію). Благодаря своей располагающей къ себѣ натурѣ и краснорѣчію, онъ вскорѣ уже имѣлъ многочисленныхъ послѣдователей и между ними хорасанскаго муллу Гуссейна, вполнѣ дѣйстви ставшаго во главѣ сектантовъ, взявшихъ за оружіе

при преслѣдованіи ихъ, по проискамъ духовенства, со стороны правительства Персіи. Борьба происходила сначала въ Хорасапѣ, а затѣмъ въ Масандеранѣ, у Шейхъ-Теберси, гдѣ укрѣпились Б. (1848), продержавшись около года, послѣ чего сдались и были поголовно казнены. Та же участь постигла и Али Магомета (1850 г.), проживавшаго въ это время по разнымъ мѣстамъ, а къ концу года палъ и Сеиджанъ (Мидія), которымъ завладѣли было Б. Покушеніе на жизнь п. шаха Насръ-ед-дина (1852 г.) вызвало новыя ожесточенныя преслѣдованія Б. съ мирзой Ягіей во главѣ и имѣло слѣдствіемъ перемѣщеніе центра послѣднихъ въ Багдадъ; отсюда вожаки секты были переселяемы изъ за ихъ несогласій, нарушавшихъ порядокъ, въ Константинополь, Адрианополь и, наконецъ, Кипръ; оба сына мирзы Ягіи были водворены турецкимъ правительствомъ въ Адрианополь, но раздоры, возникшіе между ними изъ за вопроса о наслѣдованіи, вызвали перемѣщеніе старшаго, Субъ-Азала, на о—въ Кипръ и другого, Бега-Аллы, въ Акту (Сирія); послѣдній считался главою секты (1892). Несмотря на гоненія, секта тайнѣ продолжаетъ распространяться и, повидимому, особенно развилась въ Персіи и смежныхъ турецкихъ областяхъ. Ученіе Б. является дополненіемъ къ заключающемуся уже въ коранѣ и напоминаетъ ученіе прежнихъ шиитскихъ сектъ, какъ объясненіемъ аллегорическихъ мѣстъ корана, такъ и общностью теории эманата, по которой всепроницающій божественный Духъ обнаруживаетъ намъ себя въ пророкахъ: Бабъ стоитъ выше Магомета, какъ этотъ выше прежнихъ пророковъ; онъ предъявляетъ менѣе требованій къ своимъ послѣдователямъ, равнодушенъ къ вопросу объ омовеніяхъ и др. законахъ для соблюденія чистоты, разрѣшаетъ сближеніе съ христианами, появленіе женщины въ обществѣ безъ покрывала; изъ кушаній и напитковъ остается въ силѣ запрещеніе лишь относительно вина и опиума; запрещается также пищенство. Вообще, бабизму болѣе ислама подходитъ къ критическому духу современныхъ персовъ и этой выпѣ гонимой сектъ суждено, быть можетъ, современемъ играть большую роль. *Gobineau: Les religions de l'Asie centrale* (Пар. 1866). *C. Huart: La religion de Bab, réformateur persan au XIX siècle* (Пар. 1889). *Browne: A travellers narrative written to illustrate the episode of the Bab (by one of themselves)*; перс. текстъ съ англ. пер., (Кембриджъ 1891, 2 т.). *Казембекъ: Бабъ и Бабиды* (Спб. 1865), и статья въ „*Journal Asiatique*“ (1866). *Батюшковъ въ „Вѣстн. Евр.“* (1897). *Трачевскій: Судьба ислама, „Сѣв. Вѣстн.“* (1895).

**Бабиза** (У биза), африканское племя, заселявшее нѣкогда значительное пространство на вост. берегу озера Бангвеоло и вынужденное въ 1883 г. подъ натискомъ враждебныхъ племенъ бѣжать на болотистые острова озера Бангвеоло.

**Бавиковъ,** 1) Александръ Яковлев., род. въ Спб. 1837 г. Въ концѣ 50-хъ гг. окончилъ институтъ инженеровъ путей сообщенія. Литерат. дѣятельность началъ въ „Русск. Вѣстникъ“ 1860 г. повѣстью „Лидочка“, затѣмъ помѣстилъ нѣсколько повѣстей въ „Семь и школѣ“ для дѣтей старшаго возраста, а именно: 1) Жукъ (1884); 2) Свѣтъ и тѣни (1885); 3) Горь-Богатырь (1887). Въ 1888 г. Б. издалъ отдѣльной книгой повѣсть „Паровозъ“.

2) Константинъ Ивановичъ, беллетристъ, умеръ въ августѣ 1873 г. въ Москвѣ отъ чахотки, 32 лѣтъ, находясь въ крайней нуждѣ. Первая повѣсть его „Дѣтскіе годы въ деревнѣ“, помѣщенная въ „Русск. Вѣстникъ“ 1861 г., обратила на себя вниманіе; хотя она была написана съ сентиментальнымъ демократизмомъ, но тепло и искренно. Вслѣдъ за „Дѣтскими годами“ появились слѣдующія произведенія: 1) „Захолустье“ пов. (Время, 1863 г.); 2) Глухая улица, ром. (Эпоха, 1864); 3) „Лукавый попуталь“, Замоскв. правы (От. зап., 1867); 4) Штабсъ-капитанъ Буденцовъ и дѣвица Плисова („Заря“, 1869); 5) Продажныя женщины“. Картины публичнаго разврата на востокѣ, въ античное міръ, въ средніе вѣка и въ настоящее время. Составлено по Парандю-Шателе, Жаннелю, Шерру, Лакруа и др.; 6) „Тишь да гладь“ собраніе повѣстей и расказовъ 1872 г., лучшая повѣсть Б. „Глухая улица“, дающая полную картину моск. захолустныхъ угловъ. Многія позднѣйшія произведенія другихъ авторовъ какъ, напр., „Конечъ невѣдомой улицы“ Альбова напоминаютъ „Глухую улицу“ Б. Все остальное, написанное имъ, представляетъ варіаціи, но гораздо болѣе слабыя, на ту же тему; въ нихъ видно тоже стремленіе отыскать искру Божію въ „Униженныхъ и оскорбленныхъ“. „Продажныя женщины“ производятъ впечатлѣніе произведенія написаннаго съ цѣлью подѣлывать на хронич. наклонности необразованной массы и тѣмъ получить дешевую популярность. Давъ все, что могъ въ первыхъ своихъ произведеніяхъ, Б. сталъ писать очерки и сцены для уличныхъ иллюстрированныхъ и юмористич. листовъ какъ то: „Развлеченіе“, „Будильникъ“, „Весѣда“ и т. п., смотря на свою лит. дѣятельность исключительно, какъ на заработокъ.

3 и 4) Алексѣй и Яковъ, получили тщательное воспитаніе въ богатомъ семействѣ. Перевели: 1) „Еліезеръ Нефеалимъ“ поэма въ прозѣ въ 4-хъ пѣсняхъ съ франц. (Спб. 1808); 2) сочинили книжку стихотвореній „Заря нашихъ лѣтъ“ (Спб. 1808), напоминающую „Упражненія гимназистовъ“.

**Бабингтонъ,** 1) Антони, англ. политич. дѣятель, род. въ 1561, ум. въ 1586 г., былъ главою неудачнаго заговора съ цѣлью освобожденія и возведенія на тронъ Маріи Стюартъ; заговоръ былъ открытъ и привелъ Марію Стюартъ и ея главныхъ сторонниковъ къ эшафоту; интересная пере-

писка М. Стюартъ изъ тюрьмы съ Б. издана въ послѣдній разъ Сеппомъ (Мюнх. 1866).

2) Чарльзъ, англійскій ботаникъ-систематикъ (1808—95). Главнѣйшія работы: „Manual of British botany“ (8 изд., 1881); „The British Rubi“ (1869) и др.

**Бабино,** Жакъ, физикъ, р. 1794 г. въ Лузиньянѣ, департ. Вьенна, ум. 1872 г. въ Парижѣ; сначала былъ артиллерійск. офицеромъ, 1814 г. вышелъ въ отставку, получилъ профессору математики въ Фонтенѣй (Fontenay-le-Comte), затѣмъ физики въ Пуатье и Парижѣ; состоялъ помощникомъ по астрономіи въ „Бюро долготъ“. Работалъ по минералогической и метеорологической оптикѣ (нейтральныя точки на небѣ), по магнетизму, теоріи тепла и т. д. Построилъ воздушный насосъ, гигрометръ, новый гениометръ для измѣренія показателя преломленія въ прозрачныхъ срединахъ, и компенсаторъ для изслѣдованія эллиптически-поляризованнаго свѣта.

**Бабиновичи,** зашт. гор. Могилевск. губ. Оршанскаго у., въ 117 в. къ с. отъ Могилева, при оз. Бабиновецкомъ. Жит. 1146, изъ нихъ около  $\frac{2}{3}$  евреевъ, около 60 ч. катол., остальн. правосл.; какаго либо промысла и др. значенія не имѣтъ. Заштатн. городомъ изъ уѣзднаго сдѣланъ въ 1840 г.

**Бабиновская дорога** изъ Соликамска въ Верхотурье, служила прежде съ 1595 г. главнымъ почтовымъ сибирскимъ трактомъ; названа по имени ея устроителя Бабинова, построившаго на ней г. Верхотурье. Съ 1745 г. мало-по-малу замѣнена болѣе южнымъ трактомъ на Кунгуръ и Екатеринбургъ.

**Бабинская республика,** юмористическое общество, основанное полякомъ Пшакой 1568 г. въ его имѣніи Бабинъ, въ Люблинскомъ воеводствѣ; оно раздавало шутовскіе титулы и чины тѣмъ, которые почему либо дѣлались смѣшными. Земскіе депутаты, лишеныя дара слова, получали дипломъ ораторовъ или докладчиковъ, падкіе до судебныхъ тяжбъ назначались мировыми судьями Бабинской республики, и т. д. Общество это было не безъ вліянія на общественную жизнь въ Польшѣ и держалось до 1677 г. Трачевскій, „Польское безкорольевъ“ (М. 1869).

**Бабинъ,** Василій, казачій атаманъ прославился во время войны съ поляками при Михаилѣ Ѳеодоровичѣ, одержавъ побѣды въ 1615 г. подъ Смоленскомъ и въ 1617 г. подъ Вязмою.

**Бабинъ,** Ив. Александр. (ум. 1869 г.), извѣстный русскій скотоводъ-практикъ, работавшій надъ улучшеніемъ породы скота въ Данковскомъ у., Рязанск. г. Извѣстенъ и въ литературѣ, какъ статьямы, разбросанными въ „Землед. Газ.“ 60-хъ гг., такъ и отдѣльными сочиненіями: „Руков. къ правильному содержанію рогатаго скота“ (Москва 1866); „О положеніи скотоводства“ (Спб. 1867); „Сборн. статей по скотоводству“ (Спб. 1869).

**Бабирусса** (*Babirussa Less.*), родъ млекопитающихъ изъ отряда копытныхъ (*Ungulata*), подотр. парнокопытныхъ (*Artio dactyla*) и семейства свиней (*Suidae*) съ единственнымъ видомъ (*B. babirussa Linn.*). Животное достигаетъ 1,1 метра длины съ хвостомъ въ 20 см., 80 см. высоты, тонкаго строения, на длинныхъ ногахъ, съ короткой шеей и продолговатой небольшой головой съ большими круглыми глазами. У самца верхніе клыки очень длинны, загнуты вверхъ и назадъ полукругомъ, а нижніе короче и толще, и направлены почти прямо вверхъ. Толстая, шершава кожа грязнаго пепельно-сѣраго цвѣта сильно морщиниста, на лицѣ и шеѣ образуетъ глубокія складки и усажена короткими, отдѣльно стоящими щетинами. Водится на Целебѣ, Буру и Сулла-Манголи, живетъ обществами въ болотистыхъ лѣсахъ, хорошо плаваетъ, причѣмъ рѣшается переплывать даже черезъ морскіе проливы, днемъ спитъ, а кормиться выходитъ ночью. За Б. охотятся изъ за мяса. Самка мечетъ по рассказамъ 1—2 поросятъ, которые смолоду легко ручѣются. Въ зоологическихъ садахъ Европы Б. представляеть рѣдкость и выдерживаетъ неволю не долго.

**Бабичевъ**, Андрей Кондр., юристъ, род. въ 1797 г. въ дворянской семьѣ Полтавской губ., кончилъ курсъ харьк. унив. въ 1818 г. кандидатомъ; въ 1821 г. адъюнктъ философскихъ наукъ въ Ришельевскомъ лицѣ въ Одессѣ, въ 1828 г. учитель рус. словесности и исторіи въ землемѣрномъ училищѣ при деп-тѣ удѣловъ, въ 1830 г. адъюнктъ угол. права харьк. унив., въ 1833—37 гг. директоръ таганрогской гимназіи, которую оставилъ, по распоряженію начальства, „за нѣкоторыя вольныя мысли“. Съ 1847 г. до смерти (въ 1859 г.) былъ совѣтникомъ спб. губ. правленія. Будучи очень образованнымъ юристомъ и усидчивымъ человѣкомъ, Б. принялъ громадную работу по редакціонному сокращенію „Свода законовъ“, безъ всякаго сокращенія заключающагося въ немъ законодательнаго матеріала. Огромный трудъ этотъ пропалъ безъ вѣсти, но вступит. статья къ нему напечатана въ „Чтеніяхъ моск. общ. исторіи и древностей“ (1865 г., ч. IV).

**Бабій унь**, шутильное народное названіе растений, носящихъ обыкновенно общее названіе перекати-поля (см.).

**Бабка**, 1) въ генеалогіи мать родителей даннаго лица, тоже, что бабушка.

2) Б. повивальная, см. *акушерка*.

3) въ кулинарномъ искусствѣ — пирожное; подробности см. въ поваренныхъ книгахъ.

4) **бабки**, народное назв. многихъ растений, встрѣчающихся чаще подъ именами: Буквицы, Кульбабы, Кувшинки, Пастушьей сумки, Подорожника, Шалфея (см. эти сл.) и нѣкот. другихъ.

5) первый суставъ или фаланга (*phalanx prima*) переднихъ пальцевъ жвачныхъ

животныхъ (быкъ, коза, овца и т. д.); служить для игры въ „бабки“, распространенной между дѣтьми простонародья на всемъ пространствѣ Россіи.

6) **рѣчная и черная**, рыбы, см. *колбень рѣчной и черный*.

**Бабки**, небольшіе желѣзные стержни со шляпками, прикрѣпленные къ вагѣ передка полевого орудія; за нихъ зацѣпляются петли постромокъ упряжныхъ лошадей. Бабки замѣняются иногда крючками.

**Бабкинъ**, Петр. Ив., электротехникъ и драматургъ. Напис.: „Дерево, какъ строительный матеріалъ“ (Спб., 1890), „Впередъ наука, не ходи за внука“, комедія въ 4 д. (Спб., 1895), „У домашняго очага“, сцены въ 5 д. (Спб., 1885), „Взрывъ“, рассказъ изъ желѣзнодорожнаго быта (Спб., 1895), „О непротивленіи злу“ (Спб., 1896) и „Грезы“, драма въ 4 д., въ стихахъ.

**Баблахъ**, дубильный и красивый матеріалъ, представляющій незрѣлые сушеные плоды различныхъ видовъ акаціи. Оболочка этихъ плодовъ имѣеть кислый вяжущій вкусъ и содержитъ 14—20% дубильной кислоты. Изъ Ост-Индіи вывозятъ подъ именемъ В. плоды *Acacia arabica* var. *indica*, изъ Египта — *A. Adansonii*. Б. служатъ для окраски въ желтый, коричневый и черный цвѣта, для приготовленія чернилъ и для дубленія нѣжн. сорт. кожи.

**Баблонъ** (*Babelon*), Эрнестъ, франц. археологъ, род. 1854 г. по окончаніи *École des chartes* получилъ назначеніе при нумизматическомъ кабинетѣ національной библиотеки въ Парижѣ. Б. авторъ ряда сочиненій о монетахъ, культурѣ и искусствѣ древнихъ, изъ которыхъ важнѣйшія: „Du commerce des Arabes dans le Nord de l'Europe avant les croisades“ (1882); „Description historique et chronologique des monnaies de la république romaine“ (1885—87, 2 т.); „Le cabinet des antiques à la Bibliothèque nationale“ (1888—89, съ 60 таблицами); „Manuel d'archéologie orientale“ (1889); „Catalogue des monnaies grecques de la Bibliothèque nationale“ (т. 1, 1890). Б. продолжалъ также изданіе „Histoire ancienne de l'Orient“ Ленормана (4—9 т., 1881—88) и издаеть „Revue numismatique“ и „Gazette archéologique“.

**Бобо**, 1) Іосифъ Маріусъ фонъ, драматургъ, род. 1756 г., ум. 1822 г.; занявъ по приглашенію курфюрста Карла Теодора въ Мюнхенѣ кафедрѣ эстетики, въ 1789 назначенъ тамъ же директоромъ военной академіи, съ 1792 по 1810 съ замѣчательнымъ тактомъ и знаніемъ дѣла завѣдывалъ мюнхенскимъ театромъ. Б. написалъ въ подражаніе „Гецу“ Гёте, рядъ рыцарскихъ драмъ, изъ которыхъ наибольшимъ успѣхомъ пользовалась „Otto von Wittelsbach“; кромѣ того комедія „Bürgerglück“ (1792) и „Der Puls“ (1804). Собраніе сочиненій Б. вышло подъ заглавіемъ „Schauspiele“ (Берл., 1793) и „Neue Schauspiele“ (тамъ же, 1804).

2) Ламбертъ Іозефъ Леопольдъ, баронъ, германскій сельскій хозяинъ, род.

1790, ум. 1862 г.; хозяйничалъ въ своемъ имѣннн въ Вейнгеймѣ и вскорѣ прославился, какъ рациональный хозяинъ по полеводству и виноградарству. Изъ многочисленныхъ его сочиненнй, вполне пригодныхъ для крестьянства, можно упомянуть: „Anleitung zur Anlage und Behandlung der Wiesen“ (Гейдельб., 1836); „Der Weinbau nach der Reihenfolge der vorkommenden Arbeiten“ (4 изд., Франкф., 1879); „Der Weinstock und seine Varietäten“ (2 изд., Франкф., 1857); „Anleitung zur chemischen Untersuchung des Bodens“ (Франкф., 1843); „Die Erzeugung und Behandlung des Traubenweins“ (Франкф., 1846); „Anleitung zur Bereitung und Pflege des Weins“ (2 изд., Франкф., 1874); „Der Ackerbau nach seinen monatlichen Verrichtungen“ (2 изд., Франкф., 1862); „Spaziergänge eines Lehrers mit seinen Schülern“ (3 изд., Франкф., 1878, 3 т.); „Ackerbauchemie“ (2 изд., Франкф., 1862); „Kurzgefasste Ackerbaulehre in Fragen und Antworten“ (2 изд., Франкф., 1865). Въмѣстѣ съ Медгеромъ издалъ: „Die Wein- und Tafeltrauben der deutschen Weinberge und Gärten“ (Мюнх., 1836—38, съ 72 табл.; 2 изд., Штутг., 1853).

3) Августъ Вильгельмъ, сынъ предыдущаго, род. 1827, ум. 1894 г., директоръ ниже-австрийской школы сельск. хоз., плододовства и винодѣлн въ Клостернбургѣ близъ Вѣны. Напис. между прочимъ: „Der Tabaksbau“ (3 изд., Берл., 1881); „Natur und Landbau. Ein Lehrbuch der Landwirtschaft“ (Ларъ, 1870—74, 2 т.); „Handbuch des Weinbaues und der Kellerwirtschaft“ (съ Махомъ, Берл., 1881—82, 2 т.; 2-й т., 2 изд., 1885). Совмѣстно съ Рюмплеромъ: „Kultur und Beschreibung der amerikanischen Weintrauben“ (Берл., 1885); опубликовалъ: „Landwirtschaftliche Tafeln“ (литограф. Вѣна, 1863—70) и издавалъ периодическня издання: „Die Weinlaube“ (съ 1869) и „Weinbaukalender“ (съ 1872).

**Баболна**, государственное имѣнне въ венгерскомъ комитатѣ Коморнѣ, знаменитое своимъ конскимъ заводомъ.

**Бабоченья**, звуки, производимые зайцемъ во время брачнаго періода, т. наз. токованнє зайца.

**Бабочка морская** или слизъ красный (*Blennius ocellaris L.*, см. табл. „Брачныя наряды“ II, фиг. 4), рыба изъ отряда колючеперыхъ (*Acanthopterygii*) и семейства слизистыхъ (*Blennüdae*), 15 см. длинн, съ толстой, на шекахъ вздутой, спереди прямо срѣзанной головой, на лбу которой помѣщаются два длинныхъ придатка; съ сильно развитыми зубами, со спиннымъ плавникомъ почти во всю длину туловища; переднє лучи этого плавника удлинены, а лучи брюшнаго плавника сокращены до двухъ. Б. м. свѣтло-бурого цвѣта въ темной пестринѣ; на спинномъ плавникѣ круглое темно-бурое пятно на свѣтломъ фонѣ. Подобно колюшкѣ строитъ гнѣздо и мѣняетъ свои цвѣта коль скоро къ гнѣзду приближается самка. Водится въ Средн-

земномъ морѣ и въ Атлантическомъ океанѣ къ сѣверу до Англн; живеть у береговъ среди водорослей. Мясо безвкусно.

**Бабочки** или чешуекрылыя (*Lepidoptera s. Glossata*, см. табл. „Бабочки“ I и II), отрядъ насѣкомыхъ, у представителей котораго ротовые органы сосущаго типа, переднегрудь неподвижна, четыре перепончатыхъ крыла покрыты чешуйками болѣе или менѣе густо, а превращеннє полное. Голова, подвижно соединяющаяся съ грудью, покрыта густыми волосками, несетъ многочлениковые нитевидные или щетинковидные, часто булавчатые, а иногда пальчатые или гребенчатые усики, большєе полушарообразные сложныє глаза и изрѣдка пару простыхъ глазковъ. Ротовые органы (см. рис.) состоятъ изъ недоразвившейся верхней губы, такой-же верхней челюсти и изъ удлиненныхъ нижнихъ челюстей, превращенныхъ въ два желоба, которые складываются въ хоботокъ, способный завертываться въ спи-

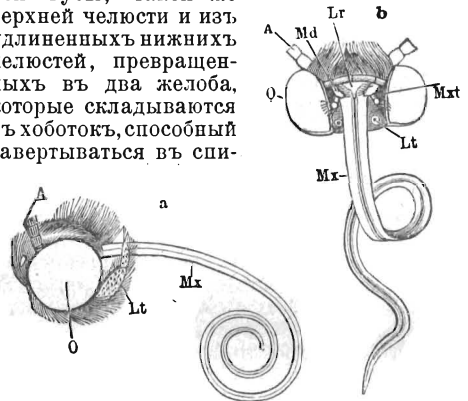

Ротовые части: а — *Zygæna* (сбоку), б — *Noctua* (сверху), А — усикъ (срѣзанъ), Lr — верхняя губа, Lt — щипекъ нижней губы, Md — пиющая губа, Mx — верхняя губа, Mxt — челюстной щипекъ, O — глазъ.

ральный кружокъ. Хоботокъ этотъ бываетъ часто длиннѣе головы, но иногда очень коротокъ; обыкновенно онъ усаженъ тонкими, зазубренными шипиками, предназначенными для нанесення цариннъ нектарникамъ растений. Три кольца, составляющия грудь, слились другъ съ другомъ и, подобно остальнымъ частямъ тѣла, густо покрыты волосками. Лишь въ исключительныхъ случаяхъ (у самокъ немногихъ родовъ) недоразвивающияся крылья покрыты сплошь или только отчасти чешуйковидными волосками (чешуйками), которые налегаютъ другъ на друга подобно черепицамъ и обуславливаютъ цвѣтъ, рисунокъ и переливчатую окраску крыльевъ. Чешуйки представляютъ болѣею частью стебельчатую пластинку, на поверхности своей покрытую ребрышками, а на свободномъ концѣ зубчато вырѣзанную; стебелекъ помѣщается въ углублення кожи крыла. Самцы многихъ видовъ Б. имѣютъ на нѣкоторыхъ частяхъ крыла скоплення т. наз. пахучихъ чешуекъ, которыя обуславливаютъ иногда довольно сильный запахъ, издаваемый насѣкомымъ. Переднее и заднее крыло часто соединяются



# Бабочки I.

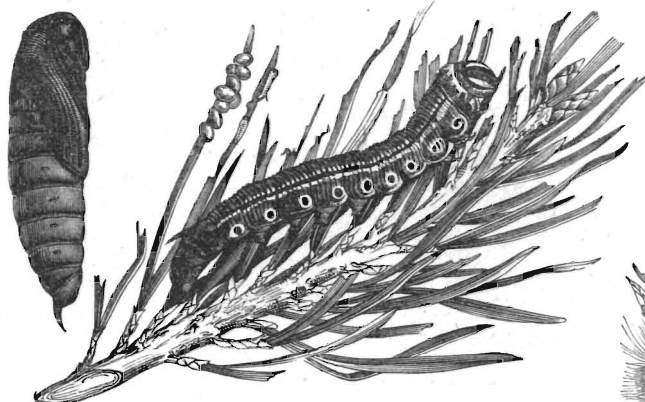

Бражник сосновый (*Sphinx pinastri*), его яйца, гусеница и куколка. Естественн. велич.

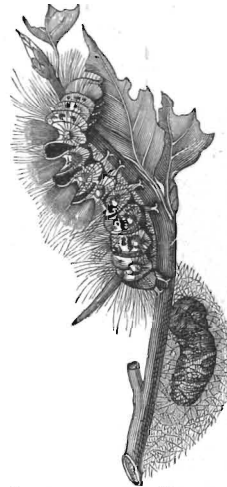
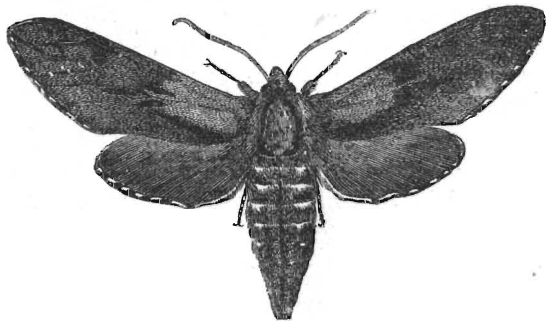

Коконъ и гусеница Буковаго краснохвоста.

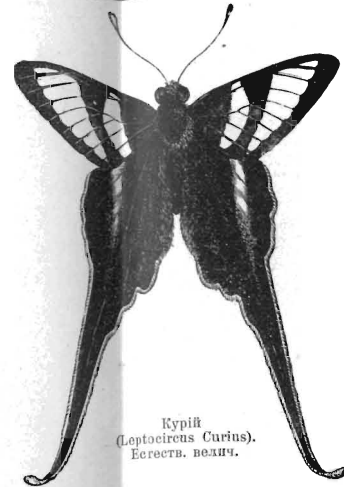

Курпй (*Leptocircus Curtius*). Естественн. велич.



Стеганина пчеливидная (*Sesia ariformis*). Естественн. велич.



Куколка и гусеница Боярышницы.

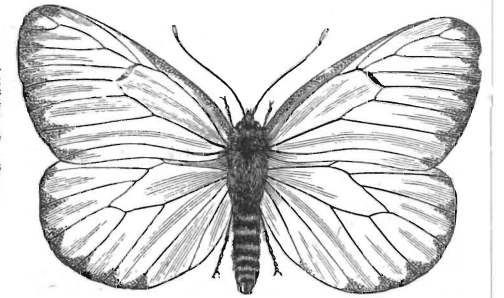

Боярышница (*Pieris stictici*). Естественн. велич.



Гусеница шелкопряда кольчатого.

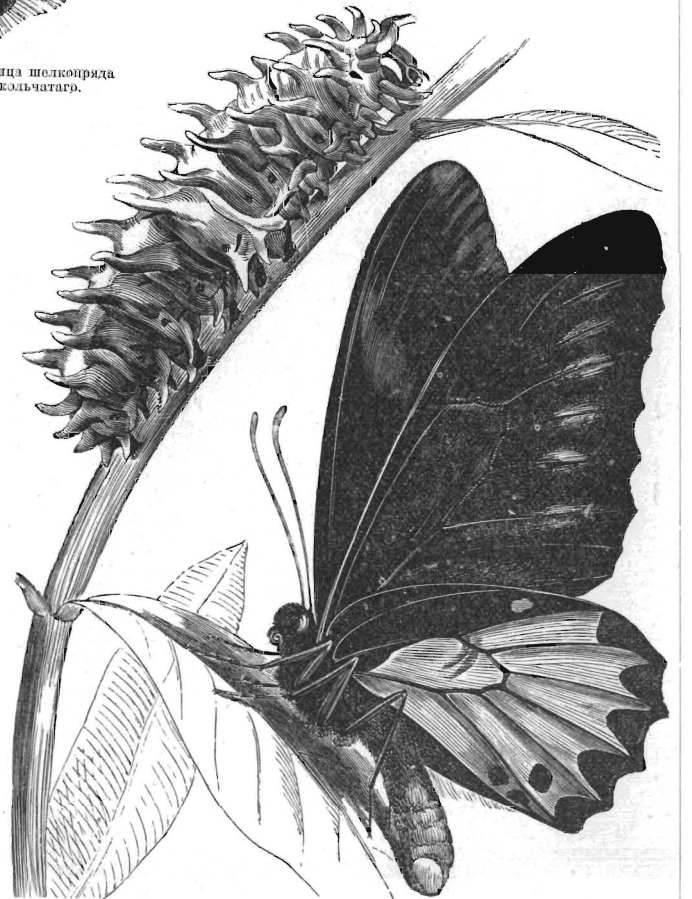

Амфрпай (*Ornithoptera amphrhisius*) съ гусеницей. Естественн. велич.



Буковый краснохвостъ (*Dasycheira rubivittata*). Самецъ. Естественн. велич.

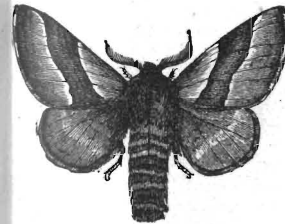

Шелкопрядъ кольчатый (*Lasiocampa leustria*). Самецъ. Естественн. велич.

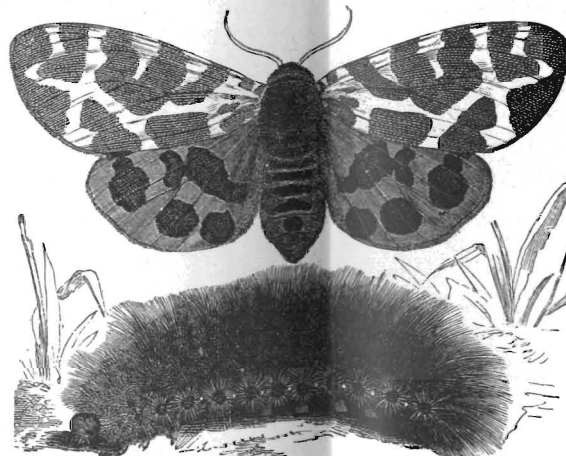

Бурый медвѣдь (*Aretia saja*) съ гусеницей. Естественн. велич.

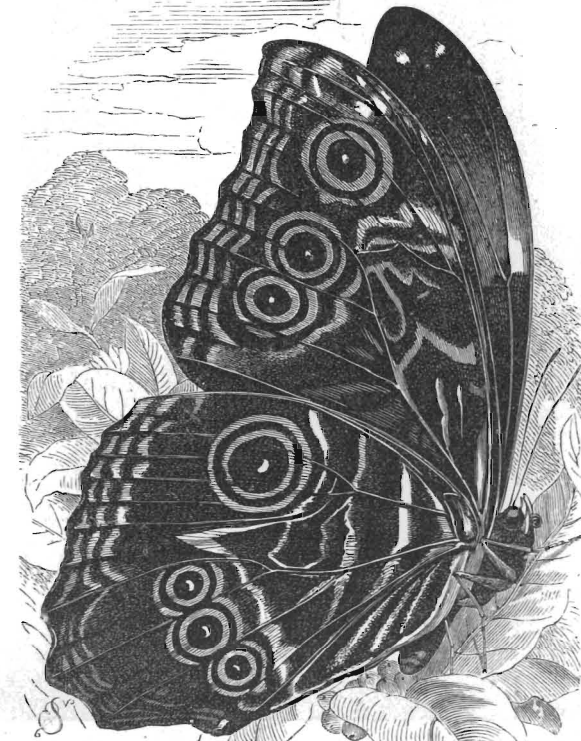

Неоптодемъ (*Morpho Neoptolemus*). Естественн. велич.

## Бабочки II.

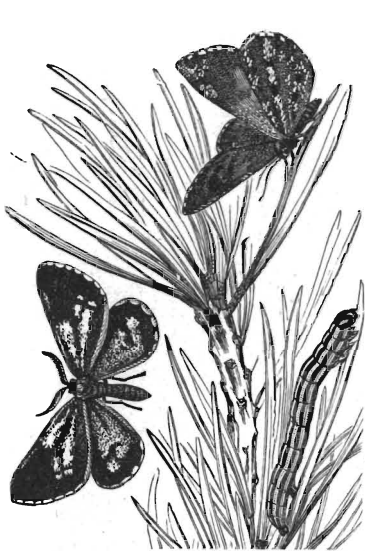

Пяденица сосновая (*Pionia pinaria*) с гусеницей. Естественн. велич.



Подкожная листовициная моль (*Coleophora laticella*), увелич., и побѣгъ листовицины съ обѣденными хвоями.

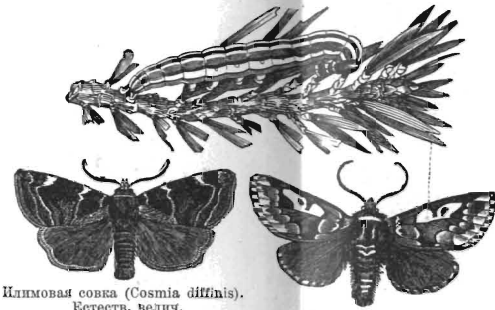

Климовая совка (*Cosmia diffinis*). Естественн. велич.

Сосновая совка (*Trachea piniperda*) с гусеницей. Естественн. велич.

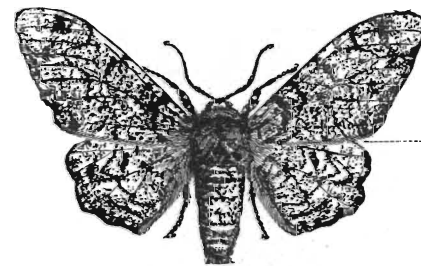

Пяденица березовая (*Amphicarsys betularia*). Естественн. велич.



Куколка и гусеница пяденицы березовой.



Огневка рѣзная (*Botys margaritalis*) с гусеницей. Естественн. велич.

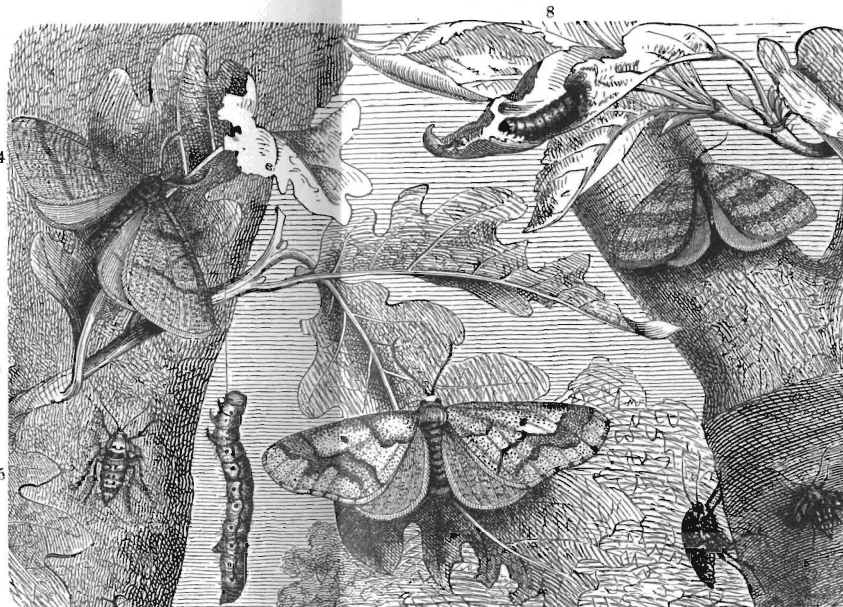

Пяденица обдирале (*Hibernia defoliaria*), 1 самецъ, 2 самка, 3 гусеница. *Hibernia aurantiaria*, 4 самецъ, 5 самка. Пяденица зимняя (*Larentia brumata*), 6 самецъ, 7 самка, 8 гусеница. Естественн. велич.

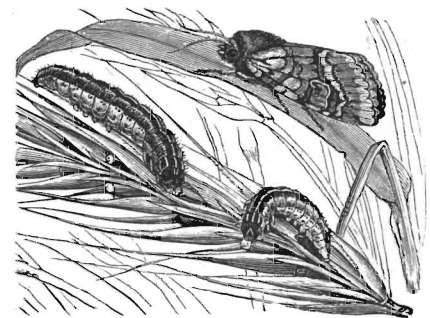

Ночница хлѣбная (*Pachyzancla litorea*) с гусеницей. Естественн. велич.



Листовертка Буолева (*Tortrix bouillana*) с гусеницей во взрѣванномъ побѣгѣ и съ куколкой. Естественн. велич.

Листовертка сосновая (*Tortrix resinella*) с галломъ и ободочкой куколки. Естественн. велич.

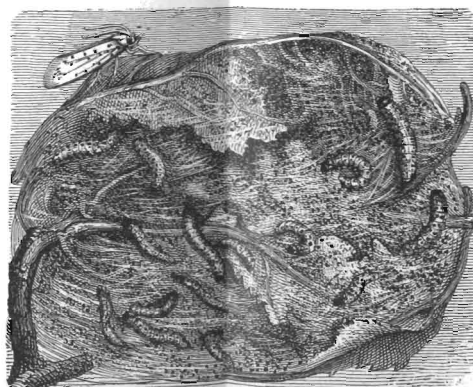

Моль яблонная (*Hyalophora cecropia*), паутиня с гусеницами и бабочка.

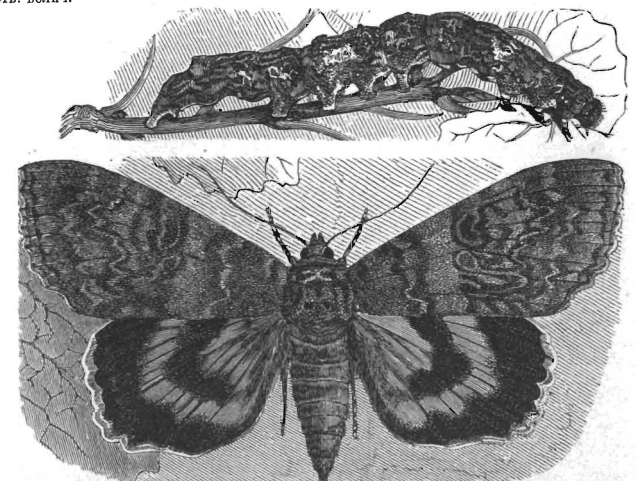

Красная орденская лента (*Satocala purpurata*) с гусеницей. Естественн. велич.



другъ съ другомъ при помощи держальцевъ: на переднемъ краю задняго крыла находится щетинка, т. наз. зацѣпка, которая входитъ въ связочку передняго. Ноги слабы и несутъ пятисуставчатую лапку; иногда переднія ноги недоразвиваются. Брюшко оканчивается нерѣдко пучкомъ волосковъ. Полю Б. часто рѣзко отличаются другъ отъ друга величиной, цвѣтомъ окраски и покровомъ крыла; самцы обыкновенно окрашены ярче и роскошнѣе, чѣмъ самки, и нерѣдко соперничаютъ между собою изъ-за самокъ. Нѣкоторымъ видамъ свойственны двѣ или три различныхъ формы самокъ, которыя неправильно описывались за варіететы или даже за особые виды. Брюшной стволѣкъ нервной системы обыкновенно очень длиненъ и имѣетъ 2 или 3 грудныхъ и 5 брюшныхъ узелковъ. На концѣ пищевода расположенъ особый желудокъ, помогающій сосанію. Число мочевыхъ (Мальпигіевыхъ) канальцевъ обыкновенно достигаетъ шести. Всѣ Б. животныя раздѣльнополюя; до 20 видовъ размножаются, частью лишь въ видѣ исключенія, частью-же вполне нормально, партеногетическимъ (см. партеногенезъ) путемъ. Личинки Б., обыкновенно называемыя гусеницами (vervea), окрашены часто въ яркіе, иногда въ очень красивые цвѣта, покрыты нерѣдко волосами и украшены шипами, иглами или рожками; безцвѣтны и голы лишь гусеницы, живущія внутри растеній, въ корняхъ и т. под. скрытыхъ отъ свѣта мѣстахъ. На большой головѣ ихъ помѣщается съ каждой стороны по нѣсколько простыхъ глазковъ, а у самаго рта очень короткіе щупальцы. Ротовые органы ихъ грызущаго типа и устроены точно такъ-же, какъ у личинокъ жуковъ. Кромѣ трехъ паръ ногъ, сидящихъ на грудныхъ кольцахъ, у гусеницъ всѣхъ бабочекъ наблюдается всегда еще отъ 2—5 паръ брюшныхъ ногъ или ложныхъ ножекъ. Задняя пара этихъ ножекъ, сидящая на послѣднемъ сегментѣ брюшка, иногда представляетъ собою своеобразные вилкообразные придатки—такъ у букового шелкопряда (см.) и у гарпіи или вилхвоста (см.).—Гусеницы питаются б. ч. растительной пищей; передъ окукленіемъ онѣ прикрѣпляются въ скрытыхъ мѣстахъ шелковицами, приготовляемыми паутинными железами (см.) или сплетаютъ себѣ коконы и превращаются въ куколку, которая окружена твердой хитиновой оболочкой вмѣстѣ съ плотно прилегающими къ тѣлу конечностями будущаго совершеннаго насѣкомаго. Нѣкоторыя куколки очень чувствительны къ свѣту; окраска куколки до извѣстной степени зависитъ отъ окружающей обстановки: если заставить окукляться гусеницу между цвѣтной бумагой, то можно получить куколку желаннаго цвѣта. Черезъ нѣсколько недѣль или послѣ зимовки изъ куколки вылупляется бабочка, которая обыкновенно живетъ лишь короткое время, умираетъ послѣ оплодо-

творенія и послѣ откладки яицъ и перезимовываетъ лишь у очень немногихъ видовъ. У нѣкоторыхъ Б. индивиды, вылупившіеся изъ куколки весной (весеннее поколѣніе), такъ сильно отличаются по цвѣту и рисунку отъ тѣхъ, которые вышли лѣтомъ, что ихъ считали прежде даже различными формами; примѣрами такого сезоннаго диморфизма можетъ служить *Vanessa levana* (весеннее) и *prosa* (лѣтнее поколѣніе). У нѣкоторыхъ бабочекъ временами наблюдается т. наз. массовое появленіе, напр., у *Plusia gamma*, *Vanessa cardui* и т. д. Причины его б. ч. остаются не выясненными, но иногда появляющіяся въ громадномъ количествѣ гусеницы наносятъ большой вредъ насажденіямъ, а затѣмъ въ свою очередь погибаютъ отъ другихъ паразитныхъ насѣкомыхъ (ихневмоны и др.). Число извѣстныхъ видовъ Б. значительно превосходитъ 100,000, но изъ нихъ лишь немногіе изучены въ достаточной мѣрѣ. Въ ископаемомъ состояніи (см. *Mylothrites* на табл. „Третичная эпоха“ II) Б. найдены уже въ каменноугольной формации. Систематически Б. раздѣляютъ на: а) Мелкихъ Б. (*Microlepidoptera*), къ которымъ относятся б. ч. мелкія, нѣжныя формы обыкновенно съ длинными, нитевидными усиками, составляющія группы: перистокрыловъ (*Pterophorina*), микроптеригій (*Micropterygina*), молей (*Tineina*, напр. *Colcophora Caricella*, табл. II, *Hugonometia malinella*, табл. II), листовертокъ (*Tortricina*, напр., *Tortrix bonoliana*, табл. II), *T. rosinella*, табл. II) и огневокъ (*Pyralidina*, напр., *Botys margarotalis*, табл. II) и б) Крупныхъ Б. (*Macrolepidoptera*), куда причисляются слѣдующія группы: 1) Пяденицы или землемѣры (*Geometrae*, напр., *Fidonia poniaaria*, *Amphidasis betularia*, *Hibernia* и *Larentia*, — всѣ табл. II); 2) Ночницы или совки (*Noctuae*, напр., *Cosmia diffinis*, *Trachea piniperda*, *Hadena basilinea*, *Catocala nupta*, — всѣ табл. II); 3) Шелкопряды (*Bombyces*) съ семействами настоящихъ шелкопрядовъ (*Bombycidae*, напр., *Gastropacha neustria*, табл. I), вулянокъ (*Liparidae*, напр., *Dasychira podibunda*, табл. I), психидъ (*Psychidae*), пестрицъ или медвѣдей (*Arctiidae*, напр., *Arctia saja*, табл. I), древогочцевъ (*Cossidae*), тонкопрядовъ (*Hepialidae*) и др.; 4) Бражники (*Sphinger*) съ семействами пестранокъ (*Zygaenidae*), стеклянницъ (*Sesiidae*, напр., *Sesia apiformis*, табл. I) и бражниковъ настоящихъ (*Sphingidae*, напр., *Sphinx pinastri*, табл. I) и наконецъ дневныя бабочки (*Rhopalocera* и *Diurna*) съ европейскими семействами: головчатокъ (*Hesperidae*), краеглазницъ (*Satyridae*), морфидъ (*Morphidae*, напр. *Morpho neptolemus*, табл. I), нимфалидъ (*Nymphalidae*), радужницъ (*Apaturidae*), лиценъ (*Lycaenidae*), бѣлянокъ (*Pieridae*, напр., *Pieris crataegi*, табл. I), рыцарей (*Papilionidae*, напр., *Ornithoptera amphrisius*, табл. I)

и др. — Дневныя Б. противопоставляются подъ именемъ булавоусыхъ (*Rhopalocera*) всѣмъ другимъ, которыхъ соединяютъ въ этомъ случаѣ подъ названіемъ разноусыхъ (*Heterocera*). — Въ древности Б. была символомъ безсмертія души; идея объ освобожденіи души отъ бреннаго тѣла особенно поддерживалась вылуцненіемъ Б. изъ куколки. Психея представлялась поэтому съ крыльями бабочки, точно также, какъ и богъ сна (*Hypnos*), потому что сонъ считается періодическимъ освобожденіемъ отъ земныхъ узъ.

**Литература** по Б. очень обширна и необыкновенно богата роскошными изданіями. Важнѣйшія сочиненія слѣдующія: *Esper*, Die europäischen Schmetterlinge (Эрланг., 1777—1805, 7 т.); *Borkhausen*, Naturgeschichte der europ. Schmetterlinge (Франкф.-на-М., 1788—1794, 5 т.); *Ochsenheimer* und *Treitschke*, Die Schmetterlinge von Europa (Лейпц., 1807—35, 10 т. въ 17 част.); *Hübner*, Sammlung europäischer Schmetterlinge (Аугсб., 1805—41); Sammlung exotischer Schmetterlinge (тамъ-же, 1816—41, 3 т.; нов. изд. Брюссель, 1896); *Herrich-Schäffer*, Systematische Bearbeitung der Schmetterlinge von Europa (Регенсб., 1843—55, 5 т.); *Lepidopterorum exoticorum species novae* (тамъ-же, 1850—56); *Freyer*, Neuere Beiträge zur Schmetterlingskunde (Аугсб., 1831—58, 7 т.); *Speyer*, Geographische Verbreitung der Schmetterlinge Deutschlands und der Schweiz (Лейпц., 1858—62, 2 ч.); *Staudinger* u. *Wocke*, Katalog der Lepidopteren des europäischen Faunengebietes (Дрезд., 1871); *Heinemann*, Die Schmetterlinge Deutschlands und der Schweiz (Брауншвейгъ, 1859—77, 2 т.); *Hofmann*, Die Grossschmetterlinge Europas (Штутг., 2 изд., 1894, переводъ Холодковского; Бабочки Европы, Спб., 1896); Die Raupen der Grossschmetterlinge Europas (Штутгартъ, 1893); *Buckler*, The larvae of the British Butterflies and Moths (Лонд., 1886 и слѣд.); *Meurick*, Handbook of British Lepidoptera (Лонд., 1895); *Scudder*, The Butterflies of the Eastern United States and Canada etc. (Бостонъ, 1890, 3 т.); *Standfuss*, Handbuch der paläarktischen Grossschmetterlinge (Женева, 1896); *Staudinger* u. *Schutz*, Exotische Schmetterlinge (Фюрт., 1888, 2 т. и атласъ); *Bramson*, Die Tagfalter Europas und des Caucasus (Кіевъ, 1890); *Romanoff*, Memoires sur les lepidoptères (Москва и Спб., 1884—97, 9 т.); Берге (пер. Ольхина), Б. Европы (Спб., 1884); Гейнemannъ (пер. Богданова), Таблицы для опредѣленія семействъ, родовъ и видовъ европейскихъ Б. (М. 1861); Ершовъ, Каталогъ чешуекрылыхъ Россійской имперіи (Труды Русск. Энтомологич. Общ. т. IV, 1869); *Kawrigin*, Verzeichniss der im St. Petersburger Gouvern. gefundenen Schmetterlinge (Спб., 1894); *Aurivillius*, Lepidoptera Scandinaviae, Daniae et Fenniae (Стокг., весьма полезно для начинающихъ); *Standfuss*, Handbuch für Sammler der europ. Grossschmetterlinge (Цю-

рихъ; 1891); *Weismann*, Über den Saisondimorphismus der Schmetterlinge (Лейпц., 1875); Entstehung der Zeichnung bei den Schmetterlingsraupen (тамъ-же, 1876); *Orpenheim*, Die Ahnen unserer Schmetterlinge in der Sekundär- und Tertiärperiode (Berl. Entom. Zeitschr., т. XXIX, 1885).

**Бабочковидъ**, см. булавоуска.

**Бабрій**, греческій баснописецъ (жилъ вѣроятно въ началѣ III вѣка по Р. Хр.), переложившій эзоповы и ливійскія басни на стихи. Въ 1843 г. грекъ Миноидъ Минасъ открылъ на Аѳонѣ рукопись, содержащую 123 басни Б. (изд. Boissonade Пар. 1844, Lachmann Берл. 1845 и Schneidewin Лейпц. 1853); въ 1857 онъ же нашелъ еще 95 новыхъ басенъ, подлинность которыхъ однако оспаривается (изд. Lewis, Лонд., 1859). Кромѣ того изъ Ватиканской рукописи было извлечено 6 басенъ (изд. Knöll, Вѣна, 1879) и найденъ новый матеріалъ на 7 восковыхъ дощечкахъ, въ Пальмирѣ. Полныя изд. Eberhard (Берл., 1876), Götzbauer (Вѣна, 1882), Rutherford (Лонд., 1883), см. Crusius, De Babrii aetate (Leipzig. Studien, 2 т. 1879); Ficus, De Babrii vita (1889). Werner, Questiones Babrianae (Берл., 1891); Pauly-Wissowa, Real-Encyclopädie (4 полутомъ, 1896 г. статья Crusius a стр. 2655—2667).

**Бабръ**, см. тигръ.

**Бабстъ**, Иванъ Кондратьевичъ, профессоръ политической экономіи и публицистъ; род. въ 1824 г., ум. 6 июля 1881 г. По окончаніи гимназическаго образованія въ рижской классической гимназій, Б. поступилъ на историко-филологическій факультетъ московскаго университета, обративъ еще студентомъ на себя вниманіе своего учителя — проф. Грановскаго. По предложенію послѣдняго, былъ оставленъ при университетѣ для приготовленія къ профессорскому званію (по всеобщей исторіи). По окончаніи курса, занимался преподаваніемъ исторіи въ среднеучебныхъ заведеніяхъ и въ это же время приготовилъ свою магистерскую диссертацию, выпущенную въ свѣтъ въ 1851 г. подъ заглавіемъ: „Государственные мужи древней Греціи въ эпоху ея распада“. О трудѣ этомъ были напечатаны весьма сочувственные отзывы Грановскимъ и М. М. Стасюлевичемъ, хотя особенной оригинальностью трудъ этотъ не отличался. Съ того же (1851) года Б. занялъ кафедру полит. экономіи въ казанскомъ университетѣ (такъ какъ въ то время наука эта преподавалась на историко-филологическомъ факультетѣ). Съ 1857 г. Б. перешелъ на ту же кафедру въ московскій университетъ, въ которомъ и оставался до 1874 г., подготовивъ себя такого виднаго ученика и замѣстителя, какъ проф. А. И. Чупровъ. Кромѣ того съ 1864 по 1867 г. Б. былъ директоромъ Лазаревскаго института восточныхъ языковъ и съ 1867 г. управлялъ московскимъ купеческимъ банкомъ, въ значительной степени обязаннымъ ему

преуспѣяніемъ своихъ дѣлъ, но и оторвавшимся преждевременно Б. отъ его чисто научныхъ и литературныхъ занятій. Не покидая исполнѣ вышеозначенныхъ мѣстъ и занятій, Б. былъ приглашаемъ для преподаванія статистики въ Бозѣ почившему Наслѣднику Цесаревичу Николаю Александровичу (въ 1862), котораго и сопровождалъ въ путешествіи по Россіи (плодомъ чего и явились изданныя въ 1864 г. отдѣльной книгой письма подъ заглавіемъ: „О путешествіи Государя Наслѣдника по Россіи, отъ Петербурга до Крыма“). Въ 1866 и въ 1869 г. Б. сопровождалъ въ такомъ же путешествіи бывшаго въ то время Наслѣдникомъ престола въ Бозѣ почившаго Государя Императора Александра III, и въ 1868 г. преподавалъ полит. экономію и статистику великому князю Владиміру Александровичу. Въ 1852 г. Б. напечаталъ свой первый, наиболее серьезный трудъ: „Джонъ Ло или финансовый кризисъ Франціи въ первые годы регентства“, представляющій научный интересъ еще и до настоящаго времени. Въ качествѣ же русскаго экономиста и отчасти публициста, Б. впервые обратилъ на себя вниманіе своею актовою рѣчью, произнесенною въ Казани въ 1856 г. на тему: „О нѣкоторыхъ условіяхъ, способствующихъ умноженію народнаго капитала“, послѣ которой вскорѣ онъ и былъ приглашенъ на кафедру въ московскій университетъ. Какъ въ этой рѣчи, такъ и въ произнесенной черезъ 4 года подобной же рѣчи въ Москвѣ (1860) на тему: „Мысли о современныхъ нуждахъ нашего народнаго хозяйства“, Б. явился горячимъ и убѣжденнымъ провозвѣстникомъ и поборникомъ великихъ реформъ 60 годовъ. Въ первой изъ этихъ рѣчей Б. оставался преимущественно на неблагопріятныхъ чисто экономическихъ условіяхъ Россіи, препятствующихъ росту богатствъ и промышленности, видя главнѣйшія въ порабощенномъ состояніи главнаго трудящагося класса населенія и въ фактическихъ монополіяхъ крупныхъ, особенно хлѣбныхъ, торговцевъ. Во второй рѣчи особенно обратили на себя вниманіе указанія Б. на необходимость широкаго проведенія началъ гласности и публичнаго контроля во всѣхъ дѣлахъ, касающихся внутренняго управленія и въ особенности финансоваго, и вообще приглашенія общества и специалистовъ къ обсужденію задумываемыхъ правительствомъ преобразованій.

Что касается до характеристики Б., какъ профессора на кафедрѣ, то, по отзыву его мастиаго ученика проф. А. И. Чупрова, Б. явился выразителемъ новаго въ то время вѣянія въ наукѣ, именно исторической германской школы, въ лицѣ преимущественно В. Рошера, при чемъ удѣлялъ также не малое вниманіе вопросамъ русской дѣйствительности, въ ея прошломъ и настоящемъ. Изложеніе его устное отличалось блескомъ и остроуміемъ. Но этого нельзя сказать о его чисто научныхъ работахъ, въ особен-

ности о его курсѣ полит. экономіи, изданномъ въ 1872 г. подъ заглавіемъ: „Изложеніе началъ народнаго хозяйства“, томъ I, вып. 1. Введеніе, краткій очеркъ исторіи науки о народныхъ хозяйствахъ, производство цѣнностей“. Курсъ этотъ представлялъ собою нѣкоторое распространеніе изданныхъ еще въ 1860 г. его „Публичныхъ лекцій полит. экономіи“. Б. старается примирить взгляды французскихъ экономистовъ Сэя и Сисмонди съ нѣмецкими—Рошеромъ, Рау и Германомъ, оставаясь, довольно послѣдовательно, на почвѣ либерально-индивидуалистическихъ воззрѣній, съ допущеніемъ естественной гармоніи интересовъ, частныхъ и общественныхъ, но впрочемъ безъ крайностей принципа *laissez faire* — *laissez passer*. Разсужденія о преимуществвахъ свободы труда Б. особенно цѣнны были, конечно; въ примѣненіи къ русской дѣйствительности, далеко не осуществившей до 1861 г., а отчасти и позже, этого несомнѣнно великаго залога успѣха народнаго хозяйства. На этой послѣдней почвѣ имѣли для своего времени значеніе и болѣе мелкія статьи Б., помѣщавшіяся имъ въ разныхъ періодическихъ изданіяхъ, теперь уже утратившія почти всецѣло свое значеніе. Близкое знакомство Б. съ банковымъ дѣломъ послужило основаніемъ для „Писемъ о банкахъ“, помѣщенныхъ въ 1873 г. въ „Русск. Вѣдом.“ и изданныхъ позднѣе отдѣльною брошюрою. Въ нихъ Б. съ полнымъ знаніемъ дѣла и довольно живо обрисовалъ разныя темныя стороны нашего банкаго дѣла и предсказалъ намъ банковый кризисъ, разразившійся въ 1876 г. Въ свое время имѣлъ значеніе трудъ Б. „Волга“ въ статист.-экономическомъ отношеніи. (Магазъ Землевѣд. и Путеш., т. I).

Въ переводѣ Б. впервые появился I т. „Началъ народнаго хозяйства“ В. Рошера, Перечень болѣе мелкихъ трудовъ и статей Б. данъ въ посвященной ему статьѣ въ „Критико-біографическомъ словарѣ русскихъ писателей и ученыхъ“ С. А. Венгерова, т. 22, а характеристика Б., какъ профессора, въ некрологѣ, составленномъ проф. Чупровымъ, помѣщенномъ въ газетѣ „Русск. Вѣдом.“ 1881 г., № 204.

**Бабу** („князь“), инд. титулъ, въ обыденн. жизни — почетн., какъ у насъ „господинъ“.

**Бабуниъ**, см. *паванъ*.

**Бабукичъ**, Вѣкoslavъ, хорватскій писатель, лингвистъ, ум. 1875 г., былъ доцентомъ права и учителемъ слав. языковъ въ Загребской академіи; написалъ „Основанія грамматики иллирійскаго языка“, въ которомъ примкнулъ къ новому правописанію Гаю, „*Illyrische Grammatik*“ (Вѣна, 1839), „*Illyrsca Seovniča*“ (1854), участвовалъ въ изданіи словаря Дробнича, сотрудничалъ въ журналѣ „*Illyrsca Danica*“, даже одно время редактировалъ этотъ журналъ, имѣвшій важное значеніе въ исторіи иллирійскаго движенія.

**Бабукуръ**, негритянское племя во вну-

тренией Африкѣ, подь 5<sup>0</sup> с. ш. въ странѣ Нямъ-Нямъ; занимается земледѣліемъ и скотоводствомъ, но употребляетъ въ пищу также и человѣческое мясо.

**Бабулиновичъ** (Буничъ Михаилъ), дубровницкій писатель XVI в.; его сочиненія: „Huboverpriesme“, „Prošastja vozbludiena vremena Miha Babulinoviéu“ и переводъ Юкосты, кромѣ послѣдняго, извѣстны въ рукописяхъ.

**Бабулова камедь** (Gond-Babul), низкій сортъ гумми-арабика изъ ость-индской *Asacia arabica*.

**Бабуль**, см. *тушканчики*.

**Бабура**, то же, что сморчекъ (см.).

**Бабура**, то же, что *баба-птица*.

**Бабурь**, такъ нѣкоторые восточные писатели называютъ султана Бабера (см.).

**Бабухия**, Александръ Ивановичъ, род. въ 1835, ум. въ 1891 г. Первоначальное образование получилъ въ орловской гимназіи, а затѣмъ поступилъ въ московскій университетъ на математическій факультетъ, откуда вскорѣ перешелъ на медицинскій. По окончаніи университета въ 1859 г., Б. былъ назначенъ прозекторомъ при кафедрѣ сравнительной анатоміи, а потомъ и физиологіи. Въ 1862 защищалъ диссертацию „Объ отношеніи блуждающаго нерва къ сердцу“ на степень доктора медицины. Вслѣдъ затѣмъ былъ посланъ за границу на 2 года, а по возвращеніи получилъ кафедру гистологіи и эмбриологіи, которую занималъ до послѣдняго времени. Б. неоднократно ѣздилъ за границу съ научной цѣлью и, между прочимъ, совершилъ повѣзку въ Египетъ для изслѣдованія электрическихъ рыбъ. Б. принадлежитъ къ числу наиболѣе популярныхъ профессоровъ московскаго университета. Кромѣ докторской диссертации онъ написалъ: „Тетаническое сокращеніе сердца“ (Моск. Мед. газ. 1860 г. №№ 26, 30, 31); „Физиологическое дѣйствіе аконита и нѣкотор. друг. ядовъ“ (тамъ же, 1861 № 37); „Beiträge zur Entwicklungsgeschichte des Auges, besonders der Retina“ (Würzburger naturw. Zeitsch. 1863 г. IV и 1864 г. 142); „О развитіи и значеніи электрическаго аппарата у торпедо“ (Труды II сѣзда русск. естеств. 1869 г.); „Übersicht der neuen Untersuchungen über Entwicklung, Bau und physiologische Verhältnisse der elektrischen und pseudo-elektrischen Organe“ (Reichert's und du Bois-Reymond's Archiv, 1876 г., стр. 501—542); „Beobachtung und Versuche am Zitterwelse und Mormyrus des Niles“ (тамъ же 1877 г., стр. 250—274); „Замѣтка объ электричествѣ“; „Извлеченіе изъ послѣдн. изслѣдованій электрическаго органа рыбъ“ (Прот. Физ. Мед. Общ. въ Москвѣ 1882 г. 37). Въ учебникъ гистологіи Штрикера (русскій перев. 1872 г. Спб.). Б. принадлежатъ двѣ главы: о хрусталикѣ и объ органѣ обонянія.

**Бабушка**, въ генеалогіи то же, что бабка (см.); въ просторѣчій употребляется вмѣсто повивальна бабка.

**Бабушкино яблоко**, одинъ изъ весьма распространен. русск. сортовъ яблокъ (см.).

**Бабушкинъ**, Федоръ Петровичъ, извѣстный расколуучитель; род. около 1763 г. въ мѣщанской семьѣ въ Спб.; съ 1803 г. былъ главою поморской церкви въ столицѣ, ум. 1829 г. Б. очень расширилъ дѣятельность Выгорѣцкой кинови, украсилъ часовню, увеличилъ паству. При широкой практической дѣятельности, Б. оставилъ мало сочиненій. Даже въ глазахъ нѣкоторыхъ раскольниковъ онъ много терялъ потому, что „хладнокровно взиралъ на священныя музы и мышленія ученыхъ, озаренныя откровеніемъ и разумомъ“. Б. не сочувствовалъ усиленной дѣятельности раскольниковъ писателей, особенно тѣхъ, которые смѣло пускались въ самостоятельныя толкованія основныхъ положеній безпоповщины, хотя былъ суровымъ охранителемъ поморскаго ученія.

**Бабуяны**, архипелагъ среди Филиппинскихъ о—въ, расположенный къ сѣверу отъ о. Люзона и къ югу отъ Батанскихъ о—въ между 19<sup>0</sup>—19<sup>0</sup> 37' сѣв. шир. и 121—122<sup>0</sup> вост. долг. Самыми значительными изъ остр. Б., занимающихъ въ общемъ пространство въ 402 кв. м., — Кларо Бабуянъ, Калааякъ, Камигинъ и Фуга. Б. вулканическаго происхожденія; почва хорошо орошена и плодородна (ямсъ, бананы, кокосовые орѣхи). Жителей (тагалы) 2000, частью — христіане.

**Бавченко**, Іоаннъ, священникъ Харьковской епархіи. Извѣстенъ, какъ одинъ изъ первыхъ начавшихъ проповѣдывать въ церкви на языкѣ малорусскомъ. Вотъ какъ говоритъ объ этомъ самъ Б. въ предисловіи къ своему сборнику проповѣдей (Поученія на малороссійскомъ языкѣ свящ. Іоанна Бавченко, Харьк. 1863, VI + 133 стр.): „Промыслъ Божій удостоилъ меня окончить курсъ семинарскихъ наукъ уже въ санѣ діакона и назначилъ священнодѣйствовать благовѣствованіе Божіе въ малороссійскомъ приходѣ, въ которомъ я вполнѣ убѣдился въ необходимости говорить прихожанамъ поученія на родномъ, близкомъ сердцу языкѣ и, испросивъ на то разрѣшеніе у многопопечительнаго архипастыря нашего Антонія, при помощи Божіей, началъ писать и говорить таковыя. При изнесеніи же поученій въ 1858 и 1859 гг., я замѣтилъ значительное возвышеніе нравственности прихожанъ, истекшей изъ проповѣданія слова Божія на общепонятномъ ихъ языкѣ — малороссійскомъ. Это усугубило во мнѣ ревность посвятить свою жизнь на сей трудъ и просить заботливое правительство: о дозволеніи отпечатать сіи поученія на малороссійскомъ языкѣ для распространенія средствъ къ удержанію истинныхъ чадъ церкви — малороссіянъ на пути правомъ. Тѣмъ болѣе, что по исчисленію извѣстнаго народо-описателя Шафарика, людей православныхъ, говорящихъ на малороссійскомъ языкѣ — тринадцать милліоновъ, а сочиненій на малороссійскомъ

языкъ, какъ средствъ къ удержанію малороссіянъ на пути правомъ, кажется, очень мало“.

**Бабчинскій**, Титъ Казимір., физикъ. Учился въ спб. унив., физико-математич. курсъ котораго кончилъ въ 1854 г.; въ 1857 защитилъ магистерскую диссертацию по физикѣ; въ 70-хъ и 80-хъ гг. былъ профессоромъ механики варшав. унив. Б. написалъ: „Теорія мультипликатора“ — магист. диссертация (Спб., 1866); „Введеніе въ высшую динамику“ (Варш., 1872) и „О движеніи и его причинахъ“ (въ книгѣ „Годичный актъ Варш. унив. 30 авг. 1872 г.“).

**Бабъ** (арабск.), дверь, ворота, входитъ въ составъ многихъ арабскихъ и турецкихъ именъ. Бабъ - и - Али — Высокая Porta (см. *Porta*).

**Бабъ-эль-Мандебъ** (Врата скорби) — узкій проливъ, отдѣляющій Аравійскій полуостровъ отъ африканскаго материка и соединяющій Индійскій океанъ (Аденскій заливъ) съ Краснымъ моремъ (см. карту „Египта“). Со стороны аравійскаго полуострова выдается мысъ Джебель - Менгели въ 264 м. высоты, впереди котораго расположенъ небольшой островокъ Джезиретъ-Робанъ. Со стороны африканскаго материка выступаетъ мысъ Расъ - Седжанъ, соединенный длиннымъ перешейкомъ въ 450 м. съ материкомъ; впереди Расъ - Седжана расположена группа семи подводныхъ рифовъ „Братъевъ“ въ 76—108 м. высоты.

**Бабья - Гура** (Бабагура) — гора. См. *Бескиды*.

**Бава-Бенарисъ** (Bava-Benaris), Флоренцо, итал. генералъ, род. 1831 г., съ отличіемъ участвовалъ въ Крымской кампаніи и войнахъ 1859 и 1866 гг., съ 1895 г. командиръ 3 армейск. корпуса въ Миланѣ, гдѣ въ маѣ 1898 г. энергично подавилъ социалистское движеніе.

**Бавабути** (Bhawabhuti), выдающійся индійскій драматургъ, жилъ въ VIII в. До насъ дошли три драмы съ его именемъ: „Малати и Мадава“ или „Тайная свадьба“ (англ. переводъ Вильсона въ „Theatre of the Hindoos“, иѣм. перев. Фрица въ „Universal Bibliothek“ Реклама, Лейпц., 1883), содержаніе заимствовано изъ современной поэты жизни; „Судьба великаго героя“ и „Дальѣйшая судьба Рамы“, обѣ заимствованы изъ эпическихъ сказаній „Рамаяны“. См. Vorogovs, „V. and his place in Sanscrit Literature“ (Калькута 1878).

**Бавальпуръ**, см. *Багавалтуръ*.

**Баварія**, королевство, по площади и населенію второе государство Германской Имперіи, состоитъ изъ двухъ отдѣльныхъ частей: большей, восточной, принадлежащей главн. образ. къ бассейну Дуная, и меньшей (1/3 всей площади), лежащей къ западу отъ Рейна. Собств. Баварія по сю сторону Рейна, между 8° 59' — 13° 50' в. д. и 47° 16' — 50° 33' с. ш., граничитъ на с. прусской пров. Гессенъ-Нассау, Саксенъ-Веймаромъ, Саксенъ-Мейнингенемъ и Сак-

сенъ-Кобургъ-Готой, княжествомъ Рейсъ младш. линіи и корол. Саксоніей, на в. Богеміей, эрцгерцогствомъ Австрійскимъ и Зальцбургомъ, на ю. Зальцбургомъ, Тиролемъ и Форарльбергомъ, на з. Вюртембергомъ, Баденомъ и Гессенъ-Дармштадтомъ. Рейнская Б. или Пфальцъ лежитъ по ту сторону Рейна, между 48° 53' — 49° 49' с. ш. и 7° 4' — 8° 30' в. д., граничитъ на с. прусской Рейнской провинц. и Гессенъ-Дармштадтомъ, на в. Баденомъ, отдѣленнымъ отъ нея Рейномъ, на ю. имперской пров. Эльзась-Лотарингіей, на з. прусской Рейнской провинц.

**Строеніе поверхности.** Собственно Б. раздѣляется на сѣверную и южную Б., лежащую къ с. и къ ю. отъ Дуная; южная принадлежитъ къ альпійской, сѣверная — среднегерманской горной системѣ. Южная Б. распадается въ свою очередь на поясъ собств. альпійск. горъ и поясъ высокаго Б. плоскогорія. Главныхъ членовъ альпійской системы три: Альгейскія Альпы между Воденскимъ оз. и Лехомъ, Б. Альпы между Лехомъ и Инномъ (высшая вершина Германіи, Цугшпитце, 2961 м.) и Зальцбургскія Альпы между Инномъ и Зальцбахомъ (см. *отдѣльныя статьи*). Между Альпами и Дунаемъ расположено швабско-баварское плоскогоріе, распадающееся на 3 пояса: непосредственно у подножія Альпъ простирается поясъ озеръ (въ сред. 650—975 м.); къ нему принадлежатъ: равнина Шонгау, равнина, простирающаяся отъ Аммерскаго и Вюрмскаго оз. вверхъ до Штаффельскаго и Кохельскаго оз.; равнина Хіемскаго оз. и Зальцбургская котловина. Сѣвернѣе располагается поясъ среднихъ равнинъ (равнины Меммингена, Мюнхена и Браунау, въ сред. 400—600 м.), безъ сомнѣнія образованныхъ нѣкогда разливами Иллера, Леха, Изара и Инна. На с. эти, черѣдко безплодныя равнины ограничиваются моренными холмами, отъ которыхъ простирается до Дуная и за нимъ третій, еще болѣе пониженный поясъ. Границу между Баваріей и Богеміей и водораздѣлъ между Эльбой и Дунаемъ образуетъ Богемскій Лѣсъ (Бѣмервальдъ), южными своими отрогами, Баварскимъ Лѣсомъ, достигающій Дуная; высшія точки Арберъ (1458 м.) и Рахель (1447 м.). Сѣверо-восточн. уголь занимаетъ Фихтель (Шнебергъ 1035 м., Оксенкофъ 1016 м.). На с. Б. плоскогоріе соприкасается съ Франконскимъ Лѣсомъ. Въ сѣверо-западн. углу возвышается Высокій Рѣнь, главная масса котораго со вѣсьмъ юго-вост. и вост. склономъ лежитъ въ Б. (Крестовая г. 930 м.). Южнѣе, въ западн. части южн. изгиба Майна, расположенъ Шпесартъ, лѣсистая и холмистая мѣстность, въ средн. нѣсколько выше 400 м. (Гейерсбергъ 930 м.). Крайняя восточная часть Оденвальда также принадлежитъ Б. Въ центральной части Сѣверной Б. находятся еще 2 возвышенности, обѣ доходящія до

Майна: восточная, Франконская Юра, у восточн. края которой течетъ Набъ, и западная Франкенгёе, съ которою на югѣ соприкасается Рауэ Альбъ. Франконская Юра имѣетъ 2 отрога. Высшій пунктъ гора Кальвари (645 м.) близъ Турндорфа.

Въ геологическомъ строеніи Б. принимаютъ участіе послѣдовательно всѣ геологическія системы, какъ это показываетъ геологическая карта Германіи (см.). Кристаллическія массивныя породы, гнейсы и сланцы архейской системы располагаются вдоль восточной ея границы въ Богемскомъ Лѣсѣ, Фихтелѣ и Шпессартѣ. Кэمبرій, силуръ и девонъ извѣстны только изъ Фихтеля и Франконскаго Лѣса; въ послѣднемъ развита и каменноугольная система съ весьма, впрочемъ, ограниченнымъ содержаніемъ угля. Зато Пфальцъ представляетъ одну изъ значительнѣйшихъ областей добычи угля въ средней Европѣ. Къ этимъ палеозойскимъ образованіямъ какъ въ Пфальцѣ, такъ и въ сѣверн. Б. прилегаютъ осадки обоихъ отдѣловъ пермской системы. Главная же площадь страны къ сѣверу отъ Дуная занята послѣдовательными осадками трехъ отдѣловъ триаса и трехъ отдѣловъ юры. Изъ того-же триаса и юры сложена почти вся толща Б., Альгейскихъ и Зальбургскихъ Альпъ. Триасу принадлежатъ богатая соленосныя гипсовыя толщи Берхтсгадена и Рейхенгала; верхней юрѣ не менѣе знамениты Соленгофенскій литографскій камень съ его богатѣйшими отпечатками и ископаемыми остатками вымершей животной жизни юрскаго періода. Осадки мѣлового періода и притомъ преимущественно только верхняго отдѣла слабо развиты кое-гдѣ на склонахъ восточныхъ и южныхъ пограничныхъ горъ. Вся южная половина Б. плоскорія съ сѣверными склонами Б. Альпъ является областью послѣдовательнаго развитія третичной системы, отъ нуммулитовыхъ эоценовыхъ известняковъ начиная, до миоцена включительно. Олигоценъ и миоценъ кое-гдѣ проявляютъ свое присутствіе и на сѣверѣ, въ Фихтелѣ, Рёнѣ и Пфальцѣ. Мощныя толщи четвертичныхъ отложеній, относящіяся, главнымъ образомъ, къ такъ назыв. ледяному періоду, покрываютъ Б. плоскогоріе къ сѣверу до Дуная, частью какъ моренные осадки альпійскаго ледян. покрова, частью какъ водный наносъ горныхъ потоковъ тающего альпійскаго льда. Эти ледниковыя отложенія покрыты мѣстами, преимущественно въ долинахъ, не менѣе мощными образованіями лёсса. Во многихъ мѣстахъ перечисленныя осадочныя породы прорваны породами изверженными, преимущественно геологически очень древняго происхожденія. Таковы граниты, сіениты, габбро, діориты, диабазы и др. въ Фихтелѣ, Баварскомъ Лѣсу и Шпессартѣ; мелафиты и порфириты въ Пфальцѣ, базальты Рёна.

Полезныя ископаемыя представля-

ютъ значительное богатство Баваріи: Выше уже упомянуты: каменный уголь, соль и литографскій камень; кромѣ того слѣдуетъ назвать: графитъ и фарфоровую глину въ гнейсахъ возлѣ Пассау, мѣдныя и серебряныя руды въ Фихтелѣ и Шпессартѣ; мѣдныя, кобальтовыя, цинковыя, свинцовыя, сурьмяныя и оловянные руды различныхъ мѣсторожденій; въ небольшомъ количествѣ въ Фихтелѣ, а также въ пескахъ альпійскихъ рѣкъ добывается и золото. Желѣзныя руды и желѣзный колчеданъ имѣютъ также обширное распространеніе въ Фихтелѣ, Франконской Юрѣ, Шпессартѣ, но особенно знамениты Кресенбергскія желѣзн. руды въ Альпахъ.

**Рѣки и озера.** Большинство рѣкъ принадлежитъ къ бассейнамъ Дуная и Майна; только немногія стекаютъ въ Эльбу, напр. Заале и Эгеръ, берущіе начало въ сѣверо-восточн. углу страны. Дунай течетъ въ сѣверо-восточн. направл. до Регенсбурга, гдѣ Баварскій Лѣсъ отклоняетъ его теченіе къ ю.-в. Изъ его значительныхъ южныхъ притоковъ Б. принадлежатъ Иллеръ, Лехъ и Изаръ, а также частью Иннъ. Свообразно образованъ бассейнъ Майна: разстояніе между его истоками у восточн. склона Оксенкофа въ Фихтельгебирге и мѣстомъ впаденія въ Рейнъ равняется всего 250 км., а длина его извилистатаго русла 495 км.; бассейнъ расширяется къ западу. Майнъ и Дунай соединены Людвигскимъ каналомъ. Особенно характерны для верхней Б. обширныя озера и моховыя болота. Озера разбѣяны на  $1/2^0$  къ с. отъ альпійскаго предгорья. Изъ озеръ бассейна Изара отличаются величиной Амерское и Бюрмское, живописнымъ мѣстоположеніемъ Вальхенское, Тегернское и Шилрское. Значительнѣйшее оз. Б., Хіемское озеро или Б. Море (192 кв. км.), вмѣстѣ съ оз. Королевскимъ принадлежитъ къ бассейну Инна. Ниже всѣхъ альпійскихъ озеръ лежитъ Воденское (398 м.), отчасти принадлежащее также Б. Въ области Рёна встрѣчаются обширныя болота.

**Климатъ** (см. *Германія*) умѣренъ и здоровъ, нѣсколько холоднѣе, чѣмъ въ остальной Германіи. Исключая долины Рейна и Майна, Б. много уступаетъ сѣверн. равнинамъ Германіи въ мягкости климата, чему служить причиной отчасти болѣе поднятіе страны, отчасти частая смѣна горныхъ хребтовъ и плоскогорій. Самымъ суровымъ климатомъ и долгими, снѣжными зимами отличаются Альпы, Богемскій Лѣсъ, Рёнъ и Шпессартъ. Наименьшее колич. дождя (меньше 60 см.) выпадаетъ на с. Рейнскаго Пфальца и на ю. Верхняго Пфальца; въ Шпессартѣ и Фихтелѣ оно достигаетъ 100 см., отъ Дуная до южн. границы Б. болѣе 200 см. Средн. крайности темп.: Байрейтъ 31<sup>0</sup>, — 21<sup>0</sup>; Мюнхенъ 30<sup>0</sup>, — 18<sup>0</sup>; Аугсбургъ 32<sup>0</sup>, — 19<sup>0</sup>.

**Площадь и народонаселеніе.** Пл. Б. 75,864,65 кв. км.; населеніе по переписи 1895 г.

5.818,544 души. Насел. распределяется по 8 округамъ, на которые раздѣлена Б., слѣдующ. обр.:

Округа	Главные города	Площадь въ кв. килом.	Населен. въ 1895 г.	На 1 кв. км.
Верхн. Б. . .	Мюнхень . .	16 725,02	1 186 950	71
Нижняя Б. . .	Ландсгутъ . .	10 756,61	673 523	63
Верх. Пфальцъ	Регенсбургъ .	9 861,74	546 834	56
Верхн. Франконія . . .	Байрейтъ . .	6 998,78	586 061	84
Средн. Франконія . . .	Ансбахъ . . .	7 573,85	737 181	97
Нижняя Франконія . . .	Вюрцбургъ . .	8 401,37	632 588	75
Швабія . . .	Аугсбургъ . .	9 819,32	689 416	70
Рейн. Пфальцъ	Шпейеръ . . .	5 927,96	765 991	129
Итого:		75 864,65	5 818 544	76

По густотѣ населенія Б. уступаетъ большинству государствъ Германіи. Естественный приростъ населенія въ Б. за 1895 г. 10,9 на 1000, а въ послѣднихъ 14,0 на 1000. Подъ влияніемъ свободы переселенія съ 1871 г. значительно возросло количество пришлаго элемента, напр. за 1886—90 гг. съ 20,000 (прибл.) до 30,375; вмѣстѣ съ тѣмъ значительно увеличилось и число выселяющихся изъ Б.; въ 1891 г. оно равнялось 28,115. Женщинъ въ Б. было на 5% больше мужчинъ; въ 1891 г. холостые, незамужнія и дѣти составляли 61,5%, 32,6 состояли въ бракѣ, 5,8 вдовствовали и 0,1% были въ разводѣ. Количество браковъ больше, чѣмъ въ остальныхъ южно-германскихъ государствахъ, но сравнительно меньше, чѣмъ въ сѣверн. Германіи. Умерло на 51,739 меньше, чѣмъ родилось. 14,1% всего количества родились внѣ брака. Въ Б. 244 городскихъ общинъ, составляющихъ 31% всего насел. Въ Мюнхенѣ и Нюрнбергѣ больше, чѣмъ по 100,000 жит., въ Аугсбургѣ и Вюрцбургѣ отъ 50,000—100,000, въ другихъ 25 городахъ отъ 10,000 до 50,000. Населеніе состоитъ изъ различныхъ отраслей германскаго племени, кромѣ небольшого числа германизированныхъ славянъ (вендовъ) въ Верхн. Франконіи, 3 франконскихъ округа населены франками, ю.-з. страны швабами (алеманнами), баварцами въ собственномъ смыслѣ (древними баварцами) Верхн. и Нижн. Б. и Верхн. Пфальцъ; насел. Рейнскаго Пфальца преимущественно франконское (западно-франконское).

Большинство населенія (70,8%) принадлежитъ къ римско-католическому вѣроисповѣданію. Въ 1895 г. было 3.318,678 чел. католиковъ, 1.224,967 евангелическихъ вѣроисповѣданій (лютеранъ и реформатовъ), 4638 другихъ христіанскихъ вѣроисповѣданій (изъ нихъ 3625 старо-католиковъ, считающихся съ 1892 г. только частной общиной), 3126 меннонитовъ (гл. обр. въ Рейнской Б.), 877 свободныхъ религіозныхъ воззрѣній, 741 методистовъ и т. п. и 29,260 евреевъ; 399 лицъ объявили себя не принадлежащими ни къ одной ре-

лиги. Католики управляются 2 архіепископами въ Мюнхенѣ-Фрейзингѣ и Бамбергѣ. Мѣстными дѣлами протестантской церкви по сю сторону Рейна завѣдуетъ самостоятельн. консисторія, непосредственно подчиненная министерству вѣроисповѣданій. Въ Пфальцѣ для объединенной протестантской церкви существуетъ консисторія въ Шпейерѣ, также подчиненная министерству. Для католической церкви обязательенъ конкордатъ отъ 24 окт. 1817 г. По статистическимъ свѣдѣніямъ 1895 г. самостоятельно добывающія средства существованія составляли 45,1% всего насел.; изъ нихъ земледѣліемъ, скотоводствомъ и лѣсоводствомъ занималось 52,0%, горнымъ дѣломъ и различн. отраслями промышленности обрабатывающей 31,4%, торговлей и сообщеніемъ 9,5, услуженіемъ 1,1, военной и гражданской службой и свободными профессіями 6,0%. Если къ числу хозяевъ причислить ихъ семейства и прислугу, то найдемъ, что 50,9% насел. питаются сельскимъ хозяйствомъ, 28,3 промышленностью и т. п., 8,3% торговлей и средствами сообщенія.

**Образовательныя учрежденія.** Въ 1891 году было 7212 начальныхъ училищъ; на народныя школы израсходовано 7,8 милл. руб. Для подготовки мужского и женскаго преподавательскаго персонала существуетъ 20 семинарій. Испытанія новобранцевъ въ 1890—91 призывномъ году дали только 0,03% неграмотныхъ. Гимназій 37, каждая съ приговорительными классами латинскаго языка, реальныхъ гимназій 4 и реальныхъ училищъ 56. — Для сельскаго хозяйства существуетъ сельскохозяйственное отдѣленіе при высшемъ техническомъ училищѣ въ Мюнхенѣ; среднее сельскохозяйственное центральное училище въ Вейенстефанѣ, окружное сельскохозяйственное училище въ Лихтенгоффѣ и 4 окружныхъ земледѣльческихъ училища. Ветеринарное искусство изучается въ высшемъ ветеринарномъ училищѣ въ Мюнхенѣ. Для постепеннаго усовершенствованія въ сельскомъ хозяйствѣ въ 1891 г. служили 12 зимнихъ школъ и 497 училищъ. Высшее техническое учебное заведеніе Б. въ Мюнхенѣ. Три промышленныхъ училища, каждое имѣетъ механическое, химическое и архитектурное отдѣленія; кромѣ того имѣются для рабочихъ 4 архитектурныхъ и (1891 г.) 242 ремесленныхъ училища, 2 художественно-ремесленныхъ учил. въ Мюнхенѣ и Нюрнбергѣ, 14 музыкальныхъ, наконецъ школы ткацкаго дѣла, рѣзбы и т. д. Центральныя научныя учрежденія: Академія наукъ въ Мюнхенѣ (основ. 1759), состоящая изъ 3 отдѣленій: философскаго-филологическаго, физико-математическаго и историческаго; генеральная консерваторія научныхъ музеевъ, придворная и государственная бібліотеки, обѣ въ Мюнхенѣ. Въ Б. 3 университета. Въ Мюнхенѣ (теологическій факультетъ католическій; кромѣ обыч-

ныхъ научныхъ факультетовъ существуетъ пятый факультетъ, политико-экономическій); въ 1892—93 гг. было 3380 студентовъ и 159 профессор. и доцентовъ; въ Вюрцбургѣ 1450 студентовъ и 73 профессор. и доцента; въ Эрлангенѣ (теологическій факультетъ евангелическій) 1099 студентовъ и 56 профессор. и доц.; въ 1891 г. во всѣхъ трехъ было 2528 студентовъ не-баварцевъ. Специально для философіи (въ обширномъ смыслѣ) и теологии существуютъ на равныхъ правахъ съ университетами 6 королевскихъ лицеевъ съ философскою и теологическою секціями и 1 съ философскою секціей, затѣмъ епископскій лицей съ философскою и теологическою секціями; кромѣ того 9 духовныхъ семинарій. Кромѣ упомянутой государственной библиотеки существуютъ еще 28 публичныхъ, значительныя изъ нихъ находятся при трехъ университетахъ и въ Аугсбургѣ. Королевская академія художествъ въ Мюнхенѣ, основанная въ ея настоящемъ видѣ въ 1808 г., представляетъ отчасти учебное заведеніе (въ 1891 г. 329 учениковъ), отчасти художественное общество. Изъ художественныхъ музеевъ замѣчательны знаменитые музеи Мюнхена (см.), гдѣ черезъ каждые 3 года устраиваются художественныя выставки, и музеи живописи въ Аугсбургѣ и Нюрнбергѣ. Изъ театровъ замѣчательны Національный театръ въ Мюнхенѣ, затѣмъ театръ Рихарда Вагнера въ Байрѣйтѣ, специально предназначенный для его музыкальныхъ драмъ.

**Земледѣліе, скотоводство.** Изъ всей площади Б. (7,59 милл. гкт.) 39,34% заняты пашнями (1893 г.), 0,97% садами, 16,93 лугами, 3,55 пастбищами, 0,31 виноградниками и 33,06% лѣсомъ; изъ послѣднихъ 76,9% хвойнаго и 23,1 лиственнаго лѣса. Воздѣлываются главнымъ образомъ хлѣбныя злаки, особенно у подножія Альпы, на южнобаварскомъ плато, въ мѣстности вокругъ Нёрдлингена, въ обширныхъ участкахъ Средней Франконіи, въ долинахъ Майна и Регница и на Рейнской равнинѣ. Горныя области вслѣдствіе суровости климата менѣе удобны для хлѣбопашества. Обширныя Дунайскія болота близъ Нейбурга болѣею частью превращены въ тучные луга. Альпійское луговое хозяйство очень распространено на баварской возвышенности; покосы на скалахъ встрѣчаются въ верхней Б. На равнинахъ Верхней и Нижней Б., въ Верхн. Пфальцѣ, Верхней, Средней и Нижней Франконіи господствуетъ трехпольное хозяйство, плодосѣвное въ болѣе крупныхъ имѣніяхъ; огородничество особенно развито въ окрестностяхъ Нюрнберга, Китцингена и, главнымъ образомъ, Бамберга. Пшеницу сѣютъ преимущественно въ Нижн. и Верхней Б. и Верхнемъ Пфальцѣ; рожь въ Верхней и Нижней Б., Верхнемъ и Рейнскомъ Пфальцѣ, Средней и Верхней Франконіи; полбу въ Швабіи; огромныя коли-

чества ячменя въ Нижней Б. и Нижней Франконіи (однако его не хватаетъ для производства пива, и около 30,000 тоннъ привозятся изъ-за-границы); овесъ въ Верхней и Нижней Б.; стручковые овощи въ Нижней Б., Средней и Нижней Франконіи; картофель (2,4 милл. т.) въ Пфальцѣ; ленъ въ значительн. количествѣ въ Верхн. Пфальцѣ, Фихтель, Франконскомъ Лѣсѣ и части Альпійскаго предгорья, принадлежащей къ Верхн. Б. и Швабіи. Рапса со времени введенія въ употребленіе керосина и нефтяныхъ маселъ воздѣлывается гораздо меньше; производство табака также упало. Широко распространено воздѣлываніе хмеля, главн. образ. въ Средней Франконіи, Верхней и Нижней Б. Свекловица воздѣлывается гл. образ. на кормъ скоту и лишь незначительное количество ея идетъ на сахарные заводы. Плодоводство процвѣтаетъ преимуществ. въ Франконіи, Пфальцѣ, Нижней Б. (по Дунаю) и въ окрестностяхъ Боденскаго оз. Винодѣліе довольно значительно. Лучш. майнскія вина идутъ изъ Рандерсаккера и Вюрцбурга, тауберскія изъ Вертгейма. Близъ одного Вюрцбурга виноградники занимаютъ 442 гкт. Лучшее пфальцское вино воздѣлывается на восточн. склонахъ Гардта. Клеверъ сѣютъ все болѣе и болѣе, сѣютъ также люцерну, эспарсетъ и др. кормовыя травы. Плодородные луга находятся гл. обр. въ альпійскихъ предгорьяхъ и у подножія Б. Лѣса.

Что касается скотоводства, то конно-заводское дѣло въ Б., какъ во всей южн. Германіи, менѣе развито, чѣмъ въ Пруссіи. Съ 1883 г. скотоводство значительно поднялось. Сильно развито производство масла и сыра; въ одномъ Альгейскомъ округѣ за 1883 г. обработано 212 милл. литр. молока и выдѣлано 3900 тон. масла, 12,000 мягкихъ и 7,000 круглыхъ сыровъ; большая часть продуктовъ вывозится.

Пчеловодство развито въ Верхней Б. и Швабіи. Рѣки и озера изобилуютъ рыбой. Въ послѣднихъ водятся озерные сорта форели и лосося.

**Лѣсное хозяйство, охота.** Наибольшія площади, 37—39%, заним. лѣсъ въ Пфальцѣ, Нижн. Франконіи и Верхн. Пфальцѣ, наименьшую 24%, въ Швабіи. Наибольшую сплошную массу лѣса представляютъ Б. и Альгейскія Альпы; затѣмъ слѣдуютъ Б. Лѣсъ, Пфальцскій Лѣсъ на Гардтѣ и на з. Пфальца, Шпессартъ съ баварскою частью Оденскаго Лѣса, Фихтель, Франконскій Лѣсъ, Рёнъ и наконецъ Нюрнбергскій королевскій лѣсъ. Ежегоднее производство лѣсныхъ матеріаловъ считаютъ приблизит. въ 29 милл. рубъ

Дичь въ Б., какъ и всюду, сильно перевелась, однако ириворныя охоты въ альпійскихъ областяхъ все еще доставляютъ недурную добычу. Серны и козули водятся главн. обр. близъ Берхтесгадена и въ другихъ лѣсистыхъ горахъ. Благородная дичь встрѣчается кромѣ высокихъ горъ и

Альгау почти во всѣхъ болѣе значительныхъ лѣсныхъ площадяхъ. Зайцы въ окрестностяхъ Мюнхена, въ Франконскихъ провинціяхъ и Пфальцѣ. Барсукъ водится почти всюду; бобръ только въ бассейнѣ Зальцаха. Тетерева, глухари, куропатки, сѣрая и бѣлая, еще въ значительномъ количествѣ во многихъ мѣстахъ наименѣе населенныхъ; водятся даже фазаны въ бассейнахъ Изара, Инна и Рейна. Дикая кошка и филинъ встрѣчаются лишь мѣстами. Орлы гнѣздятся только въ Альпахъ, главн. обр. въ Альгау.

**Горное дѣло.** Главнѣйшіе продукты суть каменный уголь, желѣзо и соль. Въ 1891 г. существовало 29 копей каменнаго угля и другихъ минер. горючихъ веществъ съ 4785 рабочими. Въ 1897 г. добыто 1.007,403 т. каменнаго и 41,098 т. бураго угля общ. стоим. около 4,7 милл. р. Кам. уголь находится главн. обр. въ Пфальцѣ, Верхней Б. и Верхн. Франконіи. Графитовыхъ копей 37 въ Нижней Б. (округъ Пассау). Желѣзныхъ рудъ въ 1896 г. добыто въ 36 рудникахъ 163,503 т.; ихъ главное мѣстонахождение Верхн. Пфальцъ и Верхн. Франконія. Далѣе имѣются 2 свинцовыхъ рудника, 7 мѣдныхъ, 1 сурьмяный, 4 марганцовыхъ и 1 для добычи сѣрнаго колчедана. Кромѣ того въ 40 кояхъ въ обонихъ Пфальцахъ добывается охра и пр. минеральныя краски; фарфоровая глина въ Верхн. Пфальцѣ и В. Франконіи, горшечная глина въ обонихъ Пфальцахъ и разн. строительные матеріалы въ Франконіи, Верхн. Пфальцѣ и Нижней Б., литографскій камень близъ Соленгофена (Средн. Франконія). Соль главн. обр. добывается на ю.-в., въ кояхъ каменной соли въ Берхтесгаденѣ и въ солеварняхъ Берхтесгадена, Рейхенгалла, Траунштейна и Розенгейма. Эти варницы вмѣстѣ съ такими-же въ Дюркгеймѣ и Киссингенѣ за 1897 г. дали 41,533 тон. соли, стоим. 825,000 руб. Копи Б. находятся болѣею частью въ рукахъ акціонерныхъ обществъ и лишь небольшою частью въ рукахъ казны.

Среди многочисленн. минеральныхъ источниковъ Б., болѣею частью находящихся въ гористыхъ областяхъ Верхней и Нижн. Франконіи и Верхней Б., первое мѣсто занимаетъ Киссингенъ въ Нижн. Франконіи съ его соляными, богатыми углекислотой источниками. Соляные источники находятся, кромѣ того, въ Берхтесгаденѣ, Рейхенгаллѣ и Розенгеймѣ (Верхняя Б.) и Дюркгеймѣ (Пфальцъ): сѣрные источники въ Крейтѣ и Кайценбадѣ близъ Партенкирхена (Верхняя Б.), Аббахъ и Гёэнштадтѣ (Нижняя Б.); иодистые въ Гейльбруннѣ близъ Бенедиктбейерна и въ Тельцѣ (Верхняя Б.), близъ Зульберга (Швабія); желѣзисто-углекислые въ Александерсбадѣ близъ Вунзиделя и др.

**Обрабатывающая промышленность.** Около 4 десятилѣтій промышленность Б. непрерывно развивается. Въ 1883 г. существовало 187 акціонерныхъ обществъ съ вло-

женнымъ капиталомъ въ 124 милл. р. Изъ номинальнаго капитала ихъ 72 милл. приходилось на торговлю, 25 милл. на пути сообщенія, 20<sup>1</sup>/<sub>4</sub> на ткацкое дѣло, 13 на производство пищевыхъ продуктовъ, 3<sup>1</sup>/<sub>2</sub> милл. на горное и заводское дѣло и т. д. Въ 1888 г. акціон. обществъ было уже 248 съ капиталомъ 178<sup>1</sup>/<sub>4</sub> милл. р. и облигаціями на 519 милл. Центры промышленности: Нюрнбергъ, Фюртъ, Мюнхенъ, Аугсбургъ, Вюрцбургъ, Швейнфуртъ, Цвейбрюкенъ, Шпейеръ, Кайзерслаутернъ, Лудвигсгафенъ, Байрейтъ, Гофъ и др. Довольно значительно производство желѣза, желѣзныхъ и стальныхъ издѣлій. Въ 1896 г. дѣйствовали 3 доменныхъ завода, чугуна выплавлено 79,736 т. стоим. въ 1,7 милл. р. Главные заводы для обработки чугуна находятся въ Верхней Б., Рейнскомъ и Верхн. Пфальцѣ; чугуно- и сталелитейныя заводы въ Нижней Б. и во всемъ королевствѣ. Въ общемъ существовало для обработки чугуна 79 плавильныхъ заводовъ (изъ нихъ 5 казенныхъ), произведшихъ 72,542 т. желѣзныхъ товаровъ стоим. около 7 милл. р.; на 19 заводахъ получено около 80,000 т. стали стоим. въ 7 милл. р. Центры производства ножей, проволочныхъ и бронзовыхъ издѣлій, шиль, колоколовъ и т. п. предметовъ изъ неблагородныхъ металловъ суть: Мюнхенъ, Нюрнбергъ, Аугсбургъ, Фюртъ, Кайзерслаутернъ и др. Производство издѣлій изъ благородныхъ металловъ процвѣтаетъ въ Мюнхенѣ и Нюрнбергѣ. Локомотивы, локобилы, желѣзнодорожные вагоны и т. п. изготовляются на большихъ заводахъ въ Мюнхенѣ и Нюрнбергѣ; паровыя машины въ болѣе значительныхъ промышленныхъ городахъ; типографскія машины главн. обр. въ Оберцеллѣ близъ Вюрцбурга. Центры производства математическихъ, астрономическихъ, физическихъ и оптическихъ приборовъ суть Мюнхенъ, Нюрнбергъ, Фюртъ и Аугсбургъ; производство часовъ (башенныхъ) Мюнхенъ, фортепьяно — Мюнхенъ, органовъ — Эттингенъ, всѣхъ прочихъ музыкальныхъ инструментовъ Мюнхенъ; въ Миттенвальдѣ существуетъ всемірно извѣстное производство скрипокъ. Въ Амбергѣ имѣется значительная ружейная мастерская. Процвѣтаетъ производство каменныхъ и глиняныхъ издѣлій и цемента. Обширные кирпичные заводы (большинство рабочихъ итальянцы) находятся близъ Мюнхена (общая цифра производства кирпича въ Б. 130 милл. штукъ стоим. около 1,7 милл. р.). Весьма большое число цементныхъ заводовъ находится въ горныхъ областяхъ. Соленгофенъ славится своимъ литографскимъ камнемъ. Жернова идутъ главн. обр. изъ Нижн. Франконіи. Производство стекла довольно значительно; стекл. заводы (въ общей сложности 134) очень многочисленны въ Нижней Б. и обонихъ Пфальцахъ.

Химическіе препараты для техническихъ цѣлей изготовляются на заводахъ въ Мюнхенѣ и Нюрнбергѣ; ультрамаринъ главн.

обр. въ Нюрнбергѣ и Кайзерслаутернѣ; анилиновые краски въ Лудвигсгафенѣ. За 1896 г. въ Б. добыто 7063 т. сѣрной кислоты. Парфюмерные товары производятся главн. обр. въ Мюнхенѣ и Вюрцбургѣ; издѣлія изъ сала, мыло и масла въ Мюнхенѣ, Вюрцбургѣ, Нюрнбергѣ; краски въ Мюнхенѣ и Швейфуртѣ (Швейфуртская зелень).

Обиліе лѣсовъ способствуетъ развитію токарнаго искусства; значительно производство паркета, мебели, бочекъ, ящиковъ, струнныхъ инструментовъ, фортепьянныхъ клавишей, различнаго рода рѣзныхъ вещей. Изъ кустарныхъ промысловъ процвѣтаетъ въ окрестностяхъ Линдау плетеніе соломенныхъ шляпъ. Центры галантерейнаго производства суть Нюрнбергъ и Фюртъ; особенно процвѣтаетъ производство игрушекъ изъ дерева, металла, папьемаше, бумаги, глины, стекла и т. п. Имѣются большія писчебумажныя фабрики. Картонажи (гл. обр. какъ предметъ вывоза) и игральныя карты изготовляются преимущественно въ Нюрнбергѣ и его окрестностяхъ. Большою извѣстностью пользуется фабрика письменныхъ принадлежностей (карандашей, аспидныхъ досокъ и т. п.) Фабера въ Штейнѣ близъ Нюрнберга. Кожевенное дѣло очень развито. Въ Мюнхенѣ и Аугсбургѣ производство каучуковыхъ и резиновыхъ издѣлій.

Ткацкое дѣло значительно развилось, особенно производство тканей, пряжи и изящныхъ вышивокъ изъ шелка и печатаніе шелковыхъ матерій. Ковры изготовляются въ Нёрдлингенѣ, войлокъ, въ Аугсбургѣ. Бумагопрядильни и ткальни находятся главн. обр. въ Швабии. Производство хлопчатобумажныхъ и шерстяныхъ матерій сильно развито также въ Нижней Б. и на с.-в. Верхн. Франконіи. Въ Аугсбургѣ находится самая большая чесальная и прядильная фабрика Германіи, обрабатывающая ежегодно 8,000 т. шерсти. Нитяныя фабрики существуютъ въ Бейменгеймѣ близъ Донаувёрта и въ Меммингенѣ; канатныя въ Фюссенѣ и Имменштадтѣ; механическія фабрики полотень въ Бейменгеймѣ близъ Донаувёрта, Кемптенѣ, Нёрдлингенѣ; мастерскія для вышиванія золотомъ и серебромъ въ Мюнхенѣ, Нюрнбергѣ и Вейценбургѣ на Зальѣ. Необычайно развито пивоваренное дѣло, особенно въ Мюнхенѣ, Эрлангенѣ и Кульмбахѣ. Въ 1897 г. существовало 6,364 пивоваренныхъ заводовъ, произведшихъ 16.973,700 гектол. пива. Весьма значителенъ экспортъ пива (въ 1897 г. 2.582,878 гкл.); однако существуетъ и импортъ (62,284 гкл.). Производство спирта и спиртныхъ напитковъ развито главн. обр. въ Мюнхенѣ, затѣмъ въ Пфальцѣ, Нижн. Франконіи и окрестностяхъ Розенгейма и Линдау. За промышленный годъ 1896—97 существовало 5518 винокурныхъ заводовъ (изъ нихъ около 1,500 обрабатывали мучнистыя вещества); общая добыча чистаго спирта равнялась 175,787 гкл.

Затѣмъ слѣдуетъ упомянуть производство солода, сахара, укуса, дрожжей, горчицы, фруктовыхъ консервовъ, фруктовыхъ соковъ и сгущеннаго молока. Наиболѣе значительныя табачныя и сигарныя фабрики имѣются въ Мюнхенѣ, Вюрцбургѣ, Аугсбургѣ, Регенсбургѣ и въ Пфальцѣ.

**Торговля и пути сообщенія** какъ и всѣхъ внутреннихъ, далеко отстоящихъ отъ моря государствъ, ограничивается главн. обр. мѣстнымъ потребленіемъ и транзитомъ. Центры ея: Нюрнбергъ, Аугсбургъ, Мюнхенъ, Фюртъ. Торговля въ 1882 г. находилась въ рукахъ 44,673 чел. хозяевъ и 24,652 служащихъ. Центры торговли хлѣбомъ — Мюнхенъ и Линдау: хмелемъ Нюрнбергъ, шерстью Аугсбургъ. Предметы вывоза: хлѣбъ, картофель, хмель, фрукты, овощи и сѣмена, убойный скотъ, пиво, вино, краски, бумажныя ткани, стекло, зеркала, желѣзные издѣлія, Нюрнбергскій и Фюртскій галантерейный товаръ, машины, каменные издѣлія, литографскій камень, соломенные издѣлія, плавильные тигли, спички и пр. Торговль способствуетъ производительность страны, выгодное положеніе на доходныхъ рѣкахъ (Дунай, Майнъ, Рейнъ и др.), каналъ Людвигъ и многочисленныя желѣзныя и шоссеяныя дороги. Судходство по Дунаю, Майну и Рейну довольно значительно. По Дунаю крупныя пароходы ходятъ, начиная отъ Регенсбурга, хотя онъ судоходенъ отъ Ненульма. Несмотря на конкуренцію желѣзныхъ дорогъ, на Майнѣ, Дунаѣ и его притокахъ, особенно Изарѣ, Иннѣ и Регенѣ, еще сильно развитъ плотогонный промыселъ. Довольно значительно также судходство по каналу Людвигъ. Парходство по Боденскому оз. находится въ рукахъ государства.

Большинство желѣзныхъ дорогъ въ Б. по сю сторону Рейна казенныя, въ Рейнскомъ Пфальцѣ частныя. Частныя 6 линій по сю стор. Рейна (107 км.) построены мѣстнымъ акціонернымъ обществомъ. Линія Нюрнбергъ—Фюртъ первая желѣзная дорога въ Германіи, дѣйствовавшая помощью пара (1835). Казенныя дороги управляются генеральной дирекціей въ Мюнхенѣ и раздѣляются на 10 главныхъ округовъ. Желѣзнодорожная сеть очень развита; вслѣдствіе своего центрального положенія Б. пересѣкается многими важными магистралями, напр., линіями къ Сентъ-Готтарду и Бреннеру, линіей Австрія—Рейнъ и восточ. линіей Парижъ—Константинополь; главные узловые пункты: Аугсбургъ, Мюнхенъ, Розенгеймъ, затѣмъ Нюрнбергъ. Всего въ Б. къ концу 1897 г. считается 6221 км. протяжен. ж. д. или 8,2 км. ж. д. на 100 кв. клм. пространства

**Литература по географіи и статистикѣ** В. Stumpf, Geographisch - statistisch - historisches Handbuch (Мюнх., 1852—53); „Bavaria, Landes- und Volkskunde des Königreichs B.“ (тамъ-же, 1860—68, 5 томовъ); Geistbeck, Das Königreich B. in geographisch-statistischer Beziehung (тамъ-

же, 1878); Grübel, Statistisches Ortslexikon des Königreichs B. (Апсбахъ, 1880—83); „Vollständiges Ortschaftenverzeichnis des Königreichs B.“ (изд. королевскаго статистическаго Бюро, Мюнх., 1888); Gümbel, Geognostische Beschreibung des Königreichs B. (Гога, 1861—68, 2 тома, съ атласомъ); еоже, Geologie von B. (Кассель, 1884 и сл.); Seydel, Bayerisches Staatsrecht (Мюнх., Фрейбургъ въ Б., 1884—93, 6 томовъ): „Beiträge zur Landeskunde Bayerns“ (Мюнх., 1884—85, содержитъ самую полную библиографію по Б.). Карты: „Topographische Karte von B.“ (1: 50,000) (Мюнх., 1812—92); „Südwestdeutschland bis zu den Alpen“ (1: 250,000, 25 листовъ, съ 1867); „Neue hypsometrische Karte“ (1: 25,000, еще незакончена); „Orohydrographische Übersichtskarte des Königreichs B. rechts des Rheins“ (1:750,000) (Мюнх., 1888); изъ приготавливаемой съ 1878 г. „Topographische Karte des Deutschen Reichs“ на Б. приходится 80 листовъ.

**Государственное устройство.** Б. представляетъ принадлежащую къ Германской имперіи конституціонную монархію, въ которой король (римско-католич. вѣроисповѣданія) дѣлитъ законодательную власть съ ландтагомъ изъ 2 палатъ: верхней съ наслѣдственными и назначаемами короною членами (ландратами; всего 79) и палаты депутатовъ (159); выборы не прямые и обусловлены имуществомъ. Цензомъ. Судебная власть принадлежитъ высшему суду (Oberstes Landesgericht) въ Мюнхенѣ, 5 верхнимъ земскимъ судамъ (Oberlandesgerichte) и 28 земскимъ судамъ (Landgerichte). Законодательный сборникъ — баварскій ландрехтъ въ Пфальцѣ (Code Napoleon). Финансы въ упорядоченномъ состояніи. По бюджетамъ 1896 и 1897 г. доходы, равные расходамъ, составляли 345,356,505 марокъ; государств. долгъ 1418 мил. мар., въ томъ числѣ желѣзнодорожныхъ займовъ 1029 мил. мар.; гражданскій долгъ 5,403,160 м. Армія, согласно договору 1870 г. о вступленіи Б. въ Германскую имперію, составляетъ часть германской арміи и обнимаетъ по мирному составу 63,097 нижн. чиновъ и 2603 офицера. Крѣпости: Ингольштадтъ, Ней-Ульмъ и Гермерсгеймъ. Национ. цвѣта — голубой и бѣлый. Въ административномъ отношеніи страна раздѣлена на 8 округовъ (Regierungsbezirke): Верхн. и Нижн. Б., Швабія, Верхній Пфальцъ, Средн., Верхн. и Нижн. Франконія и Нижній (Рейнскій) Пфальцъ; въ составъ округовъ входятъ города (41) и уѣзды (Bezirksämter, 150). Гл. гор. Мюнхенъ.

**Исторія.** Колымбель современной Б., область къ югу отъ Дуная и отъ Леха до Инна, первоначально заселенная кельтскимъ племенемъ вандиницевъ, при Августѣ вошла въ составъ римск. провинціи Ретія (Raetia). Въ эпоху великаго переселенія народовъ въ страну вторглись германскія племена, маркоманы и квады, принявшіе, по названію заселенной ими области, имя

Vaijuvarii, откуда и Б. получила свое названіе. Они управлялись герцогскимъ домомъ Агилольфинговъ, подвластныхъ франкскимъ королямъ. 788 г. герцогъ Тассилонъ II, заключившій союзъ съ аварами, былъ заключенъ въ монастырь Карломъ В., и самый титулъ герцоговъ Б. отъменъ. Лишь послѣ прекращенія Королингской династіи въ восточной половинѣ франкскаго государства (911 г.) Арнульфъ II, съ 907 г. маркграфъ, вновь принялъ титулъ герцога, признавъ, въ то же время, свою зависимость отъ короля Генриха I. Послѣ смерти его брата Берхтолда герцогство Б. перешло къ брату Оттона I Генриху, при преемникахъ котораго отъ Б. отпала Восточная марка и Каринтія. 1070 г. Вельфы сбѣжались герцогами Б. которую удержали за собою до 1180 г., когда Б. получилъ въ ленное владѣніе пфальцграфъ Оттонъ ф. Виттельсбахъ, родоначальникъ теперешней династіи. Только въ 1139—56 гг. Б. владѣли Бабенберги. Оттонъ ф. Виттельсбахъ (ум. 1183 г.) и сынъ его Людвигъ I значительно увеличили свои владѣнія; послѣдній (ум. 1231 г.) получилъ отъ имп. Фридриха II въ ленное владѣніе Нижній Пфальцъ; это расширеніе предѣловъ государства продолжалось и при сынѣ Людвигъ Оттонъ (ум. 1253 г.), причеиъ съ 1255 г. государство многократно раздѣлялось между разными владѣтелями. Владѣвшій Верхней Б. Людвигъ сбѣжался 1314 г. императоромъ и по договору, заключенному имъ 1329 г. въ Павии съ сыновьями его брата Рудольфа, онъ уступилъ имъ Пфальцъ и часть Верхней Б., за что получилъ 1340 г. Нижнюю Б. Шестеро сыновей Людвигъ Баварскаго раздѣлили страну между собой, и въ Б. было нѣсколько линій Виттельсбаховъ. Только Альбрехтъ IV Мудрый вновь соединилъ баварскія земли и утвердилъ недѣлимость государства, установивъ наслѣдованіе престола по праву первородства. Однако и послѣ смерти Альбрехта (1508 г.) Вильгельмъ IV и Людвигъ совместно правили государствомъ до смерти послѣдняго (1545 г.), причеиъ оба энергично и успѣшно проводили реформаци, нашедшей приверженцевъ и въ Б. Вильгельму IV наслѣдовалъ 1550 г. его сынъ Альбрехтъ V, покровительствовавшій иезуитамъ; его сынъ Вильгельмъ V Благочестивый уступилъ 1596 г. престолъ своему сыну Максимилиану I, бывшему главой католической лиги и за услуги, оказанныя имъ Фердинанду II, получившему 1623 г. титулъ пфальскаго курфюрста и Верхній Пфальцъ. За Максимилианомъ слѣдовалъ (1651 г.) его сынъ Фердинандъ-Марія, а за нимъ въ 1679 г. Максимилианъ II Эмануилъ, лишившійся своихъ земель за союзъ съ Франціей въ войнѣ за испанское наслѣдство и возстановленный въ своихъ правахъ лишь по Баденскому миру 1714 г. Преемникъ его Карлъ Альбрехтъ (1726—45) послѣ смерти имп. Карла VI предъявилъ, поддерживаемый

Франціей, притязаніе на наслѣдованіе австрійской короны, короновался королемъ Богеміи и 1742 г. былъ избранъ императоромъ подъ именемъ Карла VII, но былъ изгнанъ австрійцами изъ Б. Сынъ его Максимилианъ III Іосифъ получилъ обратно свои земли по Фюссенскому миру 1745 г. Со смертью его пресѣклась 1777 г. виттельсбахъ-баварская линія, и Б. перешла къ пральцкому курфюрсту Карлу-Теодору, изъ зультцбахской линіи. На значительную часть Б. предъявила свои права Австрія, а цвейбрюкенскій герцогъ Карлъ, какъ ближайшій агнатъ, предъявилъ свои права, поддерживаемый Фридрихомъ II Прусскимъ (война за баварское наслѣдство). По Тѣшинскому миру 1779 г. Австрія получила, однако, только такъ наз. Иннскую четверть (Innviertel) и Браунау; проектъ Іосифа II обмѣнять Б. на австрійскія Нидерланды потерпѣлъ неудачу вслѣдствіе противодѣйствія союза князей.

Послѣ смерти Карла Теодора (1799 г.) курфюрстомъ Б. и Пфальца сдѣлался братъ цвейбрюкенскаго герцога Карла, Максимилианъ IV Іосифъ, правительство котораго, съ Монжла (Montgelas) во главѣ, управляло страной въ духѣ просвѣтительныхъ принциповъ эпохи. По Люневильскому миру (9 февр. 1801 г.) Б. потеряла Нижній Пфальцъ и герцогства Цвейбрюкенъ и Юлихъ, но получила затѣмъ епископства Бамбергъ, Фрейзингъ и Аугсбургъ, значит. часть Вюрцбургъ, Эйхштета и Пасму, 12 аббатствъ и 15 имперскихъ городовъ (17,600 кв. клм. съ 898,000 жит. противъ потерянныхъ 11,000 кв. клм. съ 694,000 жит.). 1805 г. курфюрстъ присоединился къ Франціи и по Пресбургскому миру опять значительно увеличилъ территорию своего государства, получивъ Тироль (взаимнѣ Вюрцбурга), Форарльбергъ, маркграфство Бургау, имперскіе города Аугсбургъ и Лидау и пр. 1806 г. курфюрстъ принялъ титулъ короля, присоединился къ рейнскому союзу и приобрѣлъ маркграфство Ансбахъ взаимнѣ герцогства Бергъ, имперскій городъ Нюрнбергъ и пр., такъ что въ общемъ Б. занимала территорию въ 91,000 кв. клм. съ 3 $\frac{1}{3}$  мил. жит. Участіе въ походѣ противъ Австріи доставило Б. по Вѣнскому миру 11 окт. 1809 г. Зальцбургъ, Берхтесгаденъ и пр., къ которымъ 1810 г. присоединились марграфство Байрейтъ и Регенсбургъ. Въ походѣ 1812 г. въ Россію баварскій корпусъ въ 30,000 чел. почти весь погибъ. Ридскимъ договоромъ 1813 г. Б. отказалась отъ участія въ Рейнскомъ союзѣ, присоединилась къ союзнымъ вѣмецкимъ князьямъ и участвовала въ дальнѣйшихъ войнахъ противъ Франціи. Вѣнскій конгрессъ отдалъ Б. Вюрцбургъ, Ашаффенбургъ и Нижній Пфальцъ взаимнѣ Тироля, Зальцбурга и Иннской четверти, такъ что страна получила свою нынѣшнюю территорию, съ которой вступила въ составъ Германскаго союза.

Послѣ отставки Монжла (1817) король

Максъ Іосифъ далъ странѣ конституціонное устройство (26 мая 1818 г.). Сынъ и преемникъ его (съ 1825 г.) Людвигъ I покровительствовалъ искусству устройствомъ коллекцій и музеевъ и возведеніемъ грандіозныхъ построекъ. Въ отношеніи либеральныхъ стремленій народа правительство не выказывало устойчивой политики, а послѣ іюльской революціи 1830 г. вступило на путь рѣшительной реакціи. 1838 г. было назначено реакціонно-ультрамонтанское министерство Абеля, паденіе котораго въ 1847 г. было вызвано не столько воздѣйствіемъ палаты, изъ которой были удалены всѣ оппозиціонные элементы, сколько вліяніемъ тащовщицы Лолы Монтепъ; управление перешло къ умѣренно-либеральному министерству, вскорѣ, однако, замѣненному креатурами названной авантюристкы, послѣ чего въ Мюнхенѣ произошли беспорядки и король Людвигъ I отрекся отъ престола 20 марта 1848 г.

Назначенное преемникомъ Людвигъ Максимилианомъ II новое министерство (Тонъ-Диттмеръ, Лерхенфельдъ и др.) провело рядъ либеральныхъ реформъ; Б. имѣла также своихъ представителей во франкфуртскомъ парламентѣ, противясь, однако, установленію имперіи подъ главенствомъ Пруссіи. 1850 г. баварскія войска, въ силу Брегенцскаго договора того же года, помогли Австріи въ подавленіи конституціонныхъ стремленій въ Кургессенѣ и восстановленіи союзнаго сейма. Консервативное м—во ф. Пфортена (съ 1849 г.), энергично сопротивлявшееся дальнѣйшему развитію конституціонн. началъ, въ 1859 г. должно было уступить мѣсто министерству Шренка, Неймайра и др., при которомъ было проведено отдѣленіе судебной власти отъ административной. 1864 г. ум. Максимилианъ II; его сынъ и преемникъ Людвигъ II вновь поставилъ ф. Пфортена во главѣ министерства. Въ шлезвигъ-голтштинскомъ вопросѣ, какъ и въ австро-прусской войнѣ 1866 г. Б. была на сторонѣ Австріи и по миру 22 авг. 1866 г. должна была уплатить 30 мил. гульд. контрибуціи и уступить незначительную часть территории. Въ тоже время былъ заключенъ оборонительный и наступательный союзъ съ Пруссіей.

Съ назначеніемъ кв. Гогенлоэ министромъ иностр. дѣлъ началось сближеніе Б. съ Пруссіей, и въ 1867—1868 г. палатами былъ принятъ новый таможенный договоръ, какъ и новая организація арміи и промышленный уставъ. Противъ реформъ школьнаго дѣла и вообще противъ дальнѣйшаго развитія законодательства въ духѣ времени началось, однако, дѣятельная агитація католиковъ-ультрамонтановъ („патріотовъ“), получившихъ большинство на выборахъ 1869 г. Новое министерство Брѣ (Braу) продолжало, во вѣншей политикѣ, держаться союза съ Пруссіей, и во время франко-прусской войны 1870 г. Б. выста-

вила 2 корпуса, сражавшихся под начальством прусскаго кронпринца. Въ концѣ 1870 г. правительствомъ провозглашено присоединеніе къ Германской имперіи, съ сохраненіемъ за Б. значительной самостоятельности, и въ янв. 1871 г. соотвѣтственные договоры были санкціонированы ландтагомъ.

Въ июль того-же года графъ Гегненберг-Дуксъ сталъ во главѣ національнаго, умѣренно-либеральнаго министерства, президентомъ котораго, послѣ смерти Гегненберга (1872 г.), сдѣлался Пфретцшнеръ. Предположенныя министерствомъ реформы не встрѣчали сочувствія палатъ, въ которой большинство принадлежало къ патріотамъ-ультрамонтанамъ, и въ то же время нападки патріотовъ на министерство оставались безрезультатными, такъ какъ король не отставлялъ министровъ; только 1880 г. во главѣ министерства сталъ прежній министр исповѣданій ф. Лутцъ. Въ 1886 г. обратило на себя вниманіе странное поведеніе и чрезмѣрная расточительность короля, жившаго совершенно уединенно въ своихъ роскошныхъ замкахъ и сообщавшагося съ министрами только черезъ посредство низшихъ служителей. Признанный душевно-больнымъ, король Людвигъ былъ переведенъ въ замокъ Бергъ, гдѣ 13 іюня окончилъ жизнь самоубійствомъ, регентство было передано ближайшему агнату, принцу Луитпольду, сохранившему власть и послѣ провозглашенія королемъ младшаго брата короля, Оттона, тоже душевно больного, и призванному къ управленію то же министерство, 1890 г. во главѣ послѣдняго сталъ Крайльсгеймъ. См. по исторіи Б.: Бухнера (1820—1855, 10 т.), Беттигера (1832), Шпруиора (2 изд. 1853), Рицлера (1878—1889, т. 1—3), Шрейбера (1890—1891, 2 т.), Шванна (1890—1891, 2 т.).

**Баварія**, статуя, отлитая по повелѣнію короля Людвигъ I и олицетворяющая страну Баварію, находится на лугу Терезіи, близъ Мюнхена. Она изображаетъ древне-германскую героиню, въ длинной одеждѣ, съ полубогаженной грудью, на которую наброшена звѣриная шкура; волосы распуцены и голова украшена дубовымъ вѣнкомъ. Такой же вѣнокъ она держитъ въ полуопущенной лѣвой рукѣ, а въ правой — мечъ. Съ одной стороны фигуры покоится сидящая ифальцскій левъ. Колоссальный памятникъ этотъ имѣетъ 29,5 метр. высоты (пѣдесталь 9,5 м.) и стоимость его достигаетъ до 233,000 флор. Позади статуи устроена лѣстница въ 66 ступеней, выложенная камнемъ, другая же лѣстница, чугунная, въ 58 ступ. начинается отъ каменной и доходитъ до головы статуи, заканчиваясь площадкой, на которой установлены двѣ чугунные скамейки. На отливку статуи затрачено 87,360 килгр. металла, добытаго изъ норвежскихъ и турецкихъ рудъ. На памятникъ имѣется надпись: „Этотъ колоссъ, возведенный Люд-

вигомъ I, королемъ баварскимъ, проектированъ и моделированъ Л. Ф. Шванталеромъ, отлитъ изъ металла въ 1844—50 гг. и установленъ Фердинандомъ Миллеромъ“.

**Баварская синяя краска**, водяная синяя, см. *анилиновая синяя и дифениламинная синяя*.

**Баварскій Лѣсъ**, см. *Богемскій Лѣсъ* (Бѣмервальдъ).

**Баварскія Альпы**, часть Вост. Альпъ, между Лехомъ, Инномъ и Зальцбургскими Альпами на границѣ Баваріи и Тироля. Главную часть ихъ составл. массивы Веттерштейна и Карвенделя, послѣдній большей частью принадлеж. Тиролю. Въ первой группѣ замѣч. Цугшпице, самая высшая (2961 м.) гора Баваріи и Германіи вообще, и Дрейторшпице (2692 м.); во второй—Карвендельшпице (2385 м.). Передъ этими хребтами стоятъ отдѣльно: Зѣйлингъ (2043 м.), Зойерншпице (2312 м.) и Крѣйцшпице (2491 м.). Изъ крайнихъ предгорій Альпъ слѣд. назватъ Кламшпице (1926 м.) и Бенедиктенвалдъ (1804 м.). Еще восточнѣе, между рр. Изаромъ и Инномъ лежатъ горы Мангфалль, вокругъ красивыхъ озеръ Тегерна и Шлира. Отдѣльно возвышается еще „Rote Wand“ (Красная Стѣна) 2701 м. См. карту Альпъ.

**Баварское наслѣдство** (война за), 1778—1779, была вызвана желаніемъ австрійск. императора Іосифа II, по пресѣченіи, со смертью баварскаго курфюрста Максимилиана III Іосифа (1777 г.), старшей линіи Виттельсбаховъ, приобрести у его преемника Карла Теодора Нижнюю Баварію, что вызвало протестъ со стороны Цвейбрюкенскаго герцога Карла. Принявшій сторону послѣдняго Фридрихъ II Пруссскій двинулъ свои войска въ Богемію (1778 г.), но до сраженія дѣло не дошло и, при посредничествѣ имп. Екатерины II, 1779 г., былъ заключенъ Тѣшинскій миръ, по которому Іосифъ II получилъ только Иннскую четверть и Брауннау. Reimann: Geschichte des bayrischen Erbfolgekrieges (Лейпц., 1869); Трачевскій, Союзъ князей (Спб., 1877.).

**Бавѣанъ**, (Любокъ) нидерл.-инд. о—въ въ Малайскомъ арх—гѣ, къ с. отъ Явы, подъ 5° 51' ю. ш. и 112° 39' в. д.; площадь 156 кв. км. О—въ въ общемъ холмистъ, (выш. точка 700 м.), почва удобна для воздѣл. хлопчатой бумаги, индиго, табака и пр.; встрѣчается каменный уголь. Замѣчательнъ видъ оленя (*Cervus Kuhlii*), существ. только здѣсь, и порода маленькихъ лошадей. 30,000 жит. (яванцы за искл. немногочисл. европейцевъ и китайцевъ) заним. мореплаваніемъ и торговлей. Гл. гор. Сангкапура, имѣетъ гавань, 6700 жит.

**Бавѣно**, городокъ въ итал. провинціи Новара, въ округѣ Палланца, на зап. берегу Лаго-Маджоре, противъ Борромейскихъ о—вовъ, прекрасно расположенъ, какъ дачный курортъ; гранитная лозка,

прядильня хлопчатой бум., желѣзодѣл. заводовъ: 705 постоян. жит. (1881).

**Бавій**, Маркъ, незначительный римскій поэтъ, вмѣстѣ съ Мевіемъ бывшій литературнымъ врагомъ Горация и Виргилія.

**Бавкида**, супруга Филемона (см.).

**Бавнагаръ** (Bhavnagar), гл. г. области того же имени, подчиненной Бомбейскому президентству, Британ. Индіи при зал. Камбай, подъ 21° 45' с. ш. и 72° 12' в. д.; им. (1891) 57,653 жит. (большей частью индусовъ), заним. пряжей и тканьемъ хлопчатой бумаги и оживл. торговлей хлопчатой бумагой, гавань трудно доступна.

**Бавольникъ**, старинное название хлопчатника (см.).

**Баворовская рукопись**, интересная чешская рукопись, относящаяся къ 1472 г. и принадлежащая нынѣ польскому писателю Баворовскому, въ библиотекѣ котораго въ Баворовѣ близъ Львова хранится. Содержание рукописи, въ которой всего 452 не нумерованныхъ страницы, слѣдующее: 1) Исторія о Брунцисѣ; 2) Эзопъ (одинъ изъ вариантовъ всемістно распространеннаго въ средніе вѣка сборника апокрифическихъ басенъ Эзопа); 3) Поэма объ Арноштѣ (вариантъ извѣстной въ средние вѣка книги о герцогѣ Эристѣ); 4) Повѣсть объ Аррусѣ и Тандарисѣ (передѣлка рыцарскаго романа, извѣстнаго на западѣ подъ заглавіемъ „Тандарисъ и Флордибель“); 5) Поэма о Геррихѣ Берунскомъ (т. е. о Дитрихѣ Бернскомъ, извѣстная на западѣ подъ названіемъ: Der kleine Rosengarten); 6) Повѣсть объ Аполлоніи Тирскомъ. Рукопись эта безусловно интересна какъ въ литературномъ, такъ и въ лингвистическомъ отношеніи. Она отчасти издана и комментирована Брюкнеромъ въ „Archiv für slavische Philologie“ (т. XI и XII).

**Баворинскій**, Венедиктъ, ум. 1535 г., епископъ чешскихъ братьевъ. Ему принадлежитъ правоучительное сочиненіе: „Kniha o pravém naboženství Krest'anském“, вышло въ 1543 г. Кроме того ему приписывается: „Bozmlouvaní společne čtyř bratří o pravém и т. д.“ (1563).

**Баворовскій**, Викторъ, графъ (псевдонимъ: Викторъ изъ Баворова), польскій писатель-переводчикъ XIX в.

**Баворовскій**, Џома, чешскій писатель и церковный дѣятель XVI в. Написалъ: „Kazaniosv. rokání“ (1552), „Dvoji kazani při slavnosti novemse“ (1557), „Postella ceská“ (1557) и др. сочиненія правоучительнаго характера, направленія католическаго.

**Бавье**, Симеонъ, швейцарскій госуд. дѣятель, род. 1825, окончивъ курсъ въ политехнич. институтѣ въ Карльсруэ, поступилъ на службу инженеромъ въ своемъ кантонѣ и принималъ участіе въ сооруженіи многихъ дорогъ. Въ 1850—51 Б. былъ избранъ въ Фидерисѣ окружнымъ президентомъ (ландаманомъ) и членомъ союзнаго великаго совѣта. Будучи съ 1863 членомъ швейцарскаго національнаго совѣта, Б. былъ не разъ посылаемъ въ качествѣ союзнаго комиссара въ

кантонъ Тессинъ, чтобы служить посредникомъ между партіями. Союзное собраніе призвало его 1878, на мѣсто умершаго Геера, въ союзный совѣтъ, гдѣ онъ завѣдывалъ сначала департаментомъ финансовъ и пошлннъ, а потомъ управленіемъ почтъ и желѣз. дорогъ. Въ 1881 Б. руководилъ въ Бернѣ конгрессомъ для выработки международнаго желѣзнодорожнаго транспортнаго права. Послѣ того, какъ Б. 1882 исполнялъ должность президента союза, онъ былъ посланникомъ въ Римѣ. Онъ написалъ весьма замѣчательную для содержанія дорогъ въ Швейцаріи книгу: „Die Strassen der Schweiz“ (Цюрихъ, 1879) Ум. 1896 г. въ Базелѣ.

**Бавэ** (Bavau), г. въ фр. департ. Нордъ, округа Авенъ, узл. ст. Сѣверной ж. д.; желѣзн. и мѣдноплавильные заводы; 1786 жит. (1891); Б. — древн. Bagacum, гл. г. нервійцевъ, сохран. римскія древности (бани, водопроводъ и пр.). Близъ Б. была, какъ думаютъ, битва нервійцевъ 57 г. до Р. Хр. На мѣстѣ миллиаріума, отъ кот. отходили 7 римскихъ дорогъ, стоитъ памятникъ новѣйшей конструкціи.

**Бага**, Вагра (Vagres), значительное и интересное туземное племя, живущее вдоль береговой полосы французскихъ владѣній въ Гвинее, къ югу отъ рѣки Нуньезъ. Отличается отъ большинства туземцевъ негрскаго племени желтовато-коричневымъ цвѣтомъ кожи, прямымъ не приплюснутымъ носомъ и выдающеюся, внизу горизонтальною, какъ бы обрубленною нижнею челюстью. Мужчины по большей части носятъ одежду, тогда какъ женщины ходятъ ничѣмъ не покрытыя, любятъ украшать себя только бусами, цвѣтными лоскутками, разными деревянными и металлическими украшениями, надѣтыми на шуркахъ на шею, на руки, продѣваютъ для той же цѣли кольца и палочки въ уши и ноздри, нерѣдко татуируютъ спину. Живутъ въ деревняхъ, хижины которыхъ строятся женщинами изъ соломы, хвороста и глины. Мужчины занимаются обработкой земли; главный продуктъ ристъ. Совершенно миролюбивы, управляютъ особымъ царемъ, состоящимъ подъ французскимъ протекторатомъ и надзоромъ.

**Багавадъ-Гита** (Bhagavad-Gita), индійская религиозно-философская книга въ стихахъ, въ 18 пѣсняхъ, составляющая извлеченія изъ „Магабараты“; характеръ, преимущественно, этической. Переведена Б. на французскій языкъ Бюрнуфомъ (Нанси, 1861), на англ. яз. Вилькинсомъ (нов. изд., Бомбей, 1887), на нѣм. яз. Боксбергеромъ (Берл., 1870). О Б. см. W. v. Humboldt „Über die unter dem Name B. bekannte Episode des Mahabharata“ (I томъ „Gesamm. Werke“). Colinet „La théodicée de B.“ (Пар., 1885). Jacob „Concordance to the principal Upanishads and B.“ (Бомб., 1891).

**Багавалпуръ** (Баваляпуръ, Bawalpur), вассальное государство въ британско-индійской провинціи Пенджабѣ, между 27°

41°—30° 22' с. шир. и 67° 47'—74° 1' вост. долг., пространствомъ въ 38,850 кв. км., съ 650,042 жит. (1891). Почва Б. годна для земледѣльской культуры лишь на протяженіи 12—22 км. отъ береговъ Сетледжа и Инда, но раньше, благодаря канализационнымъ сооруженіямъ, удавалось отводить подъ культуру болѣе обширныя пространства; воздѣлываются хлѣбные злаки, индigo, хлопчатникъ, сахарный тростникъ. Въ области самоуправленія, народнаго образованія, благоустройства достигнуты въ послѣднее время значительныя улучшенія. Гл. гор. того же имени расположенъ въ долинѣ Инда.

**Багадуръ-ханъ**, см. *Абуль-Гази-Багадуръ*.

**Багадуръ-Шахъ**, послѣдній (XVII) Великій Моголь изъ р. Тамерлана; 90-лѣтнимъ старикомъ былъ поставленъ мусульманами Индостана, желавшими возстановл. прежняго царства Моголовъ, во главѣ возстанія въ Дели (1857); по взятіи Д. сосланъ въ Рангунъ (ум. 1862). Какъ поэтъ, Б. извѣстенъ подъ именемъ Сафара.

**Багажная квитанція** выдается въ багажной кассѣ вѣдущему пассажиру въ приемъ у него багажа и денегъ за его провозъ и заключаетъ указаніе числа предметовъ (мѣствъ) и ихъ вѣса. По Б. кв. багажъ выдается ея предъявителю немедленно по прибытіи на станцію назначенія. Въ случаѣ утраты Б. кв. требуется доказать принадлежность багажа.

**Багажная касса**, отдѣленіе на ж.-д. станціи, гдѣ принимается багажъ, взимается плата за его провозъ и выдается багажная квитанція.

**Багажный тарифъ** опредѣляетъ цѣну провоза багажа по жел. дор. и предѣльный вѣсъ багажа, свободный отъ провозной платы. Тарифъ очень колеблется даже въ предѣлахъ одной и той же страны. Вѣсъ, свободный отъ платы, тоже различенъ: въ Россіи—пудъ (40 ф.), сѣв. Германіи—25 клгр. (62 ф.), Англій—60—100 ф., Франціи—30 клгр. (75 ф.), Америкъ—100—150 ф.; въ Австріи (б. ч.), южной Германіи, Итали, Швейцаріи и Бельгіи вовсе нѣтъ льготнаго вѣса.

**Багажъ**, всякаго рода поклажа, которую берутъ съ собою пассажиры на желѣзной дорогѣ и пароходѣ. Незначительные по объему предметы, не стѣсняющіе другихъ пассажировъ и не воспрещенные правилами, составляютъ ручной багажъ и размѣщаются въ вагонѣ надъ и подъ мѣстомъ, занятымъ ихъ владѣльцемъ. Остальной Б. долженъ быть сданъ въ багажной кассѣ (см.) въ установл. до отхода поѣзда срокъ подъ багажную квитанцію (см.) и слѣдуетъ съ поѣздомъ въ особомъ багажномъ вагонѣ. Въ Россіи, Германіи и Австріи на багажъ не выставляется имени и адреса его собственника; въ Англій и Итали такое выставленіе обязательно; въ Швейцаріи допускается по желанію.

**Багаи** (Bagai), римская колонія на берегахъ Алжира, играла значительную роль

въ III и IV вѣкѣхъ по Р. Хр.; упоминается нерѣдко въ христіанскихъ религіозныхъ расприяхъ того времени (см. твор. св. Августина). Мѣстность теперь носить названіе Кзаръ-Багаи.

**Багалкандъ** (Bagalkhand), см. *Бажелкандъ*.

**Багальпуръ** (Baghalpur), округъ въ британско-индійской провинціи Бенгаліи, занимающій пространство въ 53,072 кв. км. съ 8.582,490 жит., среди которыхъ 6.086,803 индусовъ, 1.723,374 мусульманъ, 8,024 христіанъ, 823,436 болѣе древнихъ аборигеновъ. Страна только на югѣ имѣетъ гористый характеръ, а въ остальныхъ частяхъ представляетъ почти сплошную равнину, черезъ которую протекаетъ съ з. на в. р. Гангъ. Почва въ сѣверной части весьма плодородна и хорошо обработана. Южная же часть, гористая, почти всюду покрыта непроходимою лѣсною чащей, въ которой водятся слоны и тигры. Климатъ Б. жаркій и нездоровый; малярія и холера составляютъ очень частое явленіе, особенно въ сѣверной части страны, также какъ и голодъ. Изъ минеральныхъ богатствъ здѣсь находятъ много свинцово-серебряной руды и въ небольшомъ количествѣ сурьму, мѣдь и желѣзо. Главные продукты земледѣльской культуры—рисъ, маисъ, пшеница, просо, горохъ, индigo, которые вывозятся въ большемъ количествѣ. Б. покрытъ значительною желѣзнодорожною сѣтью. Главный городъ, того же имени, имѣетъ 69,106 жит.

**Багалъй**, Дмитрій Ивановичъ, проф. русской исторіи въ харьковск. университетѣ, род. въ Кіевѣ въ 1857 г., сынъ мѣщанина шорника, окончилъ 2-ю кievск. классич. гимназію съ золотой медалью. Былъ въ университетѣ кievскомъ и харьковскомъ на историко-филологическомъ факультетѣ, который и окончилъ въ 1880 г., когда и оставленъ былъ стипендіатомъ для приготовленія къ профессорскому званію при кievск. университетѣ; черезъ 2½ года Б. выдержалъ магистерскій экзаменъ и защитилъ на степень магистра русской исторіи диссертацию „Исторія сѣверной земли до пол. XIV в.“, — переработанное сочиненіе, написанное еще въ университетѣ и тогда удостоившееся золотой медали. Съ 1883 г. А. началъ чтеніе лекцій въ харьковскомъ университетѣ въ качествѣ доцента русск. истор., затѣмъ былъ переведенъ по новому уставу въ прив. доц., въ 1887 г. защитилъ въ Москвѣ докторскую диссертацию „Очерки изъ исторіи колонизаціи и быта степной окраины Московскаго государства“. Съ того же года состоитъ профессоромъ харьковскаго университета, доннынъ занимая ординарную кафедру по русской исторіи. Изъ трудовъ его важнѣйшіе, кромѣ упомянутыхъ выше: „Матеріалы для исторіи колонизаціи и быта степной окр. ины Московскаго госуд.“ (дополн. къ докторской диссертации), „Краткій историческій очеркъ торговли (преимущественно ярмарочной) въ

харьковскомъ краѣ въ XVII и XVIII вв.“, „Заселеніе Харьковского края и общій ходъ его культурнаго развитія до открытія университета“, „Колонизація Новороссійскаго края и первые шаги его по пути культуры“, „Топографическое описаніе харьковского намѣстничества“, „Описаніе Слободско-украинской губерніи 1802 г.“; послѣдній большой трудъ Б. „Опытъ исторіи харьковского университета, по неизданнымъ матеріаламъ“; вышелъ томъ I въ 1898 г., охватившій періодъ 1802—1815 гг. Кроме того, Б. помѣщалъ много значительныхъ работъ въ различныхъ повременныхъ изданіяхъ: „Кіевск. Стар.“, „Кіевск. Университетскихъ Извѣст.“, „Записк. Император. Харьк. унив.“, „Сборникъ харьков. истор.-филологич. общ.“, „Вѣстникъ археологии и исторіи“, „Харьковскомъ сборникъ“ и др. Эти статьи г. Б. выходили большею частью и отдѣльными оттисками.

**Багамојо**, гл. и портовый г. округа того же имени въ нѣмецкихъ владѣніяхъ восточной Африки, въ новѣйшее время сильно измѣнившійся, лежитъ подлѣ 6° 27' с. ш. и 38° 55' в. д.; им. 17,953 жит. (1898), изъ нихъ 180 европейцевъ; много арабскихъ и индусскихъ торговцевъ, послѣдніе преобладаютъ. Главный домъ германской вост. африканской компаніи и ея большой каравансарай могутъ вмѣстить 10 т. чел.; нѣмецкій госпиталь, учебное заведеніе, учрежденіе монашескаго ордена Св. Духа, дѣйствующаго здѣсь уже больше 30 лѣтъ, съ двумя большими прекрасными аданіями и рядомъ жилыхъ домовъ на 340 воспитанниковъ (1897 г.: 167 мальчиковъ, 137 дѣвочекъ), большей частью похищенныхъ на охотахъ за невольниками и освобожденныхъ правительствомъ, кот. передаетъ ихъ для воспитанія ордену. Миссіи принадлежатъ 8 небольшихъ христианскихъ селеній. Б., станція нѣмецкаго вост.-африканскаго пароходства. Гавань, защищ. съ ю. и в. маленькой косой, доступна по своей незнач. глубинѣ только небольшимъ судамъ, кот. подѣзжаютъ возможно ближе къ берегу и во время отлива остаются на сушѣ. Значительная караванная торговля, причѣмъ временно скопляется до 40 т. носильщиковъ. Годовая температура въ средн. 25,7°. Климатическія условія неблагоприятны, господствуетъ малярия. Въ округѣ Б., находящ. на ю. отъ округа Пангани и на с. отъ окр. Даръ-эсъ-Саламя, лежитъ гавань Саадани, а также католич. миссіон. станція (ордена Св. Духа) Мандэра на р. Вами въ землѣ Узегуа и Монда въ землѣ Нгуру, обѣ съ нѣск. христианскими селеніями. Число жителей округа исчисляется (1898) въ 63,700 ч., принадлеж. къ туземнымъ негританскимъ племенамъ вангуру, вазаморо, водоэ, уени и др. Между предметами вывоза заслуживаютъ вниманія каучукъ, копаль, слоновая кость; значительное скотоводство, преобладаетъ разведеніе ословъ и муловъ.

**Багамскіе** (Лукайскіе) острова (см.

карту „Вестиндія“), группа вестиндскихъ острововъ, принад. англій., лежащихъ на протяженіи 1,400 км. съ с.-з. на ю.-в. между полуостровомъ Флоридой, отъ котораго они отдѣляются Ново-Багамскимъ каналомъ, островами Гаити и Кубой; отъ послѣдняго Б. о—ва въ свою очередь отдѣляются Старо-Багамскимъ каналомъ. Самая сѣверная оконечность ихъ лежитъ подлѣ 27° 35' сѣв. шир.; а самая южная— подлѣ 19° 55' южн. шир. Общее пространство, занимаемое Б. о—вами, равняется 14,535 кв. км. Среди нихъ собственно острововъ только 29, изъ которыхъ 10 необитаемы, 661 скалистыхъ рифовъ и 2387 подводныхъ скаль. Почва ихъ, образовавшаяся изъ коралловыхъ известковыхъ отложений, мѣстами покрыта мергелемъ, глиной и богатымъ слоемъ чернозема, способствующаго произрастанію обильной и роскошной флоры. На сѣверной Малой Багамской банкѣ расположены острова—Большой Багама, Большой и Малый Абако (Лукайскіе о—ва). На югъ отъ нихъ, отдѣляемая каналомъ Провиденсъ, простирается Большая Багамская банка, на ней лежатъ острова Андросъ (Сентъ-Андрьюсъ), о—ва Св. Духа и Нью-Провиденсъ съ гаванью и главнымъ городомъ Нассау; далѣе слѣдуютъ: Элевтера, Кэтъ-Айлэндъ, Санъ Сальвадоръ или Уэтлингъ, Лонгъ или Юма, Румъ-Кей, Круксъ, Аклинтъ, Маригуана, Большой Инагуа и, наконецъ, Туркскіе острова. Обиліе рифовъ и подводныхъ скаль дѣлаетъ судоходство между этими о—вами опаснымъ. Большая часть покрыта лѣсомъ и доставляетъ весьма цѣнные сорта деревьевъ. Берега кишатъ рыбой и черепахами; имѣется также и масса всякой птицы. Климатъ—пріятный и здоровый; температура колеблется между 16° и 32° (средняя годовая въ Нассау 24,5°). Дождей ежегодно выпадаетъ 1057 мм. Ураганы здѣсь часто производятъ сильныя опустошенія. Собственно Б. о—ва занимаютъ пространство въ 13,960 кв. км. съ 52,316 жит. (1897 г.) (33,500 негровъ и 14,065 европейцевъ). Жители занимаются культурой ананаса, апельсинъ, хлопчатника, сизала, батата, маиса и проч. Соляной промыселъ уменьшился вслѣдствіе значительнаго повышенія ввозныхъ пошлинъ въ С.-Американскихъ Соединенныхъ Штатахъ; зато сильно развито рыболовство. Вывозъ въ 1897 г. равнялся 149,085 ф. ст., ввозъ— 186,010 ф. ст. Во главѣ правительства стоитъ губернаторъ, назначаемый короной. Законодательная власть находится въ рукахъ законодательнаго совѣта и палаты изъ 29 депутатовъ, избираемыхъ населеніемъ. Б. о—ва были первымъ географическимъ открытіемъ Колумба во время его путешествія. Овладевъ всею группою этихъ о—вовъ, испанцы увелижили ихъ въ рудники Гаити или на рыбный промыселъ въ Кумана. Благодаря

дальнѣйшимъ болѣе значительнымъ открытіямъ Колумба, испанцы вскорѣ забросили эти о-ва, оказавшіеся совершенно необитаемыми ко времени колонизаціи англичанами въ 1629 г. о-ва Нью-Провиденсъ. Въ 1718 г. англичане, отлично понявъ выгодное положеніе этихъ острововъ, какъ важной станицы на главномъ морскомъ пути изъ Европы въ Вестиндію и Центральную Америку, овладѣли всею ихъ группой. Во время сѣверо-американской войны за независимость они на короткое время попали во власть американцевъ, но въ 1782 г. были завоеваны испанцами. снова возвратившимися ихъ англичанамъ по Версальскому миру. — См. Basot, „The Bahamas“ (Лондонъ, 1861, 2 изд.); Powles, „The land of the pink pearl“ (Лондонъ, 1888); Ives, „The isles of summer etc.“ (Нью-Йоркъ, 1881).

**Багамское дерево**, то же, что красное дерево (см.).

**Баганалици**, киргизы Средней Орды, кочующіе въ верховьяхъ Ишима и Тургая.

**Багари**, арабское наз. Нижняго Египта.

**Багариды**, династія мамелюковъ въ Египтѣ, Сириі и части Аравіи (1254—1382). Ведетъ начало отъ Моосъ-Ибека и извѣстна своею борьбою съ монголами, изгнанными въ 1260 г. за Евфратъ и окончательнымъ выдвореніемъ франковъ изъ Сириі и Египта.

**Багарякъ**, р., вытекаетъ близъ Сысертскаго завода на Уралѣ изъ озера того же имени, протекаетъ по уѣздамъ Екатеринбург., Камышл. и Шадринск. Пермской губ. и впадаетъ въ р. Синару, а съ нею въ Исеть. Область значительной горной промышленности на восточномъ склонѣ Урала, важная главнымъ образомъ обиліемъ желѣзныхъ рудъ, мѣсторожденія которыхъ разрабатываются для пяти заводовъ. Кроме желѣза есть не разрабатываемыя теперь мѣсторожденія мѣди, серебро-свинцовой руды, содержащей золото, пиролюзита, плавниковаго шпата, вольфрама. По лѣвому берегу Б. выходятъ углесодержащіе сланцы, но настолько метаморфизованные, что уголь обратился по большей части въ графитъ и только въ одномъ мѣстѣ на дачахъ Каменскаго завода близъ д. Фадинной имѣетъ свойства антрацита, годнаго для заводскаго дѣла.

**Багаряцкая слобода** (Багоряцкое), на р. Багарякъ (см. выше), Екатеринбург. у.; жителей около 900 чел. Одно изъ старинныхъ русскихъ поселеній на восточномъ склонѣ Урала, основано въ 1689 г. Населеніе состояло первоначально изъ оброчныхъ крестьянъ и казаковъ и было укрѣпленнымъ пунктомъ. Въ 1760 году слобода была приписана къ Сысертскимъ заводамъ, каковая приписка вмѣстѣ съ недостаточнo понятыми царскими указами Петра III и Екатерины II были поводомъ бунта, охватившаго значительную часть заводскаго населенія, усмиреннаго только въ 1763 г. строгими репрессаліями.

**Багатель** (Bagatelle), небольшое музы-

кально-инструментальное сочиненіе съ претенціознымъ содержаніемъ, написанное въ элементарныхъ музыкальныхъ формахъ.

**Багацхуровскій улусъ** калмыковъ кокуетъ въ калмыцкихъ степяхъ Астрахан. губ., лѣтомъ въ области Сарпинскихъ озеръ, зимой спускается въ долину Волги въ Енотаевскомъ уѣздѣ, гдѣ его зимняя ставка находится между станицами Ветлянской и Копановской. Б. улусъ поступилъ въ русское подданство и управление послѣ того, какъ въ 1743 г. вдова калмыцкаго хана Дондокъ-Омбо съ дѣтьми приняла православіе, причѣмъ дѣтямъ ея въ обмѣнъ на улусъ дарованъ княжескій титулъ Дондуковыхъ и большія имѣнія въ Могилевской губ.

**Багге**, Зельмаръ, род. 30 июня 1823\* г. въ Кобургѣ, ум. 17 июля 1896 г. въ Базелѣ. извѣстный писатель по музыкѣ, теоретикъ и композиторъ; ученикъ Пражской консерваторіи, Б. въ 1851—55 гг. состоялъ профессоромъ композиціи въ Вѣнской консерваторіи. Съ 1863—68 гг. редактировалъ въ Лейпцигѣ „Deutsche Allg. Musikzeitung“. Съ 1868 г. до смерти состоялъ директоромъ музыкальной школы въ Базелѣ. Кроме множества журнальныхъ статей, Б. оставилъ нѣсколько брошюръ по музыкѣ, учебникъ теоріи композиціи „Lehrbuch der Tonkunst“ (1873), романсы, фортепианные сочиненія, струнные квартеты, симфонію (с-moll) и др.

**Баггеръ**, Карлъ, датск. поэтъ, род. въ 1807, ум. въ 1846 г.; неудачно сложившаяся жизнь не дозволила вполне развиться его дарованію; наибольшее извѣстностью пользуется его „Min Broders Levned“ („Жизнь моего брата“); его „Samlede Vaerker“ (собр. соч.), изд. въ 2 т. (Копенг., 1867).

**Баггесенъ**, Іенсъ, дат. и нѣм. поэтъ, род. въ 1785, ум. въ 1826 г., образованіе получилъ въ копенг. университетѣ и дополнилъ въ Германіи, Парижѣ, много путешествивалъ, былъ проф. въ Килѣ и Копенгагенѣ, директоромъ театровъ въ Копенгагенѣ, писалъ по-датски и по-нѣмецки. Какъ нѣм. поэтъ, Б. выдвинулся осмѣиваніемъ романтизма, тогда царившаго въ нѣм. литературѣ, а также сатирами и идилліями, но право на почетное мѣсто въ исторіи онъ приобрѣлъ преимущественно, какъ датскій поэтъ. Его до сихъ поръ цѣнятъ, какъ лучшаго стилиста въ датской прозѣ. Его датскія произведенія вошли въ собраніе 1827—32 гг. (2-е изд., въ 12 т., 1845—48 гг.); нѣм. сочиненія 1836 г. (Лейпц., 5 т.). См. А. Baggesen, „Iens Baggesens Biographie“ (Копенг., 1843—56, 4 т.).

**Багговуть**, 1) Карлъ Θεод., род. въ 1761, ум. въ 1812 г., отличился въ рядѣ войнъ съ турками (1790—91), съ поляками (1791—94), съ Наполеономъ (1806—7), со шведами (1808) и опять съ Наполеономъ (1812); убитъ въ сраженіи подъ Тарутинымъ.

2) Александръ Θεодор., племянникъ предыдущ., род. въ 1806 г., отличился въ персидской войнѣ (1826—27), тяжело раненъ

въ польскую кампанію подъ Гроховымъ, съ успѣхомъ принималъ участіе въ войнѣ 1853—56 гг., въ Малой Азіи.

**Багдадъ**, главный городъ одзоименнаго вилайета Азіатской Турціи (съ нас. около 850,000 ч.) находится подъ 32° 20' сѣв. шир. и расположенъ по обоимъ берегамъ Тигра; въ древности Б. былъ прославленной резиденціей калифовъ и центромъ мусульманскаго господства. Новѣйшая и большая часть города на лѣвомъ берегу рѣки соединена съ развалинами стараго Б. и его цитаделью, расположенными на правомъ берегу Тигра. Видъ на городъ съ рѣки еще и теперь способенъ вызвать иллюзію былого величія, которая однако сейчасъ же исчезаетъ, какъ только наблюдатель очутится внутри города; городъ окруженъ высокою каменной стѣной, мѣстами уже обрушившейся, и глубокимъ безводнымъ рвомъ; древнія постройки калифовъ почти совершенно исчезли и только отдѣльныя мечети, башни и трое воротъ напоминаютъ о прежнемъ величіи. Дома строятся почти исключительно изъ глинянаго необожженнаго кирпича въ видѣ круга, замыкающаго собою дворъ; улицы — немощенныя, узкія и кривыя. Нѣкогда Б. насчитывалъ баснословное множество мечетей, молеленъ, значительныхъ мусульманскихъ духовныхъ училищъ (медресе); но отъ этого осталось почти одно воспоминаніе и изъ 30 еще сохранившихся мечетей заслуживаютъ упоминанія только двѣ Джама-эль-Зукъ-эль-Газель, какъ наиболѣе древняя, и Джама-эль-Мерджаміа, сохранившая слѣды древняго искусства арабовъ. Въ Б. находится множество гробницъ прославленныхъ историческихъ лицъ и святыхъ, на поклоненіе праху которыхъ стекается большое число паломниковъ. Въ настоящее время въ Б. насчитываютъ по послѣднимъ извѣстіямъ около 200 т. жит.; магометане — большей частью шииты; слѣдующіе за ними по численности евреи — принадлежатъ къ богатому торговому классу (около 40,000 ч., имѣютъ 3 синагоги), затѣмъ идутъ христіане (8,000 ч.), персы и небольшое число индусовъ. Климатъ Б. лѣтомъ очень жаркій, но здоровый, и инфекціонныя заболѣванія представляютъ въ общемъ довольно рѣдкое явленіе, хотя Б. и бывалъ не разъ мѣстомъ опустошительной чумы и холеры. Въ окрестностяхъ Б. произрастаютъ рисъ, ячмень, пшеница, и финики, — служащіе главными предметами питанія; кромѣ того, въ изобиліи растутъ гранаты, апельсины, лимоны, абрикосы, сливы, тутовья деревья; хуже удается культура винограда и фруктовыхъ деревьевъ. Нѣкогда цвѣтущая обрабатывающая промышленность Б. ограничивается въ настоящ. время лишь выдѣлкою грубыхъ хлопчатобумажныхъ матерій, предназначаемыхъ для вишняго сбыта, и шелковыхъ шалей; нѣсколько фабрикъ работаютъ однако уже паровыми машинами; Б. сохраняетъ еще за собою значеніе крупнаго торговаго центра. Англичане ввозятъ сюда (хлопчатобумажныя матеріи, желѣзо, мѣдь и пр.) ежегодно на сумму до 15 мил. марокъ. Главными предметами вывоза являются шерсть, финики, кунжутъ, чернильн. орѣхъ, гумми и кожи; вывозятся также рисъ, рожь, лошади, сафьянъ, шелкъ, огнестрѣльное оружіе и проч. Кромѣ англичанъ въ послѣднее время значительныя торговыя связи заведены нѣмцами, которые уже въ 1895 году вывезли изъ Б. въ Германію товара почти на 600 т. мар. Базары и лавки города снабжены громаднымъ выборомъ разныхъ товаровъ, особенно персидскихъ шалей и ковровъ, индійскихъ шелковыхъ и хлопчатобумажныхъ матерій и европейскихъ мануфактурныхъ товаровъ. Въ Б. находятся консульства англійское, нѣмецкое, французское, персидское, русское и центральная станція англо-индійскихъ телеграфовъ; между Б. и Басрой поддерживается пароходное сообщеніе, находящееся въ связи съ Бомбеемъ, Марселемъ и Лондономъ.

Б. основанъ въ 762—766 гг. абассидскимъ калифомъ Альманзоромъ. Гарунъ-аль-Рашидъ расширилъ городъ и соединилъ обѣ его части, раздѣленные Тигромъ, pontоннымъ мостомъ. Калифъ Мостанзеръ основалъ богатѣйшую академію для изученія медицины, фармаціи и алхиміи, служившую образцомъ для всѣхъ мусульманскихъ академій. — Въ эпоху своего наибольшаго процвѣтанія Б. насчитывалъ 12,000 мельницъ, 12,000 караванъ-сараявъ, 100,000 мечетей, 60,000 банъ, 80,000 базаровъ и 2 мил. жит. Въ 1258 г. Б. былъ опустошенъ звукомъ Чингисъ-хана Гулагу. Возрожденный послѣ этого погрома, городъ былъ снова взятъ въ 1401 г. Тимуромъ; въ 1534 г. Б. былъ завоеванъ опять таки османами, затѣмъ въ 1623 г. персы взяли его обратно и послѣ нѣсколькихъ тщетныхъ попытокъ со стороны турокъ Б. наконецъ безвозвратно попалъ во власть османовъ, послѣ того какъ онъ былъ приступомъ взятъ султаномъ Мурадомъ IV 25 декабря 1638 г. — См. Wellstedt, „Travels to the city of Caliphs“ (Лондонъ, 1840, нѣм. пер. Пфорц. 1841, 2 ч.); „Путешествія Н. Petermann“ (Лейпц., 1861, 2 ч.) и Schläfli (Цюрихъ, 1864); Rivoigne, „Les vrais Arabes et leur pays B. etc.“ (Парижъ, 1884).

**Багдалийъ**, шерстяная ткань, вытканная разноцвѣтнымъ узоромъ, сходная съ тою, изъ которой дѣлаются багдадскія шали.

**Багдатъ**, бывшая крѣпость, Кутаисск. губ. и у., основанная турками въ 1703 г.; съ покореніемъ Имеретіи играла значительную роль въ оборонѣ русскихъ владѣній, но съ дальнѣйшимъ покореніемъ Ахалциха утратила свое значеніе. Нынѣ селеніе, славящееся винодѣліемъ и источникомъ теплыхъ сврнстыхъ водъ.

**Багелёнъ**, нидерландское резидентство на островѣ Явѣ, занимающее 3430 кв. км., съ 1.315,476 жит., въ числѣ которыхъ 600 европейцевъ и 3050 китайцевъ. Въ Б. существуютъ 289 мусульманскихъ школъ съ

6638 учениковъ и, кромѣ того, 9 субсидируемыхъ правительствомъ школъ съ 716 учащихся. Вдоль береговой линіи, за дюнами, тянется густо населенная и заботливо воздѣлываемая полоса земли до 70 км. длиною, съ попадающимися на ней береговыми озерами, изъ которыхъ, при Самангю, добывается много соли. Сверхшая часть Б. гориста; южная, богато орошенная, въ большомъ изобиліи даетъ рисъ, кофе, сахаръ, табакъ, индиго, чай и корицу. На западѣ, на полуостровѣ Карангъ-Болонгъ, добываются ласточки гвѣзда, употребляемая китайцами въ пищу. Мѣстопребываніе резидента городъ Пурвореджо.

**Багерія**, городъ въ провинціи Палермо (въ Сицилии), съ 12,650 жит. (1881 г.). В. расположена въ прекрасной равнинѣ, среди которой попадаются живописныя виллы и сады. Невдалекѣ, къ вост., находятся развалины древняго Солунта.

**Багестады**, гавань возлѣ Улеаборга въ Финляндіи.

**Багида** (Багеда), селеніе съ гаванью въ нѣмецкой колоніи Того, въ западной Африкѣ. Здѣсь находятся три нѣмецкихъ торговыхъ фирмы, а также небольшой гарнизонъ, составленный изъ негровъ, подъ начальствомъ нѣмецкаго фельдфебеля.

**Багинскій**, Адольфъ, медикъ, род. 1843 въ Рагиборфъ, былъ въ Берлинѣ ассистентомъ у Траубе, съ 1881 г. въ Берлинѣ приватъ-доцентомъ по дѣтск. болѣзнямъ, 1890 назначенъ директоромъ дѣтской заразной больницы. Съ 1892 г. профессоръ; основатель „Архивъ науки дѣтскихъ бол.“, который изд. вмѣстѣ съ Монти и Гердомъ (Штутг., съ 1880 г.). Сочиненія: „Handbuch der Schulhygiene“ (2 изд., Штутг., 1883); „Lehrbuch der Kinderkrankheiten“ (4 изд., Берл., 1892); „Praktische Beiträge zur Kinderheilkunde“ (Тюбинг., 1880—84, 3 тетр.); „Pflege des gesunden und kranken Kindes“ (3 изд., Штутг., 1895); „Das Leben des Weibes“ (3 изд., тамъ же, 1885); „Kost- und Haltekinderpflege in Berlin“ (Брауншв., 1886).

**Багинскій соляной источникъ** (якут. Елѣнгъ-сала), въ Якутс. обл., Вялюйс. округа, на соляной рѣчкѣ Каменцляйкѣ, впадающей въ Вилюю у с. Сунторъ и протекающей среди соляныхъ красныхъ глинъ съ прослоями каменной соли. Б. источникъ замѣчателенъ естественнымъ способомъ осажденія изъ него соли зимою, дѣйствіемъ сильныхъ морозовъ, во время которыхъ соль осаждается толщиною отъ 1 до 2 метровъ при температурѣ рассола отъ +0,3 до +0,8°.

**Багирати** (Bhagirathi), назв. одного изъ истоковъ и рукава дельты Ганга (см.).

**Багирми** (Bagirmi), магометанско-негритянское государство въ центральной Африкѣ; 183,400 кв. км.; граничитъ Борну, Вадаемъ и оз. Чадъ; орошается р. Шари съ ея рукавами (Ба-Батшикамъ, Ба-Или) и съ несколькими значительными притоками ея. Плодородная почва страны даетъ боль-

ше урожаи дурры, маиса и сорго; добываются желѣзо, соль. Количество населенія отъ 1 до 1 1/2 мил.: 3/4 его приходится отнести къ осѣдлому смѣшанному племени, не поддающемуся точному опредѣленію по своему этническому составу, а остальные 1/4 состоитъ изъ представителей нѣсколькихъ другихъ африканскихъ племенъ. Въ общемъ жители (особенно женщины) отличаются прекраснымъ сложеніемъ и приятными чертами лица; ихъ добрые отъ природы нравы сильно портятся подъ вліяніемъ непрерывныхъ войнъ, которыя они ведутъ съ сосѣдями. Въ нѣкоторыхъ ремеслахъ они обнаруживаютъ большое искусство; но собственно багирми занимаются до сихъ поръ главнымъ образомъ охотою на рабовъ. Языкъ Б., по мнѣнію Мюллера, занимаетъ совершенно изолированное положеніе, Лепсіусъ-же находитъ его отчасти родственнымъ съ южно-африканскими языками банту. Повелитель страны „Мбангъ“ пользуется неограниченной властью; управленіе сосредоточивается въ рукахъ придворныхъ чиновниковъ, обременяющихъ населеніе самыми произвольными поборами. Войско состоитъ изъ 10,000 чел. пѣхоты и 3000 конницы. Столица государства Масенья. Въ XV в. страну владѣли мелкія туземныя племена и пришлые феллахи и арабы. Около этого времени съ востока появились чужеземцы-завоеватели, изгнавшіе изъ страны племя булала и основавшіе главный городъ Масенью. Первымъ царемъ былъ Борни Бессе (1522—36); его преемники ввели исламъ и расширили границы государства, но въ исходѣ XVIII в. страна была опустошена войнами съ Борну и Вадаемъ и сдѣлалась данницею послѣдняго. Когда сынъ Абдъ-эль-Кадера (1846—58), Мохаммедъ, сдѣлалъ попытку вывести страну изъ этого подчиненнаго положенія, то Али, король Вадая, въ 1870 г. занялъ городъ вооруженной силой и на мѣсто бѣжавшаго сына Мохаммеда (Абу Секинъ) поставилъ повелителемъ надъ страной Абдъ-эль-Рамана. См. Вартъ, „Reisen in Nord- und Zentralafrika“, т. 5 (Гота, 1858); Нахтигаль, „Reisen in die südlichen Heidenländer“ (in der „Zeitschrift der Gesellschaft für Erdkunde“ Берл., 1873); его же, „Сахара и Суданъ“, т. 2 (Берл., 1881).

**Багіа** (произн. Байа, Bahia) или Санъ-Сальвадоръ да Багіа де Тодось ось Саптъсь, главный городъ одноименной бразильской провинціи, послѣ Рио де Жанейро и Пернамбуко, значительнѣйшій и важнѣйшій торговый пунктъ Бразиліи; имѣетъ первоклассную крѣпость и служитъ главной станціей Санъ-Франциской ж. дор. Городъ, отличающийся прекраснымъ климатомъ, расположенъ на склопѣ возвышенности, спускающейся къ правому берегу, при входѣ въ бухту Всѣхъ Святыхъ, (Bahia de Todos os Santos), образующую обширную и весьма удобную гавань. Нижній городъ состоитъ только изъ

одной улицы, растянутой на 7 км. вдоль берега съ с. в. ю. в.; онъ является центромъ торговой дѣятельности и сосредоточиваетъ въ себѣ много товарныхъ складовъ, купеческихъ конторъ, таможену, биржу, морской арсеналъ, корабельныя верфи. Верхній городъ расположенъ на плато, возвышающемся на 60—80 м.; въ немъ находятся 30 церквей, дворецъ архіепископа, множество монастырей, цитадель, большое число банковъ и красивыя мѣста общественныхъ гуляній. Жителей 80,000 ( $\frac{7}{8}$  чернокожихъ) (1890 г.), а съ населеніемъ предмѣстій 140,000; занятіями ихъ являются бумагопряденіе, ткачество, приготовленіе сигаръ, жевательнаго и нюхательнаго табаку, изготовленіе обуви, шляпъ, выдѣлка драгоцѣнныхъ вещей, шлифовка камней и торговля мѣстными произведеніями. Б. обладаетъ нѣкоторыми филантропическими и образовательными учрежденіями, каковы: сиротскій домъ, военный госпиталь и нѣсколько другихъ больницъ; лицей, духовная семинарія, медицинская школа, музей, публичная библиотека, естественно-научный музей, театр. Б.—мѣстопробываніе намѣстника, чиновниковъ, архіепископа и германск. консула. Б. основанъ Тома де Сузи, по порученію короля португальскаго Іоанна III, въ 1549 г. и является однимъ изъ древнѣйшихъ городовъ Бразиліи. Въ 1624 г. городомъ овладѣли голландцы, но скоро, однако, были оттуда изгнаны. Въ 1808 г. въ Б. высадился принцъ-регентъ (впослѣдствіи король Іоаннъ VI), при перемѣщеніи королевской резиденціи въ Бразилію. Но съ тѣхъ поръ, какъ столицей государства сталъ Рио де Жанейро, Б. совершенно утратилъ свой прежній блескъ.

**Багія** (Bahia), провинція Бразиліи, граничащая на в. Атлантическимъ океаномъ, заним. простр. въ 426,427 кв. км. съ (1888) 1.821,089 жит. (негры, индѣйцы, португальцы, нѣмцы, швейцарцы, итальянцы и др.). Въ южной части береговая полоса преграждена коралловыми рифами, причемъ начиная отъ побережья, шириною въ 45—75 км., богатаго лѣсомъ и водою, мѣстность представляетъ рядъ постепенно возвышающихся террасъ, оканчивающихся на з. пограничной горной дѣльбой; на с. обширная каменная возвышенность Сертаньо. Самая большая рѣка, прорѣзывающая всю провинцію съ ю. на с.—р. Санъ-Франциско. Климатъ въ прибрежныхъ мѣстахъ жаркій и сырой, смягчаемый нѣсколько морскими вѣтрами; внутри страны лѣтомъ климатъ отличается сухостью и нестерпимой жарой. Населеніе восточной части занимается преимущественно обработкой земли; наряду съ маисомъ и маниокой здѣсь культивируются табакъ, сахарный тростникъ, хлопчатникъ, кофе и какао. На западѣ занимаются главнымъ образомъ скотоводствомъ. Изъ минеральныхъ богатствъ мѣстами добываются соль, селитра, а также и алмазы. Въ Б. пасчитывается нѣсколько большихъ и множество мелкихъ сахарныхъ и вишо-

курныхъ заводовъ, значительныя хлопчатобумажныя, табачныя и сигарныя фабрики. Предметами ввоза являются фабричныя издѣлія, а вывоза — главн. образомъ продукты мѣстной земледѣльческой культуры. Средства сообщенія, какъ желѣзнодорожныя, такъ и пароходныя, достаточно развиты.

**Багія-Бланка**, городъ съ гаванью въ Аргентинской провинціи Буэносъ-Айресъ, расположенный у бухты того-же имени; соединенъ жел. дор. съ г. Буэносъ-Айресъ; 7000 жит.

**Багія-Гонда** (Bahia Honda), укрѣпленный приморскій населенный пунктъ на сѣв. берегу Кубы, съ 8506 жит. (1887 г.); въ окрестностяхъ находятся мѣдныя рудники, угольныя шахты и сѣрные источники.

**Багія-дель-Чоко** (Bahia del Choco), прежній Буэнавентура, городъ съ гаванью въ южно-американской республикѣ Колумбіи, расположенный у одноименной бухты при Тихомъ океанѣ; соединенъ кабелемъ и пароходнымъ сообщеніемъ съ Панамскимъ перешейкомъ; отличается своими нездоровыми климат. условіями.

**Баглеры**, клерикальная партія въ Норвегіи, возникшая въ 1195 г. и старавшаяся свергнуть съ престола короля Сверра, но неудачно. По смерти Сверра между Б. и королевскою партіею состоялось соглашеніе.

**Багницкій**, Даріи Ромуальдъ., рускопольскій публицистъ; род. въ началѣ 50-хъ гг. Начиная съ 1876 и по 1899 г., Б. дѣятельно сотрудничалъ во многихъ петерб., московскихъ и провинц. газетахъ („Новое Время“, „Новостяхъ“, „Рус. Курьеръ“, „Новоросс. Телеграфъ“, „Биржевыхъ Вѣдом. и мн. др.), гдѣ печаталъ разнаго рода статьи, экономич. этюды, особенно выдвинулся брошюрами (1895—1899 гг.) въ защиту русско-польской взаимности.

**Баго**, племя, принадлежащее къ абазинцамъ и живущее по р. Ходзь въ Кубанской области.

**Багоды**, крестьяне въ Галліи, возставшіе при Діоклетіанѣ противъ угнетенія римскихъ и кельтскихъ намѣстниковъ; они покорили нѣкоторые города и съ трудомъ были усмирены цезаремъ Максиміаномъ, хотя не были вполне подчинены. Впослѣдствіи они опять возстали въ разн. мѣстахъ; при Θεодосіи возстаніе распространилось даже за Альпами; и еще въ V в. оставались слѣды этихъ возстаній. А. Thierry, Gaule V. au siècle (Пар., 1852); Ешевскій, Аполлинарій Сидоній (Москва, 1853).

**Багора**, нубійское племя, живущее между Кордофаномъ на с., Даръ-Фуромъ на з., землей шиллуковъ на югѣ и Варъ-эль-Абиадомъ на в.; скотоводы и воинственные охотники.

**Багратиды**, царскій родъ Арменіи и Грузіи, происходитъ отъ Баграта, которому паряенскій царь Арменіи, Валарзій, возведенный на престолъ 150 до Р. Хр., далъ право возлагать корону на

царей Арменіи. Съ переходомъ въ христіанство Дердата или Тиридата Великаго около 298, Б. стали самыми ревностными защитниками новой религіи противъ парсовъ. Многие изъ Б. были назнач. греч. и турко-арабскими царями въ помощники памѣтниковъ. До 1045 г. династія Б. управляла Арменіей при разныхъ превратностяхъ судьбы. Побочная линія Б. достигла 1080 господства въ Малой Азійи и сохранила его, по женской линіи, до 1375.

**Багратионы**, древнѣйшій родъ среди русскихъ родословныхъ фамилій, по Гербовнику происходить отъ Баграта, прибывшаго въ Грузію въ 575 г. по Р. Х. Потомки царя Баграта непрерывно царствовали въ Грузіи, въ 1469 году выдѣлились изъ рода Багратионовъ владѣтели Мухранскіе. Вѣтви рода Б. одновременно царствовали въ Кахетіи, Карталиніи и Имеретіи; нынѣ родъ ихъ раздѣляется на четыре вѣтви: князья Багратионы, князья Грузинскіе, князья Багратионы-Имеретинскіе и князья Б.-Мухранскіе. Предокъ первыхъ царевичъ Александръ Евсевіевичъ со своею фамиліею выѣхалъ въ Россію въ 1757 г. Знаменитѣйшій потомокъ изъ Б., князь Петръ Ивановичъ, родился въ Кизлярѣ въ 1765 г., въ 1782 г. вступилъ въ русскую службу сержантомъ и участвовалъ въ Кавказскихъ походахъ 1783—86 гг., а также второй Турецкой 1788—91 гг. и Польской 1794 г. При Павлѣ I Петръ Ивановичъ получилъ генеральскій чинъ (1799) и отличился въ Италіи подъ начальствомъ Суворова. Въ войну 1805 г. П. И. Б. получилъ чинъ генералъ-лейтенанта и орденъ Георгія 2-й степени за то, что подъ Голлабрунномъ съ 6 тысячнымъ отрядомъ, атаковавъ 30 тысячъ французовъ, выдержалъ неравный бой и пробился на штыкахъ. Въ послѣдующихъ войнахъ Багратионъ игралъ выдающуюся роль, въ кампаніи прусской 1806—9 гг. и особенно въ финляндской войнѣ (переходъ черезъ ледъ Ботническаго залива). Въ 1809 г. П. И. былъ произведенъ въ генералы-отъ-инфантеріи и награжденъ Владимирскою лентою и тогда же, послѣ смерти фельдмаршала кн. Прозоровскаго, былъ отправленъ главнокомандующимъ дѣйствующею арміею въ Турцію, гдѣ за взятіе Кюстендже и побѣду подъ Рассаватомъ получилъ Андреевскую ленту, а въ мартѣ 1810 г. былъ замѣщенъ (послѣ неудачной осады Силистріи) гр. Каменскимъ. Въ началѣ же отечественной войны Б. былъ назначенъ командиромъ 2-й русской арміи (южной, расположенной отъ Бѣлостока). Передъ движеніемъ сильнѣйшихъ войскъ Наполеона, П. И. принужденъ былъ отступить для соединенія съ арміею Барклая-де-Толли; отступление выполнилъ онъ очень удачно и присоединился къ главной арміи подъ Смоленскомъ. Въ Бородинской битвѣ Б. командовалъ лѣвымъ крыломъ, осыпаемымъ самымъ жестокимъ огнемъ неприятеля. Раненый осколкомъ гранаты въ

бедро П. И. скончался 12 сент. того же года въ с. Симахъ, Александровск. у. Владимір губ., гдѣ и былъ погребенъ; оттуда останки его въ 1839 г. были перенесены на поле Бородинской битвы. Отъ брака своего съ гр. Екатер. Павловн. Скавронскою П. И. Б. дѣтей не имѣлъ. См. Бобринскаго—„Дворянскіе роды, внесенные въ общій гербовникъ всеросс. имперіи“, П. Долгоруковъ, „Россійскій родословный сборникъ“, П. Петровъ, „Исторія родовъ русск. дворянства“.

**Багрение рыбы**, ловля рыбы баграми, артельный промыселъ главнымъ образомъ на р. Уралѣ. Послѣ того, какъ замерзла рѣка, артели рыбаковъ располагаются на льду рѣки въ извѣстномъ порядкѣ надъ т. наз. „ятовями“—глубокими мѣстами, гдѣ залегаютъ крупная рыба, находящаяся въ это время года въ оцѣпенѣніи. Здѣсь дѣлаются во льду проруби, въ которыя опускаются багры, представляющіе длинные, доходящіе до дна шести, снабженные на нижнемъ своемъ концѣ большими стальными крюками. неподвижно лежащая или медленно плавающая рыба попадаетъ на эти крюки, такъ какъ багры подъ водою устанавливаются очень тѣсно другъ къ другу; число ихъ на пространствѣ въ версту или полторы длиною и сажень до 60 шириною достигаетъ верѣдко до 10,000. Присутствіе на багрѣ рыбы узнается по его тяжести.

**Багровъ**, см. *Богровъ*.

**Багрѣва-Сперанская**, рус. пис., см. *Фролова-Багрѣва*.

**Багряжъ**, село Уфимск. губ., Мензелинск. уѣзда, на р. Шешмѣ къ ю.-з. отъ уѣздн. города. Замѣчательно сильнымъ сѣрнистымъ минеральнымъ источникомъ, бьющимъ восходящею струею изъ гипсовоснаго песчаника пермской системы.

**Багряникъ**, то же, что Іудино дерево (см.).

**Багряница**, царское одѣяніе багрянаго цвѣта.

**Багрянка** (Purpura), родъ моллюсковъ изъ класса явноголовыхъ или брюхоногихъ (Gastropoda), отрядъ переднежаберныхъ (Prosobranchiata) и семейства Buccinidae; отличается толстостѣнною раковиною яйцевидной формы, съ короткимъ завиткомъ, роговою крышечкою и широкимъ входомъ, наружная губа котораго зазубрена; моллюскъ имѣетъ небольшую голову съ рожечками конической формы, на концѣ которыхъ помѣщаются глаза; нога короткая и эллиптическаго очертанія. Распространенъ по всѣмъ морямъ. Наиболѣе извѣстный видъ—Б. красильная (*P. lapillus L.*) водится во всѣхъ европейскихъ моряхъ; малоподвижна, питается другими моллюсками, пробуравливая ихъ раковину и высасывая самихъ животныхъ и имѣетъ желтоватую раковину съ бурными полосами. На внутренней сторонѣ епанчи Б., справа отъ жабры, помѣщается т. наз. дурпуровая железа, которая выдѣляетъ красную жидкость пурпуроваго цвѣта. Знаменитый пурпуръ

древнихъ доставляется однако, по изслѣдованіямъ Филиппи, не Б., а моллюсками изъ рода иглянокъ (Murex). См. это сл. и пурпуръ.

**Багрянки**, см. *водоросли*.

**Багрянскій**, Мих. Ив., врачъ, род. въ 1762 г. Учился въ моск. гимназіи и моск. универ., причѣмъ близко сошелся съ Новиковымъ, Шварцемъ и москов. масонами, которые на свой счетъ отправили его въ 1786 г. за границу. Въ Лейденѣ Б. получилъ степень д-ра мед., затѣмъ былъ практич. врачомъ въ Москвѣ. Когда въ 1787 г. Новиковъ былъ отправленъ въ Шлиссельбургъ, Б. добровольно послѣдовалъ туда за нимъ и оставался при Новиковѣ до самаго его освобожденія въ 1796 г. Затѣмъ Б. былъ губернскимъ врачомъ въ Ярославлѣ (1797—1800) и инспектор. врач. управы тамъ-же (1800—2), инспекторомъ москов. медико-хирург. академіи (1802—6), членомъ медиц. конторы спб. мед.-хирург. академіи (1806—8), затѣмъ опять инспекторомъ и ученымъ секретаремъ москов. мед.-хирургич. академіи. Онъ умеръ въ Москвѣ, 6 іюня 1813 г. Будучи студентомъ Б. переводилъ мистич. книги. Ему принадлежатъ переводы съ французскаго: „Таинство креста, огорчающаго и утѣшающаго, уничтожающаго и торжествующаго Иисуса Христа и членовъ его“ (М. 1784) и „Древняя и новая исторія, отъ начала міра до настоящаго времени“ (9 частей, М. 1785; 2-е изданіе, подъ заглавіемъ „Основанія всеобщей исторіи“, М. 1804—6).

**Багряная водоросли**, то же, что багрянки. См. *водоросли*.

**Багульникъ** (*Ledum L.*), родъ изъ семейства вересковыхъ, заключающій маленькіе, вѣчнозеленые кустарники съ разсѣянными, коротко-черешковыми, линейными или продолговатыми, кожистыми листьями, имѣющими завернутые назадъ края и покрытыми снизу ржаваго цвѣта войлокомъ; цвѣтки собраны конечными кистями или щитками на длинныхъ черешкахъ; плодъ — круглая пятигнѣзная коробочка. Пять видовъ, распространенныхъ въ умѣренныхъ или холодныхъ климатахъ сѣв. полушарія. Листья сѣверо-американскаго Б. (*L. latifolium Lam.*) рекомендовались при грудныхъ болѣзняхъ; также листья распространенаго въ Европѣ, сѣв. Азій и сѣв. Америкѣ на торфяныхъ болотахъ и болотистыхъ песчаныхъ почвахъ вида Б. (*L. palustre L.*) прежде употреблялись какъ лѣкарство. Они имѣютъ сильный балзамическій запахъ, похожій на запахъ терпентина, горьковато-пріятный вкусъ и дѣйствуютъ, какъ потогонное и сильное наркотическое средство. Въ настоящее время они употребляются только для уничтоженія моли и для фальсификаціи пива, чтобы сдѣлать его болѣе опьяняющимъ. Гдѣ Б. растетъ въ большомъ количествѣ, тамъ онъ способствуетъ образованію залежей торфа.

**Багунь**, то же, что Багульникъ (см.), а также, въ нѣкоторыхъ мѣстностяхъ, на-

родное названіе другихъ, главн. обр., болотныхъ растений.

**Багуръ, эль**, городъ съ 7157 жит. (1882) въ дистриктѣ Субкѣ въ египетской провинціи Менуфіѣ.

**Бадагары** (Badagars), небольшой по численности, но значительный по вліянію народъ племени дравидовъ, живущій въ области Нальгири (Голубыхъ горъ) въ южной части Индостана, принадлежитъ къ религіозной сектѣ сиваитовъ (см.) браминской религіи.

**Бадагри**, городъ съ гаванью въ англійск. африканской колоніи Лагосъ съ 10,000 жит. Былъ до 1861 г. однимъ изъ главныхъ рынковъ рабовъ.

**Бадакъ**, см. *носороги*.

**Бадаличь**, Гуго, хорватскій поэтъ, род. въ 1851 г. въ Бродѣ надъ Савой; окончилъ загребскую гимназію и философскій факультетъ въ Вѣнѣ, былъ профессоромъ загребскаго университета. Его стихотворенія въ печати стали появляться съ 1874 г., когда онъ былъ приглашенъ Авг. Шеноа вступить въ число сотрудниковъ журн. „Vienna“ Однимъ изъ лучшихъ юношескихъ его произведеній считается повѣсть „Paukove mgeze“, появившаяся въ печати въ 1875 г. въ журналѣ „Hrvatska lira“. Его первыя поэтическія произведенія носятъ отпечатокъ чистой лирики, хотя и въ нихъ уже есть значительная доля рефлексіи. Нѣкоторыя его произведенія должны быть отнесены къ поэзіи эпической; такова, напр., прекрасная баллада „Vrgasa и nevgasa“ (1886), проникнутая народнымъ духомъ. Вообще любовь къ своему народу, любви къ отечеству, преимущественно, вдохновляетъ Б. какъ и другихъ его современниковъ. Извѣстенъ онъ также и какъ переводчикъ; особенно много далъ онъ переводовъ съ латинскаго и греческаго; лучшими изъ его переводовъ считаются переводы „Фауста“ Гёте и „Коріолана“ Шекспира. Кромѣ того онъ перевелъ нѣсколько либретто и составилъ либретто къ оперѣ Зайца „Николай Шубичъ-Зрапскій“. Собраніе его сочиненій издано хорватской матіцей въ Загребѣ въ 1896 г.

**Бадалона** (Вадалона), гор. съ гаванью въ испанской провинціи Барселона, на берегу Средиземнаго моря, съ прекрасными дачами и альпійскими рощами; имѣетъ 15,974 жит. (1887) и много сахарныхъ, стеклянскихъ и химическихъ заводовъ У римлянъ *Betulo*.

**Бадамъ**, горы къ с.-в. отъ Ташкента, представляютъ одну изъ наиболѣе западныхъ вѣтвей Тянь-Шанскаго Алатау, сложенную преимущественно изъ каменноугольныхъ известняковъ и крупнокристаллическихъ порфировъ.

**Баданъ**, сибирское названіе одного вида камнеломки (*Saxifraga crassifolia L.*) и ясенца (см.).

**Бадаржевска**, Текла, род. 1838 въ Варшавѣ, ум. 1862 г. тамъ-же. Пользовалась въ тѣсномъ кругу славою цречасной циа-

пистки. Сочиненія ея посвятъ на себя отпечатокъ салоннаго дилеттантизма весьма невысокой пробы. Особенной популярностью пользуется ея пьеса „La prière d'une vierge“.

**Бадари**, мѣстность въ округѣ Дуэ, въ египетской провинціи Сіутъ, съ 6116 жит. (1882).

**Бадахосъ** (Badajoz), испанск. провинція, занимающая южную половину обл. Эстремадура, на пространствѣ 21,894 кв. км., покрытомъ многочисленными, но незначительными горными возвышенностями; между этими возвышенностями расположены небольшія долины при полномъ отсутствіи сколько-нибудь обширныхъ ровныхъ площадей, годныхъ для полевой культуры. Главная рѣка, проходящая черезъ страну — Гвадіана; остальные рѣки очень неглубоки и лѣтомъ почти совершенно пересыхаютъ. Число жителей доходитъ (1887) до 481,508 ч.; занимаютъ, главнымъ образомъ, земледѣліемъ и скотоводствомъ. Почти всею землею владѣетъ небольшое число дворянскихъ родовъ, живущихъ внѣ Б. и отдающихъ ее въ аренду. Кромѣ скотоводства и земледѣлія, населеніе занимается выдѣлкою шерсти, пробокъ, приготовленіемъ окороковъ, вина и масла. Богаты залежи свинцовыхъ и мѣдныхъ рудъ до сихъ поръ мало разрабатываются; промышленность находится на самой низкой ступени развитія.

2) Б., главн. гор. вышеназванной провинціи, расположенный на лѣвомъ берегу Гвадіаны, въ 7 км. отъ португальской границы, состоитъ изъ верхняго и нижняго города и является первоклассною крѣпостью. Число жителей (1887) Б. 27,279; главными занятіями мѣстнаго населенія служатъ земледѣліе и скотоводство, а въ обл. обрабатывающей промышленности — производство кожевенное, фаянсовое и выдѣлка шляпъ. Къ достопримѣчательностямъ Б. принадлежатъ кафедральный соборъ XIII в. съ картинами Моралеса и др. художниковъ и величественнымъ органомъ, старинная крѣпость и музей. Б. является мѣстопробываніемъ эстремадурскаго генералъ-капитана и епископа. Городъ былъ основанъ еще въ римск. эпоху; во время владычества мавровъ Б. былъ завоеванъ у нихъ въ 1168 г. Альфонсомъ I португальскимъ; окончательно же и навсегда освобожденъ былъ Б. изъ подъ власти мавровъ Альфонсомъ IX кастильскимъ. Въ исторіи послѣдующихъ войнъ имя Б. очень часто упоминается. Онъ безуспѣшно осаждаемъ былъ въ 1660 г. португальцами, а въ 1705 г. союзными войсками. Въ 1811 г. Б. вынужденъ былъ сдаться французамъ. Долгое время безъ всякаго успѣха осаждали городъ англичане, и только Веллингтону удалось овладѣть его гарнизономъ; осада эта стоила англичанамъ, цѣнившимъ Б., какъ ключъ къ завоеванію Португалии, 3000 убитыхъ и 7000 раненыхъ.

**Бадахшанъ**, гористая мѣстность въ Афганистанѣ, между 35° 50' — 38° 30' с. ш. и

69° 30' — 74° 20' в. д.; границы: на сѣв. — Бухарія, на в. Ваханъ и Шугнанъ (хреб. Хаджа-Магометъ), на ю. Читраль, на з. Катаганъ (Кундузъ). Естественныя границы обр. Аму-Дарья на с. и Гиндукушъ на ю. Главную долину страны орошаетъ Кокча, притокъ Аму-Дарьи. Отличный климатъ, жаркое лѣто, зима обильна снѣгомъ, который не бываетъ однако большой глубины (зимой горные проходы недоступны); сосновые лѣса, красивые луга и долины, многочисленные источники и ручьи. Въ горныхъ долинахъ добывается серебро, мѣдь, свинецъ, желѣзо (чугунно-литейное дѣло сильно развито), сѣра, нашатыр. Близъ Акбулака находятся соляныя копи, близъ Мазаръ-и-Илакъ (на сѣв. подножій Гиндукуша, неподалеку Кокчи) знаменитая ломка ляписъ-лазури. Жители говорятъ по-персидски, магометане — шиты (100—150 тыс.), преимущественно таджики, узбеки и арабы. Они разводять яковъ, коровъ, кашмирскихъ козъ, курдючныхъ овецъ, бактрійскихъ верблюдовъ и маленькихъ горячихъ лошадей; ведутъ оживленную торговлю ценовльниками изъ другихъ горныхъ странъ. Главн. гор. Файзабадъ, на Кокчѣ, былъ въ 1820 г. разоренъ кундузскимъ ханомъ, имѣетъ теперь только 400—540 домовъ; глиняное укрѣпленіе, стар. цитадель, базаръ, 4 мечети. Гор. Джермъ (2000 жит.), лучшее укрѣпленіе страны, изобиліе туговыхъ и абрикосовыхъ деревьевъ. Къ зап. отъ Файзабада лежитъ Рустакъ, главн. торговый гор. страны, узловой пунктъ дорогъ въ Кашгаръ, Читраль, Хульмъ, Балхъ и др. См. John Wood, A journey to the source of the river Oxus (Лонд., 1872).

**Бадбійскій монастырь**, въ 2-хъ верст. отъ г. Сигнаха въ Тифл. губ. Въ немъ находится главная святыня Грузіи — мощи св. Нины, проповѣдницы христіанства въ Грузіи, умершей здѣсь въ 347 г.

**Баде** (Bader), франц. пис., род. въ 1840 г. извѣстна своими выдающимися трудами по исторіи женщины: „La femme dans l'Inde antique“ (1864, увѣнч. академіей), „La femme grecque“ (1873, тоже увѣнч.), „La femme biblique“ (1865), „La femme romaine“ (1877), „La femme française dans les temps modernes“ (1883); кромѣ того отд. монографіи: „Sainte Claire d'Assise“ (1880), „La comtesse Jeanne“ (1887), „Le comte de Chambrun“ (1889).

**Баденвейлеръ**, купальный курортъ въ баденскомъ округѣ Лёррахъ, въ 7 вер. отъ Мюльгейма, станціи жел. дор., у подножій Шварнвальда; число постоянныхъ жителей 379 (1890); славится своими роскошными купальными зданіями. О существованіи мѣстнаго горячаго источника знали уже римляне, о чемъ свидѣтельствуютъ открытыя здѣсь въ 1784 г. римскія термы. Цѣлебную силу мѣстнаго известковистаго источника, температура котораго равна 26,4° Ц., пользуются для лѣченія нейрастеніи, невралгіи, катарровъ, ревматизма, нѣкоторыхъ женскихъ болѣзней и т. д. Б.

имѣть также учрежденіе для лѣченія сывороткой и принадлежить къ наиболѣе посѣщаемымъ климатическимъ курортамъ; ежегодное число прїѣзжихъ больныхъ превышаетъ 4100 чел. См. Вефферъ, „Badenweiler“ (Бадень 1880, 5 изд.); Томасть, „B. und seine Heilmittel“ (Мюльх. 1878, 2 изд.); его-же, „Badenweiler“ (1888, 4 изд.); Лейбницъ, „Die römischen Bäder bei B.“ (Лейпц., 1856).

**Баденгэ** (Badinguet), имя каменщика, въ платьѣ котораго Наполеонъ III бѣжалъ 1846 г. изъ Гама; впослѣдствіи это имя часто давалось въ насмѣшку и самому императору.

**Бадени** (Badeni), 1) Казиміръ, графъ, австрійск. госуд. дѣятель, род. 1848 г., занималъ разныя административныя должности, съ 1888 г. намѣстникъ Галиціи, гдѣ 1890 г. сѣумѣлъ достигъ соглашенія съ младо-русиными, а 1894 г. организовалъ національную выставку во Львовѣ. Ставъ осенью 1895 г. во главѣ австрійскаго министерства, въ которомъ взялъ также портфель внутреннихъ дѣлъ, Б., послѣ проведенія избирательной реформы, издалъ, въ видахъ достиженія, при поддержкѣ чеховъ, соглашенія съ Венгріей, 1897 г. два распоряженія о языкахъ, вызвавшія крайнее неудовольствіе и obstructію нѣмецкой партіи (см. Австро-Венгрія), причемъ Б. пришлось принять дуэль съ нѣмецко-богемскимъ депутатомъ Вольфомъ, на которой Б. былъ раненъ. Б. не удалось, однако, провести въ рейхсратѣ проектъ соглашенія съ Венгріей и, послѣ устроенныхъ нѣмецкой партией скандальныхъ сценъ въ рейхсратѣ и беспорядковъ въ Вѣнѣ, Б. вышелъ въ отставку 28 нояб. 1897 г.

2) Игнатій, ум. 1859 г., польскій писатель, государственный дѣятель; написалъ: „Poutrańje A. Gawronskiego (1805)“, „Dumańia nad prawda o duszy Bogu“ и др.

3) Б., Станиславъ, братъ предыдущ., род. 1850 г., съ 1884 г. членъ галиційскаго ландтага, а съ 1891 г. палаты господъ, 1895 г. назначенъ ландмаршаломъ Галиціи.

**Баденскій тегель**, такъ называются по имени гор. Бадена (см.) близъ Вѣны значительныя отложения сѣрыхъ глинъ, содержащихъ въ прекрасной сохранности различные раковины и кораллы верхне-миоценоваго (третичнаго) моря, нѣкогда покрывавшаго значительную часть нынѣшней Австро-Венгрии и юго-запада Россіи, и извѣстнаго подъ именемъ втораго средиземноморскаго бассейна, смѣнивагося сарматскимъ бассейномъ съ обднѣвшею фауной. Ископаемые Б. тегеля составляютъ главное украшеніе всѣхъ сколько-нибудь значительныхъ коллекцій третичныхъ ископаемыхъ.

**Бадень**, близъ Вѣны, гор. и излюбленный курортъ въ Нижн. Австріи, 27 км. къ ю. отъ Вѣны, на р. Швехатъ, при входѣ въ долину Элененталъ, 212 м. надъ ур. моря, на линіи Вѣна—Триестъ южн. ж. д.; роскошныя виллы и сады, красивыя окрест-

ности. Выдающіяся зданія: готич. приходская церковь, купальни съ минеральной водой, дворецъ. Въмѣстѣ съ предмѣстьями Б. имѣетъ 11,263 жит. (1890), главнымъ источникомъ доходовъ котораго составл. прїѣзжіе; жители занимаются также отличнымъ винодѣльствомъ и изготовленіемъ черешневыхъ мундштуковъ. Мѣстомъ прогулокъ служитъ прекрасный паркъ съ курзаломъ и музыкальнымъ павильономъ; по сосѣдству гора Кальварія съ роскошнымъ видомъ и красивыми парками. Окрестныя горы увѣнчаны развалинами. Климатъ здоровъ, но подверженъ иногда рѣзкимъ перебѣнамъ температуры. Минеральные ключи Б. (27—36°) относятся къ щелочно-земельнымъ сѣрнистымъ термамъ. Они вытекаютъ изъ доломит. известняка. Насчитываютъ 13 самостоятельныхъ источниковъ, изъ которыхъ главный, „Начало“ („Ursprung“), даетъ ежедневно 8700 гектолитровъ. Баденскіе источники употребляются для купанья, главный источникъ также для питья; они дѣйствуютъ по существу также, какъ ахенскіе, но меньше разгорячаютъ. Купальни приспособлены для полнаго купанья совместно мужчинъ и женщинъ; есть также отдѣльныя ванны, заведенія для плаванія съ минеральной и холодной водой, грязевыя и паровыя ванны и лѣченіе сывороткой. Для зимнихъ посѣтелей устроены купальни Герцогсбадъ и Антонсбадъ. Въ Элененталѣ находится заведеніе для лѣченія холодной водой. Въ 1891 г. было 14,873 посѣтителя. Вслѣдствіе своего прекраснаго положенія и близости Вѣны Б. служитъ больше увеселительнымъ, нежели лѣчебнымъ цѣлямъ; многочисл. вѣнцы живутъ здѣсь на дачѣ, въ воскресн. и праздн. дни масса столичныхъ жителей устремляется въ Б. и его окрестности. Воды были извѣстны уже римлянамъ; Маркъ Аврелій упоминаетъ ихъ подъ именемъ Aquae Raponicae. Когда въ XI и XII вв. вблизи была резиденція Бабенберговъ, значеніе Б. увеличилось. Хотя Б. (съ 1480 г. городъ) много страдалъ отъ венгровъ и въ 1529 и 1683 гг. отъ турокъ, и былъ въ послѣднемъ году почти совсѣмъ разрушенъ, онъ снова отстраивался и получалъ прежнее значеніе, благодаря своимъ источникамъ. Воды особенно славилась въ XVI и XVII вв.; въ 1767 и 1797 гг. находили еще остатки римскихъ купаленъ. См. Bersch, Der Kurort Baden in Niederösterreich (Бадень, 1888, 7 изд.); Schwarz, Die Heilquellen Badens (Вѣна, 1891, 2 изд.).

**Бадень**, курортъ въ швейцарск. кантонѣ Ааргау, на р. Лимматъ и жел.-дор. линіи Цюрихъ—Аарау, 384 м. надъ ур. моря, развалины нѣкогда знаменитаго замка „Баденскій Камень“ („Stein zu Baden“), имѣетъ 3887 жит. (1888). Сѣрн. известков. источники (46,2—48,7°) находятся внизъ по теч. рѣки, 14 на лѣв. („большія купальни“) и 5 на правомъ берегу („малыя купальни“). Первые даютъ 545 литр. въ минуту, вто-

рые 175 литр. Вода употребляется для питья, для ванн, душей, лѣченія паромъ и помогаетъ лучше всего отъ ревматизма, ломоты и хроническаго катарра дыхательнаго горла и легкихъ. Климатъ очень мягкій, горъ защищенъ естеств. обр. отъ вѣтровъ. Посѣтителей бываетъ ежегодно около 20,000 чел. Уже Тацитъ упоминаетъ весьма посѣщаемыя воды Б. Въ XI и XII вв. Б. былъ резиденціей младшей линіи Ленцбурговъ, которые называли себя поэтому графами Баденскими. Во время австрійск. владычества „Баденскій Камень“ служилъ временной резиденціей герцоговъ. Въ 1415 году Ааргау съ Б. былъ завоеванъ Швейцарскимъ Союзомъ, при чемъ замокъ сгорѣлъ. См. Diebold, Der Kurort Baden (Винтерг., 1861); Minnich, Baden in der Schweiz (Бадень, 1873, 2 изд.); Fricker, Geschichte der Stadt und Bäder zu Baden (Ааргау, 1879); Der Thermalkurort Baden (Цюрихъ, 1880).

**Бадень**, вел. герцогство, по числу жит. (1895 г. — 1.725,464) четвертое государство Германской имперіи. Съ 1890 г. народонас. возрасло на 4,08%, хотя по сравненію количества рожденій и смертей въ 1890—95 гг. можно было ожидать большаго прироста. Причиной этому значительная эмиграція жит. Б. Плотность населенія 114 на кв. км. (1895). По площади Б. занимаетъ также четвертое мѣсто въ Германіи. Б. лежитъ въ самой красивой, населенной и воздѣланной части южн. Германіи, между 70°31'—90°51' в. д. и 47°32'—49°47' с. ш. Границы: на с. баварскій окр. Унтерфранкенъ и Гессенъ, на з. баварская часть Пфальца и Эльзасъ, на ю. Швейцарія, на в. Вюртембергъ и Гогенцоллернъ. Зап. и большую часть южной границы составляетъ Рейнь.

По устройству поверхности Б. раздѣляется на двѣ неравныя части: большую — холмисто-гористую и меньшую — низменную, занятую верхнерейнской низменностью (44% всего пространства приходится на гористыя мѣстности, 40% на холмистыя и только 16% на низменные). Главную горную цѣпь образуетъ Шварцвальдъ (см.), простирающійся черезъ южную половину страны, минуя Рейнскую низменность и юго-вост. область. Самыя высокія горы Шварцвальда — гора Фельдбергъ, достигающая 1493 м. и Бельхенъ 1414 м. Непосредственно къ Шварцвальду, на сѣверѣ, примыкаетъ холмистая мѣстность, ведущая къ Оденвальду (см.). Шварцвальдъ, вообще изобилующій различными минеральными богатствами, въ той части, которой онъ принадлежитъ Б., не представляетъ въ этомъ отношеніи серьезнаго значенія. Важнѣйшими изъ рѣкъ, орошающихъ Б., являются р. Рейнь, образующій значительнѣйшую часть южной и западной границъ великаго герцогства; затѣмъ слѣдуетъ р. Майнь, принимающій въ себя р. Тауберъ и близко примыкающій къ его сѣв.-вост. границѣ, и, наконецъ, Дунай, принадлежащій Б. только своими двумя истоками Бреге и Бригахомъ; къ

Б. принадлежитъ, кромѣ того, сѣв. часть Боденскаго озера. Изъ низменностей Б. наиболѣе замѣчательна Верхнерейнская, окруженная съ одной стороны Шварцвальдомъ, Крайхгауской холмистой возвышенностью и Оденвальдомъ продолжающаяся далѣе отъ Базеля до Таунца; слѣдуетъ упомянуть также Дунайскую долину, Рейнскую между Шафгаузеномъ и Базелемъ и большіе долины поражающихъ своей романтичности дѣйственной красотой долинъ южныхъ склоновъ Шварцвальда. — Климатъ и флора Б. измѣняются соответственно съ высотой данной мѣстности относительно уровня моря; высота эта колеблется въ довольно широкихъ предѣлахъ между 85 м. и 1014 м. Въ общемъ климатъ Б. мягкій; хотя, само собою разумѣется, что между такими неодинаковыми по природѣ своей частями страны, какъ глубокая и защищенная долины Майна и Неккара, съ одной стороны, и высоты Шварцвальда и Оденвальда съ другой, замѣчаются рѣзкія климатическія различія. Въ то время, какъ на западной границѣ Шварцвальда и Оденвальда созрѣваютъ миндаль и каштаны, вершины Шварцвальда теряются въ области снѣговъ, причѣмъ на самыхъ высокіхъ изъ этихъ вершинъ снѣгъ стаетъ лишь на время лѣтнихъ мѣсяцевъ. Рейнская долина, средняя температура кот. равняется 10½° Ц., считается самою теплою частью во всей Германіи. Дождей съ грозами въ среднемъ выпадаетъ въ годъ 22.

**Пространство и народонаселеніе.** Въ приведенномъ выше числѣ душъ населенія на каждыя 1000 муж. приходится 1045 жен. Движеніе населенія за 10-лѣтіе 1882—91 гг. выразилось въ слѣдующихъ цифрахъ: среднее число ежегодныхъ рожденій — 54,788 (изъ нихъ 1577 мертворожденій), умершихъ 37,834, брачныхъ союзовъ, прекратившихся за смертью одной изъ сторонъ 9568, расторгнутыхъ вслѣдствіе развода 109. По вѣроисповѣданію (въ 1895 г.) 1.057,075 католиковъ, 637,946 протестантовъ, 4380 (0,3%) другихъ христіанскихъ исповѣданій, 25,903 евреевъ и 278 разныхъ другихъ исповѣданій. По происхожденію жители Б. въ такъ назыв. Оберландѣ принадлежатъ къ аллеманской, въ Унтерландѣ къ франконской, а въ юго-восточ. части къ швабской отрасли германскаго племени; сообразно съ этимъ дѣленіемъ они различаются и по мѣстнымъ своимъ нарѣчіямъ. По характеру баденцы выдѣляются среди остальныхъ нѣмцевъ своею подвижностью и предпримчивостью. По занятіямъ населеніе распределяется слѣдующимъ образомъ: 800,000 чел. заняты земледѣльческимъ и лѣснымъ хозяйствомъ, 530,000 обрабатывающей промышленностью, 160,000 торговлей, 85,000 общественно-государственной службой и либеральными профессіями, 20,000 наемнымъ трудомъ, 66,000 не имѣютъ определенныхъ занятій. Въ сѣв. части страны населеніе сосредоточивается въ

большихъ деревняхъ и городахъ, въ то время какъ въ Шварцвальдѣ и около Боденскаго озера число мелкихъ населенныхъ пунктовъ очень значительно. Число всѣхъ населенныхъ мѣстъ Б. = 8283 (1885), изъ которыхъ 114 городовъ, 1614 деревень, 1817 поселковъ, 650 уторовъ и дворовъ, 4098 одиночныхъ дворовъ, мельницъ и хозяйствъ. Число общинъ доходитъ 1603, причѣмъ население въ городскихъ общинахъ достигало (1890 г.), 585,887, а въ деревенскихъ 1.071,980 душъ. Пять гор. имѣли свыше 20,000 жит., именно: Мангеймъ, Карlsruэ, Фрейбургъ, Гейдельбергъ и Пфурдгеймъ. По внутренн. управленію Б. раздѣляется на четыре дистрикта (Landeskommissarische Distrikte), распадающіеся на 11 округовъ (Kreise) и 52 участка (Amtsbezirke).

Б. отличается большимъ числомъ образовательныхъ и воспитательныхъ учреждений, стоящихъ подъ непосредственнымъ контролемъ и руководствомъ правительства. Мы находимъ тамъ 2 университета (въ Гейдельбергѣ и Фрейбургѣ), 14 гимназій, 2 прогимназій, 2 реальныхъ гимназій и одну прогимназію, 29 реальныхъ училищъ и такъ назыв. höhere Bürgerschule, 7 высшихъ женскихъ училищъ и 1580 народныхъ школъ. Для подготовки учителей и учительницъ имѣется нѣсколько учительскихъ семинарій и др. учительскихъ институтовъ. При народныхъ школахъ обыкновенно учреждены для окончивающихъ въ нихъ курсъ повторительные классы и двухклассныя воскресныя школы. Кромѣ техническихъ и многихъ коммерческихъ училищъ существуютъ училища для глухонѣмыхъ, слѣпыхъ, земледѣльческія школы и много другихъ специальныхъ учебныхъ заведеній; въ Б. учреждены также академія художествъ и консерваторія. Къ перечисленнымъ правительственнымъ учебнымъ заведеніямъ надо прибавить еще и частныя, число которыхъ доходитъ до 40. Изъ учебныхъ учреждений слѣдуетъ отмѣтить придворную и общественную бібліотеки въ Карlsruэ, университетскія бібліотеки въ Гейдельбергѣ и Фрейбургѣ, генеральный архивъ въ Карlsruэ, Фюрстенбергскій архивъ и бібліотеку въ Донауэшингенѣ. Изъ достопримѣчательностей въ области искусства заслуживаютъ вниманія коллекціи картинъ въ Карlsruэ, Мангеймѣ и Констанцѣ; коллекціи древностей въ Карlsruэ и т. п. — Въ числѣ учреждений, преслѣдующихъ цѣли общественнаго призрѣнія и народнаго здоровья, надо отмѣтить 3 большихъ дома для умалишенныхъ, 18 попечительныхъ обществъ, 49 больницъ, 3 родовспомогательныхъ пріюта, 85 учреждений, исполняющихъ одновременно санитарныя и благотворительныя функціи и т. д.

**Почва и естественныя произведенія.** Равнина Рейна состоитъ изъ наносовъ и почти вся очень плодородна. Боковыя долины притоковъ Рейна по направленію къ Шварцвальду

и ихъ склоны им. также большей частью плодородную почву. Болѣе высокія и узкія долины Шварцвальда бѣднѣ плодородною землею и поэтому, а также изъ за болѣе суроваго климата, менѣе удобны для земледѣлія и большей частью идутъ подъ лѣсное хозяйство и луговое хозяйство. 95,5% всей земли Б. приноситъ доходъ; изъ нихъ 37,6% пахотной земли, 1,4% подъ виноградн., 18,7% луговъ и кустарн., 36,7% лѣса. Сельское хоз. поставлено въ общ. хорошо; полеводство направлено гл. обр къ воздѣлыванію хлѣбныхъ злаковъ, также распространено разведеніе кормовыхъ раст.; кромѣ того, обширныя луга находятся въ хорошемъ состояніи. Въ Шварцвальдѣ примѣняется большей частью особая система хозяйства, при котор. земля, обыкнов. занятая лугами или кустарникомъ, небольшими частями періодич. (обыкн. черезъ 12—15 лѣтъ) расчищается или взрывается и поджигается, и короткое время служитъ для посѣва. Урожай не покрываютъ нуждъ страны. Картофель разводится вездѣ, въ средн. ежегодн. на 6—7 тыс. тоннъ. Важно разведеніе слѣд. промысл. растений: конопли, табака, хмеля, цикорія, рапса, мака. Плодоводство (яблоки, груши, вишни, сливы, орѣхи) существуетъ всюду за искл. болѣе высокихъ гористыхъ мѣстностей; въ окрест. Бюля (Bühl) и близъ Гейдельберга разводятся каштаны, а при особ. мягкихъ мѣстныхъ климатич. условіяхъ даже персики и миндаль. Виноградники находятся гл. обр. у подошвы горъ и холмовъ, по направл. къ рейнской равнинѣ, также и въ нѣкот. др. равнинахъ и долинахъ. Урожай винограда значит. колеблется, смотря по году. Въ десятилѣтіе 1882—91 гг. получилось средн. числ. около 370,000 гектолитровъ вина на сумму ок. 4½ мил. руб. — Скотоводство въ общ. удовлетворительно, но не представляетъ какого либо особаго значенія. Послѣ Гессенъ-Нассау Б. наиболѣе обильное лѣсомъ госуд. Германія и его лѣсное хозяйство считается образцовымъ. Больше всего лѣса приходится на лѣсистыя возв. Шварцвальда и Оденвальда; но и равнина и холмистая мѣстность обладаютъ обширными лѣсами. Лѣса, приносящіе доходъ, дѣлятся на лѣств. и хвойн. (280,000 и 260,000 гектаровъ). Колич. ежегодно потребл. лѣснаго матеріала простир. до 2¼ мил. куб. метр. на сумму 9 мил. руб. Изъ полезныхъ ископаемыхъ много добывается камня; извести и гипса. Добыча желѣза, свинца, серебра, никкеля и пр., прежде довольно значит., теперь по невыгодности производства упала. Особ. богатъ Б. минеральными источн. Важнѣйшіе изъ нихъ извѣстныя термы Баденъ-Бадена и Баденвейлера, Риппольдсау, Петерсталь, Грисбахъ и Антогастъ, сѣрн. ключъ Лангенбрюккена, соляныя ванны Дюрргейма и Раппенау.

**Промышленность, торговля и пути сообщенія.** Хотя Б. въ экономическомъ отношеніи яв-

ляется страной съ преобладающимъ земледѣльческимъ характеромъ, тѣмъ не мѣняе, въ цѣлостяхъ довольно обширныхъ областяхъ его обрабатывающая промышленность стоитъ на довольно высокой ступени развитія. Особенно сильно процвѣтаютъ такія отрасли промышленности, какъ бумаготкацкая и бумагопрядильная, шерстяная; за ними слѣдуютъ также успѣвнѣе развиваться до крупныхъ размѣровъ производства сигаръ, табаку; химическая индустрія, производство соды, хинина, красокъ, искусственнаго удобрения, машинное производство. По выдѣлкѣ драгоценныхъ вещей (въ Пфортгеймѣ) Б. занимаетъ первенствующее положеніе во всей Германіи, какъ мѣсто вывоза во всѣ части свѣта. Далѣе, обращаютъ на себя вниманіе фабрики бумаги, обоевъ, картонажныя заведенія, кожевенныя заводы, фабрики зеркалъ, гранильныя, фарфоровыя, цементныя и др. Кромѣ того, имѣются обширныя пивоваренныя заводы, производство которыхъ въ 1890—91 г. выразилось почти въ 1.642,000 гл. пива, громадный сахарный заводъ. Какъ страна, богатая лѣсомъ, Б. ведетъ довольно широкую лѣсную торговлю, для надобностей кот. устроено множество лѣсопильныхъ заводовъ. Особое, но вмѣстѣ съ тѣмъ и выдающееся положеніе занимаетъ промышленность Шварцвальда: здѣсь сильно развито производство часовъ, а затѣмъ въ большомъ ходу цѣкторыя кустарныя издѣлія, какъ издѣлія изъ плетеной соломы, музыкальныя ящики, шарманки, щетки, кисти, разные грубыя подѣлки изъ дерева. Благодаря своему центральному положенію на двухъ главныхъ торговыхъ путяхъ, идущихъ съ в. на з. и съ с. на ю., Б., какъ страна густо населенная, сдѣлался однимъ изъ важнѣйшихъ торговыхъ пунктовъ, чему способствуютъ нѣсколько сухоходн. рѣкъ (Рейнъ, Майнъ, Неккаръ), Боденское оз., превосходная сѣтъ шоссеванныхъ дорогъ и 1483 км. (1891 г.) желѣзнодорожной сѣти, по которой въ 1891 г. было перевезено 8<sup>2</sup>/<sub>5</sub> мил. тоннъ товаровъ. Главнымъ торговымъ рынкомъ Б., а вмѣстѣ и всей южной Германіи, является Мангеймъ, какъ конечный пунктъ на великомъ рейнскомъ пути, расположенный на сухоходной части Неккара и при скрещеніи важнѣйшихъ желѣзнодорожныхъ линій. Мангеймъ, обладающій удобною пристанью на Рейнѣ и мѣстами для склада товаровъ, пріобрѣтаетъ все большее и большее значеніе. Въ семи городахъ Б. учреждены торговыя камеры; банки и различныя кредитныя и страховыя учрежденія въ большомъ числѣ распространены по всей странѣ.

**Государственное устройство и управление.** Б.— конституціонная монархія (конституція великаго герцога Карла, 22 авг. 1818 г.), въ которой законодательная власть принадлежитъ вел. герцогу вмѣстѣ съ 2 палатами; въ первой засѣдаютъ принцы крови, представители крупнаго землевладѣнія, духовен-

ства и университетовъ и назначаемые вел. герцогомъ члены; депутаты второй камеры (20 отъ 13 городовъ и 43 отъ земства) избираются на 4 года (выборы не прямые), при чемъ половина состава возобновляется каждыя 2 года. Въ случаѣ распушенія представительнаго собранія вел. герцогомъ, оно должно быть создано въ теченіе 3 мѣсяцевъ. Депутаты получаютъ дѣты.

Во главѣ управленія стоитъ министерство (4 министра: двора и иностранн. дѣлъ, внутренн. дѣлъ, финансовъ, юстиціи и просвѣщенія). Внутреннее управленіе реорганизовано въ 1863 г. на основѣ широкаго самоуправленія общинъ (Gemeinde), бедирковъ (Bezirke, 52) и округовъ (Kreise, 11). Правосудіе отправляется Oberlandesgericht'омъ въ Карлсруэ, 7 ландгерихтами и 60 Amtsgericht'ами; отдѣленіе его отъ управленія проведено закономъ 1857 г.; закономъ 1863 г. впервые въ Германіи организована административная юстиція. Основой гражданскаго законодательства служитъ „badisches Landrecht“, измѣненный и впоследствии дополненный переводъ Code civil. Отношенія государства къ церкви, самостоятельной въ дѣлахъ чисто церковныхъ, установлены закономъ 1860 г.; два мѣстныхъ университета и высшее технич. училище находятся въ завѣдываніи министерства; дѣлами средняго и народнаго образованія завѣдуетъ особый совѣтъ (Oberschulrat). Финансы въ упорядоченномъ состояніи, по бюджету 1898 года доходы и расходы исчислены были въ 74.829,562 мар. Государств. желѣзнодорожн. долгъ составлялъ 1 янв. 1898 г. 329.029,252 м. Войско входитъ въ составъ прусской арміи, образуя большую часть 14 армейскаго корпуса. Національные цвѣта — красный и желтый. Гл. гор. и столица Карлсруэ.

**Исторія.** Великое герцогство Баденское возникло постепенно изъ соединенія разныхъ территорій. Наряду съ герцогами Алеманніи или Швабіи достигла значительнаго вліянія происходящая отъ старой герцогской династіи династія Церинговъ (Zähringer, по имени построеннаго въ XI в. замка Церингеръ въ Брейсгау). Бертольдъ I получилъ 1061 г. отъ вдовы имп. Генриха III герцогство Каринтію. Младшій сынъ Бертольда, Германъ I, владѣвшій областью Гохберхъ въ Брейсгау и замкомъ Б., въ качествѣ владѣльца соединенной съ Каринтіей марки Вероны, носилъ титулъ маркграфа (ум. 1074). Сынъ его Германнъ II избралъ Б. своимъ мѣстожительствомъ и первый назывался маркграфомъ Б. (ок. 1100 г.), хотя собственно основателемъ маркграфства Б. какъ княжества былъ Рудольфъ I (ум. 1288), второй сынъ Германа V. Несмотря на многократныя раздѣлы страны, территория ея увеличивалась особенно при маркграфахъ Бернгардѣ I (съ 1380 г.), Иаковѣ I (съ 1430 г.) и Карлѣ I (съ 1453 г.). Преемниками маркграфа Христофа I (ум. 1527 г.), вновь соединившаго всѣ баденскія земли, были его сыно-

вья Бернгардъ III, основатель линіи Б. Бадень, и Эрнстъ I, родоначальникъ линіи В.—Дурлахъ. Бернгардъ (ум. 1537 г.) ввелъ реформацію въ своей странѣ, которой его внукъ Филиппъ II (ум. 1588 г.) навязалъ впрочемъ католицизмъ. Изъ его преемниковъ особенно прославился маркграфъ Людвигъ, „баденскій герой“ (ум. 1707). Линія В.—Бадень пресѣклась 1771 г. Въ В.—дурлахскихъ земляхъ сынъ Эрнста I, Карлъ II, ввелъ 1555 г. реформацію. 1715 г. Карлъ III положилъ начало новой столицѣ Карлсруэ. При внукѣ Карла III, Карлѣ Фридрихѣ (съ 1746 г.), В.—Дурлахъ получилъ земли В.—баденской линіи, по раздѣлу имперскихъ земель (Reichsdeputationshauptschluss) 1803 г., въ качествѣ вознагражденія за владѣнія лѣвымъ берегомъ Рейна,—епископства Констанцъ, Базель, Страсбургъ и Шпейеръ, многочисленныя аббатства, города и проч., всего 3800 кв. км. съ 245,000 жит., а также званіе курфиршества, далѣе, по пресбургскому миру 1805 г., Брейсгау съ Фрейбургомъ, Ортенгау и городъ Констанцъ, всего 2530 кв. км. съ 160,000 жит. Присоединеніе къ Рейнскому союзу доставило В. (1806 г.) великогерцогскій титулъ и суверенитетъ надъ расположенными въ предѣлахъ Б. имперскими землями, всего 5500 кв. км. съ 380,000 жит. Преемникомъ Карла Фридриха (съ 1811 г.) былъ его внукъ Карлъ Людвигъ Фридрихъ, присоединившійся 1815 г. къ Германскому союзу и давшій странѣ конституцію 22 авг. 1818 г., незадолго до своей смерти. Его преемникомъ былъ братъ его отца Людвигъ, послѣ бездѣтной смерти котораго 1830 г. престолъ перешелъ къ Леопольду, брату Людвигу отъ мorganатическаго брака вел. герцога Карла Фридриха съ графиней Гохбергъ. При немъ союзъ навязалъ В. реакціонное министерство Блитерсдорфа (1835—1843), и только съ переходомъ портфеля внутреннихъ дѣлъ къ Беку началось конституционно-либеральное правленіе. Французская февральская революція 1848 г. вызвала въ пограничномъ В. сильное броженіе, и правительство согласилось съ требованіями конституціонной партіи, введя свободу печати, присяжный судъ, вооруженіе народа и представительство націи въ союзѣ. Радикальная партія не удовольствовалась, однако, этимъ и, несмотря на неудачу республиканскихъ попытокъ Геккера и Струве (1848 г.), развила богатую результатами агитаторскую дѣятельность и на демократическомъ народномъ собраніи въ Оффенбургѣ 13 мая 1849 г. провозгласила свою программу, осуществленіе которой взялъ на себя комитетъ изъ представителей демократическаго клуба. Востаніе войска въ Карлсруэ заставило дворъ и министерство оставить столицу, а исполнительный комитетъ принялъ управленіе, конецъ которому положило вмѣшательство прусскихъ и имперскихъ войскъ. Послѣ пораженія револю-

ціонной арміи при Ваггейзелѣ (20 іюня) пруссаки заняли Карлсруэ; 23 іюля сдался Раштаттъ. Надъ революціонерами былъ установленъ строгій судъ, 18 авг. 1849 г. вел. герцогъ вернулся въ В. Преемникомъ Леопольда (ум. 1852 г.) былъ его второй сынъ Фридрихъ (до 1856 г. въ качествѣ регента за большого старшаго брата Людвигу, ум. 1858 г.), при которомъ реакціонное министерство заключило конкордаты съ куріей (1859 г.), значительно увеличивавшій права послѣдней, что вызвало протестъ палаты и перемѣну всей правительственной политики (1860 г.); либеральное министерство Ламея-Штобеля, въ которомъ 1861 г. портфель иностр. дѣлъ перешелъ къ ф. Роггенбаху, урегулировало церковный конфликтъ на основѣ отдѣленія церкви отъ государства. Коренная реформа произведена была и въ другихъ областяхъ управленія (свобода ремеселъ, новая организація суда и управленія и пр.). 1865 г. портфель иностранныхъ дѣлъ перешелъ отъ пруссофила ф. Роггенбаха къ Эдельсгейму, и 1866 г. В. присоединился къ противникамъ Пруссіи. По миру 17 авг. В. уплатилъ Пруссіи 6 мил. гульд. контрибуціи, заключивъ въ то же время съ ней оборонительный и наступательный союзъ; армія была преобразована по прусскому образцу, и прусскій генералъ Бейеръ сдѣланъ военнымъ министромъ. Въ составъ новаго, либеральнаго м—ва вошли Мати (Mathy), Іюлли (Iolly) и Фрейдорффъ. Б. принялъ также участіе въ франко-прусской войнѣ 1870—71 гг. и вошелъ затѣмъ въ составъ Германской имперіи. Церковное законодательство было вновь реформировано и школа освобождена отъ исключительнаго господства церкви. 1881 г. во главѣ м-ва сталъ Турбанъ, 1883 г. Роккъ, Bader: Bad. Landesgeschichte (3 изд. 1864). Mone: Quellensammlung (1848—67, 4 т.). См. Vierordt'a, Weech'a.

**Литература.** „Das Grossherzogtum B. in geographischer, naturwissenschaftlicher, geschichtlicher, wirtschaftlicher und staatlicher Hinsicht dargestellt“ (Карлср., 1885); Krieger, Topographisches Wörterbuch des Grossherzogtums B. (Гейделб., 1893); Fraas, Geognostische Beschreibung von B., Württemberg und Hohenzollern (Штуттг., 1883); Platz, Geologische Skizze des Grossherzogtums B. (Карлср., 1886); „Die Kunstdenkmäler des Grossherzogtums B.“ (изд. Крауэ и др., Фрейб., 1887, 3 т.); v. Philippovich, Der badische Staatshaushalt (тамъ-же, 1889); Gothein, Wirtschaftsgeschichte des Schwarzwaldes (Страсб., 1891); L. Neumann, Die Volksdichte im Grossherzogtum B. (Штуттг. 1892). — Карты: „Topographischer Atlas von B. im Massstab von 1:50,000“ (1838—1849) и „Topographische Karte von B. in 1:25,000“ (въ 171 стр., 1875—86).

**Бадень** (Бадень-Бадень), гл. гор. баденскаго окр. Б., леж. въ красивой долинтъ р. Оосъ, въ сѣв. Шварцвальдѣ, на жел. дор., 183 м надъ уровн. моря, одинъ изъ

сам. блестящихъ и посѣщаемыхъ курортовъ Европы. Хотя Б. уже старинный городъ, онъ носитъ современный характеръ вслѣдствіе своихъ многочисл. роскошныхъ зданій. Въ одной изъ 3-хъ католическ. церквей, готич. соборъ (XV-го вѣка), стоящій на мѣстѣ римскаго храма, наход. гробницы 14-ти членовъ маркграфскаго баденскаго дома. Изъ построекъ замѣч. еще церкви евангелич. и новая русская (построена 1882 г.), греческая часовня, театр. Надъ гор. возвышается такъ наз. „Новый Замокъ“ („Neue Schloss“) вел. герцога Баденскаго.

Термы Б. извѣстны уже со времени римской имперіи и были всегда часто посѣщаемы. Однѣ вытекаютъ изъ гнейса и гранита, другія изъ глинистаго сланца; въ сутки даютъ изъ 20 источн. около 750 т. литр. воды (44,4—69°), принадлеж. къ слабымъ водамъ повар. соли, содерж. кромѣ того, значительное колич. хлор. литія. Лѣчение произв. ваннами, душами, вспрыскиваніемъ при болѣзняхъ мочевой системы, паромъ, принятіемъ внутрь въ видѣ питья или лепешекъ. Къ водѣ источн. Мурквелле прибавляютъ углекислую соль литія и насыщ. ее углекислотой. Воды Б. употребляются особенно при лѣченіи хронич. ревматизма и ломоты, паралича, невралгій, застарѣл. ранъ, накожн. болѣзней и др., внутрь примим. при хронич. катархахъ зѣва, дыхательнаго горла, бронхъ, желудка, кишекъ, мочевого пузыря и каменной болѣзни. Въ окрестн. 3 слабыхъ желѣзн. источн. (Фалькенгалде и Лихтенталь). Въ Б. существуютъ также разн. др. лѣчебныя учрежденія.

Климатъ очень ровный, слегка влажный, мягкій, въ серединѣ лѣта немного жарко. Средняя температура зимой 1,26°, весной 8,91°, лѣтомъ 16,92°, осенью 8,67°, въ году 8,94; мѣсячн. темпер.: окт. 7,92°, ноябрь 3,29°, дек. 1,20°, янв. 0,57°, февр. 3,16°, мартъ 3,59°. Благодаря ровному климату, въ Б. проводятъ часто и зиму. Центральными учрежденіями купальнаго сезона является конвѣрсационсаузъ съ роскошн. залами и павильонъ. Надъ главн. источникомъ находятся болѣе старыя паровыя ванны — Фридрихсбадъ (въ стилѣ ренессансъ, откр. 1877 г.), самое эlegantное учрежденіе этого рода въ Европѣ. Такъ-же отлично устр. нов. купальня императрицы Августы для женщинъ. Холодныя и теплыя ванны сущ. въ большинствѣ гостиницъ; для недостаточныхъ посѣтителей служить учрежденіе Ландесбадъ. Изъ парковъ первое мѣсто занимаетъ такъ назыв. „гулянье“ (Promenade), съ великолѣпн. магазинами. Въ 1892 г. Б. посѣтило около 60 тыс. чел. Б. имѣетъ 14,862 жит. (1895). Окрестн. Б. очень красивы. Обычнымъ и ближайшимъ мѣстомъ прогулокъ служить прекрасная Лихтентальская аллея съ памятн. королевы Августы, ведущая къ ближайшему женскому монастырю Лихтенталь, кот. стоитъ у крутого склона горы,

усаженной елями. Привлекательны также развалины стар. замка Гогенбаденъ (разрушенъ 1689 г. французами) съ великолѣпнымъ видомъ на рейнскую равнину.

Б. былъ основанъ вѣроятно въ царствованіе Адриана (подъ им. Colonia Aurelia Aquensis или Aquae Aureliae) и процвѣталъ особ. при Каракаллѣ. 234 г. онъ былъ взятъ и разоренъ алеманнами. Впослѣдствіи перешелъ во влад. монастыря Вейссенбургъ, потомъ графовъ Кальвъ, наконецъ графовъ Церинговъ, изъ младшей вѣтви кот. происходилъ первый маркграфъ Баденскій, принявшій 1112 г. этотъ титулъ. Тридцатилѣтняя война и особенно война за пфальцское наслѣдство очень повредила благосостоянію Б.; въ 1689 г. онъ былъ разрушенъ почти до тла французами. Первое основ. настоящему значенію Б., какъ курорта, положили многочисл. французскіе эмигранты, переселившіеся сюда во время вел. франц. революціи. Послѣ раштатскаго мирнаго конгресса знач. Б. упрочилось и, особ. съ 1814 г. онъ сталъ всемирнымъ моднымъ курортомъ и остался имъ и послѣ запрещенія азартныхъ игръ (1872 г.). См. Löser, Geschichte der Stadt Baden (Баденъ 1892); Schnars, Baden und Umgegend (Баденъ 1890, 7 изд.); Seefels, Badens Bäder und der Gebrauch derselben vor 200 Jahren (Ларъ 1872); „Baden und seine Kurmittel (изд. общ. врачей, Б. 1886); Frey, Baden als Kurort (2-е изд., тамъ-же 1891).

**Бадеръ**, Карлъ Адамъ, знаменитый оперный пѣвецъ (теноръ), род. 10 января 1789 г. въ Вамбергѣ, ум. 14 апрѣля 1870 г. въ Берлинѣ. Первоначальное музыкальное образованіе получилъ у своего отца, органиста собора въ Вамбергѣ, въ 1807 г. онъ унаслѣдовалъ отца въ его должности и имѣлъ намѣреніе принять священническій санъ, но по совѣту Э. Т. А. Гоффмана избралъ оперную карьеру, съ возрастающимъ успѣхомъ исполняя теноровыя партіи въ Мюнхенѣ, Бременѣ, Гамбургѣ и Брауншвейгѣ, съ 1820 г. состоялъ первымъ теноромъ Берлинск. придворной оперы, украшеніемъ которой былъ въ теченіе болѣе 20 лѣтъ. Въ 1845 г. Б. покончилъ свою карьеру опернаго пѣвца, взявъ на себя руководство (до 1849 г.) королевской оперой, а затѣмъ занявъ мѣсто капельмейстера при католической церкви св. Гедвиги. Особенно знаменитъ былъ Б. исполненіемъ главныхъ теноровыхъ партій въ операхъ Спонтани.

**Вадижонъ**, малярная краска для стѣнъ, состоящая изъ гашеной извести и минеральной муки или охры. Итальянскій В (magorillo), наметь изъ извести съ испанскими бѣлилами и примѣсью красокъ, который наносится нѣсколькими слоями и подъ конецъ натирается твердой щеткой и шерстяными тряпками для приданія ему блеска.

**Бадіа** (аббатство), названіе многихъ мѣстностей въ Италіи, между ними: 1) Б. По-

лезии, окружной городъ въ пров. Ровико на р. Эчъ при ж. д., изв. своими метал. издѣл.; ж. 2300 (1881). 2) Б. Калавено, мѣстечко въ пров. Верона; ж. 2380 (1881); составл. центръ тринадцати нѣмецкихъ общинъ, составлявшихъ нѣкогда особую республику подъ покров. Венеціи. 3) Б., община въ тирольскомъ округѣ Брунекъ въ верхн. части Эннеберской долины, извѣстна въ геологій богатствомъ прекрасно сохраненной ископаемой фауны триасоваго моря (С-тъ Кассианъ).

**Бадиа и Лабличъ** (Badia u Lablich, Leblisch), Доминго, иначе Кастильо, испан. путешественникъ, род. 1766 г. въ Барселонѣ, ум. 30 авг. 1818 г.; рано нач. заниматься науками, преимущественно арабскимъ яз.; 1801 г. отправился, съ тайными порученіями отъ исп. правительства, въ научное путешествіе во внутрь сѣв.-зап. Африки, совершивши предъ тѣмъ собственноручно надъ собой обрѣзаніе. Въ Танжерѣ онъ высадился подъ им. Али-Бея, выдавая себя за родственника пророка (самъ приготовилъ себѣ генеалогическіе документы и снабдилъ ихъ всѣми необходимыми печатями и подписями). Сначала отправился въ Марокко, гдѣ вездѣ былъ принятъ съ необыкновеннымъ почетомъ жителями; султанъ Мулей Солиманъ обращался съ нимъ, какъ съ другомъ и братомъ. Б. предпринялъ затѣмъ путешествіе въ Мекку и прошелъ Берберію, Грецію, Египетъ, Сирию и Турцію, вездѣ встрѣчаемый съ энтузіазмомъ; самыя священные мѣста дѣлались ему доступными, во всѣхъ празднествахъ онъ принималъ участіе. Воротившись въ 1807 г. въ Испанію, онъ поступилъ на службу къ королю Іосифу и въ 1812 г. сдѣланъ былъ префектомъ Кордовы. Послѣ паденія Наполеона (1814 г.) онъ переселился во Францію, гдѣ издалъ описаніе своего путешествія подъ назв. „Voyage d'Ali Bei en Afrique et en Asie“ (Пар. 1814). Получивши назначеніе въ Индію, онъ отправился подъ им. Али-Отмана изъ Парижа въ Дамаскъ, присоед. здѣсь къ каравану богомольцевъ, но вскорѣ умеръ отъ дизентеріи.

**Бадусъ**, Іодокъ, книгопечатникъ, посылъ по своему мѣстороженію Ашъ (у Брюсселя) имя Ascensianus, французыми называется Josse Vade; занимался печатаніемъ книгъ въ 1492 въ Лионѣ, 1495—1535 въ Парижѣ. На отпечатанныхъ имъ книгахъ сохранилось изображеніе наиболѣе старыхъ печатныхъ станковъ (1507), которые онъ употреблялъ въ качествѣ типографскаго кляма.

**Бадлажанъ**, ба дрижанъ, см. *баклажанъ*.

**Бадо**, красное бордосское вино.

**Бадридзе Меланья** подъ псевдонимомъ: „Будущая грузинская писательница“ помѣстила въ закавказскомъ альманахѣ А. Вердеревскаго „Зурна“ первую часть повѣсти „Като и Ано“ (1855), вышедшую и отдѣльными оттисками (Тифльсь, 1856). Къ повѣсти приложена автобіографія, очень

интересная для исторіи проникновенія культуры въ грузинское общество 30-хъ гг., сама же повѣсть представляетъ только нѣкоторый этнографич. интерес. Б.—первая русская писательница грузинскаго происхождения.

**Бадринатъ**, одна изъ горъ въ Гималайской цѣпи, въ Горвальскомъ округѣ, съ шестью вершинами въ 6672—7024 м. высоты и глетчерами, питающими р. Алакандъ. На склонахъ этой горы, на высотѣ въ 3086 м. находятся пять храмовъ, посвященныхъ Вишну. Одинъ изъ этихъ храмовъ, наиболѣе чтимый, привлекаетъ ежегодно до 50,000 паломниковъ. При храмѣ два источника, изъ которыхъ одинъ съ температур. въ 54°; водою ихъ наполняется бассейнъ, въ которомъ купаются пилигримы.

**Бадричъ**, Степанъ, хорватскій писатель XVIII в. и священникъ-францисканецъ. Сочиненія Б.: „Ukazanje istinemedju carskom istocnom i zapoderjom“ и „Travi naesin za dovesti dusce virnih na zivot viecez“.

**Бадрова**, Елисавета, паломница и духовная писательница. Писала письма изъ Іерусалима въ „Христ. Чтеніи“ 1857 г., „Школѣ для юношества“ 1858 (отдѣльное изданіе. Спб. 1858) и „Домашней Бесѣдѣ“ 1858 г.

**Бадурскій**, Андрей, польскій ученый XVII в., врачъ Станислава Августа и профессоръ краковскаго университета. Изъ его сочиненій назовемъ: „Dissertatio medica de vadione“ (1770), „Odpowiedzio na pytania podane oх.“ (1777); „Rozporządzenie aptek“ (1878).

**Бадхызъ**, мѣстное названіе южн. части Закаспійской области между р. Мургабомъ и Тедженомъ вдоль афганской границы. Страна покрыта рядами песчаныхъ холмовъ со степною растительностью, между которыми располагаются глинистыя такиры и солончаки.

**Бадьянъ** (*Illicium L.*), родъ растений изъ сем. магнолиевыхъ; вѣчнозеленые кустарники или деревья съ очередными листьями, снабженными железками, выделяющими душистое эфирное масло, одиночными цвѣтами и сплюснутыми, болѣе или менѣе звѣздообразными, деревянистыми односѣмянными плодами. Семь видовъ встрѣч. въ сѣв. Америкѣ, Индіи и зап. Азій. Собственно подъ именемъ Б. поступаютъ въ торговлю плоды *I. anisatum* (звѣздчатый анисъ) — небольшого деревца, встрѣчающагося дико и культивируемаго въ юго-западн. Китаѣ. Они имѣютъ запахъ аниса, такъ какъ содержитъ 4—5% эфирнаго масла, близкаго къ анисовому; это масло, добываемое въ большомъ количествѣ въ Китаѣ, идетъ для приготовленія ликеровъ, плоды же употребляются въ медицинѣ (*fructus anisi stellati*). Въ Азійи весьма распространено употребленіе Б. какъ пряности. Въ Япоши близъ храмовъ разводять *I. religiosum Sieb.*, душистая кора котораго употр. для куренія при богослуженіи; плоды этого вида содержатъ ядовитое

начало (сикиминъ) также, какъ и листья сѣверо-американскаго вида *I. floridanum Ellis*. Душистая, съ запахомъ аниса, древесина получается изъ *I. anisatum* и, вѣроятно, изъ другихъ видовъ.

**Бадяга**, прѣсноводныя губки семейства Spongillidae, изъ группы кремнево-роговыхъ губокъ (Halichondriae) съ одноосными кремневыми иголочками; семейство распространено по всему свѣту. Наиболее извѣстный родъ *Spongilla* водится въ прѣсныхъ водахъ и образуетъ неправильной формы массы или развѣтвляется древовидно на различныхъ подводныхъ предметахъ. Въ теплое время года Б. размножается у насъ половымъ путемъ, ослепью-жз распадается на большое число почечекъ (gemmulae), имѣющихъ оболочку различнаго строенія въ зависимости отъ вида, къ которому принадлежатъ. Почечки эти зимуютъ и только весной даютъ начало новой молодой губкѣ, которая затѣмъ быстро вырастаетъ въ половозрѣлое животное. Ярко-зеленый цвѣтъ нѣкоторыхъ Б. зависитъ отъ присутствія въ нихъ одноклѣточныхъ водорослей, съ которыми губки эти живутъ въ симбіозѣ (см.). Прежде Б. употреблялась въ медицинѣ въ качествѣ отвлекающаго на кожу, а въ народной медицинѣ и до сихъ поръ служитъ, въ сущенномъ и истертомъ видѣ, средствомъ противъ ревматизма. Мѣстами употребляется у насъ въ качествѣ румянъ. Самый обыкновенный видъ Б. рѣчная (*S. fluviatilis Lk.*).

**Бабле** (Эвнеди, африканское племя, кочующее къ с.-в. отъ оз. Чадъ, насчитывающее около 20,000 д. Владѣютъ большими стадами козъ, овецъ и верблюдовъ, занимаются также доставкой въ Вадай и Дарь-Фурь соли, добываемой въ занятой ими мѣстности. По большей части еще язычники, родственны по языку племенамъ тибу и капури. См. Nachtigal, Sahara und Sudan (Берл., 1881).

**Бажановъ**, 1) Алексѣй Мих., агрономъ. Учился въ калужской семинаріи и горьгорѣцкомъ землед. уч.—щѣ, которое окончилъ въ 1851 г.; затѣмъ былъ преподавателемъ сельскаго хозяйства въ москов. дух. семинаріи, а въ 1856 г. получилъ степень магистра сельскаго хозяйства; былъ профессоромъ въ горьгорѣцкомъ институтѣ, а въ 70-хъ годахъ занималъ кафедру зоотехники въ Спб. Лѣсномъ институтѣ. Кромѣ сотрудничества въ агрономич. журналахъ, Б. написалъ и издалъ: „Популярное наставленіе объ уходѣ за рогатымъ скотомъ“ (М. 1853), „Начальныя основанія ботаники“ (М. 1853), „О воздѣлываніи шеницы“ (М. 1856), „Опыты земледѣлія вольнонаемнымъ трудомъ“ (2 изданія: М. 1860 и Спб. 1861), „Что можно заимствовать у иностранцевъ по части земледѣлія“ (2 изд., Спб., 1863 и 1867), „Руководство къ разведенію, содержанію крупнаго рогатаго скота“ (Спб., 1867). Кромѣ того, Б. перевелъ съ нѣм. и спабдилъ примѣчаніями книгу В. Баумейстера: „О раз-

веденіи, содержаніи и употребленіи домашнихъ животныхъ“ (2 изд., Спб., 1865 и 1874). Специальная критика вообще отзывалась съ похвалою и одобреніемъ о трудахъ Б., признавая въ немъ большой запасъ практич. опыта и цѣнныхъ знаній.

2) Василій Борисовичъ, протопресвитеръ, сынъ дьякона, родился 7 марта 1800 г. въ Алексинскомъ уѣздѣ, Тульской губ., учился въ Тульской семинаріи и Спб. дух. академіи, гдѣ окончилъ курсъ въ 1823 г. со степенью магистра богословія. Затѣмъ былъ при академіи бакалавромъ нѣмецкаго яз. и законоучителемъ 2 кадетскаго корпуса. Въ 1826 г. Б. занялъ кафедру богословія въ Спб. университетѣ, послѣ удаленія извѣстнаго Павскаго. Въ 1835 г. онъ пригласенъ былъ, вмѣсто устраниннаго Павскаго, законоучителемъ наслѣдника Александра Николаевича. Съ 1848 г. былъ духовникомъ Государя и главнымъ священникомъ гвардіи. Онъ былъ также законоучителемъ наслѣдниковъ Николая Александровича и Александра Александровича и многихъ Особъ Императорскаго Дома. Б. отнесся очень серьезно къ возложенной на него задачѣ. Для этого онъ даже составилъ книгу „Обязанности христіанина“ (Спб., 1839), заключающую гуманное изложеніе этихъ обязанностей, въ томъ числѣ и специально обязанностей монарха-христіанина. Скончался 31 іюля 1883 г. Б. оставилъ послѣ себя нѣсколько сборниковъ проповѣдей и сочиненій религиозно-нравственнаго содержанія, а также сборникъ „Нравоучительныя повѣсти для дѣтей“. За сочиненіе „О вѣрѣ и жизни христіанской“ удостоенъ степени доктора богословія. Б. въ свое время пользовался репутаціей популярнаго профессора. Какъ человѣкъ, онъ отличался простотой, прямодушіемъ и религиозной терпимостью. См. Венгеръ, т. II.

3) Василій Васил. сынъ протопресвитера, дух. стихотворецъ. Онъ напечаталъ: „Стихотворенія“ (Спб. 1839), „Рѣчи пророка Іереміи. Опытъ переложенія“ (Спб. 1861) и „Духовныя стихотворенія“ (Спб. 1868, 2 части). Первый сборникъ „Стихотвореній“ Б. вызвалъ насмѣшливую статью Добролюбова, находившаго въ нихъ своеобразную смѣсь эротизма съ пѣтизмомъ.

**Бажантъ**, названіе фазана (*Phasianus colchicus*), заимствованное изъ польскаго языка.

**Баженовъ**, 1) Александръ Николаевичъ, писатель и театральныи критикъ, род. въ дворянской семьѣ 23 авг. 1835 г. въ Городицахъ (Пензенской губ.), образованіе получилъ въ пензенскомъ дворянскомъ институтѣ, 1-ой московской гимназіи и словесномъ факультетѣ моск. университета, который окончилъ въ 1859 г. Потомъ Б. былъ учителемъ р. словесности во 2-омъ моск. кад. корпусѣ. Умеръ 30 сент. 1867 г. въ Москвѣ отъ брайтовой болѣзни. Въ 1861 г. Б. издалъ переводъ прѣснв Анакреона, встрѣченный очень недружелюбно

публикою. Переводъ этотъ очень близокъ къ подлиннику, но форма стиха тяжела и прозаична, т. ч. Анакреонъ потерялъ всю свою граціозность. Кромѣ этого Б. напечаталъ нѣсколько стихотвореній въ „Сынѣ Отечества“, „Развлеченіи“, „Драм. Сборникъ“ Арапова и много юмористич. въ „Антрактъ“, подъ псевдонимомъ „Не поэтъ“. Въ бумагахъ, оставшихся послѣ его смерти, найдены были начало стихотворнаго перевода 2-хъ аристофановскихъ комедій „Осы“ и „Птицы“, стихотворный же переводъ пѣсенъ Нибелунговъ и попытки перевода „Ученыхъ женщинъ“ Мольера. Литер. дѣятельность Б. была, главнымъ образомъ, посвящена театру. Съ дѣтства онъ страстно любилъ театръ, игралъ въ любительскихъ спектакляхъ и сочинялъ для нихъ водевили. Нѣк. изъ нихъ до сихъ поръ ставятся съ успѣхомъ на столичныхъ и провинциальныхъ сценахъ, такъ, напр.: 1) Вѣдовая бабушка, Спб. 1860 и М. 1876. 2) Любовный напитокъ, Спб. 1860. Еще изъ пьесъ Б. напечатаны слѣд.: 3) Мольеръ, Дитя, ком. въ 2 д., передѣлка съ франц., Спб. 1860, и затѣмъ имѣются въ рукописи: 4) Старое поколѣніе (Дѣдушка), вод. въ 1 д. 5) Еще три сердца, вод. въ 1 д. 6) Игра случая, вод. въ 1 д. Центральнымъ пунктомъ лит. дѣятельности Б. были его театральныя рецензій. Онъ писалъ ихъ въ „Театр. и музыкальномъ вѣстникѣ“, журналѣ „Искусство“, изрѣдка въ „Моск. вѣдомостяхъ“ и „С.-Петерб. вѣд.“, „Развлеченіи“, а, главнымъ образомъ, въ еженедѣльной театр. газетѣ „Антрактъ“, имъ же основанной въ 1864 г. Послѣ смерти Б. вышло собраніе всѣхъ его произведеній въ I т., изданное Родиславскимъ. Рецензій его имѣли значеніе только для современниковъ, такъ какъ онъ больше останавливался на разборѣ игры артистовъ, чѣмъ на оцѣнкѣ пьесъ или высказываніи болѣе общихъ и широкихъ взглядовъ на искусство. Единственная идея, кот. можно усмотрѣть, это возрожденіе театра постановкою классическаго репертуара. Для актеровъ его рецензій имѣли большое образовательное значеніе, такъ какъ онъ хорошо зналъ сцену и высказывалъ тонкое пониманіе игры. Всѣ его указанія были мѣтки и могли принести пользу. Кромѣ того, Б. былъ вполнѣ безпристрастенъ и не признавалъ никакого кумовства.

2) Василій Петровъ, архитекторъ, первый вице-президентъ Императорской Академіи Художествъ, род. 1737 г. въ Москвѣ въ небогатой дворянской семьѣ. Первоначальное образованіе получилъ въ московской славяно-греко-латинской академіи, а въ 1751 г. поступилъ въ архитектурное училище кн. Ухтомскаго. Выдѣлившись своими дарованіями и стремленіемъ къ искусству, Б. обратилъ на себя всеобщее вниманіе и въ 1754 г. былъ записанъ въ только что учрежденный въ Москвѣ университетъ. Въ 1758 г., по повелѣнію императрицы Елисаветы Петровны, Б., въ числѣ

лучшихъ учениковъ, былъ отправленъ въ Спб. для изученія изящнаго искусства. Онъ занимался въ началѣ у архитектора Чевакинскаго, затѣмъ работалъ подъ руководствомъ Ламота и Кокорина, съ возраставшимъ успѣхомъ. Въ 1760 г. Б. получилъ чинъ оберъ-офицера и былъ назначенъ помощникомъ архитектора. Работая въ этой должности при знаменитомъ гр. Растрелли, Б. усвоилъ себѣ многія свѣдѣнія и познанія отъ послѣдняго и въ 1761 г. былъ отправленъ на казенный счетъ въ Парижъ къ придворному архитектору Дювалю. Черезъ годъ онъ выдержалъ при парижской академіи экзаменъ на званіе архитектора и получилъ дипломъ, за что наша академія удостоила его званія адъюнкта-профессора (1762) и отправила для дальнѣйшаго совершенствованія въ Италію. Поработавъ въ Италіи и будучи припятъ въ члены римской, болонской и флорентинской академіи, Б. возвратился на родину въ 1765 г., чтобы преподавать архитектуру въ учрежденной въ Спб. Академіи Художествъ, но такъ какъ всѣ профессорскія должности были уже заняты, Б., по повелѣнію императр. Екатерины II, былъ опредѣленъ на службу при дворѣ и пожалованъ чиномъ капитана артиллеріи. Поощряя искусство, императр. поручала Б. разрабатывать множество проектовъ различныхъ зданій. Важнѣйшій изъ выполненныхъ имъ былъ проектъ кремлевскаго дворца въ Москвѣ (модель его стоила 60,000 руб., а возведеніе дворца было исчислено въ 30 милл. руб.), не осуществившійся по мѣстнымъ причинамъ. Въ 1784 г. русская академія избрала Б. своимъ членомъ. Великій князь Павелъ Петровичъ поручалъ Б. всевозможныя архитектурныя работы, а по востшествіи на престолъ подарилъ ему 1000 душъ крестьянъ, наградилъ орденомъ Анны 2-й ст., произвелъ изъ коллежск. совѣтн. въ дѣйствит. статск. совѣтн. и назначилъ вице-президентомъ Академіи Художествъ съ большимъ содержаниемъ. Б. были построены зданія: лѣсные и провіантскіе склады, магазины въ Кронштадтѣ, нѣсколько казармъ для морского вѣдомства, инвалидный домъ въ Спб., нѣсколько училищъ, миниатюрная крѣпость въ Павловскомъ саду и мн. др. Б. былъ также составленъ и первоначальный проектъ Инженернаго замка въ Спб.

3) Василій Яковлевичъ, родился въ 1786 г., ум. въ 1831 г. Учился въ Спб. педагогическомъ институтѣ. Съ 1811 г. былъ учителемъ вятской гимназій, а потомъ профессоромъ всеобщей географіи, исторіи и статистики и инспекторомъ студентовъ въ казанскомъ университетѣ. Судя по единственному извѣстному печатному произведенію Б. — его рѣчи: „Опытъ историческаго разсужденія о дѣйствіяхъ Промысла въ устроеніи царствъ земныхъ и народовъ“ (Каз. 1823), онъ разсматривалъ исторію во вкусъ своего начальника, извѣстнаго почитателя казанск. учебн. окр., Магницкаго.

4) Григорій, въ 1782 году издалъ переводъ съ латинскаго сочиненія Гаттера подъ заглавіемъ „Зеркало всеобщей исторіи, представляющее въ себѣ по порядку лѣтосчисленія ясно и кратко всѣ достопамятныя въ политическомъ, церковномъ и ученомъ состояніи отъ начала міра до нынѣшнихъ временъ бывшія происшествія“.

5) Николай Кирилловичъ, родился въ Тульской губ. въ 1804 г., учился въ тульской гимназіи и московскомъ университетѣ. Будучи врачомъ по профессіи, Б. въ 1847 г. издалъ свою „Казанскую исторію“, гдѣ разсматриваетъ судьбы края отъ временъ камскихъ болгаръ до 1847 г. и даетъ его топографическое и этнографическое описаніе.

**Баженскій**, Порфирій, русско-галицкій музыкальный писатель XIX в.; священникъ и музыкантъ, Б. написалъ нѣсколько драматическихъ набросковъ съ музыкой: „Маруся“, „Олеся“, „Параша сибирячка“ и др., помѣщалъ въ разныхъ газетахъ („Словѣ“, „Дѣль“ и др.) статьи о музыкѣ.

**Бажина**, Серафима Никитична, урожд. Алымова, род. 16 іюля 1839 г. въ гор. Семеновъ, Нижегород. губ. Дочь капитала и жена беллетриста Н. Ѳ. Бажина. Начала лит. дѣятельность „Дневникомъ женщины“, помѣщеннымъ въ „Женскомъ вѣстникѣ“ въ 1867 г. подъ псевдонимомъ Нечаевой. Затѣмъ въ теченіе 10 л. была сотрудничать „Петерб. Листка“, гдѣ помѣстила рядъ повѣстей и рассказовъ подъ псевдонимомъ С. Никитиной; 1874—76 гг. писала въ „Новостяхъ“. Нѣсколько повѣстей ея помѣщено въ „Вазѣ“ 1869—1870 гг., „Дешевой библиотекѣ“ 1871, „Новомъ русск. базарѣ“ 1879—80, въ „Малярѣ“ 1877—78, въ „Словѣ“ 1879, очеркъ „Храмъ чистоты и блеска“, въ „Р. Богатствѣ“ 1881, два очерка „Свѣтъ во мракѣ“ и „На волю“; нѣсколько дѣтскихъ рассказовъ въ „Родинѣ“, „Дѣтскомъ чтеніи“ и „Читальнѣ народной школы“ въ 80-хъ гг. Повѣсть „Увлеченіе“ вышла отдѣльнымъ изданіемъ (СПб. 1876 г.). Повѣсти Б. посвящ. больш. частью вопросу emancipации женщинъ. Кромѣ того она занималась переводами. Такъ въ „Р. Богатствѣ“ 1880—82 появились: „Воспоминанія ссыльнаго“ Симона Мейера, „Старика стараго времени“ Эркмана-Шатриана, „Нума Руместанъ“ Додэ, „Баккалавръ“ Жюль Валеса и 6 рассказовъ Кладеля. Въ „Наблюдателѣ“ 1885—88 „Жерминаль“ и „Идеаль“ (L'oeuvre) Золя и 3 рассказа Кладеля.

**Бажинъ**, Ник. Ѳедот., род. въ Вяткѣ въ 1843 г., сынъ подполковника. Воспитывался въ воронжскомъ кадетскомъ корпусѣ, откуда выпущенъ въ 1862 г. Писать началъ съ 9 лѣтъ и во время крымской кампаніи сочинялъ патріотическіе стихи. Первое печатное произведеніе Б. „Степанъ Рулевъ“ появилось въ 1864 г. въ „Рус. Словѣ“ подъ псевдонимомъ Холодова. Въ слѣдующемъ году были напечатаны въ

томъ же журналѣ: „Чужіе между своими“, „Житейская школа“, „Скорбная элегія“ и „Три семьи“. Когда „Р. Сл.“ было закрыто, Б. сталъ помѣщать свои рассказы въ „Дѣль“; тутъ появились: „Приключенія Лаврентія Молодкова“, „Изъ огня да въ полямя“, „Въ лѣсу“, „По поводу счастья“, „Исторія одного товарищества“, „Квартира № 15“, „Зоветь“, „Порывами“, „Облава“, „Геніальный планъ“. Кромѣ того Б. помѣщалъ статьи въ „Искрѣ“, „Малярѣ“ (подъ разными псевдонимами), „Живоп. Обзор.“ и „Всемір. Иллюстраціи“, а также сотрудничалъ въ „Женск. Вѣстникѣ“, „Рус. Богатствѣ“, „Сѣвер. Вѣст.“ и „Наблюдателѣ“. Въ 1874 г. появились отдѣльнымъ изданіемъ „Повѣсти и рассказы“ Б. и въ 1882 „Лицомъ къ лицу“.

Всѣ произведенія Б. основаны на началахъ трезваго реализма и пишутся подъ влияніемъ статей Лисарева. Б. не думаетъ о художественной отдѣлкѣ своихъ произведеній, не отличается онъ и большою наблюдательностью; основное значеніе и смыслъ его трудовъ это проведеніе своихъ общественныхъ, а частью даже философск. идей въ беллетристич. формѣ. Въ противоположность послѣдователямъ „искусства для искусства“ онъ признаетъ только утилитарное искусство; поэтому его произведенія вполне могутъ быть названы публицистической беллетристикой. Публицистическая беллетристика можетъ быть высоко даровитою и художественною, какъ у Салтыкова и Свифта, но можетъ быть и холоднымъ сочинительствомъ на данную тему, не изображеніемъ жизни, освященной подъ извѣстнымъ угломъ авторскаго зрѣнія, но выводомъ изъ заранѣе приготовленныхъ предпосылокъ. Не лишенный нѣкотораго дарованія, Б., однако, бѣже ко второму типу публицистической беллетристики, нежели къ первому. Лица, выводимыя Б., весьма часто не живые люди съ пороками и достоинствами, страстями, увлеченіями, разочарованіями и всей гаммой человѣческихъ чувствъ, а холодные герои добра или зла. Между этими двумя, рѣзко противоположными, лагерями являються руководители толпы — герои, которые путемъ умственного развитія, изученія естественныхъ наукъ и выработки „строго-реального взгляда на жизнь“ становятся выше толпы, нерѣдко — это ходячія идеи, а не люди. Такъ, напримѣръ, Степанъ Рулевъ. Позднѣе Б. изображаетъ уже не побѣдоносныхъ героевъ, а героевъ—неудачниковъ, страдающихъ въ пошлой обстановкѣ отъ преданности своимъ идеямъ, т. ч. общій тонъ его произведеній принимаетъ очень мрачный характеръ. Художественныхъ достоинствъ въ романахъ и повѣстяхъ Б. очень мало, всѣ они написаны въ повѣствовательномъ тонѣ дѣловымъ языкомъ безъ всякихъ описаній природы, бытовыхъ сценокъ, однимъ словомъ—всею, что оживляетъ рассказъ. Эти замѣчанія, указывающія на основной тонъ произведеній Б., не даютъ

однако собою полной характеристики Б., который не лишенъ беллетристическаго дарованія, но одностороннее усвоеніе и безъ того односторонней философской и литературной доктрины Д. И. Писарева отразилось на творчествѣ и лишило его свободнаго развитія. Однако, въ доктринѣ, которой вѣрнымъ и неизмѣннымъ представителемъ является Б., была не одна только философская и литературная односторонность; она примыкала къ широкому просвѣтительному движенію своего времени, не оставаясь чуждою лучшимъ общественнымъ идеямъ, согрѣвавшимъ это полное движенія время. Б. въ своихъ произведеніяхъ отражаетъ и эту сторону усвоеннаго имъ ученія. Поэтому къ Б. нельзя не относиться безъ уваженія, какъ къ честному писателю, который во всю свою многолѣтнюю литературную дѣятельность былъ представителемъ просвѣтительныхъ традицій и ни разу не измѣнилъ честнымъ литературнымъ убѣжденіямъ 60-хъ годовъ.

**Бажосіенскій** (Bajocien), ярусъ средняго отдѣла юрской системы (см.).

**База**, въ военн. искусствѣ, см. *операции*.

**База** (въ древности Басти, Ваза), окружной гор. въ исп. провинціи Гранада, на обширной равнинѣ, у сѣверныхъ отроговъ Сьерры де Б. (1901 м. высоты); развалины мавританскаго укрѣпленія, сѣрный источникъ и (1887) 11,998 жит., занимающихся въ значительной степени винодѣліемъ и плодоводствомъ. Б. въ эпоху мавровъ былъ цвѣтущій торгов. городъ съ 50,000 ж.

**Базайти** (Basaiti), Марко, ит. живописецъ венец. школы, уч. Луджи Виварини и послѣдователь Джов. Беллини; съ 1490 по 1521 г. написалъ рядъ картинъ для алтарей Венеціи; изъ нихъ сохранились на своихъ прежнихъ мѣстахъ лишь Успеніе Богородицы (ц. Санъ-Пьетро, Мурано), да св. Петръ и св. Георгій въ битвѣ со змѣемъ (ц. Санъ-Пьетро ди Кастелло, Вен.); остальные — въ венец. академіи, Бергамо, Падуѣ, Берлинѣ, Вѣнѣ и др. Въ этихъ картинахъ, какъ и въ различныхъ изображеніяхъ Иеронима въ пустынѣ, особенною прелестью отличается пейзажъ.

**Базалия**, мѣстечко Волынск. губ., Старо-Константин. уѣзда, на р. Случи; въ концѣ XVIII в. былъ одно время уѣзднымъ гор. Въ настоящее время имѣетъ болѣе 2000 жителей, изъ которыхъ около  $\frac{1}{5}$  евреи; довольно значительная мѣстная торговля на четырехъ ярмаркахъ и двухнедѣльных базарахъ.

**Базальтиты**, терминъ, употребляемый въ различномъ смыслѣ петрографами: нѣкоторыми для общаго обозначенія всѣхъ породъ группы базальтовъ и близкихъ къ нимъ по строенію и составу, — другими только для базальтовъ, представляющихъ настолько однородную массу, что простой глазъ не различаетъ отдѣльных минеральныхъ составныхъ частей. Б. нижней Силезіи отнесены были при ближайшемъ ихъ изученіи къ мелафирмамъ и порфиритамъ.

**Базальтическая роговая обманка**, см. *роговая обманка*.

**Базальтический авгитъ**, см. *авгитъ*.

**Базальтовая вакка**, продукты вывѣтриванія базальтовыхъ породъ, окрашенные, смотря по степени окисленія находящагося въ нихъ желѣза, либо въ эжееноватые, либо въ бурые и красноватые цвѣта. Б. вакки состоятъ существенно изъ глинь иловатыхъ и порошковатыхъ; въ нихъ встрѣчаются нерѣдко хорошо сохраненные отдѣльные кристаллы авгита, роговой обманки, а также пустоты, заполненныя новообразованіями известковаго шпата, халцедона, цеолитовъ и пр.

**Базальтовая яшма**, образуется въ области соприкосновенія расплавленнаго потока базальтовой лавы съ глинами и мергелями, переходящими при такомъ соприкосновеніи въ полурасплавленную стекловатую фарфоровидную полосатую массу съ раковистымъ изломомъ. Въ подобное же состояніе обращаются нерѣдко глины и мергеля въ угольныхъ коняхъ послѣ угольныхъ пожаровъ; получаемый въ послѣднемъ случаѣ продуктъ, называемый фарфоровой яшмой, употребляется иногда для различныхъ подѣлокъ.

**Базальтовый конгломератъ**, Б. брекчия — обломочныя породы, состоящія изъ цементированныхъ кусковъ базальта, къ которымъ присоединяются нерѣдко въ базальтовыхъ жилахъ куски той породы, изъ которой состоятъ стѣнки жилъ.

**Базальтовый туфъ**, см. *базальтъ*.

**Базальтовые стекла** (см. *базальтъ*), состоятъ изъ застывшей стекловатой чернаго цвѣта лавовой магмы базальта, неуспѣвшей выкристаллизоваться при относительно быстромъ охлажденіи въ составныя части базальта. Отдѣльные кристаллы минераловъ, входящихъ въ составъ нормальныхъ базальтовъ, всегда присутствуютъ въ этихъ стеклахъ или могутъ быть открыты микроскопически въ большемъ или меньшемъ количествѣ. Такія стекла представляютъ собою или плотную застывшую массу лавы, или несравненно чаще пузырчатое пѣнистое строеніе отъ переполненія во время остыванія лавы выдѣляющимися изъ нея газами и водяными парами. Химическій составъ Б. стеклъ одинаковъ съ соответственными базальтами, но нерѣдко стекла содержатъ значит. количество воды. Базальтовые лавы впрочемъ даютъ рѣже Б. стекла и слою такого стекла на поверхности лавоваго потока и въ области соприкосновенія его съ окружающей породой выбаютъ несравненно тоньше, чѣмъ въ лавахъ болѣе кислотнаго состава (содерж. болѣе кремнекислоты), такъ какъ расплавленныя магмы, содержащія болѣе металлическихъ оснорованій, легче выкристаллизовываются. Базальтовые стекла (та хилиты) хорошо развиты въ Арденахъ, на остр. Гавай, на Гебридскихъ остр. и др.

**Базальтъ**, петрографическій терминъ очень стариннаго происхожденія; еще Пли-

ній описываетъ базальты, какъ плотные камни чернаго цвѣта, привозимые изъ Эѳіопіи (назв. проих. отъ эѳіоп. слова *basal-jel'zistyj*). Въ прежнее время до введенія микроскопическаго изслѣдованія Б. называли только черныя вулканическія породы однороднаго состава, въ которыхъ простой глазъ не различаетъ какого либо сложнаго минеральнаго строенія. Кордье первый провель мысль, что Б. представляютъ только мелкозернистые варіететы другихъ сложныхъ породъ. Эта мысль нашла полное подтвержденіе въ микроскопическихъ изслѣдованіяхъ Циркеля, который доказалъ, что составныя части Б. въ болѣе крупнозернистыхъ агрегатахъ слагаютъ въ тѣхъ же комбинаціяхъ давно извѣстныя другія изверженныя породы. Эти послѣднія вмѣ-

чаемаго только подъ микроскопомъ. Породы чернаго цвѣта, тоже нерѣдко съ миндалевидными выдѣленіями, иногда съ разсѣянными въ общей однородной массѣ отдѣльными крупными кристаллами оливина, авгита, рѣже роговой обманки. Значительная часть породы подъ микроскопомъ оказывается состоящею изъ аморфнаго вулканическаго стекла. Если стекло преобладаетъ надъ кристаллическими выдѣленіями, породы носятъ названія: базальтическаго стекла, тахилита, гіаломелана. Въ нѣкоторыхъ базальтахъ кромѣ магнитнаго желѣзняка находится и самородное металлическое желѣзо (ост. Диска въ Гренландіи, анамезитъ Волицск. губ.), графитъ и др. Полевошпатовые базальты имѣютъ обширное распространеніе; на Эгнѣ

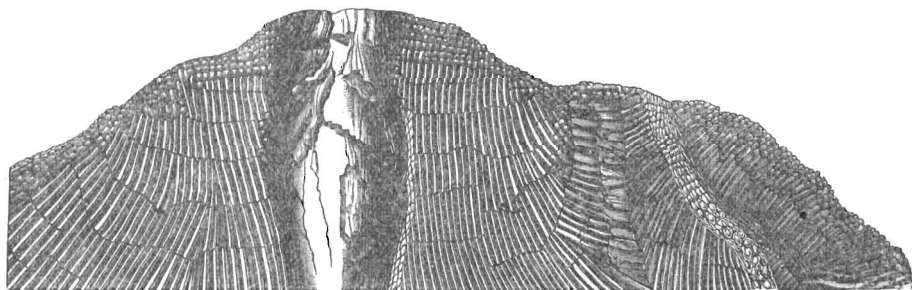

Столбчатая отдѣльность базальта у Ремагена на Рейнѣ.

стѣ съ прежними однородными базальтами въ новѣйшей петрографической классификаціи и принято соединять въ одну общую группу базальтовъ

Въ означенномъ повѣйшемъ значеніи термина подъ Б. разумѣютъ всѣ вулканическія породы третичнаго, четвертичнаго (рѣже болѣе древнихъ) періодовъ, равно какъ изверженія современныхъ вулкановъ, существенно состояща изъ плагиоклазоваго полевоваго шпата (замѣняемаго въ другихъ Б. лейцитомъ или нефелиномъ), авгита, оливина и магнитнаго желѣзняка (частью титанистаго желѣзняка). Между полевошпатовыми или плагиоклазовыми базальтами въ зависимости отъ ихъ структуры различаютъ: долериты съ отдѣльными составными частями, ясно различимыми простымъ глазомъ; они характеризуются болѣе свѣтлыми сѣрыми оттѣнками породы; оливина и аморфнаго вулканическаго стекла (базиса) почти совсѣмъ нѣтъ. Анамезиты, темнаго цвѣта мелкозернистыя породы, въ которыхъ отдѣльные минералы различаются хорошо только съ помощью луны; для многихъ анамезитовъ характерны различныя выдѣленія въ видѣ миндалигъ цеолитовъ, халцедона, известковаго шпата, конкрецій желѣзной руды, пустотъ, нерѣдко заполненныхъ продуктами разложенія той-же породы. Плотные полевошпатовые базальты скрытнокристаллическаго строенія (базальты въ тѣсномъ смыслѣ), разли-

и въ Исландіи изъ нихъ образованы мощныя потоки лавы, но особенно обильны были изліянія базальтовъ въ третичномъ періодѣ, когда они на обширныхъ площадяхъ покрывали собою осадочныя породы; потоки ихъ образуютъ цѣлыя горныя группы и характерныя плато, по краямъ которыхъ возвышаются отдѣльныя коническія вершины, нерѣдко расположенныя рядами. Въ Германіи горныя группы Фогель, Вестервальде, Зибенгебирге, Лаузицкихъ горъ сложены изъ базальтовъ, рядомъ съ которыми развиты однако и изверженныя породы совершенно другаго строенія и состава, каковы трахиты и фолиты. Въ такомъ-же большомъ развитіи мы видимъ Б. въ Венгріи, Седьмиградіи, въ Исландіи, на Фэрѣрскихъ и Гебридскихъ о-вахъ (знаменитая Фингалова пещера въ базальтахъ), на восточномъ берегу Ирландіи (см. *Антриль*), въ Италіи, центр. Франціи и Испаніи. Даже въ предѣлахъ Европейской Россіи извѣстны выходы анамезита въ Волицской губ., Ровенскаго уѣзда и долерита въ Лубенскомъ уѣздѣ, Полтавской губ. Базальты находимъ развитыми въ Закавказьѣ, на Алтаѣ, Саянахъ, въ Забайкальской области, въ Камчаткѣ; во многихъ частяхъ Монголіи. Но можетъ быть нигдѣ не покрываютъ базальты такого обширнаго пространства, какъ въ Деканѣ, гдѣ площадь, занятая ими, равна по величинѣ цѣлой Германіи.

Нефелиновые базальты и нефелини-

ты (неф. долериты) имѣютъ меньшее распространѣніе. Сюда относится однако большая часть третичныхъ базальтовъ Саксоніи Богеміи; они извѣстны также изъ Эйфеля, Рѣна, Силезіи, сѣв. Италіи и сѣв. Африки.

Лейцититы (явнокристаллическіе) и лейцит. базальты встрѣчаются не особенно часто въ Саксоніи, Богеміи, Эйфель, и др. мѣстахъ. Нѣкоторыя мѣстности Богеміи, Италіи обнаруживаютъ базальты смѣшаннаго минеральнаго состава, въ которыхъ полевой шпатъ встрѣчается совмѣстно съ нефелиномъ и лейцитомъ, что бываетъ однако рѣдко (см. *базаниты*). Нѣкоторымъ распространѣніемъ въ Швабіи, Богеміи, Швеціи и на Сандвичевыхъ островахъ пользуются мелилитовые базаль-

ты, въ которыхъ плагиоклазъ замѣненъ мелилитомъ; существуютъ Б., въ которыхъ нѣтъ ни плагиоклаза, ни замѣщающихъ его минераловъ, но среди преобладающаго вулканическаго стекла наблюдаются только отдѣльныя выдѣленія авгита и магнитнаго желѣзняка; такія породы носятъ названіе авгитита, наконецъ, если къ послѣднимъ присоединяются еще кристаллы оливина, базальтъ получаетъ названіе лимбургита.

Базальты принадлежатъ по химич. составу къ основнымъ эруптивнымъ породамъ (см. *базиты*), сравнительно бѣднымъ кремнеземомъ, котораго содержится при валовомъ анализѣ только 42—53%. О составѣ базальтовыхъ породъ даетъ представленіе слѣдующая таблица:

	Кремне-кисл.	Глино-земь	Окись и закись желѣза	Магнезія	Известь	Натръ	Кали
Плагиоклазовый долеритъ изъ Гессена . . . . .	52,64	10,42	13,10	6,87	9,42	4,34	2,06
Анамезитъ изъ Ганау . . . . .	50,21	14,24	11,90	8,87	7,84	3,92	0,66
Плагиокл. базальтъ Фогельсберга . . . . .	42,86	11,84	11,35	13,34	10,82	2,40	1,43
” ” лавы Этны 1865 г. . . . .	49,95	18,75	11,21	4,05	11,10	3,71	0,70
Нефелиновый долеритъ Лебау . . . . .	42,12	14,35	13,12	6,14	13,00	4,11	2,18
” базальтъ изъ Рѣна . . . . .	42,18	14,66	10,16	5,53	10,96	9,46	3,53
Мелилитовый базальтъ изъ Швабіи . . . . .	33,89	9,93	15,63	16,14	15,19	2,86	—
Лейцитовый базальтъ лавы Везувія 1866 г. . . . .	47,57	21,45	12,18	3,55	9,17	3,76	3,25

Для всѣхъ базальтовыхъ породъ очень характеристично стремленіе распадаться на столбчатую отдѣльности, перпендикулярныя къ поверхности охлажденія. Эти столбики нерѣдко имѣютъ совершенно правильныя призматическія очертанія и стоятъ въ базальтовыхъ пластахъ и покровахъ вертикально, въ куполахъ-же располагаются лучисто, въ базальтовыхъ жилахъ перпендикулярно направленію жилы. Б. подвергаются легко вывѣтриванію и разложенію, переходя въ базальтовую ваку (см.), бокситъ (см.), и даютъ очень плодородныя желѣзисто-глинистыя почвы.

Происхожденіе базальтовъ, долгое время служившее предметомъ споровъ, въ настоящее время вполне разъяснено: всѣ базальты лавовые потоки какъ современныхъ, такъ и древнихъ вулкановъ; куполообразныя очертанія многихъ древнихъ базальтовыхъ выходовъ находятъ себѣ объясненіе въ легкой разрушаемости базальтовыхъ породъ, отчего съ теченіемъ времени отъ потухшихъ вулкановъ остается одно только куполообразное центральное ядро. Изъ базальтовыхъ породъ нерѣдко состоятъ вулканическія бомбы, ляпили, вулканическій песокъ и пепелъ вулкановъ, извергающихъ базальтовую лаву (см. *базальтовый конгломератъ*); отложенія вулкан. песка и пепла образуютъ такъ наз. базальтовые туфы, нерѣдко вполне слоистыя, даже заключающіе въ себѣ остатки погребенной подъ пепломъ флоры и фауны. Среди обширной литературы по базальтамъ заслуживаетъ особаго вниманія:

Zirkel „Untersuchungen u. mikrosk. Zusammens. und Struktur der Basaltgesteine“ (Бонн., 1870); Lasaulx, *Der Streit über die Entstehung des Basalts* (Берл., 1869).

Базальты находятъ себѣ примѣненіе какъ превосходный матеріалъ для шоссе и мостовыхъ, нѣкоторые сорта для жернововъ. При плавлѣ базальтъ даетъ легко темное бутылочное стекло и разное стеклянне литье; прекрасный флюсъ во многихъ металлическихъ производствахъ и пр.

**Базальтъ-порфиръ**, базальтъ съ крупными выдѣленіями нѣкоторыхъ изъ минераловъ, входящихъ въ составъ породы.

**Базаниты**, новѣйшія изверженныя породы, относящіяся къ группѣ базальтовъ; существенно состоятъ изъ известково-натриваго полевого шпата, нефелина или лейцитита; въ меньшемъ количествѣ входятъ авгитъ и оливинъ и еще нѣкоторые другіе случайныя минералы. Какъ вообще у базальтовъ цвѣтъ Б. черный или темносѣрый; имѣютъ видъ однородной мелко-зернистой массы, рѣже съ выдѣленіями отдѣльныхъ болѣе крупныхъ кристалловъ; въ прежнее время до введенія микроскопическаго анализа часто принимались за простой кремнистый сланецъ, напр. въ Богеміи, на Канарскихъ о-вахъ и др. мѣстахъ.

**Базанкуръ**, Цезарь, бар., фр. историкъ и романистъ, род. въ 1810, ум. въ 1865 г.; его главный трудъ „L'expédition de Crimée“ (1856) выдержалъ много изданій и переведенъ на многіе языки. Затѣмъ: „La marine française dans la mer Noire et la Baltique“ (1858), „La campagne d'Italie de 1859“ (1862),

и другія подобныя же хроники современной военной исторіи второй имперіи. Романы Б. не имѣютъ серьезнаго значенія. Специалисты цѣнятъ еще его „Les secrets de l'érée“ (1862).

**Базанъ** (Basan), Пьеръ Франсуа, франц. граверъ на мѣди, писатель и издатель по части гравированія, род. 1723, ум. 1797 г. въ Парижѣ, ученикъ Фессара и Долле; сдѣлавъ рядъ гравюръ, обнаружившихъ тонкость штриха, основалъ фирму, издавшую много работъ лучшихъ гравировъ; написалъ Dictionnaire des graveurs anciens et modernes, etc. (Пар., 1767, 2 т.) и, какъ 3-ю часть того же труда, Catalogue des estampes gravées d'après P. P. Rubens (Пар., 1767).

**Базарджикъ**, 1) Татаръ - Б. болгарскій гор. на дорогѣ между Софіей и Филиппополемъ; 2) Хаджи - Б. бывшая турецкая крѣпость въ Болгаріи и значит. болгарскій городъ (около 10,000 ж.), близъ южн. граници съ Добруджей; составляетъ узелъ дорогъ, ведущихъ на Варну, Праводы и Шумлу, а потому игралъ роль во всѣхъ войнахъ русскихъ съ турками: въ маѣ 1810 г. его штурмовалъ корпусъ ген.-лейт. графа Каменскаго, въ 1828 году онъ былъ занятъ безъ боя казачьимъ отрядомъ ген.-м. Акинѣева, а въ 1878 г. войска 14 корпуса, дѣйствовавшего въ Добруджѣ подъ начальствомъ ген.-лейт. Циммермана, 14 янв. имѣли упорный бой подъ Х.-О. Б., окончившійся занятіемъ города и отступленіемъ турецкихъ войскъ.

**Базаровъ**, 1) Александръ Ив., химикъ, род. въ 1845 г., образование получилъ въ герм. университетахъ, гдѣ получилъ и ученую степень за диссертацию „Directe Darstellung des Hornstoffes aus Kolbensäure und Ammoniak“. Съ 1871 г. Б. былъ проф. химіи въ кievскомъ университетѣ, съ 1881 г. директоромъ никитскаго сада и училища садоводства и винодѣлія въ Крыму. Его другія работы: „О строеніи нѣк. азот. соединений“ (1871), „Объ атомности“ (1873), „О фтороборной кислотѣ“ (1874), „Объ атомныхъ вѣсахъ элементовъ“ и другія, преимущественно по винодѣлію. Въ послѣднее время Б., вмѣстѣ съ Н. Монтеверде, составилъ книгу „Душистыя растенія и эфирныя масла“ (1899 г.), представляющую весьма цѣнный вкладъ въ литературу по культурѣ душистыхъ растеній и по выработкѣ изъ нихъ ароматическихъ маселъ. См. Венг. П.

2) Владиміръ Алексѣевичъ, драматургъ, актеръ и режиссеръ. Родился въ 1840 г. въ Изюмѣ, Харьк. губ., въ чиновничьей семьѣ. Его настоящая фамилія Михайловскій. Онъ былъ одно время вольнослушателемъ въ харьк. университетѣ, но уже 19 лѣтъ сдѣлался актеромъ; затѣмъ служилъ режиссеромъ въ частныхъ провинц. театрахъ, а съ 1877 г. поселился въ Петербургѣ, гдѣ былъ однимъ изъ извѣстнѣйшихъ режиссеровъ и клубныхъ антрепренеровъ. Ум. въ 1895 г. Б. написалъ бо-

лѣе 20 драматич. произведеній, оригинальныхъ и передѣлокъ (изъ нихъ 13 напечатаны, а остальные шли по рукописямъ). Не представляя собою особенно выдающихся достоинствъ, пьесы Б. отличались сценичностью и шли съ нѣкот. успѣхомъ, напр.: „Судьба, какъ смерть, неотразима“ (Харьк., 1875); „Кри-кри“ (2 изданія, Моск., 1877 и 81); „Жидовка“, драма, передѣлка изъ оперы Скриба (2 изд., Спб., 1881 и 89); „Площадный фигляръ“, драма (Спб., 1884); „Сумасшедшій отъ любви“ (Спб., 1888); „Аманъ, знатный царедворецъ Персиды и Мидіи“, историч. драма въ 5 д. (Спб., 1889); „Еврей прошедшихъ вѣковъ“, драма, и проч. Перевелъ „Назаря Стодолу“ Шевченка. Въ 80-хъ годахъ открылъ свою „Театр. библиотеку“.

3) Іоаннъ Іоаннов., духовный писатель. Род. въ Тулѣ въ 1819 г. Окончивъ въ 1843 г. спб. дух. акад., Б. преподавалъ словесность въ спб. семинаріи. Рукоположенный въ священники русской церкви во Франкфуртѣ-на-Майнѣ, Б. былъ командированъ въ Висбаденъ состоять духовникомъ вел. княжны Елизаветы Михайловны. Въ 1845 г. получилъ степень магистра богословія, а въ 1851 г., по желанію королевы Виртембергской Ольги Николаевны имѣть его своимъ духовникомъ, Б. былъ переведенъ въ Штуттгартъ, гдѣ и оставался протоіереемъ русской придворной церкви до смерти (въ 1895 г.). Наибольшею популярностью, какъ учебникъ, заслуженно пользуется его „Библейская исторія, сокращенно извлеченная изъ свящ. книгъ ветх. и новаго завета“. Этотъ учебникъ, по которому учились сотни тысячъ дѣтей, выдержалъ 30 изданій (1-ое въ Карлсруэ 1854 г., остальные 2—30-е въ Спб. 1861—1895 гг.), причемъ первыя 9 изданій разошлись въ 110,000 экз. Кроме того, написалъ интересныя 2 брошюры: „Послѣдніе дни жизни Жуковскаго“ (Спб., 1852) и „Воспоминаніе о В. А. Жуковскомъ“ (Спб., 1853) и книжки: „О христ. воспитаніи“ (2 изд., 1857 и 60), „Самоучитель Закона Божія“ (2 изд., 1869 и 89), „Совершеннѣйшіе дѣвицы“ (1871) и проч. Въ 50-хъ г. сотрудничалъ въ „Журн. Мин. Нар. Просв.“ и въ „Извѣстіяхъ 2-го отдѣленія Академіи Наукъ“.

**Базарь**, Сентъ-Амандъ, настоящій основатель школы сентъ-симонистовъ (см.), род. въ 1791 г. въ Парижѣ, ум. въ 1832 г. Первоначально Б. выдвинулся, какъ одинъ изъ наиболѣе выдающихся карбонаріевъ (см.). Въ это движеніе, предшествовавшее революціи 1830 г. и имѣвшее преимущественно политическо-революціонный характеръ, Б. впервые внесъ тотъ элементъ, который позднѣе стали называть социальнымъ. Б. первый выяснилъ, что слѣдуетъ стремиться не только къ торжеству либерализма надъ реакціей, но и къ устраненію экономическихъ причинъ неравенства и зависимости рабочихъ отъ капитала. Поэтому сентъ-симонизмъ, какъ отчасти и ученіе самого

Сень-Симона (см.), считается, по справедливости, первую ступенью настоящего социализма. И то, что у Сень-Симона было выражено слишком туманно и отвлеченно, благодаря Б., получило болѣе практической смыслъ и содержаніе, равно какъ и выраженіе въ болѣе опредѣленныхъ формулахъ и программѣ. Въ свою очередь эта сторона сень-симонизма отличаетъ Б. отъ бывшаго нѣкоторое время его сподвижникомъ Анфантена (см.) котор. внесъ, въ концѣ концовъ, расколъ въ это движеніе, снова выдвигая религіозно-мистическую сторону дѣла на первый планъ, наряду съ нѣкоторыми извращениями рѣшенія вопроса объ отношеніяхъ двухъ половъ. Имѣя въ виду полнѣе разъяснить школу сень-симонистовъ при изложеніи этого слова, здѣсь мы укажемъ только на то, что въ ней, по преимуществу, принадлежало именно Б. Самъ Сень-Симонъ выдвинулъ только значеніе промышленности и промышленныхъ классовъ, противопоставляя ихъ, какъ производительную часть общества, родовой аристократіи, чиновникамъ и придворной знати; но онъ еще не вполне постигалъ существующую въ средѣ промышленныхъ классовъ разнь интересовъ въ противоположенію труда и капитала. Б. обратилъ впервые и главное вниманіе на роль частной собственности, на средства и орудія производства, какъ на средства эксплуатаціи труда рабочихъ капиталистами. Правда, въ его трудахъ не встрѣчается это прямое противоположеніе труда капитала, какъ извѣстной исторической категоріи; но подъ тѣмъ, что онъ называлъ собственностью, именно и скрывалось понятіе капитала. Улучшеніе положенія рабочихъ и должно было быть, по мнѣнію Б., главной задачей дальнѣйшаго общественнаго развитія. Путемъ для этой цѣли должна была быть не столько борьба съ современными формами государства и религіи, сколько преобразование собственности. Ближайшимъ же средствомъ — уничтоженіе наслѣдованія, какъ длящагося основанія частной собственности, подобно тому, какъ раньше были уничтожены разныя наслѣдственные, родовыя и сословныя права и привилегіи высшихъ классовъ общества. По мѣрѣ постепеннаго исчезновенія частной собственности — не всей, а только на средства и орудія производства, — промышленность должна бы принять форму ассоціацій или товариществъ, сообща владѣющихъ средствами производствъ. Что касается до порядка распредѣленія продуктовъ производства или доходовъ, то Б., — какъ и вообще социалисты, въ противоположность коммунистамъ, — отнюдь не выставлялъ идеаломъ всеобщее и полное равенство имуществъ и доходовъ. Его формула распредѣленія: „каждому по его способностямъ, каждой способности по ея произведеніямъ“ (оесувес). Не отрицая, такимъ образомъ, личныхъ или индивидуальныхъ особеннос-

стей и вообще значенія личности и ея свободы, Б. возражалъ только противъ конкуренціи, какъ основы современнаго хозяйства, а въ ассоціаціи видѣлъ примиреніе индивидуальныхъ и общественныхъ интересовъ. Въ дѣлѣ уничтоженія наслѣдованія Б. рекомендовалъ нѣкоторую постепенность, а именно: сперва устрояя отъ него только болѣе отдаленныхъ родственниковъ, затѣмъ боковыхъ вообще и, въ то же время, облагая прямыхъ наслѣдниковъ постепенно увеличивающимися въ своихъ размѣрахъ прогрессивными наслѣдственными пошлинами. Получающіяся изъ этого источника, все болѣе и болѣе возрастающія, суммы должны бы были служить отчасти для замѣны другихъ, болѣе несправедливыхъ налоговъ, особенно косвенныхъ, на предметы первой необходимости, а затѣмъ и на различныя общественныя цѣли, въ томъ числѣ на преобразование промышленности на началахъ ассоціаціи.

Взгляды свои Б. излагалъ, частью, устно, во всевозможныхъ собранияхъ, и въ трехъ періодическихъ органахъ: „Producteur“ (съ октября 1825 г. по декабрь 1826 г.), „Organisateur“ (1828—30) и „Globe“ (съ 1831 г.).

Полнѣе всего основанія его системы изложены въ самомъ крупномъ его сочиненіи: *Doctrine de Saint-Simon. Exposition*, ч. I., 1828—29, ч. II, 1830, а разъясненіе его разлада съ Анфантенемъ въ: *Discussions morales, politiques et religieuses*, 1832 г. Ему же принадлежалъ переводъ на французскій языкъ сочиненія Бентама: *Defense de l'usure*. О трудахъ и значеніи Б., какъ и всей школы сень-симонистовъ, наиболѣе указаній можно найти въ соч. Луи Рейбо: *Etudes sur les réformateurs contemporains*, 1843 и въ сочиненіи А. Штейпа: *Socialismus u. Communismus des heutigen Frankreichs*, 1848 г., или въ его же *Geschichte d. sozialen Bewegungen in Frankreich* (разн. изд.).

**Базарь** (перс.), названіе рынка и ярмарки въ восточн. городахъ; мѣсто Б. часто обсаживается деревьями, также обстраивается галлерей или покрывается крышей (безестапъ), сборное мѣсто всѣхъ предметовъ торговли, центръ всѣхъ торговыхъ сношеній, часто сношеній всего города. Въ Россіи, Персіи и Турціи каждый гор. им. свой Б. большаго или меньшаго объема и блеска. Б. въ Испаніи одинъ изъ сам. красивыхъ, въ Таврисѣ, пожалуй, сам. большой. Б. въ Константинополь турки наз. Чаршо, Бедестапъ или Безестапъ. Въ Россіи чаще всего Б. называютъ временные одиодневные торги и рынки, устраиваемые въ городахъ и крупныхъ селеніяхъ разъ или два въ недѣлю съ безошлиннымъ привозомъ и продажей на нихъ продуктовъ окрестной сельской промышленности. Напротивъ того въ европейскихъ городахъ (Лондонъ, Парижъ, Берлинъ и др.) базарами называются большія зданія, рыды съ многочислен. магазинами, въ котор. продаются

всевозможные товары, преимущ. предметы роскоши. Въ повѣйшее время называютъ Б., по примѣру англичанъ, продажу, устроенную въ видѣ выставки, съ благотвор. цѣлью, разл. пожертвованныхъ предметовъ.

Б. заглавіе очень популярнаго иллюстриров. дамскаго и моднаго журнала, который издается и теперь на 10 разл. языкахъ 4 раза въ мѣс. Б. началъ издаваться въ Берлинѣ въ 1855 г. Луи Шэфферомъ, теперь въ рукахъ акціонерной компаніи.

**Базаръ**, р. Семипалат. обл. Зайсанск. окр., беретъ начало въ пустынныхъ пещинокъ горахъ Тарбагатай, течетъ въ направленіи на в. по холмистой степной равнинѣ, принимаетъ р. Бугатъ съ лѣв. стор. и впадаетъ вмѣстѣ съ р. Кохпектой въ западный уголокъ Зайсанскаго оз.

**Базаръ - дюзъ**, одна изъ высочайшихъ вершинъ вост. части главн. Кавказскаго хребта, подл. 41° 13' с. ш. 47° 51' в. д., на границѣ между Нухинскимъ у., Елизаветинской губ. и Дагестаномъ, имѣетъ 4490 метр. выс.

**Базаръ-чай**, Бергушетъ, лѣв. притокъ Аракса, протекающій по Шушинскому у. Елизаветин. губ., имѣетъ около 150 вер. теченія; начинаясь въ дикихъ ущельяхъ Карабакскихъ горъ, вступаетъ вмѣстѣ съ своими притоками въ область плодородной долины, покрытой фруктовыми садами, виноградниками и плантаціями шелковицы.

**Базары**, на русскихъ берегахъ Ледовитаго океана, представляютъ мѣста гнѣздованія различныхъ морскихъ птицъ, чистиковъ (*Alca torda*), кайръ или гагарокъ (*Uria troile*, *U. bruennichi*, *U. grylle*), тупиковъ (*Fratereula arctica*), трехпалыхъ чаекъ (*Larus tridactylus*) и др., собирающихся для этой цѣли въ громадныя колоніи. Б. эти располагаются обыкновенно на прибрежныхъ скалахъ и высокихъ островахъ, отчего называются также птичьими горами.

**Базасъ** (*Bazas*), окруж. гор. въ франц. департаментѣ Жиронды, на южн. жел. дор.; красивый готическій соборъ, 2911 жит. (1891). Община им. 4948 жит. Во времена римской имперіи Б. назывался *Cossio* и былъ гл. г. вазатовъ: съ V-го вѣка до 1792 г. мѣстопробываніе епископа. Окрестности города называются *Базадэ* (*Bazadais*).

**Базедова болѣзнь** (пучеглазіе), характеризующаяся сильнымъ сердцебіеніемъ, припуханіемъ щитовидной железы (зобъ) и выпячиваніемъ глазъ (пучеглазіе), получила названіе отъ врача изъ Мерзбурга, описавшаго ее въ 1840 г. Взаимная связь названныхъ симптомовъ не ясна. Выпячиваніе глазъ, б. ч., двухстороннее и иногда такъ значительно, что глаза не плотно закрываются и, лишеныя естественной защиты — вѣкъ, подвергаются упорнымъ и опаснымъ воспаленіямъ. Б. б. встрѣчается въ страхахъ, гдѣ зобъ наблюдается эндемически, рѣже тамъ, гдѣ наблюдается единичные случаи. По преимуществу поражаются женщины въ періодъ полового раз-

витія, во время родовъ или при блѣдной немочи. Нерѣдко болѣзнь наступаетъ внезапно послѣ испуга, тяжелой работы и тогда можно предположить связь между Б. б. и симпатическимъ нервомъ, чѣмъ легко объяснить пучеглазіе, припуханіе щитов. жел. и ускоренное сердцебіеніе. Болѣзнь оканчивается смертью при усиливающихся явленіяхъ, иногда—быстро, подл. влияніемъ сильной тоски и мозговыхъ припадковъ, чаще—постепенно, при упадкѣ питанія и силъ. Въ свѣжихъ случаяхъ наступаетъ также и полное выздоровленіе, причѣмъ зобъ не исчезаетъ совсѣмъ. Лучшіе результаты даетъ укрѣпляющая діета, препараты желѣза, морскія купанія и т. п. Въ повѣйшее время съ успѣхомъ примѣняется оперативное удаленіе железы

**Базедовъ**, Іоганнъ Бернгардъ, нѣм. педагогъ и теологъ, род. въ 1723 г., ум. въ 1790 г., прославился своей попыткой широкой образовательной и воспитательной реформы, проектированной имъ въ духъ „Эмиля“ Руссо въ книгѣ „*Elementarbuch der menschlichen Erkenntniss*“ (1768). Книга произвела громадную сенсацію и была переведена на многіе языки. Въ 1771 г. кн. Леопольдъ Фридрихъ Ангальтъ-Дессаускій предоставилъ Б. средства основать въ Дессау школу по его плану, которая получила названіе филантропина; вслѣдъ за ней подобныя - же филантропинныя начли основываться въ разныхъ мѣстахъ Германіи и Швейцаріи. Однако, вскорѣ самъ Б. разочаровался въ своихъ планахъ и въ 1778 г. отказался отъ созданнаго имъ училища. Какъ теологъ, Б. отличался критическимъ отношеніемъ къ ортодоксальнымъ лютеранскимъ идеямъ и много претерпѣлъ за это.

**Базейлакъ** (*Baselliac*), Жанъ, фр. хирургъ, род. въ 1703 г., ум. въ 1781 г., извѣстенъ усовершенствованіемъ методовъ операций и хирургическихъ инструментовъ; изъ первыхъ дѣлалъ извлеченіе камня и написалъ: „*Recueil des piéces importantes concernant la taille par le lithotome caché*“ (Пар., 1751) и „*Nouvelle méthode d'extraire la pierre par-dessus le pubis*“ (1779).

**Базейль** (*Bazeilles*), село въ франц. департ. Арденнѣ, округа Седанъ, близъ праваго берега Мааса, при ж. д. Металлургическіе заводы и суконныя фабрики, 1525 жит. (1891). Въ Седанской битвѣ Б. былъ опорнымъ пунктомъ прав. крыла франц. арміи и былъ въ теч. 6-ти часовъ упорно защищаемъ 12 т. чел. морской инфантеріи противъ натиска 1-го баварскаго и частей 4-го прусскаго армейскихъ корпусовъ, причѣмъ всѣ дома были разрушены. Въ нововыстроенномъ мѣстечкѣ находятся памятникъ и музей въ воспоминаніе о битвѣ и общая могила павшихъ французскихъ и нѣмецкихъ солдатъ.

**Базелла** (*Basella*), родъ изъ сем. маревыхъ, къ кот. относятся нѣсколько тропическихкихъ вьющихся травянистыхъ растений; изъ нихъ *B. lucida*, *B. rubra* и др., обладаю-

щія характернымъ запахомъ, употребл. въ Ост-Индіи какъ овощи и очень рѣдко разв. въ Европѣ подь именемъ американскаго или индійскаго шпината. Клубни *V. tuberosa* *H.* и *B.*, напоминающіе картофельные, весьма охотно употр. въ пищу туземцами, которые приписываютъ имъ чудодѣйственныя силы; опыты культуры этого вида въ Евр. оказались неуспѣшными.

**Базель** (нѣм. *Basel*, франц. *Bâle*), кантонъ на сѣв. Швейцаріи, граничитъ на сѣв. и сѣв.-вост. велик. герц. баденскимъ, на востокѣ Ааргау, на югѣ Золотурномъ, на зап. Золотурномъ, Берномъ и Эльзасомъ; 457,4 кв. клм. съ (1888) 136,399 жит. нѣмецк. происхожденія и преимущ. протестантами (35,053 католиковъ). Страна расположена по склонамъ юрскихъ горъ, постепенно спускающихся по направленію къ долинѣ Рейна, къ отрогу воды Б. отводятся гл. обр. черезъ Эргольцъ и Бирсъ. Самыя высокія мѣста не превышаютъ 1040 м. Съ 1833 г. Б. раздѣленъ на два самостоятельныхъ полу-кантона:

Базельштадтъ (*Baselstadt, Bâle-Ville*) заним. простр. въ 35,8 кв. клм. съ (1888) 74,245 жит., говорящими по-нѣмецки (по-франц. только 2040 чел.) и преимущ. протестантами (22,132 католика, 1086 евреевъ). По своей промышленности и торговлѣ занимаетъ одно изъ первыхъ мѣстъ въ Союзѣ; въ 1888 г. насчитывалось 180 фабрикъ съ 10,488 рабочими. Наиб. распространено производство шелковыхъ издѣлій (1889: 7183 рабочихъ), а также металлич. производства, особенно машиностроение, далѣе бумажныя и табачныя фабрики и пр. По конституціи 1 февр. 1890 г. Б. образуетъ демократич. республику. Народъ имѣетъ право законодательной инициативы и въ извѣстныхъ предѣлахъ непосредственно рѣшаетъ вопросы законодательства (факультативный *referendum*); законодательный органъ — большой совѣтъ изъ 3 членовъ и правительственный совѣтъ изъ 7 членовъ избираются на 3 года. Суды, въ томъ числѣ высшій апелляціонный судъ изъ 9 членовъ, также выборные. Доходы составляли въ 1890 г. 6.584,581 фр., въ томъ числѣ подоходный и промысловый налогъ 1.548,672 фр., налогъ съ имущества 948,795 фр.; расходы составляли 6.474,846 фр. (народное образование 1.502,105 фр., строит. дѣло 2.241,438 фр., % и погашеніе госуд. долга 1.131,392 фр.). Полукантонъ раздѣленъ на 4 общины съ 3 мандатами въ Союзномъ собраніи.

Базельландъ (*Baselland, Bâle-Campagne*), 421,6 кв. клм. и (1888) 62,154 жит. (147 на 1 кв. клм.); протест. 48,698, католиковъ 12,921, говорящихъ по-нѣмецки 61,507. Культурныя земли составляли въ 1890 г. 96,40% всей площади; лѣса 147,1 кв. клм., пахотной и пастбищной земли 255,5 кв. клм. Мѣстный хлѣбъ и лѣсъ не покрываютъ потребностей населенія; разводятся овощи и виноградъ, въ горахъ Юры значительно скотоводство. Въ области горнаго дѣла

наиб. важно добываніе соли (см. *Швейцаргалль*), въ области промышленности — шелковое и хлопчатобум. производствъ, фабрикація часовъ, химич. продуктовъ, сукна и пр. По конституціи 6 марта 1863 г., измѣненной 4 апр. 1892 г., кантонъ образуетъ чисто демократич. республику. Члены высшаго правительств. органа — Земскаго совѣта (1 на 800 жит.) избираются на 3 года и могутъ быть удалены народи. голосованіемъ по требованію 1500 гражданъ; первоначальное образованіе обязательно. Народъ имѣетъ право законодат. инициативы и ежегодно весной и осенью обсуждаетъ всѣ болѣе важныя рѣшенія совѣта; высшій исполнительный органъ — правительственный совѣтъ изъ 5 членовъ, избирается на 3 года. Президентъ и вице-президентъ кантона избираются ежегодно земскимъ совѣтомъ. По бюджету 1890 г. доходы составляли 746,343 фр., расходы 725,344 фр., долговъ кантонъ не имѣетъ. Первоначальныя и окружныя школы (прогимназіи) содержатся общинами и изъ специальныхъ фондовъ. Полукантонъ раздѣленъ на 4 округа и 74 общины, съ 3 мандатами. Гл. гор. Листаль.

**Базель**, послѣ Цюриха, наиболѣе населенный городъ Швейцаріи, раздѣляется Рейномъ на двѣ половины (*Grossbasel* на лѣв. бер. и *Kleinbasel* на прав.), соединенн. четырьмя мост. Наиб. знач. здан.: прежн. аббатство (Мюнстеръ), — постр. 1010—19 гг въ византійскомъ стилѣ и затѣмъ, частью разрушенное землетрясеніемъ въ 1356 г., реставрированное въ готич. стилѣ и готическая *Elisabethenkirche*; прежняя церковь Босоногихъ, съ наиб. значит. кантональнымъ историч. музеемъ Швейцаріи; ратуша (постр. 1508 г.), госпиталь (прежде дворецъ маркграфовъ), бібліотека и музей съ большой картишной галлереей (32 полотна Гольбейна), значит. число роскошныхъ зданій, учебныхъ заведеній и пр. Фасады домовъ, какъ во времена Гольбейна, часто украшены живописью. Знам. „Пляска мертвыхъ“ — рядъ фресковыхъ картинъ на (снесенной теперь) стѣнѣ въ память свирѣпствовавшей чумы не сохранилась. Въ Б. было въ 1898 г. 94,646 жит. (21,576 католиковъ, 1040 евреевъ). При значительно развитой промышленности (см. выше), Б. является и важнымъ торговымъ городомъ съ многочисл. кредитными и т. п. учреждениями, а также самымъ важнымъ узловымъ пунктомъ швейцарскихъ желѣзныхъ дорогъ, соединяющихъ Б. съ Парижемъ, Женевой, Берномъ, Люцерномъ, Цюрихомъ, Констанцемъ, Ваденомъ и Эльзасомъ. Все это дѣлаетъ Б., рядомъ съ Женевой, богатѣйшимъ городомъ Швейцаріи. Въ Б. есть университетъ, основ. папой Пиемъ II въ 1460 г., гимназія и два реальн. училища, обществ. бібліотеки содержатъ 25,000 томовъ (университетск. бібліотека 158,000 т.).

**Исторія города и кантона Б. Б.**, получившій уже въ 374 г., вслѣдствіе пребыванія тамъ имп. Валентиніана I, названіе *Basilia* (имп.

резиденция), принадлежалъ съ 496 г. къ франкскому королевству, съ 912 г. — Бургундіи, съ 1006 г. къ германской имперіи. Около 700 г. епископъ римскаго города Augusta Rauracorum переселился въ Б. и сдѣлался владѣтельнымъ княземъ значит. области, въ которую входилъ и Б. Епископъ Генрихъ ф. Газенбургъ (1072—1107) превратилъ прежній „бургъ“ Б. въ городъ, постепенно освободившійся отъ власти епископовъ, и уже въ XIV ст. Б. сталъ „вольнымъ городомъ“. Послѣ продолжительной борьбы съ Австріей городъ Б., по заключеніи здѣсь 1499 г. мира между императоромъ и швейцарцами, былъ принятъ 13 іюля 1501 г. девятымъ городомъ въ союзъ швейц. кантоновъ, приобрѣвъ покупкой у епископа и дворянства Вальденбургъ, Гонбергъ и Листаль (1400), Фарнбургъ (1461), Цунценъ (1464), Зиссахъ (1465), Мюнхенштгойпъ (1479) и др. земли.

Расцвѣтъ торговли и ремеслъ, основ. Цемъ П университетъ и знам. типографія сдѣлали Б. мѣсто дѣятельности Гольбейна и Эразма, средоточіемъ духовной и художественной жизни Германіи. Реформація имѣла здѣсь своего прешественника въ лицѣ Іог. Гаузшейна (Oecolampadius) и побѣдила въ 1529 г. Возстаніе бюргерства въ 1691 г. положило конецъ господству цеховой олигархіи. Б. принялъ также дѣятельное участіе въ уничтоженіи стараго союзнаго устройства благодаря дѣятельности преданнаго идеямъ революціи оберцунфгмейстера Окса, вмѣстѣ съ Лагарпомъ предложившаго директоріи проектъ революціоннаго переустройства Швейцаріи, и уже въ янв. 1798 г. возстаніе народа повлекло за собою передачу управленія свободно избранному національному собранію. Медиационный актъ вернулъ кантону Б. его самостоятельность и демократическо-представительное устройство, замѣненное послѣ занятія страны союзными войсками въ мартѣ 1814 г. другой конституціей, давшей городу въ Большомъ Совѣтѣ 90 голосовъ противъ 69 представителей принадлежащихъ къ городу земель. Начавшаяся затѣмъ борьба между городомъ и кантономъ, доходившая неоднократно до вооруженнаго столкновенія, закончилась въ 1833 г. окончательнымъ распадѣніемъ кантона на Базельштадтъ (городъ Б.), къ округу котораго отпесены только три деревни, и Базельландъ (землю Б.); въ томъ-же году гор. установилъ свою особую конституцію. Въ 1848 г. гор. примкнулъ къ новой союзной конституціи, а въ землѣ Б. въ 1862 г. началось распространившееся на всю Швейцарію движеніе въ пользу установленія *gefegend* а законодательной инициативы народа и вообще къ приближенію представительной демократіи къ чистому и непосредственному народоправству. Выработанная въ этомъ духѣ конституція была принята народомъ 6 марта 1863 г. Закономъ 10 мая 1875 г. городъ также установилъ факультативный референдумъ и инициативу на-

рода, а 2 февр. 1890 г. большимъ большинствомъ былъ принятъ законъ о выборѣ правительственныхъ органовъ народомъ и запрещеніи членамъ духовныхъ орденовъ преподаванія въ школахъ. 4 апр. 1892 г. пересмотръ конституціи въ землѣ Б. еще болѣе расширилъ права народа. Ochs: Geschichte der Stadt und Landschaft B. (Берл., 1786—1822, 8 т.); Heusler, Verfassungsgeschichte der Stadt B. im Mittelalter (1860). B. im 14. Jahrhundert“ (изд. Б-скаго историч. общ., (Б. 1856). Schönberg, Finanzverhältnisse der Stadt B. im 14. и 15. Jahrh. (Тюбинг., 1879). Geering: Handel und Industrie der Stadt B. bis Ende des 17. Jahrh. (1886). Boos: Urkundenbuch der Landschaft B. (тамъ же, 1881—83, 3 т.). Wackernagel и Thommen: Urkundenbuch der Stadt B. (тамъ же, 1890 сл.). „Baseler Chroniken“ (изд. Vischer и Stern, Лейпц., 1872 сл.). „Beiträge zur vaterländischen Geschichte“ (изд. Б-скаго историч. общ., съ 1839). „Mitteilungen der Historischen und antiquarischen Gesellschaft zu B.“ (изд. съ 1843 г.)

**Базельская**, голубая ( $C_{32}H_{20}N_4Cl$ ), смоляной пигментъ, образуется при дѣйствіи солянокислаго нитрозодиметиланилина на дитолилнафтилендиаминъ; коричневыи кристаллической порошокъ, растворяется въ водѣ съ голубовато-фіолетовымъ цвѣтомъ и краситъ проватенную таниномъ и рвотнымъ камнемъ хлопчатую бумагу въ голубой цвѣтъ.

**Базельскій миръ**, миръ, заключенный 5 апрѣля 1795 г. между франц. республикой и Пруссіей въ Базелѣ. По этому договору Пруссія отступала отъ коалиціи противъ Франціи и уступала республикѣ—при допущеніи измѣненія договора въ будущемъ,— свои владѣнія на лѣвмомъ берегу Рейна. Между южной и сѣверной Германіей была проведена демаркаціонная линія, по которой Вестфальскій округъ, Верхняя и Нижняя Саксонія, Франконія, Оберъ-Пфальцъ, Гессенъ-Кассель, Гессенъ-Дармштадтъ и лежащіе по обѣимъ сторонамъ Майна рейнскіе округа объявлены нейтральными. Миръ былъ не особенно почетенъ для Пруссіи, но выпужденъ необходимостью, вслѣдствіе плохого финансоваго состоянія страны. Рокowymъ для Пруссіи и Германіи онъ оказался вслѣдствіе того, что первой внушилъ слишкомъ большую увѣренность въ безопасности и заставилъ ее въ теченіе одиннадцати лѣтъ пребывать изолированной въ бездѣйственномъ нейтралитетѣ. — Другой Б. м. былъ заключенъ 22 іюля 1795 г. между Франціей и Испаніей, причемъ Франція возвращала завоеванныя ею въ Испаніи земли, но получала за то испанскую часть о—ва Санъ-Доминго, и полагалось основаніе союзу между Франціей и Испаніей.

**Базельскій соборъ**, послѣднее изъ большихъ церковныхъ соборій XV в. На этомъ соборѣ особый вѣсъ и значеніе получили реформаціонныя стремленія. Созван. па-

пой Мартиномъ V и закрывшійся вслѣдствіе его смерти, Б. с. были снова открыты его преемникомъ, папой Евгениемъ IV (1431). Назначенный папой, председатель собора, Юліанъ Чезарини, призвалъ также чеховъ для участія въ диспутахъ, дабы путемъ миролюбивыхъ переговоровъ возвратить ихъ въ лоно церкви. На первомъ засѣданіи рѣш. было: искорененіе ереси, присоединеніе всѣхъ христіанскихъ народовъ къ католической церкви, прекращен. войны между христіанскими государями и преобразование церкви въ лицахъ ея главы и членовъ. Эти стремленія такъ обезпокоили папу, что онъ немедленно распустилъ соборъ и назначилъ ему собраться въ слѣдующемъ году въ Болонью. Опираясь на поддержку князей и епископовъ, отцы собора мужественно встрѣтили угрозы и немилостивые декреты папы; они рѣшительно заявили, что никто, даже папа, не имѣетъ права распускать церковный соборъ. На третьемъ засѣданіи (1432) послано было папѣ приглаш. взять обратно свое распоряженіе о распусченіи собора и въ теченіе трехъ мѣс. явиться на соборъ. Папа Евгений, побуждаемый къ тому римлянами, долженъ былъ уступить. Соборъ, между тѣмъ, составилъ себѣ новый, болѣе цѣлесообразный порядокъ веденія дѣлъ. Теперь уже не должны были, какъ въ Констанцѣ, собирать голоса по паціямъ, а изъ всѣхъ пацій и ранговъ должны были быть избраны по четыре депутата (для вопросовъ религіи, вопросовъ мира, церковныхъ реформъ и дѣлъ собора). Эти депутаты должны были дѣлать подготовительную работу для составленія рѣшеній собора. Соборъ усердно старался о примиреніи съ чехами. На второе приглашеніе собора явились, наконецъ, въ Базель (1433) чешскіе уполномоченные съ охранной грамотой собора. Но, несмотря на продолжавшійся нѣсколько мѣсяцевъ диспутъ, соединеніе не состоялось. Чехи уѣхали изъ Базеля и только позднѣе уже заключенъ былъ пражскій или базельскій договоръ съ умѣренной и наиболѣе многочисленной партіей гусситовъ. Ободренные успѣхомъ, члены собора приступили къ давно желанной церковной реформѣ. Въ 1435 г. дѣла реформы начались, собственно, съ того, что сдѣланы были строгія постановленія относительно незаконнаго сожителства духовныхъ лицъ, противъ слишкомъ поспѣшнаго наложенія интердикта и противъ легкомысленныхъ апелляцій; затѣмъ, подъ страхомъ назначенныхъ за симонію наказаній, были запрещены аннаты (см. А.). Послѣ этого приступили къ реформѣ папскаго престола, кардинальской коллегіи и ея правъ. Но эти безцеремонные постушки вызвали протестъ въ самомъ соборѣ и составилась римская партія, такъ какъ прелаты боялись потерять свое значеніе вслѣдствіе преобладанія демократической (французской) партіи, во главѣ которой стоялъ кардиналъ Луи д'Алеманъ.

Раздоръ между папой и членами собора разразился окончательно, когда греки стали обсуждать вопросъ о присоединеніи къ римской церкви и когда папа потребовалъ, чтобы мѣстомъ совѣщаній была назначена Феррара, тогда какъ партія собора назначила Базель или Авиньонъ. Соборъ потребовалъ Евгения IV къ отвѣту и процессъ противъ него начался. Папа, между тѣмъ, перевелъ соборъ изъ Базеля въ Феррару и открылъ засѣданіе въ 1438 г. Тогда Б. с. въ послѣднемъ своемъ засѣданіи отрѣшилъ папу отъ должности. Въ то же время рѣшены были еще нѣкоторыя реформы. Съ этой поры собраніе занялось исключит. несогласіями съ папой. Для свѣтскихъ князей весьма важно было утвердить за церквами своихъ странъ постановленія Б. с. и, вмѣстѣ съ тѣмъ, отклонить угрожающее имъ отпаденіе отъ римской церкви. Поэтому король французскій Карлъ VII, посредствомъ прагматической санкціи въ Буржѣ, приказалъ, чтобы французская церковь приняла рѣшенія Б. с. Также и Германія, несмотря на нейтралитетъ, соблюдавшійся ею относительно папы и собора, воспользовалась при помощи подписанныхъ королемъ въ Майнцѣ пріемныхъ документовъ, въгодами, отвовапными себѣ базельцами, хотя и съ нѣкоторыми ограниченіями. Соборъ же продолжалъ дѣйствовать въ принятomъ имъ направленіи и, послѣ бурныхъ споровъ, произнесъ надъ папой приговоръ объ отрѣшеніи и заставилъ созданный имъ конclave избрать новаго папу, а именно герцога Амадея Савойскаго, подъ именемъ Феликса V. Но послѣднее признала одна Швейцарія. Самъ соборъ разошелся съ новымъ папой, такъ какъ обѣ стороны обманулись въ своихъ ожиданіяхъ. Обезсилѣвшее собраніе держало въ 1443 г. свое 45 и послѣднее засѣданіе, на которомъ рѣшено было созвать черезъ три года новый соборъ въ Лионѣ, настоящее же собраніе, для большей безопасности, перенести въ Лозанну. Но немногіе члены Б. с. оставались еще нѣкоторое время въ Лозаннѣ. Споръ окончился въ 1449 г. принятіемъ изданной папой Николаемъ V мирной буллы и добровольнымъ распусченіемъ собранія. Феликсъ V отрекся отъ своего сана и сдѣлался кардиналомъ. Папа же даровалъ прощеніе отцамъ собора. Тѣ немногія выгоды, которыя были пріобрѣтены, были снова отняты при помощи Вѣнскаго конкордата (1448).

Базельское исповѣданіе, исповѣданіе вѣры швейцарцевъ-реформатовъ, составленное, вѣроятно, Миконіусомъ (1532—1534) на основаніи исповѣданія Эколампадіуса. Б. и. было напечатано въ 1534 и въ 1537 г. принято также въ Мюльгаузенѣ. Поэтому

опо и называется иногда Confessio Mulhuzana. Такъ наз. второе Б. и тождественно съ первымъ изъ обоихъ швейцарскихъ исповѣданій.

**Базенто** (Вазенто, Masuentum) рѣка въ итал. пров. Потенца, беретъ нач. въ неаполитанскихъ Апеннинахъ у Потенцы и впад. недалеко отъ развалинъ Метапонта. Длина 149 км., при впад. довольно многоводна.

**Базенъ**, (Bazin), 1) Жакъ Ригомеръ, франц. дѣятель и публицистъ, род. 1771 г., ум. 1820 г., былъ горячимъ приверженцемъ революціи, по послѣдствіи сталъ въ своемъ родномъ городѣ Ле-Манъ въ главѣ партіи (базенистовъ), рѣшительно выступавшей противъ господства террора, за что былъ арестованъ въ Парижѣ и получилъ свободу только послѣ 9 термидора. 1812 г. Б. вновь былъ арестованъ за участіе въ заговорѣ генерала Малле, во время 100 дней сражался въ рядахъ войска Наполеона и напечаталъ въ Руанѣ воззваніе ко всеобщему возстанію противъ чужеземныхъ войскъ. По послѣдствіи поселился въ Ле-Манъ, гдѣ занимался преимущественно сочиненіемъ демократическихъ памфлетовъ для народа. Б. былъ убитъ на дуэли съ однимъ молодымъ офицеромъ. Кромѣ памфлетовъ, собранныхъ подъ загл. „Lynx“ и „Suite du Lynx“, Б. принадлежатъ: мелодрама Jacqueline d'Olzbourg“ (1803), трагедія „Charlemagne“ (1807), „Lettres francaises“ (1807). „Lettres philosophiques“ (1814), новелла „Seide“ (1816), „Voltaire et Rousseau, conte si l'on veut“ (1817).

2) (Bazaine), Франсуа Ахилль, французск. маршалъ, род. 1811 г., ум. 1888 г., 1831 г. началъ службу въ арміи, участвовалъ въ Крымской кампаніи, послѣ взятія Севастополя былъ сдѣланъ дивизионнымъ генераломъ и въ октябрѣ 1855 г. командовалъ экспедиціей противъ небольшой крѣпости Кинбурнъ, 1859 г. съ отличіемъ участвовалъ въ сраженіяхъ при Меленъно и Сольферино. Въ экспедиціи въ Мексику Б. послѣ отозванія Форэ командовалъ арміей, 1864 былъ сдѣланъ маршальомъ и оставался затѣмъ на службѣ инп. Максимилиана, до отозванія его, вмѣстѣ съ франц. корпусомъ, въ 1867 г. Въ франко-прусской войнѣ 1870 г. Б. принялъ, послѣ отказа Наполеона III отъ главнокомандованія арміей, командованіе собранной въ Мецѣ рейнской арміей. Послѣ сраженій при Вювиллѣ и Гравелоттѣ (16 и 18 авг.), Б. оказался вынужденнымъ запереться въ Мецѣ, гдѣ не принявъ достаточно энергичныхъ мѣръ къ соединенію съ Макъ-Магономъ, послѣ сраженія при Нуасвиллѣ (31 авг. и 1 сент.) сдалъ Мецъ съ 170 тысячнымъ войскомъ (27 окт.) и самъ отправился къ Наполеону въ Кассель. Въ дек. 1873 г. военный судъ, подъ предѣлательствомъ герцога Омальскаго, единогласно призналъ Б. виновнымъ въ измѣнѣ при сдачѣ Меца и приговорилъ его къ смертной казни, замѣненной Макъ-Магономъ 20 лѣтнимъ заключеніемъ. Б.

былъ отправленъ на о—въ св. Маргариты близъ Канны, откуда 1874 г. бѣжалъ въ Мадридъ, гдѣ жилъ въ бѣдности, оставленный также и женою, богатою креолкой, на которой женился въ Мехикѣ. Въ защиту Б. графъ Гериссонъ изд. „La légende de Metz“ (Пар. 1888), а самъ Б. „Episodes de la guerre de 1870 et le blocus de Metz“ (1883).

3) (Bazin), Эммануиль Госифъ, франц. композиторъ, родился 4 сентября 1816 г. въ Марсельѣ, ум. 2 іюля 1878 г. въ Парижѣ, поступилъ 1834 г. въ парижскую консерваторію и получилъ въ 1840 г. за кантату „Louise de Montfort“ Grand prix de Rome. Вернувшись въ Парижъ послѣ трехлѣтняго пребыванія въ Италіи, гдѣ онъ написалъ нѣсколько духовныхъ сочиненій, Б. былъ назначенъ преподавателемъ консерваторіи сначала по классу сольфеджіо, затѣмъ гармоніи. Въ 1846 г. онъ дебютировалъ опереттой „Le trompette de M. le prince“, за которой слѣдовалъ рядъ комическихкихъ оперъ, изъ которыхъ „Maître Pathelin“ (1856) и „Le voyage en Chine“ (1865) отличаются множествомъ свѣжихъ и пикантныхъ мелодій, а также превосходной инструментальной. Б. написалъ также учебникъ гармоніи подъ заглавіемъ: „Cours d'harmonie théorique et pratique“. Послѣ назначенія Амбруаза Тома директоромъ парижской консерваторіи (1871), Б. сдѣлался профессоромъ теоріи композиціи. Послѣ смерти Карафа (1872) былъ избранъ на его мѣсто въ академію. Изъ его 9 оперъ ни одна не удержалась въ репертуарѣ.

**Базенъ де Рокю** (Bazin de Rocou), Анаисъ, франц. историкъ, род. 1797 г., ум. 1850 г. Подъ разными псевдонимами писалъ въ „Livre de Cent-et-un“, „Revue de Paris“, „Plutarque français“ и др. Изъ соч. выд.: превосходная „Histoire de France sous Louis XIII“ (1837; 2 изд. 1846, 4 т.), получившая гоберговскую премію, и ея продолженіе „Histoire de France sous le ministère du cardinal Mazarin“ (1842, 2 т.); „Notes historiques sur la vie de Molière“ (2 изд., 1851); „L'époque sans nom. Esquisses de Paris en 1830—33“ (1833, 2 т.) и др.

**Базены**, племя негровъ, см. *Шангалла*.

**Базидіальные грибы** или базидіоміцеты, см. *грибы*.

**Базидіи**, клѣточки базидіальныхъ грибовъ, на вершинѣ которыхъ образуются споры. См. *грибы*.

**Базидіомицеты**, см. *грибы*.

**Базидіоспоры**, споры, образовавшіяся на базидіяхъ, или споры базидіальныхъ грибовъ.

**Базиланъ**, о—ва, относятся къ группѣ Зулу; составляютъ провинцію округа Минданао въ Филиппинахъ, близъ юго-зап. берега этого о—ва, отдѣл. Базилановымъ проливомъ, подлѣ 6° 30' с. ш. и 121° в. д.; состоятъ изъ главнаго о—ва Б., болѣе мелкихъ о—въ и скалъ. О—въ Б. или Изабѣлла им. 28,226 жит. (1891); по всей длинѣ его лежатъ горы Пико-Альто (1020 м.); орошеніе хорошее; почва плодородна (ко-

косовыя пальмы, какао, сахарный тростникъ, хлопокъ и др.), цѣнные лѣса, въ большихъ размѣрахъ разведение рогатаго скота и добыча жемчуга.

**Базилевичъ**, 1) Григорій Ивановичъ, сынъ священника, врачъ и профессоръ. Род. въ 1759 г. въ слободѣ Боросилѣ, Слободско-Украинской губ., Ахтырскаго уѣзда. Грамотѣ обучался дома; малолѣтнимъ сиротой былъ опредѣленъ въ харьковскій славяно-греко-латинскій collegiumъ, гдѣ выдавался среди своихъ товарищей блестящими способностями. Въ 1783 г. отправился въ Спб., поступилъ „волонтеромъ“ въ медико-хирургич. училище и, окончивъ его со званіемъ лѣкаря въ 1785 г., былъ посланъ въ страбургскій университетъ для совершенствованія въ медицинѣ и опредѣленъ на одну изъ трехъ вакансій, основанныхъ княгиней Е. Д. Голицыной. Защитивъ диссертацию „о системѣ всасывающихъ сосудовъ“ (dissertatio physico-medica „de systemate resorbente“ Argentorati), Б. получилъ дипломъ доктора медицины и хирургіи. Путешествовалъ по Франціи и Германіи съ научной цѣлью, пробылъ два года въ геттингенскомъ универс. и по возвращеніи въ Россію былъ приглашенъ главнымъ директоромъ медицинск. collegii Васильевымъ занять кафедру профессора патологій и терапій при Спб. медико-хирург. училищѣ. Б. принадлежить инициатива открытія клиническихъ палатъ при военныхъ госпиталяхъ. Имъ написана инструкция для профессоровъ клиники, и самъ онъ былъ первымъ „изъ природныхъ россіянъ“ профессоромъ клиники. Принималъ дѣятельное участіе при образованіи въ Россіи медич. части, участвовалъ въ составленіи плановъ и штатовъ медицинск. collegii и былъ назначенъ ученымъ секретаремъ ея. Не мало трудовъ положилъ въ выборъ и приготовленіи матеріала для будущаго изданія сочиненій врачей. Былъ докторомъ при „Обществѣ благородныхъ дѣвицъ“. Скончался въ Москвѣ въ 1802 г. См. Чистовичъ, „Исторія медич. школъ“; словарь Евгенія, Березина, Старческаго, Венгерова, Бантышъ-Каменскаго; Змѣева, „Врачи-писатели“.

2) Николай, беллетристъ 40-хъ гг. Его сочиненія не отличались никакими литературными достоинствами, но были распространены среди грамотнаго простонародья, благодаря грубымъ эффектамъ и балаганности сюжетовъ и изложенія. Таковы: „Обманутый купецъ или счастливый барабанщикъ“ (М. 1840). „Козель бунтовщикъ или Машина свадьба“ (5 изданій, М. 1841—47), „Грошевый мертвецъ или испуганные разбойники“ (3 изд., М. 1842—43), „Нравоучит. разговоръ 60-лѣтняго старца съ дѣтлей о пользѣ почитанія своихъ родителей съ присовокупленіемъ двухъ краткихъ повѣстей“ (М. 1847).

3) Петръ, драматургъ. Издалъ: „Привидѣніе“, драма въ 2-хъ актахъ, въ стихахъ (Харьк., 1862), „Драматическій сбор-

никъ сочиненій“ (М. 1871), „Даміанъ Игнатьевичъ. Многогрѣшный, гетмапъ Малороссіи“, историч. драма въ 5 актахъ (М. 1871), „Женихъ, какихъ мало“, драма въ 1 актѣ, въ стихахъ (М. 1874). Сочиненія: 1) Путешественникъ, повѣсть; 2) Привидѣніе, драма въ 5 актахъ, въ прозѣ (М. 1878) и „Сочиненія“ (М. 1883).

**Базилевскій**, Моисей, историкъ-биографъ. Написалъ: „О вліяніи монотеизма на развитіе знанія“ (Кіевъ, 1883) и рядъ біографій (изданныхъ въ Одессѣ въ 1895—1896 гг. подъ общимъ заглавіемъ „Наша старина“) средневѣковыхъ еврейскихъ дѣятелей и ученыхъ: „Донъ-Исаакъ Абрабанель“, „Донъ-Иосифъ Наси, герцогъ Наксосскій“, „Иосифъ-Соломонъ Дельмедиго изъ Кандіи“, „Эксилархъ Вастинаи; этюдъ изъ времени Гаоновъ“, „Соломонъ Бенъ-Исакъ“, называемый „Раши“.

**Базилея**, см. *Василія*.

**Базили**, Константинъ Михайловичъ, по происхожденію грекъ, род. въ Константинополѣ въ 1809 г.; въ началѣ 20-хъ гг. отецъ его переселился съ семьей въ Россію. Образованіе Б. получилъ въ гимназіи высшихъ наукъ кн. Безбородко и въ Ришельевскомъ лицѣ. Въ началѣ 30-хъ гг. Б. поступилъ на службу по дипломатической части. Съ 1839 г. по 1853 г. былъ консуломъ въ Сиріи и Палестинѣ. Съ 1860 г. поселился въ Одессѣ, гдѣ посвятилъ себя общественной дѣятельности, ум. въ 1884 г. Будучи товарищемъ по гимназій Гоголя, Кукольника и Прокоповича, Б. былъ близокъ къ петербургскимъ литературнымъ кружкамъ. Самъ онъ писалъ довольно много; наиболѣе значенія имѣютъ его сочиненія о Востокѣ, изъ которыхъ главнѣйшія: „Архипелагъ и Греція въ 1830—31 гг.“ (Спб., 1834, 2 части); „Очерки Константинополя“ (Спб., 1835, 2 части); „Босфоръ и новыя очерки Константинополя“ (Спб., 1836, 2 части); „Письма въ Парижъ о нынѣшнемъ состояніи Турціи“ (Спб., 1854); „Сирія и Палестина подлѣ турецкимъ правительствомъ, въ историческомъ и политическомъ отношеніяхъ“, (Одесса, 1862, 2 части и 2-е изд., Спб., 1875).

**Базилідъ**, см. *Василідъ*.

**Базилика**, итал. пров., см. *Потенца*.

**Базилика** (греч. *Βασιλική σόα*), полное лат. *basilica domus*), первонач. зданіе для судопроизводства и торговыхъ сдѣлокъ. Въ Афинахъ назв. Б. присвоено было мѣсту засѣданій перваго архонта, базилея, но типъ Б., въ настоящ. знач. эт. слова, заимствованъ греками уже отъ римлянъ. Первая римская Б., Порціева (*basilica Porcia*), воздвигнута Катономъ Цензориномъ (184 г. до Р. Хр.) на форумѣ подлѣ куріи; южнѣе, за форумомъ, лежала Б. Семпроніева (*basilica Sempronia*), построенная Тиберіемъ Семпроніемъ Граккомъ; въ западной части форума — Б. Опиміева (*basilica Opimia*), сооруженная консуломъ Квинтомъ Опиміемъ (151 г. до Р. Хр.) и въ сѣверной части его — Эмилиева Б. (*basilica Aemilia*),

возлѣ Stationes Municipiorum (зданіе квартиръ пословъ отъ муниципіи), отличающаяся великолѣпнѣемъ и выстроенная Павломъ Эмилиемъ; противъ нея, въ юго-зап. части Палатинскаго холма — Юліева Б. (basilica Julia), начатая Юліемъ Цезаремъ и оконченная Августомъ, мѣсто засѣданій центумвировъ. Въ Помпѣи пашли 3, средней величины, Б., расположенныя рядомъ вдоль одной изъ поперечныхъ сторонъ форума (фиг 1); у Витрувія есть описаніе, построенной имъ самимъ, Б. въ Фапумъ. Б. Катона представляла продолговатый прямоугольникъ, одна изъ короткихъ сторонъ котораго, обращенная къ форуму, образовала фронтонъ, а другая — ехеда, или полукруглую нишу подъ полукруглымъ сводомъ, съ закругленной залой внутри. Средняя часть прямоугольника со всѣхъ 4-хъ сторонъ окаймлялась двойными колоннадами, вышины одинаковой съ прочими частями зданія, къ фасаду котораго примыкалъ плоско крытый портикъ. Въ позднѣйшихъ Б. сохраненъ общій типъ зданія, но съ разными добавленіями: двойнымъ рядомъ колоннадъ съ аркадами (Юліева Б., basilica Julia), фронтономъ въ длинной сторонѣ зданія и уничтоженіемъ экзедры, что мы видимъ въ Б. Помпеи и Витрувія; еще болѣе удалилась отъ первичнаго типа Максеціева Б. (окончена Константиномъ), округлой формы, съ ея двумя экзедрами на длинной и короткой сторонахъ зданія; той же эпохи и Б. въ Трирѣ, съ экзедрой на сѣверъ и двойными рядами оконъ, по восстановленіи (1846) обращенная въ евангелическую кирку (69 м. длины, 31 ширины и 30,5 высоты). Первоначальный типъ Б. (временъ республики) усовершенствовался позже, при примѣненіи ихъ въ частной архитектурѣ. Значительное число кліентовъ и сторонниковъ магнатовъ, толпившихся въ ихъ домахъ, требовали большихъ помѣщеній, что и вызвало появленіе Б. въ ихъ дворцахъ, которыя, въ главныхъ чертахъ, сохраняли характеръ Порціевой Б., тогда какъ публичныя, увеличивая свои размѣры, нарушали его.

Первые христіане, отправлявшіе богослуженіе въ домахъ и ихъ Б., стали и первые храмы строить по тому же типу и къ концу IV вѣка слово Б. стало употребляться и для обозначенія христіанскихъ храмовъ; по въ этихъ Б. первоначальный типъ потерялъ своеобразное и значительное измѣненіе, въ виду его сліянія съ типомъ катакомбъ и цеметерій (кладбищенскихъ церквей). Здѣсь сохраненъ основной типъ прежнихъ Б.: тотъ же продолговатый прямоугольникъ, раздѣленный по длинѣ двумя рядами колоннъ на 3 корабля, изъ которыхъ средней или главный побольше и включаетъ въ себѣ новый элементъ — алтарную нишу (трибуна, апсидъ или абсиды, конха или раковина); но, кромѣ того, онъ и выше боковыхъ кораблей. Еще болѣе характернымъ является очертаніе

христіанской Б., когда передъ трибуной, отъ одной изъ поперечныхъ стѣнъ къ другой, идетъ вдоль самого зданія, поперечный къ первымъ корабль той же ширины и вышины, что и первый, и получается, такимъ образомъ, фигура креста. Въ эстетическомъ отношеніи введеніе поперечнаго корабля выгодно тѣмъ, что участокъ зданія, заключающійся въ алтарной нишѣ, еще болѣе отграничивается имъ отъ прочаго пространства, чѣмъ отбѣняется великое значеніе святилища. Въ мѣстѣ, гдѣ средний продольный корабль сливается съ поперечнымъ, вводится большой дуговидный сводъ, покоющійся на проступающихъ колоннахъ и пилястрахъ, которыми замыкаются ряды корабельныхъ колоннъ; сводъ, идущій отъ одной стѣны къ другой и носящій не совсѣмъ христіанское названіе триумфальнаго входа, какъ напоминающее о побѣдѣ Спасителя надъ язычествомъ. Часто въ большихъ Б., съ поперечнымъ кораблемъ, бываетъ вмѣсто трехъ — пять продольныхъ кораблей, въ томъ случаѣ, когда средний дѣлятся двумя рядами колоннъ еще на трое. Виднѣйшій видъ этихъ Б., внутри богато изукрашенныхъ мозаикой, очень скромны, и лишь громадныя окна придаютъ своеобразное великолѣпіе, усиливающееся въ томъ случаѣ, когда окна дѣлаются сводчатыми и вся Б. кажется распадающейся на рядъ аркадъ на пилястрахъ, въ которыя вставлены эти окна; такими же снабжается и фасадъ Б.; иногда (чаще въ позднѣйшее время) верхняя часть фасада украшалась мозаичной живописью, а нижняя портикомъ. Обыкновенно передъ зданіемъ находился дворъ (атріумъ или парадизъ), съ источникомъ посрединѣ, въ которомъ направлявшіеся въ храмъ умывали руки въ знакъ чистоты душевной; отсюда возникъ нартексъ, или вступительная часть храма, гдѣ помѣщались иновѣрцы, кающіеся, оглашенныя и т. п. Подъ главнымъ алтаремъ обыкновенно находилась подземная часовенка съ хранившимися въ ней мощами святого, чтимаго церковью; обычная ея форма (крита, конфессія, меморія) — могильный сводъ или вообще архитектурно отдѣланное пространство. Церкви такого или подобнаго рода существуютъ и теперь: Б. Санъ-Джованни латеранскаго, Санъ-Паоло за предѣлами городской стѣны (см. таблицу „Архитектура VI“, рис. 1 и 3), Санта-Марія Маджоре и Санъ-Клементе въ Римѣ, Санъ-Пьетро (Винколи), Санта-Сабина (Авентинскій холмъ), Санта-Марія и Санъ-Кризогоно на другой сторонѣ Тибра;

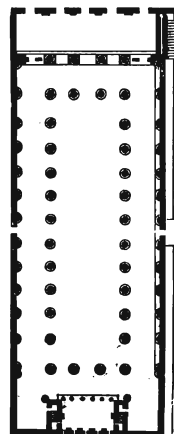

Размѣръ базилики въ Помпѣи.

въ Равеннѣ — Сант' Аполлинаре, хорошо сохранившаяся еще со времени постройки ея Юстинианомъ I. За послѣднее время по порученію короля Людвигъ баварскаго выстроена Цибландомъ Б., въ древнемъ стилѣ, въ Мюнхенѣ (св. Бонифація); въ этомъ же стилѣ построены: Штилеромъ ц. Якова въ Берлинѣ и Персиемъ—ц. Фридрики въ Потсдамѣ. См. *Die christlichen Basiliken Roms* (50 таблицъ, изд. Гутензономъ и Кнаппомъ съ текстомъ Бунзена, новое изданіе, (Мюнхенъ, 1864); *Quast, Die B. der Alten* (Берлинъ, 1845); *Цестерманъ, Die antiken und christlichen B.* (Лейпцигъ, 1847); *Messmer, Ursprung der B.* (Лейпцигъ, 1854); *Weingärtner, Ursprung des christlichen Kirchengebäudes* (Лейпцигъ, 1857); *Reber, Kunstgeschichte des Altertums* (Лейпцигъ, 1872); *Stockbauer, Der christliche Kirchenbau in den ersten sechs Jahrhunderten* (Перенбургъ, 1874); *Kraus, Realencyklopädie der christlichen Altertümer* (т. I, Фрейб., 1882); *Dehio, Die Genesis der christlichen B.* (Мюнхенъ, 1883); *Lange, Haus und Halle* (Лейпц., 1885).

Въ Византіи Б., съ разными измѣненіями, но все же, какъ самостоятельная архитектурная форма, существовала еще очень долго; съ заимствованіемъ русскими отъ грековъ религіи, былъ заимствованъ и типъ Б. для церковной архитектуры, измѣнились лишь нѣсколько названія. Нартексъ сталъ называться папертью, трибуна — алтаремъ, причемъ въ позднѣйшее время къ большей трибунѣ присоединяли еще одну или двѣ меньшихъ боковыхъ, чтобы имѣть возможность совершать два или три раза литургію въ одномъ и томъ же храмѣ (храмъ дву-, трехпрестольный); поперечный корабль отдѣлялъ мужчинъ отъ женщинъ; рядъ колоннъ, отдѣлявшихъ корабль отъ трибуны, обратился въ иконостасъ съ царскими вратами (тріумфальный входъ) по серединѣ; за алтарной нишей помещался престолъ, для старшаго священнослужителя (епископа) — амвонъ. Не имѣвшая ранѣе сводовъ, Б. мало-по-малу получила ихъ въ видѣ куполовъ и такимъ образомъ образовался одинъ изъ обычныхъ типовъ православнаго храма. См. *Красносельцевъ, О происхожденіи христіанскаго храма* (Казань, 1880); *Покровскій, Происхожденіе древне-христіанской базилики* (Спб., 1880).

**Базилики**, сводъ законовъ, начатый императ. Василиемъ I, оконченный его сыномъ Львомъ Философомъ (887) и изданный сначала въ 60 книгахъ для византійской имперіи. Это греческая обработка Юстиниановскаго свода законовъ, который не сохранился, однако, полностью. Сыпъ Льва, Константинъ Порфирородный, приказалъ сдѣлать къ нимъ оффиціальныя комментаріи. Позднѣе Б. были изданы Герветусомъ (*Herquetus, Par.*, 1557). Фабротомъ, съ латинскимъ переводомъ и схоліями XII ст. (тамъ же, 1647 г., 7 т.) съ приложеніемъ Рейтца (*Reitz, Лейд.*, 1765); новѣйшее изд. Геймбаха

(*Heimbach., Лейпц.*, 1833—70, 6 т.). Къ нему прилож. Захарія. *Haubold, Manuale Basilicorum* (Лейпц., 1819); *Heimbach, De Basilicorum origine, fontibus, etc.* (Лейпц., 1825).

**Базилікъ** (*Ocimum L.*), родъ травъ или полукустарниковъ изъ сем. губоцвѣтныхъ; около 40 видовъ въ жаркихъ странахъ; изъ нихъ *O. Basilicum L.*, родомъ изъ южной Азіи, часто разводится въ нѣсколькихъ разновидностяхъ въ садахъ южной Россіи; цвѣтетъ съ середины лѣта до глубокой осени бѣлыми или блѣдно-красными цвѣтами, собранными на верхнихъ стебляхъ; отличается сильнымъ приятнымъ запахомъ. Въ древнемъ Египтѣ этотъ видъ разводили и употребляли для похоронныхъ вѣнковъ. Другой видъ (*O. Sanctum L.*) является въ Остѣ-Индіи знаменитѣйшимъ лѣкарственнымъ растеніемъ, посвященнымъ важнѣйшимъ божествамъ.

**Базиліане**, греко-уніатскій орденъ св. Василія Великаго, возникшій въ предѣлахъ древней Польши въ началѣ XVII ст., вскорѣ послѣ церковной уніи 1596 г. Уничтоженный при Николаѣ I, онъ теперь сохранился только въ Галиціи (Австріи).

Строгій монашескій уставъ св. Василія Вел., положенный въ основу ордена, былъ давно извѣстенъ въ православной древней Руси. Въ 1592 году Дубенскій монастырь ввелъ его въ своемъ общжитіи для поднятія падавшей монашеской жизни, а потомъ онъ былъ перепечатанъ для руководства другимъ монастырямъ. Со введеніемъ уніи католическіе монахи воспользовались этимъ уставомъ при основаніи такого уніатскаго ордена, который могъ-бы успѣшно распространять унію и латинизировать край.

Основателемъ ордена св. Василія Вел., или Базиліанскаго, считается Иосифъ Вепіанинъ Рутскій, второй уніатскій митрополитъ, хотя зачатки ордена существовали еще при первомъ уніатскомъ митрополитѣ Ипатіи Поцеѣ. Рутскій возымѣлъ памѣрленіе помочь распространенію уніи въ Россіи съ цѣлью уничтожить схизму тамъ, въ чемъ поклялся въ Римѣ. Для этой цѣли онъ попросилъ у папы Павла V 4-хъ монаховъ — босоногихъ кармелитовъ, съ условіемъ принятии ими греческой одежды и обрядовъ, въ руководители базилианамъ. Около 1605 г. вмѣстѣ съ ними Рутскій прибылъ въ Вильно и поселился въ Свято-Троицкомъ монастырѣ, гдѣ, вмѣстѣ съ другими, изучалъ монашескій уставъ св. Вас. В. въ качествѣ новиція, т. е. подготавливащагося въ монахи, подъ руководствомъ кармелитовъ. Потомъ всѣ они приняли монашество по уставу св. Вас. В. и греческія одежды. Въ 1609 г. здѣсь построены были новиціатъ или колонія для новиціевъ, приготавливающая ихъ къ монашескому званію, и общежитіе для монаховъ. Такъ возникъ первый монастырь Б. ордена; за нимъ построены были новиціаты въ Новоградкѣ, Минскѣ, Жировцахъ, Бытепѣ и др. мѣстахъ. Орденъ сталъ расти и развиваться.

Все слишкомъ 200-ти-лѣтнее существованіе ордена можно раздѣлить на 2 главныхъ періода и третью стадію существованія разрозненныхъ орденскихъ монастырей до полного ихъ уничтоженія.

1-й періодъ существованія ордена — это медленная, по упорная борьба, которую ведутъ Б. за укрѣпленіе, силеніе, расширеніе и самостоятельность ордена. Они стараются захватить монастыри, ослабить власть митрополитовъ, добиться привилегій и подчинить низшее духовенство. Борьбу приходится вести съ православными и съ униатами, не принадлежащими ордену. Прикрываясь греческ. обрядами, они ведутъ сношенія съ католическ. монастырями, заключаютъ союзъ съ иезуитами и постепенно окатоличиваются.

Внутреннее устройство ордена организуется по уставу св. Вас. В., согласно папской буллѣ 1603 г. Во главѣ стоитъ суперіоръ, начальникъ; у него 4 помощника-консультанта, для монастыря одинъ духовникъ, экклезиархъ и эконокъ. Монахи повинуются всѣмъ старшимъ, безъ вѣдома суперіора монахи не могутъ ни вступить въ монастырь, ни выйти изъ него. Выходъ изъ стѣнъ только съ разрѣшенія суперіора; сношенія со свѣтскими чрезъ посредство отца-монаха. Общая трапеза и богослуженіе. Всѣ живутъ по кельямъ, гостей не принимаютъ, соблюдаютъ въ пищѣ и одеждѣ простоту. Важныя дѣла рѣшаютъ на собраніи всѣхъ начальствующихъ лицъ со всѣхъ монастырей, такъ наз. конгрегации или капитулъ, подъ предсѣдательствомъ митрополита, которому сначала орденъ былъ подчиненъ. Но въ 1617 г. на Новогрудской конгрегации устанавливается высшій санъ протоархимандрита или генерала ордена, по образцу католическ. орденовъ, который ослабляетъ власть митрополита и служить первымъ шагомъ къ самостоятельности ордена.

Въ число монаховъ ордена принимаются только изъ новиціатовъ, гдѣ повиціи подготавливаются въ теченіе 2-хъ лѣтъ, и тогда постригаются. Въ новиціатѣ тоже строгое устройство подъ начальствомъ магистра и его помощника; новиціатъ окруженъ стѣной, и доступъ монахамъ туда воспрещенъ. Въ связи съ новиціатами находятся школы, гдѣ Б. получаютъ образованіе и, конечно, первой заботой Б. было имѣть свои новиціаты и школы, устройству которыхъ и добивались Б. Руководителями новиціевъ были сначала кармелиты, а потомъ иезуиты. На первой Лавриновской конгрегации было постановлено пригласить иезуитовъ; но они такъ успѣшно повели обращеніе Б. въ католиковъ, что произошли несогласія и разрывъ съ орденомъ Б. На конгрегации въ Руткѣ въ 1623 г. Б. дали другъ другу клятву поддерживать греческіе обряды и въ 1624 г. послали папѣ просьбу прислать 4-хъ кармелитовъ въ одеждѣ Б. ордена и жаловались на иезуитовъ, что они могутъ подорвать довѣріе схизматиковъ къ ордену,

вводя латинскіе обряды. Съ этого времени начинается борьба съ иезуитами, которые стараются препятствовать Б. устраивать новиціаты и школы, заставляютъ учиться въ своихъ школахъ и въ папскомъ алумнатѣ въ Вильнѣ, принуждаютъ давать клятвы о поддержаніи апостольскаго престола, исповѣдываться и причащаться у нихъ. Въ 1686 г. Б. опять дѣлаютъ попытку войти въ союзъ съ иезуитами и приглашаютъ для руководства въ свой новиціатъ. Съ этого времени они продолжаютъ уже работать совмѣстно. Еще въ 1615 г. Б. испрашиваютъ у папы разрѣшеніе строить школы, а въ 1641 г. Антонъ Селява учредилъ въ Минскѣ униатскую семинарію, которая въ 1655 г. была разрушена московскимъ войскомъ и возобновилась только въ 1716 г. стараніями кн. Чарторыйскаго. Но школъ у нихъ было все-таки мало.

Имя своего главу, свои конституціи, Б. представляли сильную корпорацію и давали отпоръ притязаніямъ митрополитовъ и всей униатской іерархіи. Въ самомъ началѣ въ 1616 г. Рутскій сумѣлъ добиться у Сигизмунда III подтвержденія грамоты Сигизм. I о подчиненіи кievскому митрополиту всего духовенства греческ. обряда въ Польшѣ. Затѣмъ въ 1635 г. орденъ получилъ важную привилегію отъ Владислава IV, по которой въ епископы избирались не священники бѣлаго духовенства, а непременно монахи Б. ордена. Получивъ доступъ въ епископы, Б. усердно старались присоединять монастыри, и къ концу жизни Рутскаго ихъ было около 40. Митрополиты играли пассивную роль, не смотря на свои притязан. подчинить орденъ. Они предсѣдательствовали на конгрегацияхъ и были посредниками между орденомъ и папой. Б. поддерживали съ ними связь, расчитывая на ихъ содѣйствіе, но власть ихъ старались ослабить. Сначала митрополитовъ выбирали даже въ генералы ордена, но Б., руководясь постановленіями Тридентскаго собора, въ 1686 г. на Новогрудской конгрегации составили такъ наз. Nexus, гдѣ собраны были всѣ конституціи ордена и точно опредѣлены всѣ случаи вмѣшательства митрополита; въ остальномъ-же орденъ былъ вполне самостоятеленъ. Митрополиты не желали терять своей власти и послѣ 1640 г. столкнулись съ Б. Борьба эта продолжалась во весь первый періодъ существованія ордена и закончилась только въ 1744 г. побѣдой Б. По просьбѣ Б. папа опредѣлилъ, что на основаніи кодекса Тридентскаго собора епископы и митрополиты не могутъ быть избираемы въ генералы, на основаніи чего на конгрегации 1747 г. Б. не допустили епископовъ и митрополита присутствовать при избраніи протоархимандрита.

Такимъ образомъ власть Б. росла, монастыри ихъ увеличались, они почувствовали свою силу. На Замостьскомъ соборѣ въ 1720 г. рѣшено было всѣ униатскіе мона-

стыри присоединить къ Б. ордену, раздѣливъ его на 2 конгрегаціи: литовскую и русскую или польскую, съ отдѣльными начальниками, провинціалами и отдѣльными капитулами, подъ верховн. управленіемъ генерала ордена. Литовская конгрегація воспротивилась этому, требовала одной общей конгрегаціи во имя св. Троицы и присоединенія 12 русскихъ монастырей. Разгорѣлся споръ, который былъ рѣшенъ на конгрегаціи въ Дубнѣ, подтвердившей это раздѣленіе въ 1743 г. и присоединеніе униатск. монастырей. Постановленіе конгрегаціи было утверждено папой съ добавленіемъ, уничтожить бѣдные монастыри и присоединить ихъ къ богатымъ и съ повелѣніемъ не возобновлять впредь этого спора. Съ этого времени и считается новый періодъ существованія ордена.

2-й періодъ — это пер. процвѣтанія ордена. Б. почувствовали подъ собою почву, располагали богатствами и постепенно примкнули къ католицизму, соревнуя съ иезуитами въ устройствѣ школъ и латинизаціи края. Иезуиты теперь были уже опорой. Вѣдшее положеніе ордена было упрочено, Б. заботились теперь о воспитаніи. Школъ у нихъ было мало, всего по 2 въ каждой провинціи, а виленская семинарія, разрушенная въ 1655 г., возобновилась только въ XVIII ст. Хотя число школъ осталось почти то-же, но за то Б. значительно увеличили число воспитанниковъ какъ въ школахъ, такъ и въ новиціатахъ.

Внутренняя жизнь ордена въ это время значительно измѣнилась. Уставъ св. Вас. В. вовсе не былъ ихъ цѣлью, а только средствомъ борьбы, а теперь совершенно ослабѣлъ. Имѣя постоянныя сношенія съ католическ. монашескими орденами, они перенимали ихъ обряды, а жизнь среди поляковъ вносила въ орденъ обычаи аристократической республики, замашки и недостатки польской шляхты, къ которой причисляли себя и Б. Въ повиціатахъ стали допускаться люди только хорошихъ родителей, т. е. шляхты; бенефиціи раздавались только монашествующей шляхтѣ, всѣ должностныя лица замѣщались только шляхтой. Вслѣдствіе этого орденъ сталъ шляхетскимъ: шляхта вносила свои порядки, завела роскошь, пиры и разгулъ и угнетала простыхъ монаховъ, считая ихъ холопами. Монахи обязаны были повиноваться, не смѣли жаловаться, жили въ нищетѣ и голодѣ; выходъ-же изъ монастыря былъ окруженъ иногда непреодолимыми стѣненіями. Конгрегаціи собирались черезъ 4 года или чаще. На нихъ собирались, какъ на сеймы, гдѣ происходили такіе-же шумные безпорядки, пиры, подкупы голосовъ. Орденъ былъ спимкомъ съ Рвчи Носполитой. Генералы носили дорогія одежды и украшенія, позволяли себѣ все и не соблюдали устава. Противъ этого внутри ордена шла борьба. Глава ихъ Левъ Кишка составилъ въ 1747 г. конституцію для руководства монахами, а въ 1766 г. на капитулѣ въ Гощѣ собрали

всѣ конституціи и составили кодексъ, который ежедневно долженъ былъ читаться монахамъ. Но на общей капитулѣ въ 1772 г. гоцинскій кодексъ не былъ утвержденъ, а предложено сначала послать его на провинціальные капитулы для разсмотрѣнія и представить чрезъ 8 лѣтъ. Богатства Б. еще увеличились, когда въ 1772 г. они присоединили нѣкоторые иезуитскіе монастыри. На бѣлое духовенство Б. въ это время обращали мало вниманія, презирая ихъ, какъ хлоповъ, вполне довольные своимъ положеніемъ и силой. Благодаря ихъ вліянію, латинизація церкви края шла быстро, но процвѣтаніе ихъ и могущество оборвалось вмѣстѣ съ паденіемъ Польши.

Въ 1773 г. — первый раздѣлъ Польши, а также раздѣлъ ордена на 4 провинціи: литовская и русская остались въ Польшѣ, образовалась еще бѣлорусская, которая отошла къ Россіи, галицкая — къ Австріи. Съ этого времени начинается паденіе ордена. Весь періодъ послѣдняго существованія ордена знаменуется жестокой борьбой съ бѣлымъ духовенствомъ, за монастыри, за земли и за самую жизнь. Б. теряли свой объединенный центръ, свою сплоченность и напрягали всѣ свои усилія, чтобы устоять, пускали въ ходъ жалобы, интриги, доносы; добивались покровительства сильныхъ и находили его. И только благодаря всѣмъ пружинамъ, пускаемымъ въ ходъ, они держались до половины XIX ст., хотя на нихъ надалъ ударъ за ударомъ. Въ Польшѣ въ 1786 г. они были подчинены эдукаціонной комиссіи; въ Австріи у нихъ закрыли богатые монастыри; въ Бѣлоруссіи въ 1782 г. изданъ былъ указъ объ отдѣленіи католическихъ и униатскихъ церквей, а въ 1785 г. они отданы были подъ власть московскаго архіепископа и запрещено было выбирать генерала, въ 1793 г. указъ распространился на Украйну, Вольшь и Подолію. Въ 1795 г. послѣ 3-го раздѣла Польши, монастыри мнѣшскій, вольнскій, подолецкій и брацлавскій отошли къ Бѣлорусской провинціи. Непосредственное сношеніе съ Римомъ запрещено. Прежняго ордена не существовало, а только Б. въ монастыряхъ, которые отданы были подъ власть митрополита Лисовскаго. Злѣйшій врагъ ихъ, Лисовскій употребилъ всѣ мѣры, чтобы уничтожить Б. и много способствовалъ ихъ паденію. Сначала полоцкій архіепископъ, а съ 1800 г. митрополитъ греко-униатскихъ церквей, онъ старался улучшить положеніе загнаннаго бѣлаго духовенства, отнять незаконно захваченныя Б. земли. Ему помогать полоцкій архіепископъ Красовскій.

Благодаря стараніямъ Лисовскаго Б. были отпаны въ вѣдѣніе 2-го департамента римско-католич. коллегіи, переименованн. потомъ въ министерство духовн. дѣлъ и иностранныхъ вѣроисповѣданій. Лисовскій хлопоталъ объ устройствѣ въ Вильнѣ главной духовной семинаріи для образованія клириковъ изъ бѣлаго духовенства. Этому

воспротивились всѣ монашескіе ордена, а ихъ было около 30, по семинарія все-таки была открыта только въ 1808 г. и монастыри отказывались ее содержать, ссылаясь на разореніе. По восшествіи на престолъ имп. Павла, учреждено было 3 епархіи, которыя подчинены были юстицъ-коллегіи, преобразованной потомъ въ римско-католическую коллегію. Въ 1800 году былъ изданъ регламентъ, возвращавшій Б. къ орденскому устройству, они подняли голову, но не надолго. Въ 1804 г. указъ Александра I отдавалъ ихъ во власть епископа и подтвердилъ бывшій раньше указъ Екатерины II о закрытіи излишнихъ Б. монастырей и приведеніи ихъ въ извѣстность. Но указъ оставался на бумагѣ, монастыри не приводились въ извѣстность. Въ 1807 г. бѣлое духовенство подало искъ на орденъ за незаконное присвоеніе церквей и обращеніе ихъ въ монастыри. За Б. боролся епископъ Булгакъ, поддерживаемый могущественнымъ попечителемъ вилensk. уч. окр. кв. Чарторыйскимъ. Онъ составилъ планъ преобразованія Б. въ учебно-воспитательное общество, и, несмотря на противодействие Лисовскаго и Красовскаго, цѣль была достигнута, имъ разрѣшено устраивать свѣтскія школы. У нихъ былъ защитникъ въ лицѣ министра Голицына.

Въ 1810 г. не стало Лисовскаго, на Красовскаго были доносы и козни, и онъ былъ отданъ подъ судъ въ 1820 г. На защиту бѣлаго духовенства въ 1810 г. собралась брестская капитула и составила во 2-й департаментъ петицію, которая имѣла большія послѣдствія.

Изданъ былъ указъ въ 1810 г. объ исполненіи указа 1804 г., но, благодаря Булгаку, указъ еще долго оставался опять только на бумагѣ. Опора Б. Св. Троицкій и Жировицкій монастыри пришли въ упадокъ во время отечеств. войны. Новый указъ 1822 г. объ уничтоженіи излишнихъ Б. монастырей тоже не велъ ни къ чему, пока министромъ не сталъ Шишковъ. Онъ круто повернулъ дѣло, рѣшилъ измѣнить всѣ школы и выдвинуть воспитаніе народа въ православномъ духѣ. Восшествіе Николая I повело къ уничтоженію Б. По указу 1827 г. въ Б. орденъ могли поступать только лица, знакомыя съ греческими обрядами; Жировицкій монастырь отданъ бѣлому духовенству. Въ 1828 г. Б. монастыри переданы въ вѣдѣніе молодыхъ протоіереевъ коллегіи и консисторіи, издавшихъ указъ о закрытіи всѣхъ Б. монастырей въ древней Польшѣ, оставались еще въ Свято-Троицкомъ монастырѣ, который въ 1831 г. былъ закрытъ. До 60-хъ годовъ они еще существовали въ 5 мѣст. — въ Варшавѣ, Холмскѣ, Бѣлой, Люблинѣ и Замостьѣ, откуда были удалены. Б. теперь существуютъ въ нѣсколькихъ монастыряхъ Австріи.

**Базинеръ**, Романъ Ив., юристъ, род. въ 1842 г. въ Спб., гдѣ отецъ его былъ учителемъ гимназіи; учился во 2-ой одесской гимназіи и въ кievскомъ универси-

тетѣ, который окончилъ въ 1866 г. кандидатомъ правъ. Въ 1870 г. защитилъ диссертацию „Неприкосновенность частной собственности въ международныхъ войнахъ“ (Од. 1870). Съ 1871 г. былъ прив.-доц. международного права въ Кіевѣ, а съ 1880 г. состоитъ тамъ-же присяжнымъ повѣреннымъ.

**Базинъ** (Bazin), венг. г., см. *Безингъ*.

**Базисный приборъ**, см. *триангуляція*.

**Баазисъ**, въ геодезіи линія, длина которой непосредственно измѣряется со всею возможною для измѣрительныхъ инструментовъ точностью и которая служитъ затѣмъ основаніемъ при построеніи сѣти треугольниковъ въ триангуляціонной топографической съемкѣ (см. *триангуляція*), а также для точнаго опредѣленія фигуры земли.

Б. въ кристаллографіи плоскость, проходящая черезъ обѣ боковыя оси кристалла; Б. нѣтъ въ кристаллахъ правил. системы; въ квадратной, гексагональной и ромбической системахъ Б. перпендикуляренъ главной оси, въ моноклинической и триклинической — Б. имѣетъ наклонное положеніе къ главной оси.

Б. въ петрографіи аморфная масса, составляющая основаніе многихъ вулканическихъ и вообще изверженныхъ породъ, неуспѣвшая при остываніи выкристаллизоваться и распастаяся на отдѣльныя кристаллическія минеральныя части, слагающія породу. Б. бываетъ или въ видѣ совершенно аморфнаго стекловатаго вещества (вулканическое стекло) или имѣетъ волокнистое, струйчатое строеніе (микрофельзитъ). указывая направленіе, по которому двигалась огненно-жидкая застывающая масса эруптивной породы (см. табл. горныя породы фиг. 2 — 4).

**Базиты**, базиды или основныя изверженные породы, не имѣющія выдѣленій свободной кремнекислоты и вообще бѣдныя кремнеземомъ, показывающія такого при общемъ валовомъ анализѣ не болѣе 55<sup>0</sup>/<sub>100</sub>. Б. противоположны ацидиты (см.) или кислыя породы. Къ Б. относятся, какъ древнія изверженные породы: сіениты, діориты, діабазы и пр., такъ и болѣе новыя: трахиты, апдезиты, базальты и пр.

**Базіадисъ**, Ираклій, болгарск. ученый, род. въ 1821 г., ум. въ 1890 г., образованіе получилъ въ Парижѣ, Берлинѣ (d—r med., 1858), и Лейпцигѣ (d—r philos., 1858), послѣ чего поселился въ Константинополь медицинкомъ при патріархатѣ и проф. патріаршей академіи, много потрудился для основанія школъ и образовательныхъ союзовъ въ средѣ грековъ Европейской Турціи.

**База** (Vazna) венгер. курортъ, см. *Баасенъ*.

**Базопинакоидъ**, плоскость или грань параллельная базису (см.) кристалла, иногда для сокращенія назыв. также базисомъ. При описаніи кристаллъ ставятъ въ положеніе горизонтальное по базопинакоиду. Б. нѣтъ только въ кристал. правильной системы.

**Базошъ**, отъ лат. *basilica*, назв. дворца юстици. Отсюда *clercs de la Basoche* — общество парижскихъ парламентскихъ писцовъ, глава которыхъ, на основаніи привилегій, данныхъ обществу королемъ Филиппомъ въ 1303 г., носилъ титулъ короля Б. — *roi de la Basoche*. Они устраивали въ праздничные дни театральныя представленія и играли моралитэ и фарсы. Въ день *mardi gras* (вторникъ 1-й недѣли поста) они представляли *sause grasse*, т. е. шуточное разбирательство въ судѣ. Смѣлость ихъ сатиры, которая не щадяла даже короля, давала перѣдко поводъ къ преслѣдованію клэрковъ Б. и къ приостановкѣ представленій, которыя въ концѣ концовъ были совсѣмъ запрещены. Послѣ 1581 г. отъ нихъ уже не осталось и слѣда; но общество Б. продолжало существовать до самой революціи. Меньшее общество Б. составляли въ Парижѣ съ 1278 г. клэрки Шателэ (*clercs du Châtelet*). Въ провинціальныхъ городахъ также были подобныя общества. *Fabre, Les clercs du Palais* (Лионъ, 1875). *Petit de Julleville, Les comédiens en France au moyen-âge* (Парижъ, 1885).

**Базунди**, племя негрѣвъ въ государствѣ Конго (см.)

**Бауто** (въ един. чис. Мозуто), южноафриканское племя, принадл. къ многочис. группѣ народовъ банту (отрасль вост. бечуановъ). Ихъ страна леж. между 29° — 30°30' ю. ш. и 27°30' — 29°30' в. д. Границы составляютъ Оранжевая республика, Наталь, вост. Гривка и Капландія. Она занимаетъ 30,420 кв. км. съ (1894) 250 т. жит., изъ кот. бѣлыхъ только 578, т. е. европейцамъ по договору запрещено здѣсь селиться. Вдоль страны тянутся горы Малуты (3400 и 3000 м.) и протекаетъ р. Оранжевая; климатъ умѣренный, здоровый. Б. стоятъ выше кафровъ умомъ и прилежаніемъ, но уступаютъ имъ въ тѣлесномъ развитіи и воинственности. Школьное дѣло находится почти все въ рукахъ протестантской парижской миссіи, которая основала 137 училищъ для 6937 учен. и въ 1895 г. уже приготовила 20 мальчиковъ Б. къ публичному испытанію для приѣма въ высшія учебныя заведенія Капштадта. Существов. также англиканскія и католич. школы. Сдѣланы подготовл. къ открытію промышленнаго училища для сыновей туземцевъ. Изъ минераловъ найдены: желѣзо, платина, мѣдь и уголь; послѣдній добывается въ двухъ рудникахъ для мѣстнаго употребленія. Земля плодородна, хлѣбъ родится въ изобиліи, скотоводство значительно. Колонія находится подъ управл. англійскаго комиссара, стоящаго въ прямой зависимости отъ губернатора Капландіи. Подъ его начальствомъ вожди племени непосредственно управл. страной, кот. раздѣлена на 6 округовъ. Гл. г. и резиденція — Маэеру на р. Каледонъ, им. 600 жит., изъ нихъ 30 европейцевъ. Б. произошли въ нач. нынѣшняго вѣка изъ

остатковъ нѣсколькихъ бечуанскихъ племенъ, противились 40 лѣтъ бурамъ и англичанамъ, но въ 1868 г. признали надъ собою власть Англійи и земля ихъ сдѣлалась частью Капландіи. Когда же англичане (1878 г.) потребовали выдачи огнестрѣльнаго оружія, вспыхнуло возстаніе, кот. не могло быть вполне подавлено. Англія отказалась отъ полнаго присоед. этой обл. и согласилась ограничиться признаніемъ базутами только англійскаго протектората (1884 г.).

За послѣднее трехлѣтіе населеніе увеличилось на 31,100 чел., не смотря на большую эмиграцію рабочихъ, идущихъ въ друг. страны, благодаря высокой заработной платѣ, особ. на золотые рудники въ Трансвааль. Пути сообщенія еще очень плохи, жел. дорогъ нѣтъ, а во время дождей бурные потоки дѣлаютъ проѣзжія дороги непроходимыми. Бывшій миссіонеръ, К. Эндеманнъ, составилъ подробную грамматику языка Б., принадл. къ средней группѣ языковъ банту (см.) (*Versuch einer Grammatik des Sotho*, Берл., 1876). См. *Casalis, Les Bassoutos* (Пар. 1860).

**Базъ**, Ю., педагогъ, толково и хорошо составилъ по лучшимъ источникамъ слѣдующія книги: „Полинеизмъ древнихъ грековъ“ (Спб., 1855). „Краткій русско-латин. словарь“ (Спб., 1878) и „Задачи для переводовъ на латин. языкъ“ (Спб., 1878).

**Байамо** (Вауато), гор. внутри вост. части о-ва Кубы, на притоцъ того же им. рѣки Кауто, въ плодородной здоровой мѣстности, им. (1887) 17,676 жит., изъ нихъ 7575 чернокожихъ.

**Байбаковъ**, Иванъ, дьякъ. 19 іюля 1646 г. онъ былъ отправленъ посломъ къ Генеральнымъ Штатамъ Соединенныхъ Нидерландовъ вмѣстѣ со стольникомъ Ильею Давиловичемъ Милославскимъ. См. Бантышъ-Каменскій, Обзоръ внѣшнихъ сношеній Россіи. Ч. I, стр. 181—182.

**Байбакты**, одинъ изъ наиболѣе многочисленныхъ киргизскихъ родовъ племени Баюлы, кочуютъ частью въ Уральской области за р. Ураломъ; зимовки ихъ расположены по лѣвому берегу Урала внизъ отъ Уральска. Другая часть ихъ подыменемъ Батавъ перешла въ Астр. губ. и входитъ въ составъ Букеевской орды; зимовка ихъ около Камышъ-Самарскихъ оз. и Узеней.

**Байбакъ**, бабакъ, бобакъ (*Arctomys bobac Pall*), млекопитающее, принадлежащее къ роду сурковъ (*Arctomys Schreber*), изъ отряда грызуновъ (*Rodentia*) и семейства бѣличьихъ (*Sciuridae*); достигаетъ 37 см. длины съ хвостомъ въ 9 см.; довольно густой мѣхъ чалаго ржаво-желтаго цвѣта, на верхней сторонѣ тѣла темнѣе, на головѣ буроватаго ржаво-желтаго, на хвостѣ, имѣющемъ черно-бурый кончикъ, темнаго ржаво-желтаго. Видится, въ степной полосѣ Европы и Азии отъ Галлиціи, ю. Россіи и Сибири до Амура, с. Китая и Кашмира. Живетъ на равнинахъ и образуетъ боль-

шія поселенія, тотчасъ-же замѣтныя по стоящимъ другъ около друга холмикамъ, происшедшимъ отъ выбрасыванія земли изъ вырытыхъ звѣрьками норъ. Гнѣздо удалено отъ входа норы на 5—7 и даже до 14 метровъ. Б. питается растеніями и кореньями и на зиму заготавливаетъ большіе запасы. Осенью онъ удаляется въ нору довольно рано, питается здѣсь нѣкоторое время собранными запасами, а затѣмъ въпадаетъ въ спячку, чтобы проснуться ранней весной. Самка мечетъ дѣтенышей въ апрѣлѣ или маѣ. Врагами Б. является волкъ и орелъ и особенно человѣкъ; тунгусы и буряты охотятся за нимъ изъ за вкуснаго мяса. Иностранцы Сибири считаютъ Б. за заколдованнаго стрѣлка, разсердившаго злого духа своею гордостью. Въ новѣйшее время Б. получаетъ выдающійся интересъ въ качествѣ носителя и распространителя чумной заразы.

**Байбуртъ**, гор. въ вилайетѣ Эрзерумъ, на р. Чорохъ, 1550 м. надъ ур. моря, на дорогѣ изъ Эрзерума въ Трапезунтъ, им. около 6—8 т. жит., высоко лежащее сельджукское укрѣпл.; мѣдн. и серебр. рудники, производство воска и меда. Въ средніе вѣка генуэзцы имѣли, по преданію, здѣсь, какъ и въ Эрзерумѣ, торговыя станціи. Б. извѣстенъ битвами 1473 г. между побѣдоноснымъ Могометомъ II и Угумъ Гассаномъ, и 1829 г. (7 окт.) между турками и русскими, побѣдившими подъ предвод. Паскевича.

**Байгора**, р., протек. по Усманскому и Липецкому уѣзд. Тамб. губ., впадаетъ у станц. Грязи въ Матугу, а вмѣстѣ съ нею въ Воронежъ. Берега ея густо заселены, причѣмъ восемь селеній носятъ наз. Байгоры; изъ нихъ Верхняя, Крутччинская и Княжая Б. имѣютъ свыше 2000 жит. каждая. Въ берегахъ Б. ближе къ станціи Грязи въ значительномъ количествѣ обжигаютъ известь и ломаютъ камень въ известнякахъ девонской системы. Б. течетъ все время среди безлѣсной равнины, нѣкогда бывшей степью, нынѣ обращенной въ сплошныя черноземныя поля.

**Байгуши**, у киргизовъ нищіе, несчастные. Этимъ именемъ называютъ особый классъ обдѣлывшаго киргизскаго населенія, не имѣющаго приписанныхъ къ нимъ земель и правильнаго скотоводства. Большинство служитъ работниками у другихъ киргизовъ и казаковъ, составляетъ наиболѣе спокойный, привыкшій къ бродяжничеству, элементъ киргизскаго населенія, нѣрѣдко занимающійся конокрадствомъ, всякаго рода хищничествомъ, а въ прежнее время набѣгами на русскую казачью пограничную линію. Б. составляютъ какъ бы особую презираемую касту среди степного киргизскаго населенія, находясь по изслѣдованію на весьма низкой степени развитія, магометанами считаются только по имени, не соблюдая никакихъ обрядовъ и требованій этой религіи; нѣрѣдко продаютъ въ рабство собственныхъ дѣтей

**Байда**, Димитрій, одинъ изъ героевъ малороссійскихъ пѣсень. Нѣкоторые (Лукашевичъ, Максимовичъ) отождествляютъ Б. съ Димитріемъ Вишневецкимъ, княземъ изъ рода Гедиминовичей, однимъ изъ основателей запорожской сѣчи на Днѣпровскихъ островахъ, другіе предполагаютъ, что поэтическое лицо Б. существовало въ народныхъ пѣсняхъ до Вишневецкаго, и въ послѣдствіи матеріалъ, относящійся къ Б., былъ приуроченъ къ Вишневецкому (см. *Вишневецкій*). См. о Б.: Антоновичъ и Драгомановъ, Историческія пѣсни малорусскаго народа, Кіевъ, 1874, т. I, стр. 145, № 40, гдѣ приведены 12 вариантовъ, думы о Б., изъ коихъ 3 выдѣлены какъ основныя. Лукашевичъ, Малороссійскія и червоннорусскія народныя думы и пѣсни, Спб. 1836, стр. 9 и др.

**Байдана** (арабскій бадашъ и бадана), доспѣхъ въ видѣ рубахи (изъ довольно крупныхъ, плоскихъ металлическихъ колець) длиною до колѣнъ, съ рукавами до локтей; полубайдана — такой же доспѣхъ длиною до пояса и съ рукавами выше локтей.

**Байдарикъ**, рѣка въ Монголіи, течетъ съ южнаго склона Хангайскаго хребта почти прямо на югъ, принимаетъ съ лѣва притоки Утъ и Шара-усу, съ права притокъ Дзакъ. Въ предѣлахъ горной страны Хангая, на разстояніи 200 верстъ Б. идетъ въ узкихъ ущелистыхъ горныхъ долинахъ. Горныя породы береговъ его состоятъ изъ кристаллическихъ сланцевъ, пересѣкаемыхъ выходами гранита. Въ нижнемъ теченіи рѣка течетъ по солончаково-песчаной и галечной степи, впадаетъ въ озеро Чаганъ Норъ находящееся близъ подножія Гобійскаго Алтая. По притокамъ Б. монголы добываютъ ручнымъ способомъ золото. На нижнемъ теченіи Б. имѣется небольшое хлѣбопашество съ искусственнымъ орошеніемъ.

**Байдарки** (Chitonidae), небольшая группа моллюсковъ изъ класса явноголовыхъ или брюхоногихъ (Gastropoda, см.), прежде всѣми относившаяся къ отряду переднежаберныхъ (Prosobranchia), теперь же отдѣленная отъ нихъ, благодаря значительнымъ отличіямъ въ строеніи и развитіи, въ самостоятельный отрядъ (Plasophora). Нѣкоторые изслѣдователи считаютъ ихъ переходною формою отъ членистыхъ червей къ моллюскамъ и противопоставляютъ ихъ даже всѣмъ остальнымъ мягкотѣлымъ. Главнѣйшимъ отличіемъ Б. является отсутствіе настоящей раковины, которая возмѣщается у нихъ восемью известковыми пластинками, расположенными въ рядъ къ тыльной сторонѣ животнаго и дающими ему возможность свертываться. Головы и щупалецъ у Б. нѣтъ, но терка (radula) есть и снабжена массой зубчиковъ. Въ наружномъ покровѣ Б. находится большое количество своеобразныхъ органовъ чувствъ, которые у нѣкоторыхъ видовъ имѣютъ, повидимому, сходство съ глазами.

Ротъ расположенъ на переднемъ концѣ тѣла животнаго, заднепроходное-же отверстие и сердце лежать въ задней части его. Всѣ Б. животныя раздѣляются; они откладываютъ свои яйца большею частью въ воду. Развивающійся въ яйцѣ зародышъ снабженъ отчетливо замѣтными глазами, которые претерпѣваютъ однако въ послѣдствіи регрессивный метаморфозъ; тѣмъ не менѣе личинка Б. не имѣетъ ни зачаточной раковины, ни рѣснитчатаго паруса, органовъ, которые временно свойственны всѣмъ настоящимъ брюхоногимъ; она двигается поэтому на подобіе личинокъ червей, при помощи рѣснитчатаго кольца. Б. распространены по всѣмъ морямъ; главнѣйшій родъ этой группы, байдарка (Chiton), представленъ большимъ количествомъ видовъ. Въ ископаемомъ состояніи онъ извѣстенъ уже съ силурийскаго періода

**Байдарская долина**, одна изъ извѣстнѣйшихъ и прославленныхъ по богатству природы мѣстностей южной части Крыма; представляетъ обширную до 16 вер. длиною и въ 10 вер. шириною котловинообразную впадину, окруженную со всѣхъ сторонъ горами; послѣднія сложены изъ известняковъ и конгломератовъ юрской системы, выступающихъ скалистыми грядками надъ темными глинистыми (тоже юрскими) сланцами, выстилающими всю котловину. Небольшая поперечная гряда отдѣляетъ отъ Б. долины въ тѣсномъ смыслѣ ея западную часть долину Мускомъби. Обѣ котловины обильно орошены многочисленными ручьями и рѣчками, составляющими вмѣстѣ Черную рѣчку, направляющуюся отсюда черезъ Горгунское ущелье къ Севастопольской бухтѣ. Всѣ склоны горъ, и большая часть долины покрыты роскошными лѣсами южныхъ дубовъ, бука и грецкаго орѣха, къ сожалѣнію въ значительной части попорченныхъ хищническими порубками мѣстнаго татарскаго населенія, владѣющаго этой мѣстностью совместно съ единственнымъ крупнымъ землевладѣльцемъ графомъ Мордвиновымъ; въ родѣ Мордвиновыхъ имѣніе въ количествѣ (11,000 дес.) перешло по наслѣдству отъ кн. Потемкина Тавр. Дно долины холмисто, покрыто лѣсами, лугами и тучными пастбищами, между которыми разбросано 12 татарск. деревень, утопающихъ въ зелени орѣшниковъ, виноградниковъ, пирамидальныхъ тополей и всевозможныхъ фруктовыхъ деревьевъ. Сильное впечатлѣніе производить въѣздъ въ Байдарскую котловину черезъ ущелье Горгуна или черезъ перевалъ по шоссе у станц. Чаталь-кая, послѣ пустынныхъ, однообразныхъ и лишенныхъ лѣсовъ окрестностей Севастополя. Наибольшую-же извѣстностью по неподражаемой красотѣ картины пользуются Б. ворота—высѣченный въ скалы проходъ изъ Б. долины по шоссе на Ялту на перевалѣ этого шоссе къ южному берегу Крыма; съ площадки этого перевала внезапно открыва-

ется обширный видъ на все скалистое побережье и море, близость котораго до этого момента нигдѣ не обнаруживается.

**Байдфёрдъ** (Bideford), гор. въ Девонширѣ (Англія), на р. Торриджъ, им. 7908 жит. (1891), оживл. торговля. 3,5 км. къ зап. отъ Б. леж. на открытомъ морѣ весьма посѣщаемый купальный курортъ Уэствардъ Хо

**Байджигиты**, племя Средней Киргизской орды, кочующее у китайской границы по Тарбагатаю и въ прилегающихъ китайскихъ предѣлахъ.

**Байё** (Bayeux), окружн. гор. въ франц. департ. Кальвадосъ, въ плодородной долинѣ р. Оры (Aure), 9 км. отъ моря, на ж. дорогѣ, построенъ въ старинномъ стилѣ, мѣстопробываніе епископа; готическій соборъ съ тремя высокими башнями, внутри замѣчательныя картины; музей, гдѣ сохраняется знаменитый коверъ, представляющій завоеваніе Англіи Вильгельмомъ Завоевателемъ и будто-бы вытканный въ 1066 г. его супругой Матильдою; длина ковра 70 м., шир. 0,5 м. Изображеніе этого стариннаго произведенія искусства (гравюры и пр.) изданы были нѣсколько разъ обществомъ Антикваріевъ въ Лондонѣ (1855), обществомъ Арэндель (1873) и J. Comte (79 листовъ фототипій, съ текстомъ, Парижъ, 1879). Жителей 7583 (1891), занимающ., гл. обр., вязаньемъ кружевъ и производствомъ фарфора, также торговлей сельскохоз. продуктами. Въ римскія времена Б. былъ г. баюкассовъ, позднѣе назыв. Augustodurum. При Цезарѣ тутъ процвѣтала знаменитая школа друидовъ. Въ средніе вѣка Б. былъ гл. гор. страны Бессинъ. Послѣ вторженія норманновъ, Б. былъ населенъ почти только ими одними, и долго не принималъ французскихъ нравовъ и обычаевъ. См. Pluquet, Essai historique sur Bayeux (1830).

**Байное масло**, эфирное масло изъ листьевъ Pimenta acris, готовится на островѣ св. Омы и въ Германіи; масло это темно-желтаго или коричневаго цвѣта, обладаетъ приятнымъ, гвоздичнымъ запахомъ, рѣзкимъ вкусомъ, уд. вѣс. 0,967—0,983, легко растворяется въ эфирѣ, труднѣе въ спиртѣ и состоитъ изъ смѣси пинена, дипентена и зйгенола. Служить какъ средство противъ головныхъ и зубныхъ болей; какъ средство омовенія (въ спиртномъ растворѣ съ померанцевымъ и перечнымъ маслами); продуктъ перегонки рома со свѣжими листьями (Baugin), для падушенія комнатъ больныхъ.

**Байль** (Bailleul), гор. франц. Сѣвер. департ. при ж. д., имѣетъ (1891) 8777 жит., коллежъ; произв. полотна, кружевъ, кожи, мыло, сыръ; городъ построенъ еще римлянами.

**Байерле**, Юлій, скульпт., род. 1826 въ Дюссельдорфѣ, ум. тамъ же въ 1873 г., учился въ мѣстной академіи, въ послѣдствіи работалъ въ студии профес. Геертца въ Лѣвентъ. Въ 1849 г., при содѣйствіи В. Шадова, открылъ первую скульптурную ма-

стерскую при Дюссельдорфской академіи, гдѣ до того времени преподавалась только живопись. Б. сдѣлалъ много статуй для рейпскихъ церквей, скульптурно-худож. работъ для различныхъ общественныхъ зданій, а также памятники королевы Стефаніи португальской, курфюрста Иоганна Бранденбургскаго и др. Въ 1866—1870 гг. Б. сдѣлалъ большія работы для почтамта въ Эльберфельдъ и для суда въ Дюссельдорфѣ.

**Байеръ**, 1) Адольфъ фонъ, химикъ, род. 31 окт. 1835 г. въ Берлипѣ, изучалъ въ 1853—59 гг. химию и физику въ Берлипѣ, Гейдельбергѣ и Гентѣ, въ 1860 г. сдѣлался въ Берлипѣ приватъ-доцентомъ. Въ 1872 г. Б. получилъ кафедру химіи въ Страссбургѣ, а въ 1875 г., въ качествѣ преемника Либиха, въ Мюнхенѣ, гдѣ по его плану была выстроена великолѣпная новая лабораторія. Своими многочисленными изслѣдованіями Б. существеннымъ образомъ разработалъ и освѣтилъ нѣкоторыя группы органическихъ соединений. Послѣ нѣсколькихъ работъ надъ каколитовыми производными Б. изслѣдовалъ группу мочевины и мочевоы кислоты, продукты конденсаціи ацетона и т. д. Рядъ его работъ посвященъ продуктамъ конденсаціи, получающимся при дѣйстви альдегидовъ на углеводороды и фенолы, и, въ особенности, фталеваго ангидрида на фенолы и оксифенолы. Изслѣдованіе этихъ „фталейновъ“ привело Б. къ открытію еозина, который въ настоящее время изготовляется въ значительныхъ количествахъ для крапильнаго дѣла. Начиная съ 1866 г., Б. занимался изученіемъ класса соединений, къ которому принадлежитъ индиго, и ему удалось открытіе такого способа искусственнаго синтеза этого вещества, который можетъ имѣть значеніе для фабричнаго дѣла. Въ теченіе своихъ изслѣдованій надъ индиговой группой Б. изготовилъ, между прочимъ, индолъ, оксиндолъ и диоксиндолъ и выяснилъ связь этихъ соединений съ изатиномъ и индиго. Онъ ввелъ также употребленіе цинковой пыли въ качествѣ возстановителя, открылъ скатолъ, а въ послѣднее время занимается стерео-химическими изысканіями. Въ его лабораторіи Гребе и Либерманъ получили ализаринъ изъ антрацена, а Фишеръ открылъ малахитовую зелень.

2) Готлибъ-Зигфридъ, академикъ по кафедрѣ греческихъ и римскихъ древностей, род. въ 1694 г., въ Кенигсбергѣ, былъ сыномъ бѣднаго живописца, обучался во Фридриховой гимназіи, въ родномъ городѣ; занимался очень старательно древними классиками, еврейскимъ языкомъ, исторіей церкви и литературы, философій. Въ 1710 г. Б. поступилъ въ Кенигсбергскій университетъ и сталъ заниматься, главнымъ образомъ исторіей, въ разныхъ бібліотекахъ. Съ 1711 г. Б., уступая просьбамъ отца, взялъ мѣсто учителя въ низшемъ классѣ Фридриховой гимназіи; съ 1713 г. Б. сталъ

особенно усиленно заниматься семитическими языками и увлекаться ориентализмомъ; въ послѣдующіе годы онъ путешествовалъ съ научною цѣлью по Германіи, особенно долгое время жилъ въ Берлипѣ, гдѣ продолжалъ заниматься восточными языками, обобщаемый и руководимый такими знатоками, какъ, Лакрозъ, Саломонъ Ассади, I. Г. Михаэлисъ и др. Съ 1717 г. Б. началъ чтеніе лекцій въ Кенигсбергскомъ университетѣ по греческой литературѣ. Съ 1721 г. Б. былъ назначенъ проректоромъ каедральной кенигсбергской школы. Въ 1725 г. Б. былъ приглашенъ въ Петербургъ академикомъ и избранъ кафедрой древностей и восточныхъ языковъ и въ 1726 г. прибылъ въ Россію. Не легко однако пришлось ученому въ новомъ краю, вѣчно приходилось ему бороться съ интригами, особенно осложненными ссорой съ бібліотекаремъ академіи—Шумахеромъ. Съ 1727 г. Б. послѣ акад. Коля управлялъ учрежденною при академіи гимназіей и въ то же время продолжалъ ревностно свои ученые труды. Дѣятельное участіе принималъ онъ и въ дѣлахъ академіи: Б. былъ составителемъ прошенія на имя Петра II, поданнаго въ 1729 г. академичками, въ которомъ они жаловались на то, что считаютъ для себя униженнымъ распоряженіе президента, въ силу котораго академія въ ступствіе Вломентроста поручена Шумахеру, а этотъ распоряжается академическими деньгами такъ, что жалованье получается несвоевременно, и академія въ долгахъ. Въ 1732 г. Б. написалъ проектъ академическаго устава; ему же поручено было описаніе бруссовскаго мюнцъ-кабинета, занимался онъ описаніемъ монетъ Буксбаума, изданіемъ продолженія матеріаловъ по русской исторіи Мюллера и т. п. Приходилось также академикку говорить привѣтственную рѣчь Императрицѣ Екатеринѣ I, подносить латинскую оду при помолвкѣ Петра II на кн. Меньшиковой, даже участвовать въ составленіи программъ и подписей при устройствѣ фейерверковъ и иллюминацій съ аллегорическими картинами... Въ Петербургѣ Б. былъ въ хорошихъ отношеніяхъ съ Теофаномъ Прокоповичемъ, Остерманомъ и др. Однако, неприятели въ самой академіи заставили его настойчиво просить о возвратѣ на родину; увольненіе удалось выхлопотать только въ 1737 г.; превосходную свою бібліотеку Б. успѣлъ уже отправить въ Кенигсбергъ, но самъ заболѣлъ горячкою и ум. въ началѣ 1738 г. Въ русской исторической литературѣ Б. особенно извѣстенъ, какъ основатель такъ называемой скандинавской школы „*Origines russicae*“ De Vagrakis“, рус. перев. послѣдняго сдѣланъ Кондратовичемъ 1747 г. подъ заглавіемъ „Сочиненіе о варягахъ“. Кромѣ того изъ многочисленныхъ трудовъ Б. важнѣйшіе: 1) *Museum sinicum, in quo sinicae linguae et literaturae ratio explicatur*; 2) *Historia regni Graecorum Bactriani...*; 3) *Deorigine*

et priscis sedibus scytharum; 4) De Scythiae situ...; 5) Demuro Caucaseo (послѣднія три переведены на русскій и напечатаны въ краткомъ описаніи комментаріевъ акад. наукъ); 6) De russorum prima expeditione constantinopolitana; 7) De Cimmericis; 8) De Hyperboreis; 9) Geographia Russiae vicinarumque regionum circiter I Ex Constantino Porhyrogenneta II Ex scriptoribus septemtrionalibus (оба труда переведены на русскій Ковдратовичемъ въ 1747 г. и изд. въ 1767); 10) Только на русск. яз. появился переводъ съ нѣмецкаго „Краткое описаніе всѣхъ случаевъ, касающихся до Азова отъ созданія сего города до возвращенія оного подъ Россійскую державу“ 1738 г.; 11) Въ русскомъ-же переводѣ появился послѣ смерти Б. его трудъ „Исторія о жизни и дѣлахъ молдавскаго господаря Конс. Кантемира“ 1783 г. Зная много европейскихъ и восточныхъ языковъ, Б. русскаго яз. не зналъ. См. Klotz, Opuscula philologica et oratoria, т. II. Пекарскій, исторія академій наукъ, т. I, стр. 180—196 и въ I части академій наукъ въ 1725—1742 гг.), passim.

3) фонъ Геронимъ, выдающийся процессуалистъ, род. 21 сент. 1792 г. въ Раурисъ, умеръ 13 іюня 1876 г. въ Мюнхенѣ; въ 1819 г. Б. назначенъ экстраординарнымъ, въ 1822 г. ординарнымъ профессоромъ юридическаго факультета въ Ландсгутъ. Въ 1826 г. вмѣстѣ съ университетомъ Б. перешелъ въ Мюнхенъ, гдѣ и продолжалъ свою профессорскую дѣятельность до самой смерти. Его сочиненія: Über die Aenderung des klaglibells (Ландсгутъ 1819); Vorträge über den gemeinen ordent. Zivilprozess (Мюнхенъ, 1828, 10 изд. 1869). Theorie der summarischen Prozesse (тамъ-же, 1830; 7 изд. 1859). Theorie des Konkursprozesses (тамъ-же, 1836; 4 изд. 1850, 2 стереот. изд. 1868).

4) Johann Bayer, астрономъ, род. въ 1572 г. въ Райнѣ, въ Баваріи; возведенъ въ дворянское достоинство императоромъ Леопольдомъ I; своими единовѣрцами былъ названъ Os protestantium (уста протестантовъ) за краснорѣчивую ихъ защиту. Б. умеръ въ Аугсбургѣ 7 марта 1625 г., гдѣ занимался юридическою практикой. Онъ ввелъ въ астрономію греческія и латинскія буквы для обозначенія звѣздъ. Особеннаго вниманія заслуживаетъ его „Uranometria“ (Аугсбургъ, 1603; Ульмъ 1648 и 1661), въ которой въ первый разъ даны полныя и тщательныя звѣздныя карты числомъ 51; подробно онъ объяснилъ ихъ въ „Explicatio characterum aeneis Uranometrias imaginum tabulis insculptorum“ (Аугсб. 1654).

5) Joseph Jacob, прусскій генералъ-лейтенантъ и геодезистъ, род. 5 ноября 1794 г. въ Мюггелсгеймѣ, подлѣ Кепеника, умеръ 11 сентября 1885 г. въ Берлинѣ. Въ 1813 г. вступилъ добровольцемъ въ 3-й прусскій пѣхотный полкъ, участвовалъ въ походахъ 1813, 1814 и 1815 годовъ. Окончивъ военную школу въ Кобленцѣ, былъ въ 1821 г. прикомандированъ къ

главному штабу для производства топографическихъ работъ. Въ 1862 г. началъ чтеніе лекцій въ военномъ училищѣ; съ 1831 по 1836 гг. помогалъ Бесселю въ его градусномъ измѣреніи у Мемеля для связи прусскихъ и русскихъ триангуляцій. Въ 1843 г. Б. назначенъ начальникомъ топографическаго отдѣла главнаго штаба; въ 1858 г. ему было поручено руководить тою частью градуснаго измѣренія долготы по 52 параллели, которая выпала на долю Пруссіи. По мысли Б. въ 1861 г. образовалась въ Берлинѣ „постоянная коммиссія среднеевропейскаго градуснаго измѣренія“; первоначальная цѣль ея была произвести градусное измѣреніе по меридіану отъ Дронтейма въ Норвегіи до Палермо въ Сициліи. Въ 1867 г. коммиссія эта преобразовалась въ „Европейскую“, а въ 1886 г. — въ „Международное измѣреніе земли“ Главнѣйшіе труды Б. суть: „Die Gradmessung in Ostpreussen“ (вмѣстѣ съ Бесселемъ, Берлинъ, 1838); „Nivellement zwischen Swinemünde und Berlin“ (Берлинъ, 1840); „Die Küstenvermessung und ihre Verbindung mit der Berliner Grundlinie“ (Берлинъ, 1849); „Die Verbindungen der preussischen und russischen Dreiecksketten bei Thorn und Tarnowitz“ (1857); „Über Strahlenbrechung in der Atmosphäre“ (Спб., 1860); „Über die Grösse und Figur der Erde“ (1861); „Das Messen auf der sphäroidischen Erdoberfläche“ (1862); „Wissenschaftliche Begründung der Rechnungsmethode des Zentralbüreaus der europäischen Gradmessung“ (Берл., 1869—71); „Vergleichung einiger Hauptdreiecksketten der königlichen Landestriangulation mit der Besselschen Methode“ (Берл., 1879); „Über die Nivellementsarbeiten im preussischen Staat und die Darstellung ihrer Resultate in richtigen Meereshöhen“ (Берл., 1881). Подлѣ руководствомъ Б. прусскій геодезическій институтъ издавалъ съ 1863 г. отчеты объ европейскомъ градусномъ измѣреніи и протоколы геодезическихъ конференцій делегатовъ всѣхъ образованныхъ государствъ. (См. Astronomische Nachrichten, т. 112, 1885; Zeitschrift für Vermessungswesen, т. 14, 1885).

6) Иосифъ, эстетикъ и историкъ искусствъ, род. 1827 г. въ Прагѣ, гдѣ первоначально изучалъ юридическія науки, потомъ обратился къ эстетикѣ, въ 1865 г. занялъ доцентуру по эстетикѣ и исторіи новой нѣм. литературы въ пражскомъ университетѣ, потомъ былъ учителемъ нѣм. языка и литературы въ пражской коммерческой академіи, въ 1871 г. назнач. экстраординарнымъ, въ 1892 г. ординарнымъ профессоромъ эстетики при высшемъ техническомъ училищѣ въ Вѣнѣ. Неодиократно путешествовалъ по Италіи, Б. написалъ: „Ästhetik in Umrissen“ (Прага, 1863 г., 2 т.); „Von Gottsched bis Schiller. Vorlesungen über die klassische Zeit des deutschen Dramas“ (Прага, 1863, 2 дополн. изд. 1869); „Bildende Kunst der Gegenwart“ (Malerei) (официальн. отчетъ Вѣнской всемірной вы-

ставки 1873, № 75); „Aus Italien. Kultur- und kunstgeschichtliche Bilder und Studien“ (Лейпц., 1885). Б. принадлежит къ наиболее выдающимся критикамъ нѣмецкой Австріи; рефераты его о „Burgtheater“ въ вѣнской „Presse“ (1872—83) были въ свое время лучшими по дѣльному содержанию.

7) Конрадъ, шахматистъ, род. въ 1828 г., по профессіи адвокатъ, въ 50 и 70 гг. славился, какъ выдающийся шахматистъ, особенно по отдѣлу задачъ; на междунар. турнирахъ призы: въ 1857, 1860, 1862 и 1866 гг.

8) Робертъ фонъ, какъ писатель извѣстенъ подѣ именемъ Робертъ Биръ (Бур), род. 1835 въ Брегенцѣ, воспитывался въ военной академіи въ Вѣнѣ, въ 1852 г. поступилъ въ армію офицеромъ, участвовалъ въ итальянскомъ походѣ, какъ причисленный къ генеральному штабу. По заключеніи мира Б. издалъ свои „Kantonierungsbildern“ (Прага, 1860), въ 1862 вышелъ въ отставку и вернулся въ родной городъ, гдѣ живетъ и по нынѣ. Б. романистъ; его драмы: „Lady Gloster“ (1869) и „Der wunde Fleck“ (1872) неудачные опыты. Военную жизнь Б. изобразилъ въ романѣ: „Österreichische Garnisonen“ (Гамб., 1863, 4 т.) и въ „Anno Neun und Dreizehn“ (Иннсбрукъ, 1865), біографическихъ этюдахъ изъ временъ Наполеоновскихъ войнъ. Б. ежегодно пишетъ новый романъ и пользуется большою популярностью. Кромѣ того Б. написалъ въ защиту Альфреда Мейсснера отъ нападокъ Франца Гедриха: „Die Antwort Alfred Meissners“ (Мюнх., 1889).

9) Францъ, чешскій естествоиспытатель, род. 1854 г., слушалъ курсъ наукъ въ пражскомъ университетѣ, авторъ сочиненій: „O kostre zab z čeledi Pelobatid“, 1884; „Über die Extremitäten einer jungen Hattergia“, 1884; „Načí ptáci“, 1888; „O kostre ropuh“, 1890; какъ современный чешскій писат. народникъ и фольклористъ, издалъ соч.: „Badhošt“ (1874), „Valašské narodne pohádky, a pověsti“ (1874), „Rožnov“ (1867), „Stoučné dějiny literatury české“ (1879), „Maravské narodně pověsty, zvuku a obyčeje“ и др.

10) Т. фонъ Байеръ, псевдонимъ принцессы Терезы Баварской (см. Луитпольдъ).

**Байеръ-Биркъ**, Марія, актриса, род. 1820 въ Прагѣ, дочь актера Франца Б. (1780—1860), впервые вступила на сцену въ 1836 г. Прослуживъ затѣмъ три года въ придворномъ театрѣ въ Ганноверѣ, Б. получила приглашеніе на придворную сцену въ Дрезденѣ (1841), на которой и оставалась все время. Въ 1849 вышла замужъ за литератора Авг. Бирка (Bürck), а послѣ его смерти (1863) обвѣнчалась съ лейтенантомъ фонъ Фалькенштейнъ. Блестящій періодъ ея сценической дѣятельности совпадаетъ съ годами ея молодости, когда ею создавались роли: „Юлія“ („Ромео и Джульетта“), Луизы („Коварство и лю-

бовъ“), Гретхенъ („Фаустъ“), Принцессы („Тассъ“), Эмилія Галотти и мн. др. Лучшими созданіями ея творчества были роли: Маріанна въ пьесѣ Гёте „Geschwister“ и Геро въ трагедіи Грильпарцера „Des Meeres und der Liebe Wellen“. Правдивость, изящная простота, чисто женственная мягкость и искренность чувства, при красивой внѣшности и симпатичномъ голосѣ, — сдѣлали ее выдающейся, блестящей актрисой. Еще недавно она имѣла большой успѣхъ въ роли Ифигеніи. Теперь она изрѣдка выступаетъ въ роляхъ пожилыхъ особъ съ благородной или представительной внѣшностью.

**Баиза** (Baïse), лѣвый притокъ Гаронны, начин. въ департ. Верхнихъ Пиренеевъ; длина течения 180 км., изъ которыхъ 84 км. судоходны, благодаря устройству шлюзъ.

**Байи** (Bajae), въ древности купальный курортъ въ Кампаніи, къ зап. отъ Неаполиса на заливѣ Б. (теперь зал. Поццуоли), напротивъ Путеоли, былъ знаменитъ во всемъ римскомъ мірѣ красотой окрестностей, лѣчебными свойствами своихъ минеральныхъ водъ (называвш. Aquae Sumanae) и полнымъ всевозможныхъ наслажденій купальнымъ сезономъ. Прекрасное мѣстоположеніе на морскомъ берегу, умѣренный климатъ, многочисл. достопримѣчательности природы и интересныя мѣста въ окрестностяхъ (таинственное Авернское озеро, Лукринское оз., гротъ Сибиалы, старинное мѣст. Кумэ, Ахерузское оз., гавань Мизенумъ, гдѣ была стоянка римск. средиземнаго флота, мысъ Мизенумъ съ красивыми видами и пр.), избранное общество, собиравшееся на купальный сезонъ (мартъ и апрѣль), — было причиной переезда въ Б. многихъ знатныхъ римлянъ: Марій, Помпей, Юлій Цезарь и многіе др. имѣли въ Б. роскошныя виллы; берега залива и окрестныя холмы покрылись такимъ большимъ количествомъ дворцовъ, блестящихъ виллъ, храмовъ и садовъ, что пространство между Б. и противулеж. Путеоли (Поццуоли) казалось однимъ большимъ городомъ. Воды Б. содержать соли щелочн. металловъ. Кромѣ того, во многихъ мѣстахъ выходятъ изъ земли сѣрные пары, употребл. какъ паровыя ванны. Сенека, какъ очевидецъ, далъ живую картину толкотни и оживленія въ купальняхъ Б. Блестящія зданія и всевозможныя приспособленія для увеселенія здоровыхъ, кот. стекались сюда еще въ болѣешемъ колич., дѣлали этотъ знаменитѣйшій курортъ римскаго міра средоточіемъ римскаго блеска и роскоши. Необузданность курортной жизни въ Б. вошла въ поговорку и рѣзко порицалась Варрономъ, Цицерономъ, Сенекой, Проперціемъ и друг. См. Friedländer, Darstellungen aus der Sittengeschichte Roms, 2 тома (6-е изданіе, Лейпц., 1889). Въ римской исторіи Б. упоминается не разъ, но почти только при печальныхъ событіяхъ. Здѣсь Цезарь, Пом-

пей и Крассъ заключили союзъ на погибель республики; здѣсь Неронъ провожалъ свою мать на корабль, въ кот. она должна была погібнуть; здѣсь ум. Адрианъ. Набѣги сарацинъ нанесли первый погромъ Б.: по слава его еще продолжалась долгое время. Такъ Саннацаръ (ум. 1536 г.) воспѣваетъ въ романѣ „Arcadia“ этотъ обольстительный городъ, а поэтъ Понтаусъ (ум. 1530 г.) наз. его погибелью старыхъ и малыхъ. Во время войнъ Людовика XII-го городъ былъ совсѣмъ покинутъ. Теперь мѣстность опустѣла; только крестьяне да рыбаки живутъ въ бѣдныхъ лачугахъ на развалинахъ древней роскоши. Между развал. всего больше впечатлѣнія произв. храмы: Меркурія (круглое строеніе съ отверстиемъ для свѣта; вѣроятно, большой фригидарій, 44 м. въ поперечи.), Дианы и Венеры. На ю. отсюда укрѣпл. Б., постр. вице-королемъ Петромъ Толедскимъ для защиты гавани отъ турокъ.

**Байи** (Baj), Томмазо, род. около 1650 г. въ Кревалкуоре близъ Болоньи, пѣвецъ (теноръ) папской капеллы, съ 1713 г. капелмейстеръ тамъ-же, ум., однако, уже 22 дек. 1714 г. Б. композиторъ знаменитаго Miserere, исполнявшагося на страстной недѣлѣ въ Сикстинской капеллѣ попеременно съ Miserere Аллегри и Баини. Другія произведенія въ рукописяхъ сохраняются въ римскихъ бібліотекахъ.

**Байка**, киперная бумажная или шерстяная ткань, на одной сторонѣ которой длинный начесанъ ворсъ.

**Байкалитъ**, минераль, принадлежащій къ группѣ авгитовъ или пироксеновъ, съ которыми онъ имѣетъ одинаковые химическій составъ и главнѣйшія кристаллизаціонныя формы; представляетъ различные оттѣнки зеленого цвѣта, имѣетъ стеклянный блескъ, но просвѣчиваетъ только по краямъ. Замѣчательные крупные кристаллы этого минерала встрѣчаются въ известнякахъ юго-западныхъ береговъ Байкальскаго озера.

**Байкаль** (тат. Бай-куль — Богатое озеро, бурят. Далай-норъ — Святое озеро, кит. Пехай) послѣ Каспійскаго и Аральскаго третье по величинѣ озеро Стараго Свѣта; послѣ Сѣверо-Америк. озеръ наибольшій прѣсноводный бассейнъ всего міра; располагается въ южной Сибири, составляя на большомъ протяженіи границу между Иркутской губ. и Забайкальской обл., между 51° 28'—55° 50' с. ш. и 103° 45'—110° 20' в. д.; абсолют. высот. Б. опредѣл. новѣйш. измѣр. въ 475 м. на ур. ок.; длина его 623 км. при шир., измѣн. въ пред. между 15—82 км., окруж. въ 1974 км. и общ. пл. 34,180 кв. км. Озеро вытянуто въ сѣв.-вост. направл. и имѣетъ почти серповидное очертаніе, обращ. выпукл. къ юго-востоку, окружено со всѣхъ сторонъ дикими скалистыми горами, достигающими мѣстами 1400 м. высоты. Наибольшую крутизну имѣетъ западный берегъ, вдоль котораго тянется отъ устьевъ Ангары до сѣв. оконечности озера

Приморскій хребт. Байкальскихъ горъ; почти такую-же крутизну представляетъ и юго-восточный берегъ, гдѣ хребетъ Хамаръ-Дабанъ, постепенно удаляясь къ сѣв.-вост. отъ береговъ озера, достигаетъ высоты 1800 м.; между этимъ хребтомъ и озеромъ остается значительныхъ размѣровъ низина рѣки Селенги, къ сѣв. отъ которой горы нѣсколько меньшей высоты носятъ назв. хр. Уланъ-Бургасы; прерванные долинами рѣкъ Турки и Баргузина горы еще меньшей высоты продолжаютъ и далѣе вдоль восточнаго берега Б., получая здѣсь названіе Баргузинскихъ и Джергейскихъ горъ, входящихъ въ составъ Байкальской Даури. Кромѣ вышеназванныхъ обширныхъ дельтъ Селенги и Баргузина вдоль восточнаго берега Б. располагается рядъ небольшихъ низинъ въ устьяхъ другихъ впадающихъ здѣсь мелкихъ рѣчекъ, и наконецъ дельта верхней Ангары, почти столь-же обширная, какъ и дельта Селенги. На половинѣ длины озера отъ западнаго берега его узкимъ проливомъ отдѣляется скалистый остр. Ольхонъ, единственный значительный остр. на всемъ озерѣ; ему соответствуетъ на восточн. берегу такой-же скалистый полуостровъ Святой Носъ и группа мелкихъ Ушканьихъ о-въ, обуславливая здѣсь значительное суженіе озера; еще большее суженіе достигается дельтой р. Селенги, вдающейся въ юго-восточной части озера; такимъ образомъ Б. явственно распадается на три части: а) юго-зап. до устья Селенги и выпускающую р. Ангару; б) среднюю, оканчив. Баргузинскимъ зал.; в) сѣверную наибол. часть съ заливами: Малымъ Моремъ у остр. Ольхона, Чивыркуйскимъ у Св. Носа и дельтой Верхней Ангары на сѣверѣ. Кромѣ Ольхона въ Б. насчитывается до 25 о-въ совершенно ничтожныхъ размѣровъ.

Опубликованные до сихъ поръ промѣры еще недостаточны для того, чтобы составить полный рельефъ дна Б., тѣмъ не менѣе и теперь уже Б. представляется исполненной котловиной съ средней глубиною болѣе 250 м., съ глубокими пропастями, начинающимися нерѣдко у самыхъ береговъ. Вообще южная часть глубже сѣверной, въ первой глубины болѣе 1300 м. занимаютъ всю среднюю часть (наиб. изм. глуб. 1459 м.); наименьшая поперечная глубина (доходящая только до 428 м.) отмѣчена противъ устьевъ Селенги и обусловлена вѣроятно наносами этой рѣки, тогда какъ между Ольхономъ и Св. Носомъ глубина все еще доходить до 1137 м., а во всей сѣверной половинѣ озера наиболѣе глубокіе поперечные промѣры колеблются между 750—900 м. Горы, окружающія Б., представляются сильно дислоцированными и сложенными главнѣйш. образомъ изъ кристаллическихъ архейскихъ породъ: гранитовъ, гнейсовъ, хрест. известняковъ, кристалл. сланцевъ и пр.; на нихъ налегаютъ только въ нѣкоторыхъ мѣстахъ вдоль западной

прибрежной полосы морскія отложенія силурийскаго и девонскаго періодовъ, со времени отложенія которыхъ страна уже ни разу не покрывалась моремъ, а представляетъ только мѣстами прѣсноводные осадки мезозойскаго и третичнаго возраста, содержащіе бурый уголь. За все это время начиная съ конца архейскаго періода, медленно, въ нѣсколько пріемовъ выработалась котловина Б., во всякомъ случаѣ обязанная своимъ происхожденіемъ не одной какой либо катастрофѣ, какъ полагали прежде, а послѣдовательному ряду тектоническихкихъ крижеобразовательныхъ процессовъ въ связи съ эрозіонными явленіями мѣстнаго размыва. Нахожденіе озерныхъ осадковъ Б. на высотахъ до 335 м. надъ современнымъ его уровнемъ показываетъ постепенное пониженіе и уменьшеніе размывовъ Б., вызванныя какъ столь же постепеннымъ углубленіемъ русла Ангары, единственнаго истока Б., такъ и несомнѣнно продолжающимися здѣсь крижеобразовательными процессами; послѣдніе проявляются въ очень нерѣдкихъ и теперь землетрясеніяхъ (особенно многочисленн. въ прошломъ вѣкѣ); на южной оконечности Б. есть выходы настоящей базальтовой вулканической породы. Существованіе нѣкогда истока Б. изъ его южнаго конца черезъ долину р. Култука въ долину Иркутка во время высокаго стоянія озерныхъ водъ и относительно недавній прорывъ нижней Ангары, хотя и вѣроятны, но не могутъ считаться геологически вполнѣ доказанными явленіями. Изъ всѣхъ рѣчекъ и ручьевъ, впадающихъ въ Б. въ числѣ до 336 и собирающихъ воду съ площади около 320 т. кв. км., одинъ бассейнъ Селенги (см.) занимаетъ почти  $\frac{2}{3}$  пространства; рѣка эта судоходна даже для пароходовъ на большей части теченія въ русскихъ предѣлахъ; судоходенъ также Баргузинъ (см.) и наконецъ Нижняя Ангара (см.), какъ истокъ всей Б. системы. Въ берегахъ Б. много теплыхъ минерал. источниковъ, между которыми Баргузинскія (см.) и Тункинскія (см.) воды пользуются значительно извѣстностью. Высота воды въ Б. колеблется въ предѣлахъ 1—2 м. ежегодно въ зависимости отъ таянія окрестныхъ снѣговъ и въ августѣ достигаетъ наивысшаго уровня. Вода замѣчательно прозрачна и темносіяго цвѣта, совершенно прѣсная, мягкая и чистая на вкусъ. Поверхность замерзаетъ сплошнымъ ледянымъ покровомъ въ среднемъ около 10 декабря, хотя средняя темп. воздуха у береговъ уже въ октябрѣ ниже 0°; вскрытіе отъ льда бываетъ въ концѣ апр. или началъ мая при господств. туманахъ. Сильные туманы надъ озеромъ продолжаются всю первую половину лѣта и особенно густы бываютъ по утрамъ. Лѣтомъ вода остается очень холодною, колеблясь въ поверхности. слояхъ вѣдъ вліянія рѣчного притока между 3,5—4,5°; обстоятельство это значительно понижаетъ температуру лѣтнихъ

мѣсяцевъ на берегахъ Б. (на 4<sup>0</sup> сравнит. съ Иркутскомъ). Господствующіе вѣтры по длинѣ озера—ю.-з. и с.-в. считаются благоприятными и обуславливаютъ поверхностное теченіе водъ самого Б. въ ту или другую сторону; напротивъ того, всѣ боковые поперечные вѣтры подвергаютъ большой опасности парусныя суда, нанося ихъ на утесистые берега и разводятъ на озерѣ громадное неправильное волненіе.

Лѣса, покрывающіе большинство горъ, окаймляющихъ озеро, исключительно хвойные: сосна, сибирск. ель, пихта и лиственница и только сибирск. тополь, рѣже береза, рябина да мелкіе кустарники разнообразяютъ эту картину. Среди горныхъ кустарниковъ обращаютъ на себя особенное вниманіе рододендроны съ розовыми и желтыми цвѣтами; луга и долины Б. родина многихъ нашихъ культурныхъ лилій, примуль, пеоний. Лѣса представляютъ еще въ значительномъ количествѣ цѣнные предметы охоты, каковы: олень, лось, сѣверный олень, косуля, кабарга, медвѣди, росомахи, рысь, волки и др. Заселеніе береговъ за немногими исключеніями (на юго-востокѣ) возможно только съ торгово-промышленными цѣлями, такъ какъ развитіе здѣсь когда либо земледѣлія признается весьма сомнительнымъ по неблагоприятнымъ топографич. и почвеннымъ условіямъ. Въ настоящее время на западномъ берегу находится только пять селеній, одинъ заводъ и кочевые буряты на ост. Ольхонѣ. Лишь одно селеніе Лиственничное при истокѣ Ниж. Ангары хорошо обстроено, съ пароходн. прист., станц. ж. д. и таможней. На юж. берегу Б. до устьевъ Селенги насчитывается 12 селеній, въ томъ числѣ Посольскій монастырь и гавань Мысовая, конечный пунктъ Забайкальской ж. д.; между устьями Селенги и Св. Носомъ 4 сел.; но отсюда до сѣверной оконечности озера и устьевъ Верхней Ангары никакихъ поселеній по берегамъ Б. не показано. Громадное количество чаекъ, баклановъ, утокъ и др. плавающихъ птицъ покрываетъ прибрежныя скалы Б. Фауна самого озера очень бѣдна моллюсками, несравненно богаче ракообразными; особый интересъ представляетъ сильное развитіе въ озерѣ кремнистой губки, ближайшіе родичи которой живутъ только въ моряхъ; еще болѣе обращало на себя вниманіе существованіе въ Б. тюленя или нерпы тоже спеціально байкальскаго вида, но сходнаго съ полярнымъ тюленемъ. Нерпа составляетъ предметъ значительнаго промысла главнымъ образомъ ради жира (до 3 пуд. съ взрослога экземп.), а также шкуры и мяса, употребляемаго бурятами въ пищу; о размѣрахъ этого промысла точныхъ свѣдѣній нѣтъ Б., а также низовья впадающихъ въ него рѣкъ весьма богаты рыбою, и притомъ наиболѣе цѣнными лососевыми, каковы омуль и хайрюзъ, составляющ. главные продукты рыбпромышл. особенно же омуль, въ соленомъ видѣ по-

всѣмѣстно распространенный въ Иркутской губ. и Забайкал. обл.; значительна также ловля осетра, сига, щуки, налима, окуня и нѣкот. другихъ. Всѣхъ рыбъ въ Б. числится 21 видъ, всѣ рода которыхъ широко распростр. по Сибири, но одна глубоководная рыбка, носящая мѣстное названіе голомянъки, заслуживаетъ особаго вниманія; прежде всего рыбка эта, имѣющая до 4—6" длины, нигдѣ кромѣ Б. не встрѣчается; по своему строенію очень близка къ океаническимъ летающимъ рыбамъ, имѣетъ очень мало и притомъ невкуснаго мяса, а вся переполнена жиромъ; самка рождаетъ не икру, а живыхъ зародышей, послѣ чего умираетъ; берега Б. усѣяны въ ноябрѣ ихъ трупами, которые собираются и служатъ для вытапливанія очень пѣжной ворвани. Точныхъ цифръ для Б. рыболовства не существуетъ, но о размѣрахъ его можно судить потому, что въ одномъ Иркутскѣ нанимается около двухъ тыс. рабочихъ на эти промысла; въ Иркутскъ привозится до 135 т. пуд. соленаго омуля на 315 т. рубл.

Б. уже по своей вытянутой и узкой формѣ и огромной площади долженъ представлять прѣвосходный путь сообщенія для прибрежныхъ мѣстностей, лишенныхъ на большей части протяженія берега всякихъ иныхъ путей, кромѣ тропъ бродячихъ инородцевъ. Единственнымъ колеснымъ путемъ является до сихъ поръ только Кругобайкальскій почтовый трактъ, которымъ пользуются только осенью и весной. Путь этотъ идетъ изъ Иркутска прямо къ юго-западн. оконечности Б., котораго достигаетъ возлѣ с. Култукъ и устья р. того же имени, отсюда вдоль юго-вост. берега озера до дельты Селенги, въ долину которой и сворачиваетъ. Этотъ путь имѣетъ быть въ будущемъ замѣненъ Кругобайкал. ж. д. Въ настоящее время лѣтомъ наиболѣе дѣятельное пароходное сообщеніе ведется между пристанями Лиственичной и Мысовою, тогда какъ другая пароходная компанія поддерживаетъ сообщеніе Лиственичнаго черезъ Б. непосредственно вдоль р. Селенги; существуетъ, кромѣ того, нѣсколько пароходныхъ рейсовъ каждое лѣто изъ Лиственичнаго вдоль восточнаго берега Б. къ устьямъ Верхней Ангары. Наиболѣе прибыльнымъ является пароходное грузовое движеніе по Нижней Ангарѣ черезъ Б. и далѣе по Селенгѣ. На Б. есть нѣсколько парусныхъ судовъ, принадлежащихъ рыбопромышленникамъ, но парусное судоходство представляетъ большія опасности по случаю указаннаго выше неправильнаго волненія озера, его вѣтровъ, тумановъ, скалистости береговъ и подводныхъ камней. Хорошихъ гаваней и закрытыхъ бухтъ на Б. очень немного. Большія надежды возлагаются на построенныя Сибирской ж. д. гигантскіе ледоколы, на которыхъ цѣлые повѣзда должны перевозиться не только лѣтомъ, но и зимою между конечными пунктами ж. д.: Листве-

ничнымъ и Мосовой; послѣдняя обращается въ первоклассную пристань. Во всякомъ случаѣ зимою свободный и вполнѣ благонадежный санный путь устанавливается по всему Б., причемъ до постройки ж. д. наибольшее оживленіе господствовало на 45 верстномъ трактѣ поперекъ Б. между Лиственичной и Мышихинской.

Литература о Б. собрана въ трудѣ Черскаго изд. Геогр. общ. въ 1895 г. подъ назв. Риттеръ К. Землевѣдѣніе Азіи Дополн., часть 2, а также въ другихъ работахъ Черскаго по описанію Б. (Зап. Геогр. общ., т. XV, 1888); см. также R. Credner, Die Reliktenseen. Peterm. Mittheil. Ergänz., кн. 86 и 89; Дриженко, Реконструкция Байкал. оз. въ 1897 г. Изв. Геогр. общ. 1897 г., № 2.

**Байкальскія горы**, окаймляющія западный берегъ Б. озера до долины Нижней Ангары, служатъ водораздѣломъ между рѣчками, текущими въ Б., истоками Лены и Киренги. По повѣйшимъ изслѣдованіямъ, главнымъ образомъ Черскаго, состоятъ изъ: 1) Приморскаго хребта, тянущагося вдоль всего берега до выхода Нижней Ангары; высоты доходятъ до 1000—1400 м., но нигдѣ не достигаютъ лиши вѣчнаго снѣга, только близъ сѣв. оконечности Б. мѣстами въ разсѣлинахъ скалъ снѣгъ держится круглый годъ; хотя хребетъ этотъ и служитъ водораздѣломъ между системою Лены и Байкаломъ, но въ южной его части нѣкоторые болѣе крупныя притоки Б., какъ: Илга, Сарма, Анга, Бугудейка и Голоустная, начинаясь на сѣверо-западн. его склонахъ, прорѣзаютъ хребетъ поперекъ. Хребетъ сложенъ изъ сильно дислоцированныхъ отложеній архейской системы: гранитовъ, гнейсовъ, кристал. сланцевъ, на которыя съ запада налегаютъ глинистые сланцы и известняки силурийской системы; 2) Тункинскій хребетъ отъ истоковъ Нижн. Ангары, вдоль праваго склона долины Иркутъ и юго-западнаго берега Байкала, можетъ разсматриваться какъ продолженіе Приморскаго хребта, имѣетъ съ нимъ одинаковое геологическое строеніе съ преобладаніемъ роговообманковыхъ гнейсовъ и сіенитовъ, представляетъ ту же природу и приблизительно одинакую высоту; 3) Опотскій хребетъ отклоняется отъ Приморскаго хребта у истоковъ Анги и (притока Лены) Манзурки, пересѣкается Ниж. Ангарой и Иркутомъ и переходитъ далѣе на ю.-зап. въ Китайскія Альпы. Опотск. хребетъ несравненно болѣе низкій почти нигдѣ не принимаетъ альпійскаго характера и не имѣетъ выдающихся вершинъ; онъ сложенъ почти исключительно изъ известняковъ, сланцевъ и песчаниковъ силурийской системы, на которые налегаютъ мезозойскіе (юрскіе?) прѣсноводные осадки; западные склоны этого хребта переходятъ въ плосгоріе; 4) Внутри-Байкальскій или Ольхонскій хребетъ, занимаетъ прибрежную полосу Байкала и о—въ Ольхонъ; высшіе пункты его не пре-

вышаютъ 760 м., по по изрѣзанности и рѣзкости очертаній хребтъ имѣетъ альпійскій характеръ, расчленяясь на параллельныя гряды, имѣющія простираніе, уклоняющееся отъ Приморскаго хребта. Горы эти сложены изъ кристаллическихъ известняковыхъ, полевошатовыхъ и байкалитовыхъ породъ своеобразнаго строенія, представляющихъ повидимому верхній членъ всей архейской системы. Замѣчательно, что, несмотря на громадную глубину Б., горы совершенно тождественнаго съ Ольхономъ строенія и простиранія наполняютъ полуостровъ Св. Носъ и прилегающую часть восточнаго берега озера. Всѣ вышеописанныя горы бѣдны полезными ископаемыми. Золото встрѣчается только мѣстами у сѣверн. оконечности Байкала, желѣзные руды развиты слабо, значительныя мѣсторожденія бурого угля въ прѣсноводныхъ третичныхъ и мезозойскихъ породахъ. Въ пѣкоторыхъ новыхъ сочиненіяхъ совершенно произвольно Байкальскими горами называютъ и всѣ горныя хребты Байкальской Даурии, прилежащія къ восточному берегу Б., чему нельзя сочувствовать въ видахъ поддержанія точности и неизмѣнности уже давно установившейся географической литературы.

**Байкерить**, видоизмѣненіе горнаго воска, всплывающаго со дна оз. Байкала у юго-восточныхъ его береговъ. Твердое вещество, плавящееся при 52°.

**Байковъ**, 1) Дм. Александр., проф. ришельев. лицея (въ 50-хъ гг.) и новорос. унив.; издалъ (1844) „Ботаническую географію“.

2) Ермолай Ивановичъ, былъ отправленъ въ 1663 г. въ Нидерланды гонцомъ, чтобы увѣдомить Штаты о предстоящемъ пріѣздѣ пословъ, Б. И. Нащокина и дьяка Абрама Казеева. См. Боптышъ-Каменскій, Обзоръ виѣшнихъ сношеній, I, стр. 186.

3) Левъ Матвѣевичъ, военный писат. Воспитывался въ Николаевскомъ училищѣ гвард. юнкеровъ, откуда выпущенъ въ 1859 г. въ Енисейскій пѣхотн. полкъ. Въ 1867 г. поступилъ въ Николаевскую академію генеральнаго штаба, которую окончилъ въ 1870 г. съ малою серебрян. медалью. Съ 1871 г. состоялъ при штабѣ гвард. корпуса; участвовалъ въ войнѣ 1877—78 гг.; полковникъ съ 1878 г., съ 1880 г. старшій адъютантъ одесскаго военнаго округа, а съ 1888 г. командиръ 2-го восточн. сибир. батальона. Въ 1872—82 гг. онъ напечаталъ много статей въ „Военн. Сборникъ“ („Вліяніе сраженія подъ Кенигсгрецомъ на тактику“, „Французская армія передъ войною 1870 г.“, „Франко-германская война 1870—71 гг.“, „Исслѣдованіе о минувшей войнѣ нашей съ турками“ и мн. др.). Отдѣльно издалъ „Опытъ руководства къ отправленію кавалеріей стратегич. службы“ (Од., 1882).

4) Матв. Апдр., род. 1800, ум. 1849 г., проф. (1826—32) сельскаго хоз. въ харьк.

унив. Съ 1832 работалъ надъ устройствомъ въ Спб. земледѣльческаго училища удѣльн. вѣдомства.

5) Федоръ Исаковичъ, сынъ стрѣлецкаго головы, а впослѣдствіи тарскаго и валудскаго воеводы, въ 1627 г. былъ стольникомъ патріарха Филарета, въ 1654 г. былъ отправленъ посломъ въ Пекинъ для устройства сношеній съ Китаемъ. Два года онъ употребилъ на путешествіе изъ Тобольска въ Пекинъ и болѣе полугода длились его переговоры съ китайскими чиновниками, не приведшіе ни къ какимъ результатамъ. Статейный списокъ Б., т. е. отчетъ объ его путешествіи, въ виду скудости свѣдѣній о Китаѣ XVII ст., рано обратилъ на себя вниманіе и уже въ началѣ XVIII в. Витсенъ напечаталъ извлеченія изъ отчета въ своемъ сочиненіи „Nord en ost Tartarey“, откуда оно было перепечатано въ IV т. „Voyages au Nord“ (Амст., 1732). По-русски статейный списокъ Б. напечатанъ въ „Древней россійской вивлюэнкѣ“ Новикова, т. IV и въ „Сказаніяхъ русск. народа“ Сахарова, т. II.

**Байкудукъ**, группа пяти самосадочныхъ соляныхъ озеръ, лежащихъ къ зап. отъ Астрахани въ 12—15 вер. отъ Дарминской прист.; въ послѣднее время въ нихъ сосредоточив. значительная добыча соли для мѣстнаго астраханск. рыболовства.

**Байле-Латуръ**, графъ Максимилианъ, австр. ген.-фельдцейхмейстеръ (1736—1806), началъ военное поприще въ 1757 г. и участвовалъ въ 7-ми лѣтней войнѣ; во время возстанія въ Нидерландахъ Б.-Л. защищалъ Люксембургъ, а въ 1791 г. занялъ Брюссель и Гентъ, чѣмъ и положилъ конецъ возстанію. Въ войнахъ съ французской республикой (1792—97) Б.-Л. принималъ дѣятельное участіе въ Нидерландахъ, а затѣмъ на Дунаѣ, въ составѣ арміи эрцгерцога Карла, надъ которой и принялъ начальство. Въ началѣ 1797 г. Б.-Л. велъ переговоры на раштатскомъ конгрессѣ и участвовалъ въ военныхъ дѣйствіяхъ въ Богеміи.

**Байленъ**, окружн. гор. въ испан. провинціи Хаэнъ, въ холмистой мѣстности, богатой оливковыми деревьями, свинц. рудники, заводъ для выплавки свинца, производство глиняныхъ вещей: жит. 8580 (1887). Б. исторически достопримѣчательенъ капитуляціей франц. генерала Дюпонъ-дел'Этана, по которой онъ сдался съ 8000 чел. (28 іюля 1808), а генералы Ведель и Дюфуръ обязались съ 10 т. чел. къ выступленію изъ Андалузіи. Въ окрестностяхъ Б. разводять одну изъ сам. красивыхъ конскихъ породъ Андалузіи.

**Байлунду**, гористая мѣстность въ португ. колоніи Ангола, на вост. отъ Бенгвелы, въ горахъ Андрадэ-да Корво, съ гл. гор. Б., 1600 м. надъ ур. м.; американская миссія.

**Байльеръ** (Baillière), Жозефъ Баптистъ Мари, фр. книгопродавецъ, род. 30 нояб.

1797 (Бове, деп. Узат), ум. 8 нояб. 1885 г.; основатель (1818) въ Парижѣ фирму для изданія книгъ, пріобрѣтшую извѣстность дѣятельностью въ области естественно-ист. литературы, особенно медицины (40-томный Dictionnaire de méd. Жакку, D. de médecine Литтре, изд. древнихъ авт. и др.), антропологии и зоологии (пер. Жизнь жив. Брэма и др.). Свое обширное предпріятіе, связанное еще съ антикварной торг. и подборомъ книгъ въ данной области („J. V. V. & fils“), Б. оставилъ своимъ сыновьямъ Эмилю (р. 1831) и Анри (р. 1840).

**Байльи** (франц. Bailli, англ. Bailliff, лат. Bajulus или Ballivus, итал. Bailo), въ общемъ однозначуще съ словомъ глава, представитель, при греческомъ императорскомъ дворѣ въ Константинополѣ титулъ лица, имѣвшаго высшій надзоръ надъ императорскими дѣтьми. Этотъ-же титулъ носилъ здѣсь, повидимому, и представитель иностранныхъ купцовъ, назначавшійся венеціанцами, почему титулъ Bailo перешелъ къ венеціанскому послу въ Константинополѣ. Во Франціи королевскіе Baillis были первоначально начальниками войска, управителями доменъ и судьями въ опредѣленномъ округѣ, но въ послѣдствіи двѣ послѣднія функціи отпали отъ Б., которые поэтому стали называться Baillis d'érée. Позднѣе Б. сдѣлались докладчиками дѣлъ, часто не имѣли никакого образованія и сдѣлались излюбленными сценическими типами склонныхъ къ произволу и взяточничеству чиновниковъ. Въ Англии со времени Вильгельма I Bailliff наз. представители графствъ (ballivae); современныя англ. Bailliffs—родъ судебныхъ посыльныхъ и только въ немногихъ городахъ высшій чиновникъ наз. Bailliff; такъ наз. также управляющіе крупныхъ помѣстій. Bailo (Bálo, итал.), какъ выше упомянуто, постоянные посланники венеціанской республики при константинопольскомъ дворѣ. Изъ всѣхъ христіанскихъ пословъ при Портѣ Bailo одинъ имѣлъ право высшей юрисдикціи надъ мѣстными подданными Венеціи и съ каждаго прибывающаго подъ венеціанскимъ флагомъ корабля взымалъ довольно высокую пошлину, такъ что его постъ былъ одинъ изъ доходнѣйшихъ въ республикѣ. Это же названіе имѣли венеціанскіе представители въ христіанскихъ портахъ, а также торговые консулы въ Алеппо, Александріи, Смирнѣ и др.; послѣдніе были подчинены константинопольскому Bailo.

**Баймаковъ**, Федоръ Петр., финансистъ, род. въ Спб., въ 1831 г., въ купеческ. семьѣ; воспитывался въ Спб. коммерч. учил., по окончаніи котораго, въ 1850 г., былъ приказчикомъ въ книжныхъ магазинахъ Исакова и Дюфура, причѣмъ послѣднимъ, въ 1860—64 гг., завѣдывалъ самостоятельно. Въ 1864—68 гг. былъ секретаремъ частнаго коммерческаго банка. Въ 1869 г., вмѣстѣ съ М. И. Жадимеровскимъ, основалъ банширскую контору, которую съ 1874 г. велъ

одинъ; контора, пошедшая сначала очень бойко, въ концѣ 1876 г. прекратила платежи, а Б. кредиторами былъ объявленъ „несчастнымъ“ несостоятельнымъ должникомъ. Съ 1877 г. Б. служилъ въ учетномъ и ссудномъ банкѣ, а съ 1888 г. купечество почти единогласно выбрало его въ биржев. маклеры. Въ 1864—68 гг. Б. издавалъ „Коммерческій календарь“, составляя его почти единолично, а въ 1869—1874 гг. велъ довольно бойко биржевую хронику въ „Спб. Вѣдом.“, коихъ сдѣлался издателемъ съ 1875 г. (до 1877 г.), взявъ ихъ въ аренду послѣ устранения В. Ѳ Корша. Въ 1874—75 гг. Б. издавалъ ежеднев. газету „Финансовое Обзорѣніе“, гдѣ и самъ писалъ много. Состоя подл конкурсомъ, Б. много лѣтъ велъ бирж. хронику въ „Нов. Времени“, затѣмъ 3 года велъ ее въ „Новостяхъ“ и, ранѣе того, въ „Берегѣ“ Въ 1882—88 гг. Б. завѣдывалъ бирж. отдѣломъ „Сѣв. телегр. агентства“.

**Бай-Мухамедъ-Киръ**, султанъ, род. въ 1791 г., въ 1839 г. былъ назначенъ султаномъ западной части Малой Киргизъ-Кайсацкой орды, способствовалъ умиротворенію киргизовъ и пытался пріучить ихъ къ осѣдлой жизни. Въ 1847 г. былъ произведенъ въ генералъ-майоры и въ томъ же году утонулъ въ р. Илекѣ.

**Байнаханъ** или Байну, два самосадочныхъ озера къ западу отъ Астрахани въ 20 верст. отъ с. Линейнаго, наиболѣе удаленныя отъ морскихъ пристаней, а потому въ настоящее время и не разрабатываемыя

**Баини**, Джузеппе, итальянскій музыкальный историкъ и духовный композиторъ, род. 21 окт. 1775 г. въ Римѣ, ум. 21 мая 1844 г. тамъ же. Ученикъ своего дяди, Лоренцо Б., послѣдователя римской школы, и Ианнакони, капельмейстера при соборѣ Св. Петра, Б. съ 1802 г. сталъ пѣвцомъ папской капеллы, съ 1818 г. ея капельмейстеромъ, каковую должность занималъ до самой своей смерти. Будучи основательно знакомъ съ музыкой и памятниками XVI в., Б. является однимъ изъ лучшихъ знатоковъ этой эпохи. Главн. его сочиненіе, являющееся въ настоящее время основнымъ источникомъ по затрогиваемому имъ вопросу— „Memorie storico-critiche della vita e delle opere di Giovanni Pierluigi da Palestrina“ (Римъ, 1828, 2 т.; пѣм. переводъ Кандлера съ примѣчаніями Кизевеггера, Лейпцигъ, 1834; извлеченіе изъ этого труда Винтерфельда, Бреславль, 1832), въ которомъ Б. не ограничивается передачей сухихъ біографическихъ данныхъ и характеристики знаменитаго композитора, но даетъ подробную оцѣнку всей эпохи и дѣятельности его предшественниковъ и современниковъ. Изъ музыкальныхъ сочиненій пользовалось особенною извѣстностью его 10-голосное Miserere, исполнявшееся на Страстной недѣлѣ въ Сикстинской капеллѣ попеременно съ Miserere Аллегри и Байи. Кромѣ того имъ написаны псалмы, мессы, гимны, мотетты, духовныя концерты въ

4—12 голосовъ и др., а также этюды критическіе, объ античной ритмикѣ и т. д.

**Баинъ**, Баянъ, на монгольскихъ языкахъ значитъ „богатый“; слово это съ прибавленіемъ различныхъ нарицательныхъ именъ весьма употребительно въ центральныхъ частяхъ Азіи, входитъ на географическихъ картахъ въ составъ многихъ названій горъ, рѣкъ, озеръ, урочищъ и населенныхъ пунктовъ, какъ то: Баинъ-ола, Баинъ-голь, Баинъ-цоръ и пр.

**Байо** (Baillot), Пьеръ Мари Франсуа де Саль, знаменитый скрипачъ и композиторъ, род. 1 окт. 1771 г. въ Пасси близъ Парижа, ум. 15 сент. 1842 г. въ Парижѣ. Первоначально Б. бралъ уроки игры на скрипкѣ у Полидори въ Пасси, затѣмъ у Сентъ-Мори въ Парижѣ и, наконецъ, у ученика Нардини, Поллани, въ Римѣ. По возвращеніи своемъ въ 1791 г. въ Парижъ, Б. игралъ предъ Виотти, который опредѣлилъ его въ оркестръ театра Feydeau первымъ скрипачемъ. Черезъ 5 мѣсяцевъ, однако, Б. оставилъ службу въ театрѣ, занявъ въ министерствѣ финансовъ мѣсто мелкаго чиновника, продолжая тѣмъ не менѣе заниматься игрою на скрипкѣ и выступая неоднократно публично. Въ 1795 г. Б. переходитъ въ парижскую консерваторію въ качествѣ преподавателя игры на скрипкѣ, первоначально только замѣняя Роде, находившагося для временнаго пребыванія въ Россіи, а затѣмъ получилъ постоянное мѣсто въ ней. Къ этому времени относится порученіе, данное ему вмѣстѣ съ Роде и Крейцеромъ педагогическимъ комитетомъ консерваторіи, составить школу игры на скрипкѣ, главное редактированіе которой было другими двумя составителями ея поручено Б. Эта „Méthode du violon“, а также составленная имъ однимъ впоследствии „L'art du violon“ (1834) являются понынѣ превосходными пособиями, не потерявшими своего большого значенія. Ему же принадлежитъ редакція „Méthode de violoncelle“, составленная Levasseur'омъ, Catel'емъ и Baudiot. Б. стяжалъ себѣ извѣстность также въ качествѣ превосходнаго стилистаго квартетиста. Въ 1802 г. Б. предпринялъ свое первое концертное путешествіе, съ 1805 по 1809 гг. онъ находился въ Россіи, а затѣмъ посѣтилъ Францію, Голландію, Англию и Италію. Въ 1821 г. онъ получилъ мѣсто перваго скрипача въ Большой Парижской Оперѣ, въ 1825 г. мѣсто солиста въ королевской капеллѣ. Занимаясь теоріей композиціи у Catel'я, Reich'a, и Cherubini, Б. оставилъ не мало произведеній, преимущественно для скрипки, цѣнимыхъ съ педагогической точки зрѣнія понынѣ (9 концертовъ, Symphonie concertante для двухъ скрипокъ и оркестра, 30 airs variés, 24 прелюдии во всѣхъ тональностяхъ, каприсы, ноктюрны, особенно этюды и т. д.), а также 3 струнныхъ квартета, 15 трио для струнныхъ инструментовъ и др. Его перу принадлежатъ также сочиненія: „Notice sur

Gréty“ (1814), „Notice sur Viotti“ (1825) и нѣсколько мелкихъ статей по музыкѣ.

**Байо** (Baihaut), Шарль, фр. инженеръ и политикъ, род. 1843 г., въ 1877 г. былъ избранъ депутатомъ и принадлежалъ къ умѣренно республиканской партіи. 1882—1885 былъ пом. государственнаго секретаря въ мин. публичныхъ работъ, а потомъ (1888—1889) получилъ, при Фрейсине, и портфель этого министерства. За потворство и полученіе взятокъ отъ Панамскаго общества 1893 г. былъ присужденъ къ 5 годамъ тюремнаго заключенія, потерѣ правъ, 750,000 фр. штрафа и уплатѣ незаконно полученныхъ 375,000 фр. и судебныхъ издержекъ.

**Байоннъ** (Bayonne), 1) гл. гор округа въ франц. департ. Нижн. Пиренеевъ, при слияніи рр. Нивъ и Адуръ, въ 6 км. отъ Гасконскаго залива, уэл. ст. южн. ж. д., мѣсто пребываніе епископа, крѣпость перваго разряда. Цитадель, располож. на возвыш. въ форштадтѣ С-тъ Эспри, выстроена 1680 г. Вобаномъ. Самый гор., леж. на лѣв. бер. Адурѣ, защищенъ шанцами и мостовымъ укрѣпл. Замѣч. зданія: соборъ, начатый 1213 г., въ недавнее время реставрированный въ прежнемъ стилѣ, съ двумя современными башнями, старый и новый замки. Въ нравахъ и обычаяхъ населенія, въ постройкѣ домовъ, уже очень многое напоминаетъ Испанію; особ. въ низшемъ классѣ народа, гдѣ преобладаютъ языкъ и обычаи басковъ. Б. им. (1891) 24,982 жит. (изъ нихъ болѣе 2 т. евреевъ); занятія: рыбная ловля, копченіе окороковъ, винокуреніе, производство шоколада, кожи и мыла, кораблестроеніе и торговля продуктами страны, между проч. хлѣбомъ. Гавань Б. трудно доступна, вслѣдствіе бара (песч. отмели), лежащ. передъ устьемъ Адурѣ. Въ Б. существуетъ лицей, библиотека, музей Красивыя мѣста для прогулокъ наход. ниже гор. по бер. Адурѣ. Б. древній Лапурдумъ (имя это сохр. еще въ назв. мѣстности Labourd). Онъ принадлежалъ къ герцогству Аквитаніи, потомъ къ Гасконіи, въ 1152—1451 гг. наход. подъ властью англичанъ. Б. потерялъ свое значеніе, когда устье Адурѣ обмелѣло (ок. середины XV в.), такъ что проходить могли только суда вмѣстим. 25—30 тоннъ. Въ іюнѣ и іюль 1565 г. здѣсь было знаменитое свиданіе Екатерины Медичи и ея сына, короля Карла IX съ одной стороны, и ея дочери, королевы Елизаветы Испанской и герцога Альбы съ другой. Свиданіе это заставило франц. гугенотовъ заподозрить Екатерину и привело вскорѣ къ возобновенію религіозныхъ междоусобицъ. Въ войнахъ съ Испаніей Б. былъ часто осаждаемъ, но ни разу не былъ взятъ 1808 г. Наполеонъ I имѣлъ тутъ свиданіе съ Карломъ IV, кор. испанскимъ и принцемъ астурийскимъ, при чемъ былъ подписанъ актъ, въ котор. они уступали всѣ свои права на Испанію франц. императ. (5 и 10 мая). Наполеонъ созвалъ (15 іюня)

въ Б. исп. генеральную юнту для составления конституціи, обнародованной 6-го іюля. Одновременно съ этимъ была подписана байонская конвенція между Франціей и вел. герцогствомъ Варшавскимъ. См. Balasque и Dulaurens, Etudes historiques sur la ville de Bayonne (Б. 1862—75, 3 т.); E. Marcks, Die Zusammenkunft von Bayonne (Страсб. 1889); Ducéché, Bayonne historique et pittoresque (1893).

2) Б., г. въ графствѣ Гудсонъ сѣв.-американ. штата Нью Джерси, на зап. бер. Нью-Йоркскаго залива, къ ю. отъ Джерси Сити; ст. ж. д., химич. и нефтеочистит. заводы, 19,033 жит. (1890).

**Байонъ**, Генри-Эрнестъ, (Baillon) французскій ботаникъ-систематикъ, род. 1827, ум. 1895, по образованію медикъ. Изъ работъ его извѣстно изслѣдованіе сем. молочайныхъ и женскихъ цвѣтовъ хвойныхъ. Капитальная его работа, украшенная прекрасными полиптиками, „Histoire des plantes“ (13 томовъ, Парижъ, 1866—1894). Имъ же составлены: „Traité de botanique médicale“ (Пар., 1884 и 1889); „Dictionnaire de botanique“ (Пар., выпусками съ 1870 до 1892). Съ 1860 онъ издавалъ журналъ Adansonia, въ кот. помѣстилъ цѣлый рядъ изслѣдованій.

**Байрактаръ** (или, что не такъ правильно, байрактаръ — „знаменосецъ“), Мустафа, тур. великій визирь, род. 1755, ум. 1808 г. Сынъ бѣдныхъ родителей, Б. поступилъ въ армію, выдвинулся въ ней своею отвагой и удачами и въ 1806 г., пашей въ Русукъ, велъ военныя дѣйствія противъ русскихъ, но въ 1808 г. явился съ арміей въ Константинополь, чтобы вернуть престолъ смѣщенному янычарами султану Селиму III. Когда новый султанъ, Мустафа IV, казнилъ послѣдняго, желая этимъ вызвать прекращеніе дальнѣйшихъ дѣйствій со стороны Б., тотъ арестовалъ Мустафу и возвелъ на престолъ Махмуда II, брата Мустафы (1808 г.). Сдѣлавшись его великимъ визиремъ, Б. пытался осуществить реформы Селима, упразднить господствовавшихъ янычаръ, но нашель себѣ смерть въ поожженномъ народомъ дворцѣ во время возстанія черни, улемовъ и янычаръ.

**Байрамъ**, тур. названіе двухъ большихъ праздниковъ. Первый, по арабски Ид-уль-фиръ (перерывъ поста) или Ид-уль-сахиръ (малый праздникъ), а по турецки Кичикъ-Б. (малый Б.) или Шекеръ-Б. (сахарный Б.), предшествуемый мѣсячнымъ постомъ Рамаданомъ, празднуется въ 1-й день м—ца Шаввала. 70 дней спустя, наступаетъ 2-й праздникъ, у арабовъ Ид-уль-адша (праздникъ жертвы) или Ид-уль-кабиръ (большой пр.), у турокъ Курбанъ-Б. (большой Б.), въ 10-й день м—ца Дзюлгидше (время паломничества въ Мекку), когда весь мусульманскій міръ празднуетъ воспоминаніе о жертвоприношеніи Авраама. Послѣднее, по мнѣнію мусульманъ, происходило не въ Іерусалимѣ, а въ Каабѣ (Мекка) и въ жертву предназначался не Исаакъ, а Из-

маилъ. Въ этотъ праздникъ каждый мусульманинъ приноситъ жертву (обыкновенно овцу). Съ особеннымъ великолѣпиемъ празднуютъ оба Б. въ Константинополь, гдѣ происходитъ торжественный выходъ султана въ мечеть. Въ малый Б. въ тронной залѣ дворца Дольма-Бахче имѣеть мѣсто торжественная аудіенція, на которой всѣ сановники проходятъ передъ султаномъ, цѣлуя край мантии его, какъ калифа. Оба Б., какъ и другіе праздники мусульманъ, являются подвижными торжествами, въ силу численія времени по луннымъ годамъ, и совпадаютъ лишь черезъ 32 года.

**Байрамъ-али**, станц. Закаспійской ж. д. въ 27 в. къ востоку отъ Мерва, въ предѣлахъ разливовъ р. Мургаба, на мѣстѣ развалинъ древняго Мерва, существ. здѣсь до конца XVIII в. Въ настоящее время центръ Мургабскаго Государева имѣнія (см.).

**Байратъ**, см. *Бейрутъ*.

**Байргоферъ**, Карлъ Теодоръ, философъ и писатель, 1812—88 г., былъ строгимъ ученикомъ Гереля въ своихъ первыхъ трудахъ: „Grundprobleme der Metaphysik“ (Марб., 1835), „Der Begriff der organischen Heilung des Menschen“ тамъ-же, 1837) и особенно „Idee und Geschichte der Philosophie“ (тамъ-же, 1838), тогда какъ позднѣе въ соч. „Beiträge zur Naturphilosophie“ (Лейпц., 1839—40, 2 т.), старался примирить теорію съ опытомъ. Написалъ еще нѣсколько сочиненій о религіи.

**Байрейтъ**, 1) Baureuth, по лат. Baruthum, гл. г. баварск. округа Оберфранкенъ и бывш. княжества (маркграфства) Б.; леж. на р. Красномъ Майнѣ (Roter Main), 340 м надъ ур. м., узл. ст. жел. д. Между церквами замѣчательна главная протестантская, постр. 1446 г. въ ново-готическомъ стилѣ, съ двумя башнями. Другія замѣч. зданія: „Старый Замокъ“ (Софенбургъ, построентъ 1564—88 гг. въ стилѣ ренессанса), прежняя резиденція маркграфовъ; отлично сохранивш. старый оперный театръ (постр. 1748 г. въ стилѣ рококо); національный театръ, выстроенный Р. Вагнеромъ, (погребен. близъ Б. въ виллѣ Ванфридъ), Число жит. 27,693 (1890); занимаются гл. обр. механич. производствомъ бумажныхъ тканей и пряжи, сахара, мебели, печного и глинянаго товара.

2) Б. бывшее франкоское маркграфство, называется также бургграфствомъ Верхній Нюрнбергъ (Nürnberg oberhalb des Gebirges), 3579 кв. км.; своей сѣверной частью, такъ назыв. Оберландомъ, составляетъ часть баварскаго окр. Оберфранкенъ, тогда какъ южн. его часть, Унтерландъ образуетъ округъ Миттельфранкенъ. Жит. около 300 тыс., большинство протестанты. Значит. часть маркграфства Б. принадлежала въ XII и XIII в. герцогамъ Меранскимъ, отъ кот. Б. черезъ бракъ (1248) перешель къ бургграфу Фридриху Нюрнбергскому изъ дома Гогенцоллерновъ. Подъ управл. маркграфа Фридриха (1735—36) Б. достигъ наибольшаго блеска. Въ

1769 г., за прекращеніемъ маркграфскаго рода, Б. былъ присоединенъ къ Ансбаху, а въ 1791 г. объ страны достались Пруссіи, которая должна была въ 1806 г. уступить ихъ Наполеону I, отдавшему ихъ въ 1810 г. Баваріи. См. Lang, Geschichte des Fürstentums B. (Гёттинг., 1801, 2 т.); Döderlein, Zur Feier der 50 jährigen Einverleibung des Fürstentums B. (Эрланг., 1860).

**Байретскій купоросъ**, желѣзный купоросъ, содержащій примѣсь мѣди.

**Байронизмъ**, въ Россіи, литер. явленіе, отмѣтившее собою 20, 30 и 40 гг. XIX в. Глубокія разочарованія, попесенныя зап.-европ. мыслящими человѣчествомъ при крушеніи надеждъ, внушенныхъ просвѣдательными идеями XVIII в.; это само крушеніе съ его потрясающими перипетіями; наконецъ, печальная дѣйствительность, воцарившаяся послѣ этого крушенія, все это вмѣстѣ взятое и въ соединеніи съ никогда не умиравшею потребностью найти исходъ даже изъ безысходности (хотя-бы только кажущейся, но субъективно создаваемой за неотмѣнимую) не могли не вызвать тѣхъ чувствъ и настроеній, которыхъ великимъ выразителемъ явился Б. Сатанинская гордость своимъ превосходствомъ, своимъ познаніемъ, своею умственною и нравственною силою, своимъ родствомъ съ божествомъ,—это одна сторона поэзіи Б., сторона, которую указывался исходъ для независимыхъ характеровъ, не желавшихъ, ни мириться, ни признавать воцарившееся безправіе и обскурантизмъ. Сатанинское презрѣніе къ человѣчеству въ его массѣ, не сумѣвшему стать въ уровень великихъ идеаловъ, не защитившему ихъ отъ крушенія и рабски примирившемуся съ наложенными на него цѣпями,—это другая сторона Б., сторона, освобождавшая независимые характеры отъ нравственныхъ обязанностей передъ этимъ злосчастнымъ человѣчествомъ и вмѣстѣ съ тѣмъ, выражавшая глубокой протестъ противъ торжествовавшей дѣйствительности. Поэзія Б. была поэзіей глубокихъ диссонансовъ, удручавшихъ современное ему зап. европ. общество. Эти диссонансы были почти чужды русской дѣйствительн. которая была, однако, полна своими собственными диссонансами. По нимъ-то, по этимъ наиболѣвшимъ противорѣчіямъ русской жизни и ударили съ мучительною болью громовые звуки Б. поэзіи. Отсюда Б. и въ Россіи, по, по условіямъ мѣста и времени, онъ долженъ былъ принять другую форму и выразить другіе протесты. Зап.-европ. человѣчеству были передъ тѣмъ предложены свобода и народное правленіе. За то, что не сумѣло ни примѣнить, ни сохранить этихъ даровъ исторіи, оно и заслужило сатанинское презрѣніе Б. Русское человѣчество этихъ даровъ исторіи не получало еще; оно пребывало подъ властью крѣпостнаго права, административнаго произвола, безсудія, безсилія и невѣжества. Осуждать его было не за что; еще жесточе

было-бы карать и презирать. Напротивъ, надо было позаботиться о его человѣческихъ правахъ и о его человѣческомъ достоинствѣ. Поэзія Пушкина, русскаго великаго современника Б., и явилась по преимуществу поэзіей человѣческаго достоинства, его защитою и возвеличеніемъ. Съ этой стороны, поэзія Пушкина была въ явномъ противорѣчьи съ Б., но была другая сторона въ современной русской жизни, безсиліе личности, критически относящейся къ печальной дѣйствительности, бороться съ этою дѣйствительностью; безсиліе было полное, но сознание безсилія поупалось цѣною тяжкихъ разочарованій. Это то разочарованіе и находило себѣ родственные звуки въ поэзіи Б., влиянію которой пушкинская поэзія и обязана особымъ колоритомъ упомянутаго разочарованія. Явленіе, вполне русское, оно было заимствовано изъ русской дѣйствительности, но подъ могучимъ влияніемъ родственнаго настроенія Б. поэзіи окрасилось навѣянными ею оттѣнками, особенно замѣтными въ произведеніяхъ 1820—25 гг., но скоро оставленными столько-же гуманною, сколько вѣрною дѣйствительности пушкинской поэзіей. Если прибавить нѣсколько мелочей, непосредственно навѣянныхъ Б., то это и все, въ чемъ выразился Б. Пушкина. Столь-же оригиналенъ былъ въ своемъ Б. и Лермонтовъ. Его время для критическаго и творческаго ума было еще тяжеле пушкинскаго времени. Въ пушкинское время горькое безсиліе передъ неразумной и жестокой дѣйствительностью чувствовали отдѣльныя мыслящія личности, но въ обществѣ было движеніе къ лучшему и не умирали надежды на перемѣны. Въ лермонтовское время не было ни этого движенія, ни надежды на перемѣну; было занятіе своими личными дѣлишками общества, „къ добру и злу постыдно равнодушнаго“; были только „свободы, генія и славы палачи“. Мучительное презрѣніе, которое чувствовалъ Лермонтовъ къ этому окружавшему его человѣчеству, роднилось съ поэзіей Б., но есть и здѣсь громадная разница, созданная различіемъ условій. Сатана Лермонтова не только гордъ своей силой и своимъ презрѣніемъ, онъ входитъ „любить готовый, съ душой открытой для добра“, онъ „хочетъ съ небомъ примириться“, онъ „хочетъ вѣровать добру“ Эта жажда любви, добра и вѣры сопровождаетъ всюду скептицизмъ Лермонтова, скептицизмъ, порою звучащій безнадежнымъ отчаяніемъ. Такимъ образомъ то, что принято называть Б. Пушкина и Лермонтова, представляется явленіемъ самобытнымъ, созданнымъ движеніемъ идей, какъ онъ создавались и преобразовывались подъ влияніемъ русской, исторіи, но разочарованія и сомнѣнія, навѣваемая русскою жизнью, роднили поэзію Пушкина и Лермонтова съ Б. и открывали послѣдней дорогу для влияния на нихъ, для придавая ихъ настроеніямъ новыхъ красокъ и оттѣнковъ.

Кромѣ Пушкина и Лермонтова, и другіе поэты той эпохи отдали дань Б., Козловъ, Баратынскій, Полежаевъ, Губеръ и др. Отчасти это настроеніе было ими получено *via* Пушкинъ и Лермонтовъ, отчасти навѣяно тяжелыми обстоятельствами личной жизни. Серьезнѣе другихъ былъ пессимизмъ Баратынскаго, но сродни онъ Б. лишь вначалѣ, а затѣмъ приобрѣлъ самобытную окраску поэтической меланхолии, роднящей его съ пессимизмомъ новѣйшаго времени, ничего Б. не заключающимъ. Кромѣ поэзій двухъ геніевъ и дѣлой плеяды талантовъ, которыхъ принято вспоминать, говоря о Б. въ Россіи, явленіе это выразилось въ томъ еще, что въ упомянутую эпоху масса мелкихъ поэтовъ и стихослагателей, не вошедшихъ въ исторію литературы, увлекались Б. и наполняли журналы, альманахи и отдѣльныя изданія своими разочарованіями, отчаяніемъ, проклятіемъ, презрѣніемъ и пр. Это была мода; она передавалась и въ общество, гдѣ также разныя дѣнди охотно рядились въ Манфредовъ и Гарольдовъ.

Наиболѣе полный обзоръ Б. Пушкина и Лермонтова, но совершенно съ другой точки зрѣнія, чѣмъ вышешложенная, сдѣланъ В. Д. Спаеовичемъ („Сочиненіе“, II).

**Байронъ**, Джонъ, англійскій мореплаватель, род. въ 1723 г., ум. въ 1786 г.; предпринявъ въ молодые годы кругосвѣтное плаваніе, Б. потерпѣлъ въ 1781 г. крушеніе у западныхъ береговъ Патагоніи и послѣ долгихъ мытарствъ возвратился въ Европу въ 1746 г. Книга его „*Voyage round the world in the years 1735—46* гг.“ (Лонд., 1766) обратила общее вниманіе. Еще большей извѣстности онъ достигъ своей экспедиціей въ южныя полярныя страны 1764—66 гг.

2) Б., Джорджъ Нозль Гордонъ, величайшій поэтъ XIX вѣка, род. въ Лондонѣ 22 января 1788 г. и по матери находился въ родствѣ съ шотландскою королевскою фамиліей. На всемъ родѣ Б., до нашего поэта, лежалъ переходившій изъ поколѣнія въ поколѣніе мрачный характеръ, заставившій автора „Д. Жуана“ впоследствии сказать: „Проклятіе лежитъ на мнѣ и на всѣхъ моихъ“. Разнузданная страстность, непоколебимое и суровое упорство, презрѣніе къ общественному мнѣнію, къ установленному порядку—все это наследственные черты, соединившіяся потомъ въ поэтъ. Дѣдъ его, Вильямъ, былъ провансъ „безумнымъ“ и „безбожнымъ“ и возбуждалъ къ себѣ ненависть и страхъ сосѣдей и подчиненныхъ; отецъ, „сумасшедшій Джекъ Б.“, отличался самою безобразною безнравственностью; мать, женщина крайне страстная и нервная, была рабой своихъ безпредѣльныхъ прихотей, иногда граничившихъ съ сумасшествіемъ. Вслѣдствіе ея неосмотрительности, Б. съ перваго года жизни остался хромымъ на всю жизнь, и это было однимъ изъ обстоятельствъ, сильно повліявшимъ на отрица-

тельные стороны его натуры, къ которымъ въ то-же время присоединились глубокая нѣжность, чисто женственная мягкость, пламенное сочувствіе ко всему высокому и благородному. Отца Б. лишили на 4 г., и мать сдѣлалась его единственною воспитательницею, оказывая въ этомъ отношеніи на его характеръ самое пагубное вліяніе, но вмѣстѣ съ тѣмъ, вслѣдствіе предоставленія сына самому себѣ, развивая въ немъ неустранимость, любовь къ опасностямъ и т. п. Послѣ нѣсколькихъ лѣтъ, проведенныхъ сперва въ шотландскихъ горахъ, гдѣ на всю жизнь запечатлѣлись въ его душѣ величественныя впечатлѣнія природы и гдѣ свобода и простота, живущія въ сынахъ Шотландіи, несомнѣнно повліяли на первое развитіе его политическихъ идей, а потомъ—въ наследственномъ имѣніи—Ньюстедскомъ аббатствѣ, Б. былъ отданъ въ школу въ Гарроу, а оттуда, 17-лѣтнимъ юношей перешелъ въ кембриджскій университетъ; къ этому періоду относятся его первыя любовныя увлеченія, бывшія толчкомъ къ пробужденію его поэтическаго творчества, нашедшаго себѣ первое выраженіе въ стихахъ, написанныхъ въ 1800 г. Школьное и университетское образованіе сыграло очень незначительную роль въ его умственномъ развитіи, вслѣдствіе своей вялости, безжизненности и сухого педантизма; приобретениемъ знаній онъ былъ обязанъ только собственной пытливости и необыкновенной страсти къ чтенію. Въ мартѣ 1807 г. онъ выступилъ на литературное поприще сборникомъ стихотвореній, оригинальныхъ и переводныхъ подъ заглавіемъ „*Hours of idleness*“ (Часы досуга), общій колоритъ которыхъ былъ меланхолическій, съ немалою долей сентиментализма, съ значительною оригинальностью въ стихотвореніяхъ сатирическихъ, съ обнаруженіемъ чувства свободы и нравственной независимости человѣка и, при извѣстной манерности и искусственности, съ обиліемъ отдѣльныхъ искръ и проблесковъ великаго и оригинальнаго ума; осужденіе этихъ стихотвореній журналомъ „*Edinburgh Review*“ вызвало со стороны Б. отвѣтъ въ формѣ рѣзкой сатиры подъ заглавіемъ „*English bards and Scotch reviewers*“ (Англійскіе барды и шотландскіе рецензенты), въ которой, подъ вліяніемъ личнаго раздраженія, было не мало несправедливаго, но которая была вмѣстѣ съ тѣмъ сильнымъ ударомъ, нанесеннымъ, темнымъ сторонамъ и явленіямъ тогдашней англійской поэзій; при недостаткахъ (которые впоследствии сознавалъ и самъ авторъ) блистательно выступилъ на видъ такія достоинства, какъ мѣткость многихъ характеристикъ, кипучее остроуміе и сила, гармоническое соединеніе лирическаго и сатирическаго элементовъ и т. п., причемъ немаловажное значеніе имѣла и смѣлость, съ которою 21-лѣтній авторъ выступилъ противъ установившихся авторитетовъ.— Жизнь Б. въ это время проходила то въ

Лондонъ, гдѣ онъ вращался въ свѣтскомъ водоворотѣ, предаваясь чувственнымъ удовольствіямъ, часто переходившимъ въ оргіи, то въ Ньютедскомъ аббатствѣ, гдѣ эксцентричности его образа жизни въ кругу нѣсколькихъ друзей (начавшіяся уже въ стѣнахъ университета) создавали ему расходившуюся по Лондону скандальную репутацію безбожника, развратника и т. п. Но всѣ эти искусственныя проявленія тревожнаго духа, еще не нашедшаго себѣ цѣли, не доставляли внутреннему міру поэта никакого удовлетворенія—и немедленно послѣ напечатанія своей сатиры онъ сталъ готовиться къ давно задуманному имъ путешествію по Европѣ, обуреваемый стремленіемъ „вырваться изъ оковъ англійскаго общества и англійской цивилизаціи, горькая чаша которыхъ, по его мнѣнію, была до дна осушена имъ.“ Эта продолжавшаяся два года побѣдка, маршпрутъ которой составили: Португалія, Испанія, многія мѣстности Греціи (особенно Афины) и Константинополь, и въ которой вся душевная и умственная жизнь Б. сосредоточивалась на окружавшей его природѣ и дѣйствительной жизни въ сферахъ политической и общественной—дала ему матеріалъ для поэмы „Странствованія Чайльдъ Гарольда“ Первые 2 пѣсни ея (1812), выразившія въ высокопоэтической формѣ нѣсколько сторонъ „міровой скорби“ Б., сразу доставили автору громкую извѣстность въ литературѣ и, вмѣстѣ съ тѣмъ, сдѣлали его любимцемъ и баловнемъ лондонскаго высшаго свѣта. Но неудовлетворенность всею окружающею обстановкой и собственный внутренней разладъ не только не покидали его, но напротивъ усиливались, и плодомъ этого мрачнаго настроенія были сатира „Вальсъ“ и послѣдовавшая одна за другою (съ 1813 по 1816) повѣсти „Гяуръ“, „Абидосская невѣста“, „Корсаръ“, „Лара“, „Осада Коринѳа“ и „Паризица“; къ этому-же времени относятся „Еврейскія мелодіи“ и ода къ Наполеону, вызванная разочарованіемъ поэта въ томъ, передъ кѣмъ онъ, какъ и многіе другіе поэты, до сихъ поръ преклонялся какъ передъ гениемъ. Въ началѣ 1815 г. Б. женился на богатой дѣвушкѣ—миссъ Мильбенкъ, но радикальная противоположность этихъ двухъ натуръ очень скоро расторгла союзъ, который и заключенъ былъ безъ всякихъ серьезныхъ внутреннихъ побужденій. Послѣ нѣсколькихъ искреннихъ попытокъ Б. къ примиренію, бракъ (отъ котораго родилась дочь Ада) окончился формальнымъ разводомъ, вызвавшимъ въ лицемѣрномъ англійскомъ обществѣ бурю негодованія и породившимъ множество клеветъ самаго гнуснаго свойства, которыя еще болѣе усилили мизантропію и озлобленіе поэта и заставили его вторично и теперь уже навсегда покинуть Англію (въ 1816). Черезъ Бельгію онъ спустился по Рейну въ Швейцарію и здѣсь поселился на берегу Женевскаго озера, въ сообще-

ствѣ поэта Шелли (см.), путешествовавшего съ женой и ея родственницей. Это сообщество, благодаря тому, что и Шелли въ томъ-же англійскомъ обществѣ считался чудовищемъ всевозможныхъ пороковъ, еще болѣе ухудшило репутацію Б. и дѣлало его предметомъ всевозможныхъ клеветъ и нелѣпыхъ толковъ, чѣмъ, конечно, только усиливалось его раздраженіе; но въ то же самое время природа Швейцаріи производила на него успокоительное и поэтически возвышающее дѣйствіе, что явственно отразилось на лирическихъ стихотвореніяхъ 3 пѣсни „Чайльдъ Гарольда“ и особенно на начатомъ здѣсь и оконченномъ скоро послѣ того „Манфредѣ“, этомъ близнецѣ „Фауста“, предъ которымъ преклонился и Гёте, этомъ глубококомъ выразителѣ субъективной индивидуальности, составляющей отличительную черту XIX в. Изъ Швейцаріи, гдѣ была написана и поэма „Шильонскій узникъ“, Б. переѣхалъ въ Венецію, гдѣ на первыхъ порахъ предался крайне безпорядочной, даже распутной жизни, какъ-бы нарочно для того, чтобы сильнѣе оскорблять пуританское ханжество и лицемеріе, заставившія его удалиться изъ отечества. Эти излишества, очень пагубно дѣйствовавшія на здоровье поэта, въ значительной степени прекратились благодаря связи Б. съ графиней Гуичиоли, урожденной Гамба, женою одного изъ богатѣйшихъ людей въ Роменьѣ и человѣка пожилого; ея же нравственному вліянію слѣдуетъ отчасти приписать и неослабленіе въ этотъ періодъ его поэтической производительности, плодомъ которой были: 4 пѣснь „Чайльдъ Гарольда“, представляющая собою (вмѣстѣ съ 3) широкое и глубокое видоизмѣненіе тѣхъ отбѣсковъ „міровой скорби“, которые легли въ основаніе первыхъ двухъ, съ прибавленіемъ новыхъ: поэма „Мазепа“; юмористическая повѣсть „Беппо“ (гдѣ между прочимъ осмѣянъ кембриджскій университетъ); „Ода къ Венеціи“, Жалоба Тассо“ и главное—первая четверть пѣсни поэмы „Донъ Жуанъ“, этого, по характеристикѣ Гёте, „произведенія безгранично гениальнаго, враждебнаго къ людямъ до самой рѣзкой жестокости, пріязненнаго къ людямъ до глубины самой нѣжной любви“, произведенія, гдѣ Б. по его собственнымъ словамъ, имѣлъ цѣлю „сорвать плащъ, который общество, вслѣдствіе нравственнаго состоянія своего, набрасывало на свои тайны грѣхи, и показать міръ такимъ, какъ онъ есть“. Венецію Б. оставилъ для Равенны, куда послѣдовала за нимъ и Гуичиоли (скоро послѣ того получившая отъ мужа разводъ) и гдѣ въ обществѣ онъ, по его словамъ, нашелъ „ужасающую нравственность“ Здѣсь литературная дѣятельность его выразилась въ сочиненіи „Каина“, (1821) явившагося высшимъ поэтическимъ воплощеніемъ современнаго пессимизма и о которомъ самъ авторъ сказалъ: „я полагаю, что „Каинъ“ глубоко западетъ въ глубь міроваго сердца,

и если многие дрогнуть отъ его кажущагося богохульства, то всѣ падутъ ницъ предъ его величіемъ"; затѣмъ—трагедія „Сарда-напаль“, „Двое Фоскари“ и „Марино Фаль-еро“; драматической фантазіи „Небо и Земля“; 5 пѣсни „Донъ Жуана“; крупныхъ стихотвореній „Пророчество Данта“ и „Видѣніе Суда“ и др. Въ это-же время Б. посвятилъ себя и дѣятельности политической, вызванной тогдашнимъ состояніемъ Италіи и проявившейся въ активной связи его съ движеніемъ карбонаризма: онъ сдѣлался предводителемъ одного отдѣла заговорщиковъ, снабжалъ ихъ оружіемъ, выступалъ фактически самымъ бѣшенымъ противникомъ австрійскаго правительства. Печальный исходъ этого движенія и торжество реакціи заставили его, вмѣстѣ съ нѣсколькими другими заговорщиками, переселиться сперва въ Пизу, потомъ въ Геную, гдѣ ему пришлось пережить смерть Шелли (утонувшаго во время морской поѣздки между Ливорно и Леричи) и гдѣ онъ написалъ „Островъ“, драму „Вернеръ“, драматической отрывокъ „The deformed transformed“ (Преображенный уродъ) и послѣднія пѣсни „Д. Жуана“ (оставшагося неоконченными и остановившемся на 16 пѣснѣ). Въ томъ душевномъ настроеніи, въ которомъ находился тогда Б., какъ нельзя болѣе кстати пришлось приглашеніе къ нему отъ лондонскаго комитета „филѣлиновъ“ принять участіе, даже главенство въ происходящемъ тогда возстаніи Греціи противъ турецкаго владычества. На него, благодаря его прежнимъ путешествіямъ по Греціи, европейской извѣстности, хорошимъ матеріальнымъ средствамъ, эти люди смотрѣли какъ на человѣка, содѣйствіе котораго въ ихъ дѣлѣ могло принести громадную пользу; онъ, съ своей стороны, увлекаемой тою политикою сердца, которая всегда была его политикою, вдохновленный присущими ему любовью къ свободѣ, великодушіемъ, каждою приключеніемъ, побуждаемый отчасти и чисто личными интересами (между которыми была даже смутная надежда сдѣлаться греческимъ королемъ)—онъ охотно принялъ предложеніе и въ январѣ 1824 г. былъ уже въ Миссолунги. Здѣсь онъ выказалъ изумительную дѣловитость и энергію словомъ и дѣломъ во всемъ, что легло на его обязанность, въ посредничествѣ между партіями и интригами, въ стремленіи установить хотя какой нибудь порядокъ въ цѣломъ хаосѣ козней, эгоистическихъ и корыстныхъ дѣйствій, проектов, предположеній; при этомъ онъ дѣятельно помогалъ грекамъ деньгами, оружіемъ и т. п. Но болѣзнь вслѣдствіе сильной простуды—при уже существовавшемъ недугѣ—очень скоро положила конецъ этой дѣятельности. 19 апрѣля 1824 г. Б. скончался; по разсказу его вѣрнаго, никогда съ нимъ неразлучавшагося слуги Флетчера, послѣднія слова его были: „Моя жена! мое дитя. (т. е. Ада) моя сестра (т. е. Августа, съ

которою его соединяла самая нѣжная любовь)!“ Греція три недѣли носила по немъ трауръ, въ глубокую скорбь облеклась и Англія, хотя духовенство, не перестававшее видѣть въ немъ „исчадіе сатаны“, не позволило похоронить его въ Вестминстерскомъ аббатствѣ. Графъ Гамба (братъ графини Гуиччоли) перевезъ прахъ поэта на родину и похоронилъ его въ церкви деревни Гекноль, около Ньюстедскаго аббатства; сердце Б. было заключено въ серебряный сосудъ и сохранялось въ Миссолунги, въ посвященномъ Б. мавзолеѣ, до 1826 г., когда, при осадѣ города, этотъ сосудъ исчезъ.

Поэзія Б., находящаяся въ самой тѣсной связи съ его жизнью, ярко отражающая въ себѣ всѣ коренныя свойства его натуры, полной глубокаго раздвоенія, его души, одной изъ тѣхъ неудержимыхъ душъ, которыя „патаккиваются и разбиваются подъ напоромъ собственнаго стремленія“, и имѣющая поэтому глубоко субъективный характеръ, есть вмѣстѣ съ тѣмъ поэзія „мировой скорби“ въ ея высшемъ проявленіи. Въ Б. она нашла своего полнѣйшаго и гениальнѣйшаго представителя, выразившаго въ своихъ стихахъ всѣ отбѣнки ея, отъ меланхоліи Чайльдъ Гарольда до пессимистическаго отчаянія Кайна и доходящаго до послѣднихъ границъ нигилизма Д. Жуана. Но при этомъ въ ней прекрасно звучатъ тѣ положительныя, умиротворяющія струны, которыя поддерживаютъ даже въ человѣкѣ вѣру въ осуществленіе идеаловъ, неутолимую и неутоляемую жажду этого осуществленія, пламенное стремленіе къ борьбѣ за духовныя святыни человѣчества. Всѣ отличительныя черты этой поэзіи находятся въ полномъ соотвѣтствіи съ духомъ новаго времени, съ его великими задачами—и все это выливалось у Б. въ ту высоко художественную форму, которая есть одна изъ весьма важныхъ причинъ громаднаго вліянія его на ближайшихъ современниковъ и непосредственно послѣдовавшее за ними поколѣніе. „Байронизмъ“, какъ одно изъ самыхъ могущественныхъ теченій литературы нашего вѣка, широкою волной разлился по всей Европѣ, найдя себѣ послѣдователей въ первостепенныхъ поэтахъ Германіи (Гейне), Франціи (Нодле, Ламартинъ, Ж. Зандъ, Мюссе), Италіи (Леонарди), Россіи (отчасти Пушкинъ, Лермонтовъ, Баратынскій) и массѣ второстепенныхъ поэтовъ.

Первое изданіе сочиненій Б. вышло въ Лондонѣ въ 1815 г. подъ заглавіемъ „Poetical works of Lord B.“. Въ настоящее время выходитъ превосходное критическое изданіе, съ множествомъ неизвѣстныхъ до сихъ поръ и весьма важныхъ біографическихъ документовъ. Находившаяся въ рукописи автобіографія Б. была уничтожена по настоянію его родственниковъ; пѣкото-рое возмѣщеніе эта утрата нашла въ біографіи, написанной Т. Муромъ, съ включеніемъ въ нее многихъ писемъ поэта (Th.

Moore, Letters and journals of B., with notices on his life, Лонд., 1830) есть неполный переводъ на русск. яз. подъ ред. Тиблена, изд. Вольфа, 1856. См. затѣмъ Dallas, Recollections of the life of L. B. (Лондонъ, 1824); Brydges, Letters on the character etc. of L. B. (тамъ-же, 1824); Th. Medwin, Conversations of L. B. (тамъ-же, 1824); Parry, The last days of L. B. (тамъ-же, 1828); Leigh Hunt, L. B. and some of his contemporaries (тамъ-же, 1828); Kennedy, Conversations on religion with L. B. (тамъ-же, 1830); Lady Blessington, Conversations with L. B. (тамъ-же, 1834, новое изданіе 1850); Trelawney (Recollections of the last days of B. (тамъ-же, 1858); Connt. Guiccioli, My recollections of L. B. и другія. Полная биографія: на англійск. языкъ—Lake (1827), Armstrong (1846); на нѣмецкомъ Eberty (1879) и Elze (1884); русскій переводъ Чернової). Характеристики: у Маколея въ его „Essays“, русск. перев. въ „Русск. Вѣстн. 1856 г., Брандеса въ „Hauptströmungen“, русск. перев. въ „Пантеонъ литературы 1888 г. Трейтчке въ „Historische u. politische Aufsätze“, Гервинуса въ „Geschichte des XIX Jahrhunderts“ и др. На русскомъ яз. лучшее сочиненіе В. Спасовича: Б.; статья о Б. по новымъ документамъ, „Вѣстн. Евр.“, 1900, № 3. Сочиненія В. въ русскомъ переводѣ изданы Н. Гербедемъ; лучшее изданіе 4, но и въ немъ много неудовлетворительныхъ переводовъ. Тамъ-же довольно обстоятельная библиографія русскихъ переводовъ.

3) Генри Джэмсъ, англ. писатель и актеръ, род. 1834 г. въ Манчестерѣ, ум. 1884 г. въ Лондонѣ, получилъ хорошее воспитаніе, рано началъ сотрудничать въ журналахъ, написалъ романъ „Paid in full“ и нѣсколько лѣтъ редактировалъ юмористическій „Fun“. Но известность Б. главнымъ образомъ основывается на 'его комедіяхъ и фарсахъ, изобилующихъ остроуміемъ и изобличающихъ иногда выдающуюся комическую силу. Число ихъ значительно и нѣкоторыя изъ нихъ пользуются широкой популярностью; такъ „Our boys“ шла на Адельфи-театрѣ болѣе 1400 разъ. Послѣднія пьесы Б. „The upper crust“, „The light fantastic“, „A fool and his money“. Какъ актеръ Б. выступалъ въ 1869 г. въ театрѣ Globe въ Лондонѣ; потомъ былъ членомъ труппы миддлгемпльскаго театра.

**Байса** (Bajza), Иосифъ, венгерскій поэтъ, род. 1804, ум. 1858, 1835 издалъ стихотвор., доставившія ему славу одного изъ лучшихъ венгерскихъ лириковъ. Въ „Atheumъ“ и издававшемся имъ 1837—43 „Наблюдателѣ“ („Figyelmezö“) Б. помѣстилъ рядъ критическихъ очерковъ, оказавшихъ значительное и благотворное вліяніе на современную венгерскую литературу; значит. заслуги приобрѣлъ Б. также въ исторіи національнаго театра изданіемъ „Иностранной драматургіи“ (Пештъ, 1830). Съ 1832 Б. членъ венгерской академіи. Собр. соч. изд. въ 2 т. (Пештъ 1852)

**Бай-Сити**, гл. гор. графства Б. въ сѣв. америк. штатѣ Мичиганъ, на р. Сэгинау, выше ея впаденія въ зал. того-же имени на озерѣ Гуронъ; ст. жел. дор., пильныя мельницы, солеварни, вывозъ соленыхъ рыбъ, 27,839 жит. (1890).

**Байсунъ-тау**, горная цѣпь, относящаяся къ системѣ Гиссарскаго хребта, отчленяется на западномъ концѣ этого хребта и тянется въ юго-зап. направленіи къ правобережью Аму-Дарьи; высота горъ достигаетъ 1340 м.; отроги зап. склона ихъ непосредственно переходятъ въ низменность Бухары. Горы сложены преимущественно изъ доломитовыхъ известняковъ и песчаниковъ неопредѣленнаго ближе палеозойскаго возраста. Поперекъ хребта проходитъ очень важный караванный путь изъ Бухары, Карши въ Гисаръ и Кафиристанъ; мѣсто перевала образуетъ дикое скалистое ущелье Бусгала (Желѣзные ворота), на восточномъ склонѣ котораго стоитъ бухарскій городокъ Байсуъ.

**Байсь-Баллотъ** (Buys-Ballot), Кристофъ Гейнрихъ, Дидрихъ, метеорологъ, род. 10 окт. 1817 г. въ Клѣтингенѣ (пров. Зеландія), ум. 3 февр. 1890 г. въ Утрехтѣ. Изучалъ словесность и естествознаніе, сдѣлался въ 1844 г. лекторомъ физич. химіи утрехтскаго университета, въ 1847 г. профессоромъ математики, въ 1870 г. проф. опытной физики, въ 1854 г. гл. директоромъ королевскаго метеоролог. института и въ 1887 г. вышелъ въ отставку. Онъ былъ гл. представителемъ новаго направл. въ метеорологіи, которое стремится, посредствомъ ежедневныхъ синоптическихъ бюллетеней погоды и общихъ наблюдений на сушѣ и на морѣ, открыть законы измѣненія метеоролог. явленій, имѣя въ виду предсказанія погоды. В. впервые въ Европѣ сталъ практически примѣнять штормовые сигналы, введя въ Голландіи въ 1860 г. свою собственную сигнальную систему, кот. уже впоследствии послѣдователь Фицъ-Рой въ Англии. Вслѣдствіе представленій Б. Голландія основала собств. учрежденіе для морской метеорологіи, обязанность кот. состоитъ въ собраніи и обработкѣ многочисл. наблюдений, производ. на военныхъ и торговыхъ голландскихъ судахъ. Основываясь на своихъ изслѣдованіяхъ хода барометрическаго минимума, Б. вывелъ и обобщилъ законъ бурь, доказавши его примѣненіе ко всемъ вѣтрамъ. Этотъ обобщенный законъ извѣстенъ въ метеорологіи подъ именемъ закона Б.-Б. Для сообщенія судамъ на большія разстоянія штормовыхъ сигналовъ Б. избобрѣлъ аэроклиноскопъ и велъ его въ общее употребленіе. Знач. заслуга Б. — принадлежитъ также по введенію однообразія при международныхъ метеорологич. наблюденіяхъ. Изъ его сочиненій выдающаяся стѣд.: „Changements périodiques de la température“ (Утрехтъ, 1847); „Eenige regelen van weerverandering in Nederland“ (тамъ-же. 1860); „Suggestions on a uniform

system of meteorological observations“ (тамъ-же, 1872—73). Б. издавалъ также ежегодникъ метеорологическаго института (40 томовъ) и „Archives Néerlandaises des sciences exactes et naturelles“.

**Байтаунъ** (Bytown), гор., см. *Онтарио*.

**Байтеръ**, Иоганнъ Георгъ, филологъ, род. 1801 въ Цюрихъ, ум. 1877 тамъ же. Его главное значеніе—въ критической дѣятельности, особенно по отношению къ греческимъ ораторамъ и къ Цицерону. Такъ, ему принадлежатъ изданія Panegyricos Исократы (Лейпц. 1831), Ликурга (Цюрихъ 1834), Oratores attici (1838—50, Цюрихъ, въ 9 томахъ), Исократы (для изд. Didot, 1846), Ciceronis Scholiastae (1833), Onomasticum Tullianum (1836—38, 3 тома) и Цицерона, сочиненія котораго онъ редактировалъ вмѣстѣ съ Кайзеромъ для Таухнической серіи (томы 6—11 Цицерона, 1863—69 Лейпц.). Кромѣ того онъ издалъ вмѣстѣ съ Орелли и Винкельманномъ Платона (Цюрихъ 1839—42, 2 тома), и вмѣстѣ съ Орелли—новооткрытыя басни Бабрія (Fabellae jambicae, 1845 Цюр.).

**Байты**, отрасль калмыцкаго племени дюрбютовъ, обитающая въ котловинѣ озера Убса въ сѣверн. Монголіи. На западѣ Б. граничатъ съ дюрбютами, на югѣ доходятъ до сѣверныхъ склоновъ хребта Ханхуке, на востокѣ смежны съ владѣніями монгольскихъ князей Тэтехеби-эльджигенъ, принадлежащими къ аймаку Дзасаку или Цзанъ-гольскому, (см. *Монголія*). Въ народѣ Б. называются Арбинъ Байтъ, т. е. 10 байтовъ по числу князей, управляющихъ ими. По языку Б. совершенно сходны съ своими западными соплеменниками дюрбютами, Б. въ костюмѣ замѣтны только мелкія отличія. Главное занятіе Б. скотоводство и только въ очень ограниченномъ количествѣ земледѣліе. Б. изъ всѣхъ племенъ сѣверной Монголіи наименѣ тронуты китайскимъ вліяніемъ, благодаря ихъ удаленности отъ Китая и центровъ управленія Монголіей. Въ административномъ отношеніи Б. подчинены Кобдоскому амбану (губернатору) и входятъ въ составъ сейма Саянъ-цзаягату. См. Матудовскій, Обзор. Кит. Имп.; Потанинъ, оч. с.-з. Монголіи, т. II.

**Байтыкъ-богдо**, горный хребетъ, идущій въ широтномъ направленіи съ небольшимъ уклономъ къ з.-с.-в. по сѣверной окраинѣ Джунгарской Гоби. Онъ составляетъ самую высокую часть горныхъ грядъ, тянущихся отъ 104° в. д. на зап. подъ назван. Шара-пюру, Куку-Ундуръ, Хаптыкъ, Байтыкъ Богдо. Къ западу отъ послѣдняго хребты понижаются и дальѣйшее продолженіе ихъ совершенно неизслѣдовано. Къ сѣверу между означенными хребтами и Монгольскимъ Алтаемъ лежитъ изолированный участокъ пустыни, въ западной своей части пересѣченный горными грядками. Этимъ участкомъ Б.-б. отдѣляется отъ Монгольскаго Алтая, съ которымъ онъ ни орографически, ни геологически не свя-

занъ. На югъ отъ Булугуна на всѣхъ хребтахъ видны обширные слѣды размыва, обнаженія кремнистыхъ сланцевъ, гранитовъ и гнейсовъ. На Б.-б. мы встрѣчаемъ глинистые красновато-бурые сланцы, глинистые конгломераты и известнякъ кристаллическій. Граниты выступаютъ къ сѣверу отъ хребта въ горахъ Ошкю и къ югу въ степи Крюмъ Моринъ въ горѣ Вабагай. Съ сѣверной стороны Б.-б. имѣетъ постепенный пологій подъемъ, съ южной онъ крутыми ступенями поднимается надъ впадиной Гоби, гдѣ хребетъ Неймечу (Наиманъ-шуту—восемь зубовъ) представляетъ послѣднюю замѣтную горную гряду въ степи. Наибольшую высоту точекъ въ хребтѣ Б.-б. Пѣвцовъ опѣвываетъ въ 2440 м., высоту надъ впадиной Гоби не меньше 600 м. Въ горныхъ долинахъ Б.-б. имѣется немного лѣса, большая часть ключей, стекающихъ съ него, теряется въ пустынѣ. Населеніе состоитъ изъ табуль — сумунныхъ торговцевъ, подданныхъ Торгоутскаго вана, и заахачиновъ. Среди этого малочисленнаго, затерявшагося въ степи населенія еще сохранились остатки шаманскихъ обрядовъ.

**Байховый чай**, низшій сортъ настоящаго китайскаго чая.

**Байшъ**, 1) Германъ, пѣм. художникъ, род. 12 іюля 1846 г. (Дрезденъ). Учился въ худ. школѣ Штуттгарта, затѣмъ въ Парижѣ (1868), гдѣ изученіе старой ландшафтн. школы привело его къ изображенію современныхъ paysages intimes, въ духѣ Т. Руссо; въ 1869 г. учился у Ад. Лира (Мюнхенъ). Какъ и этотъ, Б. брать сюжетомъ для своихъ ландшафтовъ виды Мюнхенскаго плато, стараясь въ своихъ, полныхъ идеи, картинахъ передать колебанія воздуха и переливы свѣта, и часто оживляя ихъ видомъ пасущагося или дышащаго скота, представлявшаго цвѣтной центръ на нѣжномъ, серебристомъ фонѣ его водянистаго колорита. Позднѣ Б. перешелъ къ изображенію голландскихъ береговыхъ и внутреннихъ видовъ; въ 1880 г. приглашенъ проф. ландшафтн. живописи въ худ. школу Карлсруэ. Среди большого числа его картинъ выдаются: Мельница при лунномъ свѣтѣ (1878, Штуттгартская прав. галлерей), На водопадѣ (Ганноверская гор. галлерей), У Дордрехта при отливѣ, Воспріемники (голл. береговая сценка), Видъ голл. канала (Дрезденская галл.), Пасущійся скотъ у Роттердама, и На высотахъ дюнь.

2) Отто, братъ перваго, худ. критикъ и переводчикъ, род. 4 мая 1840 (Дрезденъ), ум. 18 окт. 1892 г. (Штуттгартъ), будучи редакторомъ Über Land und Meer, издалъ, между другими, J. Ch. Reinhart und seine Kreise (Лейпц., 1882) и переводы А. де Мюссе и Р. Бернса.

**Бакаири** (браз. Bacahiris), племя въ бразильск. штатѣ Мато Гроссо, живущее въ области правобережья верхняго Ксингу

(Шингу). Послѣ изслѣдованій Штейнена (R. Steinen, Bakairisprache. Zweite Schingu-Expedition 1837—88, Лейпц., 1892), Б. должны считаться типическими представителями караибскаго племени, родиной котораго были страны къ югу отъ Амазонки (а не Аптиллы, какъ полагали прежде) Б. дѣлятся на независимыхъ (Indias bravos—дикіе индѣйцы) и зависимыхъ (Indias mansas — смирные индѣйцы); послѣдніе давно уже христіане и пользуются всѣми правами бразильцевъ. Независимые, живущіе восточнѣе первыхъ, до сихъ поръ чужды всякой цивилизаціи, но исполнѣ миролюбиваго и кроткаго характера. Они живутъ отдѣльными группами между представителями другихъ мѣстныхъ народностей, но до такой степени замкнутой жизнью, что до послѣдняго времени не употребляли даже желѣза, табака и спиртныхъ напитковъ. Промышленности и ремесла нѣтъ никакихъ, такъ что простѣйшія орудія и предметы первой необходимости приобрѣтаютъ у сосѣдей. Татуируютъ лицо синими полосами, проходящими отъ глазъ черезъ щеки до соответственнаго угла рта.

**Бакалавръ** (bakkalaureus или bakkalarius, ср.-вѣк. bachalarius, фр. bachelier, англ. bachelor), ученый, имѣющій низшую академическую степень. Название съ натяжкой производится отъ bacca laurea (лавровая ягода) или baculus (палка); у французовъ — отъ bas cavalier (мелкопом. дворянинъ) и считается уже отсюда перешедшимъ и въ университетскій лексиконъ. Степень В. in artibus, какъ „первый шагъ къ достиженію прочихъ степеней“, впервые различается въ licentia docendi, въ Парижѣ, въ 1-ой половинѣ XIII вѣка, студенты, успѣшно выдержавшіе предварительное испытаніе на Determinatio (диспуты втеченіи великопостнаго времени) становились Б., носили, какъ таковые, круглыя шапочки, и могли читать нѣк. лекціи, но не выходя при этомъ изъ положенія учащихся. Б. дѣлились на три класса: простые (simplici s. biblici, ad biblia), проходящіе (currentes s. sententiarum) и выработавшіеся (formati). Въ Германіи Б., какъ самостоятельная ученая степень, болѣе не существуетъ; въ старинныхъ университетахъ Англіи удержалася и именно въ средневѣковомъ значеніи этого понятія; во Франціи юноша, возрастомъ не менѣе 16 лѣтъ, выдержавшій испытаніе, предложенное комиссіей, назначаеваемой высшимъ учебнымъ заведеніемъ округа, получаетъ степень В. ès lettres (по отдѣлу филологіи и исторіи) или ès sciences (отд. математики и ест. наукъ). Свидѣтельство В. равносильно аттестату зрѣлости гимназій (b. ès lettres) или свидѣтельству реальнаго учил. (b. ès sciences), т. к. обладатель его допускается къ факультетскимъ занятіямъ.

Въ Россіи Б. существовали нѣкоторое время въ дух. академіяхъ, смѣнившись, впослѣдствіи, адъюнкты-профессорами.

**Бакалахари**, см. *Бечуаны*.

**Бакалда**, названіе извѣстной пристани г. Казани на лѣвомъ низменномъ берегу Волги при впадѣніи р. Казанки, въ 7 в. отъ города, съ которымъ соединена шоссированной дорогой и конной ж. д. Одна изъ крупнѣйшихъ пристаней на Волгѣ черезъ которую лѣтомъ съ іюня по октябръ происходитъ почти все торговое и пассажирское движеніе г. Казани. Кромѣ пароходныхъ пристаней Б. имѣетъ многочисленныя амбары для склада товаровъ, гостинницы, трактиры и торговый базаръ (болѣе 30 лавокъ).

**Балазовичъ**, Степанъ Владиславовичъ, академикъ историч. живописи, род. 1857 г. Первоначальное образованіе получилъ въ варшавскомъ рисовальномъ классѣ, откуда въ 1876 г. поступилъ въ фигурный классъ академии худ. въ Петербургѣ, гдѣ въ первый же годъ получилъ вторую серебряную медаль за рисунокъ съ патуры. Послѣ нѣсколькихъ наградъ за классныя работы и за этюды Б. получилъ 2-ю золотую медаль за программу „Лавкъ възвѣтаетъ одежду сына своего Іосифа“ (1880), а въ 1881 г. — 1-ю золотую за программу „Св. Сергій благословляетъ Дмитрія Донскаго на битву и отпускаетъ съ нимъ двухъ иноковъ“. По окончаніи курса въ академіи, Б. получилъ званіе класснаго художника I степени и пансіонерство на четыре года за границу. Въ 1884 г. удостоенъ званія академика за картины, бывшія на выставкѣ того года, изъ которыхъ особенно выдѣлялась „Вечерній разговоръ“. Со времени своего пансіонерства, Б. поселился въ Римѣ и пишетъ преимущественно историческія жанровыя картины изъ античной жизни. Лучшія произведенія Б., появлявшіяся на выставкахъ: „Римскій Катульъ читаетъ свои стихи друзьямъ“ (собств. П. Третьякова), „Посланіе“ (соб. В. кн. Петра Николаевича), „Помпейская лавка“, „Клиенты, ожидающіе выхода патрона“ (соб. Государя Императора), „Вечерній разговоръ“, „Майскій вечеръ“ и др.

**Бакальская гора**, на зап. склонѣ Урала Екатеринбург. уѣзда, въ 16 верст. отъ Билимбаевского завода въ верховьяхъ р. Шишима, получила извѣстность богатыми мѣсторожденіями желѣзныхъ и марганцовыхъ рудъ.

**Баканъ**, зеленая краска, употребляемая въ масляной живописи; индиговый Б. алюминіевая основная соль сѣрноиндиговой кислоты, краска синяго оттѣнка, употребляемая въ живописи.

**Баканъ**, см. *Бакены*.

**Бакарганджъ** (Баккергунге), дистриктъ бриг.-инд. провинціи Бенгаліи, на Бенгалскомъ зал., между 21°48'—23°05' с. ш. и 89°55'—91°05' в. д.; 9450 кв. км., съ 2.153,965 жит. (1891), изъ которыхъ 1.462,712 магометанъ, 680,381 брамистовъ, 6.080 буддистовъ и 4.659 христіанъ. Эта равнинная страна орошается соедин. рѣками Гангомъ, Брахмапутрой и Мегной и ихъ многочисл. судход. рукавами; болотистая южная часть округа

образуетъ часть Сундербагда (см.). Климатъ смягчается морскими вѣтрами въ общ. здоровый. Въ джангловыхъ заросляхъ водятся тигры, пантеры, носороги, олени, кабаны, обезьяны и множество птицъ. Гл. продукты: рисъ, кокосы, арековые орѣхи, джутъ, оч. красивая глиняная посуда и рогожи. Сообщенія совершаются гл. обрѣнч. путемъ. Управл. Б. было раньше въ городѣ того же имени имѣющ. 7,060 жит.; съ 1801 г. въ г. Баризаль съ 15,482 жит. (1891).

**Бакау**, окружной гор. въ Румыніи (Молдавіи), на р. Быстрицѣ, узл. ст. ж. д., мѣсто пребываніе префекта; бумажная фабрика, оживл. торговля; 12,675 жит. (1890), почти на половину евреи.

**Бакаутовая смола**, см. *гваяковая смола*.

**Бакаутъ** (*Guajasum L.*), родъ изъ сем. *Zugorphyllaceae*; деревья или кустарники съ очень твердой смолистой древесиной, членистыми вѣтвями, супротивными парноперистыми листьями, голубоватыми или красноватыми, съ одиночными или собранными въ ложные зонтики цвѣтами и довольно мясистой, на подобіе завитка, 2—5 гнѣздной коробочкой. Около 4 видовъ тропическихъ и теплыхъ странъ Америки. *G. officinale L.* (Б. дерево, гваяковое дерево), вѣчнозеленое дерево 12 м. высоты, съ большой кроной, растеть въ Флоридѣ, на Антильскихъ о-вахъ, въ Гвианѣ, Венецуэлѣ, Колумбіи, б. ч. по сухимъ прибрежнымъ пространствамъ *G. sanctum L.* — въ Флоридѣ, Багамск., Вестъ-Индск. о-вахъ и Гватемалѣ. Оба вида даютъ такъ наз. гваяковое дерево, которое идетъ въ торговлю. Оно очень тяжелое (уд. в. около 1,55), крѣпкое, твердое, хрупкое, колется трудно и неправильно, коричневозеленаго цвѣта съ рѣзко отдѣляющею свѣтложелтой заболонью. Въ старшихъ, болѣе 20 см. толщины, стволахъ заболонь почти незамѣтна простымъ глазомъ. Въ ядрѣ и заболони находятся чередующіея свѣтлые и темные слои, напоминающіе годовыя кольца. Заболонь безвкусна; ядровое дерево имѣетъ рѣзкій горькій вкусъ, немного щиплющій, при нагрѣваніи даетъ слабый, пріятный запахъ. Оно очень смолисто (25—27%) и даетъ гваяковую смолу (см. ниже). Лучшая древесина идетъ въ торговлю изъ С.-Доминго, меѣе смолистая, изъ *G. sanctum*, — особенно съ Багамскихъ о-вовъ. Хорошія, крѣпкія штуки идутъ при кораблестроеніи на подшипники, прессы, кегельные шары, ступки и т. п.; тонкія штуки раскалываются и употребляются какъ лѣкарство. Для техническихъ цѣлей древесину иногда бѣлятъ, извлекая красящія вещества. Слово гваякъ — вестъ-индск. происхожд. Испанцы первые научились употреблять эту древесину отъ уроженцевъ С.-Доминго; въ 1508 г. она была вывезена въ Европу, гдѣ еще въ 1532 г. была очень дорога. Въ Германію она была ввезена Ульрихомъ фонъ Гуттенгомъ, который хотѣлъ замѣнить ею

ртуть для леченія сифилиса (см. „*De Guajaci medicina et morbo gallico*“ Гуттена, Майнцъ 1519).

**Бакгейзенъ** (*Bakhuizen*), 1) ван-ден-Бринкъ, Ренъе, голл. историкъ, род. 1810, ум. 1865; послѣ путешествія за границей для изученія архивовъ, Б. былъ назначенъ правительственнымъ архивариусомъ (1853); улучшилъ архивъ, издалъ его описаніе (*Overzicht, Gaa, 1854*). Написалъ „*Het Huwelyk van Willem van Oganje met Anna van Saksen*“ (Гага, 1855), цѣнныя замѣтки по ист. литературы и политики Нидерландъ XVI и XVII вв.; сборникъ Б. мелкихъ работъ (*Studien en schetsen over vaderlandsche geschiedenis en letteren*, Амстерд., 1860—1877, 4 части).

2) Лудольфъ, голл. живописецъ и граверь, род. 1633, ум. 1708, образовался подъ руководствомъ Эвердингена и Г. Дуббеля и, какъ маринистъ, сталъ европейскою знаменитостью. Рисунки Б. неб. размѣровъ, изображающіе море, выдаются по своему, хотя и холодному, но изящному, полному вкуса колориту, въ большихъ же картинахъ онъ ударяется въ пеструю, невыразительную декоративную живопись; Б. раннія работы предпочтительнѣе позднѣйшихъ; лучшія (1664) находятся въ берл. музее, амст. правительственномъ музее, пар. Луврѣ и вѣнской имп. галлерей. Гравюры Б. высоко цѣнятся; имъ была издана (1701) серия въ 10 листовъ подъ назв. *Stroom en zee gezichten*; кромѣ того, онъ дѣлалъ модели судовъ разл. конструкцій для Петра I и др.

3) *Hendricus*, астрономъ, род. 1838 г., въ 1861 г. сдѣлался преподавателемъ гимназіи, въ 1867 г. назначенъ профессоромъ физики въ Дельфтскомъ политехническомъ институтѣ, съ 1872 г. профессоръ астрономіи въ университетѣ и директоръ обсерваторіи въ Лейденѣ. Кромѣ многочисленныхъ геодезическихъ работъ, обнаруженныхъ Б., какъ членомъ нидерландской геодезической комиссіи и комиссіи международнаго измѣренія земли (*Internationale Erdmessungscommission*), онъ издалъ I. H. Schröters „*Areographische Beiträge zur Kenntniss des Mars*“ (Лейденъ 1873) и томы 4—6 „*Annalen der Sternwarte in Leyden*“.

**Баке** (*Jan*), голл. филологъ, род. въ 1787 г., съ 1815 г. профессоръ въ Лейденѣ, съ 1857 г. оставилъ учебную дѣятельность, получилъ известность за толкованія Цицерона и аттическихъ ораторовъ и за образцовыя изданія классиковъ.

**Баквелль**, см. *Бекуэлль*.

**Бакелай**, Акалай (*Bakelay*), пародъ негрскаго племени банту, живутъ во фр. Конго, разсѣяно, отдѣльными группами между другими племенами въ области р. Огове, въ прибрежной полосѣ Атлантическ. океана. Существуютъ, главн. образ., лѣсной охотою, склонны къ постояннымъ передвиженіямъ, нерѣдко бросая неспящими небольшіе и случайные полевые по-

сѣвы; понемногу начинаютъ носить европейскія ткани; рабовъ сами почти не держатъ, но нерѣдко ловятъ и продаютъ сосѣднихъ обитателей; женъ также берутъ часто изъ другихъ сосѣднихъ племенъ; многоженство развито повсемѣстно, причемъ мужья охотно уступаютъ своихъ женъ другимъ и отдають ихъ напракатъ; всѣ жены отца поступають въ наслѣдство сыну, кромѣ матери послѣдняя. Очень развита наклонность къ воровству не только у сосѣдей, но и между собою, что вызываетъ постоянныя распри и волненія, приводящія къ нерѣдкимъ убійствамъ.

**Бакель**, укр. торг. пунктъ въ франц. колоніи Сенегалѣ, на лѣв. крутомъ бер. р. Сенегала, 900 км. отъ ея устья; леж. подл. 14°55' с. ш. и 12° з. д., им. (1890) 1,762 жит. Укрѣпл. фортъ окруженъ каменнымъ валомъ; на сосѣднихъ холмахъ возв. 4 сторожевыхъ башни, соед. стѣной. У подножія вала располож. жилища европейцевъ и три туземныхъ селенія. Б. важенъ въ стратегич. отношеніи вслѣдствіе своего положенія на границѣ между маврами и берберійцами съ одной стор. и негритянскими племенами вверхъ по теч. рѣки съ другой. Въ тоже время Б. начальный пунктъ торг. дорогъ въ Гвидимаху и Каарту, Вамбукъ и Бауду. Здѣсь туземцы промѣниваютъ камедь, земл. орѣхи, медъ, мансъ, слоновую кость и золотой песокъ на европ. товары. Правильные пароходн. рейсы соверш. между Б. и С-тъ Луи съ іюня по октябрь.

**Бакены** или Баканы (буи), знаки, устанавливаемые на отмеляхъ, у береговъ, береговыхъ теченійхъ и т. д., для указанія фарватера въ опасныхъ для судоходства мѣстахъ. Строятся они или на сваяхъ съ надстройками разныхъ формъ, рѣзко выдѣляющимися на фонѣ воды, или же пустотѣлыми, плавающими на поверхно-

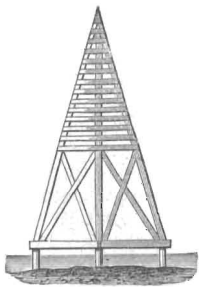

Фиг. 1.

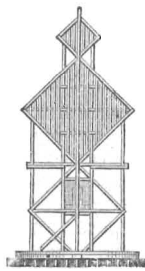

Фиг. 2.

сти, бочкообразной или чаще конусообразной формы — фиг. 1. Стоячіи Б. употребляемый въ Германіи — фиг. 2. Б. содержащій резервуаръ съ прѣсною водою и съѣстными припасами для потерпѣвшихъ крушеніе. Плавающіе Б. устраиваются также съ рѣшетчатыми надстройками разной формы (фиг. 3 и 4), къ нимъ принадлежатъ Б. съ флагомъ, ревуномъ, колоколомъ и свѣтящійся; устанавливаются они на якоряхъ съ цѣпью, прикрѣпленной

къ желѣзному кольцу въ нижней части Б. Кивающій Б. снабженъ флагомъ на длинномъ шестѣ и устанавливается у входовъ въ гавани, которые непроходимы во время бури, при извѣстномъ направленіи вѣтра, причемъ киваніемъ шеста съ флагомъ указывается фарватеръ. У Б. снаб-

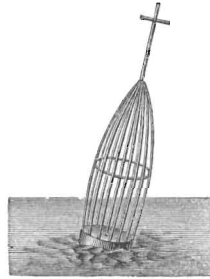

Фиг. 3.

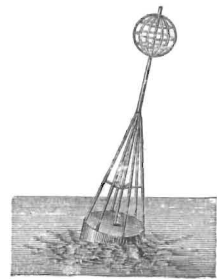

Фиг. 4.

женнаго ревуномъ, послѣдній приводится въ дѣйствіе автоматически движеніями Б. на волнахъ кверху и книзу; своимъ звукомъ этотъ Б. обращаетъ вниманіе судовъ

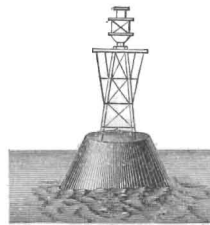

Фиг. 5.

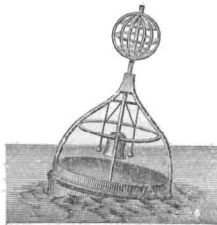

Фиг. 6.

ночью и при туманѣ. Свѣтящійся Б. (фиг. 5) имѣютъ въ вершинѣ надстройки приборъ, для освѣщенія мѣстности, питаемый газомъ, которымъ наполнена самая



Фиг. 7.

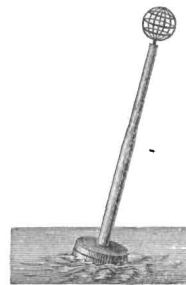

Фиг. 8.

внутренность Б.; газъ проходитъ къ прибору подл. непрерывномъ давленіемъ чрезъ особый регуляторъ, причемъ запасъ газа рассчитанъ приблизительно на 3 мѣсяца непрерывнаго горѣнія. Колоколовый Б. (фиг. 6) имѣетъ надстройку съ установленнымъ въ ней колоколомъ и приспособленнымъ къ нему двумя легко движущимися молотками, которые ударяютъ въ колоколь при качаніи Б. на волнахъ. Шестовые

Б. (фиг. 7 и 8) снабжены вмѣсто надстройки длинными шестью съ особыми знаками на вершинахъ (фиг. 9). Конусообразный Б. имѣть видъ конуса вершиною кверху (фиг. 10). Тупой Б. имѣть форму

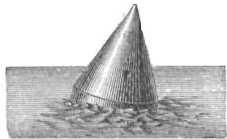

Фиг. 9.



Фиг. 10.

устьченнаго цилиндра (фиг. 11). Шаровидный Б. имѣть надъ водою видъ полушарія (форма Б. надъ поверхностью воды не имѣть значенія) (фиг. 12). Бочкообразный Б. имѣть видъ лежачей бочки. Корпусы Б. изготовляются изъ дерева или

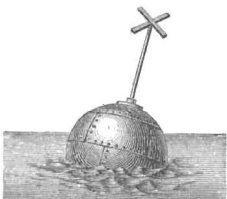

Фиг. 11.



Фиг. 12.

листоваго желѣза, скрѣпленнаго заклепками. Размѣръ Б., крѣпость удерживающихъ ихъ цѣпей, тяжесть якорей, зависятъ отъ силы теченія, ледохода, глубины мѣста и свойствъ грунта въ мѣстахъ, гдѣ устанавливаются Б.

**Бакеръ**, С. Уайтъ, африканскій путешественн., см. *Бакеръ*.

**Баки**, турецк. поэтъ, см. *Баки*.

**Бакидъ** (Bakis), первоначально нарицательное имя, которымъ обозначались вдохновенные свыше предсказатели, встрѣчавшіеся въ греческой исторіи VIII—VI вѣковъ до Р. Хр. Какъ и Сивиллы, они проводили жизнь въ странствіяхъ и возвѣщали желающимъ волю боговъ и грядущую судьбу. Этимологія слова неясна. Особенно извѣстны были три Б.: вѣотійскій, аттичскій и аркадійскій; вѣотійскій Б., между прочимъ, предсказалъ исходъ персидскихъ войнъ. Значительное число изреченій оракула приписывается Б. (б. м. Ономакриту). Собраніемъ приведено у Göttling, „Opuscula Academica“ стр. 203 и сл. См. Rhode, Psyche, II, 63 сл. (Фрейбургъ 1898). У Гёте есть сборникъ неясныхъ по содержанию и глубокомысленныхъ дистиховъ, озаглавленный Weissagungen des B.

**Бакильоне**, см. *Бакильоне*.

**Бакинская губернія**, составляетъ крайнюю юго-вост. оконечность Европ. Россіи, лежитъ между 38°24' и 41°54' с. ш., 50°22' и 51°28' в. д.; примыкаетъ на сѣверѣ къ Дагестанской обл., на западѣ — къ Елизаветпольск. губ., на югѣ — къ Персіи, граница съ которой идетъ по берегу р. Аракса до Карадулинскаго поста, за симъ черезъ Муганскую степь до Белясуварск. поста,

отсюда по р. Болгаръ-чай, а потомъ по лѣсамъ, голымъ скаламъ высокаго водораздѣльнаго Талышск. хребта, затѣмъ по р. Астарѣ до владенія ея въ Каспійское море, омывающее губ. съ востока и вдающееся здѣсь двумя крупными заливами Бакинскимъ и Кызыль-Агачскимъ.

Пространство, занимаемое губ., опредѣляется по даннымъ 1894 г. въ 34,410 кв. верстъ (39,167 кв. км.), конечно, приблизительно, такъ какъ плановъ утверждено всего на 618,366 дес. Изъ общаго количества 3.578,687 дес., по послѣдн. разграниченію, каждый изъ уѣздовъ занимаетъ Бакинскій — 366,513 дес., или 10,24% всей площади губ.; Ленкоранскій (Талышъ) — 487,350 дес. или 13,68% ; Геокчайскій — 509,400 д. или 14,23% ; Кубинск. — 647,000 д. или 18,07% ; Шемахинск. (Ширванъ) — 653,570 д. или 18,26% и Джеватскій — 914,746 дес. или 25,56% . Къ Б. губ. отнесены также находящіяся близъ ея береговъ остр. Каспійск. моря, съ общою площадью въ 40 кв. миль. Острова эти раздѣляются на: Апшеронскую группу, окружающую Апшеронск. полуостр., между ними наибольшіе: Святой, Жилой, Наргенъ, Вульфъ и др.; Бакинскую или Свиную группу къ югу отъ Бакинскаго залива до устьевъ Куры, между ними Дуванный, Свиной, Глиняный и др.; Кызыль-Агачскую группу въ заливѣ того-же имени, между ними Сари, Кулагинъ и др.

**Физико-географическій очеркъ.** По устройству поверхности и физическимъ свойствамъ, губ. распадается на четыре части, совершенно различныя между собою. Сѣверная часть занимаетъ уѣздъ Кубинскій и Шемахинскій, и незначительные участки Бакинскаго уѣзда. Это горная страна, по которой проходитъ вост. крыло главнаго Кавказскаго хребта, начинающееся такими гигантами, какъ Шах-дагъ (4480 м.), Базарджужи (4231 м.); тянущійся въ юго-вост. направленіи, хребетъ этотъ у вершины Баба-дагъ достигаетъ еще высоты въ 3637 м., но затѣмъ постепенно понижается, имѣетъ въ горѣ Чермодагаръ высоту 1380 м. и оканчивается горами Кюргезъ и Бакинскіе уши въ 427 м. высоты. Многочисленные отроги, этого хребта, частію параллельные, частію поперечные, наполняютъ большую часть поверхности страны; только на сѣв.-вост. горы опускаются и переходятъ въ широкую береговую низменную равнину. Несмотря на громадную высоту всѣ эти горы сложены лишь изъ геологически относительно молодыхъ отложеній верхняго отдѣла мѣловаго періода и различныхъ ярусовъ третичнаго періода. Только къ сѣв.-зап. отъ Шемахи образованія эти прорваны въ нѣсколькихъ мѣстахъ новыми вулканич. породами. Слѣдуетъ, однако, сказать, что какъ геологич. строеніе, такъ и вообще природа страны еще на многихъ площадяхъ остается неизслѣдованной. Значительная западная часть главнаго хребта

поднимается выше сѣвѣровой линіи. Отсюда климатическія условія отдѣльных мѣстностей весьма различны; но вообще сравнительно съ другими частями губ., климатъ здоровый, а количество осадковъ по ту и другую сторону главнаго хребта хотя и не превышаетъ 300 мм., но располагается довольно благоприятно по временамъ года; многочисленныя рѣки, сбѣгающія съ горъ находятъ себѣ достаточное питаніе въ тающихъ горныхъ снѣгахъ и повсемѣстно утилизируются для обширной ирригаціи. Прекрасныя листовныя лѣса и роскошныя пастбища покрываютъ не только склоны горъ, но спускаются и въ прибрежную равнину. Отсюда, кромѣ производства обычныхъ хлѣбныхъ растений пшеницы и ячменя, Кубинскій уѣздъ занимается культурою такого нуждающагося въ водѣ растенія какъ рисъ, а Шемахинскій уѣздъ одинъ изъ крупныхъ центровъ садоводства, шелководства и винодѣлія. Есть, однако, значительное количество участковъ, на которыхъ, несмотря на плодородіе почвы, культура невозможна за недостаткомъ орошенія, когда дождя не хватаетъ. Горы служатъ областью довольно развитой охоты на дикихъ звѣрей (медвѣди, барсы, шакалы, волки, лисицы, горныя козы); изъ птицъ повсемѣстны фазаны. Минеральныя богатства этой части Кавказа ничтожны: нефть хотя и показана во многихъ мѣстахъ по ту и по другую сторону хребта, но эксплуатация ея можетъ пока имѣть только мѣстное значеніе; минеральныя источники довольно многочисленны, но не представляютъ особаго интереса; небольшіе залежи глауберовой соли въ Шемахинскомъ уѣздѣ по р. Пирсагатъ.

Восточная часть занята Апшеронскимъ полуос-мѣ (см.) и составляетъ большую часть Бакинскаго уѣзда (см.).

Средняя часть или уѣзды Джеватскій и Геокчайскій представляетъ обширнѣйшую низменную равнину, едва возвышающуюся надъ Каспиемъ, такъ что значительная часть ея лежитъ ниже уровня океана; при прежнемъ, болѣе высокомъ стояніи водъ Каспія, почти вся эта равнина составляла его заливъ (см. *Аралокаспійск. низмен.*), слѣдому котораго остались солончатыя отложения этой равнины, переходяція въ обширныя солончаки и соляныя озера. Равнина орошается мощными потоками Куры и Аракса, сливающимися между собою у с. Джеватъ. Рѣки эти при низкихъ наносныхъ берегахъ, сильныхъ и внезапныхъ разливахъ постоянно мѣняютъ не только фарватеръ, но и русло; есть основаніе къ допущенію, что связь Аракса съ Курой болѣе поздняго происхожденія и первая рѣка имѣла независимое теченіе отъ второй до самаго впаденія въ Кызыль-Агачскій заливъ; нынѣ это древнее теченіе опредѣляется только рядомъ солончаконъ и соляныхъ озеръ, среди которыхъ теряется и южная пограничная съ Ленкоранскимъ уѣздомъ р. Болгару-чай У с.

Сальяны Кура раздѣляется на два протока, изъ которыхъ главный восточный непосредственно вливается въ Каспійское море, а западный Акуша въ Кызыль-Агачскій зал., образуя между собою низменный наносный Сальянскій о-въ. Всѣ лѣвые притоки Куры, берущіе начало съ главнаго Кавказск. хребта, каковы Геокъ-чай, Гердымангъ-чай и многіе другіе, подобно среднеазиатскимъ рѣкамъ, до главной рѣки не доходятъ, а распадаются на множество теряющихся въ солончакахъ протокахъ, точно также какъ и большая пограничная съ Шемахинскимъ уѣзд. р. Пирсагатъ. Причиной этого явленія и здѣсь служатъ не столько недостатокъ атмосферныхъ осадковъ, какъ усиленное испареніе и отводъ большей части воды мѣстными жителями съ оросительными цѣлями. Почва очень плодородна, тамъ гдѣ избытки солей и обширныя солончаки не препятствуютъ культурѣ, нуждающейся однако въ искусствѣнномъ орошеніи; почему культурные участки и осѣдлое населеніе сосредоточиваются либо въ полосѣ прилегающей къ долинамъ Куры и Аракса, либо въ области означенныхъ выше сѣверныхъ рѣчекъ и ручьевъ, сбѣгающихъ съ отроговъ Кавказа. На всемъ остальномъ пространствѣ господствуютъ степи, покрытыя роскошной травой (преимущественно въ зимнюю половину года), смѣняющіяся обширными польными степями и неплодными солончаками. Въ настоящее время принимаются мѣры на правительственныя средства къ значительному увеличенію ирригаціонныхъ площадей и къ восстановленію древнихъ, нынѣ запущенныхъ оросительныхъ каналовъ, особенно въ области Муганской степи къ востоку отъ низовьевъ Аракса, Ширимкумской степи къ западу отъ него и Ширванской степи между лѣвыми берегомъ Куры и Закасп. ж. д. Кое-гдѣ возможно разведеніе пшеницы и безъ орошенія, но культура хлопка, которой предстоитъ значительная будущность въ этомъ краѣ, возможна только путемъ развитія ирригаціонной системы. Лѣтніе жары и засухи губительно дѣйствуютъ на растительность, тогда какъ зимніе морозы составляютъ рѣдкое явленіе. По направленію къ югу климатъ становится не только теплѣе, но и значительно влажнѣе, причемъ количество годовыхъ осадковъ возрастаетъ отъ 300 до 600 мм. Лѣтняя жара и сырость, обиліе солончаконъ болотъ и стоячихъ водъ дѣлаютъ климатъ многихъ низменныхъ мѣстностей здѣсь очень вреднымъ для здоровья осѣдлыхъ поселеній (лихорадка и тифъ). Существующіе незначительныя нефтяныя источники (близъ Сальянъ) и добыча соли въ нѣкоторыхъ озерахъ не имѣютъ сколько-нибудь крупнаго значенія.

Южная часть губерніи, составляющая Ленкоранскій уѣздъ, представляетъ въ физико-географическомъ отношеніи полный контрастъ съ ея среднею частью. Вдоль

всей западной и южной границъ проходять Кафланскій или Талышскій хребетъ, сперва въ видъ цѣпи горъ, окаймляющихъ правый берегъ пограничной рѣки Болгару-чая, затѣмъ главнаго Кафланскаго хребта, достигающаго въ Кумуркулѣ 2508 м. высоты; отроги этихъ горъ, пересѣченные долинами многочисленныхъ рѣчекъ, наполняютъ весь уѣздъ, кромѣ прибрежной болотистой полосы, расширяющейся на сѣверъ уѣзда. Климатъ поражаетъ теплотой и совершенно исключительной для прикаспійскихъ странъ влажностью. Средняя годовая температура для г. Ленкорани + 14,6° при средней темпер. января + 2,8°, и юля + 25,6°; морозы представляютъ рѣдкое явленіе, однако въ среднемъ около 12 дней въ году бываетъ со снѣгомъ. Количество осадковъ 1179 мм. т. е. въ пять разъ болѣе чѣмъ въ Баку и въ 10 разъ болѣе чѣмъ въ Гурьевѣ. Изъ всѣхъ мѣстностей Россіи только Кутаиское побережье Чернаго моря имѣетъ немного болѣе осадковъ. Отсюда понятна та роскошная, преимущественно лѣсная растительность, которая покрываетъ большую часть уѣзда; въ лѣсахъ преобладаютъ вѣчно зеленые дубы, букъ, грабъ, вязы и пр., очень характеристично также обиліе вьющихся породъ, переплетающихся деревья въ непроходимую чащу; къ кавказскому типу деревьевъ примѣшиваются и болѣе южныя азіатскія формы, какъ напр. желѣзное дерево (*Parrotia persica*) и др. Также примѣсь наблюдается и среди дикихъ звѣрей, между которыми появляется тигръ, южный олень, зебу и др. Главное культурное растеніе прибрежной низменности рисъ, требующій, несмотря на обиліе осадковъ, сложной ирригаціонной системы. Геологическое строеніе Ленкоранскаго уѣзда еще вовсе не изучено, около Ленкорани извѣстны однако желѣзныя руды и минеральные источники.

**Населеніе**, по переписи 1897 г., показано въ 789,659 душъ (437,779 м., 351,880 ж.); городск. жители составл. 19,3%, сельск. 80,7%. По вѣроиспов. населеніе распредѣляется такъ; преоблад. магомет.: шиитовъ числится 48,1%, сунитовъ — 32,4%, армяно-григор. — 8,9%, правосл. — 7,9%, сектантовъ и раскольн. — 3,4%, лютеранъ — 0,6%, католик. — 0,4, евреевъ — 1,2%.

Этнографическій составъ очень разнообразенъ: большинство составляютъ народы тюркскаго племени, называемые однимъ общимъ названіемъ татаръ (48%), но сюда включены и талышинцы въ Ленкоранскомъ, ширванцы въ Шемахинскомъ и Геокчайскомъ уѣздѣ и лезгины въ Кубинскомъ уѣздѣ. Затѣмъ слѣдуютъ таты (15%) иранское племя Талыша, армяне (7%), русскіе (5%). Между послѣдними наиболѣе цѣнный земледѣльческій элементъ составляютъ сосланные и до сихъ поръ ссылаемые сюда раскольники, преимущественно сектанты рационалистическ. сектъ: молокане, духоборы и жидовствующіе

Оффиціальн. свѣдѣнія даютъ слѣдующее распред. жителей по сословіямъ: преобладаютъ поселяне, составляя 74,9%, за симъ идутъ купцы и мѣщане — 15,9%, дворяне и беки (татарск. дворянство) — 2,4%, иностранц. — 4,4%, представит. воен. сослов. — 0,5%, духовен. всѣхъ вѣроисповѣд. — 0,3%. Населен. распредѣл. неравномѣрно по уѣздамъ. Наиболѣе населеннымъ является Ленкоранскій у., наименѣе — Джеватскій. Средн. плотность нас. 95 чел. на кв. версту; если-же взять одно сельск. насел. губерніи, то средн. плотность такового не превзойдетъ 19,1 чел. Число мужчинъ преоблад. надъ женщин., и на 100 муж. приходится 80,7 женщ. Браковъ въ 1897 г. заключено 7647; род. 20,484 (10,767 м. 9717 д.), ум. 14,966 (8021 м. 6945 ж.), приростъ 5518 д. До 1859 г. губ. назыв. Шемахинской, а всѣ губ. учрежденія находились въ Шемахѣ, подвержен. частымъ землетрясен., вслѣдствіе чего учрежд. эти были перевед. въ Баку; послѣ этого губ. переименов. въ Б., къ котор. въ 1860 г. присоед. Кубинск. уѣздъ. Населенныхъ мѣстъ мало; городовъ всего 4 — Баку, Ленкорань, Куба и Шемаха, уѣздныхъ центровъ два: одишъ въ м. Салъяны, служаш. администр. центромъ Джеватскаго уѣзда, другой — въ почтов. ст. Геокчай, гдѣ сосредоточ. управл. Геокчайск. уѣзда. Сельск. обществъ 460; въ каждомъ по нѣск. селеній или кочевій, иногда состоящихъ изъ 7—10 дымовъ или платежныхъ единицъ, такъ что всѣхъ населен. пунктовъ до 1600.

Землевладѣніе сосредоточено въ рукахъ казны, бековъ и сельск. обществъ. Казенныя земли сдаются въ аренду съ торговъ, какъ туземцамъ, такъ и пришлому люду, такихъ земель считается 555,759 дес. Беки-помѣщики владѣютъ значит. имѣніями, но сами не ведутъ хозяйства, предпочитая сдавать свои земли въ обработку за извѣстн. часть урожая; въ общемъ имъ принад. 212,094 дес. Въ пользов. казенн. крестьянъ показ. подъ разными угодьями 771,286 дес., въ томъ числѣ неудобн. и пастбищн. 424,178 дес. Впрочемъ, цифры эти болѣе или менѣе гадательны, такъ какъ измѣрен. и обмежев. земель мало.

Земледѣліе составляетъ главное занятіе жителей, которые ведутъ его самымъ первобытнымъ способомъ, а если все-таки въ большинствѣ случаевъ народонаселеніе обезпечено продовольствіемъ, то это надо приписать не хорошей обработкѣ земли, а плодородію почвы, въ связи съ благоприятнымъ климатомъ, въ общемъ отличающ. сухостью. Исключеніе составл. лишь русск. сектанты, хозяйство котор. служитъ образцомъ для мѣстн. населенія. Въ нѣкотор. мѣстахъ, вслѣдствіе крайняго недостатка атмосферн. влаги, воздѣльв. земли невозможно, и жители предпочит. скотоводство. Хотя климатическ. и почвен. условія дѣлаютъ возможнымъ разведен. сахарн. свекловицы, индиго, мака и др. цѣнныхъ ра-

стеній, тѣмъ не менѣ по разнымъ экономическ. и бытов. условіямъ, главн. образ. развѣд. пшеница, ячмень и рисъ, остальн. хлѣба въ незначит. количествѣ. Площади посѣвовъ показана быть не можетъ даже приблизит., потому что туземцы не имѣютъ понятія о земельн. мѣрахъ и опредѣл. посѣвы количеств. высѣваем. зерна, а такое измѣняется въ значит. степени подвѣліаніемъ разн. мѣстныхъ обстоятельствъ. Въ 1897 г. всего посѣяно было разныхъ хлѣб. 768,634 четв. (озим. пшен. 482,017 чет., яровой — 820 чет., овса — 50 чет., ячменя — 222,214 чет., проса—4200 чет., рису—57,469 чет., ржи—646 чет., льпу—84 чет., картоф.—568 чет., проч. хл.—565 чет.), снято до 5 мил. четв. По официальнымъ предполож. не менѣе 20,000 дес. занято подвѣ рисов. плантац., которыя привлекаютъ массу рабоч. рукъ. Въ Ленкоранскомъ уѣздѣ въ особенности культ. риса — чалыководство, достигла высокой степени развитія; она ведется въ 136 пункт. уѣзда, привлекая до 42,000 чел. или третью часть насел. уѣзда. Орошеніе губ. весьма недостаточн. и неравномѣрно; здѣсь протекаютъ лишь двѣ многоводныя рѣки: Кура и Араксъ, судоходныя въ предѣлахъ всей губерніи, остальныя рѣчки часто горнаго характера: во время половодья, онѣ стремительно каютъ свои воды, унося съ горъ своимъ теченіемъ массы песка, илу, камней, котор. и загромождаютъ долины; въ остальное время ихъ русла почти сухи. При недостаточн. атмосферн. влаги, вопросы орошенія и пользов. водой являются весьма существ. для населенія, между котор. возникали постоянныя и крупныя столкновенія, такъ какъ въ этомъ дѣлѣ царила хищническ. система. Высочайше утвержд. 3 дек. 1890 г. полож. о пользов. водами для орош. полей, садовъ и виногради. подчинило отпускъ воды извѣстному контролю, черезъ особыхъ надсмотрщиковъ, выборныхъ отъ самаго населенія, заинтересованнаго въ правильн. распредѣл. воды по мѣрѣ дѣйствительной въ ней надобности. Въ 1897 г. въ губерніи считалось 23 водян. округа, изъ коихъ въ 16 была введена водян. администр. на основ. полож. 1890 г. и сколько-нибудь крупн. недораз. изъ-за воды не было. Высшее наблюд. за состояніемъ ирригац. системы и ея расширен. поручено двумъ инженеръ-гидравликамъ, котор. въ 1897 г. занимались урегулировать прр. Куры и Аракса

Садоводство довольно распростр. въ мѣстностяхъ, болѣе или менѣе защищен. отъ сѣверныхъ вѣтровъ, весьма вредныхъ для здѣшней растительности. Садоводство служить хорош. подспорьемъ въ жизни сельск. насел., въ особен. въ Кубинскомъ уѣздѣ, гдѣ подвѣ садами числится до 30,000 дес. Обычн. урожаи 500—1000 пуд. Яблоки и груши славятся своими высок. качествами; кромѣ того, произрастаютъ: сливы, черешни, лещина, грецк. орѣхи и др. Предметы плодов. потребл. на мѣстѣ, цѣны на нихъ низкія, вслѣдств. неумѣнія

сохранить и консервировать ихъ. Открытіе въ 1899 г. минист. землед. и госуд. имущ. школы садов. въ г. Кубѣ должно обезпечить уѣздъ знаніемъ садоводами. Въ Геокчайскомъ уѣздѣ садов. уже довольно распространено; благодаря болѣе теплomu климату, здѣсь удаются нѣжныя сорта персиковъ, гранаты, айва, котор. отправл. по пересѣкающей уѣздъ Закавк. ж. д. въ Тифлисъ, Баку и внутрь Россіи. Въ другихъ уѣздахъ садов. незначит., хотя, по свѣд. мин. земл. и гос. им., во многихъ мѣстностяхъ Шемахинскаго и Ленкоранскаго уѣздовъ существуютъ првосходныя условія для плодородства. Виноградарство довольно развито; подвѣ виноградниками считается до 10,000 дес., но культура ихъ на весьма низкой ступени; лозы пускаются по деревьямъ; это такъ назыв. маглари. Въ мѣстахъ, подвѣрж. вѣтрамъ, развод. стелаяц. по землѣ лозы или устраив. изъ колючекъ плетни, такъ назыв. чапары, располагая ихъ попереку господств. вѣтра параллельн. рядами. Главн. районъ виногради. является Шемахинскій уѣздъ, а центромъ служ. армянск. сел. Матрасы, гдѣ получ. съ десят. до 550 вед. вина, кот. продается отъ 1 р. 25 к. до 1 р. 60 к. за ведро. Изъ виногради. выжимковъ гонятъ спиртъ самыми примитивн. способами. Такихъ завод. было въ 1897 г. 646; урожаи винограда превзошелъ 2½ мил. пуд., изъ котор. добыто 641,591 в. вина и до 3 мил. градусовъ спирта, обложен. 7 коп. акциза за градусъ. Табаководство вслѣдствіе акцизныхъ стѣсненій падаетъ; въ 1897 г. было всего 972 плантаціи на 46 десят., съ кот. собрано 4630 пуд. Культура марены, которой еще недавно славилась Б. губ., совершенно убита производствомъ анилиновыхъ красокъ. Пчеловодство служитъ хорошимъ подспорьемъ для сельск. насел. многихъ мѣстъ разныхъ уѣздовъ, продающаго не менѣе 10,000 пуд. меду; лучший медъ производ. русск. поселенцами, пасѣки котор. гораздо болѣе благоустр., чѣмъ у туземцевъ. Хлопководство лишь возникаетъ въ губ., гдѣ рациональн. культура началась лишь съ 1887 г. въ Геокчайск., а за симъ Джебатск., Шемахинск. и Ленкоранск. уѣздахъ; но произв. хлопокъ — плохого качества и продается по низкимъ цѣнамъ; въ 1897 г. сборъ опредѣл. всего въ 33,000 п. Шелководство не получ. пока должн. развитія, благодаря отсутств. надлежащ. ухода за плантаціями и первобытному устройству червоководенъ; въ 1897 г. всего было собр. 10,500 пуд., изъ коихъ 7000 пуд. приход. на Геокчайск. у., 3000 п. — Шемахинск. и 500 п. — Ленкоранскій уѣздъ. Пудъ сухихъ коконовъ туземныхъ сортовъ продавался 30—40 руб., европейскихъ — 38—44 руб.; шелкъ-сырецъ тузем. отъ 140—160 р. за пудъ. Добываніе солодковаго корня доставляетъ нѣкото. ресурсы населенію Геокчайск. и Джебатск. уѣзда, но эта отрасль промышл. изъ года въ годъ падаетъ; въ 1895 г. было

добыто до 750 тыс. пуд., а въ 1897 г. въ  $2\frac{1}{2}$  раза меньше, всего 300,000 пуд.; между тѣмъ Закаспійская ж. д. мѣстами проход. по степямъ, сплошь покрытымъ зарослями лакричника (*Glycyrrhiza glabra*). Для завѣдыв. казен. лѣсами—5 лѣсничествъ въ разныхъ частяхъ губерніи.

Скотоводство въ губ. развито преимуществ. у кочевниковъ, а потому трудно поддается счету, тѣмъ болѣе, что они стараются по возможно. скрыть истин. число своихъ стадъ и табуновъ; исключеніе составляетъ лишь подсчетъ лошадей, который, благодаря военноконск. переписямъ, даетъ болѣе точныя цифры. Общее число лошадей въ губ. 99,644; крестьянск. лош. составл. 87% этого числа, при чемъ распределяются между уѣздами, за исключ. Бакинскаго, довольно равномерно. Несмотря на сравнительно значит. количество лошадей, число безлошадн. дворовъ около половины, такъ въ Геокчайск. у. — 60%, Шемахинск. — 51,5%, Ленкоранск. — 49,5%, Кубинск. — 44,6% и Джеватск. — 29,6%. Объясняется это явлен. тѣмъ, что сельское насел., кромѣ русскихъ, держитъ лошадей лишь для верховой ѣзды, перевозка же тяжест. и хозяйств. работы производится буйвол., а въ горахъ — ослими и мулами. Быковъ и коровъ числится 153,475, буйвол. и буйволицъ — 118,860, ословъ — 15,000, муловъ — 500, верблюдовъ — 11,500, козъ — 47,320, овецъ болѣе 700,000, свиней — 3600. Стада овецъ зимою выпасываются на низменност. Джеватск. уѣзда, лѣтомъ же ихъ гонятъ въ горы Кубинск. и Шемахинск. у.

Рыбные промысла принадл. казнѣ, раздѣляются на морскіе, озерные и рѣчные. Всѣ пром. раздѣлены на 29 участк., изъ коихъ 26 сданы въ аренду на 3 года, одинъ сданъ безъ торговъ, по Высочайше утвержд. 20 іюля 1897 г. цолож. комит. мин., Ново-Авонск. монаст. на 12 лѣтъ въ аренду съ платою по 4500 р. въ годъ, а 2 эксплуатир. хозяйств. способомъ и приносятъ 486 руб. въ годъ. Всего рыбн. промысла приносятъ казнѣ болѣе 1 мил. 200 тыс. руб. въ годъ. Важнѣйшіе промысла сосредоточиваются въ низовьяхъ и устьяхъ Куры. Ватаги такъ назыв. Божьяго-Промысла считаются богатѣйшими въ Россіи.

Фабрикъ и заводовъ въ губ. 1207, на котъ работаетъ 17,800 чел., общая производ. 29 мил. руб. Въ общемъ числѣ 134 керосинов. и выдѣлки смазочн. маслѣ, 53 кирпичн., 65 гончарн., 33 черепичн., 2 известк., 2 поташ., 5 химич., 18 мѣдно-литейн., 16 хлопкоочист., 77 кожев., 3 мылов., 107 винокурен., 402 виноградно-водочн., 1 спиртоочистит., 4 рисоочист., 41 красильн., 5 табачныхъ, 91 шелкомотал., 108 шелкоткацк., 35 пар. мельн., 1 пресованія солодкового корня. Нефтяная промышленность исключительно сосредоточена въ Бакинскомъ уѣздѣ (см.).

Торговля весьма значительна и сосредоточена въ Баку. Вывозъ въ Персію достигъ въ 1897 г. 15 мил. руб. Для внутрен-

ней торговли губ. имѣетъ значеніе Николаевская ярмарка въ Баку, гдѣ соверш. главн. мѣстные обороты. Торгов. документовъ всякаго рода: гильд. свидѣтельствъ, билетовъ промысл., приказч., мелочн. и разносн. торга было выдано 1897 г. 13,820.

Кустарные промыслы незначит. и ограничив. выдѣлкой ковровъ въ нѣкот. селен. Геокчайск., Шемахинск. и Кубинск. уѣздовъ. Въ Кубинск. и Ленкоранск. уѣз. выдѣл. лопаты, арбы, домашн. дерев. посуда. Выдѣлка глинян. посуды произв. въ Кубинск. у., большіе же кувшины (карасы) для выдержки вина выдѣлыв. въ Шемахинск. у., въ нѣкот. сел. кот. жители занимаются выдѣлкою шелков. издѣлій, впрочемъ, промыселъ этотъ падаетъ, по мнѣнью распротр. въ насел. издѣлій московскихъ фабрикъ. Точно также пришло въ упадокъ и производство мѣдной посуды, обезшечивавшее жителей селен. Ланчъ Шемахинск. у. безбѣдное существ.

Пути сообщенія состоятъ изъ грунтовыхъ дорогъ на протяж. 260 в. и шоссированныхъ — 162 в. Закавказск. ж. д. проходитъ въ предѣл. губ. на протяж. 240 в. Въ концѣ 1899 г. окончена Баку-Петровск. линія, прорывавшая восточн. окраину губ. на протяж. около 200 в. и соединившая Закавказье съ общ. сѣтью ж. д. имперіи. Водяныя сообщ. производ. по р. Куръ и Каспійскому морю.

Врачебная помощь населен. оказывалась 75 врач., между коими было 5 женщ., 66 фельдшерами и фельд-цами и 35 повив. бабками; изъ этого числа въ городахъ было: врачей — 61, фельд. — 35, бабокъ — 29, въ уѣздахъ — 14 врач., 31 фельд. и 6 бабокъ. Аптекъ въ губ. 12. Въ губ. 20 больницъ съ 424 кроват., въ каждомъ уѣздѣ по приѣму покою на 4 кров. и кромѣ того въ губ. 3 фельдш. пункта.

Народное образованіе было сосредоточено въ учебн. заведен. общеевропейск. типа и азиатск. — мектебе и медресе. Среднеучебн. завед. въ губ. 6, изъ нихъ 2 частныхъ; учащихся 2847 (1899 м. 948 д.), специальн. учебн. завед. — 5, въ томъ числѣ 2 технич., 1 мореходн. и 2 учил. садов. и 1 частное съ 442 учениками и 70 уч-цами. Медресе 8 съ 28 уч., мектебе 148 съ 4665 м. 4665 д. Общее число учащихся въ губ. достигло 13,808. Типогр. 14; період. изд. 5.

Общественное призрѣніе велось 8 благ. общ. Церквей правосл. 16, котор. распрѣдѣл. между 10 приход.; католич. 1, лютеранск. 2, армяг. -григор. 37. Магометанскихъ богослуж. зданій 698, еврейск. 16. Администр. учрежд. губернскаго сосредоточены въ губ. городѣ.

Литература до 1860 г. см. Семенова Географ. Словарь. Изъ болѣе новыхъ сочиненій: работы Абиха въ Зап. Кавк. Отд. Геогр. Общ. т. VI и VIII; Зейдлицъ, Б. губ. въ спис. насел. мѣстъ Росс. Имп. 1870 г.; Кондретенко, Кавказскій календарь 1887 г.; его же Сборникъ стат. землевлад. и способ. хозяйствъ Закавк. края,

1899 г. Тифлисъ Radde, Talysch Лейпцигъ 1885 (извл. въ Peterm. Mitteil. 1885 г.).

**Бакинскіе огни**, при с. Сураханы, Бакинск. уѣзда (въ 15 вер. къ с.-в. отъ Баку); прославленные выходы горючихъ углеводородныхъ газовъ изъ трещинъ третичнаго известняка, подъ которымъ залегаютъ нефтеносные песчаники. На мѣстѣ ихъ стоитъ небольшой храмъ еще недавно (до 1860 г.) жившихъ здѣсь огнепоклонниковъ гебровъ, направлявшихъ потоки газа въ четыре струи, горѣніе которыхъ постоянно поддерживалось. Въ послѣднее время выходы горючаго газа утилизировались на мѣстн. перегонномъ керосиновомъ заводѣ.

**Бакинскій заливъ** Касп. моря, образованъ южнымъ берегомъ Апшеронскаго полуо-ва отъ мыса Шахова на зап. до Шаховой косы на востокъ; заливъ довольно открытый и слабо защищенный съ моря, но достаточно глубокой для подхода крупныхъ судовъ (4—5½ саж.).

**Бакинскій** 153 пѣхотный Е. И. В. вел. кн. Сергія Михайловича полкъ. Сформированъ 6 ноября 1863 г. изъ 6-го рез. баталіона Крымскаго пѣх. полка и резервнаго Кавказскаго линейнаго № 1 баталіона съ дополненіемъ рекрутами; 1 августа 1874 г. къ полку присоединенъ Кутавскій губернский баталіонъ. Полкъ имѣетъ: знаки на шапкахъ за отличие въ войну съ Турціей и Персіей (1826—29 гг.), погоны за военное отличіе (въ 1878 г.) и георгіевскія знамена за отличія въ сраженіи 25 октября 1855 г. на р. Ингурь (пожалованныя Грузинскому № 1 линейному баталіону) и при взятіи Ардагана и форта Азизіе въ 1877 г.

**Бакинскій уѣздъ**, занимаетъ восточную часть губ., собственно Апшеронскій полуо-въ и небольшой участокъ юго-вост. оконечности главнаго Кавказскаго хребта. Площадь по разграниченію 1894 г. равна 3519 кв. в. (366,513 дес.). Въ зап. части отроги Кавказскаго хребта имѣютъ еще около 1380 м., но, подходя къ Б. заливу, сильно понижаются, такъ что на восточн. концѣ всего хребта въ Кюргезъ едва достигаютъ 427 м. Отсюда начинается къ востоку невысокое холмистое плато Апшеронскаго полуо-ва, все болѣе и болѣе понижающееся на востокъ, такъ что около половины площади пол-ва имѣетъ высоты, не превышающія 50 м. Все это плато сложено изъ различныхъ, преимущественно известняковыхъ, содержащихъ въ изобилии раковины, неогеновыхъ отложений третичной системы и новѣйшихъ каспійскихъ осадковъ. Въ основаніи этихъ отложений залегаютъ песчаноглинистая нефтеносная толща (относимая къ олигоцену), считаемъ: я справедливо богатѣйшею въ мірѣ; подъ нею мергеля и сланцы съ остатками рыбъ верхняго еоцена. Этотъ послѣдній выступаетъ наружу только въ западной части уѣзда за рѣкой Сумгаитъ, тогда какъ вышележащая, проникающая солеными и сѣрнистыми водами, нефтя и горючими газами толща выходитъ изъ подъ известня-

ковъ во многихъ мѣстахъ къ вост. и юго-вост. отъ р. Сумгаитъ; наибольшее богатство нефтью сосредоточивается у восточнаго края этой полосы, близъ селеній: Балаханы, Романы, Сабунчи, Сураханы (Бакинскіе огни, см.) и Винагади, верст. въ 11—13 къ сѣверу отъ г. Баку, и Биби-Эйбата къ югу въ 5 вер. отъ города у берега моря. Этой-же полосѣ принадлежитъ и область распространенія грязевыхъ вулкановъ (см.) Апшер. полуо-ва. Отъ вулкана Богъ-Бога около Балаханъ до горъ Локъ-Батана, Османъ-дага и Альята, ихъ насчитываютъ 15, причемъ нѣкоторыя и теперь нерѣдко поражаютъ величественною картиною своихъ изверженій. Нефть и горючіе газы неравномѣрно распредѣлены въ толщѣ нефтянаго яруса; такъ какъ третичныя породы сложены въ болѣе или менѣе пологія складки, нефть подъ вліяніемъ давленія газовъ сосредоточивается преимущественно по направленію къ вершинамъ антиклинальныхъ складокъ (см.), гдѣ и получаются колоссальные нефтяные фонтаны (см.), тогда какъ соленыя воды того же яруса занимаютъ болѣе пониженное положеніе въ синклиналахъ (см.) тѣхъ-же складокъ. Эта складчатость осложняется еще разрывомъ и смѣщеніемъ породъ, истощающими мѣстами мѣсторожденія. Въ этомъ обстоятельстве кроется одна изъ основныхъ причинъ крайне неравномѣрнаго распредѣленія нефтянаго богатства нефтеносныхъ площадей, причемъ самая мощность нефтеноснаго яруса колеблется между 50—250 саж. Кромѣ указанныхъ участковъ, нефтеносный ярусъ выступаетъ также въ предѣлахъ Бакинскаго уѣзда на о-вахъ Святомъ и Жиломъ, а также и на днѣ прилегающихъ участковъ моря; нефтеносная полоса продолжается по дну моря также и около Биби-Эйбата. Развѣдки на благонадежность этихъ мѣсторожденій пока не привели еще къ какимъ-либо удовлетворительнымъ результатамъ, а на о-въ Святомъ теперь добывается только гущенная окисленная нефть — киръ (см. асфальтъ). Поверхность полуо-ва частью покрыта солончаками, частью дюнными песками, мѣстами камениста; въ немногихъ только мѣстахъ плодородна, сильно страдаетъ недостаткомъ источниковъ прѣсной воды. Единственные лѣса находятся только въ с.-зап. углу уѣзда на склонахъ отроговъ Кавказ. хребта; здѣсь и наиболѣе плодородная почва и значительное число горныхъ ручьевъ. Плодородная почва, достаточное количество прѣсныхъ источниковъ и значительное садоводство развиты также въ сѣверо-вост. части Апшер. полуо-ва, гдѣ въ селеніи Мардакьянахъ находится училище садоводства. Единственная рѣка Сумгаитъ имѣетъ солоноватую воду. На полуо-въ 27 соляныхъ и горькосоленыхъ озеръ, изъ которыхъ Масасирское и Балахано-Романинское до 5 в. длиною, питаются солеными водами нефтеноснаго яруса; самосадочной соли добывается до ½ милл. пуд.

Климатъ Бакинскаго уѣз. представляетъ типическія особенности западнаго побережья Каспія. Средняя годовая температура  $+14,4$ ; въ январѣ  $+3,4$ , июль  $+25,7$ ; сильныхъ морозовъ не бываетъ, но бываютъ холода до  $-10$  градусовъ, хотя и непродолжительные, причемъ въ среднемъ въ году бываетъ до 12 дней со снѣгомъ; въ 1888 г. одинъ разъ за 80 лѣтъ Б. рейдъ замерзалъ; съ другой стороны лѣтомъ высшая крайняя температура достигаетъ  $+37$ . Осадковъ выпадаетъ до 245 мм., главнымъ образомъ за зимніе мѣсяцы, тогда какъ въ июль и августъ дождя почти вовсе нѣтъ. Неблагоприятною особенностью климата Апшерон. полуо-ва является по временамъ сильный и порывистый с.-с.-зап. вѣтеръ, несущій не только пыль, но даже порядочную гальку, препятствующій движению даже сильныхъ пароходовъ и дѣйствующій губительно на древесную растительность и сельское хозяйство.

Жителей по переписи 1897 г. значится 177,606 (104,420 м., 73,176 ж.), въ томъ числѣ городс. 112,253, на кв. вер. 18,6 чел. Селеній 46 съ 9642 домами. Въ 1897 г. браковъ заклоч. 624, род. 629, ум. 591. Земледѣл. промысл. развита слабо; въ 1897 г. посеяно 92,003 чв. хлѣбовъ, изъ нихъ  $\frac{2}{3}$  пшени. и  $\frac{1}{3}$  ячменя. Количество скота также довольно ограниченное, лошад. 5144, крупн. рог. скот. 11,236, овецъ 16,751, ословъ 6250, вербл. 1726, козъ 2174. Садоводство въ сѣв.-зап. и сѣв.-вост. частяхъ уѣзда съ ирригаціею, преимущ. колодезною водою; значител. разведеніе ползучей виноград. лозы занимало 3765 дес., давшихъ (въ 1897 г.) 681,000 пуд. винограда, поступающ. въ продажу главн. образ. въ сыромъ видѣ. Среди заведеній обработ. промышленн. слѣдуетъ указать — 3 завода для выдѣлки сѣрной кислоты, 1 сахарной и 1 кирпичный заводъ; паровыхъ мельницъ 12.

Важнѣйшая мѣстная промышленность добываніе нефти, переработка ея въ керосинъ, смазочныя масла и другіе продукты, выросла въ настоящее время въ одно изъ первенствующихъ производствъ Россіи и продолжаетъ расти съ каждымъ годомъ все болѣе и болѣе. Изъ общаго числа нефти, добытой въ предѣлахъ Россіи въ 1897 г., въ количествѣ 478 милл. пудовъ, 458 милл. пуд. добыто въ Бакинск. уѣздѣ. Нефть, какъ и находящаяся въ связи съ нею выходы горючихъ газовъ были извѣстны здѣсь съ незапамятныхъ временъ; добывалась она самымъ первобытнымъ способомъ изъ неглубокихъ колодезевъ и развозилась въ бурдюкахъ, преимущественно какъ смазочный матеріалъ, тогда какъ сгущенная нефть, смѣшанная съ землей (кирь), шла для pokrышки крышъ. Еще въ прошломъ вѣкѣ мѣстные ханы получали съ откупа нефтяныхъ колодезевъ до 40,000 руб. Откупная система съ перерывами продолжалась и по присоедин. области къ Россіи до 1873 г., когда была введена нынѣшняя акцизная

система, а въ періодъ времени 1877—88 гг. даже безакцизная свобода добычи. Къ этому же времени усиленнаго поощренія развитію нефтяной промышленн. относится распродажа съ торговъ и раздача военн. и граждан. чиновникамъ нефтеносныхъ земель, цѣнными теперь отъ 10 до 100 тыс. р. за десятину, такъ какъ площадь, на которой добывается нефть, очень не велика (не превышаетъ 200 десятинъ въ главномъ Балаханско-Сабунчинскомъ районѣ). О развитіи нефтяного производства говорятъ слѣдующія цифры добычи нефти въ тысячахъ пудовъ: 1860 — 255; 1872 — 1535; 1873 — 3952; 1886 — 123,500; 1893 — 344,452; 1896 — 408,773; 1897 — 458,196. Это послѣднее число добыто на 209 промыслахъ изъ 935 буровыхъ скважинъ, причемъ нефть распредѣлялась такъ неравномѣрно, что 12 скважинъ одиѣ дали пятую часть всей массы и 25 скважинъ доставили болѣе 2 милл. пуд. каждая. Нефть получается изъ буровыхъ скважинъ въ видѣ фонтановъ, выбрасывающихся въ смѣсь съ соленою водою и пескомъ иногда сотни тысячъ пудовъ нефти въ сутки и бьющихъ нерѣдко нѣсколько недѣль, послѣ чего фонтанъ успокаивается и нефть добывается изъ скважинъ уже откачкою или поднятіемъ въ особыхъ металлическихъ цилиндрахъ, каковая работа наз. тартаньемъ; менѣе благоприятно поставленныя скважины даютъ только тартанную нефть, причемъ фонтанная нефть въ разные годы составляетъ отъ 20 до 40% всей добычи. Стоимость сырой нефти на мѣстѣ добычи въ 1897 г. была 7,2—8,5 коп. за пудъ при средней стоимости ея добычи  $3\frac{1}{2}$  к. за пудъ. Нефть, добытая къ сѣверу отъ Баку, перекачивается въ Черный городъ по 21 трубчатому нефтепроводу; на Баби-Эйбатъ она частью перерабатывается на мѣстѣ, частью вывозится моремъ. До сихъ поръ при фонтанной добычѣ значительное количество нефти теряется; нерѣдко огромное количество драгоценнаго продукта не успѣваетъ быть собрано при неожиданно колоссальныхъ размѣрахъ фонтановъ, а также гибнетъ при неособенно рѣдкихъ нефтяныхъ пожарахъ; эти убытки оцѣниваются въ милліоны и даже десятки милл. пудовъ. Глубина скважинъ колеблется отъ 47 до 208 метровъ, тогда какъ въ Америкѣ скважины гораздо глубже, отъ 260—1500 метр.; впрочемъ и у насъ наблюдается уже постепенное возрастаніе глубины скважинъ по мѣрѣ громадной эксплуатаціи нефтеноснаго района. Стремленіе къ добычѣ дешевой фонтанной нефти кромѣ вышеуказанной непродолжительной потери нефти представляетъ еще то неудобство, что нефтепромышленники оставляютъ безъ эксплуатаціи выше лежащіе не столь обильные нефтеносные горизонты, пропадающіе для дѣла.

Составъ нефти, нефтяные продукты и способы ихъ полученія см. *нефть*. В. нефть тяжелѣе американской, даетъ при перегонкѣ, какъ наиболѣе легучее вещество, бензинъ, затѣмъ около 30% ке-

росина, болѣе тяжелыя безопасныя отъ воспламененія осѣтительныя соляровыя масла, не получившія однако сколько-нибудь значительнаго распространенія. Остающіеся послѣ того въ видѣ густой чернубурой жидкости нефтяные остатки или мазутъ только въ небольшой части идутъ на изготовленіе смазочныхъ маселъ, но главнымъ образомъ получили обширное распространеніе по всей Россіи, особенно же въ области всего бассейна Волги, какъ дешевое топливо, вытѣспившее не только дрова, но въ значительной мѣрѣ и каменный уголь съ пароходовъ, желѣз. дорогъ, множества фабрикъ и заводовъ. Обрабатывающая нефтяная промышленность сосредоточивается около горъ Баку, главнымъ образомъ въ его восточныхъ предмѣстьяхъ: Черномъ и Бѣломъ городкахъ въ числѣ 101 завода, а также по одному заводу въ Вибі-Эйбатъ, Балаханахъ и близъ Сураханъ. Въ 1897 году произведено въ тыс. пудовъ: керосина 89,643, смазоч. маслѣ 8875, соляров. маслѣ 464, бензина 274, нефт. остатк. 224,402. Болѣе  $\frac{7}{9}$  всего производства сосредоточено на 19 крупныхъ заводахъ,  $\frac{2}{9}$  керосина доставляетъ одна фирма брат. Нобель, за которой слѣдуетъ Ротшильдъ и др. англійскія фирмы и компаніи, въ послѣднее время скупившія большую часть крупныхъ мѣстныхъ заводовъ. Въ нефтяномъ производствѣ палюдается крайне печальное и все болѣе возрастающее явленіе сбыта сырой не переработанной нефти и продажу ея вмѣстѣ съ нефтяными остатками, какъ топливо, безъ обработки въ болѣе цѣнные продукты (за пятилѣтіе 1892—97 гг. добыча нефти возрасла на 30%, а выработка керосина только на 4,7%); обстоятельство это вызывается при возрастающей потребности въ нефтяномъ топливѣ и плохой постановкѣ каменноугольнаго дѣла въ Россіи выгодой и скорымъ оборотомъ капитала, которые доставляютъ нефтепромышленникамъ такая хищническая эксплуатація цѣнныхъ природныхъ богатствъ, никоимъ образомъ не могущихъ считаться неисчерпаемыми (см. *нефть*). Уже въ 1897 изъ бакинской нефти получалось на 46,5% менѣе керосина, чѣмъ его могло добываться при правильной эксплуатаціи, вмѣстѣ съ тѣмъ въ мазутѣ переходятъ такіе продукты, которые дѣлаютъ употребленіе его, какъ топливо, опаснымъ; бакинская-же нефтяная промышленность при ея колоссальномъ вѣдшемъ ростѣ, по официалън. отзыву горнаго вѣдомства, не только не прогрессируетъ, но явно отстываетъ назадъ въ дѣлѣ ипользованія одного изъ наиболѣе цѣнныхъ природныхъ богатствъ Россіи, несмотря на всѣ усовершенствованія современной техники.

Вывозъ нефтяныхъ продуктовъ совершается главнымъ образомъ по Каспію, Волжской системѣ и желѣзнымъ дорогамъ наливомъ въ особыхъ вагонахъ-цистернахъ и судахъ-цистернахъ, избавляющихъ отъ употребленія дорого стоящихъ

бочекъ. Организация такого перевоза составляетъ главную заслугу братьевъ Нобель, впервые примѣнившихъ этотъ приемъ и сосредоточившихъ въ своихъ рукахъ большую часть оптовой торговли керосиномъ и нефтяными остатками на внутреннихъ русскихъ рынкахъ. Такое же дѣло въ столь-же крупныхъ размѣрахъ организовано Ротшильдомъ черезъ Закавказскую ж. д. и Батумъ для отправки за границу, причѣмъ часть нефти перерабатывается въ Батумѣ. Вывозъ всѣхъ нефтяныхъ продуктовъ (включая мазутъ) по Каспійск. морю для внутр. употр. составляетъ 68%; по закавказской дорогѣ, главн. обр. за границу 32%; вывозъ-же собственно керосина находится совершенно въ обратномъ отношеніи, такъ какъ по первому направленію вывозится 36%, а по второму 64%. Самыми крупными потребителями Б. керосина послѣ Россіи является Англія, затѣмъ Турція съ Греціей.

Литература: Гмелинъ, Путеш., т. III; Вацевичъ и Чулукидзе, Геол. описан. Апшер. полуо.—ва (Тифл., 1881 и 85); Менделѣевъ, Нефтян. мѣстор. въ Пенсильваніи и на Кавказѣ (Спб., 1876); Энглеръ, Бакинская нефть (Штуттг. 1886, русск. пер. Горн. Жур. 1886, № 10); Менделѣевъ, Бакинское нефтяное дѣло (Спб., 1887); Marvin, Ch., The region of eternal fire (Лонд., 1888); Sjögren, H., Meddelanden från kaukasiska naftafälten (Стокг., 1891, лучшая статья о геол. строеніи Апшерон. полуо.—ва); Коншинъ, Мат. геол. Кавказа, 1890; Пластовыя карты нефтяныхъ мѣсторожденій съ описаніемъ ихъ въ Матер. для Геол. Кавказа за 1891, 92, 95; Коншинъ, Нефтян. мѣсторож. Америки и Кавказа (Тифл., 1896); Меллеръ, Полез. ископ. Кавказа, (изд. 2-е, Спб., 1896); Лоранскій, Сборн. стат. свѣд. горноз.-зав. промысл. Россіи за 1897 г., Спб. Многочисл. статьи въ спеціал. русскихъ журналахъ горныхъ и технич. см. за послѣдніе 12 лѣтъ въ Русской Геол. Библ., изд. С. Никитинымъ за 1885—97 гг.

**Бакинскія соляныя озера**, см. *Бакинскій утѣдъ*.

**Баккалавръ**, см. *бакалавръ*.

**Баккара** (Bassarat), городъ во франц. деп. Мёрта и Мозеля, на р. Мёртъ, узл. пунктъ ж. д.; имѣетъ 5,213 жит. (1891), ведетъ торговлю льсомъ, имѣетъ значительную фабрику хрустала и стекла съ производ. на 7 милл. фран.

• **Баккара** (Bassara), азартная карточная игра южно-французскаго происхожденія, распространяющаяся оттуда по Франціи, Англіи и Россіи. Понтеры раздѣляются на двѣ группы; каждая изъ нихъ и баккометъ получаютъ по двѣ карты и по счету очковъ оказывается каждая въ выигрышъ или проигрышъ баккомету.

**Баккаревичъ**, Михаилъ Никитичъ, преподаватель р. словесности, инспекторъ моск. унив. пансіона, род. 1775, духовнаго званія; въ 1790 окончилъ моск. университетъ, а въ 30 лѣтъ перемѣнилъ карьеру.

Б. поступилъ на службу чиновникомъ мин. нар. просвѣщенія, потомъ послѣдовательно служилъ въ морскомъ вѣдомствѣ, при государственномъ совѣтѣ и въ министерствѣ полиціи. Умеръ въ Спб. въ 1820 г. въ чинѣ дѣйств. статскаго совѣтника. Б. принадлежатъ слѣд. труды: 1) Торжество розы, праздникъ въ Саланси, съ фр., (М., 1793); 2) Надгробный памятникъ (М., 1799); 3) Статистич. обзорѣніе Сибири (1810); 4) Мысли россиянина при гробѣ фельдмаршала кн. Голенищева-Кутузова (Спб., 1813); 5) О торговомъ балансѣ Жана Баптиста (Спб., 1816); 6) Русская просодія или правила какъ писать русскіе стихи (3 изд., М., 1793, М. 1808, М. 1814); 7) Рѣчь о любви къ отечеству.

**Баккарини**, Альфредо, ит. госуд. дѣятель, род. 1828, ум. 1890; изучалъ физику и математику въ Болоньѣ; увлеченный національнымъ движеніемъ, сражался при Виченцѣ, Тревизо и Болоньѣ. Послѣ подавленія революціи, Б. жилъ въ Равеннѣ, занимая нѣсколько лѣтъ должность главнаго гор. инженера, потомъ болѣе важныя. Поступивъ на гос. службу, Б. былъ вызванъ въ Римъ (1872) и вскорѣ сталъ главнымъ дир. правительственныхъ водныхъ путей и принималъ горячее участіе въ проектѣ Гарибальди объ урегулированіи Тибра (1875). Былъ избранъ депутатомъ (1873), но, вслѣдствіе отъѣзны выборовъ, Б. удалось попасть въ парламентъ лишь позже. Съ 1876 г. ген. секретарь мин. публичныхъ работъ, Б. съ 1878 до 1883 гг., съ перерывомъ въ 1878—1879, управлялъ имъ и въ это время много сдѣлалъ для жел. дорогъ Италіи. Послѣ отставки, Б. образовалъ т. наз. пентархію съ Криспи, Кайроли, Никотера и Занарделли, оставаясь противникомъ перваго и по смерти Депретиса и отклонивъ предложенный ему въ 1889 г. портфель. Послѣ Б. остались техническія сочиненія, большею частью по гидротехникѣ.

**Баккегемъ**, см. *Баккемъ*.

**Баккемъ** (Bacquehem), Оливье, маркизъ де, австрійскій политикъ, род. 1847 г. въ Троппау, въ семьѣ эмигранта-француза, занималъ различныя административныя должности и 1886 г. сдѣлался австрійскимъ министромъ торговли, при чемъ значительно ускорилъ переходъ въ казну желѣзныхъ дорогъ, организовалъ правильную торговую статистику и смягчилъ строго протекціонную торговую политику Австріи заключеніемъ торговыхъ договоровъ (1891 г.) съ Германіей, Италіей, Швейцаріей и Бельгіей. 1893—95 гг. Б. былъ министромъ внутр. дѣлъ въ кабинетѣ Виндигштреда, 1895 г. назначенъ намѣстникомъ Штирин.

**Баккеръ**, см. *Бекеръ*.

**Баккильоне** (Bacchiglione), р. верхней Италіи, начин. въ Лессинскихъ Альпахъ, вступаетъ въ Ломбардскую равнину, принимая ниже Виченцы Астико, послѣ чего становится судоходной, даетъ канализован-

ные рукава въ Бренду и Понтелунго и впадаетъ въ море возлѣ Брондоло. При Наполеонѣ Іменемъ Б. назывался весь округъ Виченцы.

**Баклага**, сверхъ общеизвѣстнаго значенія, специально: подвѣшиваемое подъ боевой осью полевого и осаднаго лафетовъ деревянное ведро съ водой для смачиванія банника; при стрѣльбѣ Б. снимаютъ и ставятъ на землю. Б. имѣются также при понтонныхъ повозкахъ.

**Баклажанъ** (*Solanum Melangena L.*, бадрижанъ, патлажанъ, демьянка), однолѣтнее огородное растение, съ вѣтвистымъ стеблемъ, крупными яйцевидными листьями и фиолетовыми, внутри желтыми цвѣтами, покрыто сѣрымъ войлокомъ звѣздчатыхъ волосковъ; плоды крупные, яйцевидные, темно-фиолетовые, многосѣмянные, довольно остраго вкуса (см. табл. „Овощи“, III, 1). Родомъ изъ Ост-Индіи, часто разводится на огородахъ южной Россіи. Плоды употр. въ пищу недозрѣлыми, въ различномъ приготовленіи: печеными, жареными и вареными. Въ средней и сѣв. Россіи возможна парниковая культура Б., но развита она слабо, такъ какъ Б. хорошо переносятъ перевозку и храненіе.

**Баклановъ**, Яковъ Петровичъ, генер., род. въ 1809 г. на Дону, воспитаніе получилъ домашнее, въ 1825 г. вступилъ на военную службу, участвовалъ въ кампаніи 1828—29 гг. Въ 1834—37 гг. служилъ на Кавказѣ. Съ 1845 г. онъ снова назначенъ былъ на Кавказъ. Здѣсь Б. приобрѣлъ громкую извѣстность, имя его наводило страхъ на горцевъ, которые прозвали его „даджалъ“, т. е. дьяволъ. Война съ Турціей 1853—56 гг. дала случай Б. выказать свои военныя дарованія, особенно прославили его дѣйствія подъ Карсомъ. По окончаніи Крымской войны Б. былъ походнымъ атаманомъ донскихъ полковъ при кавказской армии, а съ 1861 г. былъ начальникомъ 2-го военного округа войска Донскаго. Въ 1863 г. Б. былъ командированъ въ Вильно въ распоряженіе М. Н. Муравьева и назначенъ начальникомъ Августовской губерніи. Б. оказался очень дѣятельнымъ администраторомъ и много способствовалъ умиротворенію края, хотя среди поляковъ ходило много разсказовъ объ его варварствѣ и жестокостяхъ, а простонародіе было убѣждено, что Б. питається мясомъ маленькихъ дѣтей, но на дѣлѣ онъ часто заступался предъ Муравьевымъ за невинно осужденныхъ и ссорился съ нимъ изъ-за непунктныхъ жестокостей. Съ 1867 г. Б. былъ отчисленъ на Донъ. Умеръ въ 1874 г. Часть его записокъ напечатана въ „Русской Старинѣ“, 1870—71 гг.

**Бакланъ** (*Phalacrocorax Brisson*), родъ водныхъ птицъ, составляющихъ особое семейство (*Palaeocoracidae*) отряда веслоногихъ (*Steganopodes s. Pelecaniformes*). Птицы тонкаго строенія съ малой головой, крючкообразно изогнутымъ на концѣ клювомъ

средней длины, длинной, тонкой шеей, умѣренно длинными, заостренными крыльями, умѣренными, закругленнымъ хвостомъ, очень короткой, толстой плюсной, длинными пальцами, соединенными плавательной перепонкой и голымъ горломъ, кожа котораго можетъ растягиваться въ видѣ мѣшка. Изъ 43 извѣстныхъ до сихъ поръ видовъ, распространенныхъ по всей землѣ Большой Б. (*P. carbo L.*, см. табл. „Плавающія птицы V“) достигаетъ 92 см. длины и 150 см. въ размахѣ крыльевъ. Верхъ головы, шея, грудь, брюхо и нижняя часть спины металлически блестящаго черно-зеленаго цвѣта; передняя часть спины и крылья бронзоваго цвѣта съ буроватымъ чешуйчатымъ рисункомъ; маховыя и рулевыя перья черныя; горло и бока тѣла бѣлые; клювъ черный съ желтоватымъ основаніемъ; голыя части шеи и лица желтыя. Въ періодъ размноженія у птицъ, особенно у самца, развиваются на головѣ бѣлыя волосовидныя перья, которыя выпадаютъ однако очень скоро. Водится во всей Европѣ къ с. до средней Норвегіи, въ средней Азіи и въ С.-Америкѣ, зимою откочевываетъ къ югу до с. Африки, Вестъ-Индій и южн. Азіи. Живетъ по заросшимъ лѣсомъ рѣкамъ и озерамъ, часто въ непосредственной близости населенныхъ мѣстъ, большею частью обширными колоніями; плаваетъ и ныряетъ очень ловко, держится также и на деревьяхъ, куда отправляется ночевать; по землѣ движется однако неуклюже. Питается рыбами, но не прочь полакомиться и птичкой; вредитъ рыбному хозяйству своею прожорливостью. Гнѣздится на деревьяхъ и въ расщелинахъ скалъ. Въ апрѣлѣ самка кладетъ 3—4 голубоватыхъ зеленовато-бѣлыхъ яицъ, покрытыхъ блѣдно голубыми и желтыми пятнами (см. табл. „Яйца птицъ“ II, фиг. 21) и высиживаемыхъ обоими родителями въ теченіе четырехъ недѣль. Неволю переноситъ хорошо и даже размножается въ ней. Лопари и арабы ѣдятъ очень жирное мясо Б. Во дядищій также и на Амурѣ Китайскій Б. (*Ph. filamentosus T. u. S.*) съ незапамятныхъ временъ употребляется въ Китаѣ для рыбной ловли. Большимъ Б. съ тою же цѣлью воспользовались въ началѣ XVІІ в. сначала голландцы, а впоследствии англичане и французы. Въ Англіи спортъ этотъ держался до паденія Стюартовъ, а во Франціи до правленія Людовика XV, въ Голландіи же онъ никогда не выво дился, а въ послѣднее время даже усилился. Охота съ Б. крайне интересна и не представляетъ никакихъ трудностей; птицы обучаются легко. Отъ скалистыхъ скалъ Шотландіи и ю. Скандинавіи по всѣмъ берегамъ Старога Свѣта распространены Хохлатый Б. (*Ph. graculus, L.*), а въ ю.-в. Европѣ, с. Африкѣ и ю. Азіи Малый Б. (*Ph. pugnaceus, Pall.*). Недавно совершенно истребленъ Очковый Б. (*Ph. perspicillatus, Pall.*) жившій

на принадлежащихъ намъ Беринговыхъ о-вахъ.

**Бакланья утка** (*Erisimatura lancoscephala Scop.*, а не *Euligula ferina L.*), см. *самка*.

**Бак-ле** (*Vac-Lé*). На основаніи Тіень-тзинскаго договора, заключеннаго 11 мая 1884 г. между Франціей и Китаемъ, ген. Мильо послалъ отрядъ полк. Дюженна для занятія Лангсона. 23 іюня отрядъ подошелъ къ Б. и переправился черезъ рѣку, но, встрѣтивъ сопротивление со стороны китайцевъ, долженъ былъ отступить и выждать подкрѣпленій. 27 іюня 1884 г. у Б. произошла незначительная битва, послѣ кот. французское министерство Жюльа Ферри отказалось отъ мирныхъ переговоровъ и возобновило военныя дѣйствія, чѣмъ начался второй актъ Тонкинской войны.

**Бакле д'Альбъ** (*Bacler d'Albe*), Луи Альбертъ Гисленъ, франц. картографъ, пейзажистъ и рисовальщикъ, род. 1761, ум. 1824 г., написалъ рядъ пейзажей въ академическомъ стилѣ Валансьенна, сопровождалъ франц. армію въ Италію, гдѣ для военныхъ цѣлей снялъ карту поля военныхъ дѣйствій, попавшую въ руки австрійцевъ и изданную 1802 г., въ видѣ карты Италіи, въ 54 листахъ. Извлеченія изъ мемуаровъ Б. о картографическомъ искусствѣ помѣщены въ „*Mémorial topographique*“ Наполеона Б. сопровождалъ во всѣхъ походахъ и во время ста дней былъ начальникомъ военнаго депо въ Парижѣ. Лучшія картины Б., сраженія при Арколѣ и Риволи, находятся въ Версалѣ.

**Баклундъ**, Оскаръ Андреевичъ (*Johann Oskar Backlund*), астрономъ, род. 28 апрѣля 1846 г. въ Швеціи, въ 1875 г. сдѣлался доцентомъ въ Упсальскомъ университетѣ, въ 1876 г. наблюдатель Юрьевской (Дерптской) обсерваторіи, въ 1878 г. адъюнктъ-астрономъ въ Пулковѣ, въ 1887 г. избранъ въ члены Императорской академіи наукъ и принялъ русское подданство; съ 1895 г. состоитъ директоромъ Пулковской обсерваторіи. Его труды относятся къ небесной механикѣ и открываются диссертацией: „*Berökning af relativa störingar för Planeten (112) Iphigenia*“ (1875); затѣмъ слѣдуетъ рядъ важныхъ мемуаровъ по теоріи кометы Энке: „*Zur Theorie des Enckeschen Kometen*“ (Спб., 1881); „*Untersuchungen über die Bewegung des Enckeschen Kometen 1871—1881*“ (1884); „*Komet Encke 1865—1885*“ (1886); „*Zur Entwicklung der Störungsfunktion*“ (1884); „*Calculs et recherches sur la comète d'Encke*“ (5 мемуаровъ, 1892—94).

**Баклуша**, кусокъ дерева, изъ котораго выдѣлывается преимущественно кустарями Семеновскаго уѣзда, Нижегородской губ., частью и другихъ лѣсныхъ губерній, такъ называемый шепной товаръ (чашки, ложки и проч.). Чаще всего встрѣчаются Б. осины и липовыя. Также чугунное колесо въ гидравлическихъ двигателяхъ.

**Бакмейстеръ**, Адольфъ, герман. и писатель, род. 1827 г., ум. 1873 г. въ Штуттгартѣ,

занимать учебныя должности въ Вейсбергѣ, Эслингенѣ и Рейтлингенѣ, въ 1867 г. оставилъ педагогическую дѣятельность и сдѣлался членомъ редакціи Аугсбургской „Allgemeine Zeitung“. Литературная дѣятельность Б. сосредоточивается на популяризаціи произведеній древнеѣмецк. литературы, такъ онъ издалъ: „Nibelungenlied für die Jugend bearbeitet“ (Штуттг. 1858) и др. Больш. научнымъ характеромъ отличаются: „Die Ortsnamen in Württemberg“ (Штуттг., 1864); „Alemannische Wanderungen“ (1867); „Germanistische Kleinigkeiten“ (1870) и „Keltische Briefe“ (изд. Келлеромъ, Страссб., 1873). Кроме того, Б. перевелъ на нѣм. яз.: „Германію“ (1868); „Агриколу“ (1872); „Тацита“, оды Горация (1871); „Сатиры“ Ювенала (1873). Посмертный сборникъ его: „Abhandlungen und Gedichte (изд. Гартманнъ и др., Штуттг., 1886).

2) Георгъ, род. 1805 г., ум. 1890 г.; государств. мужъ, служивъ въ Ганноверѣ по судебной части, гдѣ выказалъ склонность къ существующему правительству: былъ членомъ 1845 г. членомъ государственнаго совѣта, и ему былъ ввѣренъ пересмотръ процессуальнаго порядка. Его обработкою этого дѣла легла въ основаніе законодательства 1850 г. Съ воцареніемъ Георга V, взявъ на себя 1851 сначала церковныя дѣла, потомъ финансы, но выступилъ 1853. Затѣмъ сталъ вице-президентомъ государствен. совѣта и министромъ внутреннихъ дѣлъ. Съ 1866 г. опять жилъ въ Геттингенѣ.

3) Иванъ Григорьев. (Johann Vollgath), съ 1756 г. былъ бібліотекаремъ и смотрителемъ кунсткамеры академіи наукъ въ Петербургѣ. Его сочиненія: 1) Essai sur la bibliothèque et le Cabinet de curiosités et d'histoire naturelle de l'Académie des Sciences de St. Petersb. (1766, 8<sup>o</sup> 254 стр.); нѣм. перев. Versuch über die Bibliothek der Akademie der Wissenschaft; русск. перев. „Опытъ о бібліотекѣ и о кабинетѣ рѣдкостей и исторіи натуральной“ (Спб., 1779, перев. Костыговъ, 191 стр.); 2) Историческое извѣстіе о извѣстномъ конномъ изображеніи Петра В. (Спб. 1786); перев. съ нѣм. Карандашева: „Nachricht von der metallenen Bildsäule Peters des Grossen“ (Спб., 1783); 3) Историческія извѣстія о Московской губ. (4 ч., 1771); 4) Рядъ переводныхъ компилятивныхъ статей преимущественно историч. содержанія. См. словари: Венгерова, Геннади, Митр. Евгенія и Брокгауза.

4) Людвигъ (Логгинъ), родился въ 1730 г. въ мекленбургской деревнѣ Геррепбургѣ. Учился сначала въ Радебургѣ, а затѣмъ — въ Любекѣ и Іенѣ (на юридическ. фак.), но, не кончивъ курса, долженъ былъ въ качествѣ домашняго учителя жить въ Голландіи и Лифляндіи. Въ 1762 г. переехалъ въ Спб., гдѣ до 1765 г. былъ воспитател. дѣтей Кондоиди, съ которыми ѣздивъ въ Стокгольмъ. Въ 1766—78 гг. былъ инспекторомъ академи-

ческой гимназіи, а затѣмъ перешелъ на службу въ финансовое вѣдомство. Въ 1801 г. вышелъ въ отставку съ чиномъ статскаго совѣтника. Ум. въ Спб. 22 мая 1806 г. Труды Б.: 1) Russische Bibliothek, zur Kenntniss des gegenwärtigen Zustandes der Literatur in Russland“ (Спб., Рига и Лейпцигъ, 1772—89), 11 томовъ по 6 частей (Stücke) въ каждомъ. Это — бібліографическое обзорѣніе книгъ, вышедшихъ въ Россіи въ 1769—89 гг. Б. не ограничивается указаніемъ года, мѣста изданія, типографіи, формата, числа страницъ и цѣны книгъ, но даетъ краткія рецензіи (всего 1100) и приводитъ иногда выдержки. Вторую часть составили извѣстія о жизни ученыхъ и учебныхъ учреждений; иногда, впрочемъ, здѣсь помѣщались статьи и другого содержанія (напр.: О Каптакузенахъ и Бранковахъ въ 8 томѣ). Въ концѣ каждого тома приложено указатель, а въ 11 т. еще общій указатель. Б. прекратилъ это изданіе вслѣдствіе недостатка подписчиковъ и невозможности доставать всѣ выходящія книги; 2) „Топографическія извѣстія, служащія для полнаго географич. описанія Россійск. имп.“ (Спб., 1771—74, I т., въ 4 ч.). Это — редактированные Б. отвѣты на вопросы, разосланные въ янв. 1760 г. Академіею Наукъ провинціальнымъ властямъ; 3) На основаніи этихъ отвѣтовъ Б. составилъ учебникъ географіи: „Kurze Geographie des Russischen Reiches“ (Ревель, 1773, а сначала въ Спб. географич. календарѣ), который былъ переведенъ на русск. языкъ, для обученія „академическаго юношества“; 4) Idea et desiderata de colligendis linguarum speciminibus“ (Спб., 1773). Это — программа собиранія словъ для сравнительнаго словаря всѣхъ языковъ. Кроме того, Б. перевелъ на нѣмецк. языкъ въ 1768 г. „Древнюю Россійск. ист.“ Ломоносова, въ 1774—84 гг. — дневникъ Петра В. (вмѣстѣ съ Ардтомъ), въ 1789 г. — „Жизнеописаніе гр. Б. П. Шереметева“ Мюллера. См. Венгеровъ, „Критико-біогр. слов. русск. писат. и ученыхъ“ (Спб., 1891, т. II, стр. 70—73 есть перечень сочиненій Б.) и Геннади, „Литература русск. бібліографіи“ (Спб., 1858, стр. 10).

**Вакнангъ** (Bachknang), гор. въ вюртембергскомъ окр. Неккаръ, на р. Муррѣ; узл. ст. ж. д., кожевенные заводы, производств. обуви, чулокъ и сѣтей, 7,380 жит. (1895).

**Бако**, центральный пунктъ новой области, основанной Абиссиніей подъ именемъ Экваторіальныхъ провинцій въ странѣ Галя, къ сѣверу отъ оз. Рудольфа (Бассонарока) и 5<sup>o</sup> с. ш. Управление области ввѣрено негусомъ торговой русско-французской компани, во главѣ которой стоитъ русскій торговый агентъ Леонтьевъ на правахъ губернатора. Границы области еще недостаточно опредѣлены; страна населена отдѣльными небольшими племенами, различными по языку и управляющимися своими вождями; климатъ въ низинахъ тропической, но на преобладающихъ пло-

скогоряхъ до 2500 м. высоты умѣренный, безъ существ. различій по временамъ года, здоровый; страна даетъ обильные урожаи европейскіихъ хлѣбныхъ и считается родиной кофейнаго дерева. Кромѣ земледѣлія значительное скотоводство, охота на дикихъ звѣрей; страна изобилуетъ лѣсомъ, соляными озерами; указываются признаки многихъ рудъ отъ золота до желѣза и угля включительно. Въ предположеніи продолженіе жел. дор., нынѣ строящейся изъ франц. колоніи Джибути на Адисъ-Абебу.

**Баконъ**, см. *Бэконъ*.

**Бакоу**, Баконивальдъ (Вакоу), большая лѣсистая возвышенность въ Венгріи съ конусовидными доломитовыми вершинами, имѣетъ 80 — 90 км. въ длину и 30 — 45 км. въ шир., примыкаетъ къ Шюмгерскому плоскогорью, составл. границу между Мал. и Больш. Венгерской низменнос., проходить съ ю.-з. на с.-в., параллельно Платтенскому з., черезъ комитаты Зала и Веспримъ, прорѣзаетъ ком. Вейсенбургъ и Коморнъ и простирается своими отрогами до Дуная. Высота достиг. на зап. 713 м., на ю. 601 м. На сѣв.-зап. берегу Платтенскаго оз. возвыш. базальтовая скала Бадачонъ (Badacsony), выс. 438 м.; въ нижней части ея склоновъ разводятся плодовые деревья и добывается знамен. бадачонское вино; верхняя часть горы лѣсиста и им. плоскою вершину съ остатками кратера. Продолженіе В. служатъ на сѣв. горы Вѣртешъ (Vértes) и Геречше (Gerecse), тоже сост. изъ доломитовъ высотой 481 и 633 м.

**Бакота**, селеніе Могилев. у., Подольской губ., на лѣв. берегу Днѣстра, на мѣстѣ древняго укрѣпл. города, существовавшаго еще въ XIII вѣкѣ. Раскопки, произведенныя здѣсь, дали большой археологическій матеріалъ изъ древнихъ, высѣченныхъ въ крутомъ берегу пещерахъ.

**Бакрадзе**, Дмитрій Захаровичъ, историкъ и археологъ, род. въ 1826 г., ум. въ 1890 г., образованіе получилъ въ московск. духовной академіи, затѣмъ посвятилъ себя изученію исторіи и археологіи Кавказа, преимущественно своей родины Грузіи. Главные труды: „Исторія Грузіи“ на грузинскомъ языкѣ и „Кавказъ въ древнихъ памятникахъ христіанства“ (1875) на русскомъ языкѣ; высоко цѣнятся также редактированное имъ изданіе грузинскихъ законовъ царя Вахтанга; В. является также оспователемъ тифлискаго археологическаго общества и устройтелемъ церковно-историческаго музея при Сіонскомъ соборѣ въ Тифлисѣ.

**Бакса**, употребляемый на кожевенныхъ заводахъ чанъ, въ которомъ производится обработка кож золою (щелочами) для отдѣленія волоса.

**Баксанъ**, р. системы Терека, протек. по Терской области. Беретъ начало изъ ледниковъ сѣвернаго склона Кавказскаго хребта нѣсколькими истоками. Собственно В. начинается ледникомъ Азау (см.) на южномъ склонѣ Эльбруса и восточномъ

склонѣ Хотитау, хребта соединяющаго Эльбрусъ съ главнымъ Кавказомъ и представляющаго обширѣйшій на Кавказѣ снѣжныя и фирновые поля. Слѣды моренъ этого ледника могутъ быть прослѣжены по долинѣ Баксаиа почти до абсол. высоты 900 м.; еще въ 1849 г., ледникъ спускался до высоты 2,241 м., разрушая на своемъ пути сосновый лѣсъ; въ 1880 г. нижній конецъ его находится на высотѣ 2,327 м.; абсол. высота этого конца въ настоящее время не опубликована; извѣстно только, что за 1883—94 гг. ледникъ еще отступилъ на 2,210 м. Съ правой стороны В. принимаетъ рядъ ледниковъ и ледниковыхъ истоковъ съ главнаго Кавказскаго хребта, между которыми важнѣйшіе Даугустъ, Усень въ особенности же рр. Шихальда и Адиль, берущія свои начала со склоновъ знаменитой горы Ушбы (см.). Шихальданскій ледникъ между прочимъ отличается отъ друг. соврем. ледниковъ Кавказа возрастаніемъ въ длину, о чемъ, впрочемъ, точныхъ данныхъ за послѣднее время не имѣется. Красоты дикой природы всѣхъ этихъ горныхъ ущелій въ связи съ научнымъ изученіемъ ледниковыхъ явленій и горной природы Кавказа привлекали къ долинѣ и истокамъ В. за послѣднее время цѣлый рядъ, какъ иностранныхъ, такъ и русскихъ изслѣдователей (см. литературу въ статьяхъ Кавказъ и Ледники). На дальнѣйшемъ протяженіи В. принимаетъ слѣва дикое живописное ущелье р. Кыртыкъ, начинающейся на вост. склонѣ Эльбруса; при слияніи обѣихъ рѣчекъ стоитъ наиболее высокое здѣсь селеніе аулъ кн. Урусбіева, владѣющаго всѣми верховьями В., обычный этапный пунктъ путешественниковъ въ этой части Кавказа. В. течетъ отсюда внизъ въ узкой горной долинѣ, преимущественно среди дремучихъ сосновыхъ лѣсовъ и дикихъ скалъ, только мѣстами отступающихъ отъ рѣки и образующихъ расширенія долины. Изъ послѣднихъ предгорій Кавказа В. выходитъ близъ с. Тамбіева, уже на большой дорогѣ въ Пятигорскъ, поворачиваетъ на вост. и обращается въ степную рѣку съ пологими берегами, широкой долиной, множествомъ рукавовъ и старицъ. На этомъ пути В. принимаетъ двѣ горныхъ р. Черекъ и Чегемъ, берущія подобно ему начало въ лежащихъ восточнѣе ледникахъ главнаго хребта и наконецъ впадаетъ въ р. Малку, недалеко отъ слиянія ея съ Терекомъ. Длина В. около 160 верстъ. Нижняя часть долины представляетъ густо населенную плодородную черноземную степь.

**Баксовая штука**, деревянное соединеніе кляса съ форштвенемъ, одинаковой толщены съ килемъ.

**Бакстеръ**, 1) Ричардъ, англ. теологъ, род. въ 1615 г., ум. въ заключеніи въ 1691 г., горячій кальвинистъ и противникъ епископальной церкви, за что въ эпоху реставраціи Стюартовъ и претерпѣлъ гоненія. Бакстеріонизмомъ въ Англіи называется умѣренный кальвинизмъ.

2) Б., Робертъ Дѣдлей, англ. экономистъ, род. въ 1827, ум. въ 1875 г., извѣстенъ статистическими работами: „Railway extension audits results“ (1866), „Taxation of the United Kingdom“ (1869), „National debts“ (1871) и др.

**Бактѣя**, Николай Игнатъевичъ, физиологъ; род. въ 1843 г.; въ 1862 г. окончилъ курсъ физико-матем. факультета Спб. университета, послѣ чего былъ командированъ на 3 года за границу для подготовки къ профессурѣ по кафедрѣ физиологіи. Съ 1867 г. читалъ лекціи въ Спб. университетѣ, а затѣмъ на женскихъ медицинск. курсахъ до ихъ закрытія. Въ 1886 г. былъ назначенъ членомъ ученаго комитета при министерствѣ народн. просвѣщенія. Работалъ надъ труднѣйшими вопросами нервной физиологіи и печаталъ свои труды въ Pflüger's Archiv für Physiologie и въ запискахъ берлинской академіи наукъ. Кромѣ того издалъ: „Курсъ физиологіи органовъ чувства“ (Спб., 1886); „О значеніи физиологіи при изученіи медицины“ (Спб., 1881); „Къ столѣтнему дню кончины Моисея Мендельсона“ (Спб., 1886). Помимо того работалъ и на публицистическомъ поприщѣ, сотрудничая въ 80-хъ годахъ въ „Голосѣ“.

**Бактѣя**, см. *Стелъ.*

**Бактеріи** (Bacteria, Schizomycetes), классъ низшихъ растений съ безполымъ размноженіемъ (Schizophyta), отличающійся отъ другаго класса этого отдѣла водорослей-дробянокъ (Schizophyceae) отсутствіемъ хлорофилла. Доказано, что существуетъ большое число различныхъ видовъ Б., которые остаются постоянными и ясно различаются другъ отъ друга по формѣ, жизненными проявленіями и функціями. Систематика ихъ пока еще не установлена и потому ограничиваются различіемъ шаровидныхъ формъ или микрококовъ, палочкообразныхъ формъ или бациллъ и спиральныхъ формъ или спириллъ (Spirochaetes, Vibriones). Различные виды, однако, являются не только въ одной изъ этихъ формъ, нѣкоторыя, смотря по условіямъ развитія, встрѣчаются въ двухъ или болѣе формахъ (плеоморфизмъ). Б. суть кѣтки съ оболочкой, заключающей протоплазму. Кѣточное ядро, по крайней мѣрѣ у извѣстныхъ видовъ, несомнѣнно есть. Величина Б. колеблется между 0,02 и 0,0002 миллим. Нѣкоторыя виды, благодаря быстро колеблющимся жгутамъ, находящимся на полюсахъ или на продольныхъ стѣнкахъ кѣтки, подвижны, другіе не имѣютъ жгутовъ и постоянно неподвижны. Размноженіе происходитъ болѣею частью поперечнымъ дѣленіемъ; вслѣдствіе быстрого развитія индивидовъ (черезъ полчаса послѣ дѣленія наступаетъ новое дѣленіе), въ короткое время число ихъ невѣроятно возрастаетъ. Два новые индивидуума, происшедшіе отъ дѣленія одной Б., часто остаются связанными между собою, отчего

у микрококовъ получаются цѣпочки (стрептококи), костевидныя группы (стафилококи), группы по четыре (Tetragenus), пакеты по 16 индивидовъ (Sarcina) и т. д. Часто происшедшія отъ одной Б. большія колоніи изъ миллионныхъ индивидуумовъ остаются связанными, образуя общую слизистую массу (зооглеи). Такъ наз. плѣневая пленка на бродящихъ жидкостяхъ, кѣтокъ сахарныхъ фабрикъ, зерна кефира — суть подобныя скопленія Б. При благоприятной температурѣ и условіяхъ питанія, особенно если питательная среда, въ которой Б. растутъ, истощается, образуются прочныя формы, споры; образованіе споръ происходитъ посредствомъ стягиванія содержимаго кѣтки въ овальное или шаровое тѣло въ срединѣ или въ одномъ изъ концовъ палочкообразной Б. Споры, образующіяся внутри тѣла кѣтки, наз. эндоспорами, если же вся кѣтка превращается въ спору, то — артроспорами. Споры обладаютъ гораздо болѣею устойчивостью противъ разныхъ неблагоприятныхъ вліяній, чѣмъ сами Б. Когда Б. разрушаются, споры освобождаются и могутъ сохраняться при неблагоприятныхъ условіяхъ безъ всякихъ внѣшнихъ проявленій жизненной дѣятельности. Споры противустоятъ сухости, сильнымъ дезинфекционнымъ средствамъ, дѣйствію высокой температурѣ и развиваются тотчасъ же, какъ только наступятъ благоприятныя условія, въ Б. Жизнь и развитіе Б. находится въ зависимости отъ извѣстныхъ условий. Нѣкоторыя Б. переносятъ температуру въ —110°, споры даже +130°, вообще же ростъ прекращается при 5°, многія Б. умираютъ при 50—60°, тогда какъ другія только при 50—70° начинаютъ расти. Б., паразитирующія въ живыхъ организмахъ, имѣютъ болѣе тѣсныя границы температуръ, чѣмъ Б. сопрофитныя, растущія на мертвыхъ веществахъ. Многія Б. нуждаются для своего развитія въ атмосферномъ кислородѣ (Аэробіи), другія могутъ жить и при отсутствіи его (факультативныя Аэробіи), и, наконецъ, нѣкоторыя растутъ только въ отсутствіи кислорода (Анаэробіи). Всѣ Б. связаны съ присутствіемъ воды, многія умираютъ при высушиваніи (холерныя бациллы), нѣкоторыя же, и особенно споры, переносятъ продолжительную сухость. Бациллы туберкулѣза сохраняются въ высушенномъ состояніи 6 мѣсяцевъ; бациллы сапа 3 мѣсяца, бациллы тифа — 2 года, но развитіе наступаетъ у всѣхъ только при наличности воды. Такъ какъ Б. не содержатъ хлорофилла, то ихъ питаніе можетъ происходить только въ присутствіи бѣлковыхъ и другихъ органическихъ веществъ; но нѣкоторыя настолько мало нуждаются во всемъ этомъ, что могутъ расти даже въ дистиллированной водѣ. Есть, однако, Б., которыя предъявляютъ высокія требованія къ качествамъ питательной среды. Свѣтъ, вообще, не необходимъ Б., нѣкоторыя умираютъ отъ дѣй-

ствія прямыхъ лучей солнца. Нѣкоторые реактивы также смертельно дѣйствуютъ на Б., напримѣръ, сулема (хлористая ртуть) умерщвляетъ въ 10 минутъ споры даже въ такомъ слабомъ растворѣ, какъ 1:20,000.

Б. необыкновенно распространены: пыль, переносимая вѣтромъ, почти всегда содержитъ ихъ. Онѣ скучиваются во всѣхъ предметахъ, которые соприкасаются съ вѣшнимъ воздухомъ, расутъ въ водѣ, особенно не чистой; въ почвѣ, нашей одеждѣ, на кожѣ, въ полости рта и въ кишкахъ ихъ очень много. Такое большое распространѣніе соответствуетъ также большому значенію Б. Сапрофитныя Б. дѣйствуютъ вообще, какъ возбудители броженія и гніенія, при томъ каждый видъ въ своемъ родѣ: однѣ вызываютъ молочное броженіе, другіе — масляное и т. д.; нѣкоторыя Б. разжижаютъ (пептонизируютъ) желатину, на которой ихъ культивируютъ, другія этого не дѣлаютъ. Нѣкоторыя Б. производятъ красящаго вещества (хромогенныя Б.; см. *красивый хлѣбъ*); инныя окисляютъ амміакъ въ азотную кислоту (образованіе селитры въ почвѣ). Расщепленіемъ бѣлковыхъ веществъ, растительныхъ и животныхъ остатковъ и дальнѣйшимъ разложеніемъ органическаго вещества до простѣйшихъ соединений, производимыя Б., достигается, такъ наз., самоочищеніе почвы и водъ, и потому онѣ имѣютъ большое значеніе для сельскаго хозяйства и гигиены. Въ источникахъ, въ которыхъ при разложеніи органическаго вещества развивается сѣководородъ, поселяются сѣрныя Б., которыя разлагаютъ сѣководородъ, откладывая въ своихъ клеткахъ сѣру; послѣдняя окисляется въ сѣрную кислоту, образующую въ почвѣ гипсъ. При обработкѣ навознаго удобрения въ навозохранилищахъ дѣло сводится, главн. обр., къ воспитанію Б., и дѣйствіе компоста, можетъ быть, болѣе зависитъ отъ содержанія специальныхъ почвенныхъ Б., чѣмъ отъ содержанія питательныхъ веществъ для растеній (прививка почвы). Съ бобовыми растеніями Б. живутъ въ симбіозѣ и являются посредниками въ ассимиляціи свободнаго азота. Приготовленіе корма существенымъ образомъ основано на дѣйствіи Б., точно также, какъ созрѣваніе сыра, ферментація табаку, причѣмъ качество готоваго продукта зависитъ отъ присутствія опредѣленнаго вида Б. Вообще можно принять, что цѣлесообразное воспитаніе этихъ видовъ Б. обуславливаетъ приготовленіе вполне опредѣленныхъ сортовъ сыра и табаку. Во многихъ случаяхъ Б. дѣйствуютъ вредно. Желѣзныя Б. воспринимаютъ углекислое желѣзо, разлагаютъ его съ выдѣленіемъ гидрата окиси желѣза, который образуетъ столь опасную для сельскихъ хозяевъ болотную и луговую руду. Очень многія болѣзни растеній вызываются Б. (напр., мокрая и сухая гниль картофеля и пр.);

наши пищевые продукты Б. разрушаются и дѣлаются негодными къ употребленію, а въ нѣкоторыхъ случаяхъ дѣйствіемъ Б. развиваются вредныя ядовитыя вещества. Особенно вредны патогенныя Б., которыя для людей и животныхъ являются разрушителями, вызывая болѣзни. Между тѣмъ, какъ однѣ Б., которыя, какъ сказано выше, живутъ въ полости рта и въ кишечникѣ и въ послѣднемъ, безъ сомнѣнія, играютъ важную роль при процесѣ пищеваренія, слѣд. полезны, существуютъ другія, въ высшей степени вредныя, которыя производятъ, такъ наз., заразные или инфекціонныя болѣзни. Дѣйствіе этихъ Б. основано на образованіи ядовитыхъ продуктовъ обмѣна. Своей жизнедѣятельностью Б. производятъ органическаго вещества, алкалоиды — птомаины, кот. частью безвредны, частью же являются сильнѣйшими ядами (токсины); эти ядовитыя вещества при искусственныхъ культурахъ выдѣлены изъ многихъ Б. (напр., тетанинъ изъ Б., производящихъ столбнякъ, тифотоксинъ изъ Б. тифа и т. д.). Кромѣ токсиновъ, Б. производятъ ядовитыя бѣлковыя вещества, токсальбумины; указаны также и другія ядовитыя вещества въ тѣлахъ умирающихъ или уже умершихъ Б. Слѣдовательно, дѣйствіе Б. въ этихъ случаяхъ химическое, аналогичное отравленію; размножаясь въ организмѣ, Б. производятъ новыя и все большія количества яда. Броженіе и гніеніе вызывается производимыми Б. ферментами (энзимы), которые, сами оставаясь неизмѣнными, способны разлагать большія количества бѣлковыхъ веществъ, углеводовъ и пр. Въ организмѣ Б. или остаются въ одномъ мѣстѣ, вызывая здѣсь локализованную инфекціонную болѣзнь и очагъ зараженія, причѣмъ образующійся въ этомъ мѣстѣ ядъ разносится по всему организму, или же онѣ находятся въ крови, размножаются въ ней и вызываютъ общее заболѣваніе. При этомъ онѣ могутъ концентрироваться въ опредѣленныхъ органахъ, гдѣ условія для нихъ благоприятны, и здѣсь образовать локализацію болѣзни. Но вообще въ дѣйствіи Б. на организмы наблюдаются большія различія, напр., бактерии сентіэми (гнилостнаго зараженія) мышей дѣйствуютъ только на домашнюю мышь, а не на полевую, и, при введеніи извѣстныхъ Б., одни изъ индивидуумовъ этого послѣдняго вида заболѣваютъ, тогда какъ другіе остаются здоровыми. На чемъ основана такая невосприимчивость (иммунитетъ), пока еще не выяснено; но, во всякомъ случаѣ, организмъ защищается отъ вѣдряющихся Б. Бѣлыя кровяныя тѣльца схватываютъ Б. и уничтожаютъ ихъ (фрагментозъ), кромѣ того кровяная сыворотка также дѣйствуетъ на нихъ смертельно. Такимъ образомъ, между организмомъ и Б. возникаетъ борьба и, смотря по устойчивости организма, помощи терапіи, количеству вѣдрившихся Б., а также по дру-

гимъ обстоятельствамъ, теченіе инфекціонной болѣзни бываетъ благоприятное или неблагоприятное.

При извѣстныхъ условіяхъ, многія Б. теряютъ свои важнѣйшія свойства совсѣмъ или частью; дѣйствіе ихъ ослабляется, тогда какъ ихъ ростъ и внѣшній видъ остаются безъ замѣтныхъ измѣненій. Это ослабленіе достигается или дѣйствіемъ определенной температуры, или химическихъ реагентовъ определенной концентрации и передаются на послѣдующія генерации. Эти ослабленныя Б., при прививкѣ въ организмъ, размножаются, но не производятъ такого тяжелого заболѣванія, какъ не ослабленныя; а послѣ легкой формы болѣзни, вызванной ослабленными Б., организмъ становится невосприимчивъ къ Б., имѣющимъ полную заразную силу. На этомъ основана предохранительная прививка (см. ниже). Вредныя Б. могутъ быть сдѣланы безвредными умерщвленіемъ (стерилизаціей). Это удается сдѣлать продолжительнымъ кипяченіемъ, получасовымъ дѣйствіемъ струи водяного пара 100°, въ извѣстныхъ случаяхъ также получасовымъ нагрѣваніемъ до 150° или дѣйствіемъ химическихъ реагентовъ (см. дезинфекція). Но часто въ борьбѣ съ Б. удается ослабить ихъ дѣятельность и размноженіе холодомъ или меньшей концентраціей химическихъ реагентовъ, сравнительно съ той, какая нужна для умерщвленія. Умерщвленіе патогенныхъ Б. въ организмѣ до сихъ поръ еще не достигнуто, ибо всѣ извѣстныя до сихъ поръ средства (реагенты), дѣйствующія на нихъ смертельно, также весьма вредно дѣйствуютъ и на самый организмъ, а другихъ способовъ пока не найдено. Однако, Коховскій туберкулинъ, можетъ быть, укажетъ путь, на которомъ возможна прямая борьба съ Б. въ организмѣ. Существуютъ также ископаемыя Б. Удалось найти слѣды нѣсколькихъ, напр., *Bacillus amylobacter*, до каменноугольнаго періода. Renault недавно сообщилъ, что имъ пайденъ въ Тюрингіи *Micrococcus devoniensis*, который уничтожалъ окаймленные поры трахеидъ одного хвойнаго дерева и былъ причиной установленія Ungerомъ особаго рода *Arpoxylon* съ древесной безъ окаймленныхъ поръ, въ другихъ случаяхъ онъ несомнѣнно есть. При изслѣдованіи древесины, Renault нашелъ въ трахеидахъ массу микрококковъ, разрушающихъ окаймленные поры, и могъ установить даже двѣ различныя девонскія формы этихъ Б. Точно также найдены микроорганизмы, вызывающіе гниеніе зубовъ, въ зубахъ ископаемыхъ животныхъ.

См. Hueppe, *Naturwissenschaftliche Einführung in die Bakteriologie* (Висбад., 1895); Itzerott и Niemann, *Microphoto graphischer Atlas der Bakterienkunde* (Лейпцигъ, 1895); Migula, *System der B.* (тамъ же, 1897, т. 1); A. Fischer, *Vorlesungen über B.* (Лена, 1897).

#### Бактеріологическіе методы изслѣдованія.

(сюда таблица „Бактеріи“).

Въ виду чрезвычайно мелкой величины Б. при изслѣдованіи ихъ приходится прибѣгать къ самымъ сильнымъ микроскопамъ. Обыкновенно пользуются микроскопами съ освѣтительнымъ приборомъ Abbé и гомогенными иммерзійными системами. Величина, форма и подвижность живыхъ Б. изслѣдуется въ свободно висячихъ капляхъ питательной среды, а затѣмъ приготавливаются окрашенные препараты, на которыхъ Б. выступаютъ рѣзче (см. табл. „Бактеріи“, фиг. 1, 2, 3, 5 и 6). Для окрашивания этихъ препаратовъ употребляются большею частью основныя анилиновыя краски, обладающія съ Б. большимъ сродствомъ. Самыя необходимыя и употребительнѣйшія краски суть: бурая бисмарковская (*Bismarckbraun*), генціановіолетъ (*Genjianviolett*), фуксинъ и метиленовая синька (*Methylenblau*). Такъ какъ краски эти окрашиваютъ также протоплазму на разрѣзахъ тканей и въ крови, то ихъ приходится удалять изъ препаратовъ путемъ промыванія водою, спиртомъ, разведенными кислотами и іодомъ. Это легко удается благодаря тому, что Б. удерживаютъ краски много лучше, чѣмъ протоплазма; примѣняя извѣстные способы, вполне возможно даже окрасить Б. въ какой-нибудь опредѣленный цвѣтъ, а субстратъ, въ которомъ онѣ помѣщаются, въ другой, контрастный (фиг. 4). Для болѣе подробнаго изслѣдованія различныхъ Б., доказанныхъ въ какой-нибудь ткани и т. д. микроскопически, ихъ стараются разъединить и получить чистыя культуры каждой изъ нихъ въ отдѣльности. Съ цѣлью предохранить, однако, разводки Б. отъ случайнаго засоренія и загрязненія, всѣ инструменты, приборы и питательныя среды, предназначенныя для взращиванія Б., должны быть предварительно стерилизованы. Для такого обезпложиванія прибѣгаютъ либо къ сухому жару въ 150° или къ текущему водяному пару температурою въ 100°. Руки изслѣдователя должны быть тщательно вымыты растворомъ сулемы. Весьма быстрое размноженіе Б. достигается путемъ посѣвки ихъ въ обезжиренный, слабо щедочной мясной бульонъ съ небольшимъ количествомъ пептона; бульонъ этотъ содержится въ термостатѣ. Однако бульонъ, какъ и вообще жидкія питательныя среды, вовсе не пригодны для полученія чистыхъ разводокъ или культуръ Б., которыя распредѣляются въ жидкости весьма равномерно; отдѣлить въ такой средѣ одинъ видъ Б. отъ другого, поэтому, почти невозможно. Въ дѣствіе этого Б. выращиваются въ плотной или на плотной средѣ, каковою можетъ быть напр. отваренный и нарезанный ломтиками картофель и особенно питательный студень, приготавливаемый изъ указаннаго выше говяжьяго бульона путемъ прибавки къ нему желатины. Такая смѣсь образуетъ на стеклянной пластинкѣ вполне прозрач-

# БАКТЕРИИ.

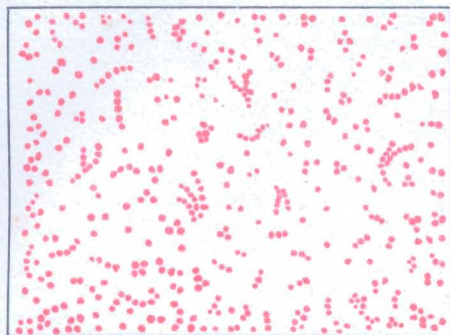

Фиг. 1. Микрококки изъ воды для питья (750:1).

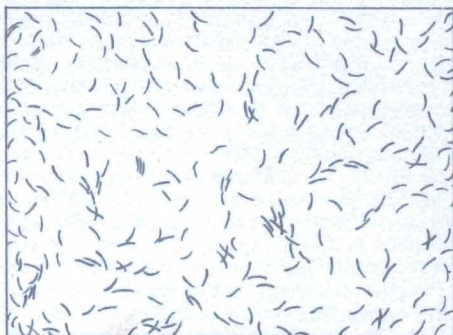

Фиг. 2. Ваццллы. Чистая культура изъ воды для питья (750:1).

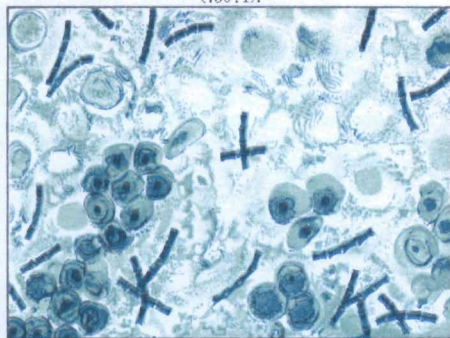

Фиг. 3. Ваццллы сибирской язвы въ крови (500:1).

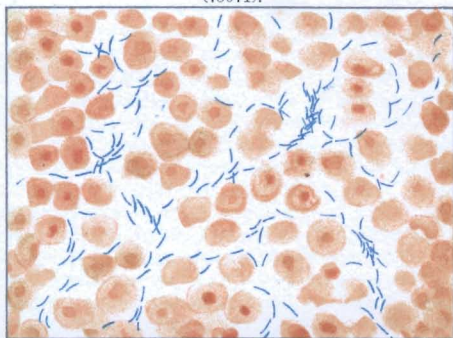

Фиг. 4. Коховскія туберкулезныя ваццллы въ мокротѣ (1000:1).



Фиг. 5. Коховскія холерныя ваццллы. Чистая культура (1000:1).

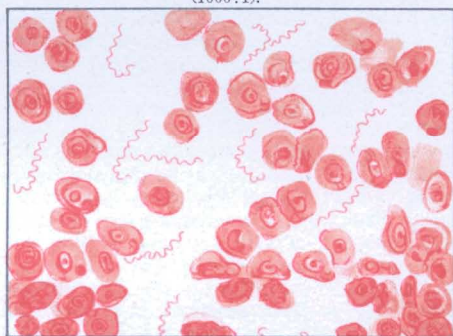

Фиг. 6. Спирохеты возвратнаго тифа въ крови (750:1).

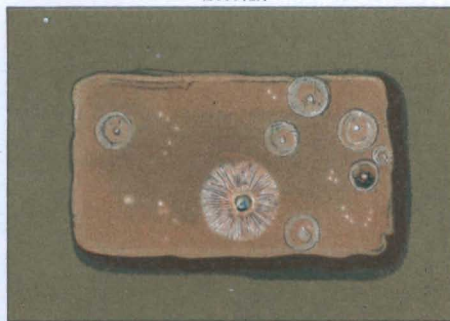

Фиг. 7.

Культуры на желатинѣ бактерий изъ сравнительно хорошей (фиг. 7) и сравнительно плохой (фиг. 8) воды для питья.



Фиг. 8.



ную пленку, въ которой наблюдать *B.* весьма удобно. Если *B.* приходится культивировать при болѣе высокой температурѣ, то вѣдѣе обыкновенной студени берутъ агаръ-агаръ, потому что смѣсь бульона съ нимъ плавится лишь при 95°. Для воспитыванія нѣкоторыхъ *B.* (напр. чахоточныхъ палочекъ) къ питательному агарь-агару прибавляютъ глицеринъ. Хорошей питательной средой является также кровяная сывортка. Чтобы получить, такимъ образомъ, чистую культуру какого-либо вида *B.*, расплавляютъ питательный студень при 30—40°, прибавляютъ къ нему подлежащее изслѣдованію вещество въ количествѣ, которое можетъ помѣститься на платиновой проволоцѣ загнутой маленькимъ ушкомъ на концѣ, а затѣмъ тщательно размѣшиваютъ студень платиновой-же проволокой. Изъ полученной такимъ образомъ смѣси берутъ три ушка и переносятъ ихъ въ новый питательный студень и такимъ-же образомъ готовятъ третью и четвертую разводку. Наконецъ послѣднюю разводку разливаютъ на стеклянныя пластинки и даютъ студню застыть на нихъ подъ стекляннѣмъ колоколомъ. Само собою разумѣется, что при всѣхъ этихъ операціяхъ принимаются самыя тщательныя мѣры къ тому, чтобы избѣжать загрязненія приготовляемыхъ культуръ. Уже въ первой разводкѣ, а навѣрное во второй, остается такъ мало *B.*, что развивающіяся въ ней колоніи удалены одна отъ другой на разстояніе, допускающее изслѣдованіе каждой колоніи въ отдѣльности. На второй или на третій день, на пластинкахъ можно наблюдать уже колоніи различнаго вида, потому что нѣкоторыя бактерии разжижаютъ (пептонизируютъ) студень, другія-же пѣтъ. Еще явственнѣе различаются эти колоніи подъ микроскопомъ; при помощи обезпложенной платиновой иглы изъ подъ микроскопа можно поймать небольшія пробы отдѣльныхъ культуръ и перенести ихъ въ пробирку съ питательнымъ студнемъ; для этого стоитъ только воткнуть зараженную иглу въ желатину (посѣвъ путемъ укола). Вслѣдъ затѣмъ пробирка затыкается пробкою изъ стерилизованной ваты, чтобы воспрепятствовать проникновенію въ нее постороннихъ *B.* изъ воздуха. Въ такихъ чистыхъ разводкахъ *B.* можно сохранять по цѣлымъ цѣдѣлямъ, мѣсяцамъ и даже годамъ, если только переносить ихъ время отъ времени въ свѣжую питательную среду. Аэробныя *B.* размножаются только на поверхности питательнаго студня, факультативныя аэробы на всемъ протяженіи укола, анаэробы же нуждаются въ специальныхъ приспособленіяхъ, которыя дѣлали-бы невозможнымъ доступъ къ нимъ кислорода воздуха. При изслѣдованіи воды, воздуха и почвы на находящихся въ нихъ низшихъ организмахъ примѣняются въ каждомъ случаѣ и различныя методы. Въ инфекціонныхъ болѣзняхъ при соблюденіи крайней осторожности на *B.* изслѣдуютъ кровь, гной,

содержимое кишечника и т. д.; ими обливаются пластинки студени и агарь-агара, которыя затѣмъ ставятъ въ термостатъ. Кровь прививается на картофель, а изъ развившихся на немъ колоній микроорганизмовъ приготавливаются путемъ укола чистыя разводки на питательномъ студнѣ. Если въ такомъ случаѣ будетъ найденъ какой-нибудь специальный видъ *B.*, то онъ можетъ быть признанъ за причину болѣзни лишь тогда, если будетъ обнаруженъ въ достаточномъ числѣ во всѣхъ случаяхъ данной болѣзни, если онъ будетъ отсутствовать въ то-же время при всякой другой болѣзни и, наконецъ, если чистая культура его вызываетъ у животныхъ и у человѣка ту-же самую болѣзнь. Для рѣшенія послѣдняго вопроса *B.* приходится вводить въ соответственныхъ животныхъ (мышей, морскихъ свинокъ, кроликовъ) съ пищею, съ дыхательнымъ воздухомъ или путемъ прививки. Восприимчивость животныхъ къ извѣстнымъ *B.* далеко, однако, неодинакова; а потому отрицательные результаты зараженія не даютъ еще абсолютнаго права заключать, что *B.* не есть возбудитель данной болѣзни.

Историческія данныя. Представленіе о томъ, что заразныя болѣзни вызываются присутствіемъ въ организмѣ мельчайшихъ паразитныхъ существъ, мы находимъ уже у римскихъ врачей; ясиѣ всего оно высказано Маркомъ Теренціемъ Варро („De re rustica“). Аванасій Кирхеръ нашель въ 1646 г. червей въ чумныхъ бубонахъ, а со времени открытія Левенгука 1675 г. ученіе о *contagium vivum* получило прочную основу. Открыты имъ *B.* были описаны вполнѣдствіи къ животнымъ Глейхель-Руссвурмомъ (1778), О. Ф. Мюллеромъ (1786) и Эрэнбергомъ (1838). Въ 1852 г. Перти указалъ на сходство *B.* — дрожанокъ съ низшими водорослями, въ 1854 г. Коппъ доказалъ ихъ растительную природу, а Негели отнесъ ихъ въ 1857 г. къ грибамъ. Затѣмъ Коппъ-же установилъ систематическое дѣленіе *B.* по морфологическимъ и биологическимъ признакамъ, а Де-Вари, Тиггемъ (Tieghem) и вполнѣдствіи Гюппе старались положить въ основу классификаціи *B.* данныя изъ исторіи ихъ развитія. Съ другой стороны Галлие, Листеръ, Билльротъ, Негели, Бюхнеръ, Цопфъ указываютъ на необыкновенную измѣнчивость формы *B.* (плеоморфизмъ) и болѣе или менѣе сомнѣваются въ возможности различать опредѣленные виды ихъ. Въ 1762 г. Пленцицъ (Plenciz) и въ 1837 г. Доннѣ снова воскресили теорію о *Contagium vivum*, а въ 1837 г. Басси открылъ грибокъ, являвшійся возбудителемъ миазматически-контагиозной болѣзни шелковичнаго червя. Въ томъ-же году Латуръ и Шванъ доказали, что дрожжевыя клѣтки суть живыя существа, которыя и вызываютъ броженіе. Въ 1840 г. Генле привелъ вполнѣ убѣдительныя доказательства того, что болѣзнетворное начало эпидемическихъ болѣзней представляютъ

исключительно живые организмы. Въ 1849 г. Поллендеръ, а въ 1850 г. независимо отъ него Давенъ, открыли бациллу сибирской язвы и объявили ее специфическимъ возбудителемъ этой болѣзни. Съ 1857 г. Пастеръ сталъ изучать процессы броженія и нашелъ, что различнымъ броженіямъ свойственны свои специальные возбудители. Онъ же доказалъ специфическую Б., вызывающую гніеніе. Изъ того, что карболовая кислота останавливала процессы броженія и гніенія, Лемаръ вывелъ заключение, что возбудители ихъ суть живыя существа. Исходя изъ этого, Листеръ предложилъ свой способъ антисептического лѣченія ранъ. Впослѣдствіи были открыты специфическія патогенныя бактерии при многихъ заразныхъ болѣзняхъ. Такъ въ 1873 г. Обермейеръ доказалъ непосредственное отношеніе спирохэты возвратнаго тифа къ приступамъ этой болѣзни. Еще важнѣе была работа Коха, появившаяся въ 1878 г. и безусловно убѣждавшая въ томъ, что бацилла сибирской язвы представляетъ патогенную причину этой болѣзни; вмѣстѣ съ тѣмъ она обратила вниманіе на необыкновенную стойкость споръ этой бациллы и на значеніе такой стойкости для зараженія. Тоже самое подтвердили затѣмъ Конъ, Беръ и Пастеръ. Громадный шагъ впередъ сдѣлала Бактеріологія со времени введенія Коховскаго метода культуръ, который впервые обезпечилъ точное изслѣдованіе Б. Въ 1878 г. Кохъ открылъ спеціальныя инфекціонныя болѣзни мышей и кроликовъ, вызываемыя специфическими Б., а также показалъ, что различные виды животныхъ имѣютъ далеко не одинаковое предрасположеніе къ инфекціоннымъ болѣзнямъ. Въ 1882 г. Кохъ-же открылъ туберкулезныя бациллы, вызывающія чахотку, а въ 1883 г. такъ наз. запятовидныя палочки, возбудителей азиатской холеры. Панумъ, Шмидебергъ, Бригеръ и др. изслѣдователи получили въ химически чистомъ видѣ тѣ яды, которые являются результатомъ обмѣна веществъ у Б., а Нэгели, Бюхнеръ, Цоцфъ, Пастеръ и др. изучили измѣненіе свойствъ Б. подъ вліяніемъ переменъ питательной среды, условий со стороны свѣта и температуры. Благодаря открытію такой измѣнчивости явилась возможность дѣлать предохранительныя прививки ослабленныхъ ядовъ, развиваемыхъ Б. Въ 1890 г. Кохъ выступилъ со своимъ способомъ лѣченія чахотки туберкулиномъ или кохипомъ.

Литература. Cohn, Beiträge zur Biologie der Pflanzen (Бресл., 1872 и слѣд.); de Bary, Vergleichende Morphologie und Biologie der Pilze (Лейпц., 1884); Vorlesungen über B. (Лейпц., 1887, 2 изд.; перев. Гоби; Лекція о Б., Спб., 1886); Zopf, Die Spaltpilze (Бресл., 1885, 3 изд.; перев. Гоби и Костычева; Дробянки-Б., Спб., 1883); Nägeli, Die niedern Pilze in ihren Beziehungen zu den Infektionskrankheiten und der Gesundheitspflege (Мюнхенъ, 1877); R. Koch, Unters-

chungen über die Ätiologie der Infektionskrankheiten (Лейпцигъ, 1878); Mitteilungen aus dem Kaiserlichen Gesundheitsamt, т. 1 и 2 (Берл., 1881—84); Flüggé, Die Mikroorganismen (Лейпц., 1886); Fränkel, Grundriss der Bakterienkunde (Берл., 1891, 3 изд.; перев. Клейна: Основы ученія о Б., Москва, 1887); Baumgarten, Lehrbuch der pathologischen Mykologie (Брауншв., 1886 и слѣд. 2 т.); Болѣзнетворные растительные организмы (Спб., 1885, пер. Гоби); Hüppe, Die Formen der B. (Висб., 1886); Klebs, Allgemeine Pathologie, т. 1 (Лена, 1887); Eisenberg, Bakteriologische Diagnostik (Гамб., 1891, 3 изд.; перев. Бактеріологическая диагностика, Спб., 1886); Fränkel и Pfeiffer, Mikrophotographischer Atlas der Bakterienkunde (Берл., 1893, 2 изд.); Brass, Die niedrigsten Lebewesen, ihre Bedeutung als Krankheitserreger (Лейпц., 1888); Bütschli, Der Bau der B. (тамъ-же, 1890); Rosenbach, Mikroorganismen bei den Wundinfektionskrankheiten des Menschen (Висб., 1884); Kramer, Die Bakteriologie in ihren Beziehungen zur Landwirtschaft (Вѣна, 1890); Migula, Bakterienkunde für Landwirte (Берл., 1890); Bakteriologisches Praktikum (Карсл., 1892); В. и ихъ роль въ жизни человѣка (Спб., 1892); Löffler, Vorlesungen über die geschichtliche Entwicklung der Lehre von den B. (Лейпц., 1887); Huber и Becker, Die Pathologisch-histologischen und bakteriologischen Untersuchungsmethoden (тамъ-же, 1886); Hüppe, Methoden der Bakterienforschung (Висб., 1891, 5 изд.; пер. Способы Б-логическихъ изслѣдованій, Спб., 1893); Baumgarten, Jahresbericht über die Fortschritte in der Lehre von den pathogenen Mikroorganismen (Брауншв., ежегодные отчеты съ 1885 г.); „Zentralblatt für Bakteriologie und Parasitenkunde“ — издается Uhlworm'омъ въ Ленѣ, съ 1887 г.; Бардахъ, Публичныя лекціи по Б-логіи (Спб., 1888); Вагнеръ, О значеніи Б-логіи въ дѣлѣ распознаванія внутреннихъ болѣзней (тамъ-же, 1899); Гамалея, Основы общей Б-логіи (тамъ-же, 1899); Бактерійные яды (1893); Günther, Руководство Б-логіи и въ особенности микроскоп. техники (2-е русск. изд., съ 5 нѣм. Галлера, Спб., 1899); Леманъ и Нейманъ, Атласъ Б-логіи (тамъ же, 1897); Саломонсенъ и Черевковъ, Руководство къ практ. Б-логіи (1894); Серковскій, Пособіе для распознаванія микробовъ (1898); Thoinet и Masselin, Медицинская Б-логія. Техника и патогенные микробы (пер. съ 3-го французск. изд. 1898); Гейслеръ, Историческое развитіе ученія о Б. (1892).

**Бактеріологія**, наука о бактеріяхъ (см.).

**Бактрисъ** (*Bactris Jacq.*), родъ низкорослыхъ пальмъ, образующихъ въ лѣсахъ восточной части тропической Америки часто непроходимыя заросли. В. minor *Jacq.*, растущій въ Новой Гренадѣ и Вестъ-Индіи, доставляетъ матеріалъ для тростей, вывозимый въ Европу подъ именемъ тростника „Fabago“. Съмена доставляютъ

желтоватое, съ фіалковымъ запахомъ, масло, также привозимое въ Европу подъ именемъ пальмоваго. Изъ плодовъ В. Магага *Mart.* въ Бразиліи приготавлиють опьяняющій напитокъ.

**Бактрія**, въ древности названіе области внутренней Азіи (см. карту „Царство Александръ В.“), занимавшей плодородную равнину Оксуса (Аму-Дарьи между Паропамисомъ на югъ и отрогами Тянь-Шану на сѣв., въ мѣстности соврем. Балха. Бактрійцы (Bachtri), индо-герм. или арійское племя, образовали ок. 1500 г. до Р. Х. могущественное государство съ гл. гор. Бактрами (нынѣ Балхъ), покоренное Киромъ ок. 540 г. Съ этого времени Б. сдѣлалась персидской провинціей, занимая, однако, выдающееся положеніе какъ родина религіи Зендавесты. Бактрійскій сатрапъ Бессъ, сдѣлавшій въ 330 г. попытку образовать самостоятельное царство, былъ побѣжденъ Александромъ В., послѣ смерти котораго Б. принадлежала государству Селевкидовъ до превращенія ея намѣстникомъ Дюдотомъ въ 256 г. въ самостоятельное греческо-бактрійское государство, обнимавшее также часть Индіи, послѣ войны между Димитріемъ и Евкративомъ распавшееся на нѣсколько независимыхъ частей. Въ I в. послѣ Р. Х. большая часть страны принадлежала царю Гудоферу (парфянскаго происхожденія), при которомъ, по преданію, св. Тома распространилъ христіанство въ Б. Господству эллинской культуры и языка положило конецъ утвержденіе въ Б. Сассанидовъ, послѣ паденія которыхъ (ок. 632 г.) Б. принадлежала аравійскому халифату, съ X в. различнымъ турецкимъ и монгольскимъ династіямъ, впоследствіи, наконецъ, афганцамъ, покорившимъ страну въ концѣ XVIII ст. при Тимуръ-шахѣ. Бухарскій эмиръ Маасумъ отвоёвалъ страну, переходившую затѣмъ неоднократно отъ Бухары къ Кабулу. Въ послѣднія десятилѣтія Б. была изслѣдована многими учеными (Гонигбергеръ, Жераръ, Кераматъ-Али, Принсепъ, Вильсонъ, полковникъ Тодъ, Жаке и др.), которыми собрано и описано много памятниковъ, особенно монетъ съ частью греческими, частью индійскими надписями. Изъ Б-скихъ памятниковъ наиб. замѣчат. такъ наз. топы, напоминающія надгробные памятники римлянъ, каменныя постройки, повидимому мавзолеи или остатки буддійскихъ храмовъ. Монеты, кольца и пр. найдены въ огромномъ количествѣ близъ Беграма, къ сѣв.-вост. отъ Кабула. На краю равнины и на цѣпи холмовъ уцѣлѣлъ рядъ искусственныхъ возвышеній, повидимому стѣнъ, имѣвшихъ въ широту не менѣе 17 м. О развалинахъ Бактры, см. *Балхъ*. Wilson: *Ariana antiqua* (Лонд., 1841, съ рис. монетъ и топъ), работы Prinsep'a, Cunningham'a, Lassen'a („Indische Altertums-kunde“).

**Баку**, уѣздн. и губ. гор. Бакинской губ., на южн. берегу Апшеронскаго полуостр.

при Бакинскомъ заливѣ, глубоко врѣзавшемся въ материкъ, подъ 42° 21' с. ш. и 49° 40' в. д. Станція Закаспійской ж. д., связывающей Баку черезъ Тифлисъ съ Чернымъ моремъ, и Петровской линіи Владикавказ. ж. д., соединяющей Б. съ общемо сѣтью русскихъ ж. д. Первоклассная гавань, второй портъ Астрахани по своему значенію портъ на Каспійскомъ морѣ. На южномъ концѣ гор. у Баилова мыса главная морская станція Каспійскаго моря съ адмиралтействомъ, механическими мастерскими и докомъ. Изъ вѣдом. о перевозкѣ грузовъ по Закавказ. дор. за 1897 г. видно, что было отправлено болѣе 79 мил. пуд. и прибыло болѣе 7 мил. пуд. разн. продуктовъ. Изъ Персіи пришло 633 судна, на кот. доставл. 4.280.200 пуд., главн. образ. рисъ, сушен. фрукты, лѣсн. мат., хлопокъ, на сумму до 7 мил. руб., кромѣ того, привез. индѣйск. чаю 132,701 пуд. Отшло въ Персію 561 судно. Вывезено черезъ Бакин. таможеню 3.400,905 пуд., въ томъ числѣ сахара рафинада болѣе 2 мил. пуд., песочн. болѣе 400 тыс. пуд., керосина свѣще 600 тыс., нефти сырой свѣще 300 тыс. пуд., мануфакт. тов. 45,600 пуд., чаю до 3000 пуд. и столько же спичекъ, — на сумму до 14 мил. рубл. По Каспійск. морю вывез. въ Россію до 165 мил. пуд. нефтян. остатк. и до 32 мил. пуд. керосину. Бакинск. биржа исключит. нефтян. Съ 6 мая по 1 июня — Николаевск. ярмарка имѣетъ только мѣстное значеніе; привозъ товаровъ изъ промышленн. губ. и Персіи небольшой. На ярмаркѣ торгуютъ мѣстные купцы, сбывающ. свои товары прѣвзему изъ другихъ уѣздовъ сельск. люду. Обороты ярмарки въ 1897 г. достигли 150 тыс. руб. Кредитн. банков. учрежд. 5. Черезъ Б. проходятъ среднеазіатск. и кавказск. произв., такъ: орѣховъ, минд. и фисташекъ, въ 1897 г. транзитъ провез. болѣе 20,000 пуд., а сушен. и вялен. фруктовъ болѣе 125 тыс. пуд. Фабрикъ и завод. — 171 съ произв. до 14 мил. руб. и 9050 рабоч.; изъ нихъ большинство керосиновыхъ и смазочн. маслъ 111, мѣдно и чугунно-литейныхъ 18, кирпичедѣлат. 20, поташп. 2, выдѣлки сѣрн. кислоты 1, паров. мельн. 9, табачн. 2, спиртоочист. 1, рисоочист. 4, выдѣлки искусств. льду 1; строится огромн. хлопчато-бум. фабрика, лѣсопилен. склады. Съ проведеніемъ въ концѣ 1899 г. до Б. Петровск. линіи Владикавказ. ж. д. и введеніемъ Б. въ общую сѣть русскихъ ж. д., торгов. обороты Б. должны значительно возрасти при обезпечив. ему постоянныхъ сообщ. съ внутрен. губ. и границей. Закавказск. ж. д. подтвержена частой портѣ, на ней иногда прерыв. сообщ., и тогда экспортъ нефтян. продуктовъ за границу терпитъ затрудненія, отражающ. невыгодно на нефтян. промышл.

Народонаселеніе по переписи 1897 г. 112,253 чел. (67,148 м., 45,105 ж.); большинство персидскіе татары-шиты и затѣмъ армяне-григоріан., евреевъ около 2 тыс., русскихъ менѣе чѣмъ татаръ и армянъ вмѣстѣ взя-

тыхъ, все пришлый элементъ по торговлѣ и на заработкахъ, значительное число молоканъ. Браковъ въ 1897 г. заключено 826, род. 2813 (1464 м., 1349 д.), ум. 2231 (1232 м., 999 ж.), приростъ 582. Домовъ болѣе 4000, гор. замѣтно расстѣ и расширяется, захватыв. уѣздн. земли; такъ лежащее къ востоку отъ Б. предмѣстье Черный городъ, гдѣ сосредоточена нефтяная промышл., составл. 5-й гор. участ. По берегу залита постройки тянутся на протяженіи нѣск. верстъ далеко за предѣлы городск. черты и еще далѣе почти до сел. Кишлы, гдѣ находится такъ назыв. Бѣлый городокъ со своими нефтян. заводами. Домовъ болѣе 4000; правосл. храмовъ 4, армяно-григор. 2, мечетей 11, расколн. молитв. домъ и еврейск. молитв. школа. Городск. садовъ 3, содерж. коихъ обход. очень дорого, такъ какъ городъ и окрестности страдаютъ отъ недостатка прѣсныхъ источниковъ, такъ какъ небольшой водопроводъ и колодезь теперь уже давно не удовлетворяютъ погребностямъ разрастающаго города. Вода для питья получается изъ аппарата, опрѣсняющ. морск. воду и продается по 2 к. за ведро. Съ апрѣля 1899 г. стали доставлять воду съ Волги. Эту рѣчную воду примѣшив. къ опрѣсненной и отпускаютъ жител. Въ августѣ 1899 г. сооруженъ новый опрѣснитель на 100 т. вед. Пароходн. агентствъ до 30 комп., изъ которыхъ многія имѣютъ свои пристани, а пар. общ. „Кавказъ и Меркурій“, содерж. почтов. сообщ. съ Персіей и Каспійск. краемъ и субсидир. правит., имѣетъ свой эллингъ. Много пристаней съ приспособл. для нефтеналивн. судовъ. Агентства 15 стр. общ. Типографій 12, періодич. изданій 5, изъ коихъ 3 ежедневн. „Бак. объявленія“, „Бак. Торгово-Промышл. Лист.“ и „Каспій“. 1 сжепедельн. — „Бак. Губ. Вѣд.“ и 1 сжемъс. — „Труды Бак. Отд. Имп. Рус. Техн. Общ.“. Учебн. завед. 62 съ 6763 учащимися, изъ кот. 4732 м., 2031 дѣв. Въ числѣ учебн. завед.: мужск. классич. гимн. съ 803 уч., реальн. учил. (600 уч.), Маринск. женск. гимн. (632 уч.), женск. учеб. зав. св. Нины (316 уч.), гор. учил. по полож. 1872 г. (300 уч.), технич. уч. (196 уч.), общ. город. морех. классы (78 уч.), парох. механ. курсы (44 м.), муз. пк. (10 м. 70 д.), курсы рисов., черч. и пр. (32 м. 105 д.), мектебе общ. — 12 (733 м.), мект. част. 8 (212 м.), евр. 1 (95 м. 22 д.); кромѣ того, мусульм. курсы, для обуч. взросл. мус. рус. грам. Книжн. магаз. 5, библиотекъ 7, изъ коихъ частн. 3 и 1 безпл. народн. На нар. образ., гор. управл. тратитъ 153,000 р. въ годъ изъ бюджета въ 971,668 руб. Двѣ больн., безплатный родильный пріютъ и 2 безпл. амбулатор., город. домъ для призр. душевно-больныхъ, аптекъ 6, врачей 56. Благотворит. общество 9, — котор. содер. учебн. зав. св. Нины, ночлежн. пріютъ съ богадѣльн.; домъ трудолюбив. Человѣколюб. общ. св. Григорія, просвѣтит. Арменіи съ капит. въ 160,000 руб. Ученыхъ общ. 3:

отдѣл. Импер. Рус. Тех. Общ., общ. врачей и Кирилло-Меѳод. братство. Арист. кружокъ, Обществ. собр., Яхтв-клубъ, Общ. охоты. Совѣтъ съѣзда нефтепромышл. Иностр. консул. 1—германск., вице-консул. 4: нидерланд., франц., бельгійск., персидск., консульс. агент. итальянск. Мѣстопробыв. губернатора и губерн. администр. учрежд., а сверхъ того управл. рыбн. промысл. вост. части Закавказ. края; управление 2 Кавказск. горн. округа; дирекція маяковъ и лоція Каспійск. моря; контора порта; Каспійскій флотск. экипажъ.

Подъ именемъ Б. или Бакуіа городъ извѣстенъ съ начала мусульманской эры. Название его произв. отъ персидск. „бадъ“ гора и „ку“—вѣтеръ, что указыв. на здѣшніе сильныя вѣтры, котор. были извѣстны еще 1500 лѣтъ тому назадъ, хотя нѣкот. полага., что посел. было здѣсь еще за 978 л. до Р. Хр. Съ VIII ст. здѣсь владычеств. арабы, затѣмъ ширванск. ханы (Шемаха наз. прежде Ширванъ); съ XVI в. вся эта область управл. персидск. наимами и султанами, кот. укрѣп. городъ тремя стѣнами. Въ 1723 г., по приказ. Петра Вел., адмиралъ Матюшкинъ овладѣлъ гор., отправивъ плѣн. султана въ Петерб. 12 лѣтъ позже Б. уступл. обратно Персіи и управл. ханами, послѣдн. изъ кот. Гуссейнъ-Кули отдался русск. войскамъ подъ предводит. гр. В. А. Зубова, присягнувъ на подданство Россіи, но, по уходѣ русск. войскъ изъ Персіи, опять отпалъ и умертв. нѣск. русск. торговцевъ. Появившееся подъ стѣнами Б. русск. воен. судно принудило хана къ покорности, но вскорѣ оцъ опять обнаружилъ неприязнен. дѣйствія. Постлѣ присоедин. Грузіи, русск. войска въ 1806 г. появил. подъ стѣнами Б.; старшины, подъ предлог. передачи ключей города, заманивъ русск. главнокоманд. кн. Цицианова къ крѣпости, у воротъ которой онъ былъ убитъ, а персы открыли утащен. палубу по русск. войскамъ, кот. отступили. Черезъ нѣск. мѣсяцевъ русск. войска, подъ начальств. ген. Булгакова, вновь подступили къ городу; ханъ со своими приверж. бѣжалъ, гор. сдался и съ тѣхъ поръ окончательно присоед. къ Россіи. Въ 1840 г. Б. входилъ въ составъ Каспійск. области, какъ уѣздн. городъ, засимъ причсл. къ Шемахинск. губ., одной изъ 4-хъ, на кот. была раздѣл. Каспійск. обл., а въ 1859 г. сюда перенес. были губерн. учрежд. изъ Шемахи, сильно пострадавшей отъ землетрясенія, и съ этого времени гор. сталъ губернскимъ. Новая европейская часть гор. располож. вдоль набережной, распланир. хорошо, старая-же, татарская, съ узкими, грязн. и кривыми улицами. Постройки оригина. и красивой архитектуры, съ плоскими крышами, покрытыми киромъ. Изъ остатковъ старины уцѣлѣлъ дворецъ ширванскихъ хановъ съ мечетью и красив. минаретомъ, построен. въ началѣ XV в., арсеналь, обращенный изъ стоящей на холму мечети Аббаса I; нѣсколько ниже,

ближе къ морю возвыш. огромн. круглая башня — „Кызъ-каляски“ или „Дъвичья башня“, на крышѣ котор. устроены маякъ для входа въ Бакинск. бухту. Изъ новѣйш. зданій достоенъ вниман. правосл. соборъ, вокзалъ Закавказ. ж. д. и зданіе армяпск. человѣколюб. общ. Колоссальный ростъ города, въ которомъ еще въ 1860 г. насчитывалось только 14,000 жит., почти всецѣло вызванъ былъ не менѣе фѣноменальнымъ развитіемъ бакинскихъ нефтяныхъ промысловъ и связаннымъ съ тѣмъ торгово-промышленнымъ движеніемъ, развитіемъ пароходства и жел. дорогъ.

**Бакуа** (Бакуі), Маврикій, фр. граверъ XVIII в., за 1800 фр. гравировавшій, по заказу Петра I (1772), картину морской битвы при Гаугутѣ (Изображеніе морской баталии между російскою Галерною авангардіею, которою командовалъ карабельный шаятъ бейнахта. I швецкою Эскадрою Подкомандно шаятъ бейнахта эрнъ шилта случившейся У гаугута. Юля, въ 27 день 1714 году); доска эта нынѣ находится въ архивѣ гл. штаба, а оттиски (загран.) въ Имп. Публичной библиотекѣ и имп. Эрмитажѣ (галл. Петра В.).

**Бакуба**, негритянское племя въ государствѣ Конго, между 4°—6° ю. ш. и 20°40'—22°20' в. д., на р. Лулуа; крѣпкаго сложения, широкоплечій народъ съ сильно развитой мускулатурою. При наступленіи возмужалости верхніе рѣзцы выбиваются, тѣло татуируется. На рукахъ и ногахъ носятъ мѣдныя полированные кольца, на головѣ своеобразныя шапочки. Рабовъ достаютъ изъ сосѣдняго племени балуба. Старательно выдѣланные луки, стрѣлы, украш. перьями, конья съ блестящими острьями съ нарѣзкой и художеств. выкованные кинжалы, красивые корзинки, цыповки и глиняная посуда далеко оставл. за собой произведенія др. африканскихъ племенъ. Селенія выстроены правильно и поражаютъ сравнительной чистотой.

**Бакулиты** (Baculites), развернутыя въ видѣ прямой цилиндрич. или сплюснутой палки формы аммоной (см.), весьма характеристичныя для нѣкоторыхъ отложеній мѣловой системы, особенно ея верхняго отдѣла; шовная линія, въ видѣ сложныхъ лопастей и сѣдл., какъ у настоящихъ аммонитовъ. См. табл. Мѣловая система, фиг. 17.

**Вакулометрия** (греч.-лат.), измѣреніе высоты и разстояній безъ специальныхъ инструментовъ, съ помощью шестовъ. Употребл. только для скорого, приблизительнаго измѣренія высотъ предметовъ, къ кот. можно подойти. Глазъ держать на разстояніи *A*. отъ измѣряем. предмета возм. ближе къ землѣ, и ставить на прямой линіи, ведущей отъ глаза къ предмету, перпендикулярно къ землѣ шестъ (длиною *b*) такъ, чтобы верхній конецъ шеста и вершина предмета для глаза наблюдателя совпадали. Если высота предмета *B*, а разстояніе отъ глаза до шеста *a*, одна изъ четырехъ величинъ опредѣляется изъ пропорціи  $A:B=a:b$  на осно-

ваніи подобія трехугольниковъ, если три остальные величины предварит. измѣрены.

**Бакуль**, старинное названіе подъемныхъ воротъ у кордегардіи (караульни).

**Бакунинъ**, Мих. Александр., извѣстный революціонеръ, ошователь анархизма, род. въ 1814 г., въ состоятельной помѣщичьей семьѣ. Отецъ его былъ однимъ изъ образованнѣйшихъ людей своего времени и принималъ близкое участіе въ декабристскомъ движеніи; сохранилось преданіе, что ему принадлежала редакція проекта декабр. конституціи. Б. воспитывался въ артиллерійскомъ училищѣ, по курсу не кончилъ и выпущенъ прапорникомъ въ артиллерию. Въ 1838 г. онъ вышелъ въ отставку и сталъ заниматься науками, особенно философией. Въ это время онъ близко сошелся съ кружкомъ Станкевича и считался между своими товарищами знатокомъ философіи Гегеля, изученіе которой было тогда весьма распространено. Въ 1841 г. Б. поѣхалъ въ Берлинъ, гдѣ, продолжая заниматься философией и посѣщая лекціи берлинскаго университета. Въ 1842 г., мы видимъ Б. въ Дрезденѣ, гдѣ онъ сблизился съ извѣстнымъ Арнольдомъ Ругге; здѣсь онъ принялъ участіе въ издаваемомъ послѣднимъ журналѣ революціонной германской партіи, *Deutsche Jahrbücher*, въ которомъ, подъ псевдонимомъ Jules Elizard, были напечатаны его первыя статьи — *Die Reaktion in Deutschland*. Въ этихъ статьяхъ, обратившихъ на себя большое вниманіе, уже сказывается то политическое направленіе, котораго онъ затѣмъ держался. Часто повторяющееся здѣсь выраженіе, — *Die Lust der Zerstörung ist eine schaffende Lust*. (Въ сладости разрушенія есть творческое наслажденіе), вполне характеризуетъ будущаго Б.; въ 1843 г. онъ переселился въ Парижъ. Здѣсь онъ перешакомился съ разными передовыми дѣятелями и мыслителями, съ рабочими, социалистскими кружками и, между прочимъ, съ Прудономъ, котораго познакомилъ съ философией Гегеля. Но самымъ важнымъ для него было сближеніе съ польскими эмигрантами, послѣ чего онъ сдѣлался однимъ изъ самыхъ ревностныхъ пропагандистовъ польской и общеславянской революціи. Это былъ послѣдній фазисъ въ жизни Б., предшествовавшій періоду его полнаго развитія, когда онъ выработалъ изъ себя полный (почти отвлеченный) типъ космополита-революціонера, признававшій никакихъ историческихъ, бытовыхъ или географическихъ условій для опредѣленія судьбы и дѣятельности народовъ, упразднявшій классы, расы и государства, съ тѣмъ чтобы на обломкахъ создать одинъ общій образецъ рабочей жизни. Въ 1847 г., на юбилейномъ торжествѣ годовщины польскаго возстанія 1830 г., онъ произнесъ свою извѣстную рѣчь, побуждая поляковъ къ продолженію борьбы. Рѣчь эта повела къ его изгнанію министерствомъ Гизо, изъ Парижа и навсегда закрыла для него возможность воз-

врата на родину. Послѣ февральской революціи, онѣ опять возвратился (изъ Брюсселя) въ Парижъ, гдѣ теперь нашелъ подходящую почву для своей пропаганды всеобщаго равенства, освобожденія славянъ, постоянной революціи и войны, до избіенія послѣдняго врага. Однако, и революціонный префектъ Парижа, Косидьеръ, старавшійся возстановить нѣкоторый порядокъ, послѣ баррикадъ нашелъ неудобнымъ такого сотрудника и, подѣ благодарнымъ предлогомъ, отдѣлался отъ Б., котораго послали делегатомъ на славянскій конгрессъ въ Прагѣ, закончившійся беспорядками, въ которыя Б. принималъ горячее участіе. Отсюда онѣ вынужденъ былъ бѣжать въ Дрезденъ, гдѣ скрывался у своихъ политическихъ друзей, до начала майской катастрофы. Когда въ Дрезденѣ началось возстаніе, онѣ сдѣлался однимъ изъ главарей революціонной партіи и, какъ бывшій артиллерійскій офицеръ, руководилъ военными операціями при защитѣ города, осажденнаго пруссаками. Когда Дрезденъ былъ взятъ, онѣ бѣжалъ изъ города, но былъ схваченъ по дорогѣ, въ ночь съ 9 на 10 мая, и посаженъ въ Кенигштейнъ. Послѣ двухлѣтняго заключенія, въ маѣ 1850 г., Б. приговорили къ смертной казни, но приговоръ этотъ былъ смягченъ и замѣненъ вѣчнымъ заключеніемъ. Однако, вскорѣ послѣ того, онѣ былъ переданъ, по неизвѣстной причинѣ, въ руки австрійскихъ властей. Здѣсь его опять приговорили къ смертной казни, которая, вслѣдствіе смягченія приговора, была замѣнена вѣчнымъ заключеніемъ въ Ольмюцъ, гдѣ онѣ просидѣлъ полгода, прикованный къ стѣнѣ. Вскорѣ послѣ того, вѣроятно, наскучивъ содержаніемъ чужого преступника, Австрія передала его русскому правительству. Какъ человекъ опасный, Б. содержался до 1854 г. въ Петропавловской крѣпости, а потомъ былъ переведенъ въ Шлюссельбургъ. Со вступленіемъ на престолъ Императора Александра II участъ Б. была смягчена и его сослали на житье въ Восточную Сибирь, съ правомъ поступленія на государственную службу. Здѣсь, проживая въ Иркутскѣ, онѣ имѣлъ возможность отдохнуть и поправить свое здоровье. Въ 1860 г., подѣ предлогомъ торговыхъ дѣлъ, онѣ пробрался на Амуръ, откуда на американскомъ торговомъ суднѣ, черезъ Японію и Санъ-Франциско, бѣжалъ въ Лондонъ. Здѣсь онѣ возобновилъ сношенія съ Огаревымъ и Герценомъ, издававшими извѣстный „Колоколъ“. Въ 1863 г., во время польскаго возстанія, онѣ появился въ Стокгольмѣ, чтобы поддерживать намѣченную морскую экспедицію къ берегамъ Балтійскаго моря, но планъ этотъ потерпѣлъ неудачу. Послѣ того, проживая въ Англіи, Швейцаріи и Швеціи, Б. принималъ участіе въ дѣлахъ т. наз. интернационала (международнаго общества рабочихъ). Его попытка основать внутри этого общества, особый революціонный союзъ (alliance), преслѣдовав-

шій цѣли всемірной анархіи и къ которому, главнымъ образомъ, примкнули представители романскихъ народовъ, вооружили противъ него вожаковъ этого союза, съ К. Марксомъ во главѣ. Въ 1872 г. на конгрессѣ въ Гаагѣ, Б., вмѣстѣ съ многими товарищами, былъ исключенъ изъ него и подвергся преслѣдованію Соц. Дем. прессы, особенно-же Маркса. Вскорѣ послѣ того и самъ интернационалъ распался. Послѣдніе годы своей жизни Б., главнымъ образомъ, проводилъ въ Локарно (въ Итал. Швейц.) въ небольшой виллѣ, подаренной ему однимъ изъ его почитателей. Онѣ умеръ и похороненъ въ Бернѣ, въ 1876 г.

**Литература.** А. И. Герценъ, Былое и Думы; „Замѣчательное десятилѣтіе“ П. В. Анненкова, Вѣстн. Евр., 1880 г. №№ 1—5; Бакунинъ въ Швейцаріи, Сѣв. Вѣстн., 1898 г., № 5.

**Вакуоль**, тяжелый или безопасный керосинъ съ удѣльнымъ вѣсомъ 0,82—0,84 и температурой вспышки 40°—60° Ц. Б. горитъ хорошо только въ лампахъ съ невысокимъ подъемомъ по свѣтильнѣ и съ правильно регулированнымъ притокомъ воздуха.

**Вакуль**, см. *Бэкнъ*.

**Бакуринскій**, Яковъ Леонтьевичъ, тайн. сов. Б—іе, по происхожденію малороссы, въ первой половинѣ XVII в. принадлежали къ составу „русской шляхты“, т. е. шляхты православной. Сначала Б. жили на правомъ берегу Днѣпра, а потомъ переселились на лѣвый, по тому случаю, что Сигизмундъ III въ 1609 г. далъ Николаю Б. маентности ок. Чернигова. Во время возстанія Б. Хмельницкаго Б. держали сторону послѣдняго, за что Николай Б. былъ убитъ „ляхами“, послѣ чего старшіе его сыновья возвратились на правый берегъ, въ прежнія свои маентности, а младшій Юрій Б. остался на лѣв. берегу, служилъ въ войскѣ запорожскомъ; за эту службу онѣ получилъ отъ Хмельницкаго полтвержденіе на отцовскія маентности около Чернигова съ добавкою новыхъ. Сынъ Юрія—Яковъ и внукъ Леонтія служили въ Роиской сотнѣ, въ составѣ которой находились и ихъ маентности. Сынъ Леонтія Яковъ (р. 1740) началъ службу въ гетманской генер. канцеляріи, потомъ былъ писаремъ и судьей къ своему Черниговскому полку. Въ 1778 г. Б. женился на сестрѣ А. А. Безбородка, въ то время уже бывшаго секретаремъ императрицы. Свойство съ Безбородкомъ сильно подвинуло Б. по чиновной лѣстницѣ: въ 1786 г. Б. былъ назначенъ предѣдателемъ палаты уголовного суда черниговскаго намѣстничества и получилъ орденъ Владиміра 4 ст.; черезъ годъ Б. получилъ Владиміра 3 ст. и черниговское вице-губернаторство; затѣмъ въ 1797 г. Б. былъ назначенъ по личному распоряженію Павла I малороссійскимъ губернаторомъ и въ томъ же году ему даны были деревни; но въ томъ же году Б. былъ уволенъ отъ службы по прошенію, съ чиномъ тайн. совѣт-

ника, а малороссійскимъ губернаторомъ былъ назначенъ его зять М. И. Миклашевскій. В. оставилъ трехъ сыновей, Федора, Александра и Петра, изъ которыхъ старшій служилъ въ гвардіи.

**Бакуры**, крупное селеніе Саратов. губ., Сердоб. уѣзда, на большомъ трактѣ въ г. Петровскъ, при р. Сердобѣ, имѣетъ болѣе 4000 жит., значит. постоянный базаръ, двѣ ярмарки и двѣ церкви.

**Вакхарисъ** (*Vaccharis L.*), родъ изъ сем. сложноцвѣтныхъ; кустарники или полукустарники съ ланцетными или клиновидными листьями и двудомными цвѣтами, собранными цилиндрическими корзинками. Изъ 250 видовъ, свойственныхъ С. Америки, нѣкоторые встрѣчаются въ культурѣ въ качествѣ декоративныхъ растений, напр., *V. halimifolia L.*, родомъ изъ восточныхъ штатовъ, отличающийся вѣтвями и листьями, покрытыми синеватымъ налетомъ; зимою требуетъ защиты.

**Вакхилідъ**, знаменитый древнегреческій лирической поэтъ (прибл. 505—430 до Р. Хр.), младшій изъ трехъ великихъ представителей хорической лирики, род. на о-вѣ Кеосъ. Онъ былъ племянникомъ поэта Симонида и выступилъ на литературное поприще еще до Саламинской битвы; такъ въ 481 г. онъ воспѣлъ вмѣстѣ съ Пиндаромъ Немейскую побѣду уроженца Эгины Писея. О жизни его извѣстно лишь то, что онъ жилъ нѣкоторое время съ дядею въ Сициліи у Герона (около 476 г.) и что затѣмъ, вернувшись на родину, былъ осужденъ на изгнаніе и переселился въ Пелопоннезъ, оставаясь въ то же время въ хорошихъ отношеніяхъ съ аеинянами. Будучи по природѣ спокойнаго характера, онъ не вмѣшивался въ политическую борьбу своего времени, предпочитая кнѣвѣстическую дѣятельность пѣвца. Какъ поэтъ, В. былъ представителемъ всѣхъ видовъ хорической лирики: эпиникіевъ, гимновъ, пѣановъ, диэирамбовъ, просодіевъ, пареэніевъ, гипорхемъ и эпиграммъ. До 1896 г. отъ стихотвореній В. были извѣстны только незначительные отрывки: лишь благодаря счастливому случаю въ концѣ 1896 года были найдены неизвѣстно въ какой мѣстности Египта и привезены въ Британскій Музей лоскутки папируса, по которому Кеніону въ сотрудничествѣ съ Блассомъ удалось воспроизвести текстъ 13 (14) эпиникіевъ и 5 (6) диэирамбовъ, пѣановъ или гимновъ. Изъ эпиникіевъ два посвящены соотечественникамъ поэта, три Царю Герону, остальные — различнымъ побѣдителямъ на великихъ Пелопоннскихъ играхъ. Среди эпиникіевъ есть два (лучшіе изъ всѣхъ), сюжеты которыхъ одновременно съ В. были обработаны Пиндаромъ: это Юлима Ода пинд. = 5 Бакх. (прославленіе побѣды Герона) и 5 Немейская Пинд. = 13 Бакх. (прославленіе Немейской побѣды Эгипскаго Писея). Сооставленіе этихъ произведеній двухъ представителей эпиникія — лирическаго рода, умершаго вмѣстѣ съ В., — по-

зволяетъ заключить о большей глубинѣ, возвышенности и выразительности поэзіи Пиндара, по сравненію съ поэзіей В., который былъ доступнѣе и наивнѣе Пиндара по формѣ и идейному содержанію своихъ поэмъ, и, не вѣдая чувства неудовлетворенности, умѣлъ выражать одни свѣтлыя, безмятежныя настроенія. Произведенія второй части свитка (по однимъ — диэирамбы, по — другимъ родъ балладъ, по третьимъ отчасти диэирамбы, отчасти пѣаны и гимны) представляютъ въ настоящее время единственные образцы хоровой лирики, дошедшіе до насъ. Особыми достоинствами отличаются 17-ое стихотвореніе („Молодежь или Фезей“) — пѣанъ, въ которомъ разсказывается, какъ Фезей достаетъ со дна моря отъ Амфигитры кольцо, брошенное Миносомъ, пожелавшимъ испытать божественность происхожденія аеинскаго героя; и 18-е стихотвореніе („Фезей“) — диэирамбъ, представляющий собою четырехстрочный діалогъ между Эгеемъ и однимъ аеинскимъ гражданиномъ (по др. Медеей), въ виду прибытія Фезея изъ Трезена въ Аены. — Стихъ В. отличается гладкостью и плавностью, такъ что нѣкоторые называютъ В. Овидіемъ греческой лирики. Языкъ поэзіи В. — общепозитической (эпической), съ примѣсю доризмовъ и незначительнаго количества эолизмовъ. Метрика стихотвореній В. имѣетъ много общаго съ Пиндаровскою, причемъ у него преобладаютъ размѣры, передающіе болѣе тихія и безмятежныя настроенія, а именно логаетические, дактили, трохеи и дактило-эпитриты. Потомство оцѣнило В. по заслугамъ: имъ интересовались александрийцы, ему подражалъ Горацій, какъ поэтъ, родственный по настроенію; онъ былъ любимымъ поэтомъ Юліана Отступника. Изданія В.; Neue, *Vacchylidis cei fragmenta* (В. 1822); Bergk, *Poetae lyrici Graeci*, III т. (4 изд.) стр. 569 сл. (Лейпц., 1882); Kenyon, *The poems of Bacchylides* (Лонд., 1897); Blass, *Bacchylidis carmina* (Лейпц., 1898). См. Della Giovanna, *Bacchylide* (Турина, 1888); Flach, *Geschichte der Griechischen Lyrik II*, 650 сл. (Тюбинг., 1884); Christ, *Gesch. der Griechischen Literatur*, стр. 164—168 (Мюнхенъ, 1898); O Crusius въ *Pauly-Wissowa's Real Encyclopädie der klassischen Altertumwissenschaft*, II томъ стр. 2793—2801 (Штуттг., 1896); Wilamowitz-Moellendorf, *Bacchylides* (Б., 1898). Остальную иностранную литературу см. въ упомянутомъ изд. Blass'a. На русскомъ яз. см. Зѣлинскій, Воскресшій поэтъ (Космополисъ, 1898, мартъ, апрѣль, май); его же, Новое изд. Вакхилида (Филол. обозр. 1898, т. XV, кн. 2); Фармаковский, В. и аттическое искусство V вѣка (Ж. М. Нар. Пров. 1898 № 4); Ярешъ, О В. и его вновь найденныхъ поэтическихъ произведеній (Гимназія, 1898, кн. 5).

**Вакхиады**, см. *Вакхиады*.

**Вакхій**, трехсложная стопа — — —, употреблявшаяся главнымъ образомъ у римскихъ комиковъ; особенно употребительна

быль тетраметръ, иногда съ замѣною краткаго слога долгимъ и разрѣшеніемъ долготы.

○ † — | ○ † — | ○ † — | ○ † — †

**Бакча, Ба х ча**, то же, что **баштанъ** (см.).

**Бакшишъ** (собственно бахшишъ, перс. „подарокъ“), на Востоку специально деньги на водку, которыя не выжидаются молча, а требуются громко, нахально.

**Бакштагъ**, 1) попутный вѣтеръ, составляющій съ курсомъ судна уголъ отъ 90° (крутой Б.) до 180° (полный Б.);

2) снасть — цѣпь или трость (веревка) для укрѣпленія съ бокговъ дымовыхъ трубъ, баканцевъ и рангоутныхъ деревъ, отъ которыхъ и принимаютъ названія. Б. дымовой трубы бываютъ обыкновенно проволочные или цѣпные съ винтовыми талрепами на концахъ. Б. у гафелей называются эрнсталами.

**Бакштикенъ** (голл. Bak-Styke), заряжаемое съ казенной части орудіе съ клиномъ особаго устройства для вкладыванія заряда. При Петрѣ Великомъ были сдѣланы попытки введенія орудій этой системы у насъ во флотъ, но онѣ оказались неудачными.

**Бакштовъ**, веревка, выпускаемая на якорь съ кормы судна, за которую прицѣпляются гребныя суда. Сдѣтъ катеръ или шлюпку на Б. — поставить его за корму.

**Бакъ**, въ морск. дѣлѣ — сосудъ, употребляемый артелью матросовъ вмѣсто миски. Бакомъ называется также группа матросовъ, которые завтракаютъ, обѣдаютъ изъ одного Б. Каждый Б. имѣеть очереднаго дневальнаго, который приготовляетъ къ столу посуду, подаетъ кушанья и затѣмъ производитъ уборку. Б. называется мѣсто, находящееся на носу судна, иногда нѣсколько приподнятое, команда, назначенная на Б., назыв. баковой. Орудіе, находящееся на Б. — баковымъ орудіемъ. Посадить на Б. значитъ наказывать матроса; по русскому морскому уставу это наказаніе назначается въ крайнемъ случаѣ на трое сутокъ. Въ техникѣ Б. называется вмѣстилище для воды и другихъ жидкостей.

**Бакъ-Нинъ** (Bac-Ninh), гл. г. одного изъ пяти административныхъ округовъ Тонкина, къ с. отъ Гаюа на дорогѣ въ Лансонъ и Китай; сильная крѣпость, съ прикрытіемъ для 2000 чел. гарнизона; жит. 7,000, мѣстопробыв. франц. резидента и тонкинскаго епископа; почтовая и телеграфная контора и небольшая торговля. Б. важенъ, какъ узл. пунктъ нѣсколько дорогъ, былъ взятъ французами 12-го марта 1884 г.

**Бакы**, выдающийся турецкій поэтъ лирикъ, ум. ок. 1600 г. Нѣм. переводъ его „Дивана“ далъ Гаммеръ-Пургшталъ (Вѣна, 1825). Литературную оцѣнку Б. см. въ статьѣ Дворжака въ Zeitschr. der Deutsch. Morgenlând. Gesellschaft. т. 42, и у Смирнова, очеркъ исторіи турецкой литературы (Коршъ-Кирпичниковъ, Всеобщ. лит.) стр. 58.

**Бала-Ишемъ**, 1) станц. Закасп. ж. д. и урочище на сухой долини Узбой (непра-

вильно считавшагося древн. русломъ Аму-Дарьи) подъ 39° 30' с. ш. и 54° 30' в. д. Въ окрестностяхъ станціи добывается каменная соль, снабжающая всю линію Закаспійск. ж. д.; въ 1897 г. добыто 20 тыс. пудовъ.

2) Урочище и колод. при пересѣченіи той же сухой долины съ караванной дорогой изъ Кызыль-Арвата въ Хиву въ мѣстѣ, съ котораго явственно начинается Узбой; подъ 40° 15' с. ш. и 57° 15' в. д. Оба пункта часто упоминаются въ литературѣ по Закаспійскому краю, а особенно въ вопросѣ о древнемъ течении Аму-Дарьи.

**Балабановка**, значительное мѣстечко Липовецк. уѣз., Киевской губ., въ 45 верст. къ ю.-з. отъ г. Липовца, жит. 2,997. По преданію находится на мѣстѣ разореннаго татарями г. Угорска, о которомъ однако же точныхъ данныхъ въ лѣтописномъ матеріалѣ не имѣется.

**Балабановъ**, Марко, современный болгарскій публицистъ и государственный дѣятель, изучалъ богословіе и право (въ Германіи и Франціи), издавалъ въ Царьградѣ журналъ „Вѣкъ“, послѣ освобожденія Болгаріи былъ тырновскимъ губернаторомъ, затѣмъ дипломатическимъ агентомъ въ Царьградѣ, былъ приверженцемъ князя Александра, въ 1883 г. былъ министромъ иностранныхъ дѣлъ.

**Балабанъ**, Герасимъ, см. *итунда*.

**Балабанъ**, зоол., см. *Балобякъ*.

**Балабанъ**, малорусское названіе нѣкоторыхъ травянистыхъ растений (видовъ таволги, лапчатки).

**Балабаны**, очень извѣстный дворянскій родъ, давшій многимъ дѣятелей юго-западной Руси, особенно прославившихся на духовно-просвѣтительномъ поприщѣ въ XVI и XVII вв. Изъ нихъ наиболее извѣстны: 1) Арсеній, еп. Львовскій, съ 1539 г. по 1568, отецъ наиболѣе виднаго изъ Б., въ мѣрѣ Григорія, епископа Львовскаго и Галицкаго съ 1569 г. по 1606; г. 2) Гедеонъ Б., см. Гедеонъ. 3) Ѳеодоръ, племянникъ предыдущаго, работавшій надъ изданіемъ въ свѣтъ богослужебныхъ книгъ православнаго обихода въ Стратиской библиотекѣ; 4) Діонисій, митрополитъ Киевскій, былъ епископомъ Холмскимъ, боролся съ униатами и подвергся ихъ преслѣдованію, перешелъ епископомъ въ луцкую епархію. Въ 1657 г. Діонисій Б. былъ избранъ на кievскую митрополию гетм. Выговскимъ безъ участія представителей кievскаго духовенства и московскаго правительства, духовнаго и гражданскаго, а въ началѣ 1658 г. онъ былъ поставленъ кievскимъ митрополитомъ тоже безъ участія московскаго правительства. Діонисій боролся противъ стремленія московской власти подчинить кievскую митрополию московскому патриарху и, раздѣляя планы Выговскаго, всячески поддерживалъ его (напримѣръ, въ борьбѣ гетмана съ полтавскимъ полковникомъ Пушкаремъ). Въ половинѣ 1658 г. Діони-

сѣй самовольно оставилъ Кіевъ и присоединился къ Выговскому, удалившись въ Чигиринъ, но продолжалъ носить санъ митрополита и еще пять съ половиною лѣтъ управлялъ Кіевскою митрополіею, въ составъ которой входила большая часть земель въ предѣлахъ Польши (четыре епархіи). Опъ, однако сносился съ лѣвобережными епископами, а въ Кіевѣ и Малороссіи не переставали смотрѣть на Діонисія, какъ на своего митрополита до самой его кончины, хотя и имѣли своего блюстителя митрополіи. Діонисій В. постригалъ Юрія Хмельницкаго въ монашество; на правомъ берегу Днѣпра былъ дѣятельнымъ защитникомъ православія. Умеръ опъ въ 1663 г. См. о Діонисіи В., преосв. Макарій, Ист. Русс. Церкви, т. XII, гл. 2-я.

**Балабинъ**, Патрикей, р. граверь на мѣди; р. въ солдатской семьѣ въ 1734 г.; учился въ рисовальной пал. при ак. наукъ (1749) у В. Соколова, затѣмъ въ григоровальномъ деп. (1755) и у Г. Шмидта (1757). Часть гравюръ В. — мелкіе виды Москвы и карт. битвы при Пальцигѣ — большая теперь рѣдкость.

**Балаболки**, народное названіе, въ сѣв. губерніи, бѣлой кувшинки (см.).

**Балаватъ**, Беллаватъ, холмъ съ развал. ассирійскаго г. Имгуръ-Бэль, 13 км. на с.-в. отъ Калаха (Нимрудъ), ок. 22 км. на в. отъ Мосула, гдѣ Гормуздъ Рассамъ (см.) 1878 г. откопалъ важнѣйшія ассир. древности, какъ то: надписи царя Азурназирпала, остатки храмовъ и дворцовъ, и довольно большое колич. интереснѣйшихъ бронзовыхъ пластинокъ, содер. каждая два ряда художеств. исполненныхъ барельефовъ, составл. металлич. оправу дверей 6,5 м. выш. и 1,8 м. шир. Въмѣстѣ съ длинной надписью, покрывавшей узкія боковыя пластинки, эти „бронзовые ворота Б.“ представл. иллюстр. исторію первыхъ девяти лѣтъ короля Салманассара II (860—824 г. до Р. Хр.), сына Азурназирпала, основателя г. Имгуръ-Бэля (884—860 г. до Р. Хр.).

**Балавенскіе (Хиловскіе) сѣрнист. источники**, Псков. губ., Порхов. уѣз., при с. Хиловъ, въ 10 верст. отъ г. Порхова и ж. д. Завед. мин. водъ среди сосн. и березов. лѣса, на небольш. рѣчкѣ Черной, скромно, но прилично обставлено. Источн. принадлеж. къ группѣ холод. сѣрнистыхъ водъ съ темп. 6°. Источн. три, употр. почти исключит. для ваннъ и душъ, рѣдко предписываются внутрь.

**Балаганскій округъ**, Иркутск. губ. считается центромъ, а по своей площади занимаетъ послѣднее мѣсто въ губ., имѣетъ всего 37,715,1 кв. вер. или 3.886,990 дес., по исчисл. Стрѣлбицк. 38,379 кв. в. Изъ общ. колич. земли около половины пусто-порожн. Что касается удобн. земель, то за сельск. общ. числится 99,25% или 1.937,306,7 дес., казен. 0,53% или 10,407,9 дес., дух. вѣд. 0,13% (2600 д.), городск. 0,08% (932 д.), частновладѣльц. 0,04% (721 д.). Обществен. земли распредѣл. между русск. крестьян,

кот. владѣютъ 33% и инородц. во владѣніи котор. 67%. Округъ располагается вдоль теченія вполнѣ судоходной р. Ангары, граничитъ на востокѣ водораздѣльн. хребтомъ съ р. Леной, на зап. доходитъ до р. Оки и Бѣлой. Поверхность гориста, за исключеніемъ рѣчныхъ долинъ (съ прекрасн. пастбищами) и горныхъ вершинъ, лѣсъ преобладаетъ, хотя и не высок. качества. Въ средн. части окр. на болѣе высок. мѣстахъ встрѣч. преимущ. сосна, а по окраин. на болотист. мѣст. примѣшив. и др. древесныя породы, береза и лиственница. Безлѣсные сухіе склоны высок. горъ покрыты кустарниками и травянистой растительн.; на заливн. лугахъ и таежныхъ мѣстахъ, берегахъ рѣкъ и болотъ — рябина, черемуха. Усадебн. и пахатн. земли 243,265 д.; на хозяйство приходится 9,5 дес., на душу 1,9 дес. Въ нѣкотор. частяхъ округа двухпольная система хоз. вытѣсняетъ исчезающую переложн., въ другихъ замѣчается переходъ къ трехполью. Русское населеніе группируется въ волостяхъ, инородческ. въ вѣдомствахъ. Волостей 11, вѣдом. 12; селеній 955, въ нихъ 25,363 хозяйства; на каждое селеніе приход. 26,5 хоз.; главное занятіе земледѣліе. Подъ посѣвами въ 1897 г. считалось 143,981 дес., изъ нихъ въ волост. 82,391 д., въ вѣдомствахъ 61,590 д. Полеводство страдаетъ отъ засухи, нападеній кобылки, червы и др. враговъ сельск. хозяйства; грады выбиваютъ иногда посѣвы на значител. площадяхъ. Урожай не высоки; для ржи самъ 3—3,2; ярицы 2,8—2,6; пшен. 3—2,7; овса отъ самъ 3,1 до 2,9; въ волостяхъ урожай всегда болѣе высоки, вслѣдств. лучшей обработки земли и болѣе опытности крестьянъ въ уходѣ за полемъ; инородцы ведутъ хозяйство болѣе неряшливо. Огородничество въ ограничен. размѣрахъ для удовлетв. мѣстныхъ потребн., при чемъ разводятся простые сорта капусты, огурцовъ, луку, свеклы и моркови. Табакъ садится простой, грубый; снимается 700 пуд. съ дес., и продается до 2 р. за пудъ. Доходъ отъ земледѣлія составляетъ  $\frac{9}{10}$  всѣхъ доход. въ русск. сел. и 75% въ бурятскихъ. На душу приходится дохода въ крестьянск. хозяйствахъ 51—291 р., въ бурятскихъ отъ 51 до 164 р. Скотоводство, какъ промыселъ, не существуетъ, но оно болѣе развито у инородцевъ, которые болѣе обезпеч. хорош. пастбищами. Скотъ держится мелкій, малопродуктивный, а потому едва удовлетвор. мѣстн. потребностямъ. Фабрикъ и заводовъ 6 съ 200 раб. и производит. 160,000 р. Въ числѣ зав. показаны: кожевен. 1, винокур. 2, бумагодѣлат. 1, мельницъ 2. Звѣрловство достигло значит. развитія, чему способств. характеръ мѣстныхъ лѣсовъ, довольно рѣдкихъ, такъ какъ въ сибирскихъ сплошн. и густыхъ заросляхъ звѣрей почти нѣтъ. Въ округѣ водятся: бурый медвѣдь, росомаха, горностаѣ, лисица, соболь (но рѣже и рѣже), рысь, бѣлка, заяцъ, кабарга, козуля, изюбрь, лось (сохатый), сѣв. олень,

перца, волкъ и байбакъ. Все это составл. предметъ охоты, которой занимается большое число жителей; есть волость, гдѣ звѣроловство составл. профессію почти 420/0 всего мужск. населенія; въ вѣдомствахъ-же этотъ промыселъ развитъ четверо слабѣе. Рыболовство въ рукахъ бурятъ, котор. въ приангарск. вол. заним. ловлей особенно омуля и хайрюза. Извозн. промыселъ доставлялъ хорошия заработки, котор. хетя были не высоки, но оплачив. содержан. рабоч. скота въ зимнее время; обозы ходили до Иркутска въ одну стор. и до Красноярска и Томска въ другую, снабжая товарами и сельск. произвед. села, лежащія на моск. трактѣ. Съ провед. жел. дор. этотъ пром. упалъ; но крестьяне получ. заработки при землян. работахъ, при сооружен. насыпей, подвозкѣ лѣсныхъ и строит. матер., такъ какъ линія прорѣзыв. округъ. Гужевая перевозка товаровъ и продовольств. предметовъ увеличилась теперь въ другомъ направленіи, именно на востокъ отъ Жигаловской пристани, откуда они сплавляются внизъ по Ленѣ. Кустарн. промысловъ въ тѣсномъ смыслѣ этого слова нѣтъ. Необход. предметы незатѣйлив. сельскаго быта изготовл. ремеслен. изъ поселенцевъ, котор. являются кузнецами, шорниками, плотниками; выдѣлыв. колеса, грубыя телѣги и сани. Ежегодно присылается въ округъ по нѣскольку сотъ поселенцевъ, но большинство старается уйти съ назначен. мѣста. Въ 1896 г. водворено было поселенц. 456 мужч. и администр. ссыльн. 18 (въ томъ числѣ 1 женщ.), за ними добров. прибыло 221 женщ. Кромѣ того изъ центральныхъ тюремъ и каторжныхъ заводовъ прибывъ. за окончаніемъ срока каторжные, которые распредѣлялись по окрестн. на поселен.; такихъ было поселено 296 м. Насел., по переп. 1897 г. показ. 143,736 д. (75,227 м. 68,509 ж.), въ томъ числѣ городск. 1313. Браковъ правосл. испов. заключ. въ 1896 г. 847, род. 5229 (2695 м. 2534 ж.); ум. 4217 (2282 м. 1935 ж.), притрость, 1012. Браковъ между евреями 1, род. 4 (1 м. 3 д.), ум. 1 м.; магомет. браковъ 6, род. 35 (14 м. 21 д.), ум. 14 (9 м. 5 д.); буддистск. брак. 36, род. 322 (193 м. 129 д.), ум. 241 (169 м. 72 ж.); браковъ между шаманств. язычник. 122; род. 517 (280 м. 237 д.), ум. 603 (340 м. 263 д.). Общій притрость 1031 чел. Лечебн. завед. 8 съ 81 кров., содерж. кот. обход. отъ 150 до 500 руб. въ годъ. Сельск. богадѣл. 4, аптека 1. Округъ раздѣленъ на 4 мир. участка. Есть весьма крупн. села, съ насел. отъ 1500—2500 душъ. Почтово-телегр. учр. въ с. Черемховѣ (2000 жит.); телегр. въ Кимильтейскомъ (2000 жит.). Почтов. конт. въ сс. Верхне-Острожскомъ, Заларинскомъ и Зиминскомъ, при послѣднемъ — лѣсничество.

**Балаганское вѣдомство** бурятъ, Балаганск. округа Иркутской губ., состоитъ изъ общ. числа 17,148 душъ, 8968 м., 8180 ж., заключаетъ 419 кочев. или осѣдл. мѣстъ; въ послѣднихъ бурята значатся большею

частью православными. Дѣлятся на 16 родовъ, подраздѣляемыхъ въ свою очередь на улусы. Управление вѣдомствомъ находится въ Б. стѣнной думѣ при Ныкутскомъ улусѣ на р. Ныкутъ.

**Балаганскъ**, окружн. гор. Иркутск. губ., подъ 53° 48' с. ш. и 103° 18' в. д. на лѣв. берегу р. Ангары. Основ. въ полов. XVII стол., когда явилась сюда енисейская казачья вольница и объясачила бурятъ и др. инородц., добровольно подчинивш. русскимъ. Для обезпеч. исправн. вноса ясака на будущ. время и утверждения русской власти былъ поставл. острогъ, куда были вслѣдъ затѣмъ переселены 60 крестьян. семей, чтобы усилить русск. населеніе и обезпечить его собств. хлѣбомъ. Вскорѣ бурята бѣжали въ Монголію, спасаясь отъ притѣсненій балаганск. начальства; край обезлюдѣлъ, острогъ потерялъ всякое значеніе. Съ 1775 г. Б. сталъ назыв. городомъ, а съ 1856 г. сдѣланъ окружнымъ, но развивается крайне медленно. Въ 1897 г. насел. исчисл. въ 1313 душъ (735 м. 578 ж.), большинство ссыльныхъ. Жилыхъ зданій 135. Насел. заним. извозомъ, охотой, а также полеводствомъ, преимущ. огородничествомъ, предмет. котор. снабжаетъ Иркутскъ. Браковъ въ 1896 г. заключ. 10, род. 92 (49 м. 43 д.) умерло 73 (46 м. 27 ж.): притрость 19 душъ. Общій торговый оборотъ не превышаетъ 250 тыс. р. Разныхъ магаз. 6, лавокъ 2. Приемный покой на 8 кроватей. Учебн. завед. 2. Мѣстопробыв. исправн., городск. старосты, окружн. врача, миров. судьи.

**Балагиссаръ**, 1) назв. развалинъ древняго Пессинуса (см.), гл. г. галатовъ; между ними замѣч. особ. развалъ роскошнаго храма Кибелы, Акрополя, театра и ипподрома. Б. лежитъ въ турецк. вилайетѣ Ангора въ Мал. Азіи.

2) Б., см. *Баликезри*.

**Балагуэръ** (Balaguer), Хуанъ-Баттиста, испанск. скульпторъ; род. въ концѣ XVII ст. въ Валенсіи, ум. въ 1747 г. Изъ его произведеній сохранились въ его родномъ городѣ статуя „Воскресшаго Христа“, сдѣланная имъ для мasonicкаго братства, „Ессе homo“ для пиларскаго монастыря и ми. др. Ему принадлежитъ также вся скульптурная работа въ капеллѣ св. Франциска въ Борджіо.

**Баладѣа**, о—въ, см. *Нов. Каледонія*.

**Балазоръ**, гл. окружной городъ и гавань въ брит.-инд. провинціи Бенгаліи, 13 км. отъ Бенгалскаго залива, на рейдѣ, кот. все болѣе и болѣе мелѣетъ отъ песка; судостроеніе, вывозъ риса; им. 20,775 жит. (1891). Основанъ былъ Б. въ 1641 г. англійской торг. факторіей, но скорѣ былъ взятъ португальцами, потомъ голландцами и въ 1803 г. вмѣстѣ съ Ориссой вновь англичанами.

**Балакиревъ**, 1) Милій Алексѣев., музыкальный дѣятель и композиторъ, род. 21 дек. 1836 г. въ Нижнемъ-Новгородѣ. Кончилъ курсъ математическаго факультета казан-

скаго университета. Музыкальнымъ образованіемъ обязанъ известному любителю музыки, страстному почитателю Моцарта и биографу его, А. Ульбихшеву, въ домѣ котораго Б. провелъ много лѣтъ и гдѣ имѣлъ возможность пользоваться обширной музыкальной библиотекой, занятія въ которой положили прочное основаніе его богатымъ знаніямъ въ области музыки. Въ 1855 г. Б. прѣхалъ въ Петербургъ. Здѣсь знакомство съ М. И. Глинкой, а впоследствии съ А. С. Даргомыжскимъ укрѣпило въ немъ таившееся музыкально-національное чувство, зачатки котораго должно искать въ впечатлѣніяхъ ранняго дѣтства, проведеннаго среди кореннаго русскаго провинціального круга и въ близкомъ соприкосновеніи съ русской народной пѣсней. Первые шаги Б. въ столицѣ въ качествѣ пианиста-виртуоза увѣнчались для него пользой и крупнымъ успѣхомъ. Въ 1862 г. Б. учредилъ вмѣстѣ съ Г. І. Ломакінымъ „Безплатную музыкальную школу“, находящуюся подъ покровительствомъ Государя Императора, которая выступала, параллельно съ Императорскимъ Русскимъ Музыкальнымъ Обществомъ, съ симфоническими концертами, въ которыхъ подъ управленіемъ Б., остававшагося ея директоромъ до осени 1874 г., исполнялись, наряду съ сочиненіями Глинки и Даргомыжскаго, а впоследствии пародившейся въ концѣ 50-хъ годовъ молодой русской школы, основателемъ и представителемъ которой является Б., преимущественно вокальныя и инструментальныя сочиненія Шумана, Берліоза и Листа. Въ 1866 г. Б. получилъ приглашеніе завѣдывать постановкой и дирижировать обѣ оперы Глинки въ Прагѣ, что имъ было выполнено блестяще и что дало ему имя, распространившееся далеко за предѣлы его отечества. Съ осени 1867 г. до весны 1869 г. Б. дирижировалъ симфоническ. собраніями Императорскаго Русск. Музыкальн. Общ., являясь и въ нихъ поборникомъ національно-русскихъ стремленій. Удалившись вслѣдъ за тѣмъ на рядъ лѣтъ отъ музыкальныхъ дѣлъ, Б. въ 1882 г. появляется снова дирижеромъ одного концерта Бесплатной музыкальной школы, впоследствии только изрѣдка показываясь на эстрадѣ, а въ 1883 г. опять назначается управляющимъ придворной пѣвческой капеллой, въ которой остается до 1894 г. За время своего директорства въ капеллѣ, Б. обратилъ особое вниманіе на постановку преподаванія въ научныхъ классахъ, расширивъ ихъ программу, а также на развитіе оркестроваго класса. Въ настоящее время Б. проживаетъ въ Петербургѣ, не занимая никакого officialнаго положенія. Будучи прекраснымъ пианистомъ, обладая великолѣпной памятью, обширной музыкальной эрудиціей и тонкимъ критическимъ чутьемъ, Б. всегда являлся поборникомъ передовыхъ идей. Б. имѣетъ слѣдующія сочиненія: а) оркестровыя: увертюра на чешскія темы (1856), двѣ

увертюры на русскія темы (одна написана въ 1857 г., вторая относится къ началу 80-хъ годовъ), увертюра на тему испанскаго марша, предложенную ему Глинкой изъ вывезеннаго имъ изъ Испаніи собранія (произведеніе програмнаго характера, написана въ 1857 г., переработана авторомъ въ 1886 г.), увертюра и антракты къ „Королю Лиру“ Шекспира (1860), увертюра „1000 лѣтъ“ (1862, переименована впоследствии въ „Русь“, написана по поводу и къ открытію памятника тысячелѣтія Россіи въ Новгородѣ), симфоническая поэма „Тамара“ по Лермонтову (1867—82), симфонія С-dur (начата въ 60-хъ годахъ, исполнена впервые въ 1898 г.); б) фортепианныя: „Исламей“, фантазія на восточныя темы (1867), мазурки, серцо и др.; в) для пѣнія: 30 романсовъ. Кромѣ того, имъ переложены для фортепиано сочиненія Бетховена (квартетъ F-moll op. 95 для 2-хъ роялей въ 4 руки), Берліоза (вступленіе къ „Бѣгству въ Египетъ“ въ 2 руки, „Гарольдъ въ Италіи“ въ 4 руки), Глинки (Аррагонская хота, Жаворонокъ, въ 2 руки). При изданіи партитуръ обѣихъ оперъ Глинки, Б. было поручено редактированіе ихъ (вмѣстѣ съ Н. А. Римскимъ-Корсаковымъ и А. К. Лядовымъ), имъ же сдѣлано переложеніе для одного опернаго оркестра марша, восточныхъ танцевъ и финала 5-го дѣйствія „Руслана“, написанныхъ для двухъ и трехъ оркестровъ. Въ 1866 г. Б. издалъ „Сборникъ русскихъ народныхъ пѣсень“, числомъ 40. строгій выборъ которыхъ, точность записей, гармонизація съ сохраненіемъ особенности склада русской народной пѣсни, художественно-разнообразн. аккомпаниментъ, сдѣланные Б., являются образцовыми. Въ 1897 г. Б. гармонизовалъ съ тѣми же отличительными качествами еще 40 пѣсень, собранныхъ Г. О. Дютшемъ и изданныхъ въ видѣ прелестныхъ пьесокъ въ 4-ручномъ переложеніи. Б. состоитъ членомъ Высочайше назначенной въ 1898 г. комисіи по собранію народныхъ пѣсень. Ему же принадлежитъ инициатива постановки памятника Шопену на мѣстѣ родины послѣдняго (1894). 20 мая 1899 г. Б. дирижировалъ въ Берлинѣ концертомъ, посвященнымъ памяти Глинки и устроеннымъ по поводу торжества освященія памятныхъ досокъ, прикрѣпленныхъ къ дому въ Берлинѣ, гдѣ жилъ и умеръ великій художникъ.

2) Иванъ Александровичъ, придворный шутъ императрицы Анны Іоанновны, род. въ 1699 г., сперва служилъ Петру І, былъ запутанъ въ процессѣ Монса, сосланъ, Екатериной І возвращенъ и произведенъ въ прапорщики л.-гв. преображенскаго полка; въ царствованіе Анны Іоанновны игралъ довольно значительную роль при дворѣ, пользуясь ея расположеніемъ, по смерти Анны Іоанновны Б. былъ уволенъ отъ должности шута; дальнѣйшая его судьба неизвѣстна. Б. прослылъ на Руси остроумнымъ шуткомъ и

ему приписываютъ весьма многочисленныя анекдоты и остроумныя выходки, изъ которыхъ многие стали теперь достояніемъ народа; но далеко не все то, что приписывается Б., является его оригинальнымъ творчествомъ, очень многое происхожденія западнаго и прикинуло на Руси къ имени Б., какъ къ точкѣ централизаціи шутокъ извѣстнаго типа. См. книгу Н. Полевого: „Собрание анекдотовъ Б.“ (Спб., 1830).

**Балаклава**, заштатный гор. Таврической губ. Ялтинскаго уѣзда, подь 44° 30' с. ш. и 33° 36' в. д., въ 12 в. отъ Севастополя, лежитъ на берегу длинной и глубокой бухты Чернаго моря; окруженъ высокими горами, которые расположены такъ, что маскируютъ извилистый и тѣсный входъ въ бухту. Весьма древнее поселеніе. По мнѣнію географа К. Риттера, бухта эта извѣстна была еще во времена Гомера, который описалъ ее въ Одиссѣ подь именемъ Листригонской бухты. Въ средн. вѣка Б. во власти грековъ назыв. *Portus Symbolorum*; съ XIV вѣка принадл. генуэзцамъ; они выстроили при входѣ въ бухту укрѣпл. замокъ „Сембало“, развал. коего существуютъ и понынѣ. Прогнавъ итальянцевъ, турки разграбили и разрушили Б. Во время завоев. Крыма русскими, татары, жившіе на мѣстѣ Б., разбѣжались, а на ихъ мѣсто были переведены изъ Керчи греки, такъ наз. Албанск. войска, образов. гр. Орловымъ-Чесменск. во время турецк. войны 1769 г. Ихъ надѣлили землей, дали разныя льготы и поручили охранять крымское побережье между Севастоп. и Феодосіей. Въ 1797 г. полкъ былъ переименов. въ Б-скій греческій батальонъ, а бухта закрыта для иностр. судовъ. Въ 1834 г. учреждена была здѣсь таможен. застава. Въ 1854 г. Б. подверглась напад. союзн. войскъ, и хотя жители ея оказали геройск. сопротивл., но Б. была взята, разграблена и служила военн. складомъ для англо-сардинск. войскъ. 14 ноября 1854 г. во время страшной бури у входа въ балакл. бухту разбилось до 20 англійск. судовъ, въ томъ числѣ и „Принцъ Регентъ“, на котор. препровод. жалованье англійск. войскамъ. Боченки съ золотомъ на огромную сумму пошли ко дну вмѣстѣ съ паркомодомъ. По окончаніи войны нѣсколько компаній пытались извлечь этотъ кладъ; всѣ попытки оказались тщетны, такъ какъ „Принцъ Регентъ“ утонулъ на глубинѣ 28 саж. и занесенъ толстымъ слоемъ песку. По переписи 1897 г. жит. 1274, всѣ почти правосл., греки. Главн. занятіе — рыболовство, продолж. круглый годъ. Ловится кефаль, скумбрія (макрель), анчоусы, султанка, сардели, хамса. При входѣ въ бухту зимою вылавлив. осетровъ, бѣлугу, северюгу, котор. привлекаетъ хамса; съ марта — ловъ камбалы. Рыбн. заводовъ 6. Для консервиров. рыбы существ. фабрика, выпуск. до 200 тыс. кор., на сумму до 50,000 р.; рабочихъ 60. Второстеп. знач. имѣетъ хлѣбопаш. Въ 1896 г. снято 1561 чт. пше-

ницы, 88 — ржи, 240 — овса, 396 чт. ячм. Урожаи высокіе. Браковъ заключено 10, род. 32 (13 м. 19 д.), ум. 21 (9 м. 12 ж.); приростъ 11 душъ. Церкви 2, домовъ 288 (въ томъ числѣ деревня. только 5). Начальное училище съ 68 учащимися (37 м. 31 д.). Выдѣлка черепицы и ломка строят. камня, доставл. въ Севастополь, даютъ изв. зараб. населенію. Каменоломень 15, изъ котор. добыв. до 2000 куб. саж. на сумму до 40,000 р. Развед. табуку ежегодно падаетъ за отсутств. цѣны на этотъ продуктъ. Садоводство, виноградарство развиваются годъ отъ году. Подь виноградниками не менѣе 1500 дес. Отсутствие вѣтровъ, мягкій климатъ, чистый, прекрасный воздухъ дѣлаютъ Б. выдающ. климатолѣчебн. станціей, куда съ каждымъ годомъ стекается больше и больше лѣчащихся. Въ сѣверн. углу бухты залег. пластъ лѣчебн. грязи, близкой по составу съ грязями Одесскихъ лимановъ. Температ. воздуха по Реомюру въ маѣ 15,6, июнѣ 20,5, июлѣ 23,2, августѣ 22,9, сентябрѣ 18,5, октябрѣ 13,5. Сезонъ купанья съ 15 мая по 1 сентября, средн. темпер. воды въ это вр. 17,20° Р. Кромѣ небольш. домиковъ и дачъ, круглый годъ открытъ климатолѣчебн. пансіонъ. Двѣ аптеки, постоян. врачъ. Городск. банкъ, почтово-телегр. отдѣл., участк. полиц. отдѣл. севастопольск. градоначальства. Прекрасное шоссе соедин. Б. съ Севастополемъ и южн. берегомъ Крыма. Два раза въ недѣлю во время сезона заходятъ парох., совершающ. рейсы по Крымск. Азовск. и Кавказскимъ портамъ.

Какъ уже упомянуто выше, во время восточной войны 1853—56 гг. Б. была основнымъ пунктомъ всѣхъ операцій англійскихъ войскъ; доступъ къ ней былъ прикрытъ двойною цѣнью укрѣпленій; когда русская армія получила достаточныя подкрѣпленія, изъ Севастополя былъ посланъ для атаки Б. 16-ти тысячн. отрядъ ген.-лейт. Липранди, сосредоточившійся 13 октября 1854 г. въ сел. Чоргушъ въ 5 вер. отъ укрѣпленій. Русскія войска сначала овладѣли большею частью редутовъ, но по прибытіи къ союзнымъ войскамъ подкрѣпленій должны были отступить. Въ этомъ бою англійская легкая кавалерія лорда Кардигана произвела подь перекрестнымъ огнемъ блестящую атаку на русскихъ гусаръ, опрокинула ихъ, захватила нѣсколько орудій, которыхъ, однако, не успѣла увезти при отступленіи, такъ какъ не была поддержана остальными войсками. При отступленіи кавалерія Кардигана была атакована русскими уланами, которые пресѣдовали ее до самыхъ укрѣпленій.

**Балаклавскій греческій батальонъ** сформированъ въ 1769 г. гр. Орловымъ-Чесменскимъ изъ грековъ и албанцевъ, служившихъ въ русскомъ флотѣ; расформированъ въ 1857 г.

**Балакляя**, слоб., см. *Ново-Серпуховъ*.

**Балаково**, весьма многолюдное и богатое

село удѣльн. вѣдомства Николаевск. уѣз., Самарск. губ., на лѣв. бер. Волги, въ 30 верст отъ впаденія Иргиза; основ. въ половинѣ XVIII в. раскольник., возвратившимися изъ Польши, въ силу маниф. 1762 г. Одна изъ самыхъ значительн. волжскихъ пристаней, куда стекается хлѣбъ не только изъ ближайш. уѣздовъ губ., но даже изъ Уральск. обл. Служить складочн. мѣстомъ разнообр. русск. тов., транспортир. въ степь. Отпускаетъ преимуществ. пшеницу, котор. ежегодно сплавляется до 11 милл. пуд. на сумму свыше 6 милл. р. на 1174 судахъ. Домовъ 2340. Населенія, по переп. 1897 г., 16,000 душъ. Троицк. ярмарка. Ежедневн. базары. Земск. нач. Съ провед. жел. дор. къ Николаевску, Новоузенску и Уральску торгов. значен. Б. нѣсколько уменьш., но все-же ему, послѣ Самары, принадлежитъ первое по торговлѣ мѣсто въ губерніи. Почтово-телегр. контора. Селу принадл. больш. колич. земли, на которой жители воздѣлыв. пшеницу.

**Балалайка**, народный русской музыкальный инструментъ, свѣдѣнія о которомъ появляются впервые въ письменныхъ памятникахъ не раньше XVIII стол. взамѣнъ домры, исчезающей къ этому времени изъ употребленія. Б., повидому, татарскаго происхожденія и представляетъ, по Фаминцину, видоизмѣненіе домры. Она первоначально состояла изъ овального кузова, длинной шейки и двухъ струнъ, настроенныхъ въ кварту mi-la; игра производилась посредствомъ плектра, щепочки или перышка. Современная же Б. состоитъ изъ кузова съ трехугольной декой и сравнительно короткаго грифа. Въ трехугольной декѣ сдѣланы въ видѣ звѣзды шесть миндалевидныхъ, иногда круглыхъ отверстій (голосники), назначеніе которыхъ тоже, что и скрипичныхъ эсовъ. На грифѣ три колка, на которыхъ наматаны кишечныя струны. Первые двѣ струны строятся въ унисонъ mi, а третья въ кварту la, какъ принято всеми современными балалаечниками (по Пѣтухову струны строятся въ квинту do и sol). Поперекъ шейки навязываются четыре поперечныя кишечныя струны, обозначающія лады. По изслѣдованію, сдѣланному въ музеѣ с.-петербургской консерваторіи М. Пѣтушковымъ и П. С. Штейнбергомъ, основной тонъ кузова приблизительно c' (высота тоновъ ими обозначена по Гельмгольцу). Играютъ на Б. въ настоящее время непосредственно пальцами. Техника игры на Б. въ послѣдніе годы подверглась значительному усовершенствованію. Особенной распространенностью пользовалась Б. въ Россіи въ концѣ XVIII и первой половинѣ XIX в. Во второй-же половинѣ XIX в. Б. всюду вытѣсняется гармоникой. Въ настоящее время, благодаря В. В. Андрееву, Б. снова является очень распространеннымъ инструментомъ, но, къ сожалѣнію, не во всѣхъ слояхъ общества, гдѣ присутствіе ея было бы уместно, т. е. въ народныхъ массахъ,

къ тому-же и выработанный и исполняемый нынѣ репертуаръ не соответствуетъ ни характеру, ни назначенію инструмента, какъ распространителя и насадителя русской народной пѣсни въ народныхъ массахъ. Въ „великорусскихъ оркестрахъ“ употребляются Б. различныхъ величинъ (напр. примы, секунды, альты, басы; контрбасы, дисканты) и строевъ. См. А. Фаминцинъ, Домбра и сродные ей музыкальные инструменты русскаго народа (Спб. 1891); М. Пѣтуховъ, Народные музыкальные инструменты музея спб. консерваторіи, (Спб. 1884); Б. Бабкинъ, Балалайка. Очеркъ исторіи ея развитія и усовершенствованія, „Русск. Бесѣда“ 1896, мартъ).

**Балайда**, слоб. Аткарск. у., Саратовской губ., при р. Балаидѣ, близъ р. Медвѣдицы, въ 60 вер. на ю.-з. отъ Аткарска, конечный пунктъ вѣтки Саратовск. ж. д., имѣетъ 1409 двор. и 7651 жит. 3 церкви, болѣе 70 промысл. и торгов. заведеній; ведетъ значительн. торговлю преим. хлѣбомъ и скотомъ. Крупная ярмарка.

**Баладинъ**, Илья Θεодосіевичъ, род. въ 1836 г., гинекологъ. Медицинское образованіе получилъ въ медицинскій академіи въ Спб., которую окончилъ въ 1859 г. Въ 1871 г. защитилъ диссертацию „О происхожденіи нормальныхъ кривизнъ позвоночника у человѣка“ на степень доктора медицины. Читалъ акушерство на женскихъ врачебныхъ курсахъ. Б. состоялъ директоромъ родовспомогательнаго института вел. кн. Елены Павловны. Ум. въ 1893 г.

Изъ работъ Б. особеннаго вниманія заслуживаетъ его диссертация, которая читалась о-ву русскимъ врачей въ Спб. и съѣзду естествоиспытателей въ Ростовѣ. Въ ней авторъ, путемъ многочисленныхъ и тщательныхъ измѣреній и наблюденій надъ позвоночниками зародышей, дѣтей и взрослыхъ, старается, на основаніи физиологии, дать объясненіе происхожденію кривизнъ позвоночника. Б. приходитъ къ заключенію, что „деленаніе дѣтей является бессмысленнымъ и вреднымъ“ обычаемъ. Кромѣ диссертации, онъ написалъ: „женская лѣчебница и родильный домъ“ (Мед. Вѣстн. 1864 г. 1). „Физиологическая причина развитія кривизнъ позвоночника у человѣка“. (Прот. общ. русск. вр. 1870—71, 29—32. Переведено на нѣмецк. яз. Virch. Arch); „Объ измѣреніи мертваго таза вообще и женскаго въ особенности и объ опредѣленіи границъ костяного родового канала“ (Прот. общ. русск. врачей 1870—71, 32, 49, 81). „Klinische Vorträge aus dem Gebiete der Geburtshilfe und Gynäkologie (Спб. 1883) „Замѣчаніе на отчетъ родовспомогательнаго заведенія И. М. Тарновскаго. Прот. съѣзда акад. и гинек. 1886 г. № 1“, „Объ операціи и искусственныхъ преждевременныхъ родахъ“ (Дневникъ 1-го съѣзда врачей въ память Пирогова, 1886); „О вѣбшнихъ чувствахъ“, переводъ съ нѣмецкаго (Спб., 1887).

**Балановка**, с. Подольск. губ. Ольгопольск.

уѣз., въ 25 в. къ с. отъ Ольгополя. Жит. 4112; 2 перк.; значит. базаръ.

**Баланоглоссъ** (*Balanoglossus*, *Delle Chiaje*), замѣчательный родъ морскихъ животныхъ, соединяющій въ своей организаціи черты червей, иглокожихъ и оболочниковъ, вродь ли правильно отнесенный къ червямъ и теперь обыкновенно присоединяемый въ качествѣ самостоятельнаго класса (*Etegorpeusta*) къ типу иглокожихъ. Червеобразной формы, снабженъ сократительнымъ хоботомъ, за которымъ слѣдуетъ т. наз. воротникъ, а затѣмъ остальное тѣло. Пищеварительный каналъ оканчивается ротовымъ и заднепроходнымъ отверстиями; въ передней части тѣла расположены жаберныя щели, ведущія изъ пищеварительнаго канала черезъ спинныя поры наружу; спинной нервный стволъ расположенъ въ области воротника; вдоль спинной и брюшной стороны идутъ соответственные кровеносные сосуды; у основанія хобота, — зачатокъ внутренняго скелета; внутри хобота система полостей, оканчивающаяся на поверхности тѣла 1—2 порами. Нѣкоторые виды *B.* развиваются, проходя личиночную исадю (*Tornaria*), сходную съ личинками тглокожихъ (*B. clavigerus Delle Ch.*), достигаетъ до 20 см., встрѣчается въ Неаполитанскомъ заливѣ и живетъ, зарываясь въ илъ.

**Баланофоровыя** (*Balanophoraceae*), сем. двудольныхъ растений, представителями котораго являются лишеныя зеленой окраски паразиты, поселяющіеся на корняхъ другихъ растений. Около 40 видовъ, свойственныхъ почти исключительно тропическимъ странамъ; въ Европѣ (Сардинія, Испанія) встрѣч. только *Synonotium sossineum L.*, широко распространенный въ сѣв. Африкѣ и расгущій также въ средней Азии. См. моногр. Эйхлера въ *Martius, Flora brasiliensis*, вып. 47.

**Балансирная машина**, см. *паровая машина*.

**Балансирный плугъ**, см. *паровой плугъ*.

**Балансирный прессъ**, рычажный прессъ; приборъ, употребляемый для вырѣзыванія

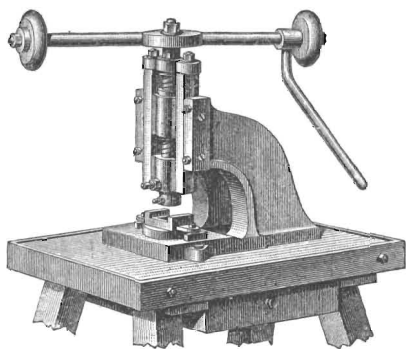

Балансирный прессъ.

изъ бумаги, кожи, жести и проч., а также для штампованія, состоитъ изъ тяжелаго

массивнаго корпуса, въ которомъ двигается крупный длинный винтъ, къ одному концу котораго вмѣсто головки придѣланъ длинный равноплечный рычагъ съ тяжелыми металлическими ручками на концахъ. На нижнемъ концѣ винта имѣется стальной штампъ. При опусканіи винта штампъ входитъ въ неподвижную матрицу и дѣйствуетъ или какъ штампъ, выдавливая, или же какъ рѣзецъ.

**Балансирный руль**, см. *руль*.

**Балансировать** (франц.), удерживать равновѣсіе; привести тѣло въ равновѣсіе и удержать его въ этомъ положеніи. Акробаты на канатѣ удерживаютъ свой центръ тяжести на отвѣсной къ канату линіи при помощи соответствующихъ тѣлодвиженій и балансирнаго шеста. Для *B.* палкою, саблей и пр. необходимо, чтобы точка опоры лежала на одной отвѣсной прямой съ центромъ тяжести этихъ тѣлъ. Въ обыденномъ смыслѣ *B.* — тоже, что сравнивать, противопоставить, свести счетъ.

**Балансиръ**, 1) Коромысло (см.); 2) Маятникъ въ часахъ, особенно карманныхъ; 3) Шестъ, употребляемый акробатами для сохраненія равновѣсія при ходбѣ по канатамъ, проволокамъ и проч.; дѣйствіе такого шеста состоитъ въ томъ, что акробаты, перемѣщая шестъ вправо или влево, перемѣщаютъ свой центръ тяжести такъ, чтобы онъ всегда былъ надъ точкою опоры; 4) Равноплечный рычагъ, соединяющій раму паровоза съ рессорами смежныхъ осей или той-же оси, для болѣе правильнаго распредѣленія давленія и толчковъ. При неравномѣрномъ нагруженіи одной изъ осей паровоза *B.* передаетъ часть давленія на другую ось.

**Балансъ** (франц. *balance* или *bilan*, ит. *bilancia*), происходитъ отъ *bilancia* — вѣсы (отъ лат. *bi-lance*, т. е. съ двумя чашками), въ переносномъ смыслѣ означаетъ равновѣсіе; отсюда балансировать — значитъ найти или сохранить равновѣсіе. Въ бухгалтеріи *B.* устанавливается равновѣсіе между дебетомъ и кредитомъ. Эти послѣднія слова перешли въ нашу бухгалтерію вмѣстѣ съ итальянской (двойной) системой счетоводства, первымъ авторомъ руководства къ коему былъ итальянецъ, монахъ Лука Пачіоло (напечат. въ 1494 г. въ Венеціи). Слова дебетъ и кредитъ выражаютъ собою: первое — должниковъ, получателей — дебиторовъ, а второе — вѣрителей, отдавателей — кредиторовъ. Главное отличіе двойного счетоводства отъ простаго въ томъ, что каждая поступившая и выданная сумма одновременно записывается по двумъ соответствующимъ счетамъ и непремѣнно по одному счету на лѣвую, а по другому — на правую страницу книгъ. Отсюда дебетъ съ кредитомъ на каждую отдѣльную сумму по двумъ счетамъ будетъ находиться въ постоянномъ равновѣсіи. Отъ большей или меньшей постановки суммъ на дебетъ или кредитъ, являются по нимъ остатки (*saldo*)

или как дебиторовъ, или как кредиторовъ. Отсюда все имущество при двойномъ способѣ счетоводства, представляя, съ одной стороны, остатки по дебету, а съ другой—по кредиту, дѣлится на активное, которое выражаетъ собою всѣхъ дебиторовъ или получателей, и пассивное — кредиторовъ или отдавателей; оба равны между собою и первое служить обезпеченіемъ послѣдняго. Поэтому Б. состоитъ изъ двухъ сторонъ — актива и пассива. При распредѣленіи того или другого имущества на составныя его части или операціи, каждая изъ нихъ на Б. представляется въ томъ видѣ, въ какомъ она дѣйствительно состоитъ и согласно съ документами во всякое данное время. Безъ правильно составленнаго Б. нельзя имѣть яснаго представленія ни о какомъ хозяйственномъ, торгово-промышленномъ, частномъ и общественномъ предпріятіи. Б. различаются на входящій или вступительный и исходящій или заключительный; первымъ открываются коммерческія книги, а послѣдній получается какъ результатъ при заключеніи, окончаніи счетовъ. Для составленія вѣрнаго Б. необходимо провѣрить всѣ счета и уравнивать дебетъ и кредитъ, т. е. сложить итоги той и другой стороны, найти разность между ними (остатокъ, излишекъ, сальдо — *saldo*) и проставить недостающее количество. Такое дѣйствіе и называется заключеніемъ, балансированіемъ счета, и бываетъ или окончательное, когда счетъ самъ собою закрывается, или временное, по случаю составленія отчета. Въ торгово-промышленныхъ учрежденіяхъ обязательно счета заключаются по истеченіи каждаго операціоннаго года, въ большинствѣ пріурочиваемого къ календарному году. Такъ какъ даже по незначительнымъ предпріятіямъ отчетъ не можетъ быть составленъ одновременно съ окончаніемъ операціоннаго года, то балансъ, заключительный къ новому году, появится всегда позже и такой балансъ — отчетный — отличается отъ обыкновеннаго, текущаго, тѣмъ, что не имѣетъ окончательнаго вывода прибыли или убытка, какъ результатъ заключенія счетовъ. По каждому предпріятію Б. долженъ представлять собою общую, но вѣрную картину состоянія даннаго предпріятія. Поэтому текстъ статей, показанныхъ на балансѣ, долженъ отличаться ясностью съ точною, воишь опредѣленною терминологіею. Практика, однако часто, допускаетъ противное и потому въ Б. нерѣдко фигурируютъ очень крупныя суммы подъ такими общими выраженіями, какъ „разные кредиторы“, „разные дебиторы“, „переходящія суммы“, „корреспонденты“ и проч.; подъ такими статьями иногда скрывается далеко не благополучное положеніе дѣлъ предпріятія, недоступное простому пониманію, именно вслѣдствіе неопредѣленности терминологіи. Чтобы Б. предпріятія давалъ вѣрную картину его состоя-

нія, законодательство въ этомъ отношеніи нормируетъ веденіе торговыхъ книгъ и даже устанавливаетъ, въ интересахъ обезпеченія общественнаго кредита, обязательныя формы отчетовъ и балансовъ предпріятій. По русскому законодательству (ст. 614, уст. торг., изд. 1887 года) „каждый торгующій, безъ изъятія, непремѣнно долженъ повѣрять и считать себя по книгамъ своимъ ежегодно, или, по крайней мѣрѣ, каждые 18 мѣсяцевъ, въ какое время ему удобнѣе, и выводить Б., въ комъ означать: собственный свой капиталъ и свое имущество, недвижимое и движимое, наличность денегъ и денежныхъ документовъ, наличность товаровъ, долги ему и отъ него къ платежу слѣдующіе, долги спорные или сомнительные, расходъ на домашнія издержки и годовую прибыль и убытокъ“. По уставу кредитному (т. XI, ч. 2, св. зак., изд. 1893 г., разд. X, ст. 9) для частныхъ кредитныхъ учреждений министру финансовъ предоставлено устанавливать обязательную форму для публикуемыхъ названными учрежденіями Б., но съ тѣмъ, чтобы каждый родъ производимыхъ, согласно уставамъ, операцій показывался въ Б. отдѣльными итогами. По новому закону (1898 г.) о промысловомъ налогѣ, министру финансовъ предоставлено право устанавливать обязательныя формы отчетности для торгово-промышленныхъ предпріятій.

**Балансидій** (*Balantidium coli Malnst.*), инфузорія изъ отряда *Heterotrichia*, 0,07—0,12 мм. длиною, живетъ въ толстой и тонкой кишкѣ свиньи и человѣка. Чаще всего ее находятъ у субъектовъ, страдающихъ упорными поносами или нарывами въ кишкахъ; считать Б. однако причиной этихъ болѣзней еще преждевременно.

**Баланусы** (*Balanus, Lister*) или морскіе желуди, семейство ракообразныхъ животныхъ изъ отряда усоногихъ (*Cirripedia*, см.). Б. ведутъ сидячую жизнь, приростая своею раковинкою или, вѣрнѣе, домикомъ, состоящимъ изъ 6 известковыхъ пластинокъ и имѣющимъ обыкновенно форму усѣченнаго конуса, къ различнымъ подвѣннымъ предметамъ. На верхнемъ концѣ его имѣется отверстіе, изъ котораго высовываются своеобразно устроенныя ноги (см. табл. „Исторія развитія“, фиг. 3а). Изъ 50 слишкомъ живущихъ видовъ слѣдуетъ упомянуть о морскомъ тюльпанѣ или м. колоколѣ (*B. tintinnabulum*), имѣющимъ красноватую, синія или черноватяя пластинки, 5—8 см. высотой, распространеннымъ въ моряхъ отъ Мадеры до мыса Доброй Надежды и отъ Калифорніи до Перу и часто въ громадномъ количествѣ обгльпляющемъ дно кораблей. Другіе виды Б. встрѣчаются и на большихъ глубинахъ, а близкіе роды спускаются даже до глубины 6000 метровъ. Другіе роды (напр., *Chelonobia*) помѣщаются на черепахахъ или (напр., *Coronula*) на кожѣ китовъ; при этомъ различнымъ видамъ китовъ свой-

ствеппы специально на нихъ живущіе виды Б., которые къ тому-же предпочитаютъ довольно опредѣленные участки тѣла своего хозяина.

**Баланъ**, 1) Германъ Людвигъ ф., нѣм. дипломатъ, род. 1812, ум. 1874. Изучивъ право (1829—1832), поступилъ на внутреннюю государственную службу, перейдя затѣмъ на дипломатическую (1835). Былъ послѣдовательно: секретаремъ пос. въ Брюссель, совѣтникомъ посол. и ген. консуломъ въ Варшавѣ (1845), министромъ-резидентомъ во Франкфуртѣ на Майнѣ, пол. агентомъ въ Дармштадтѣ, докладчикомъ, потомъ начальникомъ 1 отдѣленія мин. иностранныхъ дѣлъ (1854). Получивъ дворянство, Б. былъ посломъ въ Копенгагенъ, принималъ участіе въ Лондонскомъ конгрессѣ (1864) и въ мирныхъ переговорахъ съ Вѣной и, будучи назначенъ посломъ въ Брюссель, все же исправлялъ должность статсъ-секретаря при иностранномъ приказѣ въ Берлиѣ (1871—1873) и, засѣдая въ палатѣ господъ, принималъ участіе въ выработкѣ Прусской конституціи въ либеральномъ смыслѣ.

2) Донъ-Пьетро, род. 1840; окончилъ духовную сем. (Падуа), поступилъ въ ряды духовенства и послѣ редактированія ультрамонтанскихъ газетъ въ Венеціи, Моденѣ и Туринѣ, былъ назначенъ (1879) архивариусомъ Ватикана, а въ 1883 г. переведенъ въ Прегатто, съ титуломъ папскаго дворцоваго прелата. Важнѣйшія изъ многочисленныхъ сочиненій Б. (клерикальных): *I precursori del razionalismo fino a Lutero* (Парма, 1867—69, 2 т.); *Pio IX, la chiesa e la rivoluzione* (Модена, 1869, 2 т.); *Storia di Gregorio IX, e de' suoi tempi* (Мод., 1872—73, 3 т.); *Storia d'Italia* (Мод., 1878—88, 7 т.); *La politica di Clemente VII* (Римъ, 1884); *Clemente VII e l'Italia dei suoi tempi* (Миланъ, 1887) и др.

**Баларъ**, Антуанъ Жеромъ, химикъ; род. въ 1802 г. въ Монпелье, ум. въ 1876 г. въ Парижѣ; былъ сперва фармацевтомъ, сталъ затѣмъ профессоромъ въ Парижѣ и въ 1868 г. главнымъ инспекторомъ высшихъ учебныхъ заведеній. Въ 1826 г. Б. открылъ бромъ въ маточныхъ разсолахъ, остающихся послѣ извлеченія соли въ солеварняхъ побережья Средиземнаго моря. Его многочисленныя изслѣдованія касаются частью и области промышленной химіи.

**Балариюкъ-лэ-Бенъ** (Balariuc-les-Bains), курортъ во франц. департ. Геро (Hérault), округѣ Монпелье, на прибрежномъ оз. То (Thau) и ж. д., съ (1891) 620 жит.; соляныя ванны (48°), извѣстн. уже римлянамъ и употребл. при лѣч. паралича, ревматизма и золотухи.

**Баластъ**, см. *балластъ*.

**Балата**, засохшій млечный сокъ дерева *Mimusops Balata Gartin.* (*Sapota Muelleri L.*), растущаго въ Гвианѣ и на Антильскихъ о-вахъ. Съ 1859 г. возится въ Европѣ, въ качествѣ суррогата или одного изъ сортовъ гуттаперчи. При 49° пріобрѣтаетъ

пластичность, при 149° плавится; ѣдкія щелочи и соляная кислота не дѣйствуютъ на Б., сѣрная же и азотная кислота ее разлагаютъ. Элементарный составъ—85,5% углерода и 11,5% водорода. Употр. для изготовленія машинныхъ приводовъ, изоляціи проводниковъ и пр.

**Балатонъ**, венгер. назв. Платтенскаго озера.

**Балатонъ-Фюредъ**, см. *Фюредъ*.

**Балаханы**, селеніе въ 13 верст. къ с.-с.-в. отъ г. Баку, главный центръ добыванія бакинской нефти. См. *Бакинскій уѣздъ*.

**Балахатъ**, Балагатъ (Balaghat), дистриктъ въ области Нагпуръ, въ брит.-инд. Центральныхъ провинціяхъ, 8148 кв. км. и 383,331 жит. (1891), гл. обр. индусовъ. Б. орошается р. Вайганга; богатыя залежи жел. руды, кот. обрабатываютъ голды, золотыя россыпи, добыча сурьмы и пр.; изъ растений преимущественно разводятъ рисъ, но немного. Гл. г. Бурха (Burha).

**Балахна**, уѣздн. гор. Нижегородск. губ. на прав. стор. Волги, при впаден. р. Нетечи, подъ 56° 29' с. ш. и 43° 36' в. д. По переписи 1897 г. 5037 жит. (2655 м. 2382 ж.), большинство русск. православ. Бракровъ въ 1898 г. заключ. 39, род. 203 (116 м. 87 д.), ум. 165 (84 м. 81 ж.); прирость 38. Городск. земли 6781 д. Промышл. города довольно значит.; лѣсопильн. зав. 2, колокольн. 1: общая производ. всѣхъ трехъ завод. до 25,000 р. при 40 раб. Кроме того, здѣсь въ значит. колич. выдѣлыв. кружева, есть кирпичедѣл. зав., строятся суда и баржи для плав. по Волгѣ и ея приток.; пристань. Все это привлекаетъ не мало рабоч. рукъ, но опредѣлить число этихъ послѣднихъ, а также количество торговыхъ оборотовъ весьма трудно за отсутств. надлежащихъ данныхъ. Городской банкъ. Земская больница на 36 кров. Двѣ богадѣльни и дѣтскій пріютъ. Библиотека. Церквей 9. Училищъ 4 съ 201 учаш. (145 м. 56 д.). Въ XVI в. Б. былъ многолюдн. посадомъ; первоначально населенъ былъ новгородцами, сосланными Юанномъ III по завоев. Новгорода. Эти ссыльные занялись добыч. соли изъ солян. источн. Для защиты отъ казанск. татаръ, котор. нападали на Б. и грабили ея жителей, гор. былъ окруженъ валомъ. Остатки этого землян. вала видны и въ настоящ. вр. Въ 1563 г. Б. причисл. къ опричиннѣ. Въ 1612 г. здѣсь былъ походный лагерь кн. Пожарскаго. Въ 1708 г. причисл. къ Казанск. губ., а черезъ 11 лѣтъ къ Нижегородск. провинціи. Съ 1779 г.—уѣздн. гор. Нижегородск. губ. Въ концѣ XVIII ст. здѣсь было 72 сол. варницы, котор. теперъ заброшены, такъ какъ выварка соли обход. дорого, требуя больш. колич. топлива.

**Балахнинскій уѣздъ**, Нижегород. губ., занимаетъ зап. часть ея; площадь 3688,6 кв. в. или 384,229 дес., изъ котор., по свѣдѣн. земск. управы, въ 1897 г. принадл. казнѣ 28,575 дес., удѣламъ 21,502 д., гор. 6781 д., частновладѣльч. 147,669 д., надѣльн.

129,617 д., надъл. кр. Горбат., Нижегород. и Семеновск. у. 4076 дес.; всего подлежало земск. облож. 338,223,2 дес. Волга дѣлитъ уѣздъ на 2 части, различн. характера, многоводная Ока составляетъ южную границу уѣзда. Поверхность ровная, низменная, съ песчано-глинист. почвой, мѣстами болотистой съ залегающими торфа, малоплодородн., въ особенности лежащ. на правой сторонѣ Волги. Собственнаго хлѣба едва хватаетъ на полгода, а есть селенія и даже волости, населеніе коихъ можетъ прокормиться произвед. своей земли всего 2—3 мѣс. Часть уѣзда на лѣв. ст. Волги болѣе возвышена, почва лучше, но все-же хлѣбонаш. имѣетъ въ уѣздѣ второстепенное значеніе; первое мѣсто занимаютъ промышленность и посторонніе заработки. Отхожіе промысл. чрезвыч. развиты; крестьяне всѣхъ вѣстей отправл. во многія дальнія губ., гдѣ занимаются плотничест., каменщ., шилкой лѣса, штукатури. раб., судостроен., нанимаются матросами, лодчанами, рабочими на пристаняхъ, баржахъ, судахъ и пароходахъ, а то отправл. на Каспійское море, гдѣ встрѣчаются перѣдко въ числѣ рабач. на рыбн. промыслахъ. За лѣто они успѣваютъ сколотить 60—200 руб. на чел., что обезпечив. продовольст. цѣлыхъ семей и уплату повинностей. По исчисл. земск. управы, не менѣе третьей части хозяевъ, имѣющ. надѣлы, бросаютъ земли, хозяйство ихъ падаетъ и разрушается. Кустарные промыслы въ больш. части уѣзда, по за отсутств. средствъ и неумѣньемъ вести торгов. предпріятія, крест. не знаютъ, куда сбывать свои произвед. и находятъ въ рукахъ скупщиковъ. Въ 2 волост. Гнилицкой и Чернорыбкой крест. удалось завести сельск. банки, гдѣ кустари и кредитуются. Въ 1898 г. посѣвп. площ. ржи заним. 26,830 дес., яров. пшеница заним. 2212 дес., овесъ 16,633 дес., подъ гречих. 885 дес., горохомъ занято 271 дес., подъ картофель занято 3383 д., ленъ занимаетъ 5177 д., конопли, ячмень, полба высѣваются въ самыхъ огранич. количеств., такъ послѣдн. заним. всего 1 дес. Скота 65,426 головъ. Въ вост. части уѣзда кустари. способ. производится валянье кошмеръ, стелекъ, сапогъ, шляпъ, кое гдѣ заним. вязаньемъ рыболовн. сѣтей; въ др. мѣстахъ выдѣлкой дерев. посуды, ложекъ, грушекъ, изгодовл. коробовъ. Гончарное производ. очень распрост.; уѣздъ можно назвать центрально. мѣстомъ горшечной выдѣлки. Въ с. Катункахъ производится десятки тыс. искусно поддѣлн. изъ кошачьяго мѣха рѣчн. бобровъ, котиковъ, собольихъ мѣховъ. Скупка по дерев. кошекъ, производ. особ. промысл., такъ наз. кошатниками. Углеобжиганіе, дровян. работки, рубка и пила дров. и строев. лѣсу, котор. богатъ уѣздъ, обжиг. извести и гипса доставл. заработки въ уѣздѣ, гдѣ земледѣліе служитъ лишь подспорьемъ. Фабр. и зав. 94 съ произв. до 20 мил. руб. и болѣе чѣмъ 15,000 чел. рабач., въ томъ числѣ судостроит. 1, химич. 2, мылов. 1,

кожев. 15, стеклян. 3, клеевар. 17, оберт. бумаги 1, капагн. 1, лѣсопил. 11, дегтярн. 1, прессов. сѣна 4, выдѣлки сахара сатурн. 4, муком. 6, олиф. 1, прянич. 3, асфальт. 1, чугунно-литейн. 5, котельн. 2, колоколын. 1, гипсовыхъ 5, мѣдноплавильн. 6, нефтян. 2, выдѣлки метал. кором. для вѣсовъ 1. Населен., по перец. 1897 г., 137,825 чел. (67,518 м., 70,307 ж.), въ томъ числѣ городс. 5037 чел. Больш. русск. правосл.; раскольн. считается 11,065 (5336 м. 5729 ж.). Браковъ въ 1898 г. заключ. 1059, род. 7501 (3793 м. 3708 д.), ум. 6192 (3200 м., 2992 ж.); приростъ 1309 душъ. Больницъ 6 на 110 кров., амбулат. 2, врач. 4, фельдш. 8, акуш. 3; ветеринарн. врачъ и фельдш. На паролн. обр. ассигн. 23,976 р., изъ коихъ земст. 21,530 р., сельск. общ. 3340 р., гор. общ. 403 р., пожертв. 1422 р.; земск. училищъ 48 съ 100 учащими (46 законоуч., 30 преподавателей и 24 преподавательницы) и 2518 учащихся (1863 м., 653 д.); церковно-приходск. 19, шк. грамоты 9, въ коихъ всего числилось 880 уч. (643 м., 237 д.). Въ нѣк. учил. библиот., при двухъ воскресн. школы для взрослыхъ. Волостей 20, подчинен. 4 земск. начальник. Въ южной части уѣзда проход. линія Московско-Нижегор. желѣзн. дороги. Селенія небольшія, за исклоч. приволжск., между которыми особенно выдаются по торговому значенію Катунки и Городецъ.

**Балашинская** бумагопряд. мануфактура, Моск. губ. и уѣзда, близъ ст. Кучино, Нижегород. ж. д. при р. Пехоркѣ; принадл. товарищ. на паяхъ; произ. на сумму 3<sup>1</sup>/<sub>2</sub> милл. руб. при 1800 раб.

**Балашова, Марія** Дмитріевна, урожд. Четверикова, зоологъ, род. 1853 г., выслушала 4-хъ годичный курсъ естественно-историческаго отдѣленія на женскихъ курсахъ при 3-й лубянской гимназіи въ Москвѣ и курсы проф. Линдсмана и Мензбира. Научныя статьи: 1) „О вліяніи объема естественнаго бассейна воды на *Limnaeus stagnalis* остальныхъ слизняковъ и насѣкомыхъ нашихъ водъ“ (Труд. VII съѣзда русскихъ естествоиспыт. и врач. въ Одессѣ, 1883); 2) „О вліяніи вѣшней среды и преимущ. объема воднаго бассейна на нѣкотор. изъ слизняковъ“ (Зап. новоросс. общ. ест., т. XII, 1887); 3) „О вліяніи вѣшней среды и преимущ. температуры воды и воздуха на *Planorbis vertia*“ (тамъ-же, т. XIII, 1888).

**Балашовскій 227-й резервн. батальонъ** сформированъ 17 янв. 1811 г. подъ названіемъ Саратовскаго внутренняго губернскаго полубатальона, а 27 марта того же года переформированъ въ батальонъ. Названіе Саратовскаго (гарнизоннаго, губернскаго и мѣстнаго) носилъ до 31 авг. 1878 г., когда былъ переименованъ въ 91 резервннй пѣхотный (кадровый) батальонъ; настоящее наименованіе получилъ 25 марта 1891 г.

**Балашовскій уѣздъ**, Саратовской губ., занимаетъ ея западную часть, прилегаю

къ Тамб. губ. и землямъ Войска Донского. Площадь 10,440 кв. вер. или 1,087,594 дес. Поверхность ровная и возвышенная, по большей части круго обрывается къ правобережью текущихъ по уѣзду рр. Хопра, Аркадака, Терсы и Елаи, образуя береговые обрывы, нерѣдко превышающіе 20 саж. высоты; по направленію къ этимъ рѣкамъ и ихъ болѣе крупнымъ притокамъ поверхность въ значительной степени и глубоко изрѣзана оврагами. Глубокій и чрезвычайно плодородный черноземъ на красной или желтой известковистой лёссовидной глины, а мѣстами прямо на вывѣтренномъ мѣлу является свидѣтелемъ нѣкогда бывшей здѣсь сплошной степи, нынѣ на большей части площади обращенной въ сплошныя поля; только въ южной части Б. уѣз., болѣе чѣмъ гдѣ либо въ другихъ частяхъ губерніи, сохранились участки степей и давно залуженныхъ старыхъ полей (залежей). Среди тучнаго плодороднаго чернозема по всему уѣзду разсыяны однако участки бесплодной почвы, называемые здѣсь неправильно солонцами, на самомъ же дѣлѣ отличающіеся недостаткомъ прямо обратнымъ — отсутствіемъ растворимыхъ питательныхъ солей и выдѣленіемъ кремнезема. Лѣса здѣсь въ крайне ограниченныхъ размѣрахъ, пріурочены исключительно къ рѣчнымъ долинамъ и склонамъ овраговъ и вполнѣ отсутствуютъ на водораздѣльныхъ равнинахъ; лѣсъ состоитъ почти исключительно изъ дуба, къ которому въ самыхъ ограниченныхъ размѣрахъ примѣшивается осина, вязъ и береза. Плодородіе почвы обуславливаетъ преобладающее направленіе въ занятыхъ населенія хлѣбопашествомъ и скотоводствомъ. Изъ земель, подлежащихъ земск. облож., крестьянск. общ. принадл. 441,137 дес., частновладѣльчesk. 502,942 д., казенной 14,315 д., удѣльной 38,360 д. Въ 1898 г. было высѣяно хлѣбовъ болѣе 340,000 четвер., въ томъ числѣ озим. пшени. 2606 чет., яров. 69,521, ржи 133,480, овса болѣе 100,000, ячменя свыше 10,000, гречихи до 4300, ост. яров. болѣе 22,000 чет. Картоф. болѣе 20,000 чет., подсолнечник. до 4500 чет. Снято всего хлѣба 1,050,000 чет., картоф. до 300,000 чет., подсолн. болѣе 51,500 пуд. Урожай обыкновенно высокіе, хотя неблагоприят. атмосфер. явленія значительно ихъ понижаютъ. Населен., по переписи 1897 г., 311,224 чел. (154,321 м., 156,903 ж.), въ томъ числѣ городек. 11,600. Почти исключительно великоруссы съ небольшою примѣсью мордвы, больш. правосл.; раскольн. 5175, катол. 124, лютер. 50, магомет. 2. Въ 1898 г. браковъ совер. 2758, род. 17,358 (8805 м., 8553 д.), ум. 13,645 (6963 м., 6682 ж.), приростъ 3713 душъ. Скотоводст. весьма значител., по колич. развод. скота уѣздъ заним. едва ли не первое мѣсто въ губ. Лошадей 85,864, крупн. рог. скота 114,133, овецъ впроч. 177,626, тонкорунн. 204,367, свиной 55,231, козь 2123, верблюдов. 108. Для на-

блюд. за состоян. скота и борьбы съ эпизоотіями уѣздъ раздѣленъ на 4 ветерин. участка съ амбулаторіей въ каждомъ. Медицинск. помощь возлож. на 16 врачей и 33 фельдшер. и фельдшерицъ. Въ Б. и с. Туркахъ земск. больницы на 48 кроват., кромѣ того 6 сельск. лѣчеб. съ 42 кроват. и 7 амбулатор. Богадѣленъ 2. Земск. школь 91, на содерж. коихъ ассигнов. въ 1898 г. 39,805, въ томъ числѣ 8190 р. получ. отъ сельск. общ. и 670 р. отъ частн. лицъ. По отчету инсп. нар. учил., въ 1897 г. было учащихся: въ земск. школ. 7505; въ 15 церковн.-приходск. шк. (639 м., 204 д.) 843, въ 92 шк. грамоты 1862 (1604 м., 258 д.), а всего 192 нач. школы съ 10,744 уч. (8983 м., 1761 д.) при 36,000 дѣтей школьн. возраст. въ уѣздѣ, гдѣ цѣлыя волости не имѣютъ еще школъ. Въ с. Турки при школѣ ремесл. классъ; въ 17 сел. народн. библиотеки. Торгов. докум. выдано 4400; предметы полеводства связуются на базары, которыхъ 38, и гдѣ продаются скупщикамъ и спекул., сформир. партіи, экспортир. въ полную воду по Хопру, въ другое время по желѣз. дорогѣ въ Ростовъ на Дону или Новоросс. для отправки за границу. Въ этихъ видахъ въ прихонпер. селахъ: Турки, Старохонперскъ, Чириково и др. устроенны пристани. Населен. пунктовъ 274, между кот. есть весьма многочисл. слободы съ насел. въ 3—5000 душъ. Рыбныхъ ловель 17, изъ котор. казнѣ принадл. 1, удѣл. вѣд. 5, частн. владѣльц. 11 и общест. крестьянъ 4. Фабрикъ и завод., по отчет. земск. управы, 1000, съ производст. до 1½ милл. руб. и 2026 раб. Наибольш. число падаетъ на вѣтрян. мельн., круподерки, кирпичедѣлат., маслобойни, гончарн., водян. мельн., выдѣлки овчинъ, паров. мельн., салотопен., сыромятн., паров. маслоб., поташн., кожев., чугуно-лит., винокурен., мыловар., воскобойн., механич. Для хлѣбн. торговли 2 элеват., 4 зернохранил., 12 зерносушилокъ. Конск. заводовъ 7; пчеловодство и птицевод. значительны. Уѣздъ пересѣченъ двумя линіями ж. д.: Тамбово-Камышинской и вѣтвью, связывающей Саратовскую линію съ Царицынской. Въ судебн.-администр. отнош. уѣздъ подчиненъ 11 земск. начальн.; волостей 47.

**Балашовъ**, уѣздн. гор. Саратовск. губ., подъ 51°33' с. ш., 43°9' в. д. на лѣв. бер. р. Хопра. Сначала былъ селомъ дворцов. вѣдомств.; при учрежд. Саратовск. намѣстнич. сдѣланъ уѣздн. гор. Въ царств. импер. Павла I, обрат. снова въ село, но съ 1804 г. опять названъ городомъ, котор. имѣлъ большое торгов. значен., служба пунктомъ, откуда по Хопру славл. весьма значит. количества хлѣба, сала и др. сырья въ Ростовъ на Дону для дальнѣйш. отправки за границу. Грязе-Царицынск. и Тамбовск.-Саратовск. ж. дор., оставили въ сторонѣ Б., что, въ связи съ неудобств. судоходст. по Хопру, подорвало торгов. знач. Б., который сталъ возвращать себѣ прежнее мѣсто въ торговлѣ лишь съ по-

стройкой соединит. вѣтви между назван. дорогами и линіи на Камышинъ, котор. ввели гор. въ общую рельсов. сѣтъ имперіи. Въ настоящ. вр. Б. связанъ жел.-дор. путями не только съ Ростов., къ которому существ. традиц. тяготѣніе, но черезъ Царицынъ и съ Новороссійскомъ, т. е. непосредств. съ Черн. моремъ. Населен. 12,166 (6114 м., 6052 ж.); больш. правосл.; раскол. всего 342, катол. 20, лютер. 11, евр. 121, магом. 3. Фабр. и завод. въ 1898 г. 34, въ томъ числѣ 8 салотоп., 1 пивовар., 2 мыловар., паров. маслоб. 1, пар. мельн. 2, кон. маслоб. 1, чугуно-литейн. 1; амбары, элеваторы. Браковъ заключ. въ 1898 г. 55, род. 471 (227 м., 244 д.), ум. 368 (207 м., 179 ж.); прирость 85 душъ. Производство фабр.-заводское опредѣл. въ 700,000 руб. при 400 раб. Городе. общест. банкъ и отдѣленіе русс. торгово-промышл. коммерч. банка въ С.-Петербургѣ. Церквей 5. Домовъ въ 1898 г. числил. 877, въ томъ числѣ 25 кам., лавокъ 220. Богадѣльни 3, земская больница, врачей 7. Библіотека, 4-хъ класп. учил., духов. учил., школъ 6 (3 муж., 3 женск.).

**Балашовъ**, 1) Александръ Дмитріев., сынъ сенатора, род. въ 1770 г., былъ ревельскимъ губернаторомъ, затѣмъ петербургскимъ оберъ-полиціймейстеромъ и военнымъ губернаторомъ, съ 1810 г. назначенъ министромъ полиціи, въ 1812 г. былъ посланъ съ письмомъ къ Наполеону I. Мѣсто въ исторіи заслужилъ, какъ одинъ изъ трехъ ложныхъ донощиковъ на М. М. Сперанскаго. Ум. 1837 г.

2) Петръ Ивановичъ, русскій живописецъ и граверъ-литографъ; учился въ Спб. академіи художествъ у М. Воробьева; за портретъ протоіерея Денисова получилъ званіе художника 1-й степени (1867); работалъ акварелью пейзажи и литографировалъ 1862—63 гг., виды Валаама, въ листъ, числомъ 26 (Собраніе видовъ мѣстностей острова Валаама, Спб., 1863; роскошное изданіе); ум. въ 1888 г.

**Балбанъ**, чучело тетерева, приготовляемое обыкновенно изъ войлока и служащее для приманки тетеревей.

**Балбѣрка**, громотутка для пуганія птицъ въ садахъ, очень разнообразн. устройства; больш. частью Б. представляетъ дощечку съ подвѣсками, стучащими при вѣтрѣ.

**Балбукъ**, одно изъ интереснѣйшихъ мѣсторожденій золота на восточ. склонѣ южн. Урала въ верховьяхъ р. Уя, на склонахъ хребта Кумачъ, въ Міаскомъ округѣ. Золото находится здѣсь въ коренныхъ мѣсторожденіяхъ, въ змѣвикахъ и кварцевыхъ жилахъ, залегающихъ среди діоритовъ. Эти коренныя мѣсторожденія даютъ богатое разсыпное золото.

**Балда**, одинъ изъ наиболѣе крупныхъ, но, къ сожалѣнію, мелководныхъ въ устьѣ, протоковъ Воляской дельты, отчленяющийся въ 4 верс. выше Астрахани и направляющийся къ востоку; длина теч. 66 верстъ.

**Балдани**, Георгъ, греческой гимназій

ученикъ, сочинилъ на греч. яз. 5 одъ и самъ перевелъ ихъ стихами на р. языкъ: 1) Ода Ея И. В. Государынѣ Екатеринѣ. истинной покровительницѣ грековъ, Спб. 1779; 2) На рожденіе В. К. Константина Павловича, 1779; 3) На день тезоименитства В. Кн. Констан. Павловича, 1781; 4) На день рожденія Е. Имп. Вел. Екатерины II, 1782; 5) Ода В. Петрова князю Потемкину, 1780. Основная тема одъ — мольба освободить Грецію. Онѣ вызваны мечтами о возстановленіи греч. царства, которыя зародились у грековъ въ 70-хъ гг. XVIII в., благодаря политикѣ Потемкина и побѣдѣ при Чесмѣ.

**Балдахинъ** (фр. baldaquin, ит. baldacchino), навѣсъ, съ украшеніями, надъ трономъ, ложемъ, каедрой и т. под., на колоннахъ или прикрѣпленный къ стѣнѣ; также посимый на 4-хъ палкахъ, изъ шелка, парчи и др. дорогого матеріала; послѣдніе ранѣе часто носились надъ высокопоставленными лицами во время ихъ торжественныхъ выходовъ, теперь же сохранились въ кат. церкви, гдѣ подъ Б. во время крестнаго хода несутъ монстрацію (ящикъ съ дарами). Слово, какъ и самый предметъ, происхожденіемъ обязано Востоку, гдѣ цари и знать появлялись не иначе, какъ подъ Б., прикрѣпленнымъ къ спинѣ верхового жив. или несомымъ рослыми слугами, что было предосторожностью отъ палящихъ лучей солнца, а также доказательствомъ высокаго положенія. Въ архитектурѣ (ос. готической) Б. — навѣсъ на консоляхъ и столбахъ надъ каедрами и статуями, образующій открытую съ 3-хъ сторонъ нишу и прикрѣпляемый снаружи зданій — къ башенкамъ и укосамъ, внутри же — къ колоннамъ.

**Балдонъ**, см. *Бальдонъ*.

**Балдріанъ**, нѣмецкое, но иногда употребительное и у насъ, назв. валерьяна (см.).

**Балдуинъ Люксембургскій**, род. 1285, ум. 1354, сынъ графа Генриха Люксембургскаго, братъ импер. Генриха VII, воспитывался въ парижскомъ универ., въ 1307 г. избранъ архіепископ. города Трира. Онъ способствовалъ избранію своего брата въ императоры, короновалъ своего племянника королемъ богемскимъ, сопровождалъ Генриха VII въ Италію, былъ въ 1314 г. главн. поддержкой Людвига Баварскаго, съ которымъ шесть разъ выступалъ въ походъ. Въ спорѣ Людвига съ папой Б. держался осторожно въ сторонѣ, но не обнародовалъ папскихъ буллъ. Только когда онъ въ 1328 г. былъ сдѣланъ архіепископомъ майнцскимъ, папа же назначилъ на эту должность другою. Б. окончательно разсорился съ папскою куріей и еще тѣснѣе примкнулъ къ Людовигу. Въ то же время онъ воспользовался своимъ высокимъ положеніемъ для того, чтобы заключать мирные союзы между областями и подавлять распри жадныхъ до добычи рыцарей. Чтобы примириться съ папой, Б. отказался въ 1338 г. отъ Майнца, но въ

то же время принять участие въ протестъ противъ папскихъ злоупотреблений. Противозаконное изгнание его племянника, Юганна Люксембургскаго, изъ Тироля привело Б. къ разрыву съ императоромъ Людвигомъ. Б. употребилъ все свое вліяніе для сверженія Людвига и для избранія на его мѣсто короля богемскаго Карла. Это избраніе и совершилось въ 1346. Б. расширилъ свои владѣнія, онъ увеличилъ княжескія права и утвердилъ миръ внутри государ. посредствомъ установленія многочисленныхъ празднествъ. Онъ произвелъ многія реформы въ монастыряхъ. См. *Dominicus, Baldwin von Lützelburg* (Кобл. 1863). Весьма цѣпныя картины въ краскахъ, относящіяся съ 1308—13 гг., которыми Б. украсилъ одно собраніе документовъ (*Codex Balduini Trevirensis*), издавъ Ирмеромъ (*Die Romfahrt Heinrichs VII, Берл. 1881*).

**Балдуинъ**, средневѣковое имя. Латинскіе импер. византійск. имперіи: 1) Б. сынъ Балдуина, гр. фландрскаго, былъ избранъ, послѣ взятія Константины, крестоносцами 1204 г., главой латинской имперіи, но былъ побитъ въ 1205 болгарскимъ царемъ при Адрианополѣ и умеръ въ плѣну.

2) Б. П., послѣдній изъ этого рода императоръ въ Константинополѣ (1228—61); за его малолѣтствомъ регент. сначала былъ слабый Іоаннъ Бріенскій, сверженный въ 1261 съ трона Михаиломъ Палеологомъ.

Іерусалимскіе короли: 3) В. I., младшій братъ герцога Готфрида Бульонскаго, принималъ участіе въ крестовомъ походѣ, но въ Сирии отдѣлился отъ главнаго войска и направился въ Эдессу, гдѣ, послѣ убійства тамошняго князя народомъ, вступилъ на княжескій тронъ. По смерти своего брата Готфрида (1100), сдѣлался королемъ Іерусалима и былъ сильнымъ правителемъ, увеличивъ королевство завоеваніемъ цѣлаго ряда городовъ и установивъ покой внутри государства; умеръ въ походѣ въ Египетъ 1118 г.

4) Б. П., двоюродный братъ и наслѣдникъ предыдущаго, былъ помазанъ въ 1118 г. патріархомъ въ короли. Старикъ уже, онъ старался отдѣлаться отъ враговъ скорѣе осторожностью, чѣмъ войнами. 1123 г. попалъ въ плѣнъ къ сарацинамъ и былъ выпущенъ только благодаря большой суммѣ денегъ и уступкѣ нѣкоторыхъ земель; ум. 1131 г. Его наслѣдникомъ былъ его зять Фулько Анжуйскій.

5) Б. III., внукъ предыдущаго и сынъ Фулько; султанъ мосульскій отпаялъ у него Эдессу 1144; но Б. завоевалъ потомъ Аскалонъ, разбилъ войска султана, женился на племянницѣ импер. Мануила; ум. 1162 г., какъ говорили, отъ отравы.

6) В. IV., племянникъ В. III, болѣзненный; за него правилъ гр. Раймундъ изъ Триполиса; ум. 1184 г.

7) В. V, племянникъ предыдущаго, вступилъ на престолъ 1184 г. шестилѣтнимъ мальчикомъ и черезъ 2 г. умеръ.

**Балдуръ**, сѣв. мнѣ, см. *Бальдръ*.

**Балеарскіе острова** (*Islas Baleares*), испанск. группа о-вовъ въ Средиземномъ морѣ, 100—300 км. на в. отъ бер. Валенсіи, составл. съ близъ лежащими Питиузами (см.) по современному раздѣленію „провинцію Б.“ (раньше королевство Маллорка), площ. 5014 кв. км., жит. 312,593 (1887). Б. состоятъ изъ двухъ большихъ о-вовъ, Маллорки и Минорки, меньшихъ: Кабреры, Драгоперы, Конейеры (см.) и нѣсколькихъ необитаемыхъ мал. островковъ. Б. назыв. въ древнія времена *Balearides* или *Gymnesiae*, подъ каковыми названіями подразумѣвали Маллорку (*Balearis major*) и Минорку (*B. minor*). Сперва о-ва зависѣли отъ финикянъ, потомъ отъ картагенянъ. Жители (*Balearici*), числомъ ок. 30,000, отличались, какъ воины, особ. своею ловкостью въ метаніи большихъ камней (отсюда производятъ названіе ихъ: отъ греч. *βάλλειν* — бросать), и служили въ большомъ количествѣ въ картагенянскомъ и позднѣе въ римскомъ войскѣ. Консулъ Квинтъ Цецилій Метеллъ занялъ Б. въ 123 г. до Р. Хр. и поселилъ тамъ южныхъ испанцевъ, уже подвергнувшихся романскому вліянію. Эти переселенцы основали на Маллоркѣ города Пальмы и Поленцію. 425 г. до Р. Х. о-ва были захвачены вандалами подъ предводительствомъ Гейзериха; въ 560 г. они вошли въ составъ вост.-римской имперіи, потомъ причислялись къ Пизанской республикѣ; въ 798 г. достались маврамъ, кот. въ 1229 г. были изгнаны отсюда королемъ Яковомъ I Арагонскимъ. Онъ основалъ изъ Б. особое государство подъ им. королевства Маллорки для своего сына, Якова, которому наслѣдовали Санхо и Яковъ II. Въ 1344 г. Петръ IV Арагонскій завоевалъ Б. и сдѣлалъ ихъ частью Арагонскаго королевства. Въ 1713 г. англичане по утрехтскому миру получили Минорку, чтобы имѣть здѣсь хорошую гавань и стоянку въ Средиземномъ морѣ, но должны были по версальскому договору (1783 г.) возвратить ее Испаніи. См. роскошное изданіе эрцгерцога Лудвига Сальватора Тосканскаго: „*Die Balearen in Wort und Bild*“ (Лейпц., 1869—90, 7 томовъ); *Willkomm, Spanien und die Balearen* (Берл., 1876); *Bidwell, The Balearic Islands* (Лонд., 1876); *Hermite, Etudes géologiques sur les îles Baléares* (Пар., 1879); *Cartailhac, Monuments primitifs des îles Baléares* (Пар., 1892).

**Балега**, гористая страна въ центральной Африкѣ по запад. берегу оз. Альбертъ-Ніанца и верховьями р. Итури (Аругуми), изслѣд. Стэнли, Эминомъ и Штульманомъ; описывается ими какъ сильно пересѣченная отдѣльными горными цѣпями, глубокими долинами и оврагами мѣстность, высотой отъ 1300—1900 м., покрытая частью роскошными лѣсами, частью на равнинахъ пастбищами, богато орошенная и плодородная, съ климатомъ умѣреннѣшимъ и здоровымъ на высокихъ горахъ и равнинахъ,

благодаря относительной высотѣ и обилію осадковъ, по нездоровымъ въ низинахъ. Населеніе густое принадлеж. къ эфіопскому племени вагума, занимающемуся скотоводствомъ и земледѣіемъ, разводятъ просо, бобы, бананы; живутъ въ многочисленныхъ селеніяхъ. Западная часть страны входитъ въ предѣлы государ. Конго, остальная считается подъ англійскимъ протекторатомъ.

**Баленецъ**, см. *ворсанъ*.

**Баленитъ**, суррогатъ китоваго уса, изготовляемый изъ каучука, сѣры и пятисѣрнисой сурьмы, въ смѣси съ шеллакомъ и жженой магнезійей.

**Баленъ**, Гендрикъ ванъ, голл. художникъ, род. ок. 1575, ум. 17 июля 1632 г. въ Амстердамѣ. Поучившись у Адама ванъ Ноорта, Б. вступилъ въ ряды худ. и позже былъ первымъ учителемъ А. ванъ Дика. Хотя онъ достигъ большого совершенства въ живописи вообще, но лучше всего ему удавались небольшія фигурки изъ миеологии или св. исторіи, къ которымъ нерѣдко дорисовывалъ ландшафтъ Янъ Брѣггелъ. Живопись Б. отличается наклономъ къ свѣтлому колориту, а вліяніе Рубенса и ванъ Дика сказалось въ ней большею теплою и мощью штриховъ. Фигуры Б., часто голыя, выглядятъ мило, но мало выразительны; картины его находятся въ Антверпенѣ (Поклоненіе волхвовъ и св. Троица), Парижѣ, Мюнхенѣ, Вѣнѣ, Дрезденѣ и др.

**Балео**, тоже что Бафипгъ, см. *Сенегалъ*.

**Балерина**, см. *балетъ*.

**Балетмейстеръ**, см. *балетъ*.

**Балетъ** (ballerie—танцовать, съ итальян.), театральное представленіе, сопровождаемое музыкой, причемъ дѣйствующія лица выражаютъ различныя характеры, положенія и дѣйствія посредствомъ танцевъ и мимическихъ движеній. Б. искусство есть искусство пластическое, въ основѣ котораго лежатъ танцы, пластика и мимика. Начало Б. съ точностью неизвѣстно, во всякомъ случаѣ есть основаніе думать, что происхождение его весьма древнее; по мнѣнію нѣкоторыхъ ученыхъ, оно связано съ исторіей религиозныхъ танцевъ. Такъ, извѣстно, что египтяне изображали въ танцахъ движеніе небесныхъ свѣтилъ; у евреевъ, при перенесеніи скинии завѣта въ Иерусалимъ, Давидъ танцевалъ съ левитами. И въ христіанскихъ религиозныхъ обрядахъ танцы существовали до XIII столѣтія, а въ процессіяхъ испанскихъ и португальскихъ церквей танцы сохранились и по настоящее время. Комедіи и трагедіи грековъ всегда сопровождалась Б., хотя послѣдній и не имѣлъ прямого отношенія къ первымъ и являлся до извѣстной степени самостоятельной частью программы. У римлянъ, согласно преданію, Нумою Помпиліемъ были установлены религиозныя пляски въ честь Марса, но въ этихъ пляскахъ уже не было той цѣломудренности, какою отличались пляски грековъ. Существуетъ

предположеніе, что аптетическій и трагическій Б. изобрѣтенъ былъ Пилатомъ Киликійскимъ. Во всякомъ случаѣ, Б. не имѣлъ вполнѣ самостоятельнаго значенія ни у грековъ, ни у римлянъ и служилъ скорѣе интермедіей къ драматическимъ зрѣлищамъ. Въѣствъ съ паденіемъ римской имперіи исчезъ и Б., и возродился спустя тысячу лѣтъ въ Испаніи, между концомъ XV и началомъ XVI вѣка. Первый Б. въ Испаніи былъ данъ въ 1489 г по случаю бракосочетанія герцога Миланскаго съ Изабеллой Арагонской. Во Франціи Б. появился благодаря капельмейстеру Екатерины Медичи—Бальтазарипи, который въ Луврскомъ дворцѣ поставилъ Б. „Цирцея и ея нимфы“. Постановка Б. обошла въ три съ половиною милліона ливровъ. Съ этого времени Б. завоевываетъ во Франціи права гражданства, а при дворѣ онъ настолько вошелъ въ моду, что Генрихъ IV и его министръ Сюлли сами участвовали въ Б., написанномъ сестрою короля. Любимецъ Маріи Медичи и Ришелье—Октавіо Ринуччини въ XVII вввелъ въ Б. многія усовершенствованія и ставилъ въ Сентъ-Жерменскомъ дворцѣ роскошные Б. Въ одномъ изъ нихъ принималъ участіе и Людовикъ XIII. Тринадцатилѣтній Людовикъ XIV танцевалъ въ Б. „Кассандра“ и впослѣдствіи очень часто выступалъ въ Б. Съ появленіемъ во Франціи оперы—Б. вошелъ въ составъ послѣдней и первый примѣръ этого соединенія оперы съ Б. мы видимъ въ пьесѣ Кино „Fêtes de Bacchus et de l'Amour“, поставленной въ 1671 г. Во этой пьесѣ Б. является вводнымъ элементомъ оперы подъ именемъ „divertissement“ и всецѣло подчиненъ музыкѣ. Въ началѣ существованія Б., всѣ роли исполнялись исключительно мужчинами и только при Кино появились въ Б. женщины—четыре балерины, выступившія первый разъ въ 1681 г. въ Б. „Триумфъ любви“. Затѣмъ многія преобразованія въ Б. были сдѣланы въ 1697 г Ламотомъ, который ввелъ въ Б. драматическую интригу и, такимъ образомъ, положилъ начало изображенію тѣхъ или иныхъ страстей—пластически. Его Б. „Eugene elegante“ послужилъ прототипомъ Б. позднѣйшаго времени. Но вполнѣ самостоятельное значеніе получилъ Б. въ 1763 г. благодаря Неверру (изъ Штуттгарта), отдѣлившему Б. отъ оперы. Въ его балетѣ „Medée et Jason“ выступаетъ античная пантомима; мимика и пластика подчинены танцамъ, которые являются руководящею частью Б. Въ XIX столѣтіи является попытка придать центральное значеніе драматико-пластической части Б. подчинивъ ей и танцы, т. е. разрушивъ созданное Неверромъ. Попытка эта, сдѣланная Голетти (изъ Копенгагена), успѣха не имѣла, быть можетъ благодаря его ранней смерти (1817). И только на миланской сценѣ пытались изобразить пантомимой даже трагическія сюжеты, какъ, напр., передѣлан

наго въ Б. „Гамлета“. Съ 30 хъ годовъ нынѣшняго столѣтія для Б. наступилъ блестящій періодъ, началась замѣчательная роскошь въ постановкѣ Б. на всѣхъ европейскихъ сценахъ, которыя для этого имѣютъ правительственныя субсидіи.

Въ Россіи начало Б. относится къ XVIII столѣт., хотя танцы существовали у насъ съ давнихъ временъ, приблизительно съ XII вѣка. Первый Б. въ Россіи, по свидѣтельству Рейтенфельса, былъ поставленъ при царѣ Алексѣѣ Михайловичѣ (1675), но есть основаніе думать, что Б. этотъ былъ лишь незначительнымъ вводнымъ элементомъ въ „Комедійное дѣйство“ (см. И. Забѣлинъ, Домашній бытъ русск. царич.). Въ 1735 г. въ царствованіе Анны Иоанновны въ Петербургъ пріѣхалъ, по приглашенію, итальянскій композиторъ Франческо Арайя и съ этого времени въ Россіи появляется настоящій Б., который ставился разъ въ недѣлю вмѣстѣ съ итальянскими интермедіями. Танцовщиками являлись кадеты сухопутнаго корпуса (Павловское воен. уч. и 1-й кад. корп.), обучавшіеся танцамъ подъ руководствомъ Ланде, пользовавшагося расположеніемъ Бирона и императрицы. При дворѣ Елизаветы Петровны Б. ставились съ особою роскошью. Выдающимся танцовщикомъ того времени былъ кадетъ Бекетовъ, ставшій затѣмъ фаворитомъ императрицы, которая сама одѣвала его въ женскіе костюмы. Насколько Б. былъ въ модѣ при русскомъ дворѣ, видно уже изъ того, что наслѣдникъ Павелъ Петровичъ самъ танцевалъ въ придворномъ театрѣ. Помѣщики обучали танцамъ дворовыхъ дѣвушекъ и давали „крѣпостные Б.“ Въ этомъ отношеніи пользовался громкою славой помѣщикъ Нащокинъ. Съ 1766 г. появляется національный русскій Б., составленный приглашеннымъ изъ Вѣны балетмейстеромъ и композиторомъ Анколини. На содержаніе Б. въ 1787 г. было истрачено болѣе 40,000 руб. Въ 1790 г. русская труппа уже состояла изъ русскихъ танцовщиковъ и танцовщицъ (Василій Балашовъ, Зорина, Софья Вальберхова, Иванъ Вальберхъ и др.; послѣдній былъ первымъ русскимъ балетмейстеромъ). Въ царствованіе Павла I былъ изданъ указъ, по которому всѣ роли въ Б. исполнялись женщинами. Но наибольшаго совершенства и блеска достигъ Б. въ первую четверть нынѣшняго столѣтія, благодаря талантливому балетмейстеру Дидло, болѣе 30 лѣтъ подвизавшемуся на петербургской сценѣ. Въ его Б-тахъ царилъ совершенный тогда духъ романтизма и Дидло и его ученицы Истомина и Телешова не разъ воспѣвались въ стихахъ русскихъ поэтовъ. Особеннымъ успѣхомъ въ 20-хъ годахъ пользовался Б.-дивертиссементъ „Селми“, въ составъ котораго входили русскія пляски и пѣсни. Благодаря энергіи и таланту Дидло, пашъ Б. продолжалъ пользоваться большимъ успѣхомъ и при Николаѣ Павловичѣ, который не пропу-

скалъ почти ни одного Б. представленія. Дѣятельность Дидло прекратилась въ 1831 г. изъ-за неприятностей съ директоромъ театровъ кн. Гагариннымъ. Въ 1837 г. вниманіемъ Петербурга овладѣла Марія Тальони, прозванная „четвертой граціей“. Она пробыла около 4 лѣтъ и выступила въ Б. болѣе 200 разъ. На смѣну ей явилась въ 1848 г. Фанни Эльслеръ, соперничавшая съ Тальони граціей и превосходившая ее мимикой. Съ появленіемъ въ Петербургѣ итальянской оперы интересъ къ Б. началъ охладѣвать, хотя знамя его еще держалось на высотѣ, благодаря цѣлому ряду балетмейстеровъ: Огюстъ. Блашъ, Тальони-отецъ, Перро, Петина и др.). Съ 1850 г. Б. давался только по воскресеньямъ, привлекая преимущественно записныхъ балетомановъ. Выдающіяся танцовщицы этой эпохи: Ришаръ, Амосова 1-я и 2-я, Санковская, Никитина, Макарова, Спѣткова, Рудина и др., танцовщики: Алексисъ, Фальри, Гольцъ, Югансонъ, Стуколкинъ, Петина, Кшесинскій и др. Благодаря опытности балетмейстера Петина, была возможность, при небольшихъ затратахъ, ставить весьма изящно Б., чему способствовали также и превосходныя декорачіи нашихъ художниковъ Шишкова, Бочарова и др. При балетм. Сень-Леонъ сюжеты Б. заимствовались изъ русскихъ сказокъ. („Конекъ горбунокъ“, „Золотая рыбка“ 1864 и 1867 гг.). Въ 1878 г. Петина поставилъ, по случаю русско-турецкой войны, балетъ съ славянскимъ сюжетомъ — „Роксану“.

**Бали**, самый зап. изъ Малыхъ Зондскихъ о-вовъ, отдѣл. отъ вост. бер. Явы узкимъ проливомъ Б., отъ зап. бер. о-ва Ломбокъ проливомъ того-же имени, между 8° 3'—8° 52' ю. ш. и 114° 24'—115° 36' в. д.; вмѣстѣ съ мал. о-вомъ Пандита (182 кв. км.) заним. площадь въ 5396. Своимъ геологич. строеніемъ, плодородіемъ почвы и обильнымъ орошеніемъ, фауной и флорой Б. походитъ на вост. часть Явы. На в. возв. еще не потухшій вулканъ Гуунунгъ-Агуунгъ (Пикъ Б.), 3200 м. выс. Климатъ какъ на вост. Явы и въ общемъ здоровый. Гл. продукты: рисъ, мансъ, хлопокъ, табакъ, пальмовый сахаръ, кофе и индиго. Жит. считается 500,000, изъ нихъ (1890): 52 европеяца, 3173 китайца, 11,279 арабовъ. Балинецы родственны явашамъ, но сильнѣе ихъ тѣлосложеніемъ, горды и рѣшительны. Языкъ ихъ въ общ. яванскій, но чище отъ постороннихъ примѣсей. Особенно интересно, что на Б. вполне сохранился съ древнихъ временъ браманизмъ (преимуществ. культъ Сивы), когда какъ на Явѣ онъ былъ вытѣсненъ исламомъ. Когда пало могущественное индусское государство Модіонагитъ на вост. Явѣ, завоеванное арабами, бѣжавшіе жит. нашли убѣжище на Б. Еще понѣйш населеніе раздѣл. на 4 касты, и у браминовъ еще сохранился книжный яз., родственный древне-яванскому (кави). Прежде на о-вѣ было 9 мал. государствъ, управл. каждое

св. собств. княземъ; съ 1840 г. начались столкновения съ голландцами, а въ 1849 г. послѣднимъ удалось, послѣ упорныхъ битвъ, покорить балинезцевъ и заставить ихъ признать подчиненіе голландскому правительству. Часть о-ва была присоед. къ голландскому резидентству Баньюванги на Явъ, причѣмъ резидентъ Баньюванги сдѣланъ правит. комиссаромъ о-вовъ Б. и Ломбока. Неоднократныя попытки туземныхъ князей (1858 и 1868 гг.) освободиться отъ господства голландцевъ были безуспѣшны. Гл. и торг. г. Булеленгъ, на сѣв. берегу. См. Friederich, An account of the island of Bali (Лонд. 1876).

**Балибургъ**, станція въ сѣв. части нѣм. колоніи Камерунъ, подъ 6° 40' с. ш. и 10° 40' в. д., 1410 м. надъ долиной Иосъ, 300 км. къ с.-с.-в. отъ устья р. Камеруна; основана 1890 г. Цинтграфомъ, заключившимъ въ 1891 г. съ королемъ племени Бали договоръ, по кот. его область становилась подъ германское покровительство. Въ близости лежить селеніе племени Бали съ 6—7 т. жит.

**Бализъ**, Белице (Belize), см. *Британскій Гондурасъ*.

**Балингенъ**, гл. гор. въ вюртембергск. округъ Шварцвальдъ, на р. Эбахъ, на желѣзно-дор. лин. Тюбингенъ-Зигмарингенъ; 517 м. надъ ур. моря, 3319 жит. (1895), гл. образ. евангелич. вѣроисповѣданія. Въ близости возв. Гейбергъ, швабскій Блокбергъ съ сѣвн. источникомъ. Б. былъ прежде владѣніемъ графовъ Цоллернъ, въ 1206 г. получилъ городскія права и въ 1403 г. купленъ Вюртембергомъ. Окрестности замѣчательны, между прочимъ, богатствомъ окаменѣлостей юрской системы.

**Баллингъ**, Карлъ-Іосифъ-Наполеонъ, химикъ, род. 1805 г. въ Табрельсгютте въ Богеміи, ум. 1868 г. въ Прагѣ. Съ 1835 г. сдѣлался профессоромъ и бібліотекаремъ политехникума въ Прагѣ. Своими работами онъ содѣйствовалъ развитію сельскохозяйственной промышленности, въ особенности введеніемъ сахарометра. Важнѣйшій его трудъ: „Die Gärungsschemie, wissenschaftlich begründet und in ihrer Anwendung auf Weinbereitung, Bierbrauerei, Branntweinbrennerei u. Hefenerzeugung praktisch dargestellt“ (Прага 1845—47, 4 т.; 3 изд. 1865).

**Баликесри**, Балагиссаръ, главн. гор. ливы Караси въ турецк. вилайетъ Ходавандикъяръ, въ Малой Азій, на ю.-з. отъ Бруссы; 12 т. жит.; одна изъ значительнѣйшихъ ярмарокъ востока, собирающая ежегодно (съ 15-го авг.) болѣе 25 тыс. чел. Въ близости теплые минеральные источ. (48°).

**Балинскій**, Карлъ, польскій поэтъ романтикъ, ум. въ 1864 г., около 6 лѣтъ прожилъ въ Сибири, съ 1846 г. жилъ заграницей. Самое извѣстное изъ произведеній Б., отличающихся вообще элегическимъ настроеніемъ. „Farys Wiezez“, позднѣйшія творенія Б. носятъ религіозный характеръ (Męcenstwo Zbawiciela“). Кромѣ того Б.

перевелъ „Lo das amantes de cielo“ Кальдерона. Собраніе его сочиненій вышло въ 1849 г. въ Познани.

**Балинскій**, Иванъ Михайловичъ, извѣстный психіатръ. Поступилъ въ медико-хирургич. акад. въ 1842 г., которую окончилъ съ золотой медалью въ 1846 г. и посвятилъ себя изученію душевныхъ болѣзней. Черезъ нѣсколько лѣтъ Б. защитилъ диссертацию, а въ слѣдующемъ году, т. е. въ 1856 г., назначенъ адъюнктъ-профессоромъ академіи. Онъ первый обратилъ вниманіе на неудовлетворительную постановку преподаванія душевныхъ болѣзней въ русскихъ университетахъ. Въ 1859 г. Б. составилъ и представилъ проектъ психіатрической клиники и въ слѣдующемъ году назначенъ профессоромъ психіатріи. Когда открылась психіатрическая клиника (въ 1867 г.), Б. былъ назначенъ директоромъ ея. Кромѣ того, онъ состоялъ совѣщательнымъ членомъ въ медицинскій ученой комиссіи и первое время по открытіи женскихъ врачебныхъ курсовъ, читалъ тамъ лекціи психіатріи. Уволенъ въ 1875 г.

**Балистика**, см. *баллистика*.

**Балисъ** (Барбалиссоъ у древнихъ), развалины города въ сѣв. Сиріи, на прав. бер. Евфрата, нѣкогда пристань г. Алеппо.

**Балицкій**, 1) Викентій, польскій богословъ, XIX в. жилъ въ Галиціи; въ послѣдствіи перешелъ въ лютеранство и провелъ конецъ своей жизни въ Пруссіи. Главн. трудъ его: „Miasto Tarnów pod względem historycznym, statystycznym, topograficznym i naukowym“ (1831). Кромѣ того издавалъ свои проповѣди, написалъ: „Wodurch wird der römische Katholizismus bis jetzt gehalten“ и др.

2) Карлъ (1822—1854 гг.), талантливый польскій живописецъ, писавшій акварелью и масляными красками, главнымъ образомъ пейзажи и виды зданій, отличающіеся правильнымъ рисункомъ, хорошимъ вкусомъ и точной отдѣлкой всѣхъ подробностей. Изъ его картинъ слѣдуетъ упомянуть виды: Кальваріи, Тынецкаго монастыря, одной капеллы въ Вилицкомъ храмѣ, Лавцороны, Ойцовскаго замка и др.

**Баллоль**, Джонъ, шотл. король, род. 1250, ум. 1315 г.; по смерти Маргариты, внучки Александра III, выступилъ претендентомъ на шотландскій престолъ, вмѣстѣ съ Робертомъ Брюсомъ (см.) и 11-ю другими (1290). Король Англии Эдуардъ I, имѣвшій право на шотландскій суверенитетъ, избранный третейскимъ судьей, призналъ леннымъ шотландскимъ королемъ Б. (1292), который, возставъ (1294), былъ побѣжденъ имъ и вынужденъ отказаться отъ трона (1296). По желанію папы, Б. былъ выпущенъ изъ заключенія (1299), послѣ чего до самой смерти жилъ во Франціи. Старшій сынъ Б. Эдуардъ, съ помощью Эдуарда III англійскаго, овладѣлъ было шотландскимъ трономъ, но былъ вскорѣ низверженъ и опять возведенъ на тронъ

Эдуардомъ III послѣ побѣды при Бервикѣ (1333), но лишь только кажущимся образомъ; въ 1356 г. онъ отказался отъ своего пристражнаго королевства въ пользу Эдуарда и въ 1363 г. скончался послѣднимъ въ своемъ родѣ.

**Баліоне** (Baglione), Джіованни, ит. художникъ и худ. писатель, род. 1571, ум. 1644 г. въ Римѣ, написалъ много картинъ для церкви Рима, Перуджини и Лорето въ духѣ старой школы; всѣ онъ, принеся въ свое время автору много славы, теперь забыты и его пережило лишь сочиненіе по исторіи искусства „Le vite de' pittori, scultori, architetti ed intagliatori dal pontificato de Gregorio XIII del 1572 fino a' tempi di papa Urbano VIII nel 1644“ (Римъ 1644) — сборникъ біографій художниковъ, представляющій цѣнный матеріалъ; кромѣ того, Б. въ 1639 г. издалъ описаніе новыхъ римскихъ церквей.

**Балка**, призматическій или круглый брусъ изъ желѣза, дерева, опирающійся двумя или нѣсколькими плоскостями въ неподвижныя опоры и т. и., служащій для перекрытія отверстій. Деревянная Б. — крѣпкіе, четырехсторонніе чисто или получисто обтесанные или обстроганные стволы зрѣлыхъ, чаще всего сосновыхъ деревьевъ. Въ балочныхъ системахъ Б. должны лежать другъ отъ друга на разстояніи 1 метра, считая отъ середины до середины, концы Б. лежатъ въ массивныхъ постройкахъ или прямо въ бороздѣ или выступѣ каменной кладки, или на особыхъ продольныхъ Б. (маурлатахъ); въ деревянныхъ зданіяхъ Б. врубаются въ стѣны такъ наз. лапою (см.) или сквороднемъ; Б. часто выходятъ за фронтковыя стѣны зданія, служа карнизомъ для верхняго этажа; концы ихъ въ этомъ случаѣ снабжаются разными украшеніями. Б., служащая для устройства крыши, называются стропилами, главные изъ нихъ называются связными Б. Крайнія потолочныя Б. прилегаютъ къ поперечнымъ стѣнамъ. Второстепенныя Б. или подбалки носятъ названіе накатинъ. Въ послѣднее время все больше и больше примѣняются въ строительномъ дѣлѣ желѣзныя Б. — цѣльныя (прокатныя Б.), такъ наз. тавровыя и двойныя тавровыя или составныя (котельныя), состоящая изъ нѣсколькихъ желѣзныхъ листовъ, соединенныхъ уголками или склепками (двойныя тавровыя и трубчатая) и, наконецъ, шпренгеля изъ брускаго желѣза (прямоугольныя желѣзныя Б.). Всѣ онъ лучше деревянныхъ, благодаря большей степени сопротивленія, безопасности въ пожарномъ отношеніи и благодаря получающейся при ихъ примѣненіи экономіи въ мѣстѣ. Въ настоящее время желѣзныя Б. чаще всего употребляются изъ плавленнаго желѣза, которое оказалось на 35—40% прочтѣе и почти на 35% дешевле пудлинговыхъ Б. Часто въ качествѣ Б. употребляются также и желѣзнодорожныя рельсы; у насъ въ Россіи они стали въ особенности часто при-

мѣняться съ того времени, какъ рельсопрокатныя заводы заготовили рельсъ больше, нежели сколько ихъ было нужно для постройки желѣзнодорожныхъ путей. Рельсы (американскаго типа) съ одной головкою и уширеннымъ основаніемъ идутъ какъ Б. для зданій и для мостовъ. Въ обыкновенныхъ гражданскихъ сооруженіяхъ употребляются часто Б. изъ листовъ котельнаго желѣза, устанавливаемыхъ ребромъ и соединяемыхъ между собою заклепками и накладками; эти Б. употребляются для пролетовъ болѣе 3 саж. Желѣзные шпренгеля въ качествѣ Б. въ настоящее время совсѣмъ оставлены въ виду того, что сопротивляемость ихъ значительно уменьшается, а иногда и совсѣмъ уничтожается при самыхъ небольшихъ поврежденіяхъ.

**Балка**, очень употребительный, преимущественно, въ южной Россіи терминъ для небольшихъ рѣчныхъ долинъ и вообще болѣе или менѣе широкихъ долинъ размыва, широкихъ разросшихся овраговъ и проч. независимо отъ того, существуютъ-ли надъ ихъ русла постоянныхъ или временныхъ рѣчекъ. Въ физической географіи Б. принято называть оврагъ или долину размыва значительной длины, съ широкимъ ложемъ и болѣе или менѣе пологими, округленными, не обрывистыми склонами, большая часть которыхъ по главн. направленію долины уже заросла, развивается рывтинами только въ своихъ развѣтвленіяхъ и въ тоже время не имѣетъ постояннаго рѣчнаго русла. Б. промежуточная форма между оврагомъ (см.) и рѣчной долиной (см.), образуется первоначально изъ оврага, но только въ исключительныхъ случаяхъ можетъ обратиться въ рѣчную долину при своемъ углубленіи до богатыхъ родниковою водою слоевъ и въ другихъ еще болѣе рѣдкихъ случаяхъ, измѣняющихъ ея водосность. У большинства авторовъ балка является синонимомъ среднерусскаго, но менѣе употребительнаго термина логъ, тогда какъ другіе географы подъ послѣднимъ терминомъ разумѣютъ встрѣчающіяся болѣе въ сѣверной половинѣ Россіи формы размыва, въ которыхъ пологіе склоны совершенно незамѣтно сливаются съ общею, нерѣдко холмистою равниною страны и которая, слѣдовательно, не проходила черезъ овражную стадію развитія.

**Балка** въ морскомъ дѣлѣ — брусъ, снабженный блокомъ, чрезъ который проходитъ снасть; фишъ-балка служитъ для отвода якоря отъ борта во время его уборки, шлюпъ-балки — для подъема изъ воды шлюпокъ; обыкновенно шлюпъ-балки бываютъ поворотныя или откидныя.

**Балканскій полуостровъ**, юго-восточн. полу-въ Европѣ; назв. во всеобщемъ употребленіи съ начала XIX в., хотя Б. хребетъ пересѣкаетъ только сѣв.-вост. часть полу-ва. На с. границей собственно полуостр. считаютъ р. Саву и Нижн. Дунай; вѣвъ этой черты лежитъ еще королевство







Румынское, своей исторіей тѣсно связанное съ Б. полу—мъ. Такимъ образ. къ послѣднему кромѣ Румыніи причисляются Евр. Турція, Болгарія, Греція, Сербія, Черногорія, Боснія съ Герцеговиной и австрійскія земли Далмаціи. Всѣ эти области (см. соотвѣств. статьи) по послѣднимъ даннымъ имѣютъ слѣдующіе размѣры и населеніе:

	Кв. клм.	Жителей
Европейская Турція . . . . .	158 550	5 275 000
Болгарія . . . . .	96 660	3 309 816
Румынія . . . . .	131 020	5 038 342
Сербія . . . . .	48 303	2 314 153
Черногорія . . . . .	9 080	200 000
Боснія, Герцеговина, Нов. Базаръ . . . . .	58 460	1 489 091
Далмація . . . . .	12 834	527 426
Греція . . . . .	65 119	2 433 806
<b>Всего</b>	<b>580 026</b>	<b>20 591 634</b>

Въ среднемъ, слѣдовательно, на 1 кв. клм. приходится 35,5 жит. (Франція 72, Германія 91, Великобританія и Ирландія 120). Народонаселеніе могло-бы быть свободно увеличено вдвое; особенно въ плодороднѣйшихъ, богатыхъ рѣчными долинами и равнинами восточн. областяхъ. Правда, въ странахъ, недавно освобожденныхъ отъ турецкаго владычества, напр. въ Босніи и особенно въ Болгаріи съ Восточн. Румелией, замѣчается сильный ростъ населенія, торговли и благосостоянія; однако гористый и малодоступный западъ (Албанія), вслѣдствіе мѣстныхъ этнографическихъ и географическихъ условій, вѣроятно, долго еще будетъ находиться на низкой ступени культуры. Востокъ болѣе доступенъ, благодаря глубокимъ долинамъ между отдѣльными хребтами, почему съ давнихъ поръ привлекалъ торговое движеніе, на помощь которому въ послѣднее время явилась сѣтъ желѣзныхъ дорогъ, выпѣлъ уже въ общемъ удовлетворяющая требованіямъ международнаго сообщенія и только мѣстами еще нуждающаяся въ дальнѣйшемъ развитіи. Изъ жел. дор. Румыніи къ Б. полу—ву въ тѣсномъ смыслѣ принадлежитъ только линія Черна Вода — Константа (Кюстенджи, 64 клм.), значеніе которой для вывоза изъ Румыніи хлѣба сильно возрастаетъ съ выполненіемъ ея соединенія съ сѣвернотуниской, довольно густою сѣтью. Огромное значеніе имѣютъ линіи Бѣлградъ — Нишь — Царибродъ (341 клм.) въ Сербіи, Царибродъ — Софія — Мустафа Паша (361 клм.) въ Болгаріи и Мустафа Паша — Константинополь (354 клм.) въ турецкихъ владѣніяхъ, всѣ вмѣстѣ представляющія прямое сообщеніе зап. Европы съ турецкой столицей. Слѣдующія по своему значенію линіи: для Болгаріи (всего 806 клм.), особенно для Восточн. Румелии линія Тырновъ — Ямболи — Бургасъ (214 клм.); для Сербіи (всего 540 клм.), линія Нишь — Вранья (111 клм.); послѣдняя про-

долгается за турецкой границей въ Салоники, самую значительную турецкую гавань портъ Константинополя, и представляетъ конечный членъ магистрали Гамбургъ — Берлинъ — Бреславль — Будапештъ — Бѣлградъ — Салоники. Турецкія линіи имѣютъ въ общемъ протяженіе въ 820 клм. Менѣе важны для всемірнаго сообщенія, хотя обладаютъ большимъ мѣстнымъ значеніемъ, линіи Греціи (762 клм.) и Босніи (547 клм.). Эта быстро развившаяся желѣзнодорожная сѣтъ была одною изъ немаловажныхъ причинъ оживленія торговли и улучш. экономическихъ условій. См. Lux, Die Balkanhalbinsel (Фрейб 1887); Dehn, Land und Leute der Balkanhalbinsel (Мюнх. 1886); Tuma, Der östliche Balkanhalbinsel, militärgeographisch statistisch dargestellt (Вѣна, 1886); Его-же, Griechenland, Makedonien und Südalbanien oder die südliche Balkanhalbinsel (Ганнов. 1888); „Meyers Reisebücher; Türkei und Griechenland“ (4 изд. Лейпц., 1892, 2 тома).

**Балканы**, турецкое слово — „горы“, въ частности горная система, въ древности называвшаяся Гѣмосъ, простирается съ запада на востокъ отъ р. Тимокъ до Чернаго моря, длин. больше 500 клм. Б. образуютъ границу Болгаріи и Фракіи (Восточн. Румелии) и, начиная съ 23<sup>1</sup>/<sub>3</sub>° в. д., водораздѣлъ Эгейскаго моря и Дуная. На Б. берутъ начало рѣки: Ломъ, Огусть, Видъ, Осма и Янтра и др. текущ. на сѣв. притоки Дуная; Камчикъ впад. въ Черное море, Топольница, Гюкса и Тунджа тек. на ю. и впад. въ Марицу; на з. — притоки Нишавы и Тимока. Названія, прежде употреблявшіяся на картахъ: Ходжабалканъ (турецк.) для средней части и Стара Платина (болгарек.) для западной части горъ представляютъ однако-же мѣстныя названія для обозначенія всего Б., отъ Тимока до Чернаго моря. Б. распался на три части: вост. отъ мыса Эмине Бурунъ до г. Сливно (26<sup>1</sup>/<sub>3</sub>° в. д.), центральную отъ г. Сливно до прорыва черезъ хреб. рѣки Искера и зап. отъ Искера до Тимока и сербской границы. По прежнимъ опредѣленіямъ Б. представлялись горами съ крутымъ спускомъ въ южн. стор. и постепенною отлогостью на с., къ Дунаю, но это справедл. только для центр. части хребта. Зап. часть раздѣлена на пѣск. паралл. вѣтвей, заключающихъ широкія долины рр. Искера и Темски; болѣе крутой склонъ этой части Б. — сѣверный; то же самое можно сказать и про восточн. часть, раздѣл. на 4 вѣтви. Это раздѣленіе на три части имѣетъ основаніе также и въ геологич. строеніи. Только въ самой высокой центр. части, Б. на южн. крутомъ склонѣ состоятъ изъ гранита, сіенита, діорита и т. д., покрытыхъ кристал. сланцами. Въ зап. части, почти столь-же высокой, однѣ вершины состоятъ изъ кристаллич. породъ, но онѣ здѣсь покрыты во многихъ мѣстахъ южн. склона мезозойскими и третичными отложениями. Болѣе низ-

кая вост. часть В. образует складчатую гору, отлогія возвышенности кот. состоятъ изъ мѣлового песчаника, среди котораго часто залегаютъ туфы, трахиты и др. вулканич. образования. На сѣв. склонѣ В. выходитъ на больш. протяж. по направленію къ Дунаю лёссомъ покрытый мѣль, хотя и не вездѣ, какъ думали прежде; въ зап. части сѣв. склона встрѣч. каменный уголь. Направленію В. съ вост. на зап. соотвѣтствуетъ дислокаціонная трещина, которую ясно можно прослѣдить по всей длинѣ горъ (долины Тунджи, Гоисы, котловина Софіи и др. съ вѣск. горячими источниками); южное крыло вдоль трещины опустилось, такъ что остатками его являются только небольшіе параллельные Балкану хребты—Среднія и Черныя горы къ сѣв. отъ равнины Филиппополя. В. имѣютъ широкія закругленныя вершины; острия формы горъ—рѣдки; вѣроятно, поэтому его высота оцѣнивалась всегда слишкомъ низко. Послѣднія русскія опредѣленія дали для высоты вершинъ Юмрукчала и Кадимліи 2374 м. и 2279 м. Согласно русскимъ измѣр. горы станов. ниже по обѣ стороны Юмрукчала, но между Врадой и Шинкой все-же достиг. 2100—1500 м. высоты, между Шинкой и Котломъ опускаются до 1500—900 м., а дальше на в. нигдѣ не превышаютъ 900 м. Въ климатическомъ отношеніи и въ растительн. между различн. частями В. существ. также большая разница. Южн. стороны восточн. и централн. частей В. отлич. мягкимъ климатомъ, длин. лѣтомъ и роскошною растительностью (розы, виноградъ, грецкіе орѣхи), сѣв. же склопы и вся зап. часть имѣютъ суровый климатъ и раннюю зиму. Южн. склоны зап. и восточн. В. большей частью до вершинъ покрыты густымъ листв. лѣсомъ (хвойный встрѣч. только мѣстами), а южн. склонъ центральной части почти весь голый; на сѣв. сторонѣ тоже вездѣ растеть великолѣпный высокоствольный лѣсъ. Прежде В. считались непроходимыми; въ настоящ. время черезъ горы ведутъ въ общемъ 30 наиболѣе важныхъ проѣзжихъ дорогъ, между проч. черезъ слѣд. горн. проходы, перечисл. съ з. на в.: св. Николы (1374 м.), Петрохънъ (1442 м.), Арабкопакъ (988 м.), Троянъ (1434 м.), Шипка (1334), Гайнкой (ок. 650 м.), Тврдица (1097 м.), Демиркапу (1069 м.), Котель (624 м.), Врбца (474 м.), Чалькавакъ (402 м.), Акбогацъ (427 м.). Кромѣ того существ. еще много другихъ дорогъ и тропинокъ на различн. высотахъ и сѣдловинахъ горной цѣпи. На сѣверн. склонѣ вост. В. жив. еще много турокъ, на сѣв. склонѣ центр. и зап. В. исключ. одни болгары. Много турокъ также на южн. склонѣ восточн. В.; на южн. склонѣ централн. В. смѣшанное турецкое и болгарское население (точные цифры, показыв. передвиж. здѣсь населенія послѣ войны за освобод. Болгаріи, неизвѣстны), на южн. склонѣ зап. В. исключ. одни болгары; представители другихъ племенъ встрѣч.

очень рѣдко. Промышленность ограничена домашнимъ обиходомъ; хлѣбопашество и скотовод. имѣютъ большее значеніе. Историч. знаменитъ переходъ русскаго войска подъ предвод. фельдмаршала Дибича изъ Варны въ Правадъ черезъ В., считавшіяся до того времени недоступными и охраняемые, кромѣ того, крѣпостью Шумлой. 22-го іюля 1829 г. русскіе перешли гребень В. и 26-го іюля, послѣ взятія Карнабада, имѣли уже В. за собой. Смѣлое выполненіе перехода доставило Дибичу почетный титулъ Забалканскаго. Еще болѣе блестящи были предпріятія русскихъ въ 1877 г. Уже въ іюлѣ генераль Гурко перешелъ черезъ горн. проходъ Шипку, при чемъ русскіе сохранили его и послѣ неудачъ подъ Плевной и выпужденнаго гѣмъ отступленія изъ Казанлыкской долины; послѣ паденія Плевны русскіе вновь перешли В. въ трехъ мѣстахъ: черезъ Шипку, Троянъ и у Софіи, частью по горнымъ тропинкамъ, въ концѣ дек. 1877 г. и нач. янв. 1878 г., по глубокому снѣгу при страшномъ морозѣ. При этомъ переходѣ удалось захватить въ плѣнъ цѣлую турецкую армію, защищавшую Шипку.

**Балкары** составляютъ одно изъ пяти обществъ горскихъ татаръ (В., Безенгѣевское, Хуламское, Чегемское и Урусбѣевское или Баксанское), живущихъ въ нагорной части Нальчинскаго округа, Терской обл. В. общество состоитъ изъ 18 поселковъ (Каспарты, Мухоль, Кураяшъ, Шканты, Кунимъ и др.), расположенныхъ по рр. Черреку, Псыганъ-су и Хизны-Дону. Названіе „балкаръ“, по предположенію проф. В. Θ. Миллера—одна изъ формъ имени тюркскихъ болгаръ, которые были давно извѣстны на Кавказѣ. По балкарскому преданію, предками нынѣшнихъ В. были выходцы изъ гор. Маджаръ, на берегу Кумы. Рядъ топографическихъ названій позволяетъ предполагать, что до В. жили въ занятыхъ ими нынѣ мѣстностяхъ осетины-дигорцы, которые были отчасти вытѣснены новыми пришельцами, а частью смѣшались съ ними. Это смѣшеніе отразилось и на физическомъ типѣ современныхъ В.; у однихъ изъ нихъ рѣзко выражены монгольскія черты; другой типъ—арійскій, сильно напоминающій типъ дигорцевъ-осетиновъ. Жилища В.—сакля—строится, смотря по мѣстнымъ условіямъ, или изъ камня, или изъ дерева, или изъ плетня, обмазаннаго глиной. Одежда—обычная для туземца Сѣв. Кавказа—ситцевый полукафтанъ (бешметъ), плотно облегающій туловище; черкеска сѣраго или сѣрокоричневаго сукна мѣстнаго приготовленія, широкіе шаровары; на головѣ—почти никогда не снимаемая папаха. Обувь, приготовляемая изъ сафьяна, состоитъ изъ короткихъ чулокъ и мягкихъ туфель на подошвѣ изъ болѣе толстой кожи, которая часто замѣняется переплетеннымъ въ сѣтку ремнемъ, не позволяющимъ скользить при хожденіи по горамъ. Пищею служатъ раз-

личные продукты молочнаго хозяйства (кислое молоко — айранъ, кефиръ, овечій сыръ) съ прибавленіемъ небольшого количества чеснока и чурека (тонкія лепешки изъ ячменной или кукурузной и рѣже изъ шпечичной муки). Главное занятіе Б. — скотоводство (преимущественно овцы) и въ очень незначительныхъ размѣрахъ — хлѣбопашество. Языкъ Б. татарскій, значительно измѣненный; приняли подданство Россіи въ 1822 г., никогда послѣ того не возставали противъ русской власти. См. В. Ф. Мюллеръ, О повѣздкѣ въ городскія общества Кабарды и въ Осетію (Изв. „Кавказск. отд. имп. русск. геогр. общ.“, т. VIII); „Матер. по археол. Кавказа“ Моск. Археол. Общ., вып. 1; Н. Динникъ, Повѣзка въ Болгарію („Зап. Кавказск. Отдѣл.“, XIV); Н. А. Вырубовъ, Отчетъ о повѣздкѣ на Кавказъ, въ „Дневн. Антропол. Отд.“, Общ. Люб. Ест., Антр. и Этн., 1890 г., в. IX; бар. К. П. Усларъ, Древнѣйшія сказанія о Кавказѣ („Зап. Кавказск. Отд.“, XII); А. Берже, Краткій обзоръ горскихъ племенъ на Кавказѣ („Кавказск. Календ.“ 1858 г.); Сборникъ свѣдѣній о кавказск. горахъ; Татарское племя на Кавказѣ („Кавказъ“, 1859 г., № 86—91).

**Балкашъ**, Балкаши-норъ, озеро, см. *Балкаши*.

**Балконъ** (итал.), выходящая внѣ плана зданія, архитектурная пристройка, основаніемъ которой являются выступы или балки. Б., очень длинныя или охватывающіе все зданіе, называются галереями. Б. стали примѣняться въ Италіи въ эпоху возрожденія. Въ странахъ болѣе сѣверныхъ Б. не скоро получили права гражданства въ архитектурѣ, въ настоящее же время во всѣхъ большихъ городахъ они получили самое широкое распространеніе и теперь зданіе безъ Б. можно считать исключеніемъ. Б. состоитъ собственно изъ площадки, чаще въ формѣ плиты, охваченной оградой, и строится изъ камня, дерева, желѣза и др. матерьяловъ. Площадка Б. бываетъ изъ каменныхъ плитъ, деревянной настлѣки или желѣзныхъ плитъ.

**Балкъ**, см. *Балхъ*.

**Балкъ**, Матрена, сестра Анны Монсъ, любовницы Петра I-го, и Вильяма Монса, камергера Екатерины I, пользовалась авантюризмомъ сестры и отличалась взяточничествомъ. Въ 1704, когда рушилась связь между А. М. и Петромъ, потерпѣла и Б., но не безъ вліянія здѣсь было и ея корыстолюбіе, что мы видимъ и изъ другихъ послѣдующихъ дѣлъ о взяточничествѣ, напримѣръ, изъ дѣла о злоупотребленіяхъ сибир. губерн. Гагарина, по которому Б. привлекалась въ 1717 г. Въ 1724 г. послѣ коронаціи Екатерины I-й, когда раскрылось дѣло Вильяма Монса, попалась и Б., была бита кнутомъ и сослана въ Тобольскъ.

**Баллаги**, Морицъ, первоначал. Блохъ, затѣмъ мадьяризовавшій свою фамилію, мадьярскій писатель, род. въ 1815, ум. въ 1891 г.; изъ многообразной дѣятельности

Б. на поприщѣ политическомъ и литературномъ, наибольшей заслугой является составленіе мадьярской грамматики и мадьярско-нѣмецкаго словаря и собраніе мадьярскихъ пословицъ.

**Баллада**, лиро-эпическая поэтическая форма, соответствующая романсу (см.). Название это встрѣчается впервые въ провансальскомъ, гдѣ *balada* (отъ *balag*: танцевать) означаетъ пѣсню, которую танцующій поетъ во время танца. Провансальскому *balada* соответствуетъ старо-итальянское *ballata*, старо-франц. *balete*. Во французск. литературѣ подъ названіемъ *ballade* позднѣе подразумѣвалось стихотвореніе известной формы: три рیمованныхъ строфы, послѣдній стихъ которыхъ образуетъ припѣвъ, четвертая болѣе короткая строфа, т. наз. *envoi*, соответствуетъ второй половинѣ предыдущихъ строфъ и начинается болѣе частью со слова *Prince*. Во Франціи этотъ родъ Б. съ конца XIII в. и до начала XVI в. былъ до такой степени распространенъ, что вытѣснилъ другія ея формы (позднѣе Лафонтенъ и Теодоръ де Банвиль пользовались этой формой). Въ Англии названіе Б. до сихъ поръ синонимъ *gondeau* или *song*. Въ началѣ XVIII ст. въ нѣмец. литер. Б. приобрѣла особую форму, благодаря своеобразному виду сѣверныхъ народныхъ балладъ („popular ballads“, см. „Geschichte der englischen Volkspoese“, въ „Grundriss der germanischen Philologie, Paul'a“, которые изображаютъ борьбу человѣка съ людьми или съ таинственными силами природы и его гибель. Такимъ образомъ Б. приобрѣтаетъ мрачный колоритъ въ противоположность веселому колориту романса. Однако провести рѣзкую грань между этими двумя формами невозможно. Къ названнымъ сѣвернымъ балладамъ принадлежатъ прежде всего *Border ballads*, которые воспѣваютъ борьбу между Англіей и Шотландіей. Онѣ впервые изданы Percy (1765), Гердеръ отчасти познакомилъ съ ними нѣмецкую публику. Эта форма Б. родоначальница Б. XVIII в., творцами которой являются Гете („Лѣсной царь“, „Рыбакъ“), Шиллеръ („Кубокъ“, „Рыцарь Тогенбургъ“ и мн. др.), Уландъ („Замокъ и море“), Бюргеръ (знаменитая „Ленора“ и др.) и Гейне („Два гренадера“, „Лорелей“). Первые русскія Б. принадлежатъ Н. М. Карамзину („Графъ Гвариносъ“) и казанскому купцу, Г. П. Каменеву („Громвалтъ“), но утвердилъ въ Россіи эту форму В. А. Жуковскій, какъ переводомъ, такъ и оригинальными („Людмила“, „Свѣтлана“) произведеніями. Изъ Б. Пушкина выдаются „Утопленникъ“, „Вѣсы“, „Пѣснь о вѣщемъ Олегѣ“ и др. Изъ послѣдующихъ поэтовъ удачны образцы Б. находимъ у гр. А. К. Толстого. Въ музыкѣ Б. называется переложеніе на ноты стихотворенія, называемаго Б., для пѣнія (подъ аккомпаниментъ какого нибудь инструмента) и ведетъ свое начало съ конца XVIII в., когда Андрѣ,

Рейхартъ, Целтеръ и особенно Цумштегъ положили на музыку баллады Бюргера, Шиллера и Гёте. Гениальнымъ творцомъ этого стиля является Шубертъ („Лѣсной царь“, „Рыбакъ“ и др.). Назовемъ еще Карла Лёве и Роберта Шумана. Инструментальныя произвед. наз. Б., для рояля (Шопенъ, Брамсъ), для оркестра (Бюловъ), для инструмента съ аккомпаниментомъ оркестра принадлежатъ къ программной музыкѣ. См. Spitta, Ballade („Deutsche Rundschau“, 1893).

**Баллантайнъ**, Джемсъ (Ballantyne), англ. санскритологъ, род. въ 1813, ум. въ 1864, составитель грамматикъ языковъ: санскритскаго (1878), инди (1868), индустани (1838), марати (1839), но главная заслуга въ переводѣ на англ. языкъ философскихъ сочиненій Индii.

**Баланшъ**, Пьерръ-Симонъ, франц. писатель, род. въ 1776, ум. въ 1847, съ 1842 академикъ; мистическій философъ-соціалистъ и талантливый прозаикъ, Б. пользовался популярностью. Собрание сочиненій вышло въ 1830 и 1835 гг.; его биографія Ампера (Пар. 1848 г.) и вновь Фаге въ Revue des Deux Mondes (январь, 1893).

**Балларатъ**, второй по величинѣ городъ брит.-австрал. колонii Викторiя, узл. ст. 6-ти жел. дорогъ, мѣстопробыванiе англиканскаго и католич. епископовъ, горная школа, 40,849 жит. (1891), заним. выплавкой чугуна, шерстяной мануфактурой и др. Б. возникъ (въ 1851 г.) и быстро развился благодаря своимъ прежде чрезвычайно богатымъ золотымъ промысламъ. Теперь разработка золота произв. большею частью систематически, съ выгоднымъ применениемъ паровой силы, треб. большихъ расходовъ; добыча же металла становится все меньше и меньше. Окрестности изобилуютъ фермами и славятся овцеводствомъ.

**Балластпрорка** (см. *балластъ*), работа, производимая для насыпки балласта надъ землянымъ полотномъ дороги и заполнения промежутковъ между шпалами. Нижний слой до подошвы шпалъ дѣлается изъ песка болѣе мелкаго, верхній-же дѣлается преимущественно изъ болѣе крупнаго песка, гравiя или щебня. Стоимость Б. при обыкновенныхъ условiяхъ составляетъ около 6 рублей на кубич. сажень песка.

**Балластъ**, балластный слой, въ желѣзнодорожномъ дѣлѣ — это слой, лежащiй надъ естественнымъ грунтомъ или искусственно созданнымъ полотномъ дороги, поддерживающiй и частью обнимающiй шпалы; онъ долженъ легко пропускать воду, обезпечивать достаточную сухость пути; онъ не долженъ разрушаться отъ дѣйствiя мороза, воды или механическихъ силъ, проявляющихся во время движенiя поѣздовъ. Для этого толщина балластнаго слоя должна быть около 0.20 саж. Наилучшiй Б. есть рѣчной песокъ.

Верхнiй слой Б. дѣлается часто изъ щебня. Всякiя горныя породы могутъ быть упо-

треблены для щебня, исключая мѣла. Избѣгаются также особенно твердыя породы. См. Н. Петровъ, Сопротивленiе поезда (1889).

**Балластъ**, отгиченiе нижней части судовъ при недостаточномъ грузѣ, съ цѣлью перемѣщенiя по возможности ниже ихъ центра тяжести. Новое судостроенiе применяется повсемѣстно „водяной“ Б., состоящiй въ томъ, что ящики изъ листового желѣза наполняются водой и опораживаются помощью насосовъ. Суда старой конструкции употребляютъ въ качествѣ Б. песокъ, камни, уголь, желѣзный ломъ и пр. Военныя суда пользуются въ качествѣ Б. отличными въ правильныя формы болванками. Количество Б. опредѣляется сообразно устойчивости судна. О Б. въ видѣ весьма тяжелыхъ свинцовыхъ килей, применяемыхъ въ новыхъ парусныхъ яхтахъ, см. *парусный спортъ*.

**Баллауфъ**, Людвигъ, философъ и педагогъ, род. въ 1817 г. въ Ганноверѣ, много писалъ по философи въ Monatsblätter für Wissenschaftliche Pädagogik Циллера и въ другихъ изданiяхъ гербартовской школы. Заслуживаютъ упоминанiя его Grundlehren der Psychologie (2 изд. 1890) и Grundlehren der Physik (1879—81).

**Баллени**, о—ва, антарктич. группа, состоящая изъ 3 большихъ и 2 меньшихъ о—вовъ, подъ 66° 48' ю. ш. и 163° 11' в. д.; въ 450 км. къ с. отъ земли Викторiя; открыты глетчерами, достигаютъ на о—въ Юнгъ (Young) 3950—4000 м. выс. (Фримансъ пикъ) и имѣютъ вулканич. характ.; среднiй изъ 3 большихъ о—вовъ, Бѣкъ (Buckle), имѣлъ изверженiя еще въ 1839 г., когда китоловъ Баллени открылъ эту группу.

**Балленштедтъ**, окружной гор. въ герцогствѣ Ангальтѣ, у сѣв. подножiя Нижн. Гарца, на р. Гетель и жел. дор., состоитъ изъ стараго города, еще обнесеннаго стѣнами (Altstadt) и новаго (Neustadt). Первоначально Б. былъ замкомъ аскапскихъ графовъ (съ VII вѣка), съ 940 г. до начала XVI вѣка мужскимъ монастыремъ, 1525 г. былъ разрушенъ крестьянами, потомъ опять обстроился и сдѣлался княжескимъ замкомъ и 1765 г. резиденцiей герцоговъ Ангальтскихъ. Замокъ содержитъ картинную галерею съ вѣск. хорошими картинами голландск. школы. Б. имѣетъ (1895) 5197 жит.

**Баллестремъ**, Францъ, графъ, ультрамонт. политикъ, род. 1834 г., учился въ дух. заведенiяхъ, кончилъ въ Намурѣ, посѣщаль лютихскiй ун.; въ 1855 г. поступилъ въ прусскiй пѣхотный п., 1870 сталъ первымъ адъютантомъ кавалерiйской дивизи. Получивъ увѣче при паденiи съ лошади, вышелъ въ отставку (1871) съ пенсiей и, выбранный въ рейхстагъ (1872), примкнулъ къ центру. Б. принялъ живое участiе въ пренiяхъ о „культурной борьбѣ“ и, по окончанiи ихъ, перешелъ въ консервативную часть центра. Въ 1890 г. Б. былъ первымъ вице-президентомъ рейхс-

тага, и, сверхъ того, съ 1891 года членомъ прусской палаты депутатовъ; съ 1873 г. панскимъ тайнымъ камераріемъ di spada e serra.

**Баллимена**, см. *Баллимена*.

**Баллина**, городъ въ ирландск графствѣ Майо, на р. Мой, въ 11 км. вверхъ отъ ея впаденія въ зал. Киллала, имѣетъ 4846 жит. (1891); небольшая гавань; мѣстопробываніе католическаго епископа; занятъ былъ французами въ войнѣ 1798 г.

**Баллингеры** (balingers), въ XV ст. небольшие военныя суда въ Англии и Франціи.

**Баллиста**, металлическая военная машина у древнихъ; римляне употребляли Б. во время пупическихъ войнъ и до III ст. по Р. Х., когда появляются другія машины; впоследствии снова возвратились къ Б., но усовершенствованной и носившей имя Карробаллисты. Самые сильныя Б. металы снаряды до 25 пудовъ вѣсомъ и на разстояніи до 1000 шаговъ.

**Баллистика**, ученіе о движеніи брошенныхъ тѣлъ и снарядовъ, въ особенности же (вышняя Б.) о траекторіи огнестрѣльныхъ снарядовъ въ сопротивляющейся средѣ. Основатель ея Галилей, открывшій законы (въ 1590) инерціи. Б. занимались Ньютонъ, Робинсъ и Эйлеръ, работы которыхъ утилизировалъ ген. Темпельгоффъ въ своемъ соч. „Bombardier prussien“ (Берлинъ, 1781) для первой обработки такъ наз. баллистической задачи. При рѣшеніи баллистическихъ вопросовъ принимаютъ во вниманіе три силы: притяженіе земли, сопротивленіе воздуха и начальную скорость брошеннаго тѣла или выброшеннаго снаряда. Для опредѣленія послѣдняго фактора прежде служилъ изобрѣтенный Робинсомъ баллистическій маятникъ, въ которомъ опредѣлялись качанія нѣкотораго тяжелаго подвѣшеннаго тѣла, ударяемаго снарядомъ; иногда этотъ факторъ опредѣлялся при помощи самого орудія, подвѣшеннаго на тягахъ и при выстрѣлѣ отклонявшагося отъ первоначальнаго положенія на извѣстный уголъ. Въ настоящее время употребляются обыкновенно электробаллистическіе инструменты, въ особенности же хроноскопъ, изобрѣтенный въ 1863 г. бельгійскимъ офицеромъ Ле-Буланже. Линія, описываемая центромъ тяжести огнестрѣльнаго снаряда при его полетѣ, наз. баллистическою кривою. Въ пустомъ пространствѣ она должна быть параболою и при практическихъ расчетахъ принимается часто за такуюю. Изученіе движенія снаряда внутри огнестрѣльнаго орудія наз. внутреннею Б. У насъ особенныя заслуги въ разработкѣ баллистическихъ вопросовъ принадлежатъ покойному проф. Михайловской Артиллерійской Академіи генер. Н. В. Маіевскому. Литература. Poisson, Recherches sur le mouvement des projectiles dans l'air (Парижъ, 1839); Didion, Traité de balistique (Парижъ, 1860); Haupt, Mathematische Theorie der Flugbahnen gezogener Geschosse

(Берлинъ, 1876). Mieg, Theoretische äussere Ballistik (Берл., 1884); Siacci, Balistique extérieure (пер. съ итальян., Парижъ, 1892). Н. В. Маіевскій, Курсъ вышней Б. (Спб. 1870); его же, О рѣшеніи задачъ прицѣльной и навѣсной стрѣльбы (Артилл. журн. 1882 г.); его же, Изложеніе способа наименьшихъ квадратовъ и примѣненіе его преимущественно къ изслѣдованію результатовъ стрѣльбы (Спб., 1881).

**Баллистическія данныя** въ ручномъ огнестр. оружіи опредѣляютъ: 1) устройство оружія, т. е. его калибръ, длину, вѣсъ, размѣры и вѣсъ пули и заряда, 2) траекторію пули и 3) разсѣиваніе выстрѣловъ, т. е. радіусы круговъ, вмѣщающихъ  $\frac{1}{2}$  выпущенныхъ пуль и среднія квадратическія отклоненія.

**Баллиститъ**, см. *порохъ*.

**Балліонъ**, Эрнестъ Эрнестовичъ, энтомологъ, родъ въ С.-Петербургѣ 18 ноября 1816 г., реформатское училище окончилъ въ 1833 г., сначала занимался педагогической дѣятельностью, въ концѣ сороковыхъ годовъ поступилъ въ казанскій университетъ, физико-матем. факультетъ котораго окончилъ въ 1852 г., послѣ чего былъ учителемъ естественной исторіи во 2-ой казанской гимназіи. Въ 1860 г. назначенъ адъюнктомъ-профессоромъ въ горьгорѣцкій земледѣльческій институтъ; по переводѣ его въ 1865 г. въ С.-Петербургъ, сдѣлался сначала доцентомъ, а затѣмъ профессоромъ петербургскаго земледѣльческаго института и, наконецъ, профессоромъ лѣсного института. Напечаталъ: „Краткая ботаника“ (ч. I, Казань 1857); „Опытъ изслѣдованія о русскихъ названіяхъ, простонародныхъ и книжныхъ, млекопитающихъ животныхъ, водящихся въ предѣлахъ Россійской Имперіи“ (Казань, 1858) и рядъ спеціальныхъ энтомологическихъ статей, помѣщавшихся въ Bulletin de la Soc. Imper. des Naturalistes de Moscou (1855—88).

**Баллонетъ**, см. *воздухотлаваніе*.

**Баллонъ** (франц.), полое шарообразное тѣло; бычачій пузырь, наполненный воздухомъ и обтянутый сверху кожей, употребляемый въ различныхъ играхъ въ качествѣ ударнаго орудія; онъ производитъ при ударѣ сильный шумъ, но въ то же время не причиняетъ боли. Въ техникѣ Б. называютъ большой стеклянный сосудъ приблизительно шарообразной формы, вмѣстимостью литровъ въ 40—50, обыкновенно вставляемый въ корзину съ соломою и служащій для помѣщенія кислоты, щелочей и пр. Для удобнѣйшаго пользованія содержащимися въ Б. жидкостями употребляютъ особаго рода желѣзные стativity изъ обручей, въ которые Б. и помѣщается и подвѣшивается; помощью длиннаго рычага ему можно придавать любой наклонъ и, слѣдовательно, постепенно выливать находящуюся въ немъ жидкость. Б. также назыв. трехъ-горлые приемники изъ сильно обожженной глины, служащіе для собира-

нія кислоты (соляной и азотной) при ихъ фабрикаціи. Они по франц. называются *Вотбоппе'*ами. Б. кромѣ того назыв. особыя барки, употребляемыя въ Сіамѣ и на Малабарскомъ берегу.

**Баллотировка**, (отъ франц. сл. *ballote* — шаръ) — тайная подача голосовъ за или противъ, посредствомъ шаровъ, опускаемыхъ въ избират. ящикъ или урну, на право въ отдѣленіе, окрашенное бѣлымъ цвѣтомъ (шары избирательные) или налѣво въ отдѣленіе черное (шары неизбирательные). Въ Россіи, по закону, Б. употребляется при различныхъ сословныхъ выборахъ (дворянскихъ, купеческихъ); порядокъ Б. опредѣленъ въ IX т. Св. Зак. изд. 1876 г., ст. 198 и сл. Во Франціи Б. (*ballotage*) называютъ повторные выборы, когда первые не дали большинства (перебаллотировки — у насъ). Въ Англіи Б. называютъ закрытую подачу голосовъ при выборахъ.

**Баллори**, см. *Беллори*.

**Баллота** (*Ballota*), латинское названіе чернокудренника (см.).

**Балобанъ** (*Nicrofaleo chernug I. E. Gray, s. N. sacer Gm.*), птица изъ подсемейства соколиныхъ (*Falconinae*), отряда хищныхъ птицъ (*Accipitres*), длина 51—59, размахъ 123—138 см., сверху темно-бураго цвѣта; края перьевъ темно-рыжіе, большія перья съ бѣловатыми ободками на вершинахъ; верхъ головы и задъ шеи свѣтлѣе, охристо-рыжеватые въ черноватыхъ черточкахъ вдоль стержней перьевъ, низъ охристо-бѣлый въ темно-бурыхъ каплевидныхъ пятнахъ. Распространенъ отъ с. Африки и ю.-в. Европы, по з. Азіи на востокъ до верхняго течения Енисея и до Индіи, въ з. Европѣ лишь залетомъ. Образомъ жизни сходенъ съ другими соколами (см.), очень часто употребляется въ соколиной охотѣ; подкраснымъ соколомъ назывался при царѣ Алексѣѣ Михайловичѣ, повидимому, зотъ видъ.

**Баловень**, извѣстный казакскій атаманъ, разорявшій Русь въ періодъ смуты, особенно въ 1614 году, когда и былъ изловленъ и повѣшенъ.

**Балотировка**, см. *баллотировка*.

**Балта**, уѣздн. гор. Подольск. губ. подъ 47° 56' с. ш., 29° 38' в. д., располож. по обоимъ бер. р. Кодымы, впадающ. въ Бугъ, и ж. д. Находясь на границѣ Польши и Турціи, Б. состояла въ XVIII в. изъ принадл. княз. Любомірскимъ селенія Юзефградъ, назван. такъ по имени своего основ. кн. Юсифа Любомірскаго, тогда какъ на противоположномъ берегу находился собственно турецк. гор. Балта. Преслѣдуя въ 1768 г. часть барск. конфедерат., скрывшихся въ Б., русскіе ворвались въ турецкій городъ и сожгли его. Это обстоятельство выставл. официальной причиной первой турецкой войны въ царствованіе Екатерины, закончившейся Кучукъ-Кайнардж. миромъ. Къ Россіи Б. окончательно отошла въ 1791 г. по Ясскому трактату. Въ 1897 г. населен. считалось 23,393 чел. (12,018 м. 11,375 ж.),

большинство евреевъ, за-симъ православныхъ 12,969, раскольниковъ 1725, катол. 1180, лютер. 58, магомет. 10. Браковъ заключено 201, род. 961 (507 м. 454 д.), ум. 550 (329 м. 221 ж.), приростъ 410. Значительная торговля хлѣбомъ, котор. отправляется въ Одессу по желѣзной дорогѣ для дальнѣйш. экспорта за границу. Нѣкогда значительная Свято-Троицкая ярмарка падаетъ годъ отъ году съ проведеніемъ рельсовыхъ путей; въ 1897 г. товарамъ привезено было на 550 тыс. руб., т. е. на треть менѣе предыдущ. года; продано на 300 т. р., т. е. менѣе чѣмъ въ 1896 г. на 137 т. р. Фабрикъ и заводовъ въ 1897 г. считалось 60, въ томъ числѣ 4 кирпичедѣл., 2 мыловаренныхъ, 2 кожевен., 1 винокурен., 1 механической, 3 паров. мельн., 43 вѣтрен., 2 крупод., 2 минер. водъ. Производство, по офиц. даннымъ, показано въ 33 т. р., цифра слишкомъ уменьш., — болѣе чѣмъ вдвое противъ истинной. Рабочихъ—107. Типографій 3, аптекъ 3, больницъ 4, Учебн. завед. 2.

**Балта**, болотистые острова, перерѣзанные рукавами Дуная въ его нижн. теч., между Силистріей и Браиловомъ въ Румыніи.

**Балта Алба**, купальный курортъ въ румынской окрестности Рымникъ, на озерѣ того-же имени, вода котораго съ большимъ содержаніемъ сѣрнокислыхъ, углекислыхъ и хлористыхъ солей.

**Балги**, см. *Балтистанъ*.

**Балтиморка** или Балтиморскій трипаль, см. *трипаль*.

**Балтиморъ**, большой гор. сѣв.-американ. штата Мэрилэндъ, по количеству жителей седьмой гор. Союза, лежитъ подъ 39° 17' с. ш. и 76° 37' з. д. на сѣверн. бер. р. Патапско, достигающей здѣсь значит. размѣровъ, въ 22 км. отъ устья ея въ заливъ Чизапикъ. Занимаетъ площадь въ 30 кв. км. Климатъ пріятенъ, благодаря окрестнымъ холмамъ, защищающимъ гор. отъ вѣтровъ. Небольшая, текущая съ с. рѣчка, Джонсъ Фолльсъ, дѣлитъ сѣверную часть гор. на Восточн. и Западн. Б.; на полуостровѣ, вдающемся въ Патапско и кончающемся фортомъ Макъ Генри, расположенъ Южн. Б. Городъ образуетъ почти квадратъ, пересѣкается улицами 20—40 м. ширины, за небольшими исключениями направляющимися съ с. на ю. или съ в. на зап. Главнымъ средоточіемъ публичной жизни являются площади или скверы, между которыми важнѣйшіе: Скверъ Мону-мента, въ центрѣ города, съ памятникомъ осады 1814 г.; Скверъ Франклина и Скверъ Союза, Скверъ Лафайета и Скверъ Джексона. Изъ многочисленныхъ церквей замѣчательны: католическій соборъ своей величиной и „первая пресвитеріанская церковь“ своей высокой (82 м.) готической башней. Изъ свѣтскихъ зданій упомянемъ ратушу, Пибодди Институтъ (изъ мрамора) и биржу.

Населеніе быстро возрастаетъ (въ 1809 г. 26,114 жит., въ 1890 г. 434,439). Огромный наплывъ переселенцевъ, особенно нѣм-

цевъ: за 1890 г 72 пассажирскихъ парохода привезли 29,243 переселенцевъ, изъ нихъ 18,637 вѣмцевъ. Большинство жит. протестанты различныхъ сектъ; однако и католиковъ очень много. Резиденція католическаго архіепископа (примась Соединенныхъ Штатовъ) и англиканскаго епископа.

Значеніе Б., какъ фабричнаго города, все болѣе возрастаетъ; въ 1890 г. на 5258 фабрикахъ 83,091 рабочимъ произведено товаровъ на 140.401,028 долл. Самыя значи-

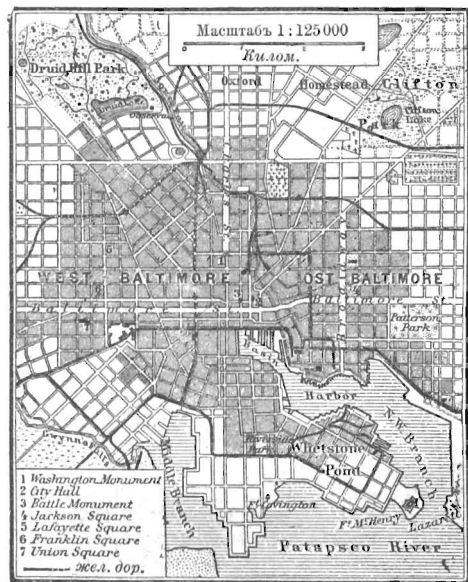

Планъ гор. Балтимора.

тельные предпріятія: 40 заводовъ для консервированія устрицъ, фруктовъ и т. п. (1891 г.: 8.516,799 долл.), 125 фабричной заготовки платевъ (15.032,914 долл.). 65 литейныхъ и машинныхъ заводовъ (4.718,189 долл.); для обработки привозныхъ и мѣстныхъ рудъ существуютъ огромныя сталелитейныя заводы „Пенсильванія“ (8 доменныхъ печей), неподалеку отъ города фабрика стальныхъ рельсъ, гвоздильный заводъ и др. Затѣмъ 25 фабрикъ искусственныхъ удобреній (3.957,345 долл.), 350 табачныхъ (5.906,333 долл.), 14 большихъ боенъ (4.311,412 долл.), 27 пивоваренъ (3.825,174 долл.), 5 винокуренъ (2.085,560 долл.), 7 латунныхъ завод. (1.903,850 долл.) и др. Нѣсколько тысячъ судовъ ловятъ устрицъ. Торговля процвѣтаетъ; за 1890 г. ввозъ равнялся 16.160,880, вывозъ 75.004,880 долл. Правильное пароходное сообщеніе съ Бременомъ (еженедѣльно) и Гамбургомъ (разъ въ двѣ недѣли). Торговый флотъ города состоитъ изъ 990 парусныхъ судовъ (55,425 тоннъ) и 163 паруход. (57,220 тоннъ). Гавань изъ 2 частей: внѣшней и внутренней, достигающей почти центра города; обѣ доступны для самыхъ боль-

шихъ океанскихъ пароходовъ. Отъ Б. начинаются 7 жел. дорогъ: черезъ Чикаго въ С. Луи, черезъ Филадельфію въ Нью-Джерсей, на с. до Ниагары, въ Ричмондъ и др. Образоват. учредж.: университетъ, основ. Дж. Гопкинсомъ, 66 преподавателей и 468 студентовъ (1891 г.); 2 фельдшерскихъ школы; Атенеумъ съ городской и коммерческой бібліотеками (всего 50,000 томовъ) содержитъ также коллекціи Мэрилендскаго историческаго общества и помѣщенія для художественныхъ выставокъ; Пибодди Институтъ, включаетъ бібліотеку (60,000 томовъ), музыкальную школу и др.; академія наукъ съ историческимъ музеемъ. Два большихъ и 5 маленькихъ театра, нѣсколько концертныхъ залъ и клубовъ. Къ с. отъ Б. расположенъ большой Друидъ Гилль-Паркъ (275 гект.) съ красивымъ бассейномъ, къ с.-в. есть еще болѣе болѣе Клифтонъ-Паркъ.

На мѣстѣ современнаго Б. въ 1682 г. былъ построенъ первый домъ; въ 1726 г. существовало только нѣсколько блокгаузовъ. Въ 1729 г. правительство пров. Мэрилендъ положило основать гор. на р. Патаско, назвавъ его въ честь лорда Балтимора, основателя и устроителя колоніи Мэрилендъ. Въ 1775 г. мѣстечко уже насчитывало 564 дома и, благодаря торговлѣ, росло все болѣе. Въ декабрѣ 1776 г. въ Б. собрался извѣстный конгрессъ „соединенныхъ колоній“.

**Балтиморъ** (Baltimore), Джоржъ, лордъ, англ. госуд. дѣятель, род. 1578, ум. 1632 г., былъ госуд. секретаремъ при Іаковѣ I и Карлѣ I, отъ котораго, послѣ неудачной попытки основать колонію въ Нью-Фаундлендъ, получилъ въ подарокъ уступленную Виргиніей полосу земли, наз. королемъ въ честь его жены Мэрилендъ; основ. здѣсь 1729 г. городъ назв. Балтиморомъ; потомки Б. удержали за собою колонію до сѣв.-америк. войны за независимость.

**Балтистанъ** (земля Балти), также Малый Тибетъ, провинція брит.-инд. вассальнаго государства Кашмиръ, между 34,5 и 36° с. ш., 33,684 кв. км. съ (1873) 58,030 ж.; границы: на з. Гильгитъ, Дардистанъ, на ю. Кашмиръ, на ю. в. Ладакъ, на с. и с.-в. восточный китайскій Туркестанъ. Въ сѣв. части Б. тянется мощная горная цѣпь Каракорумъ съ горами Годвинъ Аустенъ (8620 м.) и Дапсангъ (8070 м.), огромными глетчерами и проходомъ Мустагъ (3600 м.). Посредины страны течетъ Индъ съ притокомъ Шайокъ. Лѣто въ долинахъ жаркое (средняя температ. 24°), снѣгъ не рѣдокъ, дождя почти не бываетъ; долины болѣею частью неводзлѣ. песчанья и каменистыя пустыни, лишеныя орошенія кромѣ рѣдкихъ оазовъ, получающихъ воду съ снѣговыхъ горъ. Крутыя горы почти безъ всякой растительности, только на высотѣ 1000 метр. произраст. частый кустарн., тѣмъ не менѣе уже на выс. 520 м. надъ равниной и на болѣе низмен. склонахъ располаг. мал. селенія съ узкими полосами воздѣл.

земли. Разводятъ пшеницу, ячмень, гречиху, немного рисъ, просо, рѣпу, дыни, отличн. яблоки и виноградъ; изъ одн. сорта послѣдняго приготавливаютъ коринку. Фауна какъ въ Тибетѣ; замѣчательны дикія памирскія козы, живущ. также въ Гилгитѣ и Читралѣ, съ витыми рогами больше метра длиною. Жители тибетцы, магометане (очень распространено многоженство), бѣдны, болѣзненны; многие эмигр. въ Яркандъ для воздѣлыванія табака и въ Индію для работъ на дорогахъ и улицахъ. Кромѣ тибетцевъ живутъ дарды (суниты). Гл. гор. Скардо (см.). В. управлялся своими князьями, пока Гулабъ-Сингъ не завоевалъ (1835 г.) страны, котор. она досталась вмѣстѣ съ Кашмиромъ, Джаму и Ладакомъ по договору въ Амритсарѣ 11 марта 1846 г.

**Балтійская** или Прибалтійская гряда, такъ наз. холмистая полоса, которая тянется отъ Ютландіи, черезъ Шлезвигъ-Гольштейнъ, Мекленбургъ, Померанію, Зап. и Восточ. Пруссію и переходитъ затѣмъ въ сѣв.-зап. губерніи Россіи, гдѣ составляетъ Алаунскую возвышенность (см.) въ обширномъ смыслѣ этого термина. Полоса эта характеризуется разбросанными холмами самыхъ неправильныхъ очертаній, мѣстами вытягивающихся въ болѣе или менѣе дугобразные ряды тѣхъ-же холмовъ, съ огромнымъ развитіемъ озеръ и болотъ въ промежуткахъ между холмами. Современная геологія разсматриваетъ всю эту полосу, какъ моренное образованіе, результатъ дѣятельности материковаго льда, покрывавшаго въ ледниковомъ періодѣ всю страну, причемъ ряды холмовъ разсматриваются преимуществ. какъ конечные моренные валы, накопившіеся въ эпохи болѣе или менѣе продолжительнаго стоянія здѣсь ледниковаго края

**Балтійская** (и Псково-Рижская ж. д.), какъ одна изъ старѣйшихъ представляетъ рѣдкую смѣсь наиболѣе старыхъ системъ съ новѣйшими; она соединяетъ Петербургъ съ портами Ревелемъ и Балтійскимъ и имѣетъ тарифную длину\*568 верстъ, и состоитъ изъ 5 участковъ: а) 1-й въ одинъ путь отъ Балтійскаго порта до Тосно, 388 вер. 130 саж., открытъ 1870 г.; б) 2-й на два пути отъ Петербурга до Ораніенбаума, протяженіемъ 37 вер. 3 саж., начатъ въ 1853 г., а открытъ для движенія: отъ Петербурга до Новаго Петергофа — 1857 г., а отъ Новаго Петергофа до Ораніенбаума въ 1864 г.; в) 3-й въ одинъ путь отъ ст. Лигово до ст. Красное Село, длиною 11 вер. 210 саж., открытъ 1859 г.; г) 4-й въ одинъ путь отъ ст. Красное Село до ст. Гатчина, длиною 21 вер. 174 саж., открытъ 1872 г.; д) 5-й въ одинъ путь отъ ст. Тапсъ до ст. Юрьевъ, длиною 105 вер. 205 саж., открытъ 1876 г. Эксплоатационная длина дороги — 563,16 вер. Тарифная длина — 568,00 вер.

Виртуальная длина (см.): а) въ направленіи отъ Петербурга — 835,38 вер.; б) въ обратномъ направленіи — 877,97 вер. Кромѣ того дорогъ принадлежатъ 14 вѣтвей всего

протяженіемъ 18,38 вер. и еще примыкаютъ вѣтви частнаго пользованія числомъ 22, а протяженіемъ всего 24,44 вер.

Псково-Рижская ж. д. построена казною; открыта 1889 г.: а) 1-й уч. Псково-Рижской казенной ж. д., отъ Пскова до Риги (собств. Риги Сортировочной), имѣетъ протяженіе 285,69 вер.; б) 2-й уч. отъ Валка до Юрьева, имѣетъ протяженіе 77,36 вер.

Эксплоатационная длина П.-Р. ж. д. — 363,29 вер. Тарифная длина — 367,00 вер. Виртуальная длина П.-Р. ж. д. равна: а) въ направленіи отъ Юрьева — 574,39 вер.; б) въ обратномъ направленіи — 600,64 вер.

Технической характеръ дорогъ: предѣльный уклонъ 0,008 до 0,0052 при наименьшемъ радіусѣ закругленій въ 300 до 500 саж. Самая возвышенная точка находится на 325 вер. отъ Балтійскаго порта и возвышается на 64 саж. надъ уровнемъ моря.

Рельсы В ж. д. въ однихъ участкахъ желѣзные стараго типа, въ другихъ стальные новаго типа (1899). Управление дорогъ стремится къ замѣнѣ всѣхъ плоскихъ накладокъ фасонными.

На дорогѣ имѣется искусственныхъ сооружений: желѣзн. мостовъ отверстіемъ отъ 1,50 до 67,62 саж. всего 40 шт. (изъ нихъ въ 67,62 саж. — два моста черезъ Лугу и Нарову), деревян. мостовъ отв. отъ 0,23 до 4,00 саж. всего 245 шт., камен. трубъ отв. отъ 0,33 до 5,00 саж. всего 54 шт., чугун. трубъ отв. отъ 0,10 до 0,50 саж. всего 30 шт.; деревян. трубъ отв. отъ 0,40 до 0,54 саж. всего 5 шт.

На П.-Р. ж. д. самая высокая насыпь находится на 245 вер. и имѣетъ 50 саж. длины и до 13,10 саж. высоты, самая глубокая выемка находится на 244 вер. и имѣетъ 290 саж. длины и до 6,80 саж. глубины. Во многихъ мѣстахъ по всей линіи, а особенно на перегонахъ Валкъ — Вольмаръ линія проходитъ торфяными болотами, самая глубокія изъ которыхъ расположены на 68 и 213 вер.; первое имѣетъ до 7 саж. глубины при длинѣ 100 саж.

Предѣльные уклоны допущены въ 0,008 по всей линіи за исключеніемъ спуска отъ ст. Псковъ I къ ст. Псковъ II, который имѣетъ длину 197 саж. и крутизну 0,0089. Наименьшій радіусъ закругленій допущенъ въ 300 саж.

Желѣзныхъ мостовъ отверстіемъ отъ 1,00 до 30,00 саж. всего 76 шт., кромѣ того одинъ отв. 30,00 × 3 = 90,00 саж. черезъ р. Великую; деревян. мостовъ отв. отъ 0,50 до 1,00 саж. всего 159 шт.; камен. трубъ отв. отъ 0,33 до 3,00 саж., всего 46 шт. Станціи ограждены семафорами съ подъемными крыльями.

Строительную стоимость къ 1892 г. составляютъ для Б. ж. д. — 39,064,198 р. с. или на версту (считая строительную длину 579 вер.) 67,468 руб., для П.-Р. ж. д. къ 1896 г. — 20,498,556,24 р. или на версту (считая строительную длину 363 вер.) 56,470 р. Считая тарифную длину обѣихъ дорогъ въ 933 версты, доходность обѣихъ дорогъ В. и П.-Р. вмѣстѣ въ рубляхъ серебромъ:

	Годъ отчета	На всю линію	Въ % валового дохода	На верету дороги	100 пѣздов-вереть	10 000 осе-вереть-вагоновъ
Валовой доходъ . . . . .	въ 1895 г. . . . .	7 504 928,18	—	8 043,87	199,98	475,05
	" 1898 " . . . . .	8 611 472,96	—	9 229,87	170,70	425,80
Расходъ . . . . .	" 1895 " . . . . .	5 264 373,92	70,14	5 642,41	140,38	333,23
	" 1898 " . . . . .	6 216 599,24	72,19	6 663,02	123,23	307,98
Чистый доходъ . . . . .	" 1895 " . . . . .	2 240 554,26	29,86	2 401,46	59,70	141,82
	" 1898 " . . . . .	2 394 873,12	27,81	2 566,86	47,47	118,41

Въ собственность казны Б. ж. д. перешла въ 1893 г. (см. Отчетъ по эксплуат. каз. ж. д. изд. мин. пут. сообщ. въ 1899 г.).

**Балтійскіе славяне**, племена славянскія, обитавшія въ эпоху Каролинговъ и послѣдующую въ нынѣшней сѣверо-восточной Германіи, между Эльбой (Лабой по слав.) и Одеромъ (Одрой), см. *Бодричи* (Оботрицы), *Венды*, *Вилки*, *Лужичане*, *Полабы*, *Сербы*.

**Балтійскіе языки**, группа языковъ, входящая въ составъ великой индоевропейской семьи (см. *индоевропейцы*). Она состоитъ изъ: прусскаго, вѣрнѣе древне-прусскаго, литовскаго и латышскаго (см.). Они прежде часто объединялись подъ названіемъ литовскихъ или латышскихъ; въ наше время входитъ въ употребленіе терминъ „айстскіе языки“. Связанные ближайшимъ родствомъ съ славянскими нарѣчіями, они составляютъ вмѣстѣ съ послѣдними такъ наз. славяно-балтійскую группу, въ противоположность къ германской, кельтской и другимъ отраслямъ индоевропейскихъ языковъ.

**Балтійскій заводъ**, судостроительный и механическій, морского вѣдомства, помѣщается въ Спб., на Васильевскомъ остр., на правомъ берегу Большой Невы, близъ ея устья; посвященъ въ послѣднее время постройкѣ наиболѣе крупныхъ броненосныхъ судовъ русскаго военнаго флота.

**Балтійскій портъ**, портовой городъ Ревельскаго уѣзда, Эстляндской губ., подъ 59° 21' с. ш. 23° 54' в. д. при бухтѣ Рогервикъ на Балтійскомъ побережьи. Вместимость бухты съ дномъ, дающ. прекрасную якорн. стоянку, доступн. почти въ теченіе кругл. года, такъ какъ она замерзаетъ лишь въ январь или февраль на короткое время и только въ сильные морозы, обратила на себя вниманіе еще Петра Вел. Впрочемъ, бухта открыта для сѣвери. вѣтровъ, разводящихъ большое волненіе; съ цѣлью уничтоженія этого неудобства предприним. постройку молла, но сильный прибой уничтожалъ всякія заград. Со временъ Екатерины II работы по возведенію этихъ послѣднихъ оставлены. Раннею весной сюда приходятъ заграничн. суда съ товарами, котор. далѣе идутъ по Балтійской ж. д. въ Петербургъ. Жителей по переписи считалось 852 (427 м. 425 ж.); браковъ соверш. 7, род. 24 (13 м. 11 д.), ум. 15 (11 м. 4 ж.); приростъ 9. Ремесл. 58. Врачъ, аптека; въ Б. п. морскія купанья, съ средн. темпер. въ юнѣ 13°, въ юль 16°, въ авг. 15,5°. Мѣстные жит. заним. ловлей кильки. Мореходн. классъ съ 20 учащимися содер-

жится на соединенн. средства мѣстн. городск. общ. (200 р.), казны (1000 р.), ревельскаго городск. общ. (100), ревельск. биржев. общ. (200 р.) и эстляндскаго дворянства (400 р.). Конечный пунктъ балтійск. ж. д.

**Балтійскій флотъ**, главная часть военноморскихъ силъ Россіи. Начало Б. ф. было положено указомъ Петра Великаго отъ 22 января 1702 г., о постройкѣ 18-ти пушечныхъ кораблей на р. Свири; 24 марта 1703 г. въ Олонцѣ были заложены 28 пушечный фрегатъ „Штаандартъ“, 2 галіота, 5 буеровъ, и 2 шмака, а въ маѣ того-же года, Петръ Великій овладѣлъ устьемъ р. Невы и съ 30 лодками взялъ на абордажъ 2 шведск. судна съ 17 пушками. Осенью 1703 г., въ заложанный на рѣкѣ Невѣ С.-Петербургъ были приведены изъ Олонца фрегатъ „Штаандартъ“ и нѣсколько мелкихъ судовъ, причемъ командованіе надъ этой эскадрой было поручено вице-адм. Корнелию Крюйсу, приглашенному изъ Голландіи; командиры судовъ и большая часть офицеровъ были иностранцы. Постройка судовъ въ Олонцѣ, Новой Ладогѣ и на р. Сяси продолжалась, а осенью 1704 г. была заложена корабельная верфь въ С.-Петербургѣ, на мѣстѣ нынѣшняго главнаго адмиралтейства. Въ 1705 г., подъ командою в.-адм. Крюйса было уже 8 фрегатовъ, 6 шнявъ, 7 галеръ и 2 брандера (всего 266 пушекъ) и съ этими силами Крюйсъ отразилъ подошедшую къ Кроншлоту шведскую эскадру адм. Анкерстерна. При этомъ русскія суда сражались стоя на якоряхъ и не рѣшались еще выходить въ море. Впервые Б. флотъ перешелъ въ наступленіе въ 1708 г., когда отрядъ шаубенахта гр. Бояса изъ 16 гребныхъ судовъ дошелъ 11 мая до гор. Борго, разорилъ его и взялъ нѣсколько мелкихъ шведскихъ судовъ. Въ 1710 г. русскій Б. ф. состоялъ изъ 150 судовъ и оказалъ существенную поддержку сухопутной арміи при взятіи ею 13 юня кр. Выборга. Особенное вниманіе Петръ Великій обратилъ на созданіе галернаго флота, который могъ свободно дѣйствовать въ финляндскихъ шхерахъ, обезпечивать армію продовольствіемъ и производить высадки. Осенью того-же года, въ составъ Балтійскаго флота вошли первые 50-ти пушечные корабли „Выборгъ“, „Перновъ“ и „Рига“, а 15 юля 1712 г. былъ спущенъ въ Петербургъ первый построенный здѣсь русскимъ мастеромъ Скляевымъ 54-хъ пушечный корабль „Полава“; вскорѣ потомъ пришли 3 корабля, построенные въ

Архангельскъ, а въ 1713 г. кн. Куракинымъ было куплено въ Голландіи и Англіи 5 кораблей и 3 фрегата. Въ 1713 г. Б. ф. подъ командою Крюйса совершилъ первое плаваніе до Ревеля, а галеры подъ командою Боциса содѣйствовали завоеванію русскими южнаго берега Фипляндіи. 26 и 27 іюля 1714 г., адм. Апраксинъ съ 99 галерами прорвался около Ганге въ виду сильной шведской эскадры адм. Вагранга изъ 26 кораблей, причемъ авангардъ, подъ командою самого императора, взялъ у мыса Гангеудъ въ плѣнъ шведск. адм. Эреншильда съ 10 судами (см. *Гангеудское морск. сраж.*). Въ 1716 г. русская эскадра изъ 17 кораблей собралась въ Копенгагенъ и вмѣстѣ съ эскадрами датской, англійской и голландской подъ общей командою Петра Великаго, поднявшаго свой штандартъ на корабль „Ингерманландъ“, начала военныя дѣйствія противъ шведскаго флота, конвоируя вмѣстѣ съ тѣмъ купеческія суда; соединенная эскадра дошла до Борнгольма, но т. к. шведы укрылись въ Карлскронъ, а высадка въ Швецію была отложена до слѣдующаго года, то въ октябрѣ Б. флотъ вернулся въ Ревель, а галеры поплы въ Ростоку, откуда весной возвратились въ Петербургъ. Въ 1718 г. въ Петербургѣ былъ спущенъ 90-ти пушечн. корабль „Лѣсной“, а 24 мая 1719 г. русская эскадра капит. Сенявина настигла между о—вами Эзель и Готска-Санде шведскую эскадру командора Врангеля и послѣ 8 час. боя взяла ее въ плѣнъ, выигравъ бой маневрами и дѣйствіемъ артиллеріи. Въ томъ-же году гр. Апраксинъ съ галерами подступилъ къ Стокгольму, разорилъ его окрестности, а 27 іюля 1720 г. кн. Голицынъ взялъ на бордажъ у о—ва Гренгамъ 4 шведскихъ фрегата (см. *Гренгамское сраж.*). Съ заключеніемъ въ 1721 г. Ништадскаго мира закончилась боевая служба Б. ф., съ честью выдержавшаго въ теченіе 19 лѣтъ борьбу съ первоклассною морскою державою, каковою въ то время считалась Швеція. Въ 1723 году Петръ Великій устроилъ торжественное празднество въ честь Б. ф.: родоначальникъ русскаго флота ботикъ Петра I былъ торжественно проведенъ по кронштадтскому рейду, гдѣ былъ собранъ весь корабельный и галерный флотъ; на ботикѣ находился генералъ-адмир. Апраксинъ, рулемъ правилъ самъ императоръ, а гребцами сидѣли фламана.

При кончинѣ Петра Великаго Россія имѣла 3 военныхъ порта въ Балтійскомъ морѣ: въ Петербургѣ, Кронштадтѣ и Ревелѣ; Б. ф. состоялъ изъ 36 кораблей (въ 48—98 пушекъ), 16 фрегатовъ (въ 24—44 пуш.), 70 галеръ и 280 мелкихъ судовъ, построенныхъ въ Россіи, взятыхъ у шведовъ или купленныхъ въ Англіи, Голландіи и Даніи, причемъ за фрегатъ платили до 7 тыс., а за корабль до 11 т. фунт. стерл., съ полнымъ вооруженіемъ.

Корабли, построенные въ Россіи, по прочности уступали заграничнымъ, вооружены были слабо и въ сильныя вѣтры нерѣдко ломались снасти; гавани также не отличались прочностью и осенью 1716 г. вѣтромъ разломало заложенную въ 1714 г. ревальскую гавань, причемъ разбило 2 корабля. Матросы отъ непривычки къ морю и тѣсноты на судахъ сильно страдали отъ болѣзней. Первые русскія суда управлялись иностранцами, но уже въ 1701 г. въ Москвѣ была основана школа математическихъ и навигацкихъ наукъ, а въ 1715 г. была учреждена въ Петербургѣ морская академія на 300 человѣкъ; кромѣ того, многихъ молодыхъ русскихъ дворянъ Петръ Великій посылалъ за границу для изученія морского дѣла. Главное управленіе флотомъ въ 1700 г. было поручено адмиралтейскому приказу (съ 1707 г. — канцеляріи военно-морскаго флота, а съ 1718 г. — адмиралтействъ коллегіи). Сподвижниками Петра Великаго по созданію Б. ф. были Крюйсъ — начальникъ корабельнаго флота, гр. Боцисъ—галернаго, а съ 1707 г. гр. М. Апраксинъ, какъ главный начальникъ морскихъ силъ.

При императрицѣ Аннѣ Іоанновнѣ, были даны флоту новыя штаты, причемъ было положено имѣть на корабляхъ 7700 матросовъ, а на галерахъ — 4200 ч., улучшена портовая и хозяйственная часть, образованы рота штурмановъ, корпусъ морской артиллеріи и 2 полка морской пѣхоты, учрежденъ Архангельскій военный портъ; эти реформы были проведены гр. Н. Ѳ. Головинымъ, президентомъ адмиралтействъ-коллегіи, причемъ начата была и постепенная замѣна во флотѣ иностранныхъ офицеровъ русскими. Въ 1734 г. на корабляхъ Б. ф. адм. Гордонъ привезъ осадную артиллерію къ Данцигу, чѣмъ значительно ускорило сдачу этого города гр. Миниху. При императрицѣ Елисаветѣ Б. ф. участвовалъ въ войнѣ со Швеціей, когда русскіе корабли подъ начальствомъ в.-адм. Мишукова (1742) и адм. гр. Головина только прикрывали галерный флотъ, избѣгая сраженій; въ семилѣтнюю войну Б. флотъ содѣйствовалъ осадѣ Кольберга (1761). Въ 1752 г. былъ открытъ въ Кронштадтѣ первый докъ для исправленія подводной части судовъ, которыя до того времени кляли на бокъ; въ томъ-же году морская академія была преобразована въ морской шляхетный кадетскій корпусъ (на 360 уч.), а навигаціонная школа въ Москвѣ упразднена.

При Екатеринѣ II во время I турецкой войны для отвлеченія турецкихъ силъ отъ главной арміи, были отправлены въ 1768 г. изъ Кронштадта въ Средиземное море 2 эскадры адм. Спиридова и Эльфингтона, подъ общимъ начальствомъ гр. Алексѣя Орлова; флотъ крейсировалъ въ Архипелагѣ въ теченіе всей войны, произвелъ рядъ высадокъ, а 26 іюля 1770 г. при кр. Чесмѣ истребилъ почти весь турецкій

флотъ. Во время вооруженнаго нейтралитета Б. ф. охранялъ морскую торговлю всѣхъ державъ, не принимавшихъ участіе въ англо-американской войнѣ; нѣсколько эскадръ (по 5 кораблей) съ 1780 по 1784 гг. постоянно крейсировали въ Атлантическомъ океанѣ, Средиземномъ и Нѣмецкомъ моряхъ и у Нордкапа, причемъ въ Балтійскомъ морѣ оставалось еще 15 кораблей. Составъ Б. ф. былъ значительно увеличенъ: въ 1777 г. было опредѣлено имѣть 32 корабля въ мирное и 40 въ военное, а въ 1782 г. — 40 въ мирное и 48 въ военное. Въ 1788 г. адм. Грейгъ съ 17 кораблями одержалъ побѣду надъ шведскимъ флотомъ изъ 23 судовъ, между остр. Стеншеръ и Кольбодегундомъ; въ 1789 году эскадра г.-м. Балле и гребная флотилія принца Нассау-Зигена, разбили шведовъ на Роченсальскомъ рейдѣ, а въ 1790 г. эскадра адмирала Круза, выдержавъ нападеніе вдвое сильнѣйшаго шведскаго флота на ревелльскомъ рейдѣ (2 мая), послѣ сраженія у Красной горки (23 и 24 мая) отбросила шведовъ въ Выборгскій заливъ, гдѣ адмиралъ Чичаговъ въ теченіе мѣсяца съ 49 судами блокировалъ шведскій флотъ (изъ 164 судовъ), подъ начальствомъ герц. Зюдерманландскаго; 22 іюня шведы прорвали блокаду, потерявъ 42 судна, а 28 іюня русская гребная флотилія, атаковавшая у Роченсальма шведовъ, потерпѣла поражение и потеряла 53 судна. Эта потеря вызвала преобразование гребнаго флота и съ 1790 г. вмѣсто галеръ стали строить канонерскія лодки. Въ мирное время положено было имѣть 16 гребн. фрегатовъ, 20 плавучихъ батарей и 200 канонерскихъ лодокъ съ 27 тыс. матросовъ и солдатъ, а въ военное время числа эти увеличивались до 24, 30, 300 и 40½ тыс. При Екатеринѣ II, въ Петербургѣ и Архангельскѣ было построено 93 линейныхъ корабля и въ 1796 г. Б. ф. состоялъ изъ 52 кораблей, 22 фрегатовъ и множества другихъ судовъ.

Императоръ Павелъ I въ званіи генералъ-адмирала посвятилъ много труда развитію и организаціи Б. ф., въ составѣ котораго въ 1798 г. было положено имѣть 9—100 пушечныхъ, 24—74 пушечн. и 8—66 пушечн. кораблей, 12 гребныхъ 38 пушечн. фрегатовъ, 30 пушечн. батарей и 312 канонерскихъ лодокъ. Въ 1798—99 гг. эскадра адм. Макарова вмѣстѣ съ англійскимъ, подъ главнымъ начальствомъ адм. Дункена, блокировала берега Голландіи и 19 августа 1799 г. соединенный англо-русскій отрядъ вице-адм. Мичеля, захватилъ на Тексельскомъ рейдѣ голландскую эскадру изъ 12 кораблей. Въ слѣдующемъ 1800 г. англичане были уже нашими противниками и отправили въ Балтійское море эскадру изъ 53 судовъ, подъ начальствомъ адм. Гайдъ-Паркера и Нельсона, которая 14 апр. 1801 г. уничтожила датскій флотъ. Въ Б. ф. были вооружены 2 корабельныя и 2 гребныя эскадры „державнаго ордена

св. Іоанна Іерусалимскаго“, но вслѣдствіе смерти имп. Павла, приготовленія къ войнѣ были прекращены. •

При имп. Александрѣ I въ 1803 г., составъ Б. ф. былъ уменьшенъ до 32 кораблей и 28 фрегатовъ, но вмѣстѣ съ тѣмъ было улучшено кораблестроеніе, штурманская часть и морская артиллерія. Въ 1804 г. для борьбы съ французскимъ флотомъ была послана изъ Кронштадта въ Адриатическое море и Архипелагъ эскадра кап. Грейга, а въ 1805 г. туда-же была отправлена эскадра адм. Сенявина, который принялъ начальство надъ всѣми русскими судами въ Средиземномъ морѣ; послѣ цѣлаго ряда стычекъ съ французами, Сенявинъ 19 іюня 1805 г. разбилъ турецкій флотъ у Афонской горы. Въ 1807—12 гг. Россія находилась въ войнѣ съ Англіей, а съ 1808—1809 — съ Швеціей и Б. ф. принималъ дѣятельное участіе въ военныхъ операціяхъ сухопутной арміи. Въ 1812 г. гребной флотъ защищалъ Ригу, а въ 1813 г. участвовалъ въ бомбардированіи кр. Данцига. Осенью 1812 г. эскадра адм. Тета была послана въ Англію, гдѣ вмѣстѣ съ англійской эскадрой адм. Юнга блокировала берега Голландіи и осаждала Бергенъ-оп-Зоомъ-Батцъ и др. крѣп., а въ 1814 г. возвратилась въ Кронштадтъ. Адм. Кроунъ въ 1814 г. перевозилъ русскія войска изъ Любека, а въ 1817 г. — изъ Франціи; въ томъ-же году 5 кораблей и 6 фрегатовъ Б. ф. были уступлены Испаніи. Съ 1810 г. матросы были вооружены ружьями и всѣ судовыя команды были раздѣлены на экипажи, по 1 т. чел. въ каждомъ (8 ротъ); для Б. ф., въ которомъ числилось 25 кораблей, 10 фрегатовъ и 20 другихъ судовъ, было сформировано 45 флотскихъ и гвардейскій морской экипажи. Такъ какъ флотскія экипажи могли дѣйствовать и на сухомъ пути, то морскіе полки были преобразованы въ пѣхотные. Для поддержанія русскихъ американскихъ колоній, суда Б. ф. съ 1803 г. ежегодно отправлялись на дальній Востокъ и въ царствованіе Александра I русскія суда впервые совершаютъ плаванія кругосвѣтныя (Крузенштернъ на шкунѣ „Надежда“ въ 1803—6 гг.) и съ научной цѣлью (Коцебу 1815—18, Коцебу и Ленцъ 1823—26, Беллинсгаузенъ 1819—21).

Въ царствованіе императора Николая I съ 1827 по 1834 гг. часть Б. ф. подъ командою адм. гр. Гейдена и Рикорда постоянно находилась въ Средиземномъ морѣ, гдѣ прославилась сраженіемъ подъ Навариномъ (8 окт. 1827 г.) и блокадою Дарданеллъ въ концѣ 1828 г. Затѣмъ до 1856 г. заграничныя плаванія судовъ Б. ф. почти прекратились. Въ 1826 г. всѣ суда были росписаны по экипажамъ, а въ 1827 г. Б. ф. былъ раздѣленъ на 3 дивизіи, по 9 экипажей въ каждой. Къ концу 1852 г. въ Б. ф. числилось 26 кораблей (изъ нихъ 7—100 пуш.), 9 парусныхъ и 9 паровыхъ фрегатовъ, 2 кор-

вета, 9 бригавъ, 10 транспортовъ, и нѣсколько другихъ судовъ (всего около 100) и до 50 судовъ грѣбнаго флота. Первое паровое судно Б. флота „Скорый“ было построено для портовыхъ надобностей еще въ 1817 г. на ижорскихъ заводахъ; первый колесный пароходъ, вооруженный артиллеріей былъ „Ижора“, а въ 1848 г. былъ спущенъ первый винтовой фрегатъ „Архимедъ“, потерпѣвшій черезъ 2 года крушеніе. Во время восточной войны 1853—56 гг. Б. ф. принималъ участіе въ защитѣ Кронштадта, Свеаборга, Выборга, Нарвы, Риги и Або. Къ началу войны паровой Б. флотъ былъ совершенно ничтоженъ по численности, но въ теченіе кампаніи началась спѣшная постройка паровыхъ судовъ и въ 1856 г., несмотря на новизну дѣла и отсутствіе техническихъ средствъ, было уже спущено 75 канонерскихъ лодокъ, 14 корветовъ и 6 клиперовъ, а по окончаніи войны было построено еще 6 кораблей, 3 фрегата и 6 клиперовъ. Вмѣстѣ съ тѣмъ были построены большой докъ въ Кронштадтѣ и плавучіе доки для проводки судовъ изъ Петербурга и подъема ихъ для исправленія. Въ 1857 г. было проектировано довести составъ пароваго Б. ф. до 150 судовъ, но усовершенствованія въ кораблестроеніи и артиллеріи шли такъ быстро, что программы этой не пришлось выполнить и было приступлено къ постройкѣ желѣзныхъ броненосныхъ судовъ.

Первый броненосецъ Б. ф. „Первенецъ“ (желѣзная пловучая батарея) былъ построенъ въ 1863 г. въ Англіи; въ томъ же году подъ руководствомъ вел. князя Константина Николаевича была начата постройка броненосныхъ судовъ въ Россіи и въ 1864 г. были спущены 2 пловучія батареи типа „Первенецъ“, 10 броненосцевъ американскаго типа и двухъ-башенная лодка. Всѣ адмиралтейства были совершенно перестроены, возведены новые эллинги и громадныя мастерскія, возникли цѣлыя заводы; казенный трудъ былъ замѣненъ вольнонаемнымъ и громадныя кадры мастеровыхъ постепенно были упразднены. Въ 1864 г. было приступлено къ постройкѣ 2-хъ двухъ-башенныхъ лодокъ и 6 фрегатовъ (2 и 3 башенныхъ), а въ 1869 г. былъ заложенъ эскадренный броненосецъ „Петръ Великій“ въ 9665 тоннъ, спущенный на воду въ 1872 г. и до 1876 г. считавшійся самымъ сильнымъ судномъ въ мірѣ. Въ 1870 г. началась постройка судовъ океанскаго плаванія и были заложены по чертежамъ, выработаннымъ подъ руководствомъ адм. Попова, 2 полуброненосныхъ фрегата „Генералъ-Адмиралъ“ и „Александръ Невскій“ (нынѣ „Герцогъ Эдинбургскій“), спущенные на воду въ 1873 и 1875 гг. Къ 1881 г. были готовы еще 2 фрегата и 8 клиперовъ, а въ 1880 г. были заложены 2 полуброненосныхъ крейсера „Владиміръ Мономахъ“ и „Дмитрій Донской“ (спущенные на воду въ 1882 и 1883 гг.). Всѣ морскія команды въ 1867 г.

были сведены въ роты, соединявшіяся въ экипажи, численностью около 2 тыс. чел., причѣмъ въ Кронштадтѣ вмѣсто прежнихъ 27, было сформировано 7 экипажей, въ Петербургѣ 8-й и гвардейскій и въ Ревелѣ полуэкипажъ; личный составъ офицеровъ былъ значительно сокращенъ, морской корпусъ въ 1867 г. былъ преобразованъ въ морское училище, а въ 1877 г. въ Кронштадтѣ было учреждено техническое училище морскаго вѣдомства съ отдѣлами штурманскимъ, артиллерійскимъ, механическимъ и кораблестроительнымъ. Для офицеровъ въ 1862 г. былъ открытъ академическій курсъ морскихъ наукъ (преобразованный изъ офицерскаго класса морскаго корпуса), названный въ 1877 г. Морскою академіей, были учреждены артиллерійскій и минный классы, сформированы практическая броненосная эскадра и отряды: артиллерійскій минный и судовъ морскаго училища, плавающіе лѣтѣмъ въ Балтійскомъ морѣ. Въ 1863 г. эскадра изъ 3 фрегатовъ, 2 корветовъ и 1 клипера подъ командою конт.-адм. Лесовскаго была отправлена изъ Кронштадта къ берегамъ Америки, а тихоокеанская эскадра контръ-адмирала Попова (4 корвета и 2 клипера) была сосредоточена въ С.-Франциско. Въ 1877 г. часть командъ Б. ф. была послана въ Черное море и на Дунай, гдѣ онѣ содѣйствовали переправѣ нашей арміи и охраняли сообщенія по Дунаю, а въ 1878 г. въ виду ожидавшагося разрыва съ Англіей, весь Б. ф. былъ вооруженъ. Въ томъ же году были кушлены въ Америкѣ крейсера „Африка“ и „Забіяка“ и введены 100 миноносковъ, построенныхъ въ Германіи и Россіи. Въ 1880 г. въ ожиданіи разрыва съ Китаемъ, въ Тихій океанъ была послана эскадра адм. Лесовскаго изъ 28 судовъ. — Въ царствованіе императ. Александра III, Б. ф. значительно былъ усиленъ: начата была постройка эскадренныхъ броненосцевъ и продолжалась постройка броненосныхъ и неброненосныхъ крейсеровъ и миноносцевъ. Флотскіе экипажи были переформированы и сведены въ дивизіи, причѣмъ въ Б. ф. было образовано 27 экипажей (кромѣ гвардейскаго), ревельскій полуэкипажъ и свеаборгская рота, составляющіе 2 флотскихъ дивизіи. Наконецъ, въ нынѣшнее царствованіе Высочайшимъ повелѣніемъ 24 янв. 1898 г. назначено на усиленное судостроеніе 90 милл. руб. и на эту сумму начата постройка цѣлой серіи судовъ. Въ настоящее время составъ Б. ф. слѣдующій:

#### А) личный:

флотскихъ офицеровъ . . . . .	939
штурманск. „ . . . . .	101
офицеровъ морск. артиллеріи . . . . .	99
инженеръ-механиковъ, корабельн. инженеровъ и инжен.-строителей . . . . .	357
медиковъ . . . . .	144
нижнихъ чиновъ . . . . .	24 934

Б) Судовой:

	Ранги судовъ	Год постройки	Водо-наем-шени (въ тоннахъ)	Число подка-торныхъ силъ	Число артиллерійскихъ орудій (калибры въ дюймахъ)							Численность команды		
					12"	11"	10"	9"	8"	6"	Мен. 6"	Офицеровъ	Ниж. чиновъ	
<b>Броненосцы.</b>														
<b>Эскадренные.</b>														
1. Петръ Великій . . . . .	I	1872	9 665	8 258	4	—	—	—	—	—	17	13	150	
2. Императоръ Александръ II . . . . .	I	1887	8 440	8 000	2	—	—	4	—	8	24	26	585	
3. Императоръ Николай I . . . . .	I	1889	8 440	8 000	2	—	—	4	—	8	20	25	585	
4. Наваринъ . . . . .	I	1891	9 476	9 000	4	—	—	—	—	8	24	26	596	
5. Сисой Великій . . . . .	I	1894	8 880	8 500	4	—	—	—	—	6	28	26	560	
6. Севастополь . . . . .	I	1894	10 960	10 600	4	—	—	—	—	12	34	26	606	
7. Петропавловскъ . . . . .	I	1894												
8. Полтава . . . . .	I	1895	9 000	8 500	4	—	—	—	—	8	24	7	200	
9. Ретвианъ . . . . .	I	1896												
10. Пересвѣтъ . . . . .	I	1887	12 700	—	—	—	—	—	—	6	—	28	724	
11. Ослябя . . . . .	I	1897												
12. Бородино . . . . .	I	стр.	—	—	—	—	—	—	—	—	—	—	—	
13. Побѣда . . . . .	I	стр.	—	—	—	—	—	—	—	—	—	—	—	
14. Цесаревичъ . . . . .	I	стр.	—	—	—	—	—	—	—	—	—	—	—	
<b>Береговой обороны.</b>														
1. Адмиралъ Лаазаревъ . . . . .	II	1867	3 462	2 000	—	3	—	—	—	—	9	15	261	
2. Адмиралъ Грейгъ . . . . .	II	1868												
3. Адмиралъ Чичаговъ . . . . .	II	1868	3 493	2 000	—	2	—	—	—	—	10	15	247	
4. Адмиралъ Спиридовъ . . . . .	II	1868												
5. Первенецъ . . . . .	I	1863	3 277	1 000	—	—	—	—	6	9	15	14	162	
6. Не тронь меня { батареи . . . . .	I	1864	3 340	1 632	—	—	—	—	14	—	4	17	153	
7. Кремль . . . . .	I	1865	3 412	1 121	—	—	—	—	8	6	13	15	168	
8. Чароѣйка . . . . .	II	1867	1 881	786	—	—	—	—	4	—	4	3	30	
9. Смерть . . . . .	II	1864	1 461	700	—	—	—	—	2	—	4	3	30	
10—19. Ураганъ, Тифонъ, Стрѣ- лецъ, Единорогъ, Бронено- сецъ, Латникъ, Лава, Пе- рунь, Вѣщунъ, Колдунъ . . . . .	II	1864	1 566	отъ 335 до 529	—	—	—	2	—	—	2—4	3	17	
20. Адмиралъ Ушаковъ . . . . .	I	1893	4 126	5 000	—	—	—	—	—	—	4	26	19	385
21. Адмиралъ Сенявинъ . . . . .	I	1894												
22. Генер.-Адмир. Апраксинъ . . . . .	I	1895												
<b>Крейсера.</b>														
1. Князь Пожарскій . . . . .	I	1867	4 506	2 835	—	—	—	—	—	2	2	14	19	435
2. Генералъ-Адмиралъ . . . . .	I	1873	4 603	4 472	—	—	—	—	—	6	2	16	22	272
3. Герцогъ Эдинбургскій . . . . .	I	1875	4 602	5 222	—	—	—	—	—	4	5	18	22	276
4. Мининъ . . . . .	I	1878	5 940	5 290	—	—	—	—	—	4	12	20	17	284
5. Владиміръ Мономахъ . . . . .	I	1882	5 754	7 000	—	—	—	—	—	4	12	24	23	471
6. Дмитрій Донской . . . . .	I	1883	5 796	7 000	—	—	—	—	—	2	14	20	23	483
7. Адмиралъ Нахимовъ . . . . .	I	1885	7 782	8 000	—	—	—	—	—	8	10	16	23	546
8. Рында . . . . .	II	1885	3 200	3 000	—	—	—	—	—	—	10	14	14	262
9. Память Азова . . . . .	I	1883	6 000	8 000	—	—	—	—	—	2	13	17	23	546
10. Рюрикъ . . . . .	I	1892	10 993	13 250	—	—	—	—	—	4	16	23	27	658
11. Россія . . . . .	I	1896	12 200	17 000	—	—	—	—	—	—	—	—	28	810
13. Адмиралъ Корниловъ . . . . .	I	1887	4 949	6 000	—	—	—	—	—	—	14	18	23	455
13—21. Громобой, Свѣтлана, Паллада, Ціана, Аврора, Баянъ, Варягъ, Богатырь, Аскольдъ . . . . .	I	стр.	—	—	—	—	—	—	—	—	—	—	отъ 7 до 23	отъ 200 до 600
1—6. Крейсера, Джигитъ, На- вядникъ, Разбойникъ, Вѣст- никъ, Пластунъ . . . . .	II	1875—80	1 334	отъ 1200 до 1786	—	—	—	—	—	2	11 или 13	отъ 2 до 15	отъ 30 до 174	
7. Азія . . . . .	II	1874	2 500	1 100	—	—	—	—	—	2	12	11	204	
8. Африка . . . . .	II	1877	2 900	1 335	—	—	—	—	—	3	8	12	142	
9. Новикъ . . . . .	I	стр.	—	—	—	—	—	—	—	—	—	—	—	
<b>Минные крейсера.</b>														
1. Лейтенантъ Ильинъ . . . . .	II	1886	595	3 500	—	—	—	—	—	—	—	8	119	
2. Воевода . . . . .	II	1892	400		—	—	—	—	—	—	9	7	57	
3. Посадникъ . . . . .	II	1892	400		—	—	—	—	—	—	9	7	57	
4. Абрекъ . . . . .	II	1896	240	3 800	—	—	—	—	—	—	4	7	72	
<b>Канонерскія лодки.</b>														
<b>Мореходныя.</b>														
1. Грозный . . . . .	II	1890	1 492	1 333	—	—	—	1	—	1	8	11	167	
2—5. Гремящій, Отважный, Храбрый, Гидлякъ . . . . .	II	1892	1 492	2 000	—	—	—	1	—	1	10	11	отъ 156 до 185	
<b>Береговой обороны.</b>														
5. Ершъ . . . . .	III	1874	291	240	—	1	—	—	—	—	2	3	5	
6. Бурунь . . . . .	III	1879	386	283	—	1	—	—	—	—	2	1	17	
7. Туча . . . . .	III	1879	386	252	—	—	—	—	—	—	8	1	17	
8. Вихрь . . . . .	III	1879	389	931	—	1	—	—	—	—	2	1	17	
9—10. Дождь, Градь, Снѣгъ . . . . .	III	1879—81	402	отъ 429 до 472	—	1	—	—	—	—	2	отъ 1 до 4	отъ 17 до 51	
11—12. Гроза, Бура . . . . .	III	1881	386	240	—	1	—	—	—	—	2	—	—	

Кромѣ того въ Б. ф. состоитъ 63 миноноса, 45 миноносокъ, 9 транспортовъ, 6 яхтъ (Полярная Звѣзда, Штандартъ, Царевна, Александрія, Маревъ и Стрѣла), 6 учебныхъ судовъ (Воинъ, Вѣрный, Опричникъ, Двина и Морякъ), 12 пароходовъ 26 портовыхъ судовъ и др. См. „Памятная книжка морскаго вѣдомства“ 1899 г.; „Росписанія чиновъ строеваго и береговаго состава“ 1899 г.; „Военные флоты“, изд. вел. кн. Александра Михайловича.

**Балтійское море**, у нѣмцевъ Ostsee (Восточное море); у римлянъ Sinus Scandinavus; въ Птолемеевой географіи Вендское море (см. *Балтія*); соединено съ Нѣмецкимъ моремъ проливами Зундомъ, Большимъ и Малымъ Бельтомъ, Категатомъ и Скагеракомъ, ограничивается владѣніями Россіи на вост. Швеціи и Даніи на зап. и Германіи на югѣ; простирается въ длину на 1550 км. при ширинѣ между 75—320 км., общей площади 415,480 кв. км., и длиною береговой линіи въ 8100 км. Б. море отчленяетъ на сѣверѣ Ботнической заливы, замкнутой съ юга Аландскими о—ми, на востокъ заливы Финскій и Рижскій, закрытый съ моря о—ми Эзелемъ и Даго. На югѣ устья крупныхъ рѣкъ обращаются въ замкнутые съ моря песчаными косами заливы или гаффы: Куришь-гаффъ, Фришь-гаффъ и Штеттинъ-гаффъ и открытые заливы или бухты: Данцигскую, Померанскую, Нейштетскую или Любекскую и Кильскую. (См. соотвѣств. статьи). Въ Б. море изливается около 250 рѣкъ, между которыми изъ предѣловъ русскихъ владѣній текутъ: Висла, Нѣманъ, Виндава, Зап. Двина, Нарова, Луга, Нева, Сайма, Кюмень, Торнео; изъ Швеціи, кромѣ послѣдней, Лулео, Питео, Умео, Даль-эльфъ; изъ Германіи кромѣ Нѣмана и Вислы, Прегель, Випперъ, Одеръ и Траве. Эти рѣчныя системы, изъ которыхъ пять принадлежатъ къ главнымъ рѣчнымъ артеріямъ Европы, образуютъ площадь бассейна Б. м. равную  $1\frac{2}{3}$  милл. кв. км., все торговое движеніе которой тяготеетъ къ этому морю и его портамъ. Кромѣ указанного выше естественнаго соединенія Б. моря съ Нѣмецкимъ, водная связь достигается еще двумя крупными сооружениями морскихъ каналовъ, изъ которыхъ болѣе старый Готскій каналъ въ Швеціи, а недавно открытый Сѣверовосточный каналъ на югѣ полу—ва Ютландіи находится въ рукахъ Германіи. Среди многочисленныхъ о—въ Б. моря должны быть упомянуты: Датскій архипелагъ, Зееландъ, Фюненъ, Фальстеръ, Лааландъ и др., Борнгольмъ, Рюгенъ, Узедомъ, Волинь, Эландъ, Готландъ, Эзелъ и Даго. Берега Швеціи и Финляндіи изрѣзаны безчисленными скалистыми береговыми о—вами, полу—вами и частію подводными шкерами. Въ общемъ, сѣверные берега Б. моря скалисты и обрывисты, южные и восточные низменны и въ большей части песчанисты. Въ берегахъ Б. моря

констатировано существованіе значительнаго вѣкового колебанія береговой линіи, т. е., границы между сушею и моремъ. Въ настоящее время можно считать точно доказаннымъ, что это колебаніе соотвѣтствуетъ дѣйствительному колебанію суши, причемъ берега Швеціи и Финляндіи поднимаются (до 1,6 м. въ столѣтіе) въ общемъ, гораздо значительнѣе на сѣверѣ, чѣмъ на югѣ, тогда какъ въ берегахъ южной Швеціи (Шоніи), Датскихъ о—вовъ и сѣв. Германіи наблюдается опусканіе суши и соотвѣтственный захватъ ея моремъ. Б. м. имѣетъ вполне характеръ внутренняго бассейна. Глубина относительно не велика, въ среднемъ 67 м., вообще убывая съ зап. на вост. Наиболее глубокою мѣсто (463 м.) находится къ югу отъ Стокгольма, но такая котловина только одна и не занимаетъ значительнаго района, есть нѣсколько мѣстъ съ глубиною въ 250—200 м.; преобладающія же глубины въ среднихъ частяхъ моря колеблются между 60—150 м. Но и въ этой средней части наблюдаются мѣстамъ мелководныя песчаные банки. Дно всѣхъ глубокихъ частей моря покрыто бурнымъ и сѣрымъ глинистымъ иломъ; тогда какъ на мелководьяхъ преобладаетъ песокъ кое-гдѣ съ мелкою галькой; известковыхъ осадковъ, свойственныхъ открытымъ морямъ, здѣсь нѣтъ; но у скалистыхъ береговъ Финляндіи и Швеціи наблюдаются на значительномъ протяженіи дна выступы коренныхъ кристаллическихъ породъ. Вода вообще холоднѣе и прозрачнѣе воды океана, соленость также гораздо слабѣе, что вызывается, конечно, обиліемъ выпадающей сюда рѣчной воды и недостаточно открытымъ соединеніемъ съ океаномъ. Разница въ удѣльномъ вѣсѣ воды Балт. и Нѣм. морей, равно какъ различ. частей Б. моря, обусловливаетъ въ связи съ господствующими вѣтрами направленіе существующихъ въ этомъ морѣ и въ его проливахъ теченій. Въ проливахъ наблюдается токъ поверхностныхъ, болѣе легкихъ водъ балтійскихъ въ нѣмецкое море, тогда какъ по дну замѣчается прямо обратное теченіе. Отсюда вообще соленость водъ въ Б. м. убываетъ съ запада на востокъ и въ вертикальномъ направленіи съ глубины къ поверхности; на соленость вліяетъ въ значительной мѣрѣ измѣненіе количества рѣсной воды, вносимой рѣками въ годичный періодъ, причемъ соленость значительно уменьшается весною и лѣтомъ, а къ осени вновь начинается возрастать, достигая зимою максимума. Такимъ образомъ, при средней солености поверхностныхъ водъ Нѣмецкаго моря въ 3,5‰, въ Категатѣ 2‰, близъ Кальской бухты 1,6‰, около Рюгена 0,9‰, у Борнгольма 0,75‰, въ Рижскомъ заливѣ 0,58‰, въ Финскомъ заливѣ у Кронштадта 0,35‰; такая же малая соленость наблюдается и въ заливѣ Ботническомъ. На 100 ч. выпаренной соли изъ воды Б. м. приходится 77 поваренной соли, 12 хлористаго магнія, 6 сѣрнокислой извести и маг-

**незид.** остальное составляют хлористый калий, углекислая известь, бромистый натрий и углекислая закись железа. Сѣверная часть Ботническаго залива и части моря въ области Аландскихъ о—въ замерзаютъ совершенно почти каждую зиму, такъ что въ февралѣ и мартѣ устанавливается санный путь между Финляндіей и Швеціей. Внѣшній рейдъ у Гангэ остается въ среднемъ закрытъ льдомъ около 80-ти дней. Гельсингфорсъ 139 д. и Кронштадтъ 163 дня. Въ нѣкоторыя зимы возможенъ переѣздъ въ саняхъ изъ Гельсингфорса въ Ревель. Балтійскій портъ закрытъ только 33 дня, Либава и Виндава открыты для пароходовъ круглый годъ, и только въ нѣкоторыя суровыя зимы бываютъ недоступны въ теченіе нѣсколькихъ дней. При сильныхъ морозныхъ буряхъ случается, что громадныя береговыя льдины вламываются, угоняются вѣтромъ въ открытое море, гдѣ смерзаются въ обширныя поля плавающего льда, крайне затрудняющія зимнее судоходство, особенно когда такія поля скопляются въ проливахъ Зунда и Бельтахъ, совершенно прекращая всякое сообщеніе Б. м. съ океаномъ; исторически извѣстны нѣсколько случаевъ саннаго пути изъ Швеціи въ Данію. Въ нормальные года порты южнаго побережья Б. м. вовсе не страдаютъ отъ замерзанія. Б. м. представляетъ значительныя климатическія разности въ направленіи съ зап. на вост. и на сѣверъ. Средняя темп. надъ Б. м. повсемѣстно выше 0; для Копенгагена равна +7,4, тогда какъ въ Петербургѣ она +3,7, а въ Торнео +0,3; еще большую разность представляетъ темп. наиболѣе холоднаго января. соотвѣств. равныя для означенн. пунктовъ —0,1; —9,4; —12,3. Таяніе зимняго льда и медленное нагрѣваніе морской воды значительно понижаетъ и уравниваетъ температуру лѣтнихъ мѣсяцевъ, такъ что сред. темп. іюля колеблется для различ. мѣствъ только между 17,8° и 15,5°

Приливъ и отливъ еще наблюдается въ Категатъ и проливахъ (до 0,3 м.), но собственно въ Б. м. они исчезаютъ почти совершенно; такъ въ Свинемюнде разность уровня прилива и отлива выражается числомъ 0,011 м., а въ Мемелѣ 0,005 м. Несравненно значительнѣе вліяніе на уровень воды продолжительно дующихъ въ одномъ направленіи вѣтровъ, значительно поднимающихъ воду у береговъ, на которые дуетъ вѣтеръ и понижаетъ уровень въ противоп. направленіи; результатомъ являются мѣстами значительныя наводненія, особенно въ рѣчныхъ устьяхъ, отъ которыхъ страдаютъ какъ русское, такъ и нѣмецкое низменное побережье.

Температура морской воды въ прибрежныхъ мѣстностяхъ вдали отъ рѣчныхъ устьевъ ниже, чѣмъ въ другихъ европейскихъ моряхъ, колеблясь въ средн. между 5° и 8,6°; лѣтомъ же между 15° и 18°; при этомъ нерѣдко наблюдается, въ одну ночь,

къ утру пониженіе темп. до 12,5°, вслѣдствіе того, что ночной береговой вѣтеръ уноситъ въ море прибрежныя поверхностныя нагрѣтыя днемъ части морской воды, замѣняемая болѣе холодными глубокими водами. Б. м. извѣстно многими купальными курортами, которые, однако, по составу, свойствамъ и температурѣ морской воды, такъ и по климату уступаютъ лѣчебнымъ пунктамъ Нѣмецкаго моря и Атлантическаго побережья. Не считая береговъ Финскаго и Рижскаго залив. (см. соотв. статьи), по русскому побережью должны быть названы въ этомъ отношеніи: Аландскіе о—ва, Галсаль, Першовъ, Аренсбургъ, Виндава, Либава; въ предѣлахъ Германіи: Крапцъ, Кольбергъ, Свинемюнде, Варнемюнде, Вустровъ, Дивеновъ, Даберанъ, Путбусъ (на о—въ Рюгенъ), Киль; кромѣ того, Апенроды (на Мал. Вельтъ), Копенгагенъ. Торговое значеніе Б. м. чрезвычайно велико не только по обилію въ немъ прекрасныхъ портовъ, но и по той связи, которую это море имѣетъ съ внутренними странами Европы при помощи обширныхъ рѣчныхъ системъ, связанныхъ капалами съ другими рѣками морскихъ бассейновъ, а также все болѣе и болѣе сгущающеюся сѣтью ж. д. Плаваніе по Б. морю представляетъ значительныя природныя недостатки въ песчаныхъ отмеляхъ на югъ и въ подводныхъ шкерахъ на сѣверѣ, но эти недостатки сглаживаются въ значительной мѣрѣ цѣлою системой маяковъ и мореходныхъ знаковъ и точною морскою съемкой. О прежнихъ торговыхъ путяхъ по Б. м. см. *варяги, ганзейскій союзъ, Новгородъ, Петербургъ*. Первые десять портовъ Б. м. могутъ быть расположены въ слѣдующемъ порядкѣ по суммѣ оборотовъ: въ Россіи: Петербургъ (съ Кронштадтомъ), Рига, Либава, Ревель; въ Германіи: Кёнигсбергъ (Пиллау), Данцигъ, Штетинъ и Любекъ; въ Даніи: Копенгагенъ и въ Швеціи: Стокгольмъ.

Животный и растительный міръ Б. моря представляетъ сильно обдѣнѣвшій морской типъ, къ которому примѣшивается значительное количество формъ рѣсноводныхъ; такія особенности этого моря вызываюся, прежде всего, недостаткомъ его солености. Поэтому типическіе морскіе моллюски, устрицы, муа, *Vuccinum*, наблюдаются только въ западной его части, *Littorina*, *Cardium* и *Tellina* и др. идутъ нѣсколько далѣе къ сѣверу и востоку. Тоже наблюдается и по отношенію къ рыбамъ. На западѣ еще заходятъ акулы, треска; но въ восточныхъ частяхъ водятся только мелкія формы сельдей, камбала, осетры. Наиболѣе характерныя для Б. м. и его заливовъ килька, салака, корюшка, ряпушка. Тюлени живутъ на Аландскихъ о—вахъ и въ нѣкоторыхъ шкерахъ; киты заходятъ очень рѣдко. По рыболовству Б. м. занимаетъ послѣднее мѣсто между морями, окружающими Европ. Россію. Въ новѣйшей геологической исторіи Б. м.

и его фауны, современная наука различаетъ по освобожденіи котловины этого моря отъ ледниковаго льда къ концу ледниковаго періода, образованія такъ назыв. Гольдьева моря, обширнаго морского бассейна съ морской фауной полярнаго типа. Подъ влияніемъ колебательнаго движенія береговъ, этотъ бассейнъ затѣмъ сильно сократился и смѣнился по крайней мѣрѣ въ сѣверной половинѣ Б. м. прѣсноводнымъ Анциловымъ бассейномъ, въ свою очередь обратившимся вновь въ морской бассейнъ Литориноваго моря, съ морской фауной подъ влияніемъ соединенія Анциловаго прѣсноводнаго бассейна посредствомъ Категата и Зунда съ Нѣмецкимъ моремъ. Въ настоящее время вновь наблюдается опрѣсненіе сѣверныхъ частей бассейна, причемъ литорины и другія морскія формы уже не живутъ болѣе тамъ, гдѣ встрѣчаются въ ископаемомъ состояніи ихъ раковины. Въ связи съ этимъ явленіемъ во многихъ мѣстахъ по берегамъ Б. моря наблюдаются морскія террасы со знаками прибоа волнъ на такой высотѣ, которую современный уровень моря уже не достигаетъ. Высота этихъ террасъ въ различныхъ мѣстахъ различна, что служитъ однимъ изъ доказательствъ непосредственнаго участія поднятія и опусканія береговъ, въ колебательномъ движеніи морского уровня.

Литература: Лопціи и морскія карты изд. Гидрограф. департамент.; Segel-Handbuch für die Ostsee (Берл., 1891); Jahresberichte der Komm. zur wissenschaftl. Untersuchung der deutschen Meere in Kiel; Acker mann, Phys. Geogr. der Ostsee (Гамбургъ, 1883); Штукенбергъ, Hydrogr. des russisch. Reichs, т. I; Etzel, die Ostsee und ihre Küstländer (Лейпцигъ, 1874); Die Expedition zur physik., chem. und biolog. Erforschung der Ostsee (Берлинъ, 1873); R. Credner, Über die Entstehung der Ostsee Geogr. Zeitsch. (1895); De Geer, Om Skandinaviens geografiska utveckling (Стокгольмъ, 1895); Литература до 1861 г. приведена въ Географ. словарь Семенова.

#### Балтія, см. *Балтія*.

**Балтскій уѣздъ**, Подольской губ., составляетъ ея южную часть, примыкая къ Херсонск. губ. Площадь, по даннымъ 1897 г., 6784,3 кв. в.; по пространству онъ занимаетъ первое мѣсто въ губ., по населенности — послѣднее. Поверхность ровная, кое-гдѣ холмистая, слегка наклоненная на юговост., сильно и глубоко изрѣзанная рѣчными долинами, балками и оврагами. Преобладаютъ бывшія степи, нынѣ (за исключеніемъ южн. Приднѣстровской части, мало населенной и страдающей недостаткомъ воды) почти повсемѣстно распаханныя. Въ уѣздѣ однако же значительные лѣсныя участки, особенно въ его болѣе сѣверныхъ частяхъ. Почва преимущественно черноземная съ преобладаніемъ песчаной подпочвы, а мѣстами по р. Кодымъ и Бугу песчаная, переходящая даже въ сыпучіе

пески. Уѣздъ сильно страдаетъ отъ сухости климата и недостатка источниковъ и грунтовыхъ водъ. Изъ общаго количества земли—47,5% составл. крестьянск. надѣлы, частновладѣльц. принадл. 41,2%, казнѣ и удѣл. — 8,5%, остальн. учр. 2,8%.

Въ томъ числѣ пахатн. 509,333 д., сѣнокосной 57,533 д., лѣсн. 53,842 д., ост. удобн. 31,192 д., неудоб. 32,063 д.; подъ усадьбами крестьянъ 18,747 д., садами и левад. 3167, виноградн. 13 дес. Главное занятіе жителей хлѣбопашество, а именпо разведеніе пшеницы и ячменя, которые хорошо вознагр. трудъ земледѣльца и служатъ главными предметами вывоза въ Одессу и за границу. Болѣе половины частновладѣл. земли сдается въ аренду. Урожай высокие, хотя страдаютъ иногда отъ засухи и градобитій. Такъ въ 1897 г. было выбито градомъ до 1800 дес., причинивъ убытку на 66,000 р. Годъ былъ неблагопріятенъ. Посѣяно было всего до 327 тыс. четв. (оз. пш. 85,490 чет., яров. 5052, ржи 38,957, овса 65,361, ячм. 64,404, гречихи 1676, остальн. хл. 20,414). Сборъ сѣна прешвы. 1½ милл. пуд. Развед. корм. травъ едва возникаетъ пока на 220 дес. По южной границѣ протекаетъ Кодыма, по запад. Днѣстръ, по восточн. Синюха. Бугъ прорѣзываетъ уѣздъ въ юго-западн. направленіи: кромѣ того нѣсколько мелкихъ рѣчекъ, озеро, пруды. Лѣсу (исключит. листовн. дубъ, грабъ, букъ, вязъ и пр.), несмотря на сильное его истребл., все-таки остается до 54,000 дес., изъ котор. до 28 тыс. строев., немного болѣе 14,000 дес. дровян. и свыше 12,000 д. заросли. Лѣсоохранит. управл. подчин. 246 дачъ площ. въ 49,818 дес., въ томъ числѣ казенн. 14,243 д., удѣльн. 7226 д., церковн. и монастырск. 266 д. и частновлад. 28,083 д. Пчеловодство не особенно значительно, ведется церковити. способомъ; продукты идутъ на базары въ Балту или м. Голованевскъ, гдѣ пріобрѣт. скупищниками-евреями для перепродажи. Въ 1897 г. продано всего до 1600 пуд. меда и 700 пуд. воска. По виноградарству уѣздъ занимаетъ 3-е мѣсто въ губ.: выдѣляется до 1500 вед. вина. Табаководство падаетъ, въ 1897 г. всего было 11 лаптацъ, съ котор. снято 460 пуд. табаку, пускаем. въ продажу подъ назван. бессарабск. и крымск. Для 2 сахарн. завод. развод. свеклов. въ значительн. количествахъ болѣе 4 милл. пуд. Населеніе по переписи 1897 г. съ г. Балтою 390,519 (196,148 м. 194,371 ж.); больш. правосл., раскольниковъ 145, катол. 5156, лютер. 92, арм.-григор. 7, евреевъ 37,902. Браковъ всѣхъ вѣроиспов. заключено въ 1897 г. 2703, родил. 17,030 (8839 м. 8191 д.), ум. 9102 (4639 м. 4463 ж.); приростъ 7928. Судходство по Днѣстру доставл. извѣстн. заработки, въ предѣл. уѣзда 14 мѣстъ погрузки для сплава товар. внизъ по рѣкѣ, куда идутъ: дрова, гипсъ, спиртъ, фрукты; для разгрузки — 5 мѣстъ. Торгов. докум. выдано въ 1897 г. — 3661; хотя эта цифра и указываетъ на значит. торгов. дѣятель-

ность, по все-же она нѣсколько упала, такъ какъ число выбран. документовъ менѣе предшеств. года. Фабрикъ и заводовъ 659, изъ нихъ лишь незначит. часть подчинена фабр. инспекціи. Производство фабр.-зав. промысл. оцѣнив. въ 1½ милл. р. при 1428 рабоч. Сахароварн. зав. 2, винокур. 7, маслоб. 13, мельн. паров. 22, вѣтрян. 433, водян. 131, кирпичедѣл. 4, гончарныхъ 30, мыловар. 1, салотопн. 1, выдѣлка салн. свѣчей 1, виноградн. винъ 2, известков. 4, минеральн. водъ 2. Дворовъ 31,3 5; безземельныхъ крестьянъ 7049 чел. Скотоводство сравнит. значительное, но постепенно падаетъ вслѣдствіе сокращенія пастбищъ. Въ 1897 г. считалось 313,718 гол., въ томъ числѣ лошад. 63,807, рог. скота 93,743, прот. овецъ 98,401, свиней 56,048, козъ 1719. Конскихъ завод. 4. Въ мѣстечкахъ и селахъ 10 лѣтебн. съ 61 кров., гдѣ пользовалось 729 больш. Въ уѣздѣ кромѣ уѣзднаго города 13 весьма людныхъ мѣстечекъ съ населен. въ нѣск. тыс. чел., важнѣйшія: Богополь, Голованевскъ, Кривое Озеро, Совранъ, Окны, гдѣ имѣются почтово-телегр. учрежд., школы. 5 участ. судебн. слѣдов. Миров. судей 5. Лѣсничество 2. Уѣздъ прорѣзывается двумя ж. д., изъ которыхъ одна тянется съ вост. на зап. вдоль южной границы уѣзда (за его предѣлами), пересѣкая его западную часть, другая представляетъ магистральную линію изъ Одессы въ западн. губерніи.

**Балтскій ярусъ**, терминъ, установленный въ геологіи для песчаныхъ и песчаноглинист. третичныхъ отложений, занимающихъ обширное пространство между Днѣстромъ и Южн. Бугомъ въ южной части Подольской, въ Бессарабской и въ Анапьевскомъ и Тираспольскомъ уѣзд. Херсонской губ. Прежде ярусъ этотъ считался самымъ новымъ изъ третичныхъ отложений Россіи на основаніи находенія въ немъ костей мастодонтовъ и нѣкоторыхъ уже вымершихъ слоновъ, а также вслѣдствіе залеганія его мѣстами на почтискомъ известнякѣ (см.), какъ послѣднемъ морскомъ верхнетретичномъ отложеніи южной Россіи. Новѣйшія изслѣдованія показали однако, что подъ Б. ярусомъ нужно подразумѣвать вообще прибрежную фацію песчаныхъ, частью мелководныхъ морскихъ, частью дельтовыхъ, рѣчныхъ, дюнныхъ и т. п. отложений, соотвѣстныхъ по возрасту различнымъ чисто морскимъ осадкамъ не только пліоцена, но даже верхняго міоцена. См. Н. С. Коловъ, Гиброгеол. изсл. Херсон. губ. Тр. Геол. Ком., т. XIV, № 2.

**Балты**, т. е. „смѣлые“, княжескій вестготскій родъ, угасшій съ Амаларихомъ въ 531 г.

**Балу́ба**, многочисленное негритянское племя въ государствѣ Конго на рр. Касаи, Лулуа и Санкуру, между 5° 30' — 7° ю. ш. и 21—25° в. д. Цвѣтъ кожи разнообразенъ: отъ свѣтло-коричнев. до почти совершенно чернаго. Мужчины имѣютъ болѣзненный видъ, женщины часто хорошаго сложенія и силыщны. Одежда замѣ-

няется замѣчательно художеств. татуировкой. Одни носятъ длинныя косы и кудреватыя прически, другіе бреютъ голову. Вслѣдствіе смѣшенія туземнаго населенія съ иноплеменными рабынями у зап. Б. или башиланговъ значительно измѣненный типъ, а отъ чрезмѣрнаго куренія конопля они значит. слабѣе. Одежда скудная; на рукахъ и ногахъ носятъ мѣдныя и латуныя кольца, на шеѣ жемчужныя нитки. Оружіемъ служ. лукъ, стрѣлы, ножи и кремневые ружья. Стѣны и крыши жилищъ соломенные. Съ рабами обходятся хорошо. Б. вѣрятъ въ добраго и злого духа и въ возмездіе въ загробной жизни.

**Балугьянскій**, Михаилъ Андреевичъ, статсъ-секрет. и сенаторъ, уроженецъ Венгріи, карпато-руссинъ, род. 1769 г., получилъ образованіе въ гимназіи гор. Упгели и въ венгерской королевской академіи въ Кошицѣ и окончилъ курсъ на юридическомъ факультетѣ въ Вѣнѣ (въ 1789 г.). Съ 1789 по 1796 г. былъ профессоромъ венгерской академіи въ Гросс-Вардейнѣ, съ 1796 по 1803 г. пештскаго университета, гдѣ читалъ курсы разнообразныхъ наукъ юридическаго факультета и истории. Въ 1803 послѣ преобразования учительской семинаріи въ учительскую гимназію Б. былъ приглашенъ въ Петербургъ на кафедру политической экономіи. Черезъ Новосильцева Б. былъ приглашенъ, какъ знатокъ юридическихъ наукъ, принять участіе въ работахъ комиссіи составленія законовъ, гдѣ ознакомился со Сперанскимъ и, обративъ вниманіе своими знаніями и трудолюбіемъ, въ 1809 г. былъ назначенъ начальникомъ 4-го отдѣленія комиссіи составленія законовъ, гдѣ за слѣдующія 7 лѣтъ разработалъ много проектовъ: проектъ реорганизаціи министерствъ, законовъ сельскихъ, обширный теоретическій трудъ по политической экономіи и финансамъ, проекты финансовыхъ мѣропріятій и записки къ нимъ, проектъ образованія кредитныхъ учреждений и банковъ и т. п. Все эти проекты и записки легли въ основаніе не только реформъ Александровскаго времени по даннымъ вопросамъ, но обрали вниманіе по богатству матеріала и вѣскости выводовъ и соображеній и въ послѣдующее время. Когда въ 1816 г. былъ основанъ главный педагогическій институтъ, Б. былъ избранъ деканомъ философско-юридическаго факультета, а въ 1819, когда былъ основанъ петербургскій университетъ, ректоромъ этого университета, каковымъ и оставался до извѣстной исторіи съ Руничемъ, являясь страстнымъ и убѣжденнымъ защитникомъ проф. Арсеньева, Галича, Германа Раупаха и Шармуа. Оставшись въ 1821 г. только профессоромъ петербургскаго университета, Б. велъ долгую борьбу съ Руничемъ, а въ 1824 г. оставилъ профессорство. Въ этотъ-же промежутокъ времени (1813—17) Б. былъ преподавателемъ политическихъ наукъ вел. князьямъ Николаю и Михаилу Павловичамъ. Въ 1826 г. комиссія

составленія законовъ была упразднена и было учреждено II-е отдѣленіе Собств. Е. И. В. канцеляріи, начальникомъ которой и былъ назначенъ Б., какъ старшій членъ упраздненной комиссіи. Въ канцеляріи онъ былъ дѣятельнѣйшимъ сотрудникомъ Спераскаго въ трудахъ по изданію 15 томовъ свода російскихъ законовъ. Въ то же время Б. продолжалъ и педагогическое дѣло, такъ какъ II-му отдѣлу Собств. Е. И. В. канцеляріи поручено было образованіе ученыхъ юристовъ и профессоровъ, прикомандированныхъ ко II отдѣленію, — все это дѣло было въ рукахъ Б. Отличенный многими высшими наградами и повышеніями Б. умеръ статсъ-секретаремъ и сенаторомъ въ 1847 г. въ Петербургѣ. Сочиненіе Б. „Изображеніе различныхъ хозяйственныхъ системъ“ не было напечатано. См. Словарь С. Венгерова т. II, стр. 80, В. В. Григорьева, С.-Петерб. университетъ за первые 50 лѣтъ его существованія, П. Барановъ, М. А. Балугьянскій, Біографическій очер. Спб. 1882 г.

**Балуцкій**, Михаилъ, род. въ Краковѣ 29 сентября 1837 г. (псевдон. Elpidon) одинъ изъ самыхъ популярныхъ современныхъ польскихъ беллетристовъ и драматурговъ. Извѣстенъ главн. образомъ своими небольшими повѣстями, рассказами и особенно комедіями. Университетское образованіе получилъ въ Краковскомъ Ягеллоновскомъ университетѣ въ эпоху самаго сильнаго германизаціоннаго гнета. Аптпольская политика австрійскаго правительства вызвала сильную реакцію среди университетской молодежи и заставила ее сильнѣе сплотиться въ тѣсный кружокъ, который тогда составили Шуйскій, гр. Тарновскій, Войцеховскій, Пекосинскій, Любовскій и Балуцкій, занявшіе впоследствии всѣ выдающіеся мѣсто въ польск. наукѣ и литературѣ.

Въ первыхъ своихъ стихотворныхъ произведеніяхъ (1858) Б. отдалъ дань отживавшему свой вѣкъ романтизму, подражая Ю. Словацкому (см.) и переводилъ Гейне. Событія 1863 г. сильно повліяли на образованіе въ польской литературѣ новаго позитивистически-реальнаго течения съ сильно демократическо-либеральной подкладкой. Бывшіе университетские товарищи Б. образовали консервативно-клерикальную партію, Б. же вмѣстѣ съ Эл. Оржешковой примкнулъ къ либерально-демократической партіи, занявъ въ ней первенствующее мѣсто и ставъ ея убѣжденнымъ сторонникомъ. Въ своихъ повѣстяхъ обращалъ главнымъ образомъ вниманіе на идею и на разработку какой нибудь стороны современной жизни польскаго общества: политической (Przebudzeni 1864, Młodzi i starzy 1866 г., Zycie wśród ruin 1872), религиозной (Siostrenica księdza proboszcza 1873), общественной; останавливался на отношеніяхъ между разными сословіями—аристократіей и демократіей; затрагивалъ еврейскій вопросъ, причеиъ вину въ современныхъ недоразумѣніяхъ хотѣлъ при-

писать главнымъ образомъ христіанамъ (Еврейка, 1871). Вообще во всѣхъ своихъ произведеніяхъ Б. являлся искреннимъ демократомъ, но защищая униженныхъ и оскорбленныхъ, относился безпристрастно ко всѣмъ сословіямъ и убѣжденіямъ. Кромѣ повѣстей Б. написалъ очень много комедій, которыя въ настоящее время составляютъ главный матеріалъ современнаго польскаго театральнаго репертуара. Въ комедіи Б., какъ и въ повѣстяхъ, главный интересъ составляетъ идея и изображеніе современныхъ нравовъ, особенно галиційской жизни. Въ началѣ своей литературной дѣятельности Б. принималъ участіе въ журналистикѣ. Въ 1860 г. вошелъ въ составъ редакціи, выходившаго въ Краковѣ журнала *Niewiasta* (Женщина), гдѣ между прочимъ помѣстилъ курсъ исторіи польской литературы. Съ 1867—68 гг. былъ однимъ изъ редакторовъ беллетристическаго журнала „Калина“. Полнаго собранія его сочиненій нѣтъ, но уже вышло нѣсколько сборниковъ его произведеній: *Pisma*—Warszawa, 13 томовъ, 1835—1892; *Poezye*, Kraków 1887; *Nowelle Kraków* 1887; *Nowelle i obsorki* 4 т. Вар. 1885 г. Многія произведенія Б. переведены на языки—нѣмецкій, чешскій и русскій. Изъ русскихъ переводовъ болѣе извѣстны: Домъ верхъ дномъ (Спб. 1890), Блаженъ кто вѣруетъ (М. 1889), Бѣлый негръ (М. 1889), Бѣлая невольница (М. 1898), Григорій неграмотный (Спб. 1895), Еврейка (М. 1888), Жена красавица (Спб. 1891), Игра въ любовь (М. 1893, Спб. 1898), Изъ-за клочка земли (Спб. 1888, М. 1896), Изъ-за Саши (М. 1898), Индѣйка (Провинціалы—*Geşi i gaszi* Киевъ 1899), Клубъ холостяковъ (М. 1891), Теплая вдовушка (М. 1896).

О Б. и его произведеніяхъ писали: *Pieniążek*, Gz. M. Bałucki. *Szkice literachi.* (Познань 1888); *Chmielowski*, *Balucki*, jako komedyopisarz (въ изданіи — *Literatura dramatyczna*, т. II, ст. 447—494). Онъ же о Б. — въ *Encyklopedya Wielka* *Ilustrowana* 1891, т. V—VI, стр. 843, и въ *Zarys najnowszej literatury Polskiej*, 1898 г., стр. 285. Съ консервативно-клерикальной точки зрѣнія о Б. писалъ *Jeske-Choiński*, *Tury i ideały pozytywnej belletrystyki polskiej* (въ журналѣ *Niwa* 1887, 15 апр.) и *Michał Bałucki* (въ изданіи *Biblioteka dzieł wybotycznych* № 70). Въ 1884 г. Б. праздновалъ свой литературный юбилей, по поводу котораго въ разныхъ повременныхъ изданіяхъ появлялись біографическіе очерки; изъ нихъ слѣдуетъ указать: *Rzętkowski* (*Tygodn. Ilustr.* 1884); *Nowicki* (*Ktozy* 1887).

**Балханскій заливъ**, на вост. берегу Каспійскаго моря, образованъ ост. Челекеномъ и Красноводскою косою; раздѣляется на западную часть или Красноводскій заливъ, восточн. — собств. Б. заливъ и южную — зал. Михайловскій; имѣетъ безопасный и удобный входъ; большая часть береговъ песчаны и мелководны, но Красноводскій и Михайловскій зал. достаточно глубоки (см. *Красноводскъ* и *Узунъ-ада*).

**Балханы**, два небольших горныхъ края, сильно приподнятыхъ близъ восточныхъ береговъ Каспійскаго моря, поднимающихся непосредственно къ востоку отъ Краснодарскаго и Балханскаго заливовъ. Одинъ изъ нихъ, болѣе сѣверный, назыв. Бол. Балханъ, достигаетъ своею вершиною Дирримъ-дагъ 1635 м. высоты; другой болѣе южный Малый Балханъ имѣетъ высоту не болѣе 790 м. Между обоими хребтами проходить извѣстная долина Узбоя (см. Аму-Дарья), соответствующая области опусканія между обоими хребтами. Сложныя оба хребта изъ различныхъ, преимущественно известняковыхъ, песчаниковыхъ и мергелистыхъ породъ, относящихся къ разнымъ горизонтамъ мѣловыхъ и третичныхъ отложений, къ которымъ по долину Узбоя прилегаютъ каспійскія морскія, болѣе новыя прѣсповодныя и, наконецъ, эоловыя отложения. Сѣверный склонъ Бол. Б. благопріятно отличается отъ окружающей мѣстности находженіемъ здѣсь источниковъ прѣсной воды; въ свою очередь вызывающихъ развитіе даже древесно-кустарной растительности, каковы южн. можжевельникъ, черешня, барбарисъ. Остальная часть горъ почти лишена сколько-нибудь сплюснутаго растительн. покрова.

**Балханъ**, Балкашъ, кирг. Ак-денгизъ (Бѣлое море), кит. Сихай (Западн. море), обширное озеро на границѣ между Семипалатинской и Семирѣченской областью, подл. 44° 45'—46° 44' с. ш. и 73° 20'—79° 30' в. д.; 274 м. надъ ур. океана; простирается съ с.-в. на з. ю.-з., 520 км. длиною, при ширинѣ измѣняющейся между 7—82 км.; площадь 18,432 кв. км., занимаетъ четвертое по величинѣ мѣсто среди азіатскихъ озеръ-морей. Глубина Б. недостаточно еще изучена, но существующіе промѣры показываютъ не болѣе 25 метровъ у сѣверо-западныхъ береговъ и вообще вдоль болѣе крутого сѣвернаго побережья, тогда какъ вдоль южнаго берега и вообще на восточномъ концѣ оз. господствуютъ неприступные отмели и камыши. Острововъ на Б. немного, наибольшій изъ нихъ Учъ-араль находится на западномъ концѣ озера. По берегамъ Б. существуютъ, какъ и для большинства среднеазіатскихъ озеръ, несомнѣнные признаки ихъ убыванія; такъ геологически можеть считаться доказаннымъ продолженіе Б. на вост. и соединеніе его нѣкогда въ одно цѣлое съ озер. Сасыкъ-куль и Ала-куль. Съ другой стороны весьма распространено до сихъ поръ мнѣніе о существованіи обширнаго Арало-Каспійскаго моря (см.), захватывавшаго и бассейнъ Б., не оправдывается ни геологическими, ни фаунистическими изслѣдованіями обоихъ бассейновъ. Соленость воды въ центральныхъ частяхъ бассейна настолько незначительна, что ее пьютъ рыбаки, напротивъ у сѣверныхъ береговъ вдали отъ устьевъ рѣкъ вслѣдствіе преобладающаго здѣсь испаренія, вода совершенно горько-соленая. Замерзаетъ озеро въ среднемъ на

4½ мѣсяца въ году. Обрывистые западные и сѣверо-зап. берега переходятъ въ высокое плато Бекъ-Пахъ-Дала или Голдной степи, которая совершенно отдѣляется бассейномъ Б. отъ бассейна р. Чу и Аральской котловины. Вдоль всего западнаго и сѣвернаго побережья въ Б. не впадаетъ ни одной рѣки, такъ какъ спускающіяся съ сѣв. водораздѣльныхъ горъ рѣчки до озера не доходятъ. Напротивъ, южное побережье образуетъ обширныя песчаныя дельты впадающихъ въ озеро пяти рѣкъ: Или, Каратала, Ак-су, Лепсы и Аягуза. Выходъ въ море доступенъ только изъ Или и Аягуза во время половодья; устья остальныхъ засорены пескомъ. На югъ отъ Б. разстилается на громадное протяженіе песчаная бугристая пустыня Сары-Ишикъ до предгорій Ала-тау. Такой же пустынный характеръ имѣетъ и низменная полоса къ востоку и сѣверу отъ озера, но здѣсь преобладаютъ солончаковыя степи. Никакихъ осѣдлыхъ поселеній по берегамъ Б. не имѣется. Огромныя стада водяной птицы разнообразяютъ картину пустынныхъ береговъ. По обширнымъ береговымъ зарослямъ камыша водятся кабаны и тигры. Сколько-нибудь цѣнною рыбою Б. не богатъ; водятся только мелкія породы, особые виды судака, окуня, характерная для озеръ центральной Азіи рыба маринка (*Schizothorax argentatus*). Сколько-нибудь правильнаго и значительнаго рыболовства не существуетъ, какъ нѣтъ и судоходства. Общаго свода литературы о Б. не существуетъ; къ стариннымъ указаніямъ въ геогр. слов. Семенова, слѣдуетъ прибавить: Сѣверцевъ, Путеш. по Туркестану (1873); Spöger, В. P. term. Mittheil. (1868); Фишера и Никольскаго, Повѣдки на Б. въ Зап. Зап. Сиб. Отдѣл. Геогр. Общ., т. VI и VII; Никольскаго, Фауна Б. въ Тр. Спб. Общ. Естеств. т. XIX.

**Балхъ**, г. въ афганскомъ Туркестанѣ, въ области того же имени, подл. 36° 45' с. ш. и 66° 42' в. д. на р. Б. или Дѣхазъ (Дѣриазъ), кот. начинаются съ горъ Ку-и-Баба, но уже передъ городомъ раздѣляется на многочисл. рукава и не достигаетъ Аму-Дарьи, протекающей на разст. 50 км. отъ города; крѣпость; 15 тыс. жит. (афганцы, кипчаки и евреи), занимаются главн. обр. шелководствомъ и садоводствомъ (абрикосы, виноградъ). Б. леж. въ плодородной, обильно орошаемой долину, рѣзко отличающейся отъ окрестной пустыни; городъ былъ раньше важнымъ узл. пунктомъ для каравановъ, идущ. въ Китай и Индію. Вблизи развал. знамен. древняго г., называемаго въ извѣстной надписи Дарія Бахтрисанъ (Бахтарисъ), въ Зендавестѣ - Бахди; у древнихъ грековъ Бактра (см. Бактрія); здѣсь родился Зороастръ и была резиденція Кира. Современный Б. еще и теперь претендуетъ на названіе Амэль-Баладъ (мать городовъ). Когда то онъ былъ главной опорой буддизма, но въ 1220 г. окончат. разрушенъ Чингисъ.

Ханомъ. На широкомъ полѣ развалинъ, постройки кот. вѣ принадлежать къ магометанскому періоду, сохранились еще базаръ и мечеть. Зимой здѣсь живутъ 2 тыс. афганцевъ, кот. весною пересел. въ Мазаръ-и-шерифъ (см.), такъ какъ климатическія условія въ связи съ запущеннымъ состояніемъ оросительныхъ каналовъ дѣлають городъ лѣтомъ нездоровой мѣстностью, съ загнивающей болотистой водою и миазмами, каковыя недостатки могли бы быть легко, по свидѣтел. путешеств., исправимы при большемъ благоустройствѣ плодородной долины Б., заслуживающей полнаго вниманія со стороны культуры. См. Spiegel, Iranische Altertumskunde т. I (Лейпц. 1871).

**Балчикъ**, см. *Балычикъ*.

**Баль**, собраніе общества обоого пола для танцевъ. Б. принадлежатъ къ числу общественныхъ развлеченій новѣйшаго времени. Въ XIV ст. на итальянскомъ театрѣ появились художественныя танцы (балетъ), изъ которыхъ впослѣдствіи и возникли собственно — Б., какъ удовольствія для молодежи. Во время пребыванія Людовика XII въ Милапъ, въ честь его былъ устроенъ Б., въ которомъ принимали участіе въ качествѣ танцоровъ даже кардиналы. Во Франціи первые Б. были устроены при Франсуа I и Генрихѣ II. Изъ Франціи Б. распространились по остальнымъ странамъ Европы. Сперва они носили назв. церемониальныхъ Б., такъ какъ выполнялись по особу составленной, въ высшей степени строгой и крайне утомительной программѣ. Эти Б. назывались также и Bals parés; Б., устраивавшіеся въ подражаніе придворнымъ, — дворянствомъ, назыв. Bals réglés. Въ новѣйшее время балльный этикетъ повсюду значит. упростился. Придворные Б. обыкновенно открываются полонезомъ, въ которомъ выступаютъ высокооставленныя особы, танцы идутъ одновременно съ участіемъ большого числа танцующихъ и прежняя принужденность уже не имѣетъ мѣста. Въ прежнее время для присутствія на Б. требовались: фракъ, короткіе панталоны и шелковые чулки. Но лѣтъ 40 тому назадъ военные стали появляться въ служебной формѣ, а статскіе — въ длинныхъ сюртукахъ, хотя еще при чулкахъ и башмакахъ. Танцы на Б. измѣняются сообразно національности и модѣ, но многіе изъ нихъ стали неизбѣжнымъ номеромъ балльной программы, напр., котильонъ, мазурка, вальсъ, полонезъ, менуэтъ, кадрили и др. Въ настоящее время Б. сталъ распространеннымъ орудіемъ благотворительности.

**Балыки**, вліятельные кievскіе мѣщане. Яцко Балыка кiev. войтъ съ 1592 г., представитель партіи старожилыхъ мѣщанъ. Въ 1610 г. выступилъ во главѣ православныхъ противъ насильственного захвата уніатами православн. церквей. Умеръ въ 1613 г., оставивъ 4 сыновей, изъ нихъ Деянисъ былъ выбранъ войтомъ на мѣсто

отца, но не былъ утвержденъ воеводою Жолкевскимъ, Созонъ былъ бурмистромъ и наблюдателемъ („дозорцей“) по возобновленію Успенскаго собора на Подолѣ, а Богданъ оставилъ записки о своемъ участіи въ Москов. походѣ 1612 г. (Кiev. Стар. 1882 № 7). См. Антоновичъ, Монографіи, т. I (Кiev. Стар. 1882 № 2).

**Балыкляя**, мѣст. Черкаскаго уѣзда, Кievской губ., въ 35 вер. къ ю.-з. отъ Черкассъ, имѣетъ около 4<sup>1</sup>/<sub>2</sub> т. жит.; крупный сахарный заводъ графа Бобринскаго.

**Балыковскій заводъ**, чугуноплавильный, Ардатовскаго уѣзда Нижегородской губ., имѣетъ двѣ доменные печи, выплавляетъ мѣстную руду на древесномъ углѣ въ количеств. 528 тыс пуд. чугуна (1897 г.), принад. частной компаніи.

**Балыкъ** (по-татарски — рыба), просоленные, а затѣмъ заявленныя преимущественно спинныя части бѣлуги, осетра, севрюги, шипа, лосося и бѣлорыбицы. На Б. берутъ самую крупную рыбу и отдѣляютъ отъ нея однѣ спинныя части; жирныя стѣнки брюха тоже приготавлиются по способу Б., но называются тешкою. Каждая спина составляетъ отдѣльный Б., разрѣзають-же на куски лишь спины крупныхъ бѣлугъ, которыя иначе не просоливаются. Б. лучшаго качества приготавливаются изъ осетра и бѣлуги на Азовскомъ морѣ (Допъ и Керченскій полуостровъ) и въ сѣверной части Каспійскаго, на Б. низшаго качества (т. наз. джеримъ) на Куръ идетъ также севрюга. Лучшими считаются мартовскіе, но и вообще Б. приготавливаются только весною, до наступленія жаровъ; лѣтомъ пришлось-бы ихъ сильно солить, чтобы они не портились, а хорошій Б. не долженъ быть слишкомъ солонъ. Вырѣзанныя спины обсыпаются солью и укладываются въ чаны такъ, чтобы соль мѣшала имъ прикасаться другъ къ другу; онѣ не должны прикасаться также и къ стѣнкамъ чана. Солятъ ихъ отъ 9—12, а крупные Б. и въ болѣе теплое время и до 15 дней. Для приданія Б. красноватаго цвѣта на каждые 50 пуд. соли прибавляется 2 ф. селитры, а для Б. лучшаго качества къ разсолу прибавляютъ простой и англійскій перецъ, гвоздику и лавровый листъ. Послѣ просолки Б. вынимаются изъ чана и вымачиваются день или два въ слабо-соленой или, еще лучше, въ прѣсной водѣ. Затѣмъ Б. вывѣшиваются на короткое время на солнцѣ, а потомъ подъ открытымъ со всѣхъ сторонъ навѣсомъ. Б. готовъ смотря по погодѣ черезъ 4—6 недѣль; признакомъ спѣлости считается плѣсень, которая не появляется, если Б. пересоленъ. Хорошій Б. отличается темнымъ, красноватымъ или коричнево-оранжевымъ цвѣтомъ, просвѣчивается насквозь въ кускахъ, имѣетъ пѣжность и мягкость семги и характерный запахъ, слегка напоминающій огуречный; онъ не долженъ быть слишкомъ солонъ, не долженъ имѣть ни малѣйшей прогорклости и гнилостнаго вкуса.

**Балыкъ-гѣль** (Рыбное озеро), значительное прѣсноводное озеро на границѣ Эриванской губ. и турецкаго Алашкертскаго округа, подъ 39° 45' с. ш. и 43° 30' в. д., на абс. высотѣ 2250 м., около 34 кв. вер., изобилуетъ рыбой.

**Балырскія** горячія сѣрнистыя воды, Забайкальской области, Нерчинск. округа при рѣчкѣ Балыри въ системѣ р. Онопа, въ 600 вер. отъ Нерчинска и 200 вер. отъ Акшинской крѣпости, на большомъ трактѣ близъ китайской границы. Вода употребляется туземцами.

**Баль** (Ball Windsor), изобрѣтатель магазиннаго ружья для стрѣльбы на малыя разстоянія, принятаго въ Сѣв.-Американскихъ штатахъ въ войну 1863 г., магазинъ былъ устроенъ подъ стволомъ и вмѣщалъ 11 металлическихъ патроновъ.

**Баль** (Bâle), фр. назв. гор. Вазеля (см.). **Бальби**, Адриано, итал. географъ и статистикъ, род. 1782 г., ум. 1848 г. въ Падуѣ; послѣ изданія имъ сочиненія „Prospetto politico-geografico dello stato attuale del globo“ (Венеція, 1808 г.), былъ приглашенъ кардиналомъ Цурла въ учителя географіи коллегіи Санъ-Микэле въ Мурано. Въ 1811—13 г. Б. былъ учителемъ физики въ лицей въ Фермо. Потомъ, служа въ главномъ управленіи таможенъ, работалъ надъ изданіемъ „Compendio di geografia universale“. Переселившись въ Португалію, собиралъ тамъ въ архивахъ матеріалы къ своему „Essai statistique sur le royaume de Portugal et d'Algarve“ (Пар. 1822, 2 т.); прекрасн. соч. это содержитъ многія данныя изъ первыхъ источниковъ о португальской литературѣ и искусствѣ. Въ 1821 г. Б. переѣхалъ въ Парижъ, работалъ здѣсь нѣск. лѣтъ подрядъ надъ своимъ „Atlas ethnographique du globe, ou classification des peuples anciens et modernes d'après leurs langues“ (Пар. 1826), и возвратился наконецъ въ Италію (1832 г.). Его извѣстнѣйшее соч. назыв. „Abrégé de géographie“ (3-е изд. 1850 г., по пѣм. 8-е изд. Гейдериша, Вѣна 1893 г., 3 т.). Успѣхъ этого соч. объясняется полнотою содержанія, доступностью и живостью изложенія.

**Бальбинъ**, Богуславъ, чешскій ученый и поэтъ, род. въ 1621 г. въ Кралевомъ Градцѣ, ум. въ 1683 г.; воспитаніе получилъ въ іезуитскомъ конвентѣ въ Ольмюцѣ, потомъ вступилъ въ орденъ іезуитовъ и изучалъ въ Прагѣ философію, впоследствии отдался педагогической дѣятельности. Его сочиненія: „Legatio Apollinis coelestis ad universitatem Pragensem“ (1646); „Verisimilitia humanarum disciplinarum“ (1666); „Quaesita oratoria“ (1677), „Epitome Bohemiarum seu historia Boleslavensis“ (1677), запрещенное одно время цензурою, „Diva Vartensis“ (1655), „Diva Furfanensis“ (1658), и главное его произведеніе „Miscellanea historica regni Bohemiae“, осталось неоконченнымъ и изд. только отчасти впоследствии.

**Бальбо** (Balbo), Чезаре, графъ, итал. госуд. дѣятель и писатель, род. 1789, ум.

1853 г., жилъ долго въ Англіи и Франціи, гдѣ состоялъ на госуд. службѣ, приобрѣлъ извѣстность своимъ соч. „Speranze d'Italia“ (1844), въ которомъ доказывалъ, что независимость и единство Италіи должны предшествовать ея свободѣ, а также учебникомъ итал. исторіи „Sommario della storia d'Italia dall'origine fino al 1814“ (11 изд.; Bastia 1860). Б. участвовалъ также въ различныхъ періодич. изд. турипскомъ „Risorgimento“ и „Nuova Antologia“ и съ 1847 г. былъ однимъ изъ наиболѣе вліятельныхъ вождей умѣренно-либеральной партіи. Б. принималъ дѣят. участіе въ войнѣ съ Австріей и въ сардинскомъ парламентѣ, почти совершенно ослѣпшій, пользовался тѣмъ не менѣе огромнымъ вліяніемъ. Его біографію напис. Ricotti (Флор. 1856) и Reuchlin (Нердл. 1860).

**Вальбоа**, Васко-Нуньесъ, исп. конквистадоръ, род. 1475, ум. 1517 г. Бурно проведя молодость, Б. удалился въ Санъ-Доминго, избѣгая кредиторовъ, и примкнулъ къ экспедиціи Франциско де Энсензо въ Даріенъ (1510); путемъ возстанія въ Д. сталъ правителемъ Даріена, жестоко отдѣлавшись отъ намѣстника колоніи. Смутныя показанія о близъ лежащей на западѣ странѣ, богатой золотомъ, побудили Б. къ экспедиціи въ юго-зап. направленіи для ея открытія. Пробравшись черезъ непроходимый дѣственный лѣсъ, послѣ непередаваемыхъ лишеній и опасностей, Б. съ одной изъ горъ Панамскаго перешейка увидѣлъ Тихій океанъ (1513 г.) и именемъ короля Испаніи вступилъ во владѣніе прибрежными землями, поработая и грабя туземцевъ. Но прежде чѣмъ сообщеніе и подарки Б. достигли Испаніи, тамъ былъ назначенъ намѣстникомъ Даріена Педраріасъ Давила. Б., получившій титулъ адмирала Великаго ок. и сдѣлавшій новыя экспедиціи, былъ осужденъ потомъ на казнь по обвиненію ненавидѣвшимъ его Давилою въ возмущеніи. Б. былъ однимъ изъ наиболѣе благоразумныхъ и благонамѣренныхъ исп. конквистадоровъ.

**Вальбусъ**, М. Ноніусъ, имена двухъ знатныхъ римлянъ (отца и сына), превосходныя статуи которыхъ, найденныя въ базиликѣ Геркуланума, теперь находятся въ музеѣ Неаполя (см. табл. скульптура IV, рис. 7).

**Балъбуэна**, донъ Бернардо де, испанск. поэтъ, род. 1568, ум. 1627 въ Пуэрто Рико. Уже съ 17-лѣтняго возраста пользовался извѣстностью выдающагося поэта. Главныя соч.: „La grandeza mejicana“ („Величіе Мексики“, Мех., 1604), поэтическое описаніе этого города въ эпистолярной формѣ терцинъ. „El siglo de oro en las selvas de Erifile“ („Золотой вѣкъ“, Мадр., 1608, 2 изд., 1621), пастушескій романъ въ прозѣ и стихахъ, заключающій въ себѣ нѣсколько очень удачныхъ экологовъ, и „El Bernardo o la victoria de Roncesvalles“, поэма въ 24 пѣняхъ и ок. 45000 стиховъ, написанная въ духѣ Аріосто исторія Бернардо дель Карпіо

(тамъ-же, 1624, нов. изд. 1808 и въ 17 т. „Bibl. de Autres Espagnoles“).

**Бальдамусъ** (Baldamus), Августъ Карлъ Эдуардъ, орнитологъ, род. 18 апр. 1812 г. въ Гирслебенѣ, близъ Ашерслебена; съ 1833 г. слушалъ въ Берлигъ курсъ богословскихъ наукъ, въ 1839 г. сдѣлался учителемъ гимназіи въ Кётенѣ и посвятилъ себя здѣсь подѣ влияніемъ Науманна изученію орнитологіи. Въ 1845 г. по приглашенію Б. собрался въ Кётенъ первый съѣздъ нѣмецкихъ орнитологовъ, а въ 1850 г. по его-же предложенію было основано нѣмецкое орнитологическое общество, предсѣдателемъ и секретаремъ котораго Б. былъ въ теченіе многихъ лѣтъ. Въ 1849 г. онъ получилъ мѣсто пастора въ Дибцигѣ, въ 1858 г. въ Остерниенбургѣ около Кётена, но затѣмъ въ 1865 г. переселился въ Галле; въ 1868 г. получилъ пенсію и съ 1870 г. жилъ въ Кобургѣ. Съ 1842 г. предпринималъ орнитологическія путешествія, изъ которыхъ особенно плодотворными оказались поѣздки по нижнему Дунаю, въ Банатѣ, Карпатахъ, сербской горной странѣ (1847), по Граубюндену и Энгадину (1867). Совмѣстно съ Блазіусомъ и Штурмомъ онъ оковчилъ „Naturgeschichte der Vögel Deutschlands“ Науманна (Штуттг. 1860), съ 1849—58 гг. издавалъ „Naumannia, Archiv für Ornithologie etc.“, съ 1858—67 гг. совмѣстно съ Кабанисомъ „Journal für Ornithologie“ и написалъ „Illustriertes Handbuch der Federviehzucht“ (2 изд., Дрезд. 1881, 2 т.); „Vogelmärchen“ (Дрезд., 1876, русск. пер. Гримма, „Птичьи сказки“, Спб., 1879); „Das Hausgeflügel“ (Дрезд. 1882); „Das Leben der Europäischen Kuckucke“ (Берл. 1892). Знаменита его коллекція гнѣздъ и яицъ, послужившая матеріаломъ для труда о размноженіи птицъ. Ум. въ Волфенбюттелѣ 31 окт. 1893 г.

**Бальдассерони** (Baldasseroni), Джіованни, тосканскій министр-президентъ, род. 1790, ум. 1876 г. Въ 1845 г. получилъ управленіе финансами, которое удержалъ за собою и послѣ министерскихъ кризисовъ въ сент. 1847 и іюнѣ 1848 г., 30 іюля 1848 былъ низвергнутъ вмѣстѣ съ всѣмъ министерствомъ Ридольфа, въ маѣ 1849 г. сталъ во главѣ новаго консервативнаго правительства и 1850 г. привезъ изъ Вѣны тосканскія сентябрьскія декреты, на неопредѣленное время отгмѣнявшіе дѣйствіе конституціи. 1852 г. было произведено покушеніе на жизнь Б., въ апр. 1859 г. онъ вынужденъ былъ подать въ отставку. Б. написалъ біограф. вел. герц. Леопольда II (Флор. 1871).

**Бальдеръ**, сѣв. мив., см. *Бальдръ*,

**Бальджуанъ**, бекство, входящее въ составъ восточн. провинцій Бухары, между Дарвазомъ и Кулябомъ. Селеніе Б., резиденція бека, расположено на небольшой рѣчкѣ Кызыль-су или Бальджуанъ-Дары, впадающей въ Аму-Дарыю. Осѣдлое населеніе бекства — галчасы (горные таджики) и узбеки, занимаются въ долинѣ земледѣіемъ, на горахъ скотоводствомъ.

**Бальди**, Бернардино, итал. поэтъ и ученый, род. 1553, въ Урбино, ум. 1617 тамъ-же, изучалъ математику и греч. языкъ въ Падуѣ, гдѣ перевелъ въ стихахъ на итал. языкъ „Phaenomena“ Арата; впоследствии обнаружилъ многостороннюю литературную дѣятельность, обнаруживъ рядъ важныхъ изслѣдованій въ разныхъ област. знанія. Изъ его поэтическихъ прозведеній наибольшаго значенія имѣла дидактическая поэма „La Nautica“ и написанныя бѣлыми сти (verst sciolti) „Egloghe“. Менѣе значит. его басни въ прозѣ. Поэтическія произведенія изд. подѣ загл. „Versi e prose“ (Венеція, 1590). Біографія изд. Affo (Парма, 1783).

**Бальдини**, Баччіо, ит. чеканщикъ золота и граверъ на мѣди, род. 1436, ум. послѣ 1480 г.; одинъ изъ старѣйшихъ ит. граверовъ на мѣди, работалъ во Флоренці; гравюры его, техника которыхъ еще очень не совершенна, по достоинству стоятъ ниже нѣмецкихъ и голландскихъ того времени и всѣ исполнены по рисункамъ Боттичелли; во всякомъ случаѣ, для гравюръ Флорентійскаго изд. соч. Данте 1492 г. использованы рисунки Боттичелли, хранящіяся нынѣ въ Берлинскомъ музеѣ.

**Бальдинуччи** (Baldinucci), Филиппо, итал. художественный писатель, род. въ 1624 и ум. 1696 г. во Флоренціи, въ исторіи искусства извѣстенъ издачіемъ собранія біографій, впервые напечатанныхъ во Флоренціи м. 1681—1728 годами (Notizie de' profession del disegno da Cimabue in qua до 1670 г.), а въ 1846—1847 г. вышедшихъ тамъ же 4-мъ изд. (3 т.) и имѣвшихъ цѣлью пополнить труды Вазари; кромѣ того, написалъ біографію Бернини (1682) и „Vocabolario delle arte del disegno“ (1681).

**Бальдиссера** (Baldissera), Антонио, итал. генералъ, род. 1838 г., служилъ первоначально въ австрійской арміи, въ рядахъ которой участвовалъ въ походахъ 1859 и 1866 г.; послѣ присоединенія его родины къ Италіи вступилъ въ итал. армію и 1887—88 г. командовалъ бригадой въ Эрирейской колоніи, гдѣ затѣмъ сдѣлался главнокомандующимъ, занялъ 1889 г. Керенъ и Асмару и вернулся въ Италію, откуда 1896 г. вновь посланъ былъ въ Африку для принятія командованія отъ генерала Баратьери. Б. прибылъ въ колонію уже послѣ пораженія итальянцевъ при Адуѣ, освободилъ 5 мая запертый въ Адигратѣ корпусъ и съумѣлъ также достигъ выдачи итал. плѣнныхъ Расъ-Мангашей, очистивъ предварительно, по распоряженію правительства, область Тигре.

**Бальдо**, Монте, горн. группа Тріентинскихъ Альпъ на гран. южн. Тироля и Италіи (пров. Верона), тянется съ сѣв. на югъ между оз. Гарда и долиной р. Эчь, длиною въ 38 км. и 12 км. шириною, содержитъ на вост. сторонѣ рядъ небольшихъ высокихъ плато, покрытыхъ многочислен. селеніями; на зап. стор. М. Б. им. крутые склоны, а на берегахъ озера богатую растительность. Гл. вершины, Альтиссимо

(2079 м.) и Монте Маджоре (2210 м.), открыв. роскошные виды на окрестность. М. Б. доставляет красивый мраморъ. См. Frischauf, *Ausflug auf den Monte Baldo* (Вьна, 1883).

**Бальдонъ**, селение Курляндск. губ., Вausскаго уѣзда, въ 14 верст. отъ ж. д. станціи Икскуль; въ 5 верст. отъ него находится холодный (7,5°) сѣрнистый источникъ (главн. части: сѣрнок. и углек. известь, сѣрнокисл. натръ и сѣрнистый водородъ), въ живописн. холмист. мѣстности среди соснов. и елов. лѣса. Купальный благоустр. курортъ; сезонъ во вторую половину лѣта. Ванны употреб. при кожн. болѣзняхъ, ревматизмѣ, подагрѣ, гемороѣ и сифилисѣ.

**Бальдръ** (старо-сѣверн. Baldr), древнегерманское божество, о которомъ разсказываютъ подробно только скандинавскіе источники, въ Германіи же о почитаніи его свидѣтельствуетъ лишь такъ наз. второе Мерзебургское заклинаніе. Изъ Эдды мы узнаемъ, что Б., сынъ Одина и Фригги, самый кроткій и справедливый изъ всѣхъ асовъ (= боговъ), супругъ Нанны, былъ напуганъ дурнымъ сномъ и боялся преждевременной смерти. Фригга ваяла клятву со всѣхъ одушевленныхъ существъ и неодушевленныхъ предметовъ не вредить сыну, но забыла о куствѣ омела (mistilteinn). Этимъ воспользовался злой Локи, который выманилъ у Фригги ея тайну: онъ наложилъ это растение на лукъ слѣпого Хода, брата Б., указавъ ему направление, въ которомъ нужно было стрѣлять, и Б. былъ убитъ. Благодаря хитрости того же Локи, стараніе боговъ возратить Б. изъ царства мертвыхъ было напрасно; однако послѣ гибели и обновленія міра Б. вернется и получитъ на всегда обратно свою власть. — Другую версію мѣа встречаемъ мы у Саксона Грамматика. Б. (Balderus) сынъ Одина; противникъ его (Hotherus) сынъ шведскаго короля, который позднѣе царствуетъ и въ Даніи. Вражда между ними возникла вслѣдствіе того, что оба сватаются къ Наннѣ; послѣдняя предпочитаетъ Хотера и становится его женой. Хотеръ убиваетъ Б., овладѣвъ мечомъ, который одинъ только можетъ ранить бога. Оба разсказа ведутъ свое начало, повидимому, отъ стараго солнечнаго мѣа. Б. свѣтлый богъ лѣта, который ежегодно гибнетъ въ борьбѣ съ зимой; его жена, растительная жизнь, умираетъ вмѣстѣ съ нимъ или попадаетъ во власть противника. На разработку мѣа, въ особенности же нравственнаго облика Б., можетъ быть, имѣли вліяніе христіанскія воззрѣнія. Но едва-ли правъ Бугге, пытающійся объяснить все исландское преданіе цѣликомъ изъ христіанской легенды и видящій въ датской версіи отраженіе античныхъ сказаній о троянской войнѣ.

**Бальдунгъ**, Гансъ, съ прозвищемъ Гринъ (Grün или Grien), нѣм. живописецъ, граверъ на мѣди и рѣзчикъ дерева, род. въ Вейерштейнѣ на Турмѣ (1475—1480 г.),

бл. Страсбурга; находился подъ вліяніемъ Дюрера и М. Грюневальда, работалъ въ Фрейбургѣ и Страсбургѣ, гдѣ умеръ (1545). По своимъ рисункамъ и композиціи Б. близко стоитъ къ Дюреру, отличаясь отъ него смѣлыми, часто несоразмѣрными штрихами; въ краскахъ онъ иногда сухъ и холоденъ, иногда достигаетъ большой силы освѣщенія и прозрачности колорита. Лучшая работа (1516) находится въ главномъ алтарѣ Фрейбургскаго мон. (жизнь Христа и Богородицы, Апостолы, святые и благотворители), другія въ Базелѣ (Христосъ на крестѣ, 1512; смерть, цѣлющая женщину и смерть, влекущая ее въ могилу 1517), вѣнской императорской галлерей (изобр. мужчину), берлинскомъ муз. (поклоненіе волхвовъ), дармштадтскомъ (Христосъ - Святель) и въ Мюнхенской пинакотецѣ (пфальцграфъ Филиппъ, 1517). По жизненности своихъ изображеній Б. напоминаетъ Дюрера; цѣлая серія ихъ принадлежитъ граверному кабинету Карлсруэ (изданы М. Розенбергомъ, Франкфуртъ н/М. 1889). Б. былъ и искуснымъ граверомъ, также готовилъ чертежи для рѣзбы по дереву (до 160). Дюреръ почтилъ его присылкой локона своихъ волосъ.

**Бальдусъ де Убальдисъ** (Baldus de Ubaldis, Baldeschi), род. около 1327 г. въ Перуджѣ, ум. 1400 г. въ Павіи, постгlossаторъ, ученикъ Вартоло, преподавалъ право въ разныхъ итал. городахъ, извѣстенъ гл. обр. комментариемъ къ пандектамъ и кодексу.

**Бальель**, см. *Байель*.

**Бальестерось**, 1) Луисъ Лопецъ, исп. госуд. дѣятель, род. 1778, ум. 1853 г., въ качествѣ министра финансовъ (въ 1825 г.) сдѣлалъ свой энергичной и мудрой политикой улучшить крайне разстроенныя финансы страны и оживить внутреннюю торговлю; въ 1832 г., во время регентства королевы Христины, Б. былъ членомъ госуд. совѣта и душою правительства, но уже въ 1833 г. удалился въ частную жизнь.

2) Франциско, братъ предъд., род. 1770, ум. 1832 г. въ Парижѣ, 1815 г. былъ назнач. Фердинандомъ VII военнымъ министромъ, но уже 1816 г., вслѣдствіе интригъ придворной камарильи, былъ отставленъ. Призванный вновь въ Мадридъ въ началѣ революціи 1820 г., Б. побудилъ короля къ принятію конституціи 1812 г., былъ вице-президентомъ временной хунты и приобрѣлъ заслугу уничтоженіемъ инквизиціонныхъ тюремъ и возстановленіемъ муниципальнаго самоуправленія. Въ 1823 г. Б. командовалъ въ войнѣ съ Франціей войсками въ Наваррѣ и Арагоніи, но, побѣжденный въ битвѣ близъ Кампилю де Аренасъ (28 іюля), вынужденъ былъ сдать при Капорлѣ и подчиниться мадридскому регентству. 1 окт. того-же года Фердинандъ отмѣнилъ всѣ постановленія конституціоннаго правительства и отставилъ всѣхъ ея офицеровъ. Б. бѣжалъ на англ. кораблѣ и жилъ съ тѣхъ поръ въ Парижѣ.

**Бальзакъ** 1) Жанъ-Луи-Гюэцъ де, франц. пис., род. 1597, ум. 1654. Онъ оказалъ на французскую прозу такое-же влияние, какое *Малербъ* на поэзію, благодаря благозвучію, изяществу и образности своего языка. Особенно славятся его „Письма“, содержаніе которыхъ однако, бѣдно въ идейномъ отношеніи. Въ соч. „Aristippe“ и „Le Socrate Chrétien“ онъ требуетъ слѣпое подчиненіе начальству и особенно церкви; въ „Prince“ изображаетъ правительственныя качества Людовика XIII. Сочиненія его были изданы въ 1665, 1822 и 1854, а 1873 Тамиръ напечаталъ (въ „Mélanges historiques“, т. I) найденныя незадолго до того „Lettres inédites“.

2) Оноре де, знаменитый французскій романистъ, род. 20 мая 1799 въ Турѣ, ум. 18 августа 1850 въ Парижѣ. Пяти лѣтъ онъ былъ отданъ въ начальное училище въ Турѣ, а 7 поступилъ въ Вандомскій иезуитскій коллежъ, гдѣ пробылъ безвыходно 7 лѣтъ. Въ 1814 Б. переехалъ вмѣстѣ съ родителями въ Парижъ, гдѣ и закончилъ свое образованіе, сначала въ частныхъ пансіонахъ, а затѣмъ въ Сорбоннѣ, гдѣ съ увлеченіемъ слушалъ лекціи Гизо, Кузена, Виллемана; въ то-же время онъ занимался изученіемъ права въ угоду отцу, который хотѣлъ сдѣлать изъ него нотаріуса. Его первымъ литературнымъ опытомъ была трагедія въ стихахъ „Кромвель“, стоившая ему огромнаго труда, но оказавшаяся никуда негодной. Постъ этой первой неудачи онъ отказался отъ трагедій и принялся за романъ. Побуждаемый матеріальной нуждой, онъ сталъ писать одинъ за другимъ весьма плохіе романы, которые сбывалъ за нѣсколько сотъ франковъ различнымъ издателямъ. Такая работа изъ-за куска хлѣба крайне тяготила его. Желаніе выбиться поскорѣе на дорогу вовлекло его въ нѣсколько коммерческихъ предпріятій, окончившихся для него полнымъ разорешіемъ. Онъ долженъ былъ ликвидировать дѣла, принявъ на себя болѣе 50000 фр. долгу (1828). Впослѣдствіи, благодаря новымъ займамъ для уплаты процентовъ и другимъ денежнымъ потерямъ, сумма его долговъ съ различными колебаніями все возрастала, и онъ всю жизнь томился подъ бременемъ долговъ; лишь незадолго до смерти удалось ему наконецъ раздѣлаться съ ними. Въ началѣ 20-хъ гг. Б. познакомился и близко сошелся съ Г-жей де Верни. Эта женщина явилась добрымъ гениемъ его юности въ самые тяжелые годы борьбы, лишений и невѣстности. По его собственному признанію, она имѣла огромное влияние и на его характеръ и на развитіе его таланта. Первый романъ Б., имѣвшій шумный успѣхъ и выдвинувшій его изъ среды другихъ начинающихъ писателей, былъ „La physiologie du mariage“, появившійся 1829. Съ этихъ поръ слава его расцвѣтала непрерывно. Плодovitость его и неутомимая энергія поистинѣ изумительны. Въ томъ-же году онъ напечаталъ

еще 4 романа, въ слѣдующемъ 11 („La femme de 30 ans“; „Le Père Gobseck“, „La Peau de Chagrin“ и др.); 1831—8, въ томъ числѣ „Le Médecin de Campagne“. Теперь онъ работаетъ еще болѣе чѣмъ прежде, съ необыкновенной тщательностью отдѣлывая свои произведенія, по нѣскольку разъ передѣлывая написанное. Не разъ соблазняла романиста роль политическаго дѣятеля. По своимъ политическимъ взглядамъ, онъ былъ строгій легитимистъ. 1832 онъ поставилъ въ Ангулемѣ свою кандидатуру въ депутаты и по этому поводу высказываетъ въ одномъ частномъ письмѣ слѣдующую программу: „Уничтоженіе всякаго дворянства, за исключеніемъ палаты пэровъ; отдѣленіе духовенства отъ Рима; естественныя границы Франціи; полное равенство средняго класса; признаніе истиннаго превосходства, экономія въ расходахъ; увеличеніе доходовъ посредствомъ лучшаго распредѣленія налоговъ; образованіе для всѣхъ“. Потерпѣвъ неудачу въ своей кандидатурѣ, онъ съ новымъ рвеніемъ принялся за литературу. 1832 вышли въ свѣтъ 11 новыхъ ром., между прочимъ: „Louis Lambert“, „La Femme abandonnée“, „le Colonel Chabert“. Въ началѣ 1833 онъ вступилъ въ переписку съ графиней Ганской. Изъ этой переписки возникъ романъ, который продолжался 17 лѣтъ и закончился бракомъ за нѣсколько мѣсяцевъ до смерти романиста. Памятникомъ этого романа служитъ объемистый томъ его писемъ къ г-жѣ Ганской, изданныхъ недавно полностью за 1833—42 подъ назв. „Lettres à Etrangère“. Въ продолженіе этихъ 17 лѣтъ онъ по прежнему безъ усталы работалъ, и кромѣ романоувъ писалъ разныя статьи въ журналахъ. 1835 онъ началъ самъ издавать журналъ „La Chronique de Paris“; это изданіе продолжалось годъ съ небольшимъ и въ резултатѣ принесло ему 50000 фр. чистаго дефицита. Съ 1833—38 включительно онъ выпустилъ 26 повѣстей и романовъ, между прочимъ такіе какъ „Eugénie Grandet“, „Le Père Goriot“, „Séraphita“, „Le Lys dans la vallée“, „Les Illusions perdues“, „César Birotteau“. 1838 онъ снова покинулъ Парижъ на нѣсколько мѣсяцевъ, на этотъ разъ съ коммерческой цѣлью; ему грезились блестящая афера, которая можетъ сразу обогатить его; онъ отправляется въ Сардинію, гдѣ собирается эксплуатировать серебряныя копи, извѣстныя еще во времена римскаго владычества. Предпріятіе это оканчивается неудачей, такъ какъ болѣе ловкій аферистъ воспользовался его идеей и перебилъ ему дорогу. До 1843 онъ жилъ почти безвыѣздно въ Парижѣ, или въ своемъ имѣніи les Jardies, подъ Парижемъ, кушленомъ имъ 1839 и обратившемся для него въ новый источникъ постоянныхъ расходовъ. Въ августѣ 1843 Б. отправился на 2 мѣс. въ Спб., гдѣ въ это время находилась г-жа Ганская, а 1845 и 1846 совершилъ дважды путешествіе въ Италію, гдѣ она съ дочерью

проводила зиму. Безотлагательная работа и разныя срочныя обязательства заставили его вернуться въ Парижъ и всё его усилія были направлены къ тому, чтобы расплатиться наконецъ съ долгами и устроить свои дѣла, безъ чего онъ не могъ осуществить завѣтную мечту всей своей жизни — жениться на любимой женщинѣ. До извѣстной степени ему это удалось. Зиму 47—48 онъ провелъ въ Россіи, въ имѣнціи г-жи Г., близъ Бердичева, но за нѣсколько дней до февральской революціи денежныя дѣла призвали его въ Парижъ. Онъ остался однако совершенно чуждъ политическому движенію и осенью 1848 снова отправился въ Россію. Съ 1849—1847 въ печати появилось 28 новыхъ романовъ („Ursule Mironat“, „Le Curé de Village“, „les Parents pauvres“, „Le Cousin Pous“ и пр.). Начиная съ 1848 онъ уже работаетъ мало и почти ничего новаго не печатаетъ. Вторичная поѣздка въ Россію оказалась для него роковой. Организмъ его былъ уже изнуренъ чрезмѣрной работой; къ этому присоединилась простуда, которая пала на сердце и легкія и обратилась въ долгую затяжную болѣзнь. Суровый климатъ также пагубно дѣйствовалъ на него и мѣшалъ выздоровленію. Такое состояніе съ временными улучшеніями тянулось до весны 1850. 14 марта состоялось наконецъ бракосочетаніе графини Ганской съ Б. Въ апрѣлѣ супруги покинули Россію и направились въ Парижъ, гдѣ поселились въ маленькомъ отелѣ, купленномъ Б. за нѣсколько лѣтъ передъ тѣмъ и отдѣланномъ имъ съ артистической роскошью. Здоровье романиста однако все ухудшалось и наконецъ, 18 августа 1850 послѣ тяжелой 34-хъ часовой агоніи онъ скончался. Значеніе Б. въ литературѣ очень велико: онъ расширилъ рамки романа и указалъ ему новые пути, по которымъ во многомъ онъ идетъ и до сихъ поръ. Его основной взглядъ чисто натуралистическій: онъ смотритъ на всякое явленіе, какъ на результатъ и взаимодѣйствіе извѣстныхъ условий, извѣстной среды. Согласно съ этимъ его романы являются не только изображеніемъ отдѣльных характеровъ, но и картиной всего современнаго общества съ тѣми основными силами, которыя управляютъ имъ: всеобщей погоней за благами жизни, жадной наживы, почестей, положенія въ свѣтъ, со всей разнообразной борьбой крупныхъ и мелкихъ страстей. При этомъ онъ раскрываетъ передъ нами всю закулисную сторону этого движенія въ самыхъ мельчайшихъ подробностяхъ, въ его повседневномъ обиходѣ, что придаетъ его романамъ характеръ животрепещущей дѣйствительности. При обрисовкѣ характеровъ онъ выдвигаетъ на первый планъ какую-нибудь одну главную, преобладающую черту; по опредѣленію Фаи для Б. всякій человѣкъ есть не болѣе какъ „какая-нибудь страсть, которой служить разумъ и органы и которой противодѣйствуютъ обстоятельства“. Благо-

даря этому его герои получаютъ необычайную рельефность и яркость, и многіе изъ нихъ сдѣлались именами нарицательными, подобно героямъ Мольера: такъ, Гранде сталъ синонимомъ скупости, Горіо — отцовской любви и т. д. Большое мѣсто въ его романахъ занимаютъ женщины. При всемъ своемъ безпопадномъ реализмѣ, женщину онъ ставитъ всегда на пьедесталъ, она стоитъ всегда выше окружающаго, и является жертвой эгоизма мужчины; его излюбленный типъ — женщина 30—40 лѣтъ.

Полное собраніе сочиненій Б. издано имъ самимъ 1842 подъ общимъ заглавіемъ „La Comédie Humaine“, съ предисловіемъ, гдѣ онъ такъ опредѣляетъ свою задачу: „дать исторію и въ то-же время критику общества, изслѣдованіе его недуговъ и разсмотрѣніе его началъ“. Сюда не вошли его драматическія (неудачныя и въ литературномъ и въ сценическомъ отношеніи) произведенія: „Vautrin“ (1840); „Les ressources de Quinola“ (1842), „La Marâtre“ (1848) и „Le Faiseur“ (1851). Послѣ его смерти сочиненія издавались нѣсколько разъ и отдѣльно и полнымъ собраніемъ (последнее въ 25 т., 1869—1875) см. Lovenjoul, „Histoire des oeuvres de H. de B.“ (1879); Laure Surville (сестра Б.), „B., sa vie et ses oeuvres“; Lamartine, „B. et ses oeuvres“ (1866); Lemer, „B., sa vie, son oeuvre“ (1892); G. Ferry, „Balzac et ses amies“ (1888); Wormelrey „Life of Balzac“ (Бостонъ, 1892); статьи Тэна, Брандеса, Зола и др. На русскій яз. романы и повѣсти Б. переводились неоднократно (первый литературный трудъ Достоевскаго — переводъ „Eugénie Grandet“, перепечатанъ въ журналѣ „Изящная Литература“, (1881); почти полное собраніе издано „Журналомъ Иностранной Литературы“.

**Бальзаль-Хисъ** (Balsall-Heath), гор. въ Уорчестерширѣ (Англія), съ (1891) 30,581 жителей, составляетъ предмѣстье Бирмингэма.

**Бальзаминовъ**, Аѳан. Никол., врачъ, род. 1831, ум. 1860, авторъ „Анатомическаго атласа“ (Спб., 1853) и нѣсколькихъ специальныхъ работъ въ медиц. журн., см. Венгеровъ, „Рус. Кн.“ (т. II).

**Бальзаминовыя** (Balsaminaceae), семейство двудольныхъ растений, заключающее до 140 видовъ, болѣею частью, однолѣтнихъ травъ съ сочнымъ просвѣчивающимъ стеблемъ и зигоморфными цвѣтами пятерного типа (см. рис.). Иногда, напримѣръ, у *Impatiens*, цвѣты бываютъ двоякаго рода (см. *тыльскіе цвѣтоты*). Плоды раскрываются пятью закручивающимися створками. Роды, принадлежащіе къ этому семейству (важнѣйшій — *Impatiens* L.), распространены, главнымъ обр., въ тропической и субтропической зонѣ

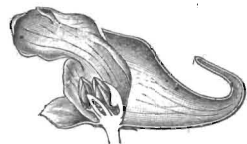

Цвѣтокъ *Impatiens*. (Продольный разрѣзъ.)

Африки и Азии; только немногие свойственны Америкѣ и Европѣ. Особенной пользы они не приносятъ; происходящая изъ Индіи *Impatiens Balsamina L.* — излюбленное декоративное растеніе.

**Бальзаминъ** (*Impatiens balsamina L.*), одновѣтвнй видъ прыгуна (см.), родомъ изъ Остѣ-Индіи, часто разводимый въ садахъ ради красивыхъ цвѣтовъ, кот. довольно густо скучены на верхнѣхъ стебляхъ; разводить много сортовъ, изъ кот. выдаются Б. съ розовыми махровыми цвѣтами, съ красными и бѣлыми пятнами и съ цвѣтами, напоминающими цвѣты гвоздики.

**Бальзамированіе**, способъ замедлить или прекратить гніеніе труповъ погруженіемъ или пропитываніемъ ихъ противогнилостными веществами. Искусство Б. процвѣтало уже у ассирійцевъ, персовъ и египтянъ. По не совсѣмъ, правда, ясному описанію Діодора, всѣ полости трупа освобождались отъ своего содержимаго и наполнялись ароматическими веществами (также асфальтомъ); затѣмъ трупы погружались на нѣсколько мѣсяцевъ въ растворъ „нитрона“. Наконецъ, для устранения дѣйствія воздуха набальзамированные трупы обвертывались ароматизированными бинтами. При этихъ операціяхъ употреблялся также древесный уксусъ, а быть можетъ и соли алюминія, желѣзный купоросъ, сухой жаръ. Что такое представлялъ собою упоминаемый также и Геродотомъ „нитронъ“, до сихъ поръ остается неизвѣстнымъ. Во всякомъ случаѣ результатъ, получавшійся древними, не былъ особенно удовлетворительнымъ — какъ объ этомъ свидѣтельствуеетъ состояніе мумій, извлекаемыхъ изъ древнихъ гробницъ. Въ настоящее время при Б. пользуются слѣдующими приемами: по удаленіи содержимаго кишечнаго канала въ кровеносные сосуды впрыскивается большое количество противогнилостныхъ веществъ. Въ качествѣ таковыхъ служатъ растворы сулемы, мышьяковистыхъ соединений, карболовой кислоты, квасцовъ, хлористаго цинка, дубильной кислоты (таннина) или смѣсь нѣкоторыхъ изъ названныхъ веществъ съ водою и глицериномъ. Употребляемая въ Англіи Гарстин'ова жидкость содержитъ глицеринъ, мышьякъ и карболовую кислоту. Жидкость Сюке представляетъ растворъ хлористаго цинка. Въ послѣднее время дѣлаются попытки къ сохраненію и обеззараживанію труповъ помощію пропитыванія ихъ въ теченіе нѣсколькихъ дней формалиномъ; у насъ въ Россіи особенную репутацію получилъ удачнымъ бальзамированіемъ д-ръ Выводцевъ. Литер. Laskowski, L'embaumement (Женева, 1886).

**Бальзамное дерево** (*Balsamodendron Kunth.*), родъ изъ сем. Burseraceae, заключающій деревья и кустарники Аравіи и О.-Индіи, часто съ колючими вѣтвями, непарно-перистыми листьями, однополыми цвѣтами и 1—2-сѣмянной костянкой. В.

*Murrha Engl.* — маленькое дерево или кустарникъ, на западн. берегу Аравіи и прибрежьи Сомали, доставляетъ мирру. В. *gileadense Kunth.* (В. *meccanensis Gleditsch*) — маленькое деревцо или кустарникъ на побережьи Краснаго моря, даетъ Меккскій бальзамъ. Прежде употреблялись какъ лекарство также его мелкіе и красноватые плоды и вѣтви (бальзамическія зерна или плоды, бальзамическое дерево); тонкія вѣтви его, съ морщинистой сѣрой корой, распространяютъ пріятный запахъ при зажиганіи и употребляются для обкуриванія. В. *Kafal Kunth* имѣетъ красную пахучую древесину, растетъ въ Аравіи и употребляется на востокѣ для обкуриванія. В. *agricapum Arnott*, растущій въ Сенегамбіи, и В. *Mukul Hook.*, — въ Синдѣ и Белуджистанѣ, даютъ бделліумъ.

**Бальзамодендронъ**, см. *бальзамное дерево*.

**Бальзамокарпумъ** (*Balsamocarpon brevisfolium Phil.*), колючій кустарникъ изъ сем. мотыльковыхъ, съ мелкими перистыми листьями, крупными желтыми цвѣтами и толстыми короткими бобами, содержащими вязущее вещество; растетъ въ Чили, гдѣ изъ него получаютъ цѣнный матеріалъ для дубленія.

**Бальзамы**, встрѣчающіяся въ растительномъ царствѣ тягучія жидкія смѣси смоль съ ароматическими кислотами, эфирн. маслами, эфирными кислотъ и т. д. Онѣ или самопроизвольно истекаютъ изъ стволонъ и вѣтвей деревъ нѣкоторыхъ породъ, или послѣ пораненій дерева; иногда же получаютъ вывариваніемъ и выжиманіемъ пахучихъ частей растеній. Б. обладаютъ сильнымъ ароматическимъ запахомъ, рѣзкимъ, жгучимъ вкусомъ, на воздухѣ теряютъ болѣшую часть своихъ эфирныхъ маселъ, высыхаютъ и осмоляются. Въ водѣ нерастворимы, въ эфирѣ растворимы отчасти, въ спиртѣ — вполне; при перегонкѣ ихъ съ водою отгоняются ихъ эфирныя масла, и остается смола. Прежде подъ Б. разумѣли смолистое вещество бальзамнаго дерева, т. наз. мекка-бальзамъ; но вскорѣ это названіе было распространено на многочисленныя другія, душистыя вещества, безъ рѣзкаго ограниченія понятія; такъ что „бальзамомъ“ обозначаются часто и терпентинъ, бензойная смола и т. п. вещества. По преимуществу же это названіе присвоено перуанскому бальзаму (черный индійскій Б.), толуанскому, канадскому, копейскому и мекка-Б. Б. называются также искусственныя мазеобразныя, маслянистыя или вполне рѣдкія смѣси, какъ напр. Сѣрный Б. (растворъ сѣры въ льняномъ маслѣ), Гофманскій жизненный Б. (*mixtura oleosobalsamica, Balsamum vitae Hoffmanni*) и Миланскій Б., спиртовый растворъ различныхъ эфирныхъ маселъ; Врачебный Б. (*Balsamum vulnagarium*), смѣсь нѣсколькихъ вязущихъ веществъ, какъ мирра, таміановое масло, спиртъ, винный уксусъ, драконова кровь и т. д.; Мускатный Б. (*B. s. oleum nucistae*), похожая на мазь

смѣсъ мускатнаго масла, воска и оливковаго масла и т. д. Большая часть Б. находятъ себѣ примѣненіе въ медицинѣ. Зеленый Б., см. Calophyllum; Гилицкій Б., см. Balsamodendron. Wiesner „Die technisch verwendeten Gummiarten u. s. w.“ (Эрланг. 1869); Husemann и Hilger „Die Pflanzenstoffe“ (2 изд., Берл. 1884).

**Бальби**, см. *Байли*.

**Бальвини**, Юрій, извѣстный дубровницкій врачъ XVI в., учился въ Падуѣ и Болоньѣ, популярный профессоръ анатоміи и хирургіи; его ученые труды, пользовавшіеся всеобщимъ уваженіемъ „Georgii V. orega omnia“ выходили въ Лейденѣ 1704 г., а затѣмъ въ Парижѣ, Венеціи и др.

**Балькъ** (Balko), Германъ, положилъ начало господству нѣмецкаго ордена въ Пруссіи и былъ ея первымъ ландмейстеромъ; происходилъ изъ одной ниже-саксонской марконской семьи; въ 1230 г., по просьбѣ герцога Конрада Мазовецаго, былъ посланъ съ сотней воиновъ гохмейстеромъ Германомъ фонъ-Зальца для завоеванія Пруссіи. Выстроивъ орденскій замокъ Торгъ, Б. тѣмъ самымъ приобрѣлъ Кульмскія земли; онъ обратилъ Кульмъ въ городъ и постепенно распространилъ владѣнія ордена вплоть до Фризскаго залива, пытаясь при этомъ обращать побѣжденных въ христіанство кротостью обращенія и проповѣдью; въ 1237 г. основалъ Эльбингъ. По соединеніи нѣмецкаго ордена рыцарей съ лифляндскими меченосцами, Б. сталъ во главѣ и ихъ, уступивъ часть Эстляндіи Даніи; вернувшись въ Германію (1238), скончался тамъ въ 1239 г.

**Бальмаседа**, Хозе Мануель, президентъ Чили, род. 1840. ум 1891 г. Воспитывался въ іез. семинаріи Сантъ-Яго, изучилъ право и былъ дѣятельнымъ адвокатомъ, держался либеральнаго направленія, въ 1868 г. основалъ со своими единомышленниками клубъ реформъ и въ 1876 г. былъ избранъ депутатомъ. Добившись посланникомъ въ Буэнос-Айресѣ нейтралитета Аргентинской республики во время войны съ Боливіей и Перу, Б. былъ назначенъ президентомъ Санта-Марія въ министерствѣ внутреннихъ дѣлъ (1882). На этомъ поприщѣ Б. неутомимо трудился надъ вопросомъ объ отдѣленіи церкви отъ государства, добившись введенія гражданского брака и погребенія на кладбищахъ умершихъ безъ покаянія (1884), чѣмъ навлекъ на себя гнѣвъ ультрамонтановъ, но такъ укрѣпился во мнѣніи либераловъ, что былъ ими избранъ президентомъ Чили (1886 г.). Вступивъ въ исправленіе своей должности, онъ, безъ особыхъ помѣхъ, правилъ Чили до конца 1890 г. Предъявляя настойчиво требованія, какихъ не одобрялъ конгрессъ, Б. этимъ лишилъ себя его поддержки, а еще во время своего президентства, по чилийскому обычаю, указалъ, какъ на своего преемника, на лицо, не пользовавшееся общественнымъ довѣріемъ. Возникшая въ Чили въ 1891 г. гражданская

война положила конецъ правленію Б. Онъ бѣжалъ въ аргентинское посольство и тамъ, вм. того, чтобы спастись на одномъ изъ военныхъ иностранн. судовъ, выстрѣломъ изъ револьвера покончилъ съ собою изъ опасенія, чтобъ его противники не поступили съ нимъ такъ же жестоко, какъ онъ обращался съ ними во время своей диктатуры.

**Бальменова свѣтящаяся краска**, см. *фосфоресценція*.

**Бальмены**, графы, одна изъ вѣтвей шотландской фамиліи Рамзей (Ramsay), которой въ 1625 г. королемъ Карломъ I было дано баронство Рамзей де Бальмень (Balmaine); со смертью въ 1806 г. сэра Александра Рамзей де Бальмень имѣние, имя и титулъ его перешли къ сыну его родной сестры Александру Бурнетъ (Burnet). Одинъ изъ членовъ этой фамиліи графъ Богданъ де Бальмень въ началѣ XVIII в. служилъ во Франціи, въ Турціи и, наконецъ, въ Россіи, гдѣ въ чинѣ полковника былъ убитъ въ 1741 г. въ сраженіи со шведами подъ Вильманстрандомъ. Сынъ его Антонъ, генералъ-поручикъ и кавалеръ ордена св. Александра Невскаго (1741—1790), началъ службу въ гвардіи, въ 1768 г. былъ назначенъ командиромъ Ростовскаго карабинернаго полка, съ которымъ участвовалъ въ штурмѣ крѣпости Бендеръ; съ 1771—1784 г. гр. Бальмень находился въ Крыму, два года до 1786 г. былъ директоромъ сухопутнаго кадетскаго корпуса, съ 1786 до 1790 г. былъ генералъ-губернаторомъ Орловскаго и Курскаго намѣстничества, а въ 1790 г. былъ назначенъ начальникомъ войскъ на Кавказѣ, гдѣ вскорѣ по приѣздѣ умеръ, оставивъ отъ брака съ графиней Девіеръ двухъ сыновей — Александра и Петра; первый изъ нихъ былъ русскимъ комиссаромъ на островахъ св. Елены съ 1816 по 1821. Графское достоинство было утверждено за де Бальменами высочайшимъ указомъ 2 декабря 1845 г.

**Бальмесъ** (Balmes), Хаиме Луціано, испанскій публицистъ и философъ, род. 1810, ум. 1848 г., уже съ 1840 г. пользовался вліяніемъ въ качествѣ публициста умѣреннаго направленія, редактируя газету „Civilizacion“ въ Барселонѣ и „Pensamiento de la Nacion“ въ Мадридѣ. Философскія соч. Б. носятъ схоластическій характеръ и направлены какъ противъ англо-французскаго эмпиризма и матеріализма, такъ и противъ нѣмецкаго скептицизма (особенно Канта) и пантеизма (Гегеля и особенно Краузе). Большая эрудиція Б., въ связи съ стремленіемъ его найти національную основу для религиозныхъ, какъ и политическихъ ученій, и дать католицизму либеральную окраску въ духѣ идеалистическаго ультрамонтанства Монталамбера, доставили ему много приверженцевъ среди католиковъ Германіи и особенно Франціи, гдѣ многократно издавались переводы сочиненій Б. См. Blanche-Raffin, Jacques V. (Пар. 1849).

**Бальмонтъ**, Конст. Дм., совр. русский поэтъ, род. 1867, образование получилъ въ моск. унив.; оригинальныя произведенія Б. отличаются богатою формою и содержаниемъ, нѣсколько исполненнымъ символизма. Погоня за необычными созвучіями порою приближаетъ Б. даже къ декадентству. Заслуга Б. въ удачныхъ и многочисленныхъ переводахъ Шелли, Эдгара По, Ибсена и Гауптмана. Оригин. произвед. изданы: „Сборникъ“ (Яросл., 1890), „Подъ свѣт. небомъ“ (Спб., 1894) и „Въ безбрежности“ (М., 1896); переводы—Шелли, 6 выш. (Спб., 1893—98), Ибсена („Сочиненія“, 1894), По (М., 1895), Гауптмана (М. 1900).

**Бальмораль**, см. *Бальморрель*.

**Бальмъ**, **Коль де** (Col de Balme), горн. проходъ Валлизскихъ Альпъ, между Монбланомъ и группой Данъ-дю-Миди, на высотѣ 2204 м. Изъ Мартины дорога идетъ предвар. черезъ проходъ Коль де ла Форклъ (1523 м.), кот. отдѣляется отъ Коль де Б. поперечной долиной Триента, вершина которой оканчивается ледникомъ, съ высоты перевала К. де Б. попадаютъ непосредственно внизъ, въ долину Шамуни (Аржантьеръ).

**Бальмъ**, **Ла** (La Balme), село въ франц. департ. Изѣры, окр. Ла Туръ-дю-Пинъ, 602 жит. (1891), знаменито своей пещерой, въ кот. находится часовая II-го вѣка (недавно обновл.), озеро, водопадъ и красивыя сталактит. образованія.

**Бальнеология** (греч.), ученіе о лѣчебныхъ минер. водахъ, о ваннахъ и купаньяхъ и способъ ихъ употребленія, а такъ-же о климатич. курортахъ. Бальнеографія описаніе химическаго состава ваннъ, дѣйствіе на организмъ. Бальнеотерапія — ученіе о лѣчебномъ употребленіи ваннъ. Бальнеодіететика дѣятельскій образъ жизни при лѣченіи ваннами. Бальнеотехника—искусство приготовления ваннъ и устройствъ купальныхъ заведеній. Съ 1879 г. ежегодный бальнеологическій съѣздъ въ Берлинѣ. Einleitung in die Mineralquellenlehre (Эрланг. 1857—60, 2 т.), Geschichte der B. (Бюрцб. 1863) und Polymorphe B. (Эрланг. 1871); Helfft, Handbuch der Balneotherapie (9 изд., Мюнх. 1867); Seegen, Handbuch der allgemeinen speziellen Heilquellenlehre (2 изд., Вѣна 1862, 2 т.); Braun, Systematisches Lehrbuch der Balneotherapie (5 изд. Берл. 1886); Valentiner, Handbuch der allgemeinen und speziellen Balneotherapie (2 изд., тамъ-же 1876); Quincke, Balneologische Tafeln (тамъ-же 1872); Hirschfeld und Pichler, Die Quellen und Kurorte Europas (Штуттг. 1875—76, 2 т.); Lehmann, Bäder-und Brunnenlehre (Бонн. 1877); Kisch, Handbuch der allgemeinen und speziellen Balneotherapie (2 изд., Вѣна 1875); Kisch, Grundriss der klinischen Balneotherapie (Берл. 1889); Riemer, Handbuch der speziellen Klimatotherapie und Balneotherapie. Flechsig, Bäderlexikon (2 изд. тамъ-же 1889); Flechsig; Handbuch der Balneotherapie (2 изд.,

тамъ-же 1892); „Die Brunnen und Bäderorte, Seebäder und klimatischen Kurorte Deutschlands“ (13 изд., тамъ-же 1889); „Bäder-Almanach“ (hrsg. von Thilenius, 4 изд., тамъ-же 1889); Helfft, Balneodietetik (3 изд., тамъ-же 1874); Ammon, Brunnen-dietetik (7 изд. Лейпц. 1880); „Jahrbuch für B.“ (hrsg. von Kisch, Вѣна 1871—80, 10 т.); „Balneologisches Zentralblatt“ (Мюнх. 1890 и сл.). Бертенсонъ и Воронихинъ, „Минеральныя воды, грязи и морскія купанья въ Росс. и заграницею (изд. 1896); Дубелиръ, „Краткій повторительный курсъ бальнеотерапіи“ (1894). Ивановъ, „Русскій альманахъ по отечественнымъ водамъ, морскимъ купаньямъ, санитарнымъ станціямъ и лѣчебнымъ мѣстамъ Россіи, (1894). Лейхтенштернъ, „Общая бальнеотерапія“ (1884). Поллахъ, „Руководство къ бальнеології“. Переводъ съ нѣмецк. д-ра Герценштейна (1881) Repetitorium по бальнеології. Справочная книга о русск. и иностр. курортахъ д-ровъ Герценштейна и Фейнберга (1895). Сторожевъ, „Курсъ бальнеотерапіи“ (1893). Флехсигъ, „Руководство бальнеології“. Перев. со 2 нѣм изд. (1893).

**Бальстень-Спа** (Ballston-Spa), весьма посѣщ. морской купальней курортъ въ сѣв.-америк. штатѣ Нью-Йоркѣ, 10 км. на ю.-з. отъ Саратоги (см.), съ 3527 жител. (1890).

**Бальта**, см. *Балта*.

**Бальта-Альба**, см. *Балта-Альба*.

**Бальтаръ** (Baltard), Викторъ, франц. архитекторъ, род. 19 июня 1805, ум. 14 янв. 1874 г. въ Парижѣ. Поучившись у своего отца, Луи Пьера Б. и Летьера, закончилъ образование въ Италіи, гдѣ особенно занялся надгробными памятниками и заготовленіемъ проектовъ. По возвращеніи, руководилъ постройк. Парижск. консерваторіи, архива, высшей школы и виннаго рынка, затѣмъ реставраціей ц. св. Евстахія и св. Северина. Назначенный въ 1842 г. преподавателемъ художественной школы, а затѣмъ городскимъ архитекторомъ Парижа, Б. съ 1860 г. посвятилъ себя городскими постройкамъ, былъ выдающимся конструкторомъ, о чемъ свидѣтельствуютъ — куполь ц. св.Августинъ а (бульваръ Малербъ) и его главное произведеніе — центральный рынокъ (Halles centrales) въ Парижѣ.

**Бальтитъ**, гл. селеніе ханства Капжуть или Кужуть (см.) на южномъ склонѣ Каракорума.

**Бальтіа** (Базилія), у Плипія названіе о-ва на сѣверѣ Европы, на которомъ добывался янтарь. Подъ этимъ названіемъ вѣроятно подразумѣвался южный прусскій берегъ Балтійскаго моря и прилежащія къ нему о-ва. Отсюда произошло названіе Балтійскаго моря (Mare Balticum), впервые встрѣчающееся у Адама Бременскаго.

**Бальтрумъ**, одинъ изъ вост. Фрисландскихъ о-вовъ, принадл. прусск. округу Аурихъ; евангелич. церковь, спасательная станція для потерн. крушеніе, морскія купанья; 9 кв. км.—съ 158 жит.

**Бальфурушъ**, или Бальфрушъ, гор. въ Персіи, см. *Барферуишъ*.

**Бальфуръ** (Balfour), 1) Артуръ Джемсъ, англ. госуд. дѣятель, племянникъ маркиза Салисбюри, род. 1848 г., избранъ въ парламентъ 1874 г. и, принадлежа къ консервативной партіи, съ іюля 1886 г. былъ во второмъ министерствѣ лорда Салисбюри, статсъ-секретаремъ Шотландіи, 1887 г. замѣнилъ Гиксъ-Вича въ званіи статсъ-секретаря Ирландіи, замѣренье которой исключительными законами дѣятельно защищалъ въ парламентѣ и энергично примѣнялъ на практикѣ. 1891 г. былъ назначенъ лордомъ казначейства и принялъ на себя руководство консервативной партіей въ нижней палатѣ. Въ авг. 1892 г. вмѣстѣ съ лордомъ Салисбюри вышелъ въ отставку и руководилъ въ палатѣ общинъ оппозиціей противъ билля о гомъ-рулѣ Гладстона. 28 іюня 1895 г. В. сдѣланъ первымъ лордомъ казначейства въ третьемъ м—вѣ лорда Салисбюри и принялъ на себя лидерство министерскаго большинства въ нижней палатѣ. В. пробовалъ себя и на литературномъ поприщѣ. Вниманіе обратила на себя его „A defence of philosophic doubt“ (Лонд. 1879), „Essais and addresses“ (1893), „The Foundations of belief“ (1895). Младшій братъ его Джеральдъ Б., род. 1853 г., 1885 г. выбранъ въ парламентъ, съ 1895 г.—статсъ-секретарь Ирландіи.

2) Френсисъ Майтлендъ, братъ Артура Джемса Б., зоологъ, род. 10 ноября 1851 г. въ Единбургѣ, ум. 19 іюля 1882 г. при восхожденіи на Монбланъ; слушалъ курсъ наукъ въ Кембриджѣ, гдѣ сдѣлался членомъ Trinity College, а въ 1882 г. профессоромъ эмбриологіи. Онъ написалъ: „On the development of elasmobranch fishes“ (Лонд. 1878); „Studies from the morphological laboratory in Cambridge“ (Лондонъ 1880—82, 2 т.); „Treatise of comparative embryology“ (2 изд. 1885, 2 т.; нѣмецкій перев. Vetter'a, Іена, 1880—82); „Elements of embryology“ (совмѣстно съ Foster'омъ, 2 изд. 1885; нѣмѣцк. пер. Kleinenberg'a, Лейпц. 1877; русск. перев. Фостеръ и Бальфуръ, Элементы эмбриологіи, 1882).

**Бальоръ**, Іоганнъ-Христофоръ, метръ д'отель при дворѣ Елисаветы и Екатерины II, членъ вольно-экономическаго общества, напечаталъ въ его „Трудахъ“ „Поваренный магазинъ“, а 1783 отдѣльную книгу по домохозяйству подъ заглавіемъ „Practische Anmerkungen über verschiedene die Haushaltung in Russland betreffende Artikeln“.

**Бальфъ** Мих. Вилл., англ. композиторъ, род. 1808, ум. 1870. Занимаясь въ ранней молодости игрою на скрипкѣ, Б. 17 лѣтъ сталъ изучать въ Италіи также теорію музыки и пѣніе. Первымъ его композиторскимъ опытомъ былъ балетъ „La Peugouse“ (1826) для Милана. 1828 онъ выступилъ въ баритоновыхъ партіяхъ въ Большой Оперѣ въ Парижѣ, а затѣмъ также на разныхъ сценахъ Италіи. Съ 1835 по возвращеніи въ Лондонъ начинается его ка-

пельмейстерская и оперно-композиторская дѣятельность, давшая ему скоро громкое имя, распространившееся далеко за предѣлы его отечества. Особеной извѣстностью пользовались его оперы: „The Maid of Artois“, благодаря особенно знаменитой Малибранъ, исполнявшей заглавную партію, „Les quatre fils d'Aumon“, написанная для Парижа (въ Германіи и Австріи), и самая извѣстная его опера „The bohemian girl“ (1843), обошедшая всѣ европейскія сцены. 1852—56 Б. посѣтилъ, между прочимъ Спб. съ цѣлью постановки своихъ оперъ. Музыка Б. представляетъ смѣсь итальянскаго и французскаго стилей, мелодична, но не свободна отъ банальностей. Лучшія произведенія его въ легкомъ комическомъ жанрѣ.

Его дочь Викторія, извѣстная пѣвица, ученица Гарсиа, род. 1837 въ Парижѣ, дебютировала 1857 въ Липеумѣ въ Лондонѣ, умерла 1871 въ Мадридѣ.

**Бальфъ**, курортъ, см. *Вольфсъ*.

**Бальцеръ**, (Baltzer Richard), математикъ, род. 27 января 1818 г. въ Мейсенѣ, ум. 7 ноября 1887 г. въ Гиссенѣ, гдѣ онъ былъ профессоромъ съ 1869 г. Онъ составилъ: лучшій курсъ теоріи опредѣлителей (Theorie und Anwendung der Determinanten“, 5 изд. 1881 г.), далѣе, „Die Elemente der Mathematik“ (7 изд., 1885 г. 2 т.) и „Analytische Geometrie“ Лейпц. 1882).

**Бальцеръ** (Освальдъ Маріанъ), род. 1858 г. Съ 1887 г. проф. Львовскаго университета; читаетъ польское право. Главнѣйшее его соч.: „Studja nad prawem polskiem“.

**Бальчикъ**, торг. г. въ болгарскомъ окр. Варна, на Черномъ морѣ, 32 км. къ с.-в. отъ г. Варны, надежная гавань, обширное складочное мѣсто; (1888) 4272 жит. (турки, болгары и греки). Большое значеніе им. по торговлѣ скотомъ и вывозу хлѣба. Въ окрестн. значит. пчеловодство и разведеніе вишенъ и айвы.

**Балюзъ** (Baluze, Baluzius), Этьенъ, франц. историографъ, род. 1630, ум. 1718 г. въ Парижѣ, гдѣ былъ библиотекаремъ при Кольберѣ, 1670 г. проф. канонич. права, 1707 г. директоръ въ Collège Royal, 1710 г. былъ отставленъ Людовикомъ XIV за одно мѣсто въ соч. Б. „Histoire générale de la maison d'Auvergne“ (1708, 2 т.) и впоследствии изгнанъ изъ Парижа, куда вернулся только послѣ смерти короля. Главн. соч.: „Capitularia regum francorum“ (Пар. 1677, 2 т.); „conciliorum nova collectio“ (1683); „historia paparum Avenionensium“ (1693, 2 т.); „miscellaneorum libri VII, s. collectio veterum monumentorum, quae hactenus latuerunt“ (1678—1715, 7 т.; нов. изд. Mansi, Lucca 1761, 4 т.); „Historia Tutelensis“ (1717, 2 т.) Б. принадлежатъ также изданія Киприана (Пар. 1726 г.), Сальвиана, писемъ Иннокентія III и др. Deloche: Etienne B. (Пар. 1856 г.)

**Балюстрада**, перила изъ камня, металла или дерева, имѣющіяся обыкновенно на лѣстницахъ, террасахъ, въ бесѣдкахъ и

т. п. Б. имѣеть форму шарпета или легкихъ сквозн. периль и примѣняется весьма разнообразно. Въ античной архитектурѣ

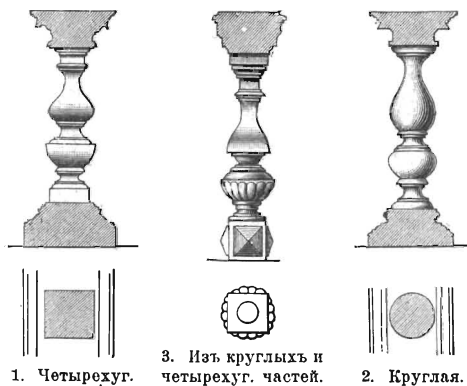

1. Четырехуг.

3. Изъ круглыхъ и четырехуг. частей.

2. Круглая.

Разныя балюстрады.

перила Б. имѣли въ большинствѣ случаевъ форму колонны (см. рис.). Средневѣковое искусство дало Б. изъ бронзы или желѣза, а также и деревянныя, весьма изящныя перила. Въ новѣйшемъ зодствѣ Б. возводятся часто надъ крышами зданій и вѣнчаютъ собою главный карнизъ.

**Бамбакскій хребетъ**, составляетъ часть Малаго Кавказа, располагается на границѣ между Александр., Ахалцхк. и Ахалкалакск. уѣздами. Вершина Бамбакъ имѣеть около 2800 м. высоты; черезъ хребетъ проходитъ дорога изъ Ахалкалакъ въ Александрополь съ переваломъ 2070 м. высоты.

**Бамбакъ** (Борчалы), горная рѣка, начинающаяся многочисленными ручьями со склоновъ отдѣльныхъ хребтовъ Малаго Кавказа, длина течения по Эриванской губ. 72 в. среди дикой скалистой природы, а затѣмъ лѣсистому ущелью Гюлла-дагентъ, переходитъ въ Тифлискій уѣздъ, гдѣ получаетъ названіе Борчалы и послѣ 50 в. течения подъ этимъ именемъ въ относительно широкой и плодородной долигѣ впадаетъ въ р. Храмъ, а вмѣстѣ съ нимъ въ Куру.

**Бамбара**, значительное племя, живущ. по верхнему течению Сенегала и Нигера, происшедшее изъ смѣшенія негровъ и фульбе, низведенное ихъ притѣснителями магометанами (сами Б. язычники) тукулѣрами до крайней нищеты, несмотря на то, что плодородная страна въ изобилии производитъ маисъ, рисъ, хлопокъ, табакъ, земляные орѣхи, индиго, сезамъ, просо, рицинь и обширныя пространства, покрытыя рощами жировыхъ деревьевъ (*Bassia* и *Compretum*). Одежда у Б. почти совершенно отсутствуетъ, въ крайнемъ случаѣ состоитъ изъ узкаго пояса, унизаннаго раковинами каури, отъ пояса спереди и сзади спускается бахрома. Языкъ Б. относится къ группѣ нарѣчій мандѣ. См. Bin ger, *Essai sur la langue B.* (Пар. 1886 г.).

**Бамбергеръ** 1) Генрихъ, врачъ, р. 1822, ум. 1888, проф.-клиницистъ въ Вюрцбургѣ и въ Вѣнѣ, гдѣ съ 1872 занялъ кафедру Опольцера, труды Б. дѣлятся по обилію клиническаго опыта. Ему принадлежать: „*Krankheiten des chylopoetischen Systems*“ (Эрланг., 1864), „*Krankheiten des Herzens*“ (Вѣна, 1857), „*Ueber Vascon*“ (Вюрцб., 1865), „*Ueber morbus Brigstii*“ (Лейпц., 1875); послѣдняя переведена на русскій яз. (М., 1881).

2) Людвигъ, нѣмецк. политикъ и экономистъ, род. 1823, ум. 1899 г., изучалъ право въ Гисенѣ, Гейдельбергѣ и Геттингенѣ, принималъ дѣятельное участіе въ движеніи 1848 г. и долженъ былъ оставить отечество, въ которое вернулся 1866 г., и былъ избранъ въ рейхстагъ, гдѣ примкнулъ къ національ-либеральной партіи и съ большимъ талантомъ защищалъ фритредерскія идеи. 1881 г. Б. основалъ въ рейхстагѣ фракцію седедонистовъ, слившуюся въ 1884 г. съ прогрессистской партіей въ нѣмецк. свободомыслящую партію, изъ которой, впрочемъ, Б. выступилъ въ 1893 г. Съ тѣхъ поръ Б. явился горячимъ противникомъ политики Бисмарка и въ частности его колониальной политики. Гл. соч.: *Monsieur de Bismarck*“ (Пар. 1868; по нѣм. Бресл. 1868); *Die Aufhebung der indirekten Gemeindeabgaben in Belgien, Holland und Frankreich*“ (Берл. 1871), *Reichsgeld, Studien über Währung und Wechsel*“ (3 изд. Лейпцигъ, 1876); „*Die Schicksale des latein. Münzbundes*“ (Берл. 1885) и др.

3) Фридрихъ, художникъ, род. 17 окт. 1814 (Вюрцбургъ), ум. 13 авг. 1873 г. (Нейнгайнъ, бл. Соденскихъ водъ); изучалъ ландшафтную живопись съ 1828 г. въ берлинской ак., далѣе у мариниста Краузе, у Примавези (Кассель) и въ Мюнхенѣ. Поездка по Испаніи (1851) привела его къ изображенію испанскихъ ландшафтовъ, какъ панорамной живописи, что позже стало его спеціальностью и вызвало двѣ новыхъ поездки въ Исп. Извѣстны его панорамы Гибралтара (галл. Шака въ Мюнхенѣ), Малаги и Альгамбры.

**Бамбергскій уголовный уставъ** (*Bambergensis Constitutio criminalis*), уголовный кодексъ, составленный въ 1507 г. арх. Юганномъ Шварценбургскимъ для бамбергской области; важнѣйшій источникъ Каролины (см.), почему наз. *mater Carolinae*. Последнее изд. Цепфля (Лейпц. 1876).

**Бамбергъ**, г. въ баварскомъ округѣ Верхней Франконіи, прежде гл. г. епископальнаго княжества Б., на р. Регницъ въ 4,5 км. выше впаденія его въ р. Майнъ, въ одной изъ плодороднѣйшихъ мѣстностей Германіи. Одинъ изъ древнѣйшихъ городовъ Германіи. Изъ числа зданій первое мѣсто принадлежитъ собору. Онъ возвышается на холмѣ и представляетъ одно изъ лучшихъ твореній романской архитектуры. Постройка его начата ок. 1004 г. императоромъ Генрихомъ II; въ 1828—37 г. заново реставрированъ. Изъ многочисленныхъ гробницъ са-

мая замѣчательная—гробница императора Генриха II и его супруги Кунигунды, внутри церкви, изъ бѣлаго зальцбургскаго мрамора, а также конная статуя Конрада III. Въ соборѣ хранятся цѣнныя реликвіи, гл. образомъ императора Генриха II и его супруги (напр. его черепъ, его корона, его рогъ для вина и др.). Напротивъ собора находится новая королевская резиденція, нѣкогда резиденція епископальныхъ князей, возведенная въ 1698—1702 гг. епископ. княз. Лотаромъ Францемъ Шёнборнскимъ, но не вполне законченная постройка. Число жит. Б. (1890) 38,940 чел. (5521 протест., 1200 евреевъ). Жители занимаются табачнымъ производствомъ, бумагопрядильнымъ, шелкопрядильнымъ дѣломъ, производствомъ бумажныхъ и шерстяныхъ матерій. Въ Б. имѣется прекрасное заведеніе для живописи на фарфорѣ, гдѣ работаетъ 40 художниковъ. Большое значеніе имѣеть огородничество, быть можетъ древнѣйшее во всей Германіи; имъ въ настоящее время занимаются 600 огородниковъ; огородники до 1862 г. составляли особое товарищество съ древними статутами и привилегіями. Въ Б. имѣется католич. богословскій лицей (остатки основаннаго въ 1648 г. и закрытаго въ 1803 году университета) и семинарія. Богатая бібліотека находится въ бывшей іезуитской коллегии, содержитъ между прочимъ 2600 рукописей (большую частью пергаментныя рукописи VII—XVI столѣтій, среди нихъ біблія, писанная Алкуиномъ для императора Карла Великаго) и около 5000 старопечатныхъ книгъ (см. Jäck, Beschreibung der Bibliothek zu B., Nürnberg, 1831—34, 4 т.). Библіотекъ завѣщаны также богатыя коллекціи Іосифа Геллера (ум. 1849), состоящая изъ рисунковъ Дюрера и другихъ мастеровъ, акварели XV—XXI столѣтій и др. Замѣчательные пункты въ окрестностяхъ Б.: роща Терезіи, островъ, образованный р. Регницъ, съ красивыми парками и купальней; вблизи находится Бугъ, одинъ изъ любимѣйшихъ уголковъ городскихъ жителей, развалины исторически замѣчательной, древней крѣпости съ часовой и высокой башней, откуда чудный видъ на окрестности. Городъ Б. впервые упоминается около 902 г. и находился около укрѣпленнаго замка Бабенберга, выстроеннаго въ IX столѣтіи и принадлежавшаго известному роду графовъ Бабенберговъ. Послѣ паденія Бабенберговъ гор. перешелъ къ баварскому герцогу Генриху Сварливному. Сынъ послѣдняго, императоръ Генрихъ II, покровительствовалъ Б., основалъ (1007) епископство Б. и построилъ соборъ. Въ XV и XVI столѣтіяхъ бушевали кровопролитныя распри между епископами и жителями Б., не желавшими разстаться со своей независимостью.

**Бамбергъ**, бывшее независимое отъ свѣтской власти германское епископство, основанное имп. Генрихомъ II и утвержденное

папой Іоанномъ VIII въ 1007 г. Второй изъ 62 бамбергскихъ епископовъ, Суидгеръ, сдѣлался въ 1064 г. папой подъ именемъ Климента II. Восьмой изъ этихъ епископовъ, Оттонъ I фонъ Мистельбахъ, знаменитъ, какъ „апостолъ Помераніи“. Онъ умеръ въ 1139, а въ 1189 объявленъ святымъ. Пятнадцатый епископъ, графъ Экбертъ фонъ Андексъ (1203—37), противникъ короля Филиппа, былъ заподозрѣвъ въ томъ, что былъ въ соглашеніи съ Оттономъ фонъ Вительсбахомъ относительно убійства Филиппа. Онъ бѣжалъ къ своему зятю, королю Андрею Венгерскому, былъ лишенъ сана и изгнанъ, но въ 1124 снова восстановленъ въ своемъ санѣ. 18-й епископъ, Генрихъ фонъ Шмидефельдъ (1242—1258) первый получилъ отъ имп. Фридриха II права и титулъ князя епископа 30-й епископъ, Ламбертъ фонъ Брунгъ (1374—98), канцлеръ имп. Карла IV, ввелъ новые налоги, а именно налогъ на пиво, который еще нѣсколько столѣтій спустя, назывался Ламбертовскимъ. Епископъ графъ Филиппъ фонъ Геннебергъ (1475—1487) изгналъ евреевъ изъ Б. и скопилъ большія сокровища, которыя очень пригодились его преемнику Генриху III, Гросъ фонъ Троаку (1487—1501), для борьбы съ маркграфомъ Казиміромъ Бранденбургскимъ. 39-й епископъ, Георгъ III (1505—22), побудилъ въ 1507 Іоанна Шварценбергскаго издать знаменитое уложеніе о наказаніяхъ (Halsgerichtsordnung); онъ былъ довременнымъ лицомъ и совѣтникомъ имп. Максимилиана I, въ особенности на Аугсбургскомъ сеймѣ, переписывался съ знаменитыми учеными и даже съ Лютеромъ и запретилъ обнародованіе папской буллы противъ послѣдняго. 46-й епископъ, Эрнстъ фонъ Менгерсдорфъ (1583—91), основалъ въ 1586 эрнестинскій домъ для священниковъ и gymnasium illustre. Іоаннъ Готфридъ фонъ Ашгаузенъ (1609—22) призвалъ въ 1610 іезуитовъ въ Б., преслѣдовалъ протестантовъ и сдѣлался въ 1612 княземъ-епископомъ Вюрцбургскимъ. Мельхіоръ Оттонъ Зальцбургскій (1642—53) преобразовалъ gymnasium illustre въ университетъ. Лотаръ Францъ, графъ Шёнборнскій (1693—1729) былъ одновременно коадьюторомъ и архіепископомъ Майнцкимъ, началъ строить въ 1702 новѣйшій дворецъ въ Б. Фридрихъ Карлъ, графъ Шёнборнскій (1729—46) былъ въ то же время княземъ-епископомъ въ Вюрцбургѣ; онъ открылъ при университетѣ медицинскій и юридическій факультеты. Послѣдній князь-епископъ бамбергскій, Христофоръ Францъ фонъ Бузекъ (1795—1805), бѣжалъ въ 1796 отъ французовъ въ Прагу, а затѣмъ въ Заальфельдъ. Послѣ своего второго возвращенія въ Б. онъ приказалъ назначить своимъ преемникомъ племянника своего. Но вскорѣ (1802) епископство Б. было обращено въ свѣтское владѣніе и присоединено къ Баваріи. Вълѣдствіе конкордата 1817 мѣсто прежняго епископа бамбергскаго засту-

нить архіепископъ, епархія котораго обнимаетъ сѣв. часть Баваріи. Ему подчиняются епископы Вюрцбургскій, Эйхштедскій и Шпейерскій. Въ настоящее время архіепископомъ состоитъ Іосифъ фонъ Шоркъ. См. Jäck, Geschichte der Provinz B. 1006—1811 (Бамб. 1811, 4 т.); его же, Bambergische Jahrbücher von 741—1833 (тамъ-же 1829—34, 5 т.); „Monumenta Bambergensia (изд. von Jaffé, Берл. 1869); Looshorn, Geschichte des Bistums B. (ultramontan, Мюнх. 1885).

**Бамбино** (итал.), т. е. малютка, Б. - Сантиссимо въ Римѣ—пышно разодѣтая, представляющая младенца Христа, деревянная статуэтка въ ц. Ара Цели, считающаяся чудотворной. Съ сочельника и до Крещенія выставляется у Пресеріо, послѣ чего торжественно переносится на свое прежнее мѣсто, которое покидаетъ лишь въ тѣхъ случаяхъ, когда, въ крытой каретѣ, развозится по больнымъ.

**Бамбу**, глиняныя, неглазированныя издѣлія соломенно-желтаго цвѣта, приготовляемыя въ Индіи туземцами.

**Бамбуковая камфора** (бамбуковый сахаръ), см. *tabacurp*.

**Бамбуковое масло**, см. *Baccia*.

**Бамбукъ** (*Bambusa Schreb.*), родъ изъ сем. злаковъ, въ которомъ послѣдніе достигаютъ своего наивысшаго развитія; къ этому роду относятся древовидныя растенія съ тонкимъ, очень высокимъ, нерѣдко развѣтвленнымъ, иногда ползучимъ стеблемъ, рыхлой красивой кроной, узкими листьями и иногда гигантск. метелками цвѣтовъ. Извѣстно до 50 видовъ, растущихъ въ Азій, Америкѣ и Африкѣ; повсюду они встрѣчаются лишь въ теплыхъ поясахъ, однако В. (*Chusquea*) *aristata Mart.* въ восточныхъ цѣпяхъ Андъ на высотѣ 4700 м. образуетъ непроницаемыя чащи и доходить почти до границы вѣчнаго снѣга; въ Гималаяхъ также нѣкоторые виды поднимаются до 3800 м., а В. *Metake Sieb.* изъ Японіи и нѣкоторые китайскіе виды удаются на открытомъ воздухѣ во Франціи, Бельгіи и даже въ сѣв. Германіи. Нѣкоторые В. достигаютъ гигантскихъ размѣровъ (напр. В. *Brandisii Schuttl.* бываетъ 38 м. высоты, при 80 см. въ обхватѣ). Они принадлежатъ къ полезнѣйшимъ растеніямъ, а В. *arundinacea Willd.* (см. табл. „Пищевыя растенія“, II) въ этомъ отношеніи можетъ сравниться съ кокосовой пальмой. Онъ растетъ, преимущественно, въ О.-Индіи, но, благодаря культурѣ, распространился далеко отсюда и великолѣпно удается даже въ Алжирѣ и южн. Франціи. Изъ корневища его выходятъ многочисленныя стеблевые побѣги до 25 м. высоты и 20—30 см. толщины; листья у нихъ, какъ у злаковъ, цвѣты появляются только на 25 году и послѣ этого они развиваются въ такомъ количествѣ, что растеніе отъ чрезчуръ обильнаго плодоношенія засыхаетъ. Молодые побѣги этого вида В. употребляются въ пищу какъ овощи; будучи заготовлены въ укусѣ идутъ въ

торговлю подъ именемъ ахи; похожія на овесъ зерна идутъ на приготовленіе хлѣба. Изъ крѣпкихъ и легкихъ стеблей строятъ хижины и нерѣдко въ цѣломъ селеніи никакого другого матеріала, кромѣ В., не употребляется на постройки; столица Сіама почти вся выстроена изъ бамбука. Изъ В. строятъ мосты, водопроводы, изготовляютъ мебель, всевозможныя домашнія принадлежности, разныя мелкія красивыя вещицы, какъ, напр., корзинки, шторы, каробки и т. п. Стружки идутъ на половики; вырѣзки ихъ верхняго, очень богатаго кремнеземомъ слоя стебля идутъ для приготовления ножей; этотъ же верхній слой употребляется для точенія желѣзныхъ ножей. Въ бамбуковыхъ трубкахъ, которыя предварительно обугливаются, яванцы вѣрятъ молодые побѣги В. на кострѣ, гдѣ горитъ также В. Въ Китаѣ главная масса бумаги производится изъ молодыхъ В. побѣговъ; масса В. волокна, получаемого на Ямайкѣ, идетъ на сѣверо-американскія бумажныя фабрики. В. *spinosa Ham.* даетъ непроницаемыя живыя изгороди, ползучая форма идетъ на разныя плетенныя работы. На Явѣ, въ Китаѣ и остр. Таити изъ В. дѣлаютъ всевозможные музыкальные инструменты. Въ узлахъ старыхъ стеблей образуются отложения кремнезема, т. е. В. сахаръ. Бразильскіе виды, — В. *Guadua H. et V.* и В. *Taguara Mart.*, также находятъ разностороннее употребленіе. Послѣдній содержитъ въ соломинѣ (стеблѣ) сладкую, годную для питья жидкость. Изъ Китая и Японіи вывезены пестролистныя В., изъ которыхъ нѣкоторые, особенно японскій В. *Fortunei Hort.*, остающийся низкимъ, рекомендуются какъ очень красивыя декоративныя растенія. См. Rivière, Les Bambous (Пар. 1879); Schröter, Der Bambus und seine Bedeutung als Nutzpflanze (Базель 1886).

**Бамбукъ**, область во французской колоніи Сенегалѣ, съ 1858 г. подъ франц. протекторатомъ, между рр. Сенегалу и Фалеме и между 12°40'—14°30' с. ш. и 10°40'—12°30' з. д. Страна заполняется плоскогоріемъ Тамбура (300 м.), съ котор. сбѣгаютъ къ Сенегалу и Фалеме цѣлый рядъ небольшихъ, лѣтомъ высыхающихъ рѣчекъ. Песокъ этихъ рѣкъ золотосносный; значительная часть населенія занимается добычей этого золота. Страна богата также желѣзной рудой. Жители, числомъ 800,000, племени мандинка; каждое селеніе имѣетъ своихъ предводителей, выше которыхъ нѣтъ никакой госуд. организаціи. Гл. продукты: рисъ, маисъ, просо, дыни, пальмы, бананы, въ большомъ количествѣ дикій медъ, изъ котораго жители готовятъ опьяняющій напитокъ, многочисленныя стада. Французскіе посты, всѣ соединенныя жел. дорогами, находятся на р. Сенегалѣ и р. Фалеме. Уже въ XV стол. здѣсь появились португальцы, но были вскорѣ изгнаны; въ началѣ XVIII столѣтія французско-африканская торговая компанія основала два форта на Сенегалѣ и Фалеме; посланный

въ 1716 г. этой компаніей агентъ представилъ блестящій отчетъ о богатствѣ золотомъ этой области, послѣ того страну изслѣдовали Мунго Паркъ, Турре въ 1824 г., Раффенель въ 1847 г., Паскаль въ 1860 г. См. Raffeneil, Voyage dans l'Afrique occidentale (съ атласомъ, Парижъ, 1846); Noiro, A travers le Fouta Djallon et le Bam-bouc (Пар. 1885).

**Бами**, станц. Закаси. ж. д. и селеніе туркменовъ племени теке на 366 верстѣхъ отъ Красноводска, занято русскимъ отрядомъ въ первый разъ въ 1872 г.; служило базой отряда Скобелева при завоеваніи текинцевъ въ 1880—81 гг., въ настоящее время селеніе укрѣплено и занято небольшимъ гарнизонномъ.

**Бами, Бамъ** (*Hibiscus esculentus L.*), однолѣтній видъ Кетміи (см.), встрѣч. дико въ вост. Африкѣ, но разводимы въ Индіи, Египтѣ и нижней Европѣ; недозрѣлые плоды Б., богатые слизью, употребляютъ какъ овощи, зрѣлыя сѣмена даютъ масло непріятнаго вкуса и запаха, а стебель доставляетъ волокно довольно низкаго качества. Въ южн. Россіи Б. разводятъ на огородахъ, но въ весьма маломъ количествѣ, такъ какъ на эту овощъ существуетъ спросъ лишь со стороны немногихъ любителей.

**Баміанъ**, мѣстность въ сѣв. Афганстанѣ, подъ 34°50' с. ш. и 67°54' в. д., 2587 м. надъ у. м., въ 87 км. на з.-с.-з. отъ Кабула, въ весьма плодородной долинѣ, къ с. отъ сходящихся здѣсь горныхъ хребтовъ Гиндукуша и Куи-баба, съ знаменитыми 6 горными проходами Б. Изъ нихъ Гаджикакъ, на высотѣ 3715 м., 14 км. длиною и всего 2 км. шириною, съ обѣихъ сторонъ ограниченный отвѣсными, скалистыми стѣнами въ 1000 м. высоты, является единственныиъ, по которому могутъ переправляться тяжелыя повозки и артиллерія. Александръ Великій, Чингизъ-ханъ, Тимуръ воспользовались въ своихъ походахъ этимъ проходомъ. Долина Б. замѣчательна обиліемъ памятниковъ буддизма, расположенныхъ вдоль скалистыхъ стѣпъ по обѣимъ сторонамъ долины, причеиъ на сѣв. сторонѣ памятники слѣдуютъ непрерывной цѣпью около 11 км. длины. Среди этихъ памятниковъ прежде всего обращаютъ на себя вниманіе два изъ камня высѣченныхъ изображенія Будды 32—48 м. высотой. Вся долина заполнена развалинами гробницъ, мечетей и другихъ построекъ. Въ окрестностяхъ Б. около Фуладата найдено золото и лазурникъ; кромѣ того встрѣчается мѣдъ, олово, сурьма и сѣрные источники. См. Ritter, Asien, Bd. 7 (Берл. 1837); Julien, Voyages des pelerins buddhistes, Bd. 2 (Пар. 1857).

**Баммако** или Бамаку, гл. пунктъ франц. влад. по р. Нигеру, на лѣвомъ берегу послѣдняго, подъ 12°25' с. ш.; число жит. (1883) 800 чел., занимающихся довольно оживленною здѣсь торговлей. Б. представляетъ конечный пунктъ проектированной жел. дороги Кафесъ-Б., причеиъ до Бафу-

лабы дорога находится уже въ движеніи. Поверхность страны холмиста и большею частью покрыта цѣпнымъ лѣсомъ, въ томъ числѣ каучуковыя и красильныя деревья. Жители частью негры, частью мавры, разводятъ просо и маисъ; имѣютъ собственное небольшое кожевенное и ткацкое производство.

**Бамо** (у китайцевъ Сингайцентъ), гл. гор. округа того-же названія (25,381 кв. км. и [1891] 54,200 жит.) въ брит.-инд. провинціи Верхней Бирмы, подъ 24°16' с. ш. и 96°54' в. д., на р. Иравади, принимающей здѣсь Тапингъ, въ 200 км. отъ китайской границы; жители, числомъ (1891) 6986 чел., больш. частью бирманцы, шапъ и китайцы; торговли находится почти исключительно въ рукахъ послѣднихъ. Городъ окруженъ палисадами изъ таковаго дерева, частью находящимися въ запущеніи. Изъ южнаго Китая сюда привозятъ шелкъ, чай, мускусъ, благородные металлы, мѣдъ, желѣзо, свинецъ. Гл. предметы вывоза въ Китай: перья для украшенія, серпентинъ и янтарь на пуговицы для различія китайскихъ чиновъ, европейскія бумажныя ткани и матеріи. Китайскіе караваны поддерживаютъ сообщеніе съ Юннаномъ, туземцы возятъ свои продукты въ плоскодонныхъ лодкахъ, англійскіе буксирные пароходы ходятъ отсюда въ Рангуна. Уже въ 1550 г. въ Б. имѣлась португальская факторія; въ 1868 г., не взирая на сопротивленіе со стороны Бирмы, здѣсь поселился англ. политич. агентъ, и основана была англ. миссіонерская станція. Б. съ давнихъ поръ служилъ мѣстопробываніемъ бирманскаго губернатора и небольшого бирманскаго гарнизона, равно какъ китайскаго дипломатическаго агента.

**Бампуръ**, гл. гор. персидскаго Белуджистана, состоитъ изъ 400—500 соломенныхъ хижинъ, съ фортомъ, окруженъ первобытными лѣсами, населенъ полукочевымъ народомъ почти негританскаго типа, сунниты.

**Бамъ**, гор. въ персидск. пров. Кирманъ, на ю.-в. отъ гор. Кирманъ, имѣетъ 3 мечети, ведетъ оживленную торговлю; число жит. 6—8000 чел. Богатыя садами окрестности даютъ превосходные гранаты.

**Бамъ-и-Дунья** (Крыша міра), впервые назв., данное долинѣ оз. Сары-куля (Зарь-куля) и вытекающей изъ него р. Памиръ-дарья, англійск. путеш. Вудомъ, составившимъ первое описаніе Памира и истоковъ Аму-дарьи (см.) Оз. Сары-куль, названное Вудомъ оз. Викторіи, лежитъ въ Ваханѣ подъ 37°26' с. ш. и 73°40' в. д. на высотѣ 4235 м. У позднѣйшихъ писателей названіе „Крыша міра“ довольно часто встрѣчается по отношенію ко всему Памиру. Книга Вуда, до послѣднихъ двадцати лѣтъ составлявшая единственный источникъ вѣрныхъ свѣдѣній о Памирѣ, носитъ названіе: John Wood, Personal narrat of a journey to the source of the river Oxus etc. in the years 1836—38 г. (Лонд 1841 г.; 2 изд. Лонд. 1872 г.).

**Бана** (Bâna), индiйскiй поэтъ VII в. по Р. Хр., авторъ поэмы „Kâdambarî“ (Калькутта, 1850; Бомбей, 1833), считается нѣкоторыми, вѣроятно несправедливо, творцомъ драмы „Ratnâvalî“. См. статью Пишеля въ *Göttinger Gelehrte Anzeigen* 1833, № 39, Веберъ, *Indische Streifen* I, 308; М. Мюллеръ, *Indien in seiner weltgeschichtlichen Bedeutung*, стр. 252, 282.

**Банажъ** (Basnage), 1) Жакъ, род. 1653, ум. 1723 г., послѣ отъѣзду нантскаго эдикта былъ изгнанъ изъ Франціи и былъ проповѣдникомъ въ Роттердамѣ, съ 1709 г. въ Гаагѣ. Генеральные Штаты назначили Б. своимъ историографомъ, и онъ пользовался такимъ уваженіемъ, что даже франц. правительство во время регентства обращалось къ нему за совѣтами. Какъ писатель, особенно въ области исторiи церкви, Б. отличается основательнымъ знакомствомъ съ источниками и самостоятельностью сужденій. Гл. соч. Б., направленные противъ Bossueta: „Histoire de l'Eglise depuis Jésus-Christ jusqu'à présent“ (Роттерд. 1699, 2 т.), куда вошла и прежде написанная „Histoire de la religion des Eglises réformées“ (ibid. 1690, 2 т.) и „Histoire de la religion des juifs depuis Jésus-Christ jusqu'à présent“ (ibid. 1707, 5 т.). См. Mailhet, Jacques B., *théologien, controversiste, diplomate et historien* (Женева, 1880).

2) Самуэль, Б. де Флоттманвилъ (Flottemanville), племянникъ предыдущ., франц. ученый, род. 1638 г. въ Байё (Bayeux), гдѣ былъ проповѣдникомъ, послѣ отъѣзду нантскаго эдикта бѣжалъ въ Голландію; ум. 1721 г. Его соч.: „Exercitationes historico-criticae de rebus sacris et ecclesiasticis“, за время 35—44 г. (Утр. 1692), и „Annales politico-ecclesiastici“, съ 35 г. до Р. Хр. до 602 г. по Р. Хр. (Роттерд. 1706, 3 т.) направлена противъ римскаго историка церкви Бароніа и отличаются силой и искусствомъ стиля.

**Банана**, главный портъ государст. Конго, на небольшомъ песчаномъ полуостровѣ между Атлантич. ок. и р. Конго, существуетъ лишь благодаря ряду вбитыхъ свай, за которыми берега искусственно возвышены и укрѣплены тяжелыми камнями. Вдоль внутренней стороны мола тянется глубокой и просторной фарватеръ, могущій вмѣстѣ цѣлый флотъ. Б. окружной гор., мѣстопребываніе суда, французскаго и нидерландскаго консуловъ. Имѣются факторіи: голландская, французская, английская и португальская; изъ нихъ первая самая значительная.

2) Б. группа брит. острововъ въ зап. Африкѣ, у побережья Сьерры Леоне, подъ 8°8' с. ш. Острова вулканическаго происхожденія, очень плодородны, являются санитарной станціей для англчанъ, живущихъ въ Сиера Леоне.

**Бананофды** (Musophaga, *Iserf*), родъ птицъ изъ семейства того-же имени (Musophagidae) и отряда кукушкообразныхъ (Cuculiformes); птицы средней величины съ

умѣренно длиннымъ, высокимъ клювомъ, сидящимъ на оголенной передней части головы, лобъ которой покрытъ роговой пластинкой, а окружность глазъ тоже лишена перьевъ; ноги короткія и сильныя, крылья средней длины, хвостъ сравнительно коротокъ, широкъ и округленъ. Б. фиолетовый (M. violacea, *Iserf*) 50 см. длиною, блестящаго пурпурово-чернаго цвѣта, съ темно-красными маховыми перьями и ярко-желтымъ клювомъ; верхъ головы пурпурово-красный, окружность глазъ карминово-красная и бѣлая. Водится въ Верхней и Нижней Гвинее, живетъ по одиночкѣ или парами въ кустарникахъ и питается плодами, особенно бананами.

**Бананъ** (Musa L.), однодольныхъ растеній родъ изъ семейства банановыхъ, заключающій крупныя, роскошно развитыя, древообразныя травянистыя кусты, съ простымъ короткимъ стеблемъ, который скрытъ обхватывающими и какъ бы удлиняющими его влагалищами листьевъ. Листья большіе, коротко-черешчатые, цѣльно-крайніе; между ними выступаютъ идущіе отъ семядолей колосыя цвѣтотъ, въ которыхъ самыя нижніе цвѣты женскіе плодосные, а дальѣ къ верху обоимъ. Когда мужскіе цвѣты уже сформировались, покроволистники, кожистые часто красноватыя, — опадаютъ. Плодъ похожъ на огурецъ; трехъ-,—шести-гранный, трехгнѣздный, многосѣмянный, у культурныхъ формъ часто безъ сѣмянъ. Около 20 видовъ, встрѣчающихся въ тропической Азіи, на островахъ Тихаго океана, въ Австраліи и Африкѣ, благодаря культурѣ, распространены повсюду въ тропич. странахъ. M. sapientum L. (см. табл. „пищевыя растенія“ II, 7), около 6 м. выс., имѣетъ клубневидно-вздутую корневичку, колосъ въ 1½ м. длины и желтовато-бѣлые съ красными верхушками покроволистники. Стрѣлка послѣ созрѣванія плодовъ отпадаетъ, появляются боковыя, быстро растущіе побѣги, которые спустя нѣсколько мѣсяцевъ, даютъ плоды. Въ культурѣ извѣстно до 200 породъ и формъ Б. (къ такимъ принадлежатъ и M. paradisiaca L., раньше считавшійся самостоят. видомъ). Б. удается лучше всего въ низинахъ при температурѣ 26—27°. Б. разводится, гл. обр., ради плодовъ, которые питательные хлѣба и употребляются въ пищу въ мучнистомъ, незрѣломъ состояніи, т. к. въ зрѣлыхъ плодахъ почти весь крахмалъ уже превращенъ въ сахаръ. Въ нѣкоторыхъ мѣстахъ тропиковъ Б. представляетъ главное пищевое средство. Одинъ стволъ даетъ до 2¼ пуд. плодовъ, а такъ какъ въ нѣкоторыхъ мѣстахъ въ годъ отъ одного корневища получаютъ три стрѣлки, то одно растеніе, слѣд., можетъ дать до 7 пуд. плодовъ. На площади одинаковой величины Б. даетъ пищевое продукта въ 44 раза болѣе, чѣмъ картофель, и въ 133 раза болѣе, чѣмъ пшеница. Изъ незрѣлыхъ плодовъ Б. приготавливаютъ крахмалъ. Въ Ве-

несуэлъ Б. пользуются для получения водки. Листья Б. точно также находятъ разнообразное примѣненіе. Изъ стебля во многихъ мѣстахъ добываютъ волокно, известное въ торговлѣ подъ именемъ банановаго волокна или манильской пеньки. Но наибольшее количество послѣдней доставляетъ *M. textilis Luis Néе* на Молуккскихъ и Филиппинск. островахъ. *M. Ensete Gmel.*, въ Абисиніи, даетъ несъѣдобные плоды, но зато молодые побѣги являются прекрасной овощью, а сердцевина ствола, прокипяченная въ водѣ, служитъ единственнымъ растительнымъ пищевымъ продуктомъ у нѣкоторыхъ африканскихъ народовъ. Съ 1853 г. въ Европѣ разводятся, какъ декоративныя растенія, выдерживающія пересадку въ грунтъ, — *M. chinensis Sweet.* (*M. Cavendishii Paetz.*) и *M. coccinea And.*, оба изъ Китая.

**Банатъ** (венгерск. *Bánság*, см. карту „Венгрія“), названіе венгерск. пограничныхъ областей, во главѣ которыхъ стояли баны (см.). Послѣ турецкихъ войнъ остался одинъ Б., темешварскій, не имѣвшій, однако во главѣ бана и обнимавшій комитаты Торонталь, Темешъ и Крассо, а также Банатскую Военную границу, образуя неправильный четырехугольникъ съ простр. въ 28,040 кв. км.

Въ среднѣ вѣка Б. не носилъ этого названія, а распадался на 4 комитата: Темешъ, Торонталь, Крассо и Чанадъ. Вторженія монголовъ и татаръ, сильно опустошали земли Б., вслѣдствіе чего города Мегадія, Орсова и др. были укрѣплены. Еще большимъ опустошеніемъ Б., какъ пограничная страна, подвергался въ теченіе 300 лѣтней борьбы турокъ съ Австріей и Венгріей (начиная съ XIV ст.), и послѣ взятія Темешвара 20 іюля 1552 г. Б., окончательно перешедшій подъ власть турокъ, былъ превращенъ въ санджакъ съ нашою и двумя белгербегами во главѣ. Еще раньше, въ 1514 г., во время возстанія крестьянъ подъ предводительствомъ Георга Дóша (*Dozsa*), въ Б. погибло въ теченіе 4 мѣсяцевъ до 6000 чел. Турецкому владычеству положило конецъ взятіе Темешвара принцемъ Евгеніемъ (1716 г.) и паденіе Бѣяграда 1717 г. Особая заслуга въ возрожденіи Б. приобрѣлъ графъ Мерси. Темешваръ былъ укрѣпленъ, въ видахъ улучшенія торговли и промышленности проведены новыя дороги и каналы, болота Дуная и Тиссы осушены и пр. 1779 г. Б. вновь былъ присоединенъ къ Венгріи, съ отдѣленіемъ отъ него Военной границы. 1848 г. въ Б. началась борьба между различными национальностями, шьмцами и венграми съ одной и сербами съ другой стороны, причемъ нейтральными оставались только румыны. Послѣднимъ сраженіемъ въ австро-венгерской войнѣ было сраженіе при Темешварѣ, послѣ котораго Гѣргей сложилъ оружіе при Вилогошѣ 13 авг. 1849 г. Б. и сербское воеводство были отдѣлены отъ Венгріи, съ которой, однако, вновь соеди-

нены 1860 г. См. *Schwicker, Geschichte des Temeser Banats* (Пешть 1872).

**Банбури**, см. *Бэнбѣри*.

**Бангала**, народъ негрскаго племени и станція въ госуд. Конго (см.).

**Бангалоръ**, гл. гор. брит.-инд. вассальнаго госуд. Майсуръ, подъ 12°57' с. ш. и 77°37' в. д.; съ здоровымъ и благопріятнымъ для европейцевъ климатомъ, состоитъ изъ густо населеннаго древняго города, англійскаго квартала и предмѣстья. Въ древнемъ городѣ, съ узкими и кривыми улицами, много мечетей и индусскихъ храмовъ; въ одномъ изъ послѣднихъ находится знаменитая статуя богини красоты. Въ города находится новый дворецъ магараджи и красивый паркъ Тала Багъ съ ботаническимъ садомъ. Число жителей, включая сюда англійскій гарнизонъ, было (1891) 180,336 чел. Находившееся нѣкогда въ цвѣтущемъ состояніи шелковое производство сильно упало: значеніе имѣютъ производство ковровое и кожевенное, изготовленіе золотыхъ и серебряныхъ галуновъ и т. д. Значительная торговля оживляется желѣзными дорогами въ Мадрасть, Майсуръ и Тумкуръ. Мѣстопробываніе высшихъ англійскихъ властей, католическаго епископа южной Индіи и протестантскаго миссіонерскаго общества.

**Бангведло** (оз. Бембѣ), большое озеро въ центральной Африкѣ на юго-вост. границѣ госуд. Конго, 1120 (или 1300) м. надъ у. м. между 11° и 13° с. ш., пересѣкается 30° в. д. Озеро лежитъ въ обширной равнинѣ, имѣетъ совершенно плоскіе берега, причемъ въ періодъ дождей площадь его съ 1000 кв. км. возрастаетъ до 15,000. Съ востока въ Б. впадаетъ Чамбези, а изъ юго-вост. угла вытекаетъ Луапуга (верхнее теченіе Конго).

**Бангка**, см. *Банка*.

**Бангалланъ**, гор., см. *Мадура*.

**Бангкокъ**, см. *Бангкокъ*.

**Бангоръ**, 1) городъ въ Карнарвонширѣ (Уэльсъ), живописно расположенъ въ узкой долинѣ. В. древнѣйшее мѣстопробываніе епископа въ Уэльсъ, имѣетъ основанный въ 525 г. соборъ (перестроенъ въ готическомъ стилѣ въ XV столѣтіи), университетскую коллегію и (1891) 9892 жит.

2) Б., древній городъ ирландскаго графства Доунъ, на южномъ берегу Бельфастской бухты, окруженъ древними стѣнами, морскія купанья; жители числомъ (1891) 3834 чел. занимаются рыболовствомъ.

3) Б. гл. гор. графства Пенобскотъ въ сѣв.-америк. штатѣ Мэнь, 90 км. выше впаденія р. Пенобскота въ Пенобскотскій заливъ; эта рѣка, начиная отъ Б., судоходна для крупныхъ судовъ; станція жел. дороги, обильный вывозъ дерева и (1890) 19,103 жит.

**Бангъ**, 1) Германъ Іоахимъ, датск. писатель, род. 1858 г., писалъ фелетоны и корреспонденціи изъ заграницы для датскихъ и норвежскихъ газетъ. Его критическіе этюды появились подъ заглавіями: „*Realisme og Realister*“ (1879) и „*Kritiske*

Studier“ (1880). Романы и повѣсти Б.: „Наablöse Slägter“ (2 изд. 1884); „Fädra“ (1883); „Eccentricke Noveller“ (1885); „Stille Eksistens“ (1886 съ повѣстью „Ved Vejen“, считающаюся лучшимъ произведеніемъ Б.), „Stuk“ (1887); драма: „Ellen Urne“ (1885); а также его „Digte“ (1889) находятся подъ вліяніемъ франц. натуралистовъ и проявляютъ нервное безпокойствіе, уничтожающее художественность. Менѣе замѣтны эти недостатки въ его новѣйшихъ произведеніяхъ: „Tine“, романъ изъ эпохи нѣм.-датск. войны 1864 г. (1889) и въ повѣстяхъ „Under Aaget“ (1890). Б. написалъ также свои воспоминанія: „Ti Aar. Erindringer og Haendelser“ (1891).

2) Петеръ Георгъ, датскій юристъ и государств. дѣятель, род. 1797 г. въ Копенгагенѣ, ум. 1861 г., съ 1830 г. профессоръ, съ 1836 г. директоръ національнаго банка, въ 1834 г. избранъ въ сословный сеймъ, въ 1848 г. — въ учредительное собраніе, въ 1848—53 гг. нѣсколько разъ былъ министромъ, въ дек. 1854 г. сталъ во главѣ министерства, проводшаго конституцію въ окт. 1855 г. Кромѣ монографій по вопросамъ датскаго гражд. права и пр., Б. написалъ: „Lärebog i de til den romerske private Ret henhørende Discipliner“ (Копенг. 1833—35, 2 т.) и „Systematisk Fremstilling af den danske Procesmaade“ (съ Ларсеномъ, тамъ-же, 1841—43, 5 т.).

**Банда** (лат. bandum, нѣмецк. band), въ средніе вѣка отрядъ рыцарской конницы и нѣкоторые феодальныхъ армія, а съ паденіемъ феодализма — бродячія дружины наемныхъ войскъ. Банды формировались изъ людей разныхъ національностей и различнаго общественнаго положенія, во главѣ которыхъ перѣдко становились люди, отличавшіеся замѣчательными военными способностями; въ мирное время банды содержали себя грабежомъ и поборами съ мирныхъ гражданъ, на войнѣ — отличались мужествомъ и военнымъ опытомъ, а вмѣстѣ съ тѣмъ буйствомъ, алчностью и жестокостью. Началомъ бандъ можно считать альмогаваровъ — легкіе отряды для аванпостной службы, появившіеся въ XIII в. въ Италіи, гдѣ въ послѣдствіи наемные отряды кондотьеровъ приобрѣли печальную извѣстность. Въ Германіи банды предшествовали ландскнехтамъ и по численности иногда (напр. Magna guardia) доходили до нѣсколькихъ тысячъ. Во Франціи, со временъ Филиппа Августа, банды наемниковъ, называвшихся тамъ ругьерами, котеро, рибо, брабансонами, предлагали свои услуги тому изъ государей, который больше платилъ; особенное же значеніе банды приобрѣли во время борьбы съ Англіей за наслѣдство престола въ домѣ Валуа, когда большія роты (grandes compagnies) подъ начальствомъ Юанна Гуга (l'ami de Dieu et l'ennemi de tout le monde) и подобныхъ ему предводителей грабили и опустошали страну. Походъ Дюгеклена съ большимъ числомъ бандъ въ Испанію, гдѣ онѣ частью были истре-

блены, частью-же остались на службѣ, строгіе приказы кор. Карла VII объ истребленіи бандъ вооруженною силою, а, главнымъ образомъ, учрежденіе регулярныхъ войскъ освободили Францію, а затѣмъ и другія государ., отъ наемныхъ бандъ. Во Франціи, при Людовикѣ XII и его преемникахъ, бандами назывались отряды пѣхоты изъ 1 капитана, 14 офицеровъ и около 2 тыс. нижнихъ чиновъ, соединившіеся въ легіоны; при Людовикѣ XIII эти отряды получили назв. батальоновъ. Въ Россіи бандами назывались отряды инсургентовъ во время польскихъ возстаній.

**Банда**, о—ва нидерл.-инд., относящаяся къ округу Амбойны въ морѣ Б., къ югу отъ Церама (см. карту Индо-китая), между 3° 50' и 4° 40' Ю. ш., пересѣкаются какъ разъ по серединѣ 130° в. д., состоятъ изъ двухъ главныхъ острововъ: Лонторъ (Большая Б.), 16 км. длины, 3,5 км. ширины и Нейра, 7,4 км. длины, 3,7 км. ширины, и малыхъ острововъ: Пуло-Ай, Пуло-Рунъ, Пуло-Розингайтъ, Пуло-Пизангъ и др., занимающихъ вмѣстѣ 44 кв. км. Въ острова состоятъ изъ изверженныхъ породъ, берега отвѣсны и мѣстами поднимаются очень высоко, однако покрыты богатой растительностью. Въ зап. углу острова Нейра, образующаго центръ группы, непосредственно изъ моря поднимаются и достигаютъ высоты 671 м. конусовидный, находящійся постоянно въ дѣйствиіи вулканъ Гуонгъ-Аци („Огненная гора“). Острова неоднократно подвергались сильнымъ землетрясеніямъ. Рѣки и озера отсутствуютъ совершенно. Флора не богата видами, да и фауна изумительно бѣдна. Климатъ жаркій, но нельзя сказать, что нездоровый. Населеніе состоитъ изъ приблизительно 500 европ. (б. частью родивш. здѣсь) и жителей смѣш. европ. — мал. расы, 150 китайцевъ, небольшого числа арабовъ и 7000 туземцевъ (б. частью потомки привезенныхъ сюда рабовъ и притомъ б. частью христіане), всего 8000 чел. Наибольше важной отраслью дѣятельности населенія является культура мускатнаго дерева; прежде этой культурой занимались имѣли право лишь на островахъ Нейра, Лонторъ и Пуло-Ай и притомъ въ такъ называемыхъ „перкенахъ“; послѣдними владѣли потомки голландскихъ солдатъ и младшихъ чиновниковъ, получившихъ эти сады въ видъ награды при условіи производить мускатные орѣхи и поставлать весь сборъ за опредѣленную плату остиндской компаніи. При каждомъ перкенѣ отъ правительства полагалось извѣстное число рабовъ. Съ прекращеніемъ рабства въ нидерл. влад. Индіи въ 1860 г. прекратили свое существованіе также и перкены, правительственная монополія сбора и продажи мускатныхъ орѣховъ была въ 1873 г. устранена. Главнымъ пунктомъ является гор. Б., на южномъ берегу острова Нейра, съ вольнымъ портомъ. Острова Б. были открыты въ 1512 г. португальцемъ Абрѣ.

Въ началѣ XVII стол. нидерландцы прогнали отсюда португальцевъ и закончили въ 1621 г. завоеваніе острововъ тѣмъ, что вѣроятно истребили все туземное населеніе, состоявшее изъ альфуровъ, либо отгѣснили его на окрестные острова. Прочно завладѣвъ островами, остиндская компанія предназначила ихъ для культуры мускатнаго дерева, ограничивъ послѣднюю этими легко охраняемыми островами. Въ 1796 и 1810 гг. Англія забрала временно въ свои руки эти острова вмѣстѣ съ прочими Молуккскими островами, однако въ 1801 и 1814 гг. возвратила ихъ вновь голландцамъ.

**Банда,** 1) гл. гор. области того-же названія (7928 кв. км. и [1891] 705,695 жит.) въ округѣ Аллагабадъ брит.-инд. Сѣв.-Зап. провинціи, близъ р. Кенъ, подъ 25° 18' с. ш. и 80° 22' в. д., число жит. (1881) 28,974 чел. Въ Б. 161 индусскихъ храмовъ, 66 мечетей, 5 храмовъ Джайна, одна англиканская церковь, развалины дворца наваба Б.

2) Б., африк. область, см. *Дарь Банда*.

**Банда** (ит., франц. Bände, англ. Band). Обозначеніе это прежде употреблялось въ обычномъ примѣненіи для хора музыки вообще, особенно духоваго. Нынѣ Б.—коллективное названіе всѣхъ ударныхъ инструментовъ въ оркестръ (большого и малаго барабана, тарелокъ, тріангля и т. д.) то-же, что „турецкая музыка“. Иногда Б. называютъ оркестръ музыки на сценѣ, какъ напр. въ „Пророкъ“, „Руслакъ“ и мн. др. операхъ.

**Бандажистъ,** мастеръ, изготовляющій различные хирургическіе аппараты и повязки.

**Бандажъ,** см. *повязки*; также колесныя шиши.

**Бандаковъ** Вас. Анаст., духовн. пис., протоіерей, род. 1806, ум. 1890, популярный проповѣдникъ въ Тагапрогъ; четыре книжки поученій Б. имѣли успѣхъ.

**Бандара** (Bhandara) дистриктъ округа Нагпуръ въ брит. инд. Центральныхъ провинціяхъ, между 20° 38'—21° 44' с. ш. и 79° 30'—80° 43' в. д., площ. 10,158 кв. км., число жит. (1891) 742,887 чел. Отчасти холмистая страна орошается р. Вайнгаггой, часть покрыта болотистыми лѣсами, доставляющими мочу, лѣкарственные травы, медъ и пр. Желѣзо, добываемое туземцами крайне грубымъ способомъ, вывозится. Климатъ нездоровый. Гл. г. того-же названія лежитъ на р. Вайнгаггъ, число жит. (1891) 13,389 чел., значительно производство металлическихъ и бумажныхъ товаровъ.

**Бандаръ,** см. *Бундеръ*.

**Бандель,** Эрнстъ фонъ, скульпторъ, род. 17 мая 1800 (Апсбахъ), ум. 25 сент. 1876 г. (Нейдеггъ бл. Донауберга). Получивъ худ. подготовку въ Нюрнбергъ, поступилъ въ мюнхенскую академію, гдѣ съ 1820 г. выставилъ нѣсколько удачныхъ работъ. Позже, долгое время жилъ въ Нюрнбергъ и Римъ, вернулся въ 1827 г.

въ Мюнхенъ и сдѣлалъ, между прочимъ, статую Граціи и много бюстовъ (кор. Максимилиана Юсифа, Д. Кваглю, придворнаго худ. Штилеръ, сов. Гертнера и др.), замѣчательныхъ по своей жизненности. Поживъ въ Ганноверѣ (1835—1838), Б. переселился въ Детмольдъ, гдѣ началъ колоссальный памятникъ Армінію для постановки въ Гротенбургъ, планъ котораго создалъ самъ, но работа въ 1841 г. прекратилась за недостаткомъ средствъ; побывавъ въ Италіи и Ганноверѣ, Б. тамъ докончилъ свой трудъ, на что ушло все его состояніе и 30,000 марокъ, ассигнованныхъ (1871) казною. Памятникъ, освященный 16 авг. 1875 г. въ присутствіи имп. Вильгельма I, вѣситъ 76,570 килогр., вышиною въ 57,4 м., при pedestalъ выш. въ 29,8 м. и подставкѣ толщиной въ 1,6 м.; подъ сѣнью его помещается вылитая изъ мѣди фигура Арминія съ поднятымъ мечемъ. Извѣстны еще Б. Амуръ и Психея, Геркулесъ, умерщвляющій змѣй и надгробный памятникъ фонъ-Лангера. См. Н. Schmidt, Ernst von Bandel (Ганноверъ, 1892).

**Бандельеръ** (Bändoulière, bandelière, порусски берендейка или бапделеръ), широкій кожаный ремень черезъ плечо для носки патронаташа, сабли или ружья; до введенія бумажныхъ патроновъ мѣшкетеры, а въ Россіи стрѣльцы, носили на бандельерахъ по 12—20 деревянныхъ трубокъ съ пороховыми зарядами, рожокъ съ затравочнымъ порохомъ и мѣшочекъ съ пулями.

**Бандельхандъ** (Бунделькальдъ), обл. въ сѣв. Индіи, подъ 23° 52'—26° 26' с. ш. и 77° 53'—81° 39' в. д., ограничивается на сѣв. рѣкой Джамной, на зап. р. Чамбалъ и на югѣ дистриктомъ Джабалпуръ и Сагаръ Центральныхъ провинцій. Б. состоитъ изъ находящихся подъ британскимъ управленіемъ и относящихся къ сѣв.-западнымъ провинц. дистриктовъ: Гамирпуръ, Джалаунъ, Джапси, Лалитпуръ и Банда, вся площ. 26,565 кв. км., число жит. (1891) 2,287,412 чел.; краемъ того въ составъ Б. входитъ 31 автономныхъ владѣній, управляемыхъ индійскими князьями и входящихъ въ составъ центральной Индіи, площ. 26,547 кв. км., число жит. (1881) 1:416,580 жит. Страна лишь на сѣв.-зап. равнинная, большею-же частью холмиста; долины переходятъ въ водораздѣльныя плато, густо покрытыя лѣсами. Изъ многочисленныхъ рѣкъ судоходна лишь р. Кенъ (96 км.); страна нуждается въ искусственномъ орошеніи. Минеральные богатства значительны; добываются однако лишь алмазы, желѣзо и мѣдь. Населеніе страны состоитъ изъ племени бандела; они—раджпуты и говорятъ на санскритскомъ нарѣчьи; съ половины XVIII столѣтія были покорены маратами; съ паденіемъ послѣднихъ и Б. перешелъ къ англичанамъ.

**Бандеріи** (от. banderium „знамя“), отряды венгерскихъ всадниковъ, съ которыми мелкіе дворяне подъ собственнымъ знаменемъ присоединялись къ такъ наз. „комитатамъ“

къ болѣе крупнымъ дворянамъ или къ самому королю. Составленіе устава бандерій относится ко времени Стефана Святого и было возобновлено Владиславомъ II, который постановилъ, что число Б. не должно превышать 200 человекъ гусарами и 200 чел. тяжело вооруженными всадниками. Послѣ пораженія при Могачѣ (1526), Б. были почти совершенно уничтожены, а съ 1601 г. всѣ Б. должны были вступить въ число комитатныхъ Б., пока наконецъ турецкое владычество совершенно не отмѣнило это учрежденіе. Теперь Б. называются конные дворяне венгерскихъ комитатовъ, которые составляютъ почетный караулъ при коронаціяхъ, рейхстагахъ и др. церемоніяхъ. См. Piringet, Ungarns Bänderien (Вѣна, 1810—16).

**Бандероль**, 1) особый видъ почтовой корреспонденціи, въ буквальному смыслъ узкая полоса бумаги, въ которой пересылаются печатныя произведенія, рукописи (дѣловыя бумаги, но не письма), образцы товаровъ и т. д. Но Б. можетъ быть замѣнена и обыкновеннымъ незаклееннымъ конвертомъ.

2) Б. называются узкія полоски бумаги, наклеиваемыя на предметы торговли, въ удостовѣреніе оплаты акциза (см.) и другихъ косвенныхъ налоговъ.

3) Б., вымпелъ или небольшой флюгеръ на вершинѣ мачты галеры.

**Банджара** (Bandjaras), кочевой народъ въ центральной Индіи, занимается исключительно перевозкой хлѣба, такъ какъ владѣеть большими караванами быковъ, монополія, обеспечивающая имъ даже въ случаѣ войны полную безопасность. У нихъ нѣтъ постоянныхъ жилищъ и внѣшностью своей очень живо напоминаютъ цыганъ. Караваны ихъ перѣдко насчитываютъ нѣсколько тысячъ быковъ, каждый караванъ образуетъ отдѣльный родъ, во главѣ котораго стоитъ избранный ими и облеченный деспотической властью предводитель, который можетъ однако быть смѣщенъ.

**Банджермассинъ**, бывшее государство въ восточн. части южнаго берега Борнео (см. карту Индокитая), заним. площ. въ 15,400 кв. клм., съ гл. гор. Мартапура. Б., первоначально индійское вассальное государство, въ концѣ XV столѣтія сдѣлалось самостоятельнымъ, а съ XVII столѣтія управлялось магометанскими князьями (султанами). Голландцы основали здѣсь еще въ XVII столѣтіи колоніи; въ 1733 г. они возобновили торговыя сношенія съ Б. и сумѣли пріобрѣсти вліяніе, все болѣе возрастающее; въ 1787 г. султанъ Бату объявилъ себя ихъ вассаломъ и уступилъ часть своего государства нидерландскому правительству, захватившему въ 1857 г. по смерти послѣдняго султана и все государство въ свои руки. Въ настоящее время Б. составляетъ южную часть резидентства южнаго и восточнаго Борнео (см.). Городъ Б., на лѣвомъ берегу р. Барито, 38 клм. выше его впаденія въ заливъ Б. является гл. г.

южнаго и восточнаго Борнео; дома построены на сваяхъ, гор., съ двумя фортами, служить мѣстопробываніемъ резидента и военнаго коменданта, число жит. 25,000 (среди нихъ 217 европ., ок. 1600 китайцевъ и 300 арабовъ). Торговля находится почти исключительно въ рукахъ китайцевъ и арабовъ; предметы вывоза: кам. уголь, алмазы, золотой песокъ, рогангъ, строевой лѣсъ, воскъ, гуттаперча, лѣкарственные продукты и т. д.

**Бандинелли**, Баччіо, ит. скульпторъ, сынъ чеканщика золота Микель-Анджело ди Вивіани, род. 12 ноября 1493, ум. 7 февраля 1560 г. во Флоренціи. Изучалъ ваяніе у Рустичи, но болѣе по образцамъ Микель Анджело, надѣ картономъ котораго „купающіеся солдаты“ — оиъ ревностно поработалъ. Всю жизнь Б. ираклъ въ болѣзненномъ соперничествѣ съ Микель - Анджело, страстно имъ ненавидимымъ, хотя Вазари не правъ, обвиняя его въ уничтоженіи картоновъ послѣдняго. Покровительствуемый Медичисами, Б. въ 1515 г. выполнилъ, въ память посѣщенія Львомъ X Флоренціи, модель колоссальнаго Ираклъ, тщетно пытаясь затмить имъ Микель-Анджеловскаго Давида, въ 1525 — сильно преувеличенную, грубую копію съ группы Лаокоона для Франсуа I. Будучи человекомъ безпokoйнаго, склоннаго къ интригамъ, ума, Б. закончилъ лишь немногія изъ своихъ работъ; главныя: Ираклъ и Какъ (1534, пл. Синьорія въ Фл.) — неуклюжіи колоссы, жесточайше осмѣянный; 88 рельефовъ пророковъ, апостоловъ и св. на карнизѣ хоровъ собора, Вахъ (палаццо Питти), Адамъ и Ева (флорентійскій національный музей). Какъ грубый, напыщенный подражатель Микель-Анджело, Б. достигъ большой извѣстности лишь въ эпоху господства стила барокко.

**Бандини**, Аньоло Марія, итальянскій библиографъ и ученый, род. въ 1726 г., ум. въ 1803 г., образование получилъ во Флоренціи въ іезуитской коллегіи, съ 1747 г. секретарь епископа Вольтерра, въ 1748 г. въ Римѣ, съ 1750 библиотечаръ Маруцелланской библиотеки во Флоренціи, съ 1756 г. главный библиотечаръ библиотеки Laurentiana. Его главный трудъ: „Catalogus codicum manuscriptorum bibliothecae Mediceae Laurentianae“ (Флоренція, 1764 — 1793, 11 томовъ). Кромѣ того надо отмѣтить еще слѣдующіе труды Б.: „Specimen litteraturae saeculi XV“ (Флоренція, 1748 — 1751, 2 тома); „Collectio veterum aliquot monumentorum ad historiam praecipue litterariam pertinentium (Арецо, 1752); „Italogum et Germanorum epistulae ad P. Victorium“ (Флор. 1758 — 1760, 2 т.); „Monumenta vetera Graec. eccles.“ (Флоренція, 1762 — 1763, 3 тома); „De Junctarum typographia“ (Лукка, 1791, 2 тома, доведено до 1550). Кромѣ того Б. оказалъ большія заслуги критическими изданіями Калимаха (Флор. 1764), Никандра, Музея, Трифодора, Арата (1765), Феогнія (1766) и Теофраста „Исторія растений“ (1770).

**Бандиты**, теперь въ Италіи названіе разбойниковъ, рапѣе того, могущественныя военныя сообщества, имѣвшія немаловажное значеніе въ исторіи Италіи, происшедшія, повидимому, отъ сирійскихъ ассасиновъ въ эпоху Крестовыхъ походовъ и въ концѣ концовъ выродившіяся въ простыя разбойничьи шайки, долгое время составлявшія истинный бичъ средней и южной Италіи и доселѣ невоплѣвъ еще уничтоженныя, несмотря на энергическія усилія правительства возрожденной Италіи.

**Бандіера**, Франческо, итальянецъ, род. 1785, ум. 1847 г. При распадѣніи итальянскаго королевства, В. перешелъ на австрійскую службу. Опъ отличился во время войны за освобожденіе Греціи, въ борьбѣ противъ морскихъ разбойниковъ, а въ 1830 противъ марокканскихъ войскъ, примкнулъ къ эскадрѣ англійскаго адмирала Стопфорда и участвовалъ (1840) въ бомбардировкѣ Бейрута и взятіи Акры. Скомпрометированный передъ австрійскимъ правительствомъ своими сыновьями, онъ долженъ былъ выйти въ отставку, но по окончаніи судебнаго слѣдствія получилъ пенсію.

Оба сына его Аттиліо (род. въ 1817) и Эмиліо (род. въ 1819) служили моряками въ австрійскомъ флотѣ, но завѣтной мечтой ихъ было освобожденіе Италіи. Находясь въ перенискѣ съ Мадзини, они думали въ 1843 г., что время переворота настало; но, не найдя достаточной поддержки у патриотовъ, бѣжали на Корфу. Тщетно вице-король эрц-герцога Райперъ предлагалъ имъ полную амнистію, они открыто сознавались въ государственной измѣнѣ и зывали о подражаніи себѣ. Ихъ надежда на массовую побѣгу служащихъ во флотъ и въ войскъ не сбылась. Обманутые ложными извѣстіями изъ Калабрій, они съ 20 единомышленниками высадились при устьѣ Нисо, но одинъ изъ товарищей оказался предателемъ и они были взяты въ плѣнъ. Процессъ ихъ велся въ строжайшемъ секретѣ и 25 іюля 1844 г. они вмѣстѣ съ семью другими единомышленниками были разстрѣлены въ Козенцѣ. Прочіе участники заговора были пощажены. Ricciardi, Storia dei fratelli В. e consorti (Флоренц. 1863).

**Бандола** (ит., по-исп. el bandolou, Bandora, Bandura), музыкальный инструментъ, тождественный въ общихъ чертахъ съ нынѣ существующей мандолиной (см.), подобно пандурѣ, пандурихѣ, мапдорѣ, мандолѣ и т. д. Б. лютеобразный инструментъ съ съ большимъ или меньшимъ количествомъ стальныхъ или кишечныхъ струнъ (обыкновенно съ 10 металлическими струнами), играемыхъ на-щипокъ. Нѣсколько В. образуютъ порой ансамбль, или соединяются со скрипкой и флейтой, особенно въ Мехикѣ, гдѣ В. по сихъ поръ является очень распространеннымъ инструментомъ.

**Бандолны**, различныя косметическія средства, фиксатуры и проч., предназначаемыя для склеиванія волосъ, или, осо-

бая полужидкая помада, приготовленная изъ сѣмянъ квито или изъ трагантовой камеди, слегка парфюмированная и подкрашенная. Для приготовления ея берутъ 1 часть сѣмянъ квито въ 40 ч. розовой воды или 1 ч. трагантова порошка на 20 ч. розовой воды и взбалтываютъ до тѣхъ поръ, пока не получится камедобразная жидкость.

**Бандоль** (Bandol), портъ въ франц. департаментѣ Варъ, на берегу Средиз. моря; при жел. дорогѣ Марсель-Тулонъ, имѣетъ древній, укрѣпленный замокъ; морскія купанья и (1891) 1600 жит., занимающихся вывозомъ випа.

**Бандоска** (кобоа), національный инструментъ чеховъ, представляетъ горшокъ съ натянутыми лошадиными волосами, на которыхъ играютъ увлажненными руками, издаетъ звуки, схожіе со звуками низкихъ струнныхъ инструментовъ (контрбаса).

**Бандтке**, 1) Георгъ Самуилъ, род. въ 1768, ум. въ 1835, сынъ нѣмецкаго купца, учился въ Елизаветинской гимназіи въ Бреславлѣ, затѣмъ въ университетѣ въ Галле и Лейп; былъ нѣсколько лѣтъ домашнимъ учителемъ въ Петербургѣ у графа Озаровскаго. Здѣсь онъ занимался изученіемъ русской и древне-славянской словесности. Въ 1798 г. опъ вернулся въ Бреславль, гдѣ занимался преподаваніемъ польскаго языка при Елизаветинской гимназіи, затѣмъ, получивъ мѣсто бібліотекаря и профессора бібліографіи въ Краковѣ, отправился въ этотъ городъ. Б. извѣстенъ, главнымъ обр., какъ составитель польско-нѣмецкаго словаря: Polnisch-deutsches Wörterbuch (Бреславль, 1806) и польской грамматики для нѣмцевъ: Polnische Grammatik für Deutsche (Бреславль, 1824). Главнымъ сочиненіемъ его считается „Dzieje narodu polskiego“ (рус. пер. Гаевского, 1830). Его сочиненія по бібліографіи: „Geschichte der Druckereien in Polen“ (Краковъ, 1826); обширный и ученый трудъ „Geschichte der Bibliothek der Jagiellonischen Universität in Krakau“ (1821).

2) Іогаиъ Винцентъ, братъ предыдущ., род. 1783, ум. 1851 г. Онъ былъ профессоромъ правовѣдѣнія въ Варшавѣ. Между прочимъ опъ издалъ „Jus Culmense“ (Варш. 1814) и „Jus polonicum“ (Варш. 1831) и написалъ „Geschichte des polnischen Rechts“ (Варш. 1850), „Polnisches Privatrecht“ (Варш. 1851).

3) Казимиръ, род. 1813 г., ум. 1876 г., авторъ перваго и тщательнаго общаго труда по польской нумизматикѣ „Numismatyka krajowa“ (1839—40, 2 тома).

**Бандтке-Стенжинскій**, Янъ Казимиръ, род. 1783 г., обучался въ Галле, былъ проф. римскаго права въ варшавскомъ унив.; ум. 1846 г. Ему принадлежатъ много трудовъ по римскому и польскому праву; таковы: „De studio juris polonici dissertatio“, „Vindiciae juris Romani Justiniani“ и др. Имѣтъ издана хроника Мартина Галла и „Pamiętnik dla naprawy Rzeczy polskiej“ Остропора.

**Бандузійскій источникъ** (Bandusiae fons),

прославленный Гораціемъ источникъ, мѣстоположеніе котораго, однако, неизвѣстно; по мнѣнію однихъ его слѣдуетъ искать близъ Венузи въ Апуліи, по другимъ — въ Сабинумъ, въ долину Дигенціи (нынѣ Licenza).

**Бандуловичъ**, Иванъ, францисканскій монахъ, родомъ изъ Скопле, извѣстный церковно-католическій писатель XVII в. Его переводъ на „иллирскій“ языкъ посланій и евангелія (Pistolje i evanĝelja za cielu godinu), вышедшій, первымъ изданіемъ въ Венеціи въ 1613 г., выдержалъ до 1773 г. десять изданій. Такому успѣху книги содѣйствовали ея чистый сербскій народный языкъ, впрочемъ, съ нѣкоторою примѣсью старинныхъ грамматическихъ формъ Б. принадлежить къ тѣмъ босанско-францисканскимъ церковно-католическимъ писателямъ, которые употребляли латинскую азбуку въ угоду Риму, недобѣрчиво смотрявшему какъ на кириллицу, такъ и на буквицу. О Филиппѣ Ластричъ считаетъ его первымъ по времени боснійскимъ писателемъ.

**Бандура** (или кобза), малороссійскій народный музыкальный инструментъ, происхожденія очень древняго. Онъ дѣлается изъ цѣльнаго липоваго дерева и состоитъ изъ широкаго грифа (ручка), оканчивающагося длиннымъ полуovalнымъ кругомъ (спідняк). Окружность овала, въ который вставляются колки для короткихъ струнъ, называется брямка. Верхняя вибрирующая поверхность называется верхняк или дейка. Съ противоположнаго грифу конца инструмента, по окружности овала, прикрѣплена 2—3 винтами полоска дерева (приструнникъ), къ которой прикрѣпляются струны. Въ серединѣ верхняка (дейки) прорѣзывается круглое отверстіе (голосникъ) того-же значенія, что и скрипичные эсы. Между приструнникомъ и голосникомъ помѣщается деревянный порогъ (кобылка), поверхъ котораго проходятъ всѣ струны, числомъ обыкновенно 12 (количество струнъ доходитъ иногда до 25—30). Грифъ оканчивается головкою, въ которой имѣются колки (кѣлочки) для подтягиванія и опусканія струнъ. Въ Б. отличаются 6 большихъ длинныхъ (бунта) отъ 6 малыхъ, короткихъ (приструнки) струнъ. Первые, прикрѣпляемые къ головкѣ грифа, кишечныя, отчасти мѣдныя, приструнки-же, прикрѣпляемые къ колкамъ брямки, только кишечныя. Строй Б. (по Н. В. Лысенко): Sol, do, re, sol, la, re, sol, la', si', do'', re'', mi''. Кобзарь играетъ на Б. сидя, перебирая струны правой рукой, на указательный палецъ которой надѣваетъ на перстокъ—металлическое широкое кольцо, переходящее за первый суставъ пальца, въ которое вставляется выструганный кусочекъ дерева (косточка) изъ лозы или орѣшины, для произведенія при зацѣпленіи имъ струнъ болѣе сильного, рѣзкаго звука. Имѣющаяся въ музеѣ Сиб. консерваторіи Б., доставлен-

ная туда изъ Малороссіи А. И. Рубцомъ, отличается отъ вышеописанной типичной В. количествомъ струнъ (4 длинныхъ и 13 приструнковъ, послѣдніе металлическія), строемъ, формой голосника (сдѣланнаго по типу балалайки), приструнникомъ и способомъ игры на приструнникахъ (посредствомъ желѣзныхъ когтей; одѣваемыхъ на 4 пальца правой руки). См. Н. В. Лысенко „Кобзарь Остапъ Вересай, его музыка и исполняемая имъ народныя пѣсни“ (Записки юго-зап. отд. Имп. Росс. Геогр. Общ. т. I.), А. А. Русовъ, „Остапъ Вересай, одинъ изъ послѣднихъ кобзарей малорусскихъ“ (Кіевъ, 1874, оба изслѣдованія изданы одной брошюрой, составляющей библиографическую рѣдкость); П. Л — въ „Остапъ Вересай, послѣдній малоросс. бандуристъ“ („Всем. Иллюстр.“, 1875, № 324), М. Пѣтуховъ, „Народные музыкальные инструменты музея сиб. консерваторіи“ (Спб., 1884).

**Бандура панская**, народный музыкальный инструментъ, схожій съ малороссійскою кобзою. Онъ отличается отъ послѣдней—двойной головкой своего грифа, формой кузова (типа кузова мандолины), количествомъ струнъ и приструнковъ (11 кишечныхъ струнъ, прикрѣпляемыхъ къ колкамъ большой головки грифа, 4 баски, прикрѣпленные къ колкамъ малой головки и 14 приструнковъ). Относительно строя Б. п. имѣется предположеніе М. Пѣтухова, что звукорядъ басковъ и приструнковъ аналогиченъ съ таковымъ малороссійской Б., звукорядъ же 11 кишечныхъ струнъ съ литовскимъ строемъ гитары. См. М. Пѣтуховъ, „Народные музыкальные инструменты музея сиб. консерваторіи“ (Спб., 1884).

**Бандуристы**, кобзари и лирники, народные малороссы. рапсоды, такъ наз. по имени инструментовъ, ими употребляемыхъ для аккомпанированія пѣсень, см. *бандура*.

**Бандъ**, банды, нашивки на корабельныхъ парусахъ для большей ихъ прочности.

**Банжъ** (Valerien Ragon de Bange), полковникъ французской артиллеріи, изобрѣтатель особой системы пушекъ; род. 17 окт. 1833 г. въ Баликуръ, въ 1855 г. поступилъ въ артиллерію, въ 1857 произведенъ въ лейтенанты, въ 1862 въ капитаны; занимая мѣсто директора Atelier de précision въ Парижѣ руководилъ изготовленіемъ полевыхъ орудій и въ 1876 г. проектировалъ орудія, калибра 80 и 90 мм., принятія въ 1879 г. во Франціи. Главная заслуга Б. въ изобрѣтеніи имъ обтюратора (см.) къ винтовому затвору орудій. Произведенный въ 1880 г. въ полковники, онъ въ 1882 г. получилъ мѣсто главн. директ. заводовъ бывш. Кайль въ Гренелѣ, Дененъ и Дуэ; эти заводы подъ руководствомъ Б. стали соперничать съ пушечными заводами Крупна настолько успѣшно, что получили большой заказъ отъ Сербіи; однако въ чилийской войнѣ 1890 г. орудія Б. не выдержали конкуренціи съ крупновскими. Орудія Б.

приняты въ Швеціи, а винтовой затворъ съ его обтюраторомъ введенъ въ Англии и Италии. На выставкѣ въ Антверпенѣ Б. экспонировалъ 34 сент. кольчатую пушку, (начальная скорость снаряда 650 метр., дальность выстрѣловъ 18000 м.), но при 3-мъ выстрѣлѣ она разорвалась. Вопросъ о сравнительныхъ достоинствахъ орудій Банжа и Круппа возбудилъ горячую полемику во французской и нѣмецкой прессѣ. См. Magiotti, *Canons français et canons allemands*, (Пар. 1886); Hennebert, *L'artillerie de Bange*, (Пар. 1887); его-же, *L'artillerie Krupp et l'artillerie de Bange*, (Пар. 1887); *Mont-haue, Krupp und de Bange* (Берл. 1887).

**Банзаровъ**, Дорджи, сынъ забайкальскаго бурята, былъ привезенъ, вмѣстѣ съ нѣсколькими бурятскими мальчиками, въ Казань и въ 1834 г. опредѣленъ на казенный счетъ въ казанскую 1-ю гимназію. Учился онъ превосходно и по окончаніи гимназическаго курса поступилъ на факультетъ восточныхъ языковъ казанскаго университета. Въ 1846 г. Б. получилъ степень кандидата за диссертацию „О черной вѣрѣ или шаманствѣ у монголовъ“. Въ слѣдующемъ году онъ переехалъ въ Петербургъ и сталъ заниматься изученіемъ монгольскихъ и маньчжурскихъ рукописей и книгъ и быстро создалъ себѣ репутацію ученаго ориенталиста. Въ 1848 г. Б. былъ назначенъ чиновникомъ особыхъ порученій при генералъ-губернаторѣ Восточной Сибири и уѣхалъ въ Иркутскъ. Здѣсь онъ сталъ чуждаться общества, водился только съ бурятами и началъ записывать. Въ 1855 г. онъ умеръ. Несмотря на свое европейское образование, Б. сохранилъ свою религію и народность. Кромѣ упомянутой выше диссертации, Б. напечаталъ нѣсколько ученыхъ изслѣдовацій въ издаціяхъ Императорской академіи наукъ, въ библиотекѣ восточныхъ историковъ, изд. Березиннымъ, и въ Запискахъ археологическаго общества. См. Савельевъ. О жизни и трудахъ Дорджи Банзарова (Спб. 1855); Васильевъ въ „Критико-біографич. словарь“ Венгерова, т. II.

**Банзень**, Юлій Фридрихъ Августъ; философъ, род. 1830 г. въ Тондернѣ въ Шлезвигъ-Гольштейнѣ, ум. 1881 г. въ Лауэнбургѣ въ Померанинѣ, изучалъ въ Килѣ философію и филологію, въ 1849 г. участвовалъ волонтеромъ въ войнѣ съ датчанами; былъ учителемъ прогимназій, съ 1862 г. въ Лауэнбургѣ. Какъ ученикъ Шопенгауэра и противникъ Гартмана, Б. пытался связать монизмъ съ индивидуализмомъ. Онъ тоже, какъ и Шопенгауэръ, признавалъ единственною дѣйствительностью лишь слѣпую неразумную волю, но не одну и ту же во многихъ кажущихся только особяхъ, а столь-же многообразную, сколько существуетъ индивидуальностей, неизмѣнная сущность которыхъ заключается въ ихъ неизмѣнной волевой природѣ, въ ихъ умоиснагаемомъ характерѣ, недоступномъ, будто-бы, чувствамъ. Этой

сторонѣ ученія посвящены: „*Beiträge zur Charakterologie*“ (Лейпц. 1867, 2 т.); „*Zum Verhältnis zwischen Willen und Motiv*“ (1870) и „*Mosaiken und Silhouetten*“ (Лейпц. 1877). А такъ какъ сущность неразумной воли состоитъ въ противорѣчии, то слѣдуетъ, что не только дѣйствительность, какъ безпрерывная борьба реальныхъ противоположностей, но и внутренней міръ каждой особи подвергаются непримиримому разладу противоположныхъ направленій воли, почему и законъ міра состоитъ въ трагическомъ ходѣ вещей. Эту реальнодиалектическую сторону своего ученія развилъ Б. въ книжкѣ: „*Zur Philosophie der Geschichte*“ (Берл. 1871) и въ главномъ своемъ сочиненіи: „*Der Widerspruch im Wesen und Wissen der Welt*“ (тамъ-же 1880—82, 2 т.), а ея трагическій результатъ—въ сочиненіи, посвященномъ тубингенскому юбилею: „*Das tragische als Weltgesetz und der Humor als ästhetische Gestalt des Metaphysischen*“ (Лейпц. 1877), обративъ, вообще, на себя вниманіе парадоксальностью мыслей и причудливымъ стилемъ, часто полнымъ колкаго юмора. См. E. v. Hartmann, „*Ein Jünger Schopenhauers*“ (въ „*Unsre Zeit*“).

**Банзонъ**, Тереза (Bentzon), современная франц. романистка, род. 1840, выступила на литературное поприще 1871 романомъ „*Un divorce*“, возбудившимъ вниманіе критики и публики; затѣмъ выпустила много романовъ и повѣстей, изъ коихъ нѣкоторые были увѣнчаны академіей („*Un remords*“ 1879, „*Tony*“ 1884 и др.). Собраніе вышло 1889. Литерат. критика находитъ, что въ произведеніяхъ Б. реализмъ не мѣшаетъ изяществу.

**Бани орденъ** (Order of the Bath), четвертый орденъ британской короны, основанный въ 1339 году Генрихомъ IV, заимствовалъ свое названіе отъ символической церемоніи, предшествовавшей въ старину принятію въ рыцари этого ордена. Б. о. имѣлъ первоначально только одинъ классъ и состоялъ изъ главы, грошмейстера и 36 рыцарей. Съ теченіемъ времени орденъ пришелъ въ забвеніе, но былъ возобновленъ Георгомъ I (1725), который сдѣлалъ его наградой за отличіе для военныхъ и гражданскихъ чиновъ и далъ ему подробный уставъ. Въ 1815 г. изданъ былъ новый уставъ, по которому орденъ дѣлился на три класса, причемъ въ 1-й допускались рыцарями большого креста военные въ чинѣ не ниже генералъ-майора и штатскіе въ награду за услуги, оказанныя на дипломатическомъ поприщѣ. Къ 1847 г. во второй и третій классы также стали допускаться штатскіе. Кромѣ того, каждый классъ имѣетъ почетныхъ членовъ, большою частью, иностранцевъ. Эмблема ордена состоитъ для рыцарей большого креста изъ большой золотой цѣпи, для ношенія на шеѣ. Девизъ ордена: „*Tria juncta in uno*“ (Трое, соединенные во едино). Одежда рыцаря Б. о. состоитъ изъ карминового

цвѣта атласнаго плаща съ вышитой на немъ звѣздой, изъ верхняго и нижняго платья и шапки. Лента ордена — карминоваго цвѣта. Члены двухъ низшихъ классовъ имѣють титуль и званіе рыцарей государства (Knights). Основаніе ордена празднуется 20-го октября.

**Банка**, банкъ, накопленіе па болѣе или менѣе значительныхъ площадяхъ песка, щебня, валуновъ, ила и пр. въ рѣкахъ, рѣчныхъ устьяхъ (бары), озерахъ и моряхъ; образованія, очень опасныя для судоходства, особенно во время пониженія уровня воды по той или другой причинѣ. Многія песчаныя бапки подвижны; передвигаясь съ мѣста на мѣсто, измѣняютъ и портятъ фарватеръ. Коралловыя, раковинныя, устричныя и т. п. бапки обязаны своимъ происхожденіемъ разрастаюся въ данномъ мѣстѣ животной жизни, послѣдовательно вымирание которой ведетъ къ накопленію остатковъ известковистыхъ скелетовъ и раковинъ. Терминъ Б. въ современной геологій употребляется преимущественно въ послѣднемъ смыслѣ, тогда какъ прежде нерѣдко Б. называли всякій пластъ и прослоекъ породы, имѣющій при значительномъ протяженіи небольшую толщину.

**Банка** (Bangka), островъ въ нидерланд. Индіи, отъ Суматры отдѣляется проливомъ Б. въ 11—27 км. ширины, отъ Биллитона—Гаспарскимъ проливомъ (см. карту Индокитая), между 1° 30'—3° 4' ю. ш. и 105—106° в. д.; въ 50—60 км. шириною и 252 км. длиною, образуетъ вмѣстѣ съ близъ лежащ. островами резидентство Б., заним. площ. въ 12,681 кв. км. Поверхность вообще мѣстами ровная, мѣстами холмиста, коегдѣ возвышаются изолированныя горныя вершины. Преобладающей горной породой является гранитъ, остальная часть о-ва состоитъ изъ песковъ и глинъ. Передъ устьями всѣхъ рѣкъ о-ва находятся бары, такъ что рѣки доступны лишь для судовъ съ небольшою осадкой. Съ мая по августъ, когда дуетъ жаркій юго-вост. муссонъ, сухо и очень жарко; съ ноября по февраль, когда дуетъ сѣв.-зап. муссонъ, наступаютъ болѣе прохладныя, дождливыя мѣсяцы. Нѣкогда громадныя лѣса съ возрастаніемъ горнозаводской промышленности, все болѣе исчезаютъ, тѣмъ не менѣе еще достаточно строевого лѣса и доставляющихъ смолу деревьевъ. Въ царствѣ животныхъ заслуживаетъ вниманія отсутствіе крупныхъ хищныхъ, толстокожихъ, лошадей и буйволловъ. Число жит. въ 1888 г.: 80,921 чел., изъ нихъ 227 европ., 23,252 китайцевъ, 1424 арабовъ; туземныя малайцы—народъ слабого сложенія, необразованный и бездѣятельный. Нѣкогда кочевавшіе по лѣсамъ, туземцы, по принужденію правительства, стали селиться въ селахъ, вести осѣдлый образъ жизни и занимаются культурой риса; часть ихъ еще язычники, часть перешла въ исламъ. Китайцы живутъ отдѣльными селами, занимаются промыслами

или торговлей, но главнымъ образомъ добычей оловянной руды, составляющей главнѣйшее богатство страны. Разработку олова монополизуетъ правительство; ежегодная добыча чистаго металла составляетъ въ среднемъ отъ 4—5 милл. килогр. На островѣ встрѣчается также желѣзо, свинець, мѣдь, серебро, мышьякъ, горный хрусталь, аметисты, бурый уголь. Единственнымъ предметомъ вывоза служитъ олово. Гл. пункты и мѣстопребываніе резидента и военнаго коменданта Мутокъ, въ сѣв.-зап. части острова, съ красивымъ фортомъ, оживленной торговлей и 24,000 жит., большею частью китайцевъ.

Въ 1608 г. островъ перешелъ во власть нидерл. остиндской компаніи. Олово открыто въ 1710 г. случайно. Въ 1812 г. Б. пришлось уступить англичанамъ, но 13 августа 1814 г. Б. была возвращена Нидерландамъ.

**Банка** (въ морскомъ дѣлѣ): 1) на морѣ—всякое значительное возвышеніе морского дна; въ тѣсномъ смыслѣ слова банками наз. только тѣ, на которыхъ глубина воды не болѣе 4 саж. (см. выше); 2) на гребномъ суднѣ — сидѣнье для гребцовъ и пассажировъ, а также доски для скрѣпленія бортовъ; 3) кипель-банка — мѣсто на берегу или особый плотъ для кипеванія судовъ.

**Банка**, стеклянка съ широкимъ горломъ.

**Банка лейденская**, см. *лейденская банка*.

**Банка**, мед., см. *кровопусканіе*.

**Банкертъ** (Banckert, Лосифъ ванъ-Троппенъ), знамен. голландскій адмиралъ, родился въ Флиссингенѣ въ началѣ XVII ст., умеръ въ 1647 г.; происходя изъ бѣднаго семейства, онъ поступилъ простымъ матросомъ во флотъ и только благодаря личнымъ заслугамъ достигъ высокаго положенія. Отличившись взятіемъ въ плѣнъ нѣсколькихъ испанскихъ галіотовъ, Банкертъ участвовалъ въ попыткѣ Индійской компаніи завладѣть Фернамбуко, велъ борьбу съ дюнкирхенскими пиратами, возстановилъ порядокъ въ колоніяхъ въ Индіи и нанесъ нѣсколько пораженій португальскому флоту у береговъ Бразиліи. Сынъ его Андрианъ, также адмиралъ, въ 1667 г. участвовалъ въ блокадѣ Чатама, въ 1672 г. сражался противъ соединеннаго флота Англіи и Франціи, а въ 1674 г. захватилъ о-въ Нуармутъ у входа въ Луару.

**Банкетъ**, 1) ступень для стрѣлковъ, примыкающая къ внутренней крутости бруствера; 2) всіякъ скамья или внутренняго борта корабля на верхней палубѣ для помѣщенія стрѣлковъ; 3) возвышеніе на шхандахъ корабля для вахтеннаго начальника, замѣняемое нынѣ мостикомъ.

**Банкетъ** (фр. Banquet), угощеніе, собраніе гостей. Прежде, въ XVII в., подъ словомъ Б. подразумѣвались торжественныя обѣды церковнаго характера, точно также какъ и торжественный обѣдъ короля или государя въ присутствіи всѣхъ придворныхъ и народа.

**Банки**, въ статьѣ этой приводятся почти

исключительно фактическія данныя о развитіи Б., ихъ видахъ и дѣятельности, главнымъ образомъ въ Россіи, и лишь въ самыхъ краткихъ чертахъ въ иностранныхъ государствахъ. Поэтому и въ основаніе ихъ классификаціи положено различіе ихъ по болѣе реальнымъ признакамъ (Б.: государственные, частные, коммерческіе и общественные), а также учрежденія кратко- и долгосрочнаго кредита, главнымъ образомъ крупнаго, мелкій же кредитъ будетъ разсматривать особо. Этому раздѣленію отдано предпочтеніе предъ сохраняющимися въ нѣмецкой литературѣ дѣленіемъ Б. по преобладающимъ въ нихъ видамъ кредитныхъ операций (учетныхъ, депозитныхъ, ломбардныхъ, эмиссионныхъ и т. п.), такъ какъ большинство современныхъ кредитныхъ учреждений производятъ совмѣстно почти всѣ эти операции, отличаясь больше другъ отъ друга своей организаціей (частной или общественной, въ томъ числѣ государственной) и сроками своего кредита въ зависимости отъ залоговъ движимыхъ и недвижимыхъ. Сущность же кредитныхъ операций болѣе общимъ образомъ или теоретически будетъ изложена въ соответствующихъ имъ особыхъ статьяхъ и въ болѣе общихъ (кредитъ, кредитныя операціи и т. п.). Такъ, наприм., выпускная или эмиссионная операція (теорія и практика) изложена въ непосредственно слѣдующей статьѣ: банкноты и потомъ бумажныя деньги.

#### **I. Исторія Б. вообще и въ Россіи въ особенности.**

Банковое дѣло, заключающееся въ торговлѣ деньгами, ведетъ свое начало со временъ глубокой древности, когда оно, главнымъ образомъ, состояло въ размѣнѣ денегъ, храненіе-же ихъ производилось въ храмахъ. Первоначально этимъ дѣломъ занимались отдѣльныя лица, называвшіяся банкирами: они не только производили размѣнъ, но и давали ссуды и принимали деньги для помѣщенія ихъ изъ процентовъ. Уже у римлянъ существовали ссудные Б., изъ которыхъ выдавались деньги даже безпроцентно бѣднымъ гражданамъ. Съ постепеннымъ развитіемъ торговли и промышленности банковое дѣло изъ рукъ отдѣльныхъ лицъ стало переходить къ особымъ компаніямъ. Правительства цивилизованныхъ странъ не только содѣйствовали организаціи банковыхъ учреждений, но и сами принимали участіе въ образованіи таковыхъ, такъ какъ банковыя учрежденія всегда играли важную роль въ денежномъ обращеніи и къ услугамъ этихъ учреждений прибѣгали нерѣдко сами правительства. Древѣйшимъ Б. слѣдуетъ считать венеціанскій Б., основанный приблизительно въ 1157 г. Въ 1401 г. былъ открытъ ратушей Б. въ Барселонѣ. Въ 1407 году учрежденъ Б. въ Генуѣ, а въ 1609 г. въ Амстердамѣ, находясь подъ управленіемъ городскихъ представителей и составляя собственность города. Этотъ послѣдній Б. послужилъ образцомъ для возникавшихъ

впослѣдствіи Б. въ Европѣ. По примѣру амстердамскаго Б. былъ учрежденъ въ 1619 г. гамбургскій Б. (Wechsel-bank). Затѣмъ въ концѣ XVII вѣка появляется организація банковаго дѣла въ Англии, именно въ 1694 г. учрежденъ англійскій національный Б. Въ Россіи банковыя учрежденія стали возникать въ началѣ второй половины XVIII вѣка по почину правительства съ цѣлью облегчить денежное обращеніе и удовлетворить потребности въ кредитѣ. Въ 1754 г. для дворянства и купечества были учреждены два Б.: одинъ для дворянства и купечества въ Спб. и Москвѣ и другой для торговли и купечества при спб. портѣ. Эти первые Б. имѣли сословный характеръ. Въ 1758 г. учреждены были въ Спб. и Москвѣ „мѣдные Б.“ для всѣхъ сословій и эти Б. должно считать первыми „джиро-Б.“ въ Россіи (giro, лат. giro — кругъ). Б. эти не имѣли успѣха и были упразднены. Въ 1769 г. были учреждены ассигнаціонные Б., по существу какъ-бы эмиссионные, но и они успѣха не имѣли. Въ 1786 г. вмѣсто нихъ былъ учрежденъ одинъ государственный ассигнаціонный Б., который кромѣ выпуска ассигнацій (тогдашнихъ бумажныхъ денегъ) производилъ покупку металла за границею, чеканку монеты и учетъ векселей. Учрежденный въ 1754 г. Б. для дворянства былъ преобразованъ въ государственный заемный Б., а еще ранѣе, въ 1763—73 гг. были учреждены сохранныя казны въ обѣихъ столицахъ, съ ссудными казнами (ломбардами, см.), вдовьи кассы и приказы общественного призрѣнія. Всѣ эти учрежденія имѣли главную цѣль — поддержаніе дворянскаго землевладѣнія. Въ 1817 г. послѣдовало учрежденіе коммерческаго (казеннаго) Б. для развитія учетной операціи. Въ теченіе почти 60 лѣтъ текущаго столѣтія кромѣ вышеуказанныхъ кредитныхъ учреждений въ Россіи другихъ банковыхъ учреждений не возникло, если не считать незначительнаго числа образовавшихся мѣстныхъ городскихъ общественныхъ банковъ и банковъ, учредившихся раньше всего въ прибалтійскихъ губерніяхъ и Царствѣ Польскомъ. Объяснялось это отрицательнымъ отношеніемъ къ Б. со стороны извѣстнаго министра финансовъ графа Канкрина. Въ это время въ другихъ государствахъ возникла уже довольно обширная система кредитныхъ учреждений, въ особенности въ Германіи. Въ концѣ 50-хъ гг. русское правительство, на ряду съ другими коренными реформами внутренняго строя, предприняло и переустройство кредитныхъ учреждений. Въ 1859 г. выдана ссудъ изъ прежнихъ кредитныхъ учреждений была прекращена, а въ 1860 г. основанъ государственный Б. съ основнымъ капиталомъ въ 15 мил. руб. Этому Б. предоставлены операціи, свойственныя депозитному Б., но безъ права выпуска банковыхъ билетовъ (банкнотъ). Оборотными средствами Б. служили вклады и

онъ могъ производить слѣдующія операціи: 1) ссуды подъ залогъ драгоцѣнныхъ металловъ, товаровъ, цѣнныхъ бумагъ, правительственныхъ и гарантированныхъ правительствомъ, 2) учетъ векселей, 3) покупку и продажу золота и процентныхъ бумагъ, 4) комиссіонныя операціи по порученію министерства финанс., для котораго Б. служить кассиромъ и которое имѣетъ въ Б. постоянный текущій счетъ, и 5) денежные переводы. Б. постепенно увеличивалъ число своихъ филиальныхъ учрежденій въ значительныхъ городахъ. Вслѣдъ за крестьянской реформой правительство предоставило извѣстный просторъ частной инициативѣ въ организаціи банковаго дѣла. Съ начала 60-хъ гг. стали учреждаться банковыя учрежденія какъ долгосрочнаго, такъ и краткосрочнаго кредита (см.), а именно: городскія кредитныя общества на началѣ взаимности и кругового ручательства, сначала въ столицахъ, а затѣмъ и въ другихъ городахъ, общества взаимнаго краткосрочнаго кредита. Въ 1864 г. учредился херсонскій земскій Б. для выдачи ссудъ подъ залогъ земель первоначально въ одной, а затѣмъ въ четырехъ губерніяхъ. Въ 1866 г. образовалось общество взаимнаго поземельнаго кредита для выдачи ссудъ подъ залогъ земель во всѣхъ губерніяхъ Европейской Россіи. Первый акціонерный коммерческій Б. учрежденъ въ 1864 г. въ Сиб. Съ начала 70-хъ гг. число частныхъ Б., акціонерныхъ, стало быстро увеличиваться: въ 1871—73 гг. возникло 11 акціонерныхъ земельныхъ Б. для выдачи ссудъ подъ залогъ земель и городской недвижимости въ районѣ дѣйствій Б. Увеличивалось и число городскихъ общественныхъ Б., а также стали учреждаться акціонерныя общества для производства ломбардныхъ операцій. Но такъ какъ всѣ названныя банковыя учрежденія имѣли цѣлью доставлять кредитъ землевладельцамъ, домовладѣльцамъ и торгово-промышленному классу и въ нихъ не могла кредитоваться масса сельскаго населенія и мелкіе промышленники, то по частной и земской инициативѣ начали образовываться также и учрежденія мелкаго кредита въ видѣ ссудо-сберегательныхъ товариществъ (см.) и кассъ по типу возникшихъ въ Германіи Шульце-Деличевскихъ товариществъ. Наибольшее число такихъ учрежденій возникло въ 70-хъ гг. Въ 1883 г. правительствомъ учрежденъ государственный крестьянскій поземельный Б. для выдачи ссудъ подъ приобретаемыя крестьянами земли при содѣйствіи Б. Въ 1885 г. для поддержанія землевладѣнія потомственныхъ дворянъ посредствомъ выдачи наличными деньгами ссудъ подъ залогъ принадлежащихъ имъ земель учрежденъ государственный дворянскій земельный Б. Въ 1890 г. общество взаимнаго поземельнаго кредита было упразднено и завѣдываніе дѣлами его передано дворянскому Б., при которомъ и учрежденъ

„особый отдѣлъ“. Дальнѣйшая выдача ссудъ изъ общества была прекращена, а въ 1895 г. выпущенные симъ обществомъ въ обращеніе закладные листы (4 $\frac{1}{2}$ % и 5% металлическіе), въ нарицательной суммѣ 84.685,700 р., признаны государственными долговыми обязательствами, по которымъ правительство приняло на себя уплату процентовъ и погашенія. Сумма означеннаго долга, переведеннаго на казну, записана долгомъ особаго отдѣла государств. дворянск. Б. государств. казначейству, съ уплатою по этому долгу въ теченіе 48 $\frac{1}{2}$  лѣтъ по 4 $\frac{1}{2}$ % роста по курсу 1 р. 50 к. кред. за 1 р. металл. Въ 1894 г. произведена реформа государственнаго Б. и основною цѣлью сего учрежденія признано — облегченіе денежныхъ оборотовъ, содѣйствіе посредствомъ краткосрочнаго кредита отечественной торговлѣ, промышленности и сельскому хозяйству, а также упроченіе денежной кредитной системы. По новому уставу государств. Б. предоставлено производство слѣдующихъ операцій: учетъ векселей съ двумя и болѣе подписями; учетъ нѣкоторыхъ другихъ срочныхъ обязательствъ и безсрочныхъ цѣнностей; ссуды подъ залогъ: государственныхъ % бумагъ, акцій и облигацій частныхъ обществъ, товаровъ непосредственно и чрезъ посредниковъ, подъ желѣзнодорожныя накладныя и иные транспортныя документы, а равно подъ складочныя свидѣтельства; ссуды — сельскимъ хозяевамъ, промышленнымъ предпріятіямъ, на оборотныя средства, подъ залогъ недвижимости и подъ другія обезпеченія; ссуды на покупку земледѣльческихъ машинъ и фабричныхъ и заводскаго инвентаря подъ залогъ сихъ предметовъ; спеціальныя текущіе счета обезпеченные: векселями, % бумагами, товарами; ссуды городамъ и земствамъ; покупка и продажа простыхъ и переводныхъ векселей, русскихъ и иностранныхъ; покупка и продажа золота и серебра, учетъ ассигновокъ на золото; пріемъ на комиссію векселей и желѣзнодорожныхъ квитанцій для получения платежей; комиссіонныя платежи по купонамъ и бумагамъ, вышедшимъ въ тиражъ; пріемъ вкладовъ на текущій счетъ въ кредитной и металлической валютѣ; пріемъ денежныхъ вкладовъ срочныхъ и безсрочныхъ; переводъ суммъ по переводнымъ билетамъ и телеграммамъ и выдача кредитивовъ; выдача металлическихъ депозитныхъ квитанцій; пріемъ вкладовъ на храненіе; покупка и продажа иностранныхъ векселей и чековъ; выдача переводовъ (почтою и по телеграфу) и кредитивовъ на заграничныя мѣста; покупка и продажа билетовъ заграничныхъ банковъ (банкнотъ французскаго, германскаго и англійскаго Б.). Кромѣ того Б. производитъ операціи за счетъ казны, возлагаемыя на него уставомъ, и эмне-

сионную операцию съ кредитными билетами. Исчисленные операции производятся, однако, не во всѣхъ учрежденияхъ Б. въ полномъ объемѣ: кругъ каждаго учрежденія опредѣляется особо при открытіи его и затѣмъ видоизмѣняется, по мѣрѣ надобности, по особымъ распоряженіямъ центрального управленія Б.

Съ 1886 г. по почину вологодскаго городского общественнаго управленія стали учреждаться въ разныхъ городахъ городскіе ломбарды для выдачи ссудъ подъ разнаго рода движимость. Въ отношеніи банковыхъ учрежденій русской правительствомъ на ряду съ разсмотрѣніемъ и утвержденіемъ уставовъ вновь учреждавшихся учреждений, стремилось также къ урегулированію дѣятельности этихъ учреждений издаваніемъ общихъ законодательныхъ нормъ. Такъ въ 1862 г. было издано нормальное положеніе о городскихъ общественныхъ Б., дополненное и измѣненное въ 1866, 1870 и 1879 гг., а въ 1883 г. вновь пересмотрѣнное и измѣненное. Въ 1884 г. изданъ законъ, давшій особая правила, опредѣляющія порядокъ прекращенія дѣйствій и ликвидациі дѣлъ учреждений краткосрочнаго кредита. Разновременно изданныя отдѣльныя законоположенія по кредитнымъ учрежденіямъ въ началѣ 80-хъ гг. кодифицированы и вошли въ сводъ законовъ (т. XI, ч. 2. Уставъ кредитный, разр. X). Въ 1895 г. издано особое положеніе объ учрежденіяхъ мелкаго кредита, а въ 1896 г. утверждены и образцовые уставы ссудо-сберегательныхъ и кредитныхъ товариществъ.

Дѣйствующія въ настоящее время въ Россіи кредитныя учрежденія распределяются на государственныя, частныя (или коммерческія) и общественныя. Всѣ они по существу операций дѣлятся на краткосрочныя и долгосрочныя и только небольшая группа учреждений смѣшаннаго характера. Къ 1 декабря 1899 г. число кредитныхъ учреждений было слѣдующее: государственныхъ: государственный Б. съ 9 конторами и 104 постоянными отдѣленіями. Въ вѣдѣніи Б. состояло 4698 сберегательныхъ кассъ, въ томъ числѣ 3673 при почтово-телеграфныхъ учрежденияхъ (см. *Сберегательныя кассы*); два земельныхъ Б.: дворянскій и крестьянскій, съ 26 отдѣленіями при церковь и 39 — при второмъ, и двѣ ссудныя казны (ломбарды) въ обѣихъ столицахъ. Частныхъ учреждений: 39 акціонерныхъ коммерческихъ Б. съ 198 отдѣленіями и 50 агентствами и комиссіонерствами въ разныхъ городахъ и селеніяхъ; 116 обществъ взаимнаго кредита, исключительно въ городахъ; 10 акціонерныхъ земельныхъ Б.; 7 Б. земельныхъ сословныхъ и взаимныхъ; 25 городскихъ кредитныхъ обществъ, 11 акціонерныхъ ломбардовъ; 8 Б. сословнаго и особаго характера. Общественныхъ (т. е. устраиваемыхъ органами мѣстнаго общественнаго управленія): 240 городскихъ общественныхъ Б. и 65 городскихъ

ломбардовъ; кромѣ того существуетъ нѣсколько Б. и кассъ, городскихъ и сельскихъ, и значительное число учреждений мелкаго кредита, какъ-то: ссудо-сберегательныхъ и кредитныхъ товариществъ, сельскихъ Б. и кассъ

Въ учрежденіяхъ краткосрочнаго кредита главнымъ источникомъ оборотныхъ средствъ служатъ: въ акціонерныхъ — собственные основныя капиталы, собираемые посредствомъ выпуска акцій или паевъ, и вклады постороннихъ лицъ и учреждений; [русскіе Б. не имѣютъ права выпуска банковыхъ билетовъ (банкнотовъ)]; во взаимныхъ — паевые взносы членовъ и вклады какъ членовъ, такъ и постороннихъ лицъ и учреждений. — Кромѣ того банковыя учрежденія для расширенія своихъ операций имѣютъ право переучета векселей, залога и перезалога процентныхъ бумагъ въ другихъ кредитныхъ учрежденіяхъ. Учрежденія долгосрочнаго кредита производятъ выдачу ссудъ подъ залогъ земель и городскихъ недвижимыхъ имуществъ, исключительно закладными листами (см.) и облигаціями. Государственные дворянскій и крестьянскій Б. производятъ выдачу ссудъ наличными деньгами, хотя изъ средствъ, получаемыхъ отъ реализаціи закладныхъ листовъ этихъ учреждений, но такая совершается особо, въ опредѣляемое министромъ финансовъ время, и заемщики получаютъ ссуды полностью, независимо отъ успѣха совершающейся реализаціи закладныхъ листовъ. — Напротивъ, въ частныхъ учрежденіяхъ долгосрочнаго кредита заемщики получаютъ ссуды закладными листами, которые и реализуютъ по существующей биржевой цѣнѣ.

На 1 января 1899 г. въ обращеніи находилось ипотечныхъ (см.) бумагъ, выпущенныхъ всѣми дѣйствующими въ Россіи учрежденіями долгосрочнаго кредита: на 2.115,125,200 р. кр. на 835,350 р. мет. и на 6.923,100 герм. мар., а именно по разнымъ типамъ учреждений въ частности:

Названіе кредитныхъ учреждений.	Всего къ 1 января 1899 г. (въ руб.):	
	Кредитн.	Металл.
<b>I. Государственныя.</b>		
Госуд. Двор. зем. банкъ . . . .	367 981 800	—
Особый отд. Гос. дв. зем. Б. . . .	—	8 500
Крестьянск. Позем. банкъ . . . .	125 124 300	—
	493 106 100	8 500
<b>II. Частныя.</b>		
Въ Имперіи.		
Земскій банкъ Херсонск. г. . . .	114 994 000	—
10 Акціонерн. зем. банковъ. . . .	768 447 400	485 750
8 Городск. кредитн. общ. . . . .	397 209 700	—

<sup>1</sup> Кромѣ того 5% закладныхъ листовъ съ выигрышами — 75.180,000 руб.

Название кредитных учреждений	Всего къ 1 Января 1899 г. (въ руб.):	
	Кредитн.	Металл.
<b>Въ Царствѣ Польск.:</b>		
Земское кредитн. общество . . . . .	124 060 200	—
6 Городск. кредитн. обществъ . . . . .	77 135 200	—
<b>Въ Прибалтійск. губ.:</b>		
3 зем. кред. общ. . . . .	69 731 300	341 100 герм. м.: 6 923 100
5 Городск. кред. обществъ . . . . .	34 940 400	—
<b>На Кавказѣ:</b>		
3 кредитн. учреждения . . . . .	35 500 900	—
<b>Всего:</b>	<b>2 115 125 200</b>	<b>885 850</b> герм. м.: 6 923 100

Преобладающій процентъ роста, приносимаго ипотечными бумагами, теперь  $4\frac{1}{2}$ ; такія бумаги составляютъ 69% всѣхъ вмѣстѣ взятыхъ, остальные даютъ отъ  $3\frac{1}{2}$  до  $5\frac{1}{2}$ ; по послѣднимъ ничтожное количество — 0,5%.

Русскимъ кредитнымъ учреждениямъ не предоставлено права выдачи ссудъ городамъ (могущимъ, впрочемъ, получать ссуды отъ своихъ городскихъ кредитн. обществъ), и земствамъ (коммунальный кредитъ, широко разившійся въ Германіи, Франціи и Австріи). Учрежденіямъ краткосрочнаго кредита, какъ акціонернымъ коммерческимъ Б., такъ и обществамъ взаимнаго кредита, предоставлено производство слѣдующихъ операций: учетъ русскихъ и иностранныхъ векселей и всякихъ другихъ торговыхъ обязательствъ и переучетъ таковыхъ; учетъ соло-векселей, обезпеченныхъ залогомъ сельско-хозяйственныхъ имѣній; ссуды и открытіе кредитовъ подъ залогъ % бумагъ (по коносаментамъ, варрантамъ товарныхъ складовъ, квитанціямъ желѣзныхъ дорогъ, транспортныхъ конторъ и паровозныхъ обществъ, на не подлежащія легкой порчѣ товары), драгоценныхъ металловъ и ассигповокъ на золото; полученіе платежей по векселямъ, срочнымъ документамъ и процентнымъ бумагамъ, производство платежей внутри имперіи и за границу; покупка и продажа % бумагъ, металловъ, траттъ и переводныхъ векселей; открытіе подписки на государственные и общественные займы; приемъ денегъ во вклады и храненіе всякаго рода цѣнностей. Городскіе общественные Б. получили основные капиталы отъ городовъ, частью пожертвованій частныхъ лицъ, и увеличивая свои капиталы путемъ присоединенія къ нимъ извѣстной части изъ прибылей Б., главный источникъ оборотныхъ средствъ имѣютъ во вкладахъ, принимаемыхъ отъ частн. лицъ и учреждений; Б. эти производятъ операции не только краткосрочнаго характера, какъ учетъ векселей, ссуды подъ % бумаги, товары и драгоценныя вещи, но и выдаютъ ссуды подъ землн и строенія. — Частные

акціонерные ломбарды оперируютъ на собственные основные капиталы и частью на краткосрочные займы, хотя въ прежнее время имъ были разрешаемы для увеличенія оборотныхъ средствъ облигаціонные займы.

## II. Отдѣльные виды Б.

Государственный Б. Основанный для оживленія торговли и промышленности, открытъ свои дѣйствія 1 июля 1860 года, съ основнымъ капиталомъ въ 15 милл. руб., увеличеннымъ впоследствии до 25 м. руб. Функции Б. были двоякаго рода: финансовыя и коммерческія. Первыя состояли въ ликвидаціи долговъ прежнихъ государственныхъ кредитныхъ учреждений: въ реализаціи бумагъ выпущавшихся для выкупной операціи, вообще въ исполненіи операцій за счетъ казны, причемъ государственный Б. производилъ особую эмиссіонную операцію, заключающуюся въ выпускѣ кредитныхъ билетовъ какъ для надобностей казны, такъ и для торговыхъ оборотовъ. Вторыя — въ производствѣ общихъ коммерческихъ операцій, свойственныхъ учреждениямъ краткосрочнаго кредита, — подробно вышеперечисленныхъ. Въ 1894 г. изданъ былъ новый уставъ Б. съ цѣлью не только облегченія денежныхъ оборотовъ, содѣяствія, посредствомъ краткосрочнаго кредита, отечественной торговлѣ, промышленности и сельскому хозяйству, но и для упроченія денежной кредитной системы. Основн. капиталъ Б. былъ определенъ въ 50 милл. руб. Кругъ операцій Б. по новому уставу былъ значительно расширенъ, о чемъ сказано уже выше. Было предположено, что Б. непосредственно, чрезъ свои мѣстные учрежденія будетъ кредитовать землевладѣльцевъ и мелкихъ промышленниковъ и выдавать ссуды по соло-векселямъ, обезпеченнымъ имѣніями, на покупку земледѣльческихъ машинъ и фабричнаго и заводскаго инвентаря и проч. Но опытъ скоро показалъ, что расширение операцій въ этомъ смыслѣ потребовало-бы такихъ оборотныхъ средствъ, которыхъ Б. не имѣетъ, что краткосрочный кредитъ на практикѣ превращается въ долгосрочный и что, наконецъ, при обширности государственной территоріи и разнообразіи мѣстныхъ условий, администраціи Б. невозможно расширять ссуды и всякаго рода операціи безъ несомнѣннаго риска для интересовъ Б. Послѣдовавшая реформа денежнаго обращенія не могла также не измѣнить направленія дѣятельности Б., главная цѣль котораго и опредѣлилась въ регулированіи денежныхъ оборотовъ въ странѣ. Начавшіяся новыя операціи стали постепенно сокращаться и въ то-же время допускаться болышій объемъ операцій для частныхъ кредитныхъ учреждений. Для нагляднаго представленія, въ какой степени произошли измѣненія въ объемѣ операцій Б., приводится состояніе счетовъ его по балансамъ на 1 января 1895 и 1899 гг.

Активъ:	На 1 января 1895 г.	На 1 января 1899 г.	Увеличение (+) или уменьше- ние (-).	
	ВЪ МИЛЛІОНАХЪ РУБ.			
Касса . . . . .	119,9	250,8	+ 130,9	
Суммы, находящіяся въ пути и на Монетномъ Дворѣ . . . . .	—	30,6	+ 30,6	
Безпроцентный долгъ Госуд. Казначейства за кред. билеты . . . . .	769,3	100,0	— 669,3	
Золото въ русской монетѣ старыхъ чекановъ, иностранной, слиткахъ и ассигновкахъ Горныхъ Правленій . . . . .	397,2	814,4	+ 417,2	
Суммы за границую . . . . .	25,5	16,1	— 9,4	
Учетъ векселей и другихъ срочныхъ бумагъ . . . . .	193,5	157,7	— 40,8	
Спеціальныя текущіе счета . . . . .	52,0	35,7	— 16,3	
Ссуды подъ залогъ процентныхъ бумагъ . . . . .	43,0	26,7	— 16,3	
„ „ товары . . . . .	34,6	21,0	— 13,6	
„ „ документы на товары . . . . .	—	1,2	+ 1,2	
„ „ жѣлѣзные грузы при посредствѣ жел. дор. . . . .	0,3	—	— 0,3	
„ „ сельскимъ хозяевамъ . . . . .	17,8	9,6	— 8,2	
„ „ промышленнымъ предпріятіямъ . . . . .	3,7	8,7	+ 5,0	
„ „ ремесленникамъ и кустарямъ . . . . .	—	0,5	+ 0,5	
„ „ на покупку земледѣльческихъ машинъ и орудій . . . . .	0,3	1,1	+ 0,8	
„ „ на особыхъ основаніяхъ . . . . .	9,4	—	— 9,4	
%-ныя бумаги, приобретенныя на комиссію . . . . .	0,9	0,2	— 0,7	
Долги Спб. и Московской ссудной казны . . . . .	4,0	—	— 4,0	
Долги Александровскаго, Госуд. Дворян. и Крестьянск. Б-въ . . . . .	—	1,4	+ 1,4	
Процентныя бумаги, принадлежащія Госуд. Банку . . . . .	44,8	28,9	— 15,9	
Разсроченныя долги по векселямъ и ссудамъ . . . . .	1,6	7,0	+ 5,4	
Вексельная бумага и гербовыя марки . . . . .	0,2	0,2	0,0	
Недвижимыя имущества, оставшіяся за Банкомъ . . . . .	0,3	0,8	+ 0,5	
Разныя выдачи . . . . .	1,7	14,3	+ 12,6	
Прочія статьи актива . . . . .	130,6	61,7	— 68,9	
<b>Пассивъ:</b>	<b>Балансъ . . . . .</b>	<b>1 855,6</b>	<b>1 588,6</b>	<b>— 267,0</b>
Кредитные билеты, выпущенные въ обращеніе . . . . .	1 121,3	725,0	— 396,3	
Депозитныя металлическ. квитанціи, выпущенныя въ обрац. . . . .	0,6	0,0	— 0,6	
Счетъ выданныхъ Банкомъ траттъ на заграничн. мѣста . . . . .	—	5,7	+ 5,7	
Основной капиталъ Государств. Банка . . . . .	25,7	50,0	+ 24,3	
Резервный „ „ „ . . . . .	3,0	3,0	0,0	
Капиталъ на постройку домовъ для Отдѣленій . . . . .	0,5	0,1	— 0,4	
Суммы, ассигнованныя на постройку и ремонтъ зданій . . . . .	0,2	—	— 0,2	
Денежныя вклады изъ процентовъ . . . . .	128,8	86,6	— 42,2	
Текущіе счета разныхъ лицъ и учреждений . . . . .	97,7	106,9	+ 9,2	
Безпроценти. (операционн.) текущ. счета ценгр. Отдѣленій, иногородн. учрежд. Госуд. Банка и разныхъ казенн. мѣстъ . . . . .	10,1	—	— 10,1	
Счетъ процентовъ и доходовъ по вкладамъ на храненіе . . . . .	—	3,2	+ 3,2	
Счетъ отдѣла расчетовъ между желѣзными дор. . . . .	11,8	18,9	+ 7,1	
Невыплаченные переводы . . . . .	0,1	23,7	+ 23,6	
Счетъ кредитивовъ . . . . .	—	0,3	+ 0,3	
Переходныя суммы . . . . .	10,5	10,0	— 0,5	
Проценты, причитающіеся вкладчикамъ . . . . .	4,0	2,8	— 1,2	
Чистая прибыль по коммерческимъ операціямъ:				
за 1893 годъ . . . . .	5,9	—	— 5,9	
„ 1897 „ . . . . .	—	7,9	+ 7,9	
Проценты отчисленные . . . . .	3,2	2,4	— 0,8	
Резервы прибылей . . . . .	—	5,0	+ 5,0	
Прибыли и убытки по коммерч. операціямъ за отчетн. годы . . . . .	10,7	9,4	— 1,3	
Средства казны . . . . .	331,0	471,6	+ 140,6	
Прочія статьи пассива . . . . .	90,5	56,1	— 34,4	
<b>Балансъ . . . . .</b>	<b>1 855,6</b>	<b>1 588,6</b>	<b>— 267,0</b>	

Сокращая активныя коммерческія операціи, Б. все болѣе направляетъ свою дѣятельность на урегулированіе денежнаго обращенія, на облегченіе вообще денежныхъ оборотовъ. Такъ въ ноябрѣ 1898 г. при Б. учреждена первая въ Россіи расчетная палата, открытая при С.-Петербургской конторѣ государственнаго Б., подъ названіемъ расчетнаго отдѣла. Кромѣ означенной конторы участниками отдѣла состоятъ 13 частныхъ коммерче-

скихъ Б. и 4 банкирскихъ дома. Въ ноябрѣ 1899 г. для облегченія денежнаго рынка, съ особаго Высочайшаго соизволенія предоставлено Б. временно, въ отступленіе отъ устава, открывать кредиты и выдавать ссуды подъ нѣкоторыя, вполнѣ обеспеченныя негарантированныя %о бумаги, не принимаемыя въ закладъ по обязательствамъ съ казною. Образованъ синдикатъ изъ главныхъ С.-Петербургскихъ Б. и банкировъ, съ капиталомъ 5½ милл.

руб. для покупки некоторых дивидендных бумаг в целях предупреждения резкого падения цен на них. Потребности для операций синдиката суммы авансируются ему государством. Б. сь полною ответственностью участников синдиката перед государственным Б. за могущие быть убытки. Дѣлами синдиката завѣдуетъ выборный комитетъ въ числѣ 5 членовъ подъ предсѣдательствомъ управляющаго государственным Б. Кроме того государственному Б. предоставлено открывать кредитъ частнымъ Б. для возмѣщенія суммъ, выданныхъ ими по учету изъ 10% векселей отъ мелкихъ кліентовъ, не пользующихся кредитомъ въ государственномъ Б., продолженъ срокъ принимаемыхъ отъ частныхъ Б. къ переучету векселей съ 3 до 8 мѣсяцевъ и прекращено начисленіе процентовъ по текущимъ счетамъ — простымъ и условнымъ.

#### Банки краткосрочного кредита.

1) Б. городск. общественные. Первый Б. возникъ въ г. Вологдѣ въ 1788 г. подъ именемъ „Заемнаго Б.“. Въ 1809 г. учрежденъ въ г. Слободскомъ, Вятской губ. общ. Б. купцомъ Анфиловымъ. Затѣмъ до изданія перваго нормальнаго положенія (1857 г.) были учреждены на капиталы частныхъ лицъ 13 Б. Въ 1862 г. издано новое нормальное полож. для гор. Б., измѣнившееся и дополнявшееся въ 1866, 1870, 1879 и, наконецъ, въ 1883 г. На основаніи сего послѣдняго положенія и дѣйствуютъ нынѣ городскіе общественные Б. Они дѣйствуютъ подъ наблюдениемъ и отвѣтственностью городскихъ обществъ. Положеніемъ 1883 г. Б. предоставлено производство слѣдующихъ операций: приемъ вкладовъ на суммы не менѣе 50 р., учетъ векселей; ссуды подъ залогъ: земель отъ одного года и до 12 лѣтъ и строеній въ томъ городѣ, гдѣ Б. учрежденъ, на сроки 3 лѣтъ подъ деревянные и до 8 лѣтъ подъ каменные; въ ссуду выдаютъ не болѣе 50% оцѣпочной суммы; ссуды подъ залогъ товаровъ, драгоценныхъ вещей и % бумагъ; открытіе специальныхъ текущихъ счетовъ подъ государственныя и правительствомъ гарантированныя % бумаги; полученіе платежей по векселямъ и другимъ срочнымъ документамъ и % бумагамъ; переводъ денегъ во всѣ мѣста, гдѣ находятся корреспонденты банка; покупка и продажа за свой счетъ и по порученію % бумагъ и драгоценныхъ металловъ въ монетъ и слиткахъ; залогъ и перезалогъ % бумагъ въ другихъ кредитныхъ учрежденіяхъ; ссуды подъ залогъ товарныхъ квитанцій желѣзныхъ дорогъ на принятый къ перевозкѣ хлѣбъ; открытіе специальныхъ текущихъ счетовъ подъ обезпеченіе свидѣтельствами товарныхъ складовъ о приемѣ хлѣба на храненіе; приемъ вкладовъ на храненіе. Б. могутъ также выдавать ссуды мѣстнымъ городскимъ обществамъ.

Немногіе Б. производятъ всѣ предоставленныя имъ операціи и большинство изъ нихъ ограничивается учетомъ векселей и ссудами подъ % бумагами и недвижимыя имущества. — Всѣхъ Б. было учреждено болѣе 290, но изъ нихъ закрылось съ 1878 по 1897 гг. болѣе 50 банковъ. Къ 1 января 1899 г. дѣйствовало 240 Б. Эти Б. по времени открытія ихъ дѣйствій распределяются слѣдующимъ образомъ: отъ 1788 по 1862 гг. — 16 Б., отъ 1862 г. по 1866 — 55, отъ 1866 по 1883 гг. — 160 и съ 1883 по 1899 гг. — 9 Б. Изъ общаго числа дѣйствующихъ Б. находятся: 37 въ губернскихъ и 203 въ уѣздныхъ городахъ. Издающее въ 1883 г. положеніе потребовало отъ Б., дѣйствовавшихъ за страхъ мѣстныхъ городскихъ обществъ, соблюденія не только болѣе определенныхъ правилъ по производству каждой операціи, но и ввело существенныя ограниченія въ размѣрѣ открываемыхъ отдѣльнымъ лицамъ кредитовъ, установило 5-кратное отношеніе обязательствъ Б. къ собственнымъ капиталамъ, опредѣлило 10% размѣръ кассовой наличности къ суммѣ обязательствъ Б. Кроме того, положеніемъ не только регламентированъ порядокъ мѣстнаго контроля надъ дѣйствіями банковыхъ управленій, но установленъ правительственный контроль надъ Б., заключающійся въ правѣ подвергать ихъ правительственной ревизіи. „Положеніе“, на ряду съ измѣнившимися общими экономическими условіями быта большинства городовъ, не могло, конечно, не повліять на измѣненіе дѣятельности общественныхъ Б. какъ въ количественномъ, такъ и въ качественномъ отношеніяхъ. Въ чемъ выразились эти явленія за истекшія 16 лѣтъ, можно судить по нижеслѣдующему сопоставленію балансовъ гор. общ. Б. на 1 января 1883 и на 1 января 1899 г.

По активу:	На 1-е января		Увеличен. (+) или уменьшен. (-) къ 1899 г. сравн. съ 1883 г.
	1883 г.	1899 г.	
	Въ 1000-хъ р. у б л.		
Кассовая наличность и текущие счета въ другихъ банкахъ . . .	9 785	17 516	+ 7 731
% бумаги, принадл. банкамъ . . . . .	6 742	12 800	+ 6 058
Векселя: срочные . . .	94 203	65 250	- 18 959
„ просроченн. . . . .	3 607	203	- 3 404
Ссуды подъ залогъ:			
% бумагъ . . . . .	18 657	8 614	- 10 043
драгоценн. вещей и товаровъ . . . . .	1 199	2 600	+ 1 401
строеній . . . . .	30 636	25 732	- 4 904
земель . . . . .	14 151	1 717	- 12 434
Ссуды городамъ . . . .	959	2 315	+ 1 386
По пассиву:			
Основн. капиталы . . .	21 794	31 742	+ 9 948
Запас. „ . . . .	4 700	6 276	+ 1 576
Вклады: вѣчные . . .	12 591	12 685	+ 86
„ срочные, безсрочные и на текущ. счетъ . . . . .	130 475	89 017	- 48 458
Переучетъ и перезалогъ . . . . .	2 384	120	2 264

За означенный періодъ времени оборотныя средства Б. уменьшились: сумма вкладовъ сократилась на 48.458 т. руб. и позамствования по переучету и перезалогу на 2.264 т. р. Но въ то же время собственные капиталы, основн. и запасн., возрасли: первые на 9.948 т. р. и вторыя на 1.576 т. р.; увеличилась и сумма вѣчныхъ вкладовъ на 86 т. р. Но такъ какъ запасн. кап., служащія фондомъ для покрытия убытковъ, и вѣчные вклады, внесенные въ Б. послѣ изданія положенія 1883 г., должны быть обязательно помѣщаемы въ процентныя бумаги и не могутъ быть затрачиваемы въ операціи, то въ конечномъ выводѣ оборотныя средства общественныхъ Б. за 16 лѣтъ уменьшились болѣе чѣмъ на 40 милл. руб. Съ уменьшеніемъ за означенное время оборотныхъ средствъ Б., естественно должны были сократиться и ихъ активныя операціи. Изъ всѣхъ производимыхъ Б. операцій лишь по двумъ произошло нѣкоторое увеличеніе, а именно: ссуды подъ драгоцѣнные вещи и товары увеличились на 1.401 т. р. и ссуды городамъ — на 1.386 тыс. руб., по всѣмъ же прочимъ операціямъ получилось уменьшеніе, а именно: по учету векселей на 22.363 тыс. руб., причѣмъ сократилось число протестованныхъ векселей на 3.404 тыс. руб. Это послѣднее сокращеніе весьма благоприятно для Б., нынѣ почти уже очистившихъ свои балансы отъ сомнительныхъ долговъ, въ прежнее время почти неподвижно стоявшихъ на балансахъ. Ссудныя операціи сократились — подъ процентныя бумаги на 10.043 т. руб., подъ строенія на 4.904 т. р. и подъ земли на 12.434 т. руб. Сокращеніе суммы первыхъ ссудъ произошло вслѣдствіе расширившихся операцій акціонерн. коммерческихъ Б. и умножившихся банкирскихъ конторъ, въ каковыхъ учрежденіяхъ размѣръ ссудъ допускается въ высшемъ размѣрѣ противъ общественныхъ Б. и самая форма (on call) пользованія ссудами для крупныхъ кліентовъ болѣе удобна по сравненію съ практикуемою общественными Б. формою выдачи ссудъ подъ процентныя бумаги. Уменьшеніе ссудъ подъ залогъ недвижимости явилось слѣдствіемъ развитія операцій учрежденій долгосрочнаго кредита, въ каковыхъ учрежденіяхъ кредитъ и удобнѣе, и дешевле. Но сокращеніе учетно-ссудной операціи гор. Б. шло на ряду съ возрастаніемъ свободныхъ ихъ средствъ. Такъ кассовая наличность Б. вмѣстѣ съ суммами, помѣщенными на текущій счетъ въ другихъ кредитныхъ учрежденіяхъ, возрасла на 7.731 т. руб., а портфель процентныхъ бумагъ, принадлежащихъ Б., — на 6.058 т. руб. Такъ какъ запасные капиталы Б. къ 1899 году достигли 6.276 т. руб., на каковую сумму Б. обязательно и должны имѣть бумаги, то на оборотныя средства Б. приобрѣтено бумагъ на 6.524 тыс. руб. Такое помѣщеніе своихъ оборотныхъ средствъ на значительную сумму доказываетъ, что многіе Б. за-

трудняются расширять учетную и ссудную операціи безъ неизбѣжнаго риска, который, несомн., постоянно увеличивается вслѣдствіе расширяющейся дѣятельности другихъ кредитныхъ учреждений. Но, если въ количественномъ отношеніи за 16-лѣтній періодъ дѣятельность городскихъ общественныхъ Б. и ослабѣла, то можно сказать, что въ качественномъ отношеніи она стала несомнѣнно прочнѣе, устойчивѣе и Б. ближе стоятъ теперь къ дѣлу служенія торговопромышленнымъ интересамъ мѣстнаго населенія. Прибыли Б. обращаются на увеличеніе основныхъ и запасныхъ капиталовъ Б. въ извѣстномъ, опредѣленномъ для каждаго Б. размѣрѣ, а остатки — на благотворительныя дѣла и въ доходы городовъ. Всѣми Б. за послѣднее 5-лѣтіе, въ среднемъ, получено чистой прибыли до 2.300 т. руб., изъ коихъ около половины въ городскіе доходы и на благотворительныя дѣла.

2) Общества взаимнаго кредита. Эти учрежденія краткосрочнаго кредита на началѣ взаимности стали возникать въ Россіи въ 60-хъ годахъ, а именно въ 1864 году было открыто въ Спб. первое общество. За образецъ такого учрежденія взято было устроенное въ Брюсселѣ „Union du credit“, цѣль котораго состояла въ томъ, чтобы доставлять дешевый и легкій кредитъ мелкимъ и средней руки промышленникамъ, дисконтируя ихъ собственные векселя, открывая имъ счеги и кредитъ, сообразно съ ихъ средствами или же съ ихъ нравственными качествами и дѣловитостью, составляющими также немалую долю народнаго капитала и имѣющими полное право на пользование кредитомъ. Въ настоящее время (къ 10 ноября 1899 г.) въ Россіи дѣйствуетъ 114 общ. вз. кред. и изъ числа ихъ открыли свои дѣйствія въ слѣдующіе періоды времени: отъ 1864 до 1877 г. — 77, отъ 1879 до 1883 г. — 17 и отъ 1894 до нынѣ — 20 обществъ; такъ что отъ 1883 до 1894 г., т. е. въ теченіи 10 лѣтъ не образовалось ни одного общества исключительно потому, что не было разрѣшаемо открытіе новыхъ обществъ. Въ послѣдніе годы учрежденіе обществъ не встрѣчаетъ препятствій и число ихъ возрастаетъ, при чемъ нѣкоторые ссудо-сберегательныя кассы и товарищества, открывшіяся въ разныхъ городахъ и развившія уже свои операціи, начинаютъ преобразовываться въ общества взаимнаго кредита. По характеру производимыхъ о—ми операцій, они занимаютъ среднее мѣсто между коммерческими Б. и ссудо-сберегательными товариществами, но ближе подходятъ къ первымъ. Они производятъ учетъ векселей съ двумя подписями, а въ послѣднее время имъ предоставлена и выдача ссудъ подъ solo-векселя, обеспеченные залогомъ сельско-хозяйственн. имѣній. Учетъ solo-векселей съ обеспеченіями былъ предоставляемъ о—вамъ взаимнаго кредита до нач. 70-хъ годовъ; но

эта операція затѣмъ не была разрѣшаема вновь учреждавшимся обществамъ. Разновременно утвержденные уставы общ. представляютъ собою довольно значительное разнообразіе и главнѣйшую операцію большей части обществъ, дѣйствующихъ въ небольшихъ город., составляетъ учетъ векселей въ кругу своихъ членовъ. Оборотноими средствами о—въ служатъ 10%

членскіе взносы съ суммы открываемаго каждому члену кредита, составляющіе осн. капиталы, вклады и займы по переучету и перезалогу въ другихъ кредитн. учрежденіяхъ. Состояніе главнѣйшихъ счетовъ всѣхъ дѣйствующихъ о—въ за послѣднее 5-ти-лѣтіе, на 1 января 1895, 1896, 1897, 1898 и 1899 гг., въ 1000-хъ руб., представляется въ слѣдующемъ видѣ:

	Н а 1 - е я н в а р я :				
	1895 г.	1896 г.	1897 г.	1898 г.	1899 г.
Число обществъ . . . . .	93	98	98	99	102
Число членовъ . . . . .	56 629	61 450	64 475	66 954	74 247
<b>Активъ:</b>	<b>В ъ 1000-х ъ р у б л .</b>				
Касса и текущіе счета въ друг. учрежд. . . . .	7 362	7 673	8 090	14 528	15 299
Учетъ векселей съ 2 подписями . . . . .	65 187	69 586	73 039	77 173	92 443
Учетъ solo-векселей съ обезпечен. . . . .	23 866	21 823	18 229	20 403	23 180
Ссуды подъ % бумаги . . . . .	18 254	17 630	18 709	19 382	15 741
"    "    товары . . . . .	2 117	2 338	2 477	1 668	2 114
"    "    драгоценн. вещи . . . . .	698	841	953	1 026	989
"    "    недвижим. имущества . . . . .	31	70	1 062	1 018	566
Ссуды въ формѣ on call . . . . .	31 065	39 851	48 627	47 269	54 567
%-я бумаги, принадлежащія Обществамъ . . . . .	5 878	5 846	5 787	6 131	9 498
Недвижим. имущества, принадл. Обществамъ . . . . .	2 546	2 610	2 780	2 289	2 305
Прочія статьи актива . . . . .	12 119	14 758	28 330	24 523	16 509
Балансъ . . . . .	169 123	183 026	208 083	215 410	233 211
<b>Пассивъ:</b>					
Складочный капиталъ . . . . .	21 701	21 774	23 149	24 241	26 261
Запасный капиталъ . . . . .	5 096	5 300	5 430	5 617	5 940
Спеціальный капиталъ . . . . .	1 702	2 561	2 357	2 639	2 893
Вклады всѣхъ категорій . . . . .	109 582	115 446	125 718	143 875	160 466
Переучетъ и перезалогъ . . . . .	14 577	16 864	16 580	8 232	14 404
Прочія статьи пассива . . . . .	16 465	21 081	34 849	30 806	23 247
Балансъ . . . . .	169 123	183 026	208 083	215 410	233 211
<b>Въ томъ числѣ итоги балансовъ:</b>					
Столичныхъ обществъ . . . . .	62 755	72 559	81 948	85 020	96 718
Въ губернск. городахъ . . . . .	75 038	78 109	91 750	96 378	95 708
Въ уѣздныхъ городахъ . . . . .	31 330	32 358	34 385	34 012	40 785

Изъ дѣйствовавшихъ къ 1 января 1899 г. о—въ находилось: 4 въ обѣихъ столицахъ, 50 въ губернскихъ и 48 въ уѣздныхъ городахъ. Изъ приведенныхъ балансовыхъ итоговъ видно, что обороты только 4 столичныхъ о—въ почти одинаковы по суммѣ съ оборотами 50 губернскихъ о—въ, тогда какъ обороты 48 уѣздныхъ почти на половину менѣе о—въ первыхъ двухъ категорій. Дѣятельность о—въ успѣшна; большинство изъ нихъ выдаютъ значительные дивиденды членамъ, а нѣкоторыя приобрѣтаютъ въ собственность дома для помѣщенія правленій. Нѣкоторыя о—ва имѣютъ тенденцію стать крупными коммерческими Б., но это — исключеніе, а большинство успѣшно осуществляетъ личный кредитъ въ кругу мелкихъ и среднихъ промышленниковъ, ремесленниковъ и торговцевъ.

3) Акціонерные коммерческіе Б. Учрежденіе ихъ началось съ 1864 г., съ открытія въ этомъ году дѣйствій Спб. частнаго коммерческаго Б. Въ 1866 году возникъ и Московскій купеческій Б. Съ 1868

по 1874 г., т. е. въ теченіи 6 лѣтъ, открыто 26 Б., въ послѣдующее 5-ти-лѣтіе (1874—1878 гг.) не было открыто ни одного Б., такъ какъ столь быстрое возникновеніе частныхъ Б. вызвало въ министерствѣ финансовъ опасеніе за прочность дѣятельности этихъ учреждений и министерство обратилось къ законодательнымъ мѣрамъ, съ одной стороны направленнымъ къ урегулированію дѣятельности уже возникшихъ, а съ другой къ установленію условій, задерживающихъ возникновеніе новыхъ кредитныхъ учреждений. Таковыя законодательныя мѣры выразились въ законѣ 31 мая 1872 г., составившемъ главнѣйшую часть „Разд. X Уст. Кред.“, ни чѣмъ почти не измѣненнымъ до настоящаго времени, кромѣ закона 22 мая 1884 года, опредѣлившаго порядокъ прекращенія дѣйствій и ликвидаціи дѣль учрежденій краткосрочнаго кредита. Изданіе закона 31 мая 1872 г. и принятіе другихъ позднѣйшихъ мѣропріятій министерствомъ финансовъ, по отношенію къ частнымъ

кредитнымъ учрежденіямъ, мѣропріятій, не предусмотрѣнныхъ уставомъ кредитнымъ, не повліяло на объемъ дѣятельности акціонерныхъ коммерческихъ Б. — число ихъ все-таки продолжало увеличиваться, а районы дѣйствій ранѣе возникшихъ Б. непрерывно расширяются чрезъ открытіе отдѣльныхъ Б. въ различныхъ населенныхъ пунктахъ. Такъ съ 1879 по 1894 г. образовалось 6 Б. и кромѣ того стало дѣйствовать въ Россіи агентство акціонернаго общества „Ліонскій Кредитъ“ и, наконецъ, въ 1896—99 гг. возникло 5 Б.

По закону, вышеуказанному, уставы акціонерныхъ коммерческихъ Б. утверждаются министромъ финансовъ, по образцовымъ уставамъ (такowymi считаются уставы Б.: варшавскаго, учетнаго, тифлискаго, и азовско-донскаго). Основной капиталъ коммерческихъ Б. долженъ быть не менѣе 500 т. руб., а отдѣльная акція — 250 руб. Отчисленіе особыхъ премій изъ прибылей на учредительскіе паи и акціи не допускается. Кассовая наличность Б., вмѣстѣ съ суммами, помѣщенными на текущій счетъ въ другихъ Б., должна быть постоянно не менѣе 10% обязательствъ Б., а сумма обязательствъ не должна превышать основную и запасный капиталы Б. болѣе, чѣмъ въ 5 разъ. Для отдѣльнаго кліента кредитъ не долженъ быть болѣе 1/10 основного капитала. Въ общемъ собраніи никто изъ акціонеровъ не можетъ располагать числомъ голосовъ, превышающихъ 1/10 часть голосовъ, принадлежащихъ всѣмъ наличнымъ членамъ собранія. По постановленію общаго собранія

акціонеровъ, или по требованію меньшинства, располагающаго въ собраніи 1/3 наличныхъ голосовъ и являющагося представителемъ не менѣе 1/5 части осн. капит., — назначается правительственная ревизія Б. По этому-же закону учетъ въ коммерческихъ Б. соло-векселей безъ обезпеченія, или съ обезпеченіемъ недвижимымъ имуществомъ, вовсе не допускается. Но по особому закону 1898 г. Б. предоставлено выдавать ссуды подъ соло-векселя, обезпеченные сельско-хозяйственными имѣніями. Хотя къ названіямъ нѣкоторыхъ русскихъ акціонерныхъ коммерческихъ Б. и прибавлено слово „промышленный“, „учетно-ссудный“, „сельско-хозяйственный“, „торговый“ и т. п., но по характеру операцій всѣ Б. одинаковы и у нѣкоторыхъ лишь въ уставахъ прибавлены поясненія — подъ какого рода товары и продукты ссуды выдаются. У насъ нѣтъ ни одного Б. промышленнаго, которому было бы предоставлено право выпуска облигацій для выдачи ссудъ подъ фабрично-заводскія предпріятія. Оборотными средствами Б. служатъ: основные ихъ капиталы, вклады и позаймствованія въ другихъ Б. по переучету, залогу и перезалогу. Къ 1 ноября 1899 г. дѣйствовали 39 Б., изъ коихъ 9 въ Спб., 4 въ Москвѣ и 26 въ остальныхъ городахъ.

Всѣ названные 39 Б. при учрежденіи ихъ имѣли 68 1/2 милл. руб. основныхъ капиталовъ, а къ 1899 г. 172 милл. руб. Состояніе главнѣйшихъ счетовъ всѣхъ Б., по своднымъ балансамъ ихъ, представляется въ слѣдующемъ видѣ:

	На 1-е января				
	1895 г.	1896 г.	1897 г.	1898 г.	1899 г.
	въ милліонахъ рублей				
<b>По активу:</b>	(36 б.)	(35 б.)	(37 б.)	(37 б.)	(38 б.)
Касса и текущіе счета въ другихъ Б. . . . .	51	45	54	63	65
Цѣнные бумаги и ассигновки, принадлеж. Б. . . . .	53	66	82	89	101
Тратты и заграничные векселя . . . . .	5	2	4	6	4
Учетъ торговыхъ векселей . . . . .	197	205	231	304	399
Учетъ соло-векселей съ обезпеченіями . . . . .	6	8	9	11	11
Ссуды подъ цѣнные бумаги и товары . . . . .	63	73	71	70	77
Ссуды on call съ обезпеченіями . . . . .	194	219	231	229	269
Корреспонденты . . . . .	192	215	238	285	260
Недвижимость Б-въ . . . . .	7	9	11	12	13
<b>Общій итогъ балансовъ . . . . .</b>	<b>865</b>	<b>955</b>	<b>1085</b>	<b>1224</b>	<b>1382</b>
<b>По пассиву:</b>					
Основные капиталы . . . . .	123	148	161	168	182
Запасные капиталы . . . . .	32	46	37	61	70
Особые резервы . . . . .	1	2	3	2	6
Спеціальные капиталы . . . . .	3	4	5	6	6
Вклады всѣхъ категорій . . . . .	307	305	354	448	550
Переучетъ и перезалогъ . . . . .	44	53	56	41	48
Корреспонденты . . . . .	221	247	882	322	313
<b>Общій итогъ балансовъ . . . . .</b>	<b>865</b>	<b>955</b>	<b>1085</b>	<b>1224</b>	<b>1382</b>

Въ большинствѣ столичныхъ Спб. Б., на ряду съ учетною операціею сильно развита и ссудная, въ формѣ *on call*, подъ 0% бумаги, а въ провинціальныхъ Б. эта послѣдняя операція на второмъ планѣ и преобладающею является учетная и отчасти ссудная подъ бумаги и товары. Значительное число крупнѣйшихъ Б. въ послѣднее время проявили особое оживленіе по такъ называемому финансированію разнаго рода торгово-промышленныхъ предприятий, связанному съ участіемъ Б. въ биржевыхъ спекуляціяхъ. Акціи такихъ Б., вслѣдствіе высокихъ дивидендовъ, стали бумагами спекулятивными, на что и указываетъ характеръ непостоянства и рѣзкихъ колебаній въ отмѣткахъ о котировкѣ акцій въ биржевыхъ бюллетеняхъ. Значительное и постоянное увеличеніе числа филиальныхъ отдѣленій Б. въ разнаго рода населенныхъ пунктахъ, при усиливающейся конкуренціи между Б., облегчаетъ способы пользованія кредитомъ въ этихъ учрежденіяхъ на сравнительно льготныхъ условіяхъ.

#### Банки долгосрочнаго кредита.

1) Государственный дворянскій земельный Б. учрежденъ въ 1885 году для выдачи долгосрочныхъ ссудъ потомственнымъ дворянамъ-землевладѣльцамъ подъ залогъ принадлежащей имъ земельной собственности. Б. этотъ возникъ при слѣдующихъ обстоятельствахъ: въ концѣ 70-хъ и началѣ 80-хъ год. среди землевладѣльцевъ постоянно заявлялись жалобы на дороговизну земельного кредита подъ влияніемъ значительной задолженности, тяжести платежей въ металлической валютѣ по о—ву взаимнаго кредита и упадка цѣнъ на земледѣльческіе продукты. Въ концѣ 1883 г. орловское дворянство ходатайствовало о дарованіи ему государстен. долгосрочнаго кредита на льготныхъ условіяхъ и переводѣ долговъ частнымъ земельнымъ Б. на менѣе обременительныя. На ходатайствѣ этомъ послѣдовала Высочайшая резолюція, что „дѣйствительно пора наконецъ сдѣлать что-нибудь, чтобы помочь дворянству“, и бывшему министру финансовъ Н. Х. Бунге было предложено представить соображенія о мѣрахъ къ облегченію положенія дворянъ, имѣняя конхъ заложены въ частныхъ Б. и вообще нуждающихся въ кредитѣ, а также выяснить — не слѣдуетъ-ли учредить для сего особый правительственный Б. долгосрочнаго кредита? Министромъ финансовъ прежде всего было предложено собранному тогда въ Спб. V съѣзду представителей акціонеровъ земельныхъ Б. обсудить вопросъ объ удешевленіи кредита въ сихъ учрежденіяхъ. Съѣздъ представилъ особую записку „объ удешевленіи кредита въ частныхъ земельныхъ Б.“. Обсудивъ записку эту и положеніе дѣлъ общества взаимнаго кредита, министръ финансовъ пришелъ къ заключенію, что болѣе дѣлесообразно учредить государственный земельный Б. съ льготными условіями кре-

дита, каковая мысль и получила одобреніе, послѣ чего былъ составленъ соотвѣтственный проектъ. Въ рескриптѣ, данномъ дворянству въ день столѣтней годовщины „дворянской грамоты“, 21 апрѣля 1885 г., было сказано: „Во вниманіе къ нуждамъ дворянскаго помѣстнаго землевладѣнія, во многихъ мѣстахъ разстроеннаго оскуднѣніемъ хозяйственныхъ средствъ и затрудненіемъ кредита, Мы повелѣли министру финансовъ приступить, на указанныхъ Нами началахъ, къ учрежденію особаго дворянскаго Б., дабы дворяне тѣмъ болѣе привлекались къ постоянному пребыванію въ своихъ помѣстьяхъ, гдѣ предстоитъ имъ преимущественно приложить свои силы къ дѣятельности, требуемой отъ нихъ долгомъ ихъ званія“. Въ 1885 году былъ учрежденъ государственный дворянскій Б. на слѣдующихъ главныхъ основаніяхъ: ссуды изъ него выдаются исключительно дворянамъ, на сроки 36 лѣтъ и 7 мѣс. и на 48 лѣтъ и 8 мѣс.; размѣръ ссуды опредѣляется въ 60% оцѣночной стоимости имѣнія, но можетъ быть и увеличиваемъ. Для производства ссудъ выпускаются 5% закладные листы, которые реализуются Б., но могутъ быть выдаваемы и заемщикамъ; закладные листы эти обезпечиваются какъ имѣніями, заложенными въ Б., такъ и всѣми средствами, въ распоряженіи правительства имѣющимися. Платежи по ссудамъ на 48 л. и 8 мѣс. составляли въ годъ: роста — 5%, погашенія — 1/2%, на расходы по управленію Б. и образованію запаснаго капитала 1/4%. Въ послѣдующее время сроки ссудъ были увеличиваемы, платежи понижаемы и въ настоящее время ссуды выдаются на разнообразныя сроки отъ 11 лѣтъ до 66 1/2 лѣтъ, а платежи роста составляютъ 3 1/2% въ годъ (по закону 29 мая 1897 г.). Дѣйствія Б. распростран. на губерн. Европейской Россіи и Закавказье, за исключеніемъ Финляндіи, губерній царства Польскаго и Остзейскихъ. Въ 1889 г. Б. былъ разрѣшенъ единовременный выпускъ 5% закладныхъ листовъ съ выигрышами на нарицательную сумму 80 милл. рублей, за которые, по реализаціи, получено 170 милл. руб., что дало возможность Б. выдавать ссуды наличными деньгами. Въ 1890 году изданъ новый уставъ Б., значительно измѣнившій и дополнившій прежнее „положеніе“ и одновременно изданныя законоположенія. Въ 1890 г. дѣйствовавшее самостоятелно о—во взаимн. поземельнаго кредита было передано въ вѣдѣніе дворянскаго Б. съ образованіемъ при немъ особаго отдѣла, но съ прекращеніемъ выдачи дальнѣйшихъ ссудъ; но дворянскому Б. разрѣшено выдавать, на основаніи вторыхъ закладныхъ, дополнительные ссуды подъ имѣнія, заложенные въ обществѣ взаимнаго кредита. Въ случаѣ перехода заложенныхъ въ дворянскомъ Б. имѣній къ лицамъ недворянскаго происхожденія, новыя пріобрѣтатели имѣній обязаны по-

гасить свои долги и выкупить имѣнія въ теченіи 10 лѣтъ; но первоначально срокъ этотъ былъ короче, а именно 5-ти лѣтній.

Дѣятельность Б. къ 1899 году распространилась на 50 губерній и 3 области Евр. Россіи и Кавказа, причемъ на мѣстахъ

дѣятельность эта была распределена между 26 отдѣленіями, изъ коихъ было 21 соединенныхъ съ отдѣленіями крестьянскаго Б. и 5 самостоятельныхъ. Дѣйствительное состояніе ссудъ къ 1 января 1899 г. выражается слѣдующими цифрами:

	Потомственн. дворянамъ	Лицамъ дру- гихъ сословій	Всего
Число заложенныхъ имѣній . . . . .	17 463	1 476	18 939
Число ссудъ . . . . .	17 736	1 498	19 234
Заложено земли десятинъ . . . . .	14 967 569	662 899	15 630 468
Оцѣнка (въ рубляхъ) . . . . .	967 290 287	37 449 908	1 004 740 195
Первоначальная сумма займа (руб.) . . . . .	558 605 100	21 719 500	580 324 600
Остатокъ капитальнаго долга (руб.) . . . . .	545 743 278	20 734 695	566 477 967
Безпроцентный долгъ (рубл.) . . . . .	—	—	355 708
Особый долгъ (по закону 29 мая 1898 г., въ руб.) . . . . .	—	—	11 226 870
Отсроченныхъ и разсроченныхъ платежей (рубл.) . . . . .	—	—	2 617 844

къ 1 января 1899 г. Б. имѣлъ собственнаго запаснаго капитала до 10½ милл. рублей.

При льготныхъ условіяхъ кредита, предоставляемаго дворянскимъ Б., естественно, что заемщики дворяне переводили въ этотъ Б. свои имѣнія изъ частныхъ Б., отчего дѣятельность ихъ должна-бы сократиться; но этого явленія однако-же не наблюдается. Съ 1887 по 1899 гг. по двор. Б. выдано ссудъ около 500 милл. руб. и крестьянскимъ Б. до 95 милл. р.; но въ то-же время по херсонскому Б. сумма ссудъ увеличилась до 54 милл. руб. и по 8 акціонернымъ земельнымъ Б. болѣе чѣмъ на 193 милл. руб. Уменьшеніе долговъ произошло въ то-же время только по Б. общ. взаимн. поземельнаго кред. до 71 милл. р. и по двумъ акціонернымъ Б. до 15½ милл. руб. Эти данныя доказываютъ, что наше землевладѣніе по сословному составу разнообразно и далеко не все предъявило свои земли къ залогоу въ кредитныя учрежденія. Подробныя данныя о современной задолженности частнаго землевладѣнія во всѣхъ учрежденіяхъ долгосрочнаго кредита см. въ статьѣ „Задолженность землевладѣнія“.

2) Крестьянскій поземельный Б. Онъ учрежденъ правительствомъ въ 1882 г. съ цѣлью облегченія крестьянамъ всѣхъ наименованій возможности увеличивать свои надѣлы покупкою продающихся земель. Дѣйствія Б. послѣдовательно распространялись на всѣ губерніи Европейской Россіи (кромя Прибалтійскихъ) и Кавказа. Дѣйствія Б. открыты 10 апрѣля 1883 г. и до учрежденія дворянскаго Б. онъ имѣлъ отдѣльное управленіе, а послѣ того завѣдываніе дѣлами крестьянскаго Б. возложено на управляющаго дворянскимъ Б. Въ настоящее время Б. имѣетъ 39 отдѣлений, какъ совмѣстныхъ съ отдѣленіями дворянскаго Б., такъ и самостоятельныхъ. Дѣйствія большинства отдѣленій распространяются на одну губернію, но нѣкоторыя — на двѣ, три и болѣе губерній. Положеніе о крестьянскомъ Б. неоднократно,

хотя частично, дополнялось и измѣнялось, а въ 1895 г. изданъ новый уставъ крестьянскаго Б., по коему вмѣсто прежнихъ 2 сроковъ для ссудъ (на 24½ и 31½ г.) установлено 5 сроковъ, а именно: на 13 л., 17 л., 26½ л., 38 л. 4 мѣс. и 51 г. 9 мѣс. Ссуды выдаются сельскимъ обществамъ, отдѣльнымъ поселеніямъ, не составляющимъ цѣлыхъ сельскихъ обществъ, товарищест. крестьянъ и отдѣльнымъ крестьянамъ; кромѣ того, на одинаковыхъ съ крестьянами основаніяхъ, ссудами изъ Б. могутъ пользоваться и проживающіе въ селеніяхъ мѣщане, постоянно занимающіея земледѣліемъ. Ссуды выдаются крестьянамъ подлѣ покупаемыхъ ими, по добровольнымъ соглашеніямъ съ владѣльцами, земли, и подлѣ земли, купленной крестьянами безъ содѣйствія этого Б., для погашенія обеспеченныхъ на этихъ земляхъ долговъ по покупкѣ оныхъ. Б. также предоставлено временно, въ теченіи 5 лѣтъ, по 1 января 1901 г., производить покупку земель за свой счетъ и продажу этихъ земель за счетъ собственнаго капитала Б., съ тѣмъ, чтобы цѣнность купленныхъ и проданныхъ земель не превышала сего капитала. На первыхъ порахъ дѣятельности Б. для выдачи ссудъ выпускались 5½% закладные листы, подлѣ наименованіемъ „свидѣтельства крестьянскаго поземельнаго Б.“, обезпеченныя какъ припѣтыми въ залогъ Б. землями, такъ и общими средствами правительства. Впослѣдствіи, 5½% свидѣтельства были конвертированы въ 4½%, а затѣмъ и таковыя были конвертированы въ 4% и нынѣ выпускаются только 4% свидѣтельства. Благодаря такимъ финансовымъ мѣрамъ платежи Б. значительно понизились и нынѣ составляютъ въ годъ по ссудамъ на самый долгій срокъ, а именно 55½ лѣтъ всего 5¼%, въ томъ числѣ: 4% роста, а остальное на погашеніе и на расходы Б. и составленіе запаснаго капитала. Съ введеніемъ новыхъ удлинненныхъ сроковъ и всѣхъ прежнія ссуды пересчитаны на новые сроки. На 1 января 1899 г. состояніе глав-

нѣйшихъ счетовъ по балансу Б. было слѣдующее: въ милліонахъ руб.

## По активу:

Касса и текущіе счета . . . . .	1,1	млрд. руб.
Счетъ съ отдѣленіями . . . . .	1,3	" "
Ссуды подъ земли купленныя при содѣйствіи Б. . . . .	122	" "
Ссуды на основаніи ст. 99 уст. . . . .	1,1	" "
Долги на участкахъ, поступившихъ въ собственность Б. . . . .	5,2	" "
Ссуды изъ собственн. капитала . . . . .	0,3	" "
Суммы затраченныя на покупку земель . . . . .	12	" "
Платежи заемщиковъ . . . . .	3,3	" "
Прочія статьи . . . . .	2	" "
<b>Балансъ . . . . .</b>	<b>147</b>	<b>млрд. руб.</b>

## По пассиву:

Капиталы Б.:		
а) запасный . . . . .	1,1	млрд. руб.
б) собственный . . . . .	14	" "
Свидѣт. (закл. листы) въ обращеніи . . . . .	124	" "
Свидѣт. вышедш. въ тиражъ . . . . .	1,7	" "
Купоны подлежа. оплатѣ . . . . .	2,8	" "
Прочія статьи . . . . .	8,4	" "
<b>Балансъ . . . . .</b>	<b>147</b>	<b>млрд. руб.</b>

Къ 1 января 1899 г. въ Б. состояло 21,466 отдѣльныхъ залоговъ, съ ссудами подъ участки, приобретенные при содѣйствіи Б., заключавшихъ въ себѣ 3.214,771 десят., покупная стоимость коихъ превышала 167 милл. руб., ссуды Б. составляли около 126 милл. руб., а остатки капитальныхъ долговъ, за произведенными погашеніями, болѣе 122 милл. руб. Кромѣ того, по ссудамъ подъ земли, купленнымъ безъ содѣйствія Б. (по 99 ст. Уст.): число залоговъ — 291, съ 24,835 десятин.; покупная стоимость земли до 1,583 т. р.; сумма ссудъ — до 1,149 т. р., а остатокъ долговъ — 1,140 тыс. р. Какимъ категоріямъ заемщиковъ Б. служить, видно изъ слѣдующихъ данныхъ о числѣ разрѣшенныхъ ссудъ за все время существованія Б.

Годы	Сельскимъ обществамъ	Товарище- ствамъ	Отдѣль- нымъ домо- хозяевамъ	Всего
1883 . . . . .	7	54	8	69
1884 . . . . .	233	377	82	692
1885 . . . . .	376	683	121	1180
1886 . . . . .	313	708	188	1209
1887 . . . . .	357	525	153	1035
1888 . . . . .	335	550	172	1057
1889 . . . . .	337	446	139	922
1890 . . . . .	286	592	325	1203
1891 . . . . .	225	632	329	1186
1892 . . . . .	234	743	366	1343
1893 . . . . .	186	893	409	1488
1894 . . . . .	195	1137	348	1680
1895 . . . . .	116	1206	539	1861
1896 . . . . .	174	1095	514	1783
1897 . . . . .	247	1441	542	2230
1898 . . . . .	328	2506	1025	3859

Что касается количества десятинъ земли, то наибольшее приходится на вторую категорію заемщиковъ, т. е. на товарищества, и наименьшее на отдѣльныхъ домохозяевъ.

## 3) Акціонерные земельные Б. Всѣхъ

такихъ Б. въ 1871—1872 гг. было учреждено 11, но одинъ изъ нихъ (саратовско-симбирскій), вслѣдствіе злоупотребленій по выдачѣ ссудъ и неправильному выпуску закладныхъ листовъ, долженъ былъ ликвидироваться и дѣло это возложено на особый отдѣлъ государственнаго дворянскаго земельного Б. Нынѣ ликвидация приходится къ концу, причѣмъ результаты ея для владѣльцевъ закладныхъ листовъ оказались удовлетворительными и они не понесутъ потерь. Изъ дѣйствующихъ 10 Б. каждый имѣетъ свой особый районъ, при чемъ въ одной и той же мѣстности не можетъ дѣйствовать болѣе двухъ Б. Районы Б. постепенно расширялись и нынѣ нѣкоторые Б. уже дѣйствуютъ въ Сибири и Туркестанскомъ краѣ. По уставамъ Б. могутъ выдавать ссуды въ предѣлахъ своихъ районовъ какъ подъ залогъ земель, такъ и подъ городскую недвижимость, причѣмъ имъ предоставлено въ послѣднее время право выдачи ссудъ подъ земли, состоящія въ вѣчномъ пользованіи (чиншевыя) и подъ строенія въ пригородахъ. Въ ссуду можетъ быть выдаваемо 60%, а подъ залогомъ послѣдней категоріи 50 съ оцѣнки. Ссуды выдаются на разнообразныя сроки, но не свыше 66 лѣтъ и 2 мѣсяцевъ. Ссуды выдаются долгосрочныя и краткосрочныя, первыя — закладными листами, а вторыя наличными изъ свободныхъ средствъ Б. На первыхъ порахъ Б. выпускали 6% закладные листы, причѣмъ биржевая цѣна ихъ стояла низкая, такъ что заемщики несли большіе убытки на реализаціи листовъ. Въ видахъ поддержанія цѣны листовъ Б. входили въ соглашеніе и назначали опредѣленный maximum общаго выпуска листовъ. Хотя эта мѣра и имѣла хорошія послѣдствія, но тогдашній внутренній денежный рынокъ былъ слабъ, почему и возникла мысль о созданіи особаго центрального Б. русскаго поземельнаго кредита, цѣлью котораго было покупать отъ Б. выпускаемые ими закладные листы, писанные на кредитную валюту и взамѣнъ ихъ выпускать свои металлические листы, реализуемые заграницею. Дѣятельность центрального Б. однако не имѣла успѣха, такъ какъ убытки его по курсовымъ разницамъ стали на столько значительны, что Б. долженъ былъ прекратить свое существованіе. Закладные листы земельныхъ Б. постепенно окрѣпли въ цѣнѣ и сдѣлались популярною бумагою. Въ теченіи 1891 и 1892 гг. всѣ акціонерные Б. въ три приема конвертировали свои 6% листы въ 5% на общую сумму до 201½ милл. руб., причѣмъ владѣльцами было представлено къ обмѣну 6% на 5% листы почти на 180 милл. руб. и оплачено наличными только на 21½ милл. руб. Въ 1898 г. была произведена конверсія 5% листовъ на 4½% и эта операція была совершена съ полнымъ успѣхомъ при участіи государственнаго Б. Нынѣ Б. выдають ссуды только 4½% листами, такъ

что платежи заемщиков на рост понизились противъ прежняго времени на  $1\frac{1}{2}\%$ . Уменьшеніе платежей послѣдовало также и вслѣдствіе сбавки въ платежахъ въ пользу Б., а именно по земельнымъ ссудамъ вмѣсто  $1\%$  въ годъ съ суммы ссуды заемщики по земельнымъ ссудамъ нынѣ уплачиваютъ по  $\frac{1}{2}\%$  въ годъ. Съ расширеніемъ дѣятельности дворянскаго Б. операціи Б. не только не сокращаются, но также развиваются, хотя наибольшее развитіе операцій ихъ происходитъ по выдачѣ ссудъ подѣ залогъ городскихъ недвижимыхъ имуществъ. При открытіи дѣйствій Б., основныя капиталы ихъ составляли  $13\frac{1}{2}$  милл. руб., а на 1 января 1899 г. — свыше 54 милл. руб., т. е. за все время дѣйствія Б., капиталы ихъ болѣе чѣмъ утроились. Запасныя капиталы Б. на 1 января 1899 г. достигли до 27,4 милл. рублей. По всемъ акціонернымъ земельнымъ Б. сумма выданныхъ ими ссудъ на 1 января 1899 г. составляла: подѣ залогъ земель — до 445 милл. руб. и подѣ залогъ городскихъ имуществъ — 311 милл. руб., а всего — 766 милл. руб., такъ что ссуды подѣ земли составляли  $59\%$  и подѣ городскую недвижимость  $41\%$  общей суммы выданныхъ Б. ссудъ. Всеми 10 Б. получено чистой прибыли: за 1894 г. — 7.580,252 руб., за 1895 г. — 8.259,953 р., за 1896 г. — 8.902,391 руб., за 1897 г. — 9.595,122 руб. и за 1898 г. — 10.256,007 р. Дивидендъ за эти годы составлялъ: за 1894 г. отъ 7 до  $19\%$ , за 1895 г. отъ 7 до  $19\%$ , за 1896 г. отъ 9 до  $19\%$ , за 1897 г. отъ 12 до  $18\%$  и за 1898 г. отъ 12 до  $18\%$ .

4) Б. на началахъ взаимности и сословныя. Въ эту особую группу входятъ 7 учрежд. долгосрочн. кредита, дѣйств. на взаимности и круговой порукѣ, а именно: земскій Б. Херсонской губ., два Б. на Кавказѣ, а именно: тифлисскаго дворянскаго земельного Б. и михайловскаго дворянскаго земельного Б. (въ Кутаисѣ); земское кредитное общество Царства Польскаго, дѣйствующее въ 10 губерніяхъ Царства и три дворянскихъ земельныхъ кредитныхъ обществъ въ прибалтійскихъ губерніяхъ, а именно: эстляндское двор. земельное кред. общество, лифляндское дворянское земельное кредитное общество и курляндское кредитное общество. Б. тифлисскаго и михайловскаго смѣшаннаго типа и имѣютъ основныя капиталы; они выдаютъ ссуды, также, какъ и акціонерныя земельныя Б., и подѣ залогъ земель и подѣ залогъ городскихъ недвижимыхъ имуществъ, каждымъ въ предѣлахъ своего района. Все остальные учрежденія выдаютъ ссуды только подѣ залогъ земельныхъ имуществъ. Такъ какъ учрежденія въ Ц. Польскомъ и прибалтійскихъ губерніяхъ возникли въ 20 и 30 годахъ настоящаго столѣтія, и такъ какъ тамъ дѣйствуетъ ипотечная система, то и основанія ихъ дѣятельности значительно разнятся отъ организаціи прочихъ учреждений, дѣйствующихъ въ Имперіи. Особый

интересъ представляетъ земскій Б. Херсонской губ., единственное у насъ учрежденіе, дѣйствующее на взаимномъ началѣ Б. этотъ дѣйствуетъ въ четырехъ губерніяхъ: Херсонской, Екатеринославской, Таврической и Бессарабской. На 1 января 1899 г. сумма выданныхъ этимъ Б. ссудъ подѣ земли достигала 121 милл. руб.; запасный капиталъ до 8 милл. руб., а сумма  $4\frac{1}{2}\%$  закладныхъ листовъ въ обращеніи — до 115 милл. руб.; кромѣ того Б. имѣлъ свободныхъ фондовъ: на уменьшеніе платежей заемщиковъ и реализаціоннаго фонда до  $2\frac{1}{2}$  м. руб. На 1 сентября 1898 г. въ залогъ Б. состояло 4518 имѣній, оцѣненныхъ въ 261,2 милл. руб. съ суммою долга Б. свыше 111 милл. руб. Въ ссуду выдается не болѣе  $50\%$  съ оцѣнки и на срокъ не свыше  $38\frac{1}{2}$  лѣтъ. Выгоды взаимнаго начала наглядно доказываются дѣятельностью херсонскаго Б., который все свои прибыли употребляетъ на уменьшеніе платежей заемщиковъ, вслѣдствіе чего сроки для погашенія ссудъ сокращаются; кромѣ того Б. въ 1898 году произвелъ конверсію своихъ  $5\frac{1}{2}$  и  $5\%$  закладныхъ листовъ въ  $4\frac{1}{2}\%$  листы и покрылъ расходы по этой операціи изъ своихъ средствъ.

5) Городскія кредитныя общества. Примѣненіе начала взаимности къ образованію учрежденія долгосрочнаго кредита для домовладѣльцевъ впервые въ Россіи сдѣлано въ С.-Петербургѣ, гдѣ въ 1861 г. образовалось „С.-Петербургское Городское Кредитное Общество“, а въ 1863 г. учреждено второе въ Москвѣ. Съ 1864 по 1876 годъ открылось 8 обществъ въ разныхъ городахъ; затѣмъ съ 1876 по 1881 г. не образовалось ни одного общества; съ 1881 по 1888 г. вновь учредилось 6 обществъ, а съ 1889 по 1896 г. опять ни одного, но съ 1896 по 1899 г. включительно — вновь образовалось 9 обществъ, такъ что къ 1 ноября 1899 г. уже дѣйствовало въ разныхъ городахъ 25 городскихъ кредитныхъ обществъ, а именно: въ Имперіи 8 — С.-Петербургское, Московское, Одесское, Кронштадтское, Кіевское, Минское, Житомирское, и Николаевское, въ Царствѣ Польскомъ: Варшавское, Калишское, Кѣлецкое, Лодзинское, Ломжинское, Люблинское, Петроковское, Плоцкое, Радомское, Сѣдлецкое и Ченстоховское, въ прибалтійскихъ губерніяхъ: Рижское, Рижское ипотечное, Ревельское, Курляндское и Лифляндское и на Кавказѣ — Тифлисское. Въ послѣднее время многіе значительные города также начинаютъ образовывать у себя подобныя общества, несмотря на то, что акціонерныя земельныя Б. съ успѣхомъ развиваютъ свои операціи по выдачѣ ссудъ подѣ городскія недвижимости. Почти все городскія кредитн. общества оперируютъ только въ предѣлахъ городской черты того города, гдѣ общество учреждено. Исключеніе составляютъ нѣкоторыя изъ прибалтійскихъ обществъ, которымъ предоставлено право выдачи ссудъ также въ городахъ и

мѣстечкахъ цѣлыѣхъ губерній, таковы общества Курляндское и Лифляндское и отчасти Рижское ипотечное. Всѣ общества выдаютъ ссуды облигаціями или закладными листами, которые обезпечиваются не только принятыми залогами, но и круговою порукою членовъ — заемщиковъ. Въ большихъ обществахъ общія собранія членовъ замѣняются опредѣленнымъ числомъ уполномоченныхъ. При нѣкоторыхъ обществахъ учреждены комитеты владѣльцевъ закладныхъ листовъ, но на практикѣ этотъ институтъ почти не проявляетъ своей дѣятельности и облигационеры почти не интересуются ходомъ управленія дѣлами общества, держателями бумагъ коего они являются. Такъ какъ городскія кредитныя общества организованы на началѣ взаимности и круговой поруки, то основныхъ капиталовъ они не имѣютъ. По 1 января 1899 г. по 20 обществамъ (къ тому времени дѣйствовавшимъ) числилось капитальныхъ долговъ по выданнымъ ими ссудамъ свыше 510 милл. руб., а запасные капиталы 18 обществ достигали до 18 милл. руб.; сумма закладныхъ листовъ въ обращеніи простиралась на сумму ссудъ, большая часть закладныхъ листовъ приноситъ 4 1/2%, но по нѣкоторымъ обществамъ еще остаются листы прежнихъ выпусковъ съ большимъ % роста, а именно: 5 1/2% (по Одесскому) и 5% (по 9 обществамъ, преимущественно дѣйствующимъ въ небольшихъ городахъ). Крупныя общества совершили въ послѣдніе 2 года конверсію своихъ закладныхъ листовъ и облигацій и тѣмъ удешевили кредитъ подъ недвижимость, а это удешевленіе способствуетъ увеличенію задолженности, но благодаря ей наши многіе города быстро переустраиваются и городская недвижимость возрастаетъ въ цѣнѣ.

**Общие итоги дѣятельности всехъ русскихъ кредитн. учреждений.**

Если прибавить къ перечисленнымъ остальныя кредитныя учрежденія съ ихъ пассивами, а именно: государств. сберегательныя кассы на 482 милл., государств. ссудныя казны (ломбарды) около 7,4 милл. акціонерныя ломбарды около 15 милл., городскіе ломбарды около 3,4 милл., городск. сберегат. кассы съ 16 милл., ссудо-сберегател. товарищества въ 25 милл., ссудныя кассы промышленниковъ съ 10 милл., сельскіе В. съ 1,5 милл., Лионскій кредитъ съ 6,3 милл. и Русско-китайскій В. съ 13,5 милл., — то общій итогъ главнѣйшихъ счетовъ пассива всехъ учреждений опредѣлится къ 1 января 1899 г. суммою въ 4,964 милліона руб., изъ коихъ на долю учрежд. краткосрочн. кредита приходится 2,518 милл. или 51% и долгосрочнаго 2,446 милл. или 49%. Разлагая этотъ пассивъ на составныя части, получимъ: основныхъ капиталовъ — 406 милл. руб. или 8%, запасныхъ — 188 милл. руб. или 4%, вклады 2,006 милл. руб. или 40% и займы 2,364 милл. руб. или 48%. Основные капи-

талы краткосрочныхъ учрежд. составляли 82% и долгосрочныхъ 18% общей ихъ суммы, а запасныхъ въ первыхъ 59% и 41% во вторыхъ. Вклады существуютъ почти исключительно въ учрежд. краткосрочн. кредита (99%), составляя около 79% всего ихъ пассива, а изъ общей суммы займовъ (2,364 милл. руб.) приходится на долю кред. учрежд. краткосрочн. кред. 3%, а долгосрочнаго — 97% (главн. образомъ закладн. листы и облигаціи, см. выше стр. 525). Если изъ общей суммы пассива учр. краткоср. кред. въ 2,518 милл. руб. выключить ихъ запасные капиталы, какъ неучаствующія въ оборотѣ средства, то общая сумма дѣйствительн. оборотныхъ средствъ ихъ будетъ равняться 2,408 милл. руб., которая распределяется между отдѣльными ихъ видами слѣдующимъ образомъ:

1) Основные капиталы: изъ общей суммы ихъ болѣе половины составляютъ капиталы акціонерн. В. — 58%, Госуд. В. — 15%, городск. общ. В. — 10%, общ. взаимнаго кредита — 8% и всѣхъ проч. — 9%. 2) Вклады: изъ общей ихъ суммы: въ Госуд. В. — 33%, въ акціонерн. В. — 27%, въ Госуд. сберег. кассахъ — 23%, въ общ. взаимн. кред. — 8%, въ городск. общ. В. — 5% и въ прочихъ — 4%. 3) Займы: по акціонерн. В. — 62%, по общ. взаимн. кр. — 18%, по акціонерн. ломбардамъ — 7%, по ссудо-сберегат. тов. и кассамъ — 6% и по прочимъ — 7%.

Изъ общаго итога актива на долю учр. краткосрочн. кр. приходится 2,424 милл. или 48%, а долгосрочнаго — 2,572 милл. или 52%. Изъ общаго итога кассовой наличности въ 313 милл. на долю первыхъ учрежд. приходится 97% и 3% на вторыя; а суммъ на текущихъ счетахъ въ другихъ учрежд., процентн. бумагъ, ассигновокъ и траттъ всего на 1,181 милл. или 23% общей суммы актива, изъ коихъ лишь 18% приходится на долю учрежд. долгосрочн. и 82% на краткосрочн. кредиты.

Учетно-ссудныя операціи учр. краткосрочн. кред. выражаются суммою 1,409 милл., а ссудныя операціи долгосрочн. кредитн. учрежд. — 2,406 милл. руб. По учр. краткосрочн. кред. самая распространенн. форма ея есть учетъ векселей и друг. срочныхъ обязательствъ — 56%, учетъ соло-векселей — 3%, подъ процентн. бумаги — 7%, подъ товары, драгоцѣнн. вещи и пр. — 7%, въ формѣ спеціальнаго текущаго счета (on call) — 26% и подъ недвижимость — 1%. Въ частности изъ общей суммы (745 милл. руб.) учтенныхъ торговыхъ векселей 55% выпадаетъ на долю акціонерн. В., 21% на Госуд. В., 12% на общ. взаимн. кред., 9% на городск. общ. В. и всего 3% на остальныя учрежд. Коммерческіе-же В. преобладаютъ по выдачѣ ссудъ подъ процентныя бумаги, а именно изъ общей суммы ссудъ подъ нихъ — 111 1/2 милл., на нихъ падаетъ 48%, а на Госуд. В. — 24% и на всѣ остальныя — 28%. По соло-векселямъ наиболѣе выдаютъ общ. взаимн. кред. — 51% общей

суммы такихъ ссудъ, затѣмъ слѣдуютъ акціонерн. В. — 28% и Госуд. В. — 21%. Госуд. В. преобладаетъ въ дѣлѣ выдачи ссудъ подъ товары, драгоцѣнн. вещи и пр., а именно изъ общей суммы въ 109 милл. на его долю выпадаетъ 30%, на коммерч. В. — 21%, ссудо-сбер. тов. и кассы — 18%, акціонерн. ломбарды — 12%, ссудн. казны — 7% и на проч. учрежд. — 12%. Ссуды городамъ и учрежденіямъ почти исключительно выдаются городскими общ. В.—ми, а именно 97% изъ общей суммы въ 1,956 милл. руб. По специально текущему счету (on call) изъ общей суммы въ 369 милл. руб. наибольшая часть — 75% приходится на долю акціонерн. В., 15% на общ. взаимн. кред. и 10% на Госуд. В.

Что касается ссудной операціи учрежд. долгосрочн. кред., то изъ 2,406 милл. р. ссудъ подъ залогъ земель выдано 1,554 м. руб. и лишь 852 милл. подѣ строенія. Изъ перваго рода ссудъ приходится 37% на Госуд. Дворянск. В., 29% на акціонерн. В., 22% на взаимн. и сословн. В., 8% на Крест. Позем. В. и 4% на особый отдѣлъ Двор. В. Изъ ссудъ подѣ строенія приходится: на городск. кред. общ. 61%, на акціонерн. В. — 37% и на всѣ друг. учрежд. 2 %.

Литература. Отчеты государствъ дворянскаго и крестьянскаго В.; Ежемѣсячные сводные балансы акціонерныхъ коммерч. В., сводные полугодовые балансы обществъ взаимнаго кредита, „Русскіе В.“, справочныя и статистическія свѣдѣнія о всѣхъ дѣйствующихъ въ Россіи кредитныхъ учрежденіяхъ, сост. А. Голубевъ, годъ 3, Спб. 1899 г.; всѣ эти изданія комитета сѣзда представителей В. коммерческаго кредита. Статистика долгосрочнаго кредита въ Россіи, выш. I, II и III, изд. комитета сѣздовъ представ. учрежд. долгосрочнаго кредита, подѣ редакціей А. К. Голубева. Матеріалы по пересмотру устава государственнаго В. Изданія комитета о сельскихъ ссудо-сберегательныхъ и промышленныхъ товариществахъ. Сводные балансы город. общ. В. и ломбардовъ, изд. кредитн. канцел. ми. финанс. Сухопицъ, Банковья дѣла въ Россіи (Русская Рѣчь, 1879 г. XI—XII). Исторія Финансовъ учреждений Россіи со временъ основанія рос. госуд. до кончины Императрицы Екатерины II. В. и другія кредитныя установленія въ Россіи и иностр. земляхъ, Спб. 1840 г. — Л. Рафаловичъ, акціонерные коммерческіе В. Спб. 1887 г.

#### Банки въ иностранныхъ государствахъ.

1) Германія. Существующіе въ Германіи В. дѣлятся на три слѣдующія группы: 1) имперскій В., 2) В., имѣющіе право выпуска банкнотъ (см.) и 3) остальные. Имперскій В. есть учрежденіе получастное, полугосударственное, такъ какъ въ немъ хотя и играетъ большую роль акціонерный (складочный) капиталъ, но управленіе его находится почти всецѣло въ рукахъ правительственной администраціи. Въ основѣ его лежитъ законъ 1889 г., нѣсколько до-

полненный и измѣненный въ 1899 г. Значеніе его постепенно все болѣе и болѣе увеличивалось, въ смыслѣ центральнаго В., дирижирующаго дѣятельностью остальныхъ В. Въ особенности это выразилось въ дѣлѣ выпуска банкнотъ, такъ какъ отъ этого права постепенно отказывались другіе В., такъ что теперь имъ пользуются только 7 В. Изъ нихъ 6 дѣйствуютъ на общихъ (новыхъ) началахъ, а одинъ (брауншвейгскій) на особенныхъ (прежнихъ), почему его банкноты только въ Брауншвейгѣ и могутъ имѣть свое обращеніе. Въ 1897 г. всего находилось въ обращеніи германскихъ банкнотъ (имперск. и частныхъ В.) на сумму 1226,4 милл. мар., изъ нихъ только на 180 милл. частныхъ В. Другія статьи операцій имперск. и 7 частныхъ В. (съ правомъ выпуска банкнотъ) выразились за 1897 г. въ слѣд. круглыхъ цифрахъ (милл. марокъ), при чемъ рубрики не вполне совпадаютъ въ имп. и частн. В

	Имп. б.	частн.
Металл. запасы . . . . .	871,5	81,2
Векселя . . . . .	644,8	220,9
Ломбардн. ссуды . . . . .	108,3	21,7
Остальн. oblig. по востреб. . . . .	471,4	41,7
Проц. бум. и др. статьи актива . . . . .	—	37,6
Эффекты (учтен. ассигн. казнач.) . . . . .	37,8	—
Срочные депозиты . . . . .	—	39,7

Относительно всѣхъ остальныхъ кредитныхъ учреждений (за исключеніемъ ипотечныхъ, см.), полныхъ статистич. данныхъ нѣтъ, а есть только для акціонерныхъ и командитныхъ на акціяхъ, какъ обязанныхъ публичной отчетностью. Изъ нихъ 19 имѣютъ каждое болѣе 20 милл. мар. своего капитала. Но ежегодно публикуемымъ журналомъ „Deutscher Oekonomist“ сводамъ изъ ихъ балансовъ главнѣйшія цифры для нихъ за послѣднее время выражаются въ слѣдующихъ:

	1889 г.	1897 г.
	(милл. марокъ)	
Число банковъ . . . . .	93	102
Депозиты и пр. . . . .	1392,2	2069,7
Кассовая наличн. . . . .	192,2	257,2
Акценты . . . . .	516,0	852,4
Векселя . . . . .	584,1	957,6
Ломбардн. ссуды . . . . .	533,9	563,9
Проц. бумаги и пр. . . . .	362,8	506,1
Дебиторы . . . . .	1426,2	2351,8

Литература герм. В. всего полнѣе указана въ Словарѣ Comrad'a.

Великобританія и Ирландія. Во главѣ всѣхъ кредитныхъ учреждений въ Соедин. королевствѣ стоитъ Англійскій В. (Bank of England), основанный въ 1694 г. по плану В. Патерсона. Это есть частное учрежденіе, съ совершенно независимымъ отъ государства управленіемъ. Тѣмъ не менѣе однако англійскій В. съ самаго своего возникновенія до настоящаго времени оказываетъ громадныя услуги правительству; такъ В. этотъ является и какъ бы банкиромъ правительства, и главной государственной кассой, отдѣленія-же его какъ

бы мѣстными кассами или казначействами. Б. завѣдываетъ всѣми государственными займовыми операціями, какъ текучими (см.), такъ и консолидированными (см.) займами. За все это Б. пользуется многими крупными привилегіями и получаетъ определенное вознагражденіе отъ государства, какъ въ абсолютной суммѣ (не мѣсяе 160,000 ф. ст. въ годъ), такъ и въ видѣ процентовъ съ государств. займа въ 11 милл. ф. ст. (до 1892 г. 3<sup>0</sup>/<sub>0</sub>, до 1903 г. 2<sup>3</sup>/<sub>4</sub> и затѣмъ 2<sup>1</sup>/<sub>2</sub><sup>0</sup>/<sub>0</sub>). Первоначально А. Б. былъ единственнымъ, имѣвшимъ право выпускать банкноты; но постепенно это право распространилось и на другіе Б. Въ основѣ современнаго его устройства лежитъ актъ 1844 г. Роб. Пилия, измѣненный только въ отношеніи максимальной суммы выпуска непокрытыхъ металл. обезпеченіемъ банкнотъ съ 14 на 16 милл. ф. ст. Вслѣдствіе близкой сопряженности этого Б. съ правительствомъ, банкноты его однажды даже превратились на время какъ бы въ неразмѣнныя бумажныя деньги (см.), а именно это (bank-restriction) продолжалось съ 1797 до 1821 гг., будучи вызвано войнами того времени. Вскорѣ послѣ этого (съ 1826 г.) право выпуска банкнотъ стало предоставляться и другимъ бапкамъ, а именно: отдаленнымъ отъ г. Лондона не менѣе какъ на 65 миль и учрежденіямъ, въ составѣ которыхъ не болѣе 6 пайщиковъ. Теперь англійская система Б. можетъ считаться децентрализованной, за исключеніемъ фактическаго преобладанія англ. Б. въ дѣлѣ выпуска банкнотъ. Изъ другихъ Б. только нѣкоторые сохранили за собою это право; вновь-же оно болѣе нигдѣ не можетъ быть приобретено. Остальные Б. суть преимущественно депозитныя (см.) въ метрополи и земельныя въ колоніяхъ.

О сравнительномъ значеніи англ. кредитныхъ учреждений можно судить по слѣдующимъ сжатымъ статистическимъ даннымъ.

Англійскій Б. началъ свое дѣло съ капитала въ 1.200,000 ф. ст., который былъ уступленъ въ долгъ правительству изъ 80<sup>0</sup>/<sub>0</sub> съ правомъ выпустить на означенную сумму банкноты. Уже черезъ 3 года (въ 1697 г.) капиталъ этотъ былъ увеличенъ еще на 1 милл. ф. ст. и такъ продолжалъ быстро увеличиваться; но выпускъ банкнотъ не шелъ всегда ему параллельно. Особенно крупныхъ суммъ онѣ достигли впервые во время ихъ неразмѣнности (съ 1797 по 1821 гг.), а именно тогда сумма ихъ колебалась между 11 и 29 милл. (1817), причемъ обезпеченіе ихъ измѣнялось иногда обратно пропорціонально. Такъ было до акта 1844 г., установившаго современныя условия выпуска на началахъ мопетнаго принципа (currency principle, см. банкноты). Съ тѣхъ поръ дѣла этого Б. встали на твердую почву и главнѣйшіе результаты его баланса м. б. выражены въ слѣдующ. цифрахъ (милл. ф. ст.) за 1898 г.:

	Металл. запасы	Банкноты	Другія обезпеч.	Депоз.
30 марта	39,46	27,60	53,25	56,43
29 июня	38,53	28,28	46,26	55,49
28 сент.	33,18	27,51	43,18	47,17
28 дек.	29,34	27,31	42,36	43,41

Относительно выпускной операціи провинціальныхъ Б. прежде всего надо замѣтить, что она постепенно все болѣе и болѣе сокращается, по мѣрѣ того какъ, наоборотъ, расширяются ихъ операціи по расплатѣ чеками (см. расчетныя палаты). Поэтому Б. эти выпускаютъ банкноты значительно менѣе предѣльной дозволенной имъ нормы (5,28 милл. въ Англии, 2,676 въ Шотландіи—необезпечен. металломъ). Въ дѣйствительности-же общее число находившихся въ обращеніи всѣхъ банкнотъ провинціальныхъ Б. въ 1897 г. колебалось между 1,286—1,482 милл. для англійскихъ, 6,712—7,875 для шотландскихъ и 5,863—6,568 для ирландскихъ.

Относительно оборотовъ всѣхъ акціонерныхъ (joint-stock) Б. свѣдѣнія приводятся два раза въ годъ въ англ. журналѣ Economist. Для 1898 г. оказывается, что во всѣхъ 93-хъ англійск. Б. (со включеніемъ англійскаго Б.) было подписано капитала 215,7 милл. ф. ст., изъ коихъ дѣйствительно внесенныхъ 60,5 милл. Въ 11 шотландск. подписной капиталъ 29,152 и внесенный 9,311 милл., въ 9 ирландскихъ первый 25,549 и второй 7,125 милл.

Главнѣйшія составныя части актива и пассива всѣхъ Б. Соедин. королевства, за исключеніемъ англійскаго Б. и колониальныхъ, выражаются для 1898 г. въ слѣдующихъ цифрахъ (милл. ф. ст.):

Банки	Депоз.	Кассы	Векс.	Суды
89 англійск. . . . .	541,3	100,5	40,1	306,1
11 шотл. . . . .	96,6	22,4	16,2	48,4
9 ирланд. . . . .	46,1	8,6	6,4	29,7

Быстрый ростъ ихъ дѣятельности хотя бы за послѣдніе 20 лѣтіе выражается въ слѣд. цифрахъ по тѣмъ-же рубрикамъ за 1879 г.:

79 англ. . . . .	198,5	41,4	25,7	141,9
10 шотл. . . . .	68,6	7,2	4,5	63,3
8 ирландск. . . . .	17,5	3,4	7,2	9,4

И сверхъ того находится въ депозитахъ у частныхъ банкировъ отъ 55 до 60 милл. ф. ст.; а всего депозитовъ вмѣстѣ съ акціонерн. Б. на сумму около 800 милл., со включеніемъ около 50 милл. въ англ. Б.

Франція. Дѣло кредита здѣсь всегда было болѣе или менѣе централизовано вслѣдствіе преобладающаго вліянія французскаго Б. (Banque de France), учрежденнаго въ 1800 г. и имѣвшаго съ тѣхъ поръ значительныя привилегіи. Учрежденіе это, въ сущности акціонерное, имѣло при своемъ основаніи 30 милл. фр. складочнаго капитала, который постепенно увеличивался и дополнялся даже правительственными вкладами, дѣлавшими государство какъ бы соакціонеромъ. Но независимо отъ этого Б. этотъ былъ всегда болѣе или

менѣе подчиненъ правительству, хотя и боролся иногда за свою независимость. Во главѣ его б. ч. стояли лица, назначаемыя правительствомъ, какъ это есть и теперь по новѣйшему закону 1897 г. Теперь это главный управляющій и два его помощника, Gouverneur и Subgouverneur'ы, назначаемые, по представленіи миѣ-ра финансовъ, президентомъ республики. Также правительствомъ назначаются 3 директора изъ 15, которые вмѣстѣ съ 3 цензорами составляютъ совѣтъ Б. Какъ теперь, такъ и почти во все время своего существованія Б. этотъ одинъ обладалъ правомъ выпуска банкнотъ; послѣднимъ неоднократно присваивалось правительствомъ значеніе законнаго платежнаго средства съ принудительнымъ курсомъ и даже два раза приостанавливалась обязательность ихъ размѣна въ 1848 и съ 1870 по 1877 гг. Въ то-же время только послѣднимъ закономъ 1897 г.

установлена предѣльная норма выпуска банкнотъ въ 5000 милл. фр.; дѣйствительный-же выпускъ далеко однако не достигалъ этой цифры, начавшись съ 23 милл. въ 1800 г. и постепенно увеличившись до 3873 милл. въ 1897 г. Особенно крупное увеличеніе суммы выпуска произошло во время войны 1870—71 гг., впервые перейдя цифру 2 миллиарда. Провинціальныя-же Б. числомъ 9, дѣйствовали въ качествѣ выпускныхъ лишь во время съ 1839 по 1848 г., выпустивъ въ первомъ изъ этихъ годовъ банкнотъ на сумму 46,3 милл. и въ послѣднемъ на 90,1, послѣ чего они всё слились съ франц. Б., образовавъ его филиальныя отдѣленія. Съ этого времени франц. Б. пользовался уже исключительной монополіей выпуска банкнотъ. Главнѣйшія статьи его баланса за послѣдніе 50 лѣтъ возрасли слѣдующимъ образомъ (въ милл. франковъ):

	Банкноты		Депозиты (текущие счета)		Векселя		Металл. запасы		Общая сумма учтен. бумага
	Макс.	Миним.	Макс.	Миним.	Макс.	Миним.	Макс.	Миним.	
1848 г.	407	273	106	62	303	168	249	92	1 537
1897 „	3 873	3 542	611	433	1 060	535	3 263	3 139	10 365

Участіе государствъ въ прибыляхъ фр. Б. по закону 1897 г. выражается въ томъ, что Б. долженъ каждыя полгода уплачивать сумму, соответствующую одной восьмой части дохода отъ учетной операціи, выражающейся въ продуктивномъ выпускѣ банкнотъ, но не менѣе 2 милл. фр.

Въ области обыкновенныхъ (краткосрочныхъ) кредитныхъ операцій роль другихъ франц. Б. ничтожна въ сравненіи съ Франц. Б., если не считать двухъ-трехъ крупныхъ Б., въ родѣ Credit mobilier, учрежд. въ 1852 г. съ акціон. капиталомъ въ 40 милл. фр. и еще болѣе крупнаго его подражанія Credit Lyonnais, учр. въ 1872 г. съ капиталомъ въ 100 милл. фр., которыя содѣйствуютъ учрежденію новыхъ торгово-промышл. предпріятій, образуя такъ назыв. общества движимаго кредита (см.). Кроме того крупнымъ учрежденіемъ является возникшее въ 1848 г. Comptoir d'escompte de Paris, съ капиталомъ въ 80 милл. фр. Дѣло поземельнаго кредита тоже централизовано, такъ какъ оно почти всецѣло сосредоточено въ обществѣ Credit foncier, учр. въ 1852 г. и поглотившемъ позднѣе (1879) возникшій Banque hypothécaire de France въ 1882 г. Это общество обладаетъ капиталомъ въ 170 милл. фр. и его главный управляющій, какъ и помощники назначаются также правительствомъ.

Исторія и дѣятельность франц. Б. полнѣе всего изложена въ сочин.: Courtois, Histoire des banques en France, 2 изд. 1885 г.; Boussquet, La B. de France et les institutions de credit 1885; Noel, La B. de France 1891. Также сжатое изложеніе въ словарѣ Conranda, т. II, изд. 1899.

**Банкивскій пѣтухъ**, см. *журы*.

**Банкирскій вексель**, векселя частныхъ лицъ, гарантируемая подписью Б. для дальнѣйшаго ихъ учета или обращенія.

**Банкиръ** (франц. и нѣмецк. Banquier, англ. Banker), коммерческій дѣятель, ведущій денежныя, кредитныя и т. п. дѣла и операціи. Въ качествѣ отдѣльныхъ лицъ Б. производятъ нерѣдко такія-же операціи, какъ и цѣлыя кредитныя учрежденія (банки), за немногими исключеніями и безъ права выпуска какихъ-либо собственныхъ процентныхъ бумагъ и банкнотъ; хотя прежде въ Англіи нѣкоторые изъ нихъ даже пользовались послѣднимъ правомъ (выпуска банкнотъ). Болѣе мелкіе Б. занимаются главн. обр. размѣномъ, покупкой и продажей денегъ и процентныхъ бумагъ, выдачей ссудъ подъ легко реализуемые залоги (главн. обр. процентныя бумаги), посредничествомъ между частными лицами и кредитн. учреждениями, гарантіей векселей и ихъ учетомъ, переводомъ денегъ, открываютъ обыкновенныя и спеціальныя (on call) текущіе счета, при помощи которыхъ посредничаютъ въ биржевой игрѣ и спекуляціи, принимаютъ вклады и пр. Крупные-же Б. играютъ большую роль въ государственныхъ и общественныхъ займахъ, устраивая имъ помѣщеніе на денежныхъ рынкахъ, являются посредниками въ производствѣ конверсіи (см.), содѣйствуютъ образованію акціонерныхъ и т. п. промышленныхъ предпріятій и т. д., соединяясь для такихъ цѣлей нерѣдко въ особые консорціумы и синдикаты.

**Банкноты** или Б. билеты. Б.-нотами (или Bankzettel, Banknoten [нѣмецк.], billets de banque [франц.], banknotes [англ.]) называются безпроцентныя обязательства

банковъ, играющія роль денегъ или орудій обращенія и платежа, но неправильно смѣшиваемыя иногда съ такъ наз. бумажными деньгами (Papiergeld, papiermonnaie). Изъ противопоставленія тѣхъ и другихъ поэтому всего лучше можетъ быть выяснено истинное значеніе Б.-нотъ, а именно: онѣ всегда должны быть размѣниваемы по предъявленію на звонкую монету и пріемъ ихъ, по общему правилу, ни для кого не обязательны. Между тѣмъ бумажныя деньги болѣею частью неразмѣнны и обязательны къ пріему, какъ между частными лицами, такъ и между ними и казною, т. е. являются узаконеннымъ платежнымъ средствомъ. Но бываютъ случаи, когда Б.-ноты дѣлаются неразмѣнными и снабжаются правомъ принудительнаго ихъ обращенія, точно также, какъ и бумажныя деньги иногда становятся размѣнными и перестаютъ быть, единственнымъ платежнымъ средствомъ. Но указанная отступленія бываютъ только временными мѣрами, вызванными какими-либо стѣсненными обстоятельствами государства или депежнаго обращенія. Б.-ноты въ обыкновенномъ или въ настоящемъ своемъ видѣ являются кредитнымъ средствомъ, съ одной стороны, для увеличенія количества платежныхъ или оборотныхъ средствъ въ странѣ; а съ другой стороны, выпускъ ихъ, составляя право или привилегію соотвѣтственныхъ кредитныхъ учреждений, служить средствомъ расширенія кредитныхъ операций послѣднихъ (эмиссионныхъ) или, что то-же, выпускныхъ). Б., имѣющіе право выпускать такія Б.-ноты, потому и называются эмиссионными или билетными (Zettel- или Notenbanken у нѣмцевъ). Но эта операція (выпускная) никогда не можетъ быть единственною для такихъ Б., а всегда связана съ другими — ссудными или вкладными. Въ первомъ случаѣ это болѣею частью учетно-ссудная операція, во второмъ депозитная (см.), но не исключительно, такъ выпускъ Б.-нотъ можетъ быть связанъ и съ другими способами расширенія кредитныхъ операций вообще, о чемъ въ подробностяхъ далѣе и говорится. На различіи этихъ двухъ главныхъ условий выпуска Б.-нотъ покоится въ то-же время и отличіе ихъ отъ такъ наз. депозитныхъ билетовъ. Послѣдніе были предшественниками первыхъ, такъ что имѣе только и можетъ быть объяснено происхожденіе Б.-нотъ. Депозитные билеты представляютъ собою удостовѣреніе — первоначальное, какъ со стороны выдающихъ, такъ и принимающихъ ихъ, — въ пріемѣ известнаго количества драгоцѣннаго металла для перечековки въ деньги, какъ это практиковалось прежде англійскими чеканщиками золота (goldsmith, отсюда и g.-notes). А рядомъ съ этимъ депозит. билеты стали выдаваться въ обмѣнъ на золото и монету, такъ наз. джиро банкноты (депозитными). Такъ дѣлалось на примѣръ едва-ли не раньше всего въ

Стокгольмскомъ Б. съ 1688 г. Но въ то время, какъ депозит. билеты только замѣняли собою соотвѣтственное количество золота и металл. денегъ въ обращеніи, удовлетворяя лишь внѣшнему большому удобству (для сохраненія, пересылки или перевозки), Б.-ноты уже являются чисто кредитными депежными знаками. И это потому, что ихъ можно выпускать въ болѣею количествомъ, чѣмъ сколько имъ соотвѣтствуетъ звонкаго (или металлическаго) обезпеченія у выпускающихъ ихъ учреждений. Такимъ образомъ, Б.-ноты не премѣнно увеличиваютъ собою общее количество денежныхъ знаковъ или орудій обращенія и платежа; и въ этомъ-то и заключается ихъ громадное экономическое значеніе. Уяснить себѣ это всего легче на слѣдующемъ примѣрѣ: Б., занимающіеся учетно-ссудною операціей, могутъ выдать лицамъ, учитывающимъ у нихъ векселя, за неимѣніемъ наличныхъ денегъ, какъ-бы своими обязательствами, но не именными, а на предъявителя, т. е. именны Б.-нотами или условными денежными знаками, которые во всякое время и всякимъ лицомъ могутъ быть предъявлены къ размѣну на наличныя деньги и Б. обязуются это сдѣлать. Успѣхъ предшествовавшего Б.-нотамъ обращенія депозитныхъ билетовъ, проходившихъ черезъ многія руки раньше, чѣмъ они предъявлялись къ размѣну, и привелъ къ мысли, что изъ всего количества выданныхъ Б.-нотъ, тоже далеко не всѣ онѣ не сразу будутъ предъявляться къ размѣну. Значитъ, и нѣтъ надобности держать всегда въ запасѣ для этой цѣли столько-же размѣннаго фонда. А по истеченіи сроковъ этихъ векселей, подъ обезпеченіе которыми или въ ссуду подъ которые были выданы эти Б.-ноты, эти послѣдніе сами вернутся обратно въ выпустившее ихъ учрежденіе, т. е. онѣ какъ-бы сами себя погасятъ. Въ теченіе-же срока уплаты по векселямъ, Б.-ноты переходили тоже черезъ многія руки и, слѣдовательно, служили средствомъ увеличенія оборотныхъ средствъ. Благодаря такой особой (выпускной) функціи кредита, представляется возможнымъ расширить и оживить не только обращеніе, но даже и производство, такъ какъ лица, учитывавшія векселя и получавшія ссуды Б.-нотами, могли при помощи ихъ создать, т. е. произвести новыя реальныя цѣнности (товары, продукты производства). Эти послѣднія, будучи эквивалентами Б.-нотъ, поддерживали, стало быть, равновѣсіе между количествомъ товаровъ, съ одной стороны, и денегъ, хотя-бы и условныхъ въ данномъ случаѣ, съ другой стороны. Такова краткая сущность выпускной банковской операціи и сущность или значеніе Б.-нотъ. Очевидно, что въ нихъ слѣдуетъ признать могучее средство для расширенія или оживленія промышленности и торговли, и потому-то безъ нихъ не могутъ совершенно обходиться современныя про-

мысленныя и культурныя страны. Но, съ другой стороны, такіе благоприятные результаты возможны лишь при условіи умѣлаго и осторожнаго пользованія этимъ средствомъ. Ибо лишь только В.-ноты начнутъ выпускаться на цѣли мало — или вовсе не производительныя, то количество орудій обращенія превзойдетъ собою сумму реальныхъ цѣнностей, т. е. нарушено будетъ соотвѣтствие между тѣмъ и другимъ и тогда произойдетъ номинальное повышение цѣнъ всѣхъ товаровъ и соотвѣтственное-же паденіе цѣнности денегъ. И раньше всего это, конечно отразится на цѣнности В.-нотъ, т. е. курсъ ихъ начнетъ падать и онѣ такъ быстро начнутъ предъявляться обратно къ размѣну, что размѣнаго фонда не хватитъ до того времени, пока не произойдетъ погашеніе векселей тѣми-же В.-нотами. Приостановка-же или затрудненія въ размѣнѣ еще болѣе усилятъ недовѣріе къ выпускавшему В.-ноты учрежденію и требованіе размѣна.

Кромѣ вышеуказанныхъ положительныхъ услугъ, оказываемыхъ народному хозяйству выпускомъ В. билетовъ, есть еще слѣдующая услуга, такъ сказать, отрицательная. Она заключается въ томъ, что этимъ экономизируются тѣ запасы металлическіхъ денегъ, которые замѣняются В.-нотами, т. е. которые иначе должны были находиться въ обращеніи непосредственно. А между тѣмъ металлическія деньги, находясь въ частомъ употребленіи истираются, — и, значить, теряютъ часть своей цѣнности, которая пропадаетъ непроизводительно и безвозвратно; теперь — же эта потеря устраняется и металлическ. деньги сберегаются для тѣхъ оборотовъ, гдѣ онѣ необходимы именно въ этой формѣ, такъ напр., въ особенности для международныхъ платежей.

Теорія и политика билетнаго обращенія. На условія выпуска и обезпеченія В.-нотъ существуютъ два довольно противоположные взгляда или двѣ теоріи. Одна изъ нихъ называется монетной (*currency principle*), а другая — банковской (*banking*). Первая сравнительно старѣйшая, хотя она и лежитъ еще въ основѣ современной англійской системы; вторая господствуетъ въ большинствѣ континентальныхъ государствъ Европы. Монетная теорія исходитъ изъ опасенія чрезмѣрныхъ выпусковъ В.-нотъ, которые велики-бы за собою возможность быстрога паденія ихъ цѣны (курса, см.) вслѣдствіе недостаточной обезпеченности ихъ размѣна и превышенія дѣйствительной потребности въ денежныхъ знакахъ. Такія разсужденія примѣнимы, конечно, и къ металлич. деньгамъ, такъ какъ и послѣднія, быстро увеличиваясь въ своемъ количествѣ, падаютъ въ цѣнѣ (какъ это и было, напримѣръ, послѣ открытія Америки и наплыва золота въ Европу, или какъ это обнаружилось въ новѣйшее время въ видѣ обезцѣненія серебра въ странахъ съ серебряной монетной системой).

Но, разумѣется, В.-ноты могутъ быть легче выпущены въ избыточномъ количествѣ и еще быстрее падать въ цѣнѣ. Такъ вотъ, чтобы не допустить возможность этого, безпорно вреднаго самого по себѣ, явленія, монетная теорія рекомендуетъ установленіе строго опредѣленной и абсолютной суммы В.-нотъ, которая могли-бы быть выпускаемы въ обращеніе безъ металлическаго покрытія (обезпеченія). Послѣднее-же, согласно этой теоріи, разматривается, какъ единственно возможное и желательное.

Такъ называемая банковая теорія или система отрицаетъ необходимость какъ опредѣленія заранѣе закономъ общей суммы выпускаемыхъ В.-нотъ или, по крайней мѣрѣ, необезпеченныхъ металлич. покрытиемъ, такъ и вообще покрытіе ихъ главнымъ образомъ металлическое. Доводы этой теоріи сводятся къ слѣдующимъ: достаточно только установить требованіе безостановочнаго размѣна В.-нотъ на металлическую валюту и тогда сама жизнь покажетъ, есть-ли избыточный выпускъ или нѣтъ. Въ первомъ случаѣ избытокъ выразится въ нѣкоторомъ паденіи курса В.-нотъ, что вызоветъ болѣе усиленное предьявленіе ихъ къ размѣну и въ концѣ концовъ снова установится требуемое равновѣсіе. Предьявленіе къ размѣну вообще можетъ быть плавнымъ или порывистымъ; послѣднее-же и покажетъ избыточный выпускъ. Такимъ образомъ, зло это устранится само собою. Другимъ показателемъ потребнаго количества В.-нотъ (какъ и вообще денежныхъ знаковъ), является высота учетнаго процента, а именно: повышение его указываетъ на возрастающую потребность въ денежныхъ знакахъ, почему, слѣдовательно, можно и иногда даже и должно бываетъ удовлетворенія ея увеличеніемъ количества В.-нотъ; при уменьшеніи-же учетнаго процента — разумѣется, наоборотъ (наглядное выраженіе этого положенія можно будетъ найти далѣе при изложеніи германской системы косвеннаго контингентирования В.-нотъ). Что касается до способовъ обезпеченія В.-нотъ, то банковая теорія считаетъ самымъ главнымъ и подходящимъ такъ называемое вексельное покрытіе. Это значить, что В.-ноты могутъ быть обезпечены векселями, подъ учетъ которыхъ и выдаются ссуды В.-нотами (какъ это и было изложено въ началѣ этой статьи). Немного различаются только требованія разныхъ странъ относительно того, какіе векселя, т. е. на какой срокъ, со сколькими подписями и т. д., могутъ считаться удовлетворяющими условіямъ покрытія. По общему правилу это векселя краткосрочные, болѣею частью трехмѣсячные и не менѣе, какъ съ двумя подписями. Рядомъ съ векселями допускаются и другія легко и быстро реализуемыя въ деньги средства покрытія, какъ ломбардныя (процентныя бумаги, драгоценныя металлы въ деньгахъ, слиткахъ,

иногда даже издѣляхъ и т. п.), солидные кредитныя обязательства и процентныя бумаги и т. п. Этими средствами покрытія опредѣляются вмѣстѣ съ тѣмъ и характеръ всудныхъ операций, которыя могутъ быть осуществлены при помощи выпуска Б.-нотъ, а именно — по преимуществу краткосрочный промышленный и коммерческій кредитъ. Все это не исключаетъ, конечно, необходимости имѣть большой или меньшій запасъ металлич. денегъ для размѣна (размѣнный фондъ); но только фондъ этотъ можетъ составлять лишь извѣстную дробную часть выпущенныхъ билетовъ. Оттого такое покрытие и носитъ названіе частичнаго.

На основаніи разсмотрѣнныхъ двухъ теорій въ различной ихъ комбинаціи между собою, построены дѣйствующія системы выпуска и обезпеченія Б.-билетовъ въ разныхъ странахъ. Кромѣ того, различіе ихъ обуславливается еще сравнительно большей или меньшей свободой, различныхъ эмиссіонныхъ Б., т. е. предоставленіемъ права выпуска Б.-нотъ большинству или лишь нѣкоторыхъ Б., или-же наконецъ, сосредоточеніе этого дѣла въ какомъ-либо одномъ учрежденіи на началахъ монополныхъ. Полной свободы въ этомъ отношеніи не допускаетъ ни одно изъ современныхъ соотвѣтственныхъ законодательствъ, такъ какъ въ рукахъ частныхъ кредитныхъ учреждений иначе оказалось-бы слишкомъ опасное средство. Опасность-же заключается прежде всего въ томъ, что то или иное количество Б.-билетовъ несомнѣнно можетъ вліять на состояніе всей денежной или монетной системы (см.) данной страны, регулированіе которой есть прежде всего дѣло государственной власти. По той-же причинѣ въ этомъ дѣлѣ нельзя полагаться на благотѣльные результаты свободной конкуренціи, подобно тому, какъ это можетъ быть допущено по отношенію къ другимъ кредитнымъ операциямъ, въ которыхъ это начало обезпечивало-бы только бѣльшую дешевизну кредита. Наконецъ, трудно установить практической контроль надъ условіями выпуска Б.-нотъ, такъ какъ въ этомъ дѣлѣ возможны увлеченія и даже злоупотребленія въ смыслѣ содѣйствія разнымъ неосновательнымъ предпріятіямъ, недостаточно серьезная оцѣнка степени кредитоспособности заемщиковъ или гарантій уплаты по векселямъ и т. д.

Въ виду всего этого только въ нѣкоторыхъ государствахъ выпускъ Б. билетовъ не составляетъ монополіи одного какого-либо Б., а именно: въ Германіи, Великобританіи и отчасти Швейцаріи, а также въ Сѣв.-Америк. Соедин. Штатахъ; а въ слѣдующихъ всегда дѣло это было сосредоточено въ одномъ учрежденіи, именно: въ Австріи, Бельгіи, Голландіи, Норвегіи и Россіи; въ остальныхъ вопросъ въ разное время рѣшался различно. Сосредоточеніе выпуска Б.-нотъ въ одномъ кредитномъ

учрежденіи далеко не значить еще, что это непременно Б. государственный, такъ какъ противъ этого приводятся слѣдующіе, довольно вѣскіе доводы: это слишкомъ тѣсно связывало-бы чисто-эмиссіонную кредитную операцію съ финансовымъ, т. е. государственнымъ хозяйствомъ, успѣшность или неудача котораго отражались-бы непосредственно на курсѣ Б.-нотъ, въ особенности, если ими пользовались-бы, какъ это и бывало нерѣдко, какъ средствомъ для покрытія финансовыхъ дефицитовъ и какъ принудительнымъ займомъ. И, вообще, всякія политическія осложненія, война или однѣ ея опасенія и пр. также отзывались-бы на судьбѣ Б.-нотъ. Поэтому государственные Б. и выпускаютъ большею частью не Б. билеты, а бумажныя деньги, какъ это будетъ въ подлежащемъ мѣстѣ разъяснено. Если-же выпускъ Б.-нотъ сосредоточенъ въ одномъ или немногихъ Б., то, хотя-бы они и не были чисто государственными, управленіе ими можетъ или цѣликомъ быть въ рукахъ правительственныхъ лицъ, какъ это и есть въ германскомъ Имперскомъ Б., или-же высшіе служащіе въ немъ назначаются правительствомъ, какъ, напримѣръ, въ Австріи или во Франціи. Только въ Англіи національный Б. совершенно независимъ отъ правительства.

Способъ покрытія и условія выпуска Б.-нотъ могутъ быть сведены къ тремъ слѣдующимъ системамъ, нѣсколько видоизмѣняемымъ въ отдѣльныхъ государствахъ; поэтому сейчасъ здѣсь будутъ изложены только главныя основанія этихъ системъ. Различіе сводится къ опредѣленію количества могущихъ быть выпущенными Б.-нотъ и размѣрамъ и средствамъ ихъ обезпеченія.

Ограниченіе количества Б.-нотъ называется контингентированіемъ; оно можетъ быть абсолютное или относительное, прямое или косвенное. Покрытіемъ можетъ считаться или только металлическое (въ основной монетѣ или въ слиткахъ), — это будетъ покрытие въ тѣсномъ смыслѣ при той или другой системѣ контингентированія — или-же и банковое (главнымъ образомъ вексельный портфель). Въ трехъ типичныхъ дѣйствующихъ системахъ это осуществляется слѣдующимъ образомъ:

1) Англійская система, по акту Р. Пиля 1844 г. съ незначительными послѣдующими измѣненіями, заключается въ слѣдующемъ: опредѣляется абсолютная сумма, на которую можетъ быть выпущено необезпеченныхъ металлическимъ фондомъ Б.-нотъ, именно, для Национальнаго Б. прежде на 14½ милл. фун. стерл. теперь на 16,2 милл.; для другихъ Б. — другія гораздо меньшія нормы. Необезпеченныя металломъ Б.-ноты представляютъ собою частью долгъ государства англ. Б. (на сумму 11,02 милл. фунт. стерл.), а остальные обезпечены государств. проценти. бумагами (на сумму

5,184 милл.). Все остальные билеты должны быть сполпа (al pari) покрыты золотомъ, и ихъ количество неограничено. Эта система прежде практиковалась во Франціи, въ Пруссіи и до реформы 1887 въ Австріи (въ послѣдней до 200 милл. гульд. допускалось не покрытыхъ металломъ Б.-нотъ). Система эта есть почти чистое выраженіе вышеизложеннаго монетнаго принципа (surgency principle). Сохраненіе ея такъ долго въ Англіи можетъ быть объяснено широкимъ развитіемъ тамъ другихъ способовъ расплаты, какъ-то: векселями, чеками въ особыхъ расчетныхъ палатахъ (clearing houses) (см. и т. п. Операциями выпуска Б.-нотъ завѣдываетъ особое эмиссіонное отдѣленіе Национальн. Б. (issue-department), учетно-же ссудной и т. п. — другое (banking dep.). Аналогичная система съ 1897 г. введена у насъ въ Россіи (хотя это уже скорѣе относится къ бумажнымъ деньгамъ), а именно первые 600 милл. госуд. кред. билетовъ должны быть обезпечены золотомъ на половину, а что сверхъ того — сполна.

2) Система относительнаго контингентированія или тоже частичнаго покрытія, принята большинствомъ континентальныхъ европейск. государствъ; заключается она въ томъ, что опредѣляется только долевое отношеніе между количествомъ выпускаемыхъ билетовъ и металлич. ихъ обезпеченіемъ. Значить, количество Б.-нотъ обуславливается величиною металлич. фонда обезпеченія, служащаго въ то-же время и для размѣна.

Процентная доля обезпеченія обыкновенно колеблется около  $\frac{1}{3}$  выпущенныхъ билетовъ, такъ, напр., именно, въ Германіи и нѣкоторыхъ другихъ европ. государствахъ. Но въ Германіи кромѣ того примѣняется еще такъ называемое косвенное контингентированіе, заключающееся въ слѣдующемъ: для каждаго изъ эмиссіонныхъ Б. опредѣляется максимальная абсолютная сумма, до которой Б. могутъ свободно выпускать Б.-ноты. Превышающія же этотъ предѣлъ Б.-ноты облагаются особымъ налогомъ или пошлиною въ 5% съ годовой суммы этихъ билетовъ. Это контингентированіе основано на томъ расчетѣ, что Б. только тогда воспользуются этимъ правомъ, — выпускомъ сверхъ нормы, — если есть большая потребность въ денежныхъ знакахъ, что выразится въ достаточно высокомъ учетномъ процентѣ для покрытія этого налога и для доставленія извѣстной прибыли Б. Подобная же система примѣнялась съ 1887 г. и въ Австріи.

3) Сѣверо-Американская система представляетъ собою наибольшее развитіе децентрализаціи выпуска Б.-нотъ, т. е. правомъ этимъ пользуются очень многіе Б., отъ  $3\frac{1}{2}$  до 4 тысячъ. Но все они самые билеты получаютъ изъ государств. казначейства, при чемъ главнымъ обезпеченіемъ служатъ вносимые туда государств. фонды, по расчету стоимости или по курсу которыхъ выдается отъ 60 до 90 долларомъ

Б.-нотами за 100 долл., номинальной стоимости фондовъ послѣднихъ. Кромѣ того, каждый изъ эмиссіонныхъ Б. долженъ имѣть на 5% суммы выпущенныхъ ими Б.-нотъ законной монеты въ казначействѣ для размѣна ихъ тамъ. Метал. обезпеченіе какъ для Б.-нотъ, такъ и вообще для всехъ депозитовъ, должно составлять около  $\frac{1}{4}$  всей суммы. Система эта представляетъ тотъ недостатокъ, что обезпеченіе заключается въ трудно реализуемыхъ цѣнностяхъ (госуд. фондовыхъ процентныхъ бумагахъ), такъ какъ послѣднія хотя и обезпечиваются всемъ достояніемъ государства, но могутъ значительно падать въ цѣнѣ въ смутныя эпохи, что въ свою очередь вызываетъ задержку въ размѣнѣ билетовъ. Въ составѣ же государственнаго достоянія, обезпечивающаго фонды, находятся между прочимъ и государств. земли, лишь исподволь распродаваемыя.

Въ связи съ тѣми или иными условіями выпуска и обезпеченія Б. билетовъ, находятся различныя отношенія, въ которыхъ находятся эмиссіонные Б. къ государству. Такъ, нерѣдко государство за предоставленіе Б. права выпуска выговариваетъ себѣ нѣкоторыя выгоды, какъ, напр., участіе въ прибыляхъ банковъ въ Германіи и въ нѣкоторыхъ отдѣльныхъ составляющихъ ея государствахъ, въ Голландіи и Бельгіи, тоже въ Англіи, гдѣ Национальный Б. платитъ государству опредѣленную ежегодную сумму (198,000 фунт. стерл.). Кромѣ того, иногда государство выговариваетъ себѣ право безвозмезднаго или за плату пользованія Б. для различныхъ финансовыхъ операций, по выпуску займовъ, по производству различныхъ платежей и расчетовъ, по приему платежей, даже иногда податей (какъ это есть въ Англіи, гдѣ отдѣленія Национальнаго Б. играютъ роль казначействъ) и т. п. Что касается до величины (купюра) Б.-нотъ, то она значительно различается въ разныхъ странахъ, что наглядно выражается въ слѣд. табличкѣ, въ которой показаны минимальныя величины Б.-нотъ:

Германія . . .	100 мар.	Шотландія . . .	1 ф. ст.
Англія . . .	5 ф. ст.	Ирландія . . .	1 " "
Франція . . .	50 фр.	Австрія . . .	10 гульд.
Швейцарія . . .	50 "	Данія . . .	10 кронъ
Голландія . . .	25 гульд.	Швеція . . .	10—5 "
Испанія . . .	25 фр.	Норвегія . . .	5 "
Италія . . .	50 лиръ	Сѣв. Ам. С. Шт.	1 долл.
Бельгія . . .	20 фр.	Россія . . .	1 рубль

(Болѣе мелкія величины этихъ денежныхъ суррогатовъ допускаются въ то же время для бумажныхъ денегъ, какъ, напр., въ Германіи до 5 марокъ, а въ Австріи бывало даже прежде до 10 крейц. и менѣе, но объ этомъ далѣе говорится особо).

Относительно количества находящихся въ обращеніи Б.-нотъ, нельзя проводить строгихъ параллелей для различныхъ государствъ, такъ какъ, во-первыхъ, настоящія Б.-ноты фактически нерѣдко существуютъ рядомъ съ бумажными деньгами или даже

прямо превращаются въ нихъ (теряя свободный размѣнъ *at par* или дѣлаясь обязательнымъ платежнымъ средствомъ, какъ, напр. это было до послѣдняго времени въ Австрiи и Италiи); а во вторыхъ, прямое сравненiе невозможно вслѣдствiе различiя въ условiяхъ ихъ выпуска и обезпеченiя (въ особенности это относится къ обезпеченiю металлическому, играющему въ однихъ странахъ болѣе, въ другихъ меньшую роль). Но если позволительно самое грубое сравненiе, то оно даетъ слѣдующiе результаты для 1897—98 гг.

	Б.-ноты	Метал.
	въ милліонахъ	обезпеченіе
Франція (1897)	3873—3542 фр.	3263—3130 фр.
Германія (Имп. Б.) (1897 г.)	1085,7 мар.	871,5 мар.
Германія (остальные Б.) (1897 г.)	180,7 „	81,4 „
Австро-Венгрія (1898 г.)	737,4 гульд.	483,3 гульд.
Италія (три банка) (1898 г.)	908,2 лиръ	411,5 лиръ
Англ. (Націон. Б.) (1897 г.)	27,4 ф. ст.	31,8 ф. ст.
Сѣв. Амер. С. Шт. (1897 г.)	198,8 долл.	367,2 долл. (съ депозит.)

Литература по вопросу о Б.-нотахъ столь обширна и специальна для различныхъ странъ, что изъ нея трудно выбрать наиболѣе цѣнныя сочиненiя. Всего полнѣе указанiя на нее приведены въ „*Handwörterbuch der Staatswissenschaften*“ *Conrad'a* и др. проф., 2 изд. 1899 г.; въ этомъ-же сочиненiи находится и наиболѣе обстоятельное изложенiе исторiи и современнаго положенiя вопроса. Что же касается до русско-й литературы, то, поскольку она оригинальна, она относится болѣе къ русск. бумажи деньгамъ, а не Б.-нотамъ, а потому и будетъ приведена подъ этимъ словомъ.

**Банковая валюта** или деньги, условная денежная единица, въ которой нѣкоторыя (особенно джиро) банки прежде вели свои расчеты, такъ напр. знаменитая банкo-марка стараго амстердамскаго банка (см. *валюта, деньги, кредитъ* и др.).

**Банковая политика**, см. *банки, банкноты, кредитъ, кредитныя учрежденiя и операціи*.

**Банковое покрытіе**, одицъ изъ способовъ обезпеченiя банкнотъ (банковая теорiя или банковый принципъ, см. *Банкноты*).

**Банковые острова**, изъ группы Новыхъ Гебридъ въ Меланезiи, между 13° 27'—13° 49' ю. ш. и 166° 41'—167° 40' в. д., площ. 794 кв. клм. Вануа Лава (352 кв. клм.) съ портомъ Паттерсонъ, единственнымъ для всей группы, является наиболѣе крупнымъ изъ Б. острововъ.

**Банковые переводы** и ордера, удобныя средства для расплаты, пересылокъ и переводовъ суммъ кліентовъ банковъ, производимыя банками и ихъ филиальными отдѣленiями во избѣжанiе непосредственныхъ пересылокъ денегъ, провоза ихъ съ собой путешественниками и т. д.

**Банкокръ** (Bangkok, „гор. дикихъ плодо-

выхъ деревьевъ“), гл. гор. Сіама, подъ 13° 15' с. ш. и 100° 28' в. д., по обѣимъ сторонамъ Менама, 33 клм. выше его впаденiя въ Сіамскій заливъ. Средняя годовая температура 26,7° (дек. 23,8°, апрѣль 28,6°). Изъ всего годового количества дождевыхъ осадковъ (за 136 дней 1487 мм.) почти 1300 мм. выпадаютъ въ промежутокъ отъ мая до октябри. Б. состоитъ изъ внутренняго города, окруженнаго зубчатой стѣной, 10 м. высоты и до 3 м. толщины, и



Планъ гор. Банкокръ

изъ внѣшняго города. Дома больш. частію окружены садами, строятся изъ дерева или бамбука и притомъ на сваяхъ, такъ что на веранду ведетъ лѣстница (часто лишь веревочная). Камень, кромѣ европейцевъ, употребляютъ лишь на постройку храмовъ, монастырей (въ Б. ихъ около 700) и королевскихъ дворцовъ. Встрѣчаются также плувучіе дома на плотахъ изъ бамбука, прикрѣпляемые къ вбитымъ сваямъ, съ лавками и мастерскими, а такъ какъ вся рыночная торговля происходитъ также исключительно на судахъ, то рѣка получаетъ необыкновенно оживленный видъ. Во внутреннемъ городѣ находится дворецъ короля. Посреди двора возвышается четырехугольникъ, наверху съ острой, вызолоченной башней, „Магапрасатъ“, залъ, въ которомъ король принимаетъ иностран-

ныхъ пословъ. Лучшимъ украшеніемъ Б. является пагода Ватъ Ченгъ, съ красивыми балконами, которые, постепенно уменьшаясь, достигаютъ конусовидной вершины пагоды. При пагодахъ всегда имѣются монастыри, въ которыхъ живутъ нерѣдко до 200—300 монаховъ. Къ виѣшнему городу примыкаетъ кварталъ иностранцевъ. Населеніе, оцѣниваемое въ 400,000 чел., состоитъ почти на половину изъ китайцевъ; треть населенія составляютъ таи или сіамцы, затѣмъ бирманцы, малайцы и др. Промышленность сильно упала съ тѣхъ поръ, какъ страна открыла доступъ иностранной торговлѣ. Изъ туземныхъ промысловъ въ настоящее время еще имѣютъ значеніе: литье бронзовыхъ статуй для храмовъ, производство одежды, обуви и пр. Виѣшняя, быстро прогрессирующая торговля Сіама направляется гл. образомъ черезъ Б.; въ 1890 г. ввозъ исчислялся въ 26.379,180 руб., вывозъ — въ 28.954,080 руб. Вывозятся: рисъ, тековое дерево, рыбы, перецъ, рогатый скотъ. Наибольшая часть торгового оборота приходится на долю Англии, затѣмъ Германіи. Регулярные рейсы изъ Б. въ Гонконгъ совершаютъ англ. пароходы, въ Сингапуръ — англійскіе и китайскіе, въ Сайгонъ — французскіе. Жел. дорога изъ Б. въ Пакнамъ при устьѣ Менама, была открыта въ апрѣлѣ 1893 г., другія жел. дороги также уже намѣчены. Б. является центромъ всѣхъ властей и мѣстопребываніемъ дипломатическаго корпуса. Городъ и его окрестности образуютъ самостоятельную провинцію подъ непосредственнымъ управленіемъ короля. Въ 16 км. къ сѣв. на горѣ находится священный монастырь Храбратъ, привлекающій богомольцевъ. Здѣсь внутри вызолоченной башни, за серебряной рѣшеткой, показываютъ на полу, выложенномъ серебряными плитами, слѣды ноги Будды, весь покрытый золотыми и серебряными кольцами и украшениями; въ глубинѣ возвышается статуя Будды, 2 м. высоты, подъ золотымъ, драгоценными камнями украшеннымъ балдахиномъ.

**Банкометь**, въ азартныхъ карточныхъ играхъ лицо, держащее банкъ, т. е. то лицо, отъ котораго выигрываютъ и которому проигрываютъ остальные партнеры.

**Банкротство** (по-итал. Banco rotto, Bancarotta „сломанная скамья“, т. е. сломанный столикъ неплатоспособнаго мѣнялы, по нѣм. Bankrutt, Bankbruch, по-франц. Banqueroute, Falliment, Faillite, по англ. Bankruptcy). На обыденномъ языкѣ банкротство употребляется часто, какъ понятіе синонимное конкурсу, несостоятельности, неоплатности, продажи съ молотка, т. е. понимается вообще, какъ публично объявленная неплатежеспособность лица, преимущественно торговаго и промысловаго званія. Въ болѣе тѣсномъ смыслѣ Б. означаетъ собственно наказуемую несостоятельность должника, происшедшую по его винѣ и влекущую за собой уголовную кару.

Большая Энциклопедія, т. II.

Германское уголовное уложеніе, признавало наказуемымъ подобно французскому и бельгійскому законодательству только Б. лицъ торговаго званія. Въ настоящее время германскій конкурсный уставъ (§ 209—214) отмѣнилъ постановленія мѣстныхъ герм. законодательствъ и прежнія правила уложенія о Б. (§ 281—283). Согласно уставу надлежитъ различать: 1) Злостное Б., наказуемое при отсутствіи смягчающихъ вину обстоятельствъ заключеніемъ въ смиренномъ домѣ до 15 л. Злостное Б. имѣется на лицо, если должникъ, который прекратилъ платежи или надѣ имуществомъ котораго открытъ конкурсъ, съ намѣреніемъ причинить вредъ своимъ кредиторамъ, утаилъ или передалъ въ другія руки часть своего имущества, или же вступилъ въ сдѣлки и сдѣлалъ долги, вымышленные воплѣти или отчасти. Равнымъ образомъ несостоятельный купецъ наказывается за злостное Б., если онъ для той же цѣли не исполнилъ лежащей на немъ по закону обязанности веденія торговыхъ книгъ, уничтожилъ или утаилъ ихъ, или же велъ и измѣнилъ ихъ такимъ образомъ, что они не даютъ возможности опредѣлить точный размѣръ его имущества; 2) Простое Б. (тюремное заключеніе до двухъ лѣтъ) имѣется на лицо, когда несостоятельные должники, вслѣдствіе слишкомъ роскошнаго образа жизни издержали значительныя по своему состоянію суммы или же впали въ долги вслѣдствіе игры вообще и биржевой на разницу въ частности; если они не вели обязательныхъ для нихъ по закону торговыхъ книгъ, утаили или уничтожили ихъ, или же вели ихъ до такой степени небрежно, что по нимъ нельзя судить о дѣйствительномъ имущественномъ положеніи должниковъ, а также, если они вопреки требованіямъ торговаго устава не позаботились установить въ указанный срокъ балансъ своего имущества; 3) Незаконное доставленіе однимъ изъ кредиторовъ особыхъ преимуществъ на счетъ другихъ; должники, прекратившіе платежи или надѣ имуществомъ которыхъ учрежденъ конкурсъ, подвергаются тюремному заключенію до 2 л., если они, сознавая невозможность уплаты всѣхъ своихъ долговъ, съ цѣлью доставить одному кредитору особые сравнительно съ другими выгоды, предоставляютъ ему какое либо обезпеченіе или удовлетвореніе его требованія, на которое тотъ или вовсе не имѣлъ права, или же не могъ требовать именно этого рода обезпеченія и именно въ это время; 4) Дѣйствія третьихъ лицъ, направленные ко вреду кредиторовъ. Кто въ интересахъ несостоятельнаго должника утаитъ или изъемлетъ что либо изъ его имущества, или же, ради доставленія особой выгоды должнику, самому себѣ или третьему лицу, при производствѣ дѣла о несостоятельности, представитъ отъ своего имени или чрезъ подставныхъ лицъ фиктивные требованія—присуждается къ заключенію въ смири-

тельною домѣ до 10 л., при наличности же смягчающихъ вину обстоятельствъ къ тюремному заключенію до 5 л. или же денежному штрафу до 6000 м.; 5) Кредиторъ, которому были предоставлены или обѣщаны отъ общаго должника или другихъ лицъ особыя выгоды за то, чтобы онъ при общемъ собраніи кредиторовъ высказался въ определенномъ смыслѣ, подвергается денежному штрафу до 3000 м. или тюремному заключенію до 1 г.; 6) Наконецъ вышеуказанныя карательныя положенія прямо признаются примѣнимыми по отношенію, какъ къ членамъ правленія акціонерныхъ компаній и зарегистрированныхъ товариществъ, такъ и къ ликвидаторамъ означенныхъ учреждений, надъ имуществомъ которыхъ открытъ конкурсъ, если означенныя лица, какъ таковыя, совершили дѣянія, запрещенныя подѣ страхомъ наказанія. Согласно закону о командитныхъ товариществахъ на паяхъ и акціонерныхъ обществахъ 18 іюля 1884 г., на правленіе акціонернаго общества возлагается обязанность предложить учрежденіе конкурса, лишь только для общества наступитъ невозможность производить платежи, а равно если изъ баланса усматривается, что имущество общества не покрываетъ болѣе его долговъ. Члены правленія и ликвидаторы, не исполнившіе это, подвергаются тюремному заключенію до 3 мѣс. и денежному штрафу до 5000 м. (Торговое уложеніе, §§ 240, 249 с.).

Въ Австріи согласно уголовному кодексу отъ 27 мая 1852 г. находящійся подѣ конкурсомъ должникъ подвергается строгому аресту отъ 3 мѣс. до 1 года, въ слѣдующихъ случаяхъ: если ему не удастся представить доказательства того, что невозможность удовлетворить всѣхъ своихъ кредиторовъ сполна произошла не по его винѣ, а вслѣдствіе несчастныхъ случаевъ; если онъ велъ слишкомъ роскошный образъ жизни, не подалъ въ судѣ объявленіе о признаніи его несостоятельнымъ немедленно послѣ того, какъ пассивъ его имущества превысилъ активъ, но, напротивъ, заключалъ новые долги, производилъ платежи, передавалъ свое имущество въ качествѣ залога и обезпеченія. Тому-же наказанію подлежатъ: 1) Находящіеся подѣ конкурсомъ торговцы, которые начали свое дѣло или будучи уже обременены долгами, или-же не имѣя установленнаго капитала, если таковой требуется закономъ для веденія даннаго предпріятія, и такимъ образомъ ввели въ заблужденіе правительственную власть касательно ихъ имущественнаго положенія; 2) Должники, которые уже разъ находились подѣ конкурсомъ и, только благодаря ложнымъ показаніямъ объ ихъ имуществѣ, получили дозволеніе снова начать свое дѣло (по сколько такое разрѣшеніе требуется закономъ); 3) Лица, которыя или вовсе не вели своихъ торговыхъ книгъ, или же вели ихъ до такой степени небрежно, что по нимъ нельзя судить о положеніи ихъ дѣла и имущества; 4) Лица,

которыя допускали въ бухгалтеріи умысленныя неправильности, совѣмъ или отчасти уничтожили свои книги, скрыли ихъ или измѣнили ихъ содержаніе; 5) Лица, которыя не въ состояніи дать удовлетворительныя разясненія о происхожденіи своихъ долговъ или объ употребленіи поступившихъ къ нимъ значительныхъ денежныхъ суммъ, или партій товаровъ; 6) Лица, которыя брались за доставку денежныхъ бумагъ или товаровъ на такихъ условіяхъ, которыя носятъ характеръ азартной биржевой игры, или же вообще пускались на рискованныя и несостоятельныя ихъ имущественному положенію аферы; 7) Должники, которые въ то время, когда ихъ пассивъ уже превышалъ активъ, пытались отдалить объявленіе конкурса чрезъ продажу товара значительно ниже стоимости его или иными средствами, причиняющими кредиторамъ ихъ убытки. Если-же кто впалъ въ неоплатные долги вслѣдствіе расточительности, или посредствомъ разныхъ уловокъ пытался продлить свою кредитоспособность, или же измѣнить положеніе конкурсной массы, выставляя фиктивныхъ кредиторовъ или иными обманными соглашениями и утайкой части своего имущества, то получается составъ преступления обмана (§ 199 и сл.), наказуемаго тюремнымъ заключеніемъ отъ 6 м. до 5 л., а въ особыхъ случаяхъ даже строгимъ заключеніемъ до 10 л.

Во Франціи до введенія торговаго уложенія (1 января 1808) несостоятельность (Faillite) и банкротство (Banqueroute) означали одно и то-же; различіе дѣлалось только между добросовѣстной и злостной несостоятельностью. Новое законодательство (Code de commerce liv. III, tit. 2, art. 436) различаетъ простое и злостное банкротство. Первое подлудно исправительному полицейскому суду, наказаніе за него— тюремное заключеніе отъ 1 м. и до 1 г. Случай злостнаго банкротства ex officio преслѣдуются передъ ассисами и наказаніе— каторжныя работы на определенныя сроки или даже пожизненныя. Французское право, однако, наказываетъ только торговое банкротство.

Въ Англіи въ 1883 г. изданъ, а 1 января 1884 г. вступилъ въ силу очень подробный законъ о Б. (Bankruptcy act, см. Робзонъ, Treatise on the law of Bankruptcy, 6 изд. Лондонъ, 1887). По этому закону несостоятельный должникъ можетъ быть арестованъ, если имѣется подозрѣніе, что онъ посредствомъ бѣгства, или укрывательства, уничтоженія книгъ или тайной передачи въ другія руки товаровъ намѣренъ уклониться отъ выполненія своихъ обязательствъ а равнымъ образомъ, если безъ разрѣшенія конкурснаго управленія возьметъ товара болѣе, чѣмъ на 5 фунтовъ стерлинговъ; несостоятельный въ особености, признается злостнымъ Б., если онъ въ исполненіи послѣднихъ трехъ лѣтъ неправильно велъ свои торговыя

книги, продолжалъ свое предпріятіе, несмотря на извѣстную ему чрезмѣрную его задолженность, если онъ попалъ въ состояніе неоплатности, по причинѣ легкомысленныхъ спекуляцій или расточительности, или оказывалъ предпочтеніе однимъ кредиторамъ предъ другими, или мошенническимъ образомъ обманулъ ихъ. Кромѣ наказанія за обманъ при такомъ Б. виновный подвергается еще лишенію гражданской чести, которая восстанавливается только по окончаніи конкурса, если должнику дается судебное удостовѣреніе въ томъ, что причиной конкурса было несчастье. О Б. см. учебники уголовного права, а также сочиненія Neumeyer'a, „Historische und dogmatische Darstellung des strafbaren Bankrotts (Мюнх. 1891) и T. Schmidt'a „Der strafbare Bankbruch in historisch-dogmatischer Entwicklung (тамъ-же 1893).

По русскому законодательству Б. (банкрутство) означаетъ одинъ изъ видовъ несостоятельности (см.), т. е. невозможности полного удовлетворенія кредиторамъ изъ всего принадлежащаго должнику имущества, если притомъ цифра долговъ превышаетъ 1500 р. („долговъ въ важныхъ суммахъ“, какъ говоритъ 479 ст. уст. суд. торг.). Несостоятельность называется Б., если она произошла по винѣ должника, а не по стеченію непредвидѣнныхъ обстоятельствъ. Законъ различаетъ Б. неосторожное, являющееся слѣдствіемъ расточительности или легкомысленнаго веденія дѣла (напр.: начало предпріятій безъ средствъ, въ долгъ; рискованность предпріятій; неопытность должника въ предпріятіи о дѣлѣ; неудачный выборъ управляющихъ и т. п.) и Б. злостное („злонамѣренное или подложное“), существеннымъ признакомъ котораго является умышленное сокрытіе несостоятельности своего имущества съ цѣлью получить имущественную выгоду, избѣжавъ платежа долговъ кредиторамъ (по разъясненію судебной практики, сюда относятся: продажа имущества послѣ открытія несостоятельности, сокрытіе торговыхъ книгъ, умышленно неправильныя и неясныя записи, подчистки, помарки, направленные къ ложному показанію долговъ; значительное число претензій, исключенныхъ изъ счета долговъ; неправильныя показанія должника съ цѣлью измѣненія подсудности и т. п.).

Б. составляетъ уголовно наказуемое дѣяніе и карается по 1163—1167 ст. ул. о нак. Наказуемость злостнаго Б. различается для лицъ, производящихъ торговлю и не производящихъ ея. Первые подлежатъ лишенію всѣхъ правъ состоянія и ссылкѣ въ Сибирь на поселеніе, вторые— лишенію всѣхъ особенныхъ лично и по состоянію присвоенныхъ правъ и преимуществъ и ссылкѣ на житье въ Сибирь или отдачѣ въ исправительныя арестантскія отдѣленія на время отъ полтора года до 2½ лѣтъ. Отвѣтственности за неосторожное Б. подлежатъ только лица, произво-

дящія торговлю: они лишаются права торговли и, по требованію и усмотрѣнію заимодавцевъ, заключаются въ тюрьму на время отъ 8 мѣс. до 1 г. и 4 мѣс.— Однако кредиторамъ неосторожнаго Б. предоставлено представлять суду, „принявъ въ уваженіе обстоятельства, предшествовавшія и сопровождавшія несостоятельность“, о допущеніи банкротства вновь къ торговлѣ и равнымъ образомъ о сокращеніи срока содержанія его подъ стражею и даже объ освобожденіи его вовсе отъ заключенія по уваженію прежняго его по торговлѣ поведенія и другихъ обстоятельствъ, торговому состоянію особенно свойственныхъ“. Соучастіе въ злостномъ Б. карается по общимъ правиламъ о соучастіи въ преступленіи.

Признаніе несостоятельнаго должника Б. зависитъ отъ общаго собранія заимодавцевъ; постановленіе общаго собранія подлежитъ ех officio разсмотрѣнію суда (окружнаго или коммерческаго) и получаетъ силу окончательнаго рѣшенія лишь съ утвержденія суда. Жалобы на рѣшенія судовъ приносимы на общемъ основаніи съ тѣмъ лишь отличіемъ, что апелляціонныя жалобы на рѣшенія окр. судовъ освобождаются отъ оплаты судебными пошлинами и должны быть приносимы въ мѣсячный срокъ. Уголовное преслѣдованіе по обвиненію въ Б. можетъ быть возбуждено только послѣ того, какъ Б. будетъ въ установленномъ порядкѣ признано гражданскимъ судомъ, а до этого, при обнаруженіи во время производства дѣла улики злостной несостоятельности, гражданскій судъ можетъ принять мѣры пресѣченія, предусмотрѣнныя въ ст. 415—432 уст. угол. судопроизводства.

**Банкротъ**, 1) Георгъ, америк. госуд. дѣятель и историкъ, род. 1800, ум. 1891, образованіе получилъ въ европ. унив., послѣ чего былъ проф. въ Америкѣ, министромъ морскимъ и военнымъ, послѣмъ въ Лондонѣ, Берлинѣ; громкую извѣстность Б. доставили его „History of the United States from the discovery of the Continent“ (Бостонъ, 10 т., 1834—74) и „History of the formation of the Constitution of the United States“ (1882, 2 т.).

2) Губертъ, америк. историкъ, род. 1832; главные труды Б.: „The natives races of the Pacific States“ (Нью-Йоркъ, 1873—76, 5 т.); „History of the Pacific States of North America“ (Санъ-Франц., 1882—91, 40 т.) и „Chronicles of the builders of commonwealth“ (Санъ-Франц., 1891).

**Бансія** (*Banusia L. fil.*), родъ растений изъ сем. proteaceae, названный въ честь Юсіфа Банкса. Вѣчнозеленые кустарники съ простыми, часто волосистыми листьями, красивыми сережчатыми соцветіями, особенно замѣтными, благодаря окрашеннымъ прицветникамъ и длиннымъ, у многихъ видовъ, столбикамъ; плодъ деревянистый, двугнѣздный, со многими крылатыми сѣменами. Виды Б. свойственны Австраліи, но

многіе изъ нихъ (*B. ericaefolia L. fl.*, *B. australis R. Br.*, *B. speciosa R. Br.* и др.) разводятъ въ Европѣ, въ холодныхъ оранжереяхъ, а на югѣ, напр., въ Италіи и на открытомъ воздухѣ.

**Банксландъ**, самый зап. изъ острововъ арктической Америки, между  $71^{\circ}10'$  и  $74^{\circ}25'$  с. ш., отдѣляемый проливомъ Банка отъ острова Мелвилль, а проливомъ принца Уэльскаго отъ страны принца Альберта. Островъ открытъ въ 1819 г. Пэрри. См. сѣв. полярныя страны (съ картой).

**Банксъ** (Banks), 1) сэръ Джозефъ, баронетъ, извѣстный меценатъ естественно-историческихъ изслѣдованій, род. 13 февраля 1744 г. въ Лондонѣ, гдѣ и ум. 19 июня 1820 г., курсъ наукъ слушалъ въ Итонѣ и Оксфордѣ, въ 1765 г. путешествовалъ по Ньюфаундленду и Лабрадору и сопутствовалъ въ 1769—71 гг. Куку въ его путешествіи вокругъ свѣта. Онъ побудилъ англійское правительство къ подробному изслѣдованію побережій Австраліи и сильно содѣйствовалъ процвѣтанію Нового Южнаго Уэльса. Въ 1772 г. посѣтилъ совместно съ Соландеромъ Исландію и нѣкоторые изъ Шотландскихъ острововъ, гдѣ открылъ о—въ Стаффъ съ его базальтовыми столбами. Въсплѣдствіи онъ принялъ на себя завѣдываніе королевскими садами и стадами мериносовъ, въ 1777 г. сдѣлался президентомъ Королевскаго Общества въ Лондонѣ, а въ 1797 г. членомъ Тайнаго Совѣта. Въ 1788 г. Б. основалъ и велъ дѣла Африканскаго Общества, при чемъ всѣчески содѣйствовалъ естествоиспытателямъ и путешественникамъ. Б. написалъ: „An account of Staffa“ (Лонд. 1774); „A short account of the causes of the diseases in corn“ (тамъ-же, 1805); „Circumstances relative to Merino sheep“ (тамъ-же, 1809). Библиотека Б. была описана Dryander'омъ въ „Catalogus bibliothecae historico-naturalis Josephi Banks“ (Лонд. 1798—1800, 5 т.). См. „Sir Joseph B. and the Royal Society“ (Оксф. 1844).

2) Натаніэль, род. 1816; работалъ на ткацкой фабрикѣ, позже сдѣлался фабрикантомъ машинъ и взялся за изданіе газеты. Въ 1849 г. былъ членомъ законодательнаго собранія въ Массачусетсѣ, въ 1851 — его президентомъ, въ 1852 — членомъ конгресса, гдѣ выступилъ противъ билля о Небраскѣ, т. е. расширенія существовавшей системы рабства. Съ 1857 былъ губернаторомъ Массачусетса, въ 1860 занялъ мѣсто директора центральной Иллинойской ж. д. Во время междоусобной войны сталъ генераломъ и начальникомъ департамента Луизианы. Въ 1863 Б. взялъ фортъ Гудсонъ. Съ 1864 по 1873 г. засѣдалъ въ конгрессѣ и съ этого времени занимаетъ постъ союзнаго маршала для штата Массачусетсѣ.

**Банкуль**, см. *мучное дерево*.

**Банкура**, гл. цуккъ дистрикта того-же имени (6788 кв. клм., число жит. [1891] 1.069,668 чел.) въ округѣ Бардуанъ брит.

инд. провинціи Бенгаліи, ведетъ оживленную торговлю, число жит. (1881) 18,743 чел.

**Банкъ**, воен., см. *барбетъ*.

**Банкъ**, судно, употребляемое для ловли трески въ Ньюфаундлендѣ.

**Баннергеръ** (bannerherg, chevalier banneret), болѣе знатный ленный владѣтель, имѣвшій не менѣе 100 ч. собственныхъ вассаловъ, обязанныхъ во время войны собираться подъ его знаменемъ; кромѣ права имѣть свой баннеръ (см.), Б. могли надѣвать особую корону въ видѣ узкой повязки, усыпанной камнями.

**Баннорманъ-Кэмпбелъ**, англ. госуд. дѣятель, см. *Кэмпбелъ-Баннорманъ*.

**Баннеръ** (bannière, bandiera), знамя, поднимавшееся главнокомандующимъ арміей въ средніе вѣка; оно было такъ тяжело, что перевозилось на особой повозкѣ. На государственномъ знамени въ Германіи въ царствованіе Генриха I и Оттона Великаго изображался арх. Михаилъ, а съ Фридриха Барбароссы черный орелъ съ гербомъ императорскаго дома на груди по желтому полю. Во Франціи знамя (орифлама) съ Филиппа I было огненнаго цвѣта съ бѣлыми лиліями. Особое попоченіе о знамени поручалось обыкновенно назначенному королемъ вассалу. Въ концѣ XVII ст. возникъ горячій споръ по поводу желанія Ганновера получить вмѣстѣ съ курфюрск. достоинствомъ право имѣть государственное знамя; несмотря на протесты Саксоніи и Вюртемберга, имп. Леопольдъ даровалъ это право. Военное знамя императора было меньше государственнаго знамени, имѣло болѣе острокопечную форму; право носить это знамя было даровано наследственно нѣкоторымъ феодаламъ. Крупные ленные владѣтели (баннергеры) имѣли право поднимать Б., мелкіе же вассалы имѣли лишь небольшія четырехугольныя знамена (reponn). Слово Б. употреблялось иногда для означенія войска или отряда, такъ назывался, напр., отрядъ саксонцевъ, составившій послѣ битвы при Лейпцигѣ въ 1813 г. изъ нѣсколькихъ тысячъ человекъ и присоединившійся къ русскимъ войскамъ.

**Банникъ**, деревянная цилиндрическая колодка со щеткой, насаженная на древкѣ (длинномъ — въ полевой и горной артиллеріи, короткомъ — при орудіяхъ большихъ калибровъ); служить для очистки канала орудія отъ порохового нагара и для тушенія остающихся въ орудіи тлѣющихъ частей картуза, которыя при слѣдующемъ зарядѣ могутъ произвести преждевременный выстрѣлъ. Щетка Б. дѣлается изъ щетины, а при орудіяхъ калибромъ свыше 6 д. изъ чесаннаго камыша и смачивается водою изъ баклаги или ушата. При стрѣльбѣ снарядами со свинцовой оболочкой щетка Б. должна быть металлическая изъ кадровой ткани, которая снимаетъ свинецъ, пристающій къ поверхности канала орудія.

**Банниція** (польск. право), лишеніе нѣко-

торыхъ или всѣхъ правъ. Лишенный всѣхъ правъ (вѣчный баннитъ) могъ быть преданъ смерти каждымъ старостой. См. *изнаніе*.

**Баннъ**, р. въ Ирландіи, начинается въ горахъ Мурнэ въ графствѣ Доунъ, къ вост. отъ Неври, протекаетъ оз. Не (Neagh), становится у Колейна судоходной на протяженіи 7 км.; 137 км. длины, впадаетъ на сѣв. берегу въ океанъ.

**Бансель** (Bancel), Ватистъ Франсуа Дезире, франц. политикъ, род. 1822, ум. 1871 г., былъ адвокатомъ и 1848 г. приобрѣлъ извѣстность своимъ соч.: „Essai sur le credit hypothécaire envisagé comme base fondamentale du crédit public et de l'organisation du travail“. Выбранный въ 1849 г. депутатомъ въ Валансъ, Б. присоединился къ монтаньярамъ и принялъ выдающееся участие въ дебатахъ о пересмотрѣ конституціи. Изгнанный послѣ переворота 2 дек. 1851 г., Б. читалъ лекціи въ Брюссельск. унив., выдающіяся по формѣ, но бѣдныя по содержанию (изд. въ Брюсс. 1863 г., 3 т. подъ загл. „Etudes historiques et littéraires. Les harangues de l'exil“). Послѣ амнистіи 1859 г. Б. вернулся на родину и, избранный въ Парижъ депутатомъ, явился представителемъ непримиримой оппозиціи имперіи. Онъ написалъ еще: „Les révolutions de la parole“ (Пар. 1868); „Histoire des révolutions de l'esprit français“ (посм., 1878) и др.

**Бансонъ** (Bahnsen), Тесперъ Тесперсенъ, дат. генералъ, род. 1827 г. бл. Выборга, лейтенантъ арт. въ 1853, капитанъ 1856, полковникъ и начальникъ отдѣля въ военномъ мин., Б. сталъ во главѣ его въ 1884 г.; добился, вопреки оппозиціи фолькетинга, укрѣпленія Копенгагена и вообще стоилъ за усиленное вооруженіе Даніи, въ видахъ охраненія ея нейтралитета.

**Бантамъ**, нидерл. резидентство въ зап. части острова Явы, обнимаетъ вмѣстѣ съ островами Зондскаго пролива 7326 кв. км. Сѣв. часть Б. представляетъ равнину, южнѣ которой страна холмиста, большую частью покрыта еще первобытными лѣсами и спадаетъ къ южному, лишенному гаваней, берегу. Вулканы Карангъ (1900 м.) и Пуласари (1275 м.) давно потухли. Климатъ нездоровый, но почва плодородна. Жители (1888: 569,252 чел., изъ нихъ 247 европ. и 1515 китайцевъ) большин. сунданезцы, языкомъ и правами отличающіеся отъ болѣе вост. жителей Явы. Къ нимъ относятся также бадуви, со введеніемъ ислама бѣжавшіе въ отдаленныя части Кандауга и сохранившіе тамъ извѣстную самостоятельность и свободу своей религіи. Прежде воздѣлывали въ Б преимущественно перецъ, теперь рисъ; кромѣ того жители занимаются скотоводствомъ, рыболовствомъ и ведутъ значительную торговлю съ Батавіей. Гл. гор. Сераангъ лежитъ въ центральной части Б. На берегу Зондскаго пролива лежитъ Б., нѣкогда гл. гор. и важный торговый пунктъ, теперъ въ

упадкѣ. На мѣстѣ прежняго индусскаго государства въ 1443 г. возникъ мусульманскій султанатъ Б., съ которымъ были заключены торговые договоры въ 1522 г. португальцами, въ 1596 г. голландцами, въ 1602 г. англичанами. Голландцы и англичане основали въ Б. торговыя факторіи, первые свою факторію перенесли въ 1610 г. въ Джакатру (впослѣдствіи Батавія), султанъ Б. становился все болѣе и болѣе зависимымъ отъ голландцевъ, пока наконецъ въ 1813 г. государство Б. не прекратило своего существованія.

**Бантенгъ**, см. *быки*.

**Бантингово лѣченіе**, способъ лѣченія чрезмѣрнаго дородства и тучности, предложеннаго д-ромъ Вильямомъ Гарвей и получившаго свое названіе отъ Вильяма Б., купца изъ Кенсингтона, который впервые примѣнилъ этотъ методъ къ самому себѣ и въ 1863 описалъ его въ открытомъ письмѣ (Letter on corpulence), получившемъ большую извѣстность. Діета, которой придерживался Бантингъ, заключалась въ слѣдующемъ: за завтракомъ онъ съѣдалъ 120—150 гр. постнаго мяса, 30 гр. сухарей или поджареннаго хлѣба и одну чашку чая безъ молока и сахара. Обѣдъ состоялъ изъ 150—180 грм. рыбы (исключая лососины), постнаго мяса, овощей (исключая картофеля), птицъ или дичи, немного компота и поджареннаго хлѣба. При этомъ онъ выпивалъ 2—3 стакана хорошаго краснаго вина, шерри или мадеры. Послѣобѣденная ѣда заключалась въ 60—90 грм. фруктовъ, 1—2 стакановъ краснаго вина. При такой діетѣ Б. потерялъ въ продолженіе года 23 kgm. въ вѣсѣ (въ жирѣ), причемъ его здоровье непрерывно улучшалось. Результаты лѣченія были прочны вслѣдствіе чего явилась масса подражателей. См. *тучность, ожирѣніе*.

**Банту**, многочисленная группа народовъ, населяющихъ Африку отъ южной ея оконечности почти до 50 с. ш. На югѣ область ихъ распространенія ограничивается готтентотами и бушменами, на сѣверѣ настоящими неграми и народами галла. Слово „банту“ значитъ „люди“. Отличительнымъ признакомъ всѣхъ этихъ племенъ, рѣзко обособляющимъ ихъ, какъ отъ негровъ, такъ и готтентотовъ, является строеніе ихъ языковъ и нарѣчій, которыхъ насчитываютъ до 168. Всѣ эти нарѣчія дѣлятся лингвистами на три группы: восточная группа или „кафиръ“, къ которой принадлежатъ языки амакоза, зулу, кафровъ, баротсе, машона и другихъ обитателей бассейна Замбези и Занзибарскаго берега; центральная группа или языки „сечуана“, на которыхъ говорятъ бечуаны, матонги и др.; западная группа языковъ „гереро“ (otjherero) сюда относятся языки бунда, лоанда, мпонгве, бенга и др. Разъясненіе строенія всѣхъ этихъ языковъ, ихъ взаимной связи, какъ между собою, такъ и со множествомъ еще другихъ нарѣчій центральной Африки и въ то-же время

полное обособленіе ихъ отъ собственно негритянскихъ нарѣчій составляетъ достояніе новѣйшаго языкознанія. Родство всѣхъ вышеозначенныхъ нарѣчій между собою столь-же тѣсное, какъ напр. родство между собою языковъ индоевропейскихъ; родство это выражается какъ въ корнесловіи, такъ и въ построеніи грамматическихъ формъ. Характернымъ являются глагольныя формы съ нѣсколькими временами, отрицательными, положительными и другими видами спряженій; господствуетъ богатство падежныхъ формъ, напр. въ языкахъ кафиръ нѣскольк. родит., два дательн., творительн. и особый сравнит. падежи. Во всѣхъ языкахъ Б. обиліе приставокъ, первоначально бывшихъ мѣстоимѣніями и выражающихъ различіе между един. и множ. числ., одушевл. и неодушевл. предм., собират. и единич. предм. одного и того-же корня; подобныя же приставки выражаютъ собою и связь между отдѣльными частями предложенія. На языкахъ банту существуютъ только изданныя миссіонерами библіи, религиозныя поученія, а также ими-же собранныя сказки и басни нѣкоторыхъ племенъ. См. Bleek, Comparative grammar of south African languages (Лонд. 1862—69); Fr. Müller, Grundriss der Sprachwissenschaft (Вѣна, 1877 т. 1.); Kolbe, English-Herero Dictionary and the study of Herero and Bantu (Лонд. 1889); Torrend, Comparative grammar of the south African Bantu languages (Лонд. 1881); Naarhoff, Die Bantustämme (Лейпц. 1890).

**Бантышъ-Каменскій**, 1) Дмитрій Николаевичъ, род. въ Москвѣ 5 нояб. 1788 г., въ 1800 г. помѣщенъ юнкеромъ въ Москв. Архивъ инстран. д. (отецъ его былъ управляющимъ М. А. и д.). Тогда-же обнаружилъ любовь къ работамъ по архивнымъ матеріаламъ. Передъ 1810 г. былъ командированъ въ Сербію, проѣхалъ и обозрѣлъ югъ Россіи и лежація по пути страны (см. изданное имъ путешествіе). Послѣ 1812 г. слушалъ лекціи въ московскомъ университетѣ, но уже въ 1814 г., когда умѣръ отецъ, поступилъ на службу въ коллегію иностранныхъ дѣлъ и переѣхалъ въ Петербургъ. Около того-же времени ѣздилъ за границу и готовился идти по дипломатической части тѣмъ болѣе, что онъ былъ большимъ знатокомъ иностранныхъ языковъ, но дѣла сложились такъ, что онъ былъ назначенъ сперва чиновникомъ особ. поруч., а потомъ правителемъ канцеляріи военнаго губернатора Малороссіи, кн. Н. Г. Репнина (1816). Результатомъ предшествующаго изученія источниковъ въ Арх. иностр. д., пребыванія въ Малороссіи и изученія матеріаловъ Архива Малороссійской коллегіи (въ Черниговѣ), архива кн. Репнина и другихъ явилась извѣстная „Исторія Малой Россіи отъ присоединенія ея къ російскому государству до отгнѣны германства съ общимъ введеніемъ, приложеніемъ матеріаловъ и портретами“ (1822). Въ 1825 г. Б.-К. былъ назначенъ Тобольскимъ губерна-

ромъ и проявилъ въ этой должности большую энергію и добросовѣстность, однако въ 1828 г. попалъ безвинно послѣ сенаторской ревизіи подъ слѣдствіе и судъ, тянувшіеся до 1834 г. (См. его „Шемякинъ судъ въ XIX ст. Рус. Стар 1873, т. VII). Въ то же время онъ пересматриваетъ и дополняетъ свою „Исторію Малой Россіи“ (2 изд. 1830 г.) и работаетъ надъ извѣстнымъ его „Словаремъ“. Въ 1836 г. Д. Н. былъ назначенъ виленскимъ губернаторомъ, затѣмъ состоялъ членомъ совѣта Мин. Внут. д. и департамента удѣловъ, въ 1841 г. пожалованъ въ тайные совѣтники. Б.-К. скончался 25 янв. 1850 г. въ Петербургѣ, а погребенъ въ Москвѣ, въ Донскомъ Монастырѣ. Изъ многочисленнѣйшихъ сочиненій Б.-К. важнѣйшія, кромѣ „Исторіи Малой Россіи“: 1) „Россіянинъ при гробѣ патриарха Гермогена“, М. 1804, 2-е исправл. изд. 1806. 2) Путешествіе въ Молдавію, Валахію и Сербію, М. 1810. 3) Дѣянія знаменитыхъ полководцевъ и мипистровъ, служившихъ въ царств. Петра В., М. 1813. 4) „Историческое собраніе списковъ кавалерамъ четырехъ Россійскихъ Императорск. орденовъ (Андрея Первозв., св. Екатерины, Александра Невского и св. Анны) съ приложеніемъ старыхъ статутровъ и алфавита фамиліямъ упоминаемыхъ кавалеровъ“, М. 1814. 5) Княжна Марія Меншикова, романъ безъ имени автора, М. 1833. 6) Жизнь Мазепы, съ портретомъ, М. 1834. 7) Словарь достопамятныхъ людей русской земли, содержащій въ себѣ жизнь и дѣянія знаменитыхъ полководцевъ, мужей государств. и проч. въ 5 ч., М. 1836. Дополненіе 3 ч. издано въ 1847. 8) Біографіи Россійскихъ генералиссимусовъ и ген.-фельдмаршаловъ, 4 ч., Спб. 1840—41. Кромѣ перечисленныхъ трудовъ Б.-К. нѣкоторыя отдѣльныя его брошюры (объ Н. Н. Бантышъ-Каменскомъ, преосв. Амвросіи, архіеп. Московскомъ) вошли позже въ Словарь. Извѣстна еще статья Д. Н. въ разгаръ полемики о Карамзинѣ — „Памяти Карамзина (Отеч. Зап. 1842, № 10). „Источники Малороссійскіе, имъ избранные“, изданы Бодянскимъ Чт. Общ. ист. и древ. въ 1858 и 59 (книга 1-я). См. о Б. К. Геннади, т. I, 62; Венгеровъ, т. II, стр. 91; Б. М. Ѳедоровъ, Жизнь Д. Н. Бантышъ-Каменскаго, 1850 (отгискъ изъ Сѣвер. Пчелы).

2) Б., Николай Николаевичъ, род. въ Нѣжинѣ 16 дек. 1737 г. Отецъ его былъ вывезенъ въ Россію изъ Яссы кн. Дмитриемъ Кантемиромъ, мать — малороссіанка, дочь Степана Зертисъ-Каменскаго. Н. Н. обучался сперва въ Нѣжинской греческой гимназіи, потомъ былъ въ Академіяхъ Кіевской и Московской и окончилъ курсъ Московскомъ университетѣ, послѣ чего въ 1762 г. поступилъ въ Москв. Архивъ Государств. Коллегіи иностранныхъ дѣлъ и работалъ подъ руководствомъ Миллера, а въ 1783 г. занявъ его мѣсто втораго управляющаго архивомъ. Въ 1800 г. Н. Н. былъ назначенъ управляющимъ Архи-

вомъ, въ 1812 г. спасалъ Архивъ въ Москвѣ, скончался 20 янв. 1814 г. По свидѣтельству Д. Н. Бантышъ-Каменскаго, Н. Н. „въ 52 лѣтнее служеніе въ Архивѣ, гдѣ онъ каждый день проводилъ не только утреннее, но и вечернее время въ непрерывномъ упражненіи, гдѣ лишился слуха отъ сильной простуды, имъ полученной въ подвалахъ при разборѣ перемѣшанныхъ бумагъ— успѣлъ привести драгоцѣнное хранилище отечественныхъ хартій въ то примѣрное благоустройство, въ какомъ оно нынѣ находится; составилъ не только многочисленныя описи и реестры разныхъ историческимъ и дипломатическимъ дѣламъ европейскихъ и азіатскихъ державъ, но даже алфавитъ всѣмъ бумагамъ, хранящимся въ Архивѣ“. Извѣстны сочиненія Н. Н. слѣдующія: 1) Выписка изъ всѣхъ дѣлъ, происходившихъ между Россійскою и Турецкою Имперіями съ 1512 по 1700 гг. (1770). 2) Дипломатическое собраніе дѣлъ Польскаго двора съ самаго начала (1487 г.) по 1700 г. (написано въ 1780—84 гг., напечатано въ Чтеніяхъ Общ. Ист. и Древн., 1860 кн. IV, 1861 кн. II, 1862 кн. IV). 3) Дипломатическое собраніе дѣлъ между Россійскимъ и Китайскими государствами съ 1649 по 1792 гг. (1792). 2 т. Каз. 1882 г. 4) Историческое извѣстіе о возникшей въ Польшѣ Уніи, съ показаніемъ начала и важнѣйшихъ въ продолженіи оной черезъ два вѣка приключеній, въ особенности о бывшемъ отъ Римлянъ и Уніатъ на благочестивыхъ тамошнихъ гоненіи (написано въ 1795 г. по Высочайшему повелѣнію Екатерины II. напечатано въ 1-й разъ въ Москвѣ въ 1805 г.). 5) „Сокращенное дипломатическое извѣстіе о взаимныхъ перепискахъ Россійскаго двора съ иностранными“, въ 4 частяхъ (1800—04). 6) Историческое показаніе о Россійско-Императорскомъ титулѣ (1803). 7) Имъ-же написана „Исторія о жизни дѣлхъ Молдавскаго Господаря кн. Константина Кантемира“, изд. въ 1783 г. на рускомъ и латинскомъ языкахъ, а также съ 1810 г. онъ предпринялъ изд. Собранія государ. грамотъ и договоровъ (1813, 1 часть). Кромѣ ученыхъ трудовъ извѣстна была его „Латинская грамматика“, издававшаяся въ 1779, 1781, 1783 и 1789 годахъ, а также и позже много разъ, но когда именно, точно не установлено. О В.-К. см. въ „Словарѣ достопам. людей“ его сына, т. I, стр. 85; Геннади, „Словарь о русскихъ писателяхъ“, т. I, стр. 63; Словари: Митрополита Евгенія, Снегирева, Венгерова, т. II, стр. 94 (гдѣ указаны и другія работы Н. Н.); Вигель, Московскій Архивъ Коллегій иностр. д. (Рус. Арх. 1863, стр. 793) и др.

**Банфи** (Banffy), Дезидерій, венгерскій госуд. дѣятель, род. 1843 г., послѣ возстановленія венгерской конституціи былъ выбранъ въ рейхстагъ, гдѣ примкнулъ къ Коломану Тиссъ, назначившему его обергешпаномъ семиградскаго комитета Сольнокъ-Добока, а затѣмъ комитата Бистрицъ-

Нассода, которые Б. энергично мадьяризировалъ. 1892 г. Б. былъ избранъ президентомъ палаты депутатовъ, а въ янв. 1895 г. пазначенъ, послѣ отставки Векерле, венгерскимъ министромъ - президентомъ, причемъ ему удалось провести церковную реформу (гражданскій бракъ); во время переговоровъ о возобновленіи соглашенія съ Австріей въ 1889 г. Б., встрѣтивъ сильную оппозицію въ палатѣ, вышелъ въ отставку.

**Банфширъ**, графство въ сѣв. Шотландіи, по берегамъ зал. Морра Фёрсъ (Moray Firth), 1777 кв. км., число жит. (1891) 64,190 чел. Графство заполняется большею частью зал. развѣтвленіями горъ Кэрнгормъ (1248 м.). Лишь вдоль берега страна годна для обработки. Скотоводство довольно развито. Гл. отрасли промышленности: полотняное, бумажное, кожевенное производства, приготовленіе виски. Значительна также ловля морской рыбы. Рѣки Спэ и Деверонъ богаты лососями. Страна доставляетъ мраморъ, камень для построекъ.

**Банфъ**, гл. гор. въ Банфширѣ (Шотландія), при впаденіи Деверона въ зал. Морра Фёрсъ, съ красивой ратушей и (1891) 7598 жит. Жители занимаютъ пряжей льна, производствомъ искусственныхъ удобреній, судостроеніемъ, а также ведутъ оживленную приборную торговлю.

**Банція** (Bantia), древній гор. въ Апуліи, въ настоящее время Санта Марія ди Ванпе. Извѣстенъ главнымъ образомъ тѣмъ, что здѣсь въ 1793 г. открыта Tabula Bantina, содержащая остатки древняго городского права Б. на осскомъ языкѣ, представляя самый важный документъ этого, столь родственнаго съ латинскимъ, южноиталійскаго нарѣчія. См. R. von Planta, Grammatik des oskischumbriischen Dialekts (Страсбургъ, 1892, 2 изд.).

**Банць**, нѣкогда знаменитое бенедиктинское аббатство, въ настоящее время замокъ баварскаго герцога Карла, въ бав. округѣ Верхней Франконіи, красиво расположенъ на покрытомъ лѣсомъ горномъ хребтѣ, на правомъ берегу Майна, ниже Лихтенфельса. Самъ замокъ содержитъ рядъ роскошныхъ комнатъ (между прочимъ, такъ называемый императорскій залъ съ портретами королевской фамиліи) и очень цѣнную коллекцію окаменѣлостей (въ особенности хорошо сохранные экземпляры исполинскихъ млекопитающихъ и т. д.). Аббатство Б. основано въ 1071 г. Альберадой, вдовой Оттона III, графа Геннебергскаго; реорганизованное епископомъ Оттономъ Бамбергскимъ (1121), оно достигло цвѣтущаго состоянія; въ 1803 г. аббатство было упразднено. Постройки и близъ лежащія села и т. д. были въ 1813 г. куплены и перешли во владѣніе бав. герцога Вильгельма.

**Банъ**, происхожденіе этого слова неясно: одни выводятъ его изъ слова „панъ“, а другіе — изъ араб. боханъ или изъ перс. боянь, баянь. Уже Константинъ Порфи-

родный упоминаетъ о Б., какъ о повелителѣ трехъ хорватскихъ округовъ, и несомнѣнно титулъ Б. ранѣе всего появился у хорватовъ, у которыхъ онъ и донынѣ сохранился въ примѣненіи къ намѣстнику короля. Въ эпоху самостоятельнаго существованія Хорватіи въ ней было нѣсколько Б., такъ, напр., въ XII в. ихъ было семь, а именно: въ Великой Хорватіи, въ Босніи, Славоніи, въ Пожежѣ, въ Сремѣ, въ Рамѣ и въ Бѣлой Хорватіи или Албаніи. Хорватскіе Б. имѣли обширныя права: они занимали первое мѣсто послѣ короля, на нихъ лежалъ высшій надзоръ за городами и округами, они назначали жупановъ, епископовъ, опатовъ и т. д.; доходы Б. состоятъ изъ шестой части пошлинъ и налоговъ, третьей части штрафовъ и определенной части всѣхъ податей; они имѣли право бить монету; наконецъ Б. былъ начальникомъ хорватскаго войска и высшимъ судьей. При дворѣ короля Б. занимали третье мѣсто (послѣ палатина и дворцоваго судьи — *judex curiae*). Но впрочемъ права Б. часто измѣнялись, и во время турецкихъ войнъ Б. были настоящими повелителями страны; король только назначалъ ихъ и имѣлъ право ихъ смѣнять; къ королю же обращались и недовольные приговорами Б. Въ 1685-г. хорватскій сеймъ сдѣлалъ попытку ограничить власть Б. и установить особый совѣтъ изъ шести лицъ, съ которыми Б. долженъ былъ совѣщаться по всѣмъ дѣламъ. Особенно-же сильно урѣзана была власть Б. въ XVIII ст. Уже въ 1723 г. пресбургскій сеймъ подчинилъ Б. намѣстнику, во время Маріи-Терезы отнято было у Б. начальствованіе надъ военной границей, а въ 1748 г. указомъ императрицы у Б. отняты были и надзоръ за поступленіемъ податей. 4 марта 1849 г. Хорватія, Славонія и Далматія были провозглашены коронной провинціей, и Б. Елачичъ былъ сдѣланъ самостоятельнымъ ея повелителемъ съ правами королевскаго намѣстника, но титулъ Б. былъ оставленъ. Положеніе Б. измѣнилось въ 1867 г., когда было сдѣлано соглашеніе между Венгріей и Австріей и въ 1868 г. при соглашеніи Хорватіи съ Венгріей. По 51 пар. этого соглашения Б. назначаетъ король по представленію министра-президента, причемъ Б. не имѣетъ никакого отношенія къ войску. Б. состоитъ членомъ палаты господъ венгерско-хорватскаго парламента, онъ стоитъ во главѣ хорватскаго правительсва, даетъ въ своихъ дѣйствіяхъ отчетъ хорватскому сейму и принимаетъ участіе въ совѣщаніяхъ совѣта министровъ. Б. въ значеніи полу-самостоятельныхъ правителей округовъ были у румынъ, у которыхъ въ настоящее время титулъ Б. указываетъ только на благородное происхожденіе и передается отъ отца сыну. См. *Cihac, Diction d'étymol. daco-romane* (Фр. на-М. 1879).

**Банъ** (Val de Bagnes), боковая вѣтвь лѣвой стороны Ронской долины въ швейцарскомъ кантонѣ Валисъ, окаймленная вы-

сокими горами, съ которыхъ спускаются глетчеры, питающіе р. Дрансу. Наибольше выдающіеся изъ нихъ по своей величинѣ — глетчеры Отемма, Корбасьеръ, Гетрозъ, Бреней. Выше мѣстечка Лэ Шабль выходитъ теплый ключъ, давшій поводъ къ названію самой долины. Въ Б. упирается боковая вѣтвь Валь д'Энтремонъ, служащая горнымъ проходомъ на Большой Бернаръ. Жители французскаго происхожденія, католики.

**Баньеръ-де-Бигоръ** (Bagnères de Bigorre), окружной городъ въ департ. Верхнихъ Пиренеевъ во Франціи, съ 6896 жит., одинъ изъ оживленнѣйшихъ курортовъ, привлекающій ежегодно до 20,000 посѣтителей. Гор. прекрасно обстроены и имѣетъ 3 церкви, Пиренейскій клубъ, естественно-научный музей, библиотечку, казино и множество купальныхъ учрежденій. Воды цѣлебныхъ источниковъ (температура которыхъ колеблется между 19° и 51°) дѣйствуютъ какъ слабительное и мочегонное. Климатъ Б. даже зимою отличается своею мягкостью и постоянствомъ. Жители занимаются выдѣлкою шерсти, кожъ, бумаги, пожей; существуетъ также довольно обширная обработка мрамора. См. Де-ла-Гардъ, „Etudes sur les eaux salines-arsenicales de B.“ (Парижъ 1875).

**Баньеръ-де-Люшонъ** (Bagnères de Luchon), городъ и извѣстный курортъ въ департ. Верхней Гаронны во Франціи, расположенъ въ прелестной Пиренейской долинѣ при южной жел. дор. Славится своими роскошными купальнями, казино, Пиренейскимъ музеемъ, живописными мѣстностями. Цѣлебные источники различной температуры (16°—66° Ц.) оказываютъ благотворное вліяніе на больныхъ ревматизмомъ, на кожныхъ болѣзняхъ, золотухой, хроническ. гастрическимъ разстройствомъ и пр. См. Гарригу, „Monographie de B.“ (Пар. 1872—74, 2 т.); Gsell Fels, „Südfrankreich“ (Лейпц. 1887, 3 изд.).

**Баньи** (Bagni „бани“), названіе нѣкоторыхъ цѣлебныхъ источниковъ въ Италіи. Наибольше извѣстные изъ нихъ слѣдующіе: 1) Б. ди-Лукка, курортъ въ провинціи Лукка, находящейся въ прекрасной холмистой мѣстности при р. Лима, съ горячими (31°—56° Ц.) источниками, назначаемыми противъ ревматизма, на кожныхъ и нѣкоторыхъ другихъ болѣзней; имѣется госпиталь, казино; жителей 907. 2) Б. Санъ-Джуліано — не менѣе извѣстный курортъ въ провинціи Пиза, съ теплыми (24°—39° Ц.) купаньями (ревматизмъ, нервныя разстройства); жит. 3220 (1881).

**Баньо** (Banjo), значительное селеніе въ южной части Адамауи (Суданъ), въ верхнемъ Катсена, окруженъ валомъ и рвомъ, самый оживленный и значительный пунктъ этой страны, такъ какъ здѣсь сходятся два торговыхъ пути съ ю.-в. на ю.-з.; отсюда-же направляются двѣ дороги къ Бинуэ (черезъ Конджа въ Иолу и черезъ Га-шека въ Иби).

**Баньо** (Vagno), 1) Б. въ Риполи, деревня въ итальянской провинці Флоренціи, лежащая на прелестной равнинѣ, усѣянной вилами, при р. Арно.

2) Б. въ Романьи, купальный курортъ въ той-же провинці, въ округѣ Роккасанъ-Касьяно, съ знаменитыми горячими источниками (41°—44° Ц.).

3) Б. ди Розелле, см. *Гроссето*.

**Баньо**, распространенный музыкальный инструментъ между американскими неграми, вывезенный ими изъ Африки. Б. родъ гитары съ длиннымъ грифомъ и резонансовымъ ящикомъ, представляющимъ кольцо, обтянутое съ одной стороны кожей. Онъ имѣетъ 5—9 струнъ, причемъ струна, которая предназначена для мелодіи, играется большимъ пальцемъ. Эта струна помѣщается рядомъ съ самой низкой изъ всѣхъ прочихъ струнъ.

**Баньоле** (Bagnolet), деревня въ сенкомъ департаментѣ, округѣ Сентъ-Дени, во Франціи; известна гипсовыми горами и камеломнями, производствомъ клея, мыла и парфюмерныхъ товаровъ, а также культурой персиковъ. Жителей 6124 (1891).

**Баньоли**, 1) Б. Ирпино, мѣстечко въ итал. провинці Авеллино, съ минеральнымъ источникомъ; 3092 жит. (1881).

2) Б., деревня въ неаполитанской провинці, съ желѣзнодорожн. и пароходнымъ сообщеніемъ, также имѣетъ минеральный источникъ (46° Ц.) и купальни.

**Баньоле** (Bagnoles), курортъ въ Орскомъ департаментѣ, во Франціи, при жел. дор., съ желѣзистыми и сѣрными источниками.

**Баньоле** (Bagnols), 1) Б.-лэ-Банъ, курортъ во Франціи, въ департаментѣ Лозеръ, въ округѣ Мандъ; жителей 461 (1891).

2) Б.-сюръ-Сезъ, городъ во Франціи, въ департаментѣ Гаръ, округѣ Юзесь, при жел. дор.; имѣетъ музей; жителей 3488 (1891); занимаются добычей каменнаго угля, приготовленіемъ шелковыхъ матерій и винодѣліемъ.

**Бангореа** (Bagnogea), горный городокъ въ итальянской провинці Римъ, въ округѣ Витерба, съ сѣрнистыми источниками на вулканической почвѣ, остатками римскихъ термъ (Balneum regium) и 1923 жит. (1881).

**Баньосъ** (Banjos, исп. „вѣды“), въ испанскихъ странахъ названіе различныхъ курортовъ; такъ Б. де Вехаръ, въ провинці Касересъ, на юго-зап. отъ г. Вехара (см.) въ живописной горной долині рѣки Амбросъ, съ сѣрными источниками (42°) и (1887) съ 1792 жит.; Б. де ла Энсина, въ провинці Хаенъ, съ теплыми источниками и (1887) съ 3373 жит. и др.

**Баньюанги**, нѣкогда нидерландск. резидентство на островѣ Явъ, на берегу пролива Бали, въ настоящее время часть резидентства Безукы (см.). До XVII столѣтія здѣсь процвѣтало браманское государство Баламбанганъ; оно было впоследствии разрушено и жители его истреблены; теперешніе обитатели лишь въ новѣйшее время перекочевали сюда изъ болѣе зап.

мѣстностей. Городъ Б., на берегу пролива Бали, служитъ важной станціей телеграфнаго соединенія Европы съ Австраліей (портъ Дарвинъ).

**Баньюль-сюръ-Меръ** (Banyuls sur Mer), портъ во франц. департ. вост. Пиренеевъ, на берегу небольшого залива Средиз. моря и около жел. дороги, ведущей въ Испанію; въ гор. имѣются: лабораторія для изученія морской фауны, извѣстное морское купанье, дѣтскій госпиталь и (1891) 2342 жит., занимающихся винодѣліемъ, добычей меда, пробки, оливковаго масла и канатнымъ производствомъ.

**Баньюмасъ** (Banjumas), голл. резидентство на южн. берегу о. Явы, вмѣстѣ съ о. Кампанганъ заним. площ. въ 5361 кв. км.; число жит. (1888) 1.159,591 ч., среди нихъ 684 европ. и 4695 кит. Въ сѣв.-вост. части проходитъ горная возвышенность Дингъ (2046 м.), большой, старый кратеръ, окруженный вершинами, достигающими 2558 м. высоты; въ кратерѣ и вокругъ него много озеръ вулканическаго происхожденія, сольфатаръ и мофеттъ, среди нихъ извѣстная „долина смерти“, гдѣ изъ почвы поднимаются вулканическіе газы въ большихъ количествахъ. Отъ возвышенности Дингъ тянутся цѣпи вулканическихъ горъ на з. вплоть до вулкана Сламатъ (3439 м.). Вдоль подошвы этихъ горъ располагается къ з. богатая долина р. Серау, сбѣгающей къ низкому и болотистому южному берегу. Очень плодородная и хорошо воздѣланная земля въ изобиліи производитъ различные растительные продукты. Гл. гор. Б., въ 35 км. отъ берега, 9000 жит. Портомъ служитъ Челатьяпъ, станція жел. дороги Батавія-Сурабая.

**Баньякавалло** (Bagnacavallo), городъ въ итал. провинці Равенна, при жел. дор., съ прекрасной церковью св. Михаила, лицеемъ, технической школой, бібліотекой. Жителей 3843 (1881); главныя занятія — разведеніе винограда, трюфелей, выдѣлка рогожъ.

**Баньякавалло** (Bagnacavallo), соб. Бартоломео Раменджи, по прозвищу il B.; ит. художникъ, род. 1484 (Баньякавалло), ум. въ авг. 1542 (Болонья); ученикъ Фр. Франчіа, потомъ подражалъ Рафаэлю, подъ руководствомъ котораго, какъ помощникъ, работалъ, по Вазари, въ Римѣ, въ болѣе зрѣлыхъ работахъ видно вліяніе Доссо Досси. Важнѣйшія произведенія: Христосъ на крестѣ и трое святыхъ (Б. картинная галлерей), Мадонна съ Христомъ и четверо святыхъ (Дрезденская галл.) и св. Петроній, Агнеса и Людовикъ IX (Берлинскій музей).

**Баньялука**, укрѣпленный, окружной гор. въ Босніи, на р. Врбасъ, конечная станція жел. дор. Доберлинъ-Б., имѣетъ 45 мечетей, изъ нихъ знаменитая большая, великолѣпная мечеть Фергада (XVI стол.), а также дворець съ паркомъ, конакъ и самыя значительныя постройки находятся на лѣвомъ берегу рѣки. Б. мѣстопробываніе римско-

католическаго епископа и окружнаго суда, число жит. (1885) 11,357 чел. (среди нихъ 6879 магометанъ); жители ведутъ оживленную торговлю, между прочимъ, скотомъ. Въ окрестностяхъ древнія римскія термы, горные заводы и теплые источники. Б. у римлянъ носило названіе Ad Ladios.

**Баньянтъ**, см. *фига*.

**Баньяны** (Банія, Баніа), каста купцовъ въ Ост-Индіи, въ 1881 г. насчитывала 3.275,921 чел., наиболѣе многочисленна въ сѣв.-зап. провинціяхъ и Бенгаліи, затѣмъ въ Пенджабѣ, Гайдарабадѣ, центральной Индіи и т. д. Настоящая ихъ родина — Гуджаратъ, откуда они завязали торговыя сношенія также и на Персидскомъ заливѣ, въ Аравіи и въ вост. Африкѣ.

**Баньяра-Калабра**, городъ въ итал. провинціи Реджіо-ди-Калабрія, на берегу Тирренскаго моря, при жел. дор. съ открытымъ рейдомъ. Жителей 6749; занимаются изготовленіемъ кондитерскихъ печеній и торговлей льсомъ, виномъ и масломъ. При извѣстномъ калабрійскомъ землетрясеніи 1783 г. погибло болѣе половины жителей этого города.

**Баньяхъ**, группа небольшихъ о-въ у зап. берега Суматры, состоитъ изъ одного большаго и до 30 мелкшихъ о-въ, занимающихъ все вмѣстѣ около 223 кв. км.; населеніе до 3000 чел.; о-ва принадлежатъ Нидерландамъ.

**Банэръ**, Іоганнъ, род. 1598, ум. 1641 г., происходилъ изъ стариннаго графскаго рода въ Швеціи. Б. поступилъ на военную службу въ 1615 г. и отличался въ войнѣ Швеціи съ Россіей и Польшей. Произведенный въ 1630 г. въ генералы, онъ въ тотъ же годъ отправился съ королемъ въ Германію. Онъ значительно способствовалъ побѣдѣ въ битвѣ при Брейтенфельдѣ (1631). Съ этого дня Б. получилъ названіе „шведскаго льва“. Послѣ смерти короля онъ сражался въ средней Германіи, а послѣ пораженія шведско-германскаго войска при Нёрдлингѣ (1634) сдѣланъ былъ главнокомандующимъ; покинутый бранденбургцами и саксонцами, онъ долженъ былъ ретироваться въ Мекленбургъ. Отсюда онъ, благодаря новымъ побѣдамъ, снова проложилъ себѣ путь впередъ. Онъ занялъ большую часть Саксоніи и Бранденбурга, но въ 1637 г. былъ окруженъ императорскими войсками. Несмотря на всю трудность своего положенія, онъ счастливо пробрался въ Померанію, куда за нимъ послѣдовалъ император. генералъ Галласъ. Съ новыми подкрѣпленіями изъ Швеціи, Б. отгнѣсилъ непріятеля и снова проникъ въ Саксонію, гдѣ нанесъ рѣшительное пораженіе главнымъ соединеннымъ силамъ императорскихъ и саксонскихъ войскъ при Хемницѣ (1639). Послѣ взятія Пирны онъ перенесъ театръ войны въ Богемію, гдѣ разбилъ императорское войско. Затѣмъ онъ обратился въ Тюрингію, въ Гессенъ и къ Везеру, чтобы оказать помощь союзникамъ на западѣ. Походъ 1641 г. открылся

грандіозно составленнымъ и быстро исполненнымъ нападеніемъ на Регенсбургъ, куда, вмѣстѣ съ императоромъ, собрались на сеймъ преданныя ему сословія. 17 янв. онъ внезапно явился передъ городомъ, но не могъ взять его, вслѣдствіе неожиданно ранняго вскрытія льда на Дунаѣ. Среди громаднхъ трудностей, зимой Б. долженъ былъ идти назадъ черезъ Богемію въ Саксонію. Уже во время похода Б. опасно заболѣлъ и, почти умирающій, на посылкахъ прибылъ въ Гальберштадтъ, гдѣ и умеръ. Б. отличался замѣчательной осердеченностью, провинчалностью, энергіей и смѣлостью. Хотя въ его войскѣ и соблюдалась строгая дисциплина, но солдаты его могли безнаказанно жечь, убивать и грабить.

**Баня** (химическая), приспособленіе къ возможно равномерному нагрѣванію, состоящее въ томъ, что содержащій нагрѣваемое вещество сосудъ погружается въ какую-нибудь жидкость или песокъ, и послѣдніе подвергаются нагрѣванію. Песчаная Б. состоитъ изъ наполненнаго сухимъ и просѣяннымъ пескомъ желѣзнаго котла, который помѣщается надъ топкой. Для реторты котель дѣлается глубокимъ и снабжается боковымъ вырѣзомъ, въ который помѣщается горло реторты. Водяная Б. (bain-marie — быть можетъ, по имени женщины-алхимика Маріи, упоминаемой уже авторами V в. по Р. Х.) представляетъ собой котель, снабженный плоской крышкой съ однимъ или нѣсколькими круговыми вырѣзами или плоскими кольцами, въ которые помѣщаются нагрѣваемые сосуды. Когда вода въ котлѣ кипитъ, то въ поставленныхъ на крышку Б. сосудахъ температура всегда на нѣсколько градусовъ ниже 100°. Для нагрѣванія до болѣе высокихъ температуръ нагрѣваемые сосуды погружаются въ кипящие насыщенные растворы различныхъ солей. Насыщенные растворы:

угленатріевой соли даютъ температуру	104,6°
нашатыря	114,2°
уксуснонатрѣв. соли	124,4°
углекалиевой	135,0°
уксусокалиев.	169,0°
хлористаго кальція	179,5°
хлористаго цинка	300,0°

При употребленіи такихъ растворовъ необходимо время отъ времени прибавлять испаряющуюся воду. Съ цѣлью полученія болѣе высокихъ температуръ употребляются также масляныя и парафиновыя Б. (до температуры ок. 370°), Б. изъ фенантрена, безводнаго хлористаго цинка (до 400°) и легкоплавкихъ металлическихъ композицій, напр. изъ сплава Розе, Вуда и т. д. (металлическія Б.). Воздушныя Б. служатъ главнымъ образомъ для высушиванія; онѣ состоятъ изъ закрытыхъ, снабженныхъ термометромъ металлическихъ ящиковъ, нагрѣваемыхъ прямымъ пламенемъ; тигли и т. п. сосуды помѣщаются въ нихъ такъ, чтобы они непосредственно не касались горячихъ металлическихъ стѣнокъ.

**Баня**, специальныя помѣщенія, предназначаемыя для омовенія тѣла холодною, теплою и горячею водою, а также для подверганія тѣла дѣйствию нагрѣтаго водяного пара (паровая или русская Б.) или нагрѣтаго воздуха (турецкая или ирландско-римская Б.). Б. существовали въ глубокой древности на востокѣ и у многихъ восточныхъ народовъ (евреевъ, магометанъ) входятъ въ число религиозныхъ обрядовъ. О различныхъ видахъ Б., о ихъ устройствѣ и проч., см. *ванны и купальни*. Русская или паровая Б. характеризуется тѣмъ, что въ ней человѣкъ подвергается дѣйствию горячаго пара, получаемаго въ большинствѣ случаевъ обливаніемъ раскаленныхъ камней водою. При этомъ паръ имѣетъ температуру отъ 45 до 50° Р. Самыя простыя Б., какія встрѣчаются въ деревняхъ, представляютъ бревенчатый срубъ, иногда до половины впущенный въ землю, состоящій изъ двухъ отдѣленій: первое ближайшее къ входу предназначается для раздѣванія и назыв. предбанникомъ; второе, въ которомъ моются и парятся, и есть собственно Б. Въ ней имѣется печь, наполненная раскаленнымъ булыжникомъ (такъ назыв. каменка). Въ городахъ Б. гораздо обширнѣе и состоятъ обыкновенно изъ слѣдующихъ частей: 1) сѣней или корридора; 2) раздѣльной или передбанника — помѣщенія, имѣющаго свою печь или каминъ; 3) мыльни, представляющей болѣе теплую комнату, снабженную ванной, душами и проч. и 4) паровой комнаты или горячей Б., гдѣ устраиваются полки, на которые взбираются купающіеся и тамъ потѣютъ. Температура полковъ гораздо выше, нежели температура горячей Б. внизу. Въ хорошихъ Б. устраиваются часто бассейны съ проточною водою 17—20° Р. При устройствѣ Б. руководствуются слѣдующими основными соображеніями: а) Б. должны имѣть 2 отдѣленія, для мужчинъ и для женщинъ, холодная и горячая вода должна быть въ изобиліи; б) грязная вода должна быстро стекать и не застаиваться; в) помѣщенія должны быть хорошо освѣщаемы, отопляемы и вентилируемы; г) на каждого моющагося надо считать въ среднемъ не менѣе 20 ведеръ воды, имѣющей температуру 45° Р. и пространства не менѣе 1 куб. саж. въ мыльнѣ, 0,75 куб. саж. въ раздѣвальной и 2 куб. саж. въ паровой комнатѣ; д) температура раздѣвальной должна быть не менѣе 15° Р., температура мыльни не менѣе 25—30° Р., а температура паровой комнаты 45—50°; е) стѣны Б. должны быть оштукатурены цементомъ; полы должны быть двойные; верхняя настилка дѣлается изъ толстыхъ досокъ съ прорѣзами, а нижній полъ дѣлается непроницаемымъ (асфальтъ, гидравлическій цементъ) со скатами къ сточной трубѣ. Большія банныя завед. имѣютъ обыкновенно нѣсколько отдѣленій, отличающихся удобствами и большей или меньшей роскошью обстановки; въ зависимости отъ этого назначаются и

цѣны; кромѣ того устраиваются семейныя отдѣленія, состоящія чаще всего изъ 3-хъ комнатъ: раздѣвальной, мыльной комнаты и паровой; въ мыльной имѣется ванна и часто души съ двумя кранами для холодной и горячей воды. Прислуга въ Б., специально предназначаемая для мытья поспѣтителей (обыкновенно за отдѣльную плату), часто кромѣ мытья еще и массируетъ моющихся. Въ провинціальныхъ городахъ, а также въ столичныхъ народныхъ Б. (въ женскихъ отдѣленіяхъ) имѣются специальныя „бабки-костоправки“, которыя производятъ женщинами массажъ („поправляютъ нутро“). Въ Б. точно также имѣются специальные фельдшера, которые ставятъ пиявки или банки; впрочемъ этотъ обычай сохраняется только въ провинціальныхъ народныхъ Б., такъ какъ всякія кровопусканія, безъ особаго разрѣшенія врача, въ Б. воспрещены закономъ (XIII т. Св. Зак. Уст. Врач. ст. 68). О медицинскомъ значеніи русскихъ Б. имѣется цѣлая литература; назовемъ лишь нѣкоторыя сочиненія: С. Д. Костюринъ, Матеріалы для ученія о русской Б. (Сборн. проф. В. А. Манассеина, вып. III); В. В. Гадлевскій, Матеріалы для ученія о русской Б. (дисс. Спб. 1883); А. А. Фадѣевъ, Къ ученію о русскихъ Б. (дисс. Спб. 1890); С. С. Груздевъ, Минеральный обмѣнъ при русской Б. (дисс. Спб. 1890); Реальная энциклопедія Эйленбурга и мн. др., см. *ванны, купальни*.

**Баобъ**, Ал-дръ Конст., род. 1863, ум. 1893 г., безвременно угасшій русскій философъ, рано отдался занятіямъ преимущественно этикою. Издалъ отдѣльное критическое изслѣдованіе: „Нравственные воззрѣнія В. Вундта“ (вып. 1-й, Ворон. 1888); сотрудничалъ въ „Вопросахъ Философіи“ „Русск. Бог.“. Въ молодости служилъ офицеромъ, потомъ поступилъ на службу въ главный штабъ въ Спб. и здѣсь окончилъ жизнь самоубійствомъ въ припадкѣ душевной болѣзни, которою страдалъ и его отецъ, полковникъ Б., родомъ грекъ.

**Баобабъ** (*Adansonia L.*, по имени Адансона), рода изъ сем. Bombacaceae, близкаго къ мальвовымъ, заключающій деревья Африки и Австраліи съ листьями, состоящими изъ 3—9 листочковъ, висячими пазушными одиночными цвѣтами, удлиненымъ не раскрывающимся плодомъ съ мучнистой мякотью и многочисленными почковидными сѣменами. *A. digitata L.* 12—22 м. высоты, стволъ 47 и болѣе метр. въ обхватъ, образуетъ огромную полушаровидную крону 38—48 метр. въ діам., края которой касаются земли; листья длинночерешковые, пальчатые, состоящіе изъ 5—7 цѣльнокрайнихъ листочковъ; цвѣты бѣлые, очень крупныя. сидятъ на цвѣтоножкахъ до 1 метра длины, Большую часть года, однако, дерево стоитъ оголеннымъ, обвѣшаннымъ коричневыми, похожими на дыни, плодами до 45 см. длины, которые полъ крѣпкой и ломкой кожурой заключаютъ бѣлую, легко растираемую мякоть и бурья сѣмена. Это дере-

во сдѣлалось извѣстнымъ впервые благодаря Алоизіусу Кадамосто въ 1454 г. Б. достигаетъ очень высокаго возраста, но такъ какъ годовыя кольца въ его древесинѣ не замѣтны, то возрастъ приходится вычислять по приросту толщины. Адансонъ видѣлъ дерево со стволомъ въ 9,4 метра въ діаметръ, на которомъ были надписи XIV и XV вв., и опредѣлилъ возрастъ его въ 5150 лѣтъ. Б. широко распространенъ въ Африкѣ, къ югу доходя до Анголы и озера Ньямъ; онъ разводится также въ Остѣ- и Вестъ-Индіи. Повсюду у туземцевъ онъ является предметомъ особаго почтенія. Въ западн. Африкѣ у негровъ онъ служить жилищемъ и гробницей волшебниковъ; въ восточн. Африкѣ его, обыкновенно дуплистый, стволъ служитъ пріютомъ стадамъ мелкаго скота. Листья въ Сенегамбіи идутъ въ пищу, какъ овощи, кисловатая мякоть плодовъ идетъ на приготовленіе освѣжающаго напитка; кожа, сѣмена и кора употребляются, какъ лѣкарство. Послѣдній имѣетъ горькій вкусъ и содержитъ бѣлый кристаллическій адансонинъ. Изъ коры добываютъ, кромѣ того, волокно, которое служитъ для приготовленія очень крѣпкихъ веревокъ и тканей. В. *Gregorin Fr. Müll.* въ сѣв. Австраліи, похожъ на Б., но меньше его, и имѣетъ такую же пріятную на вкусъ кисловатую мякоть въ плодахъ, которая идетъ для приготовленія напитковъ.

**Баптизiя** (*Baptisia Vent.*), родъ растений изъ сем. мотыльковыхъ; многолѣтняя сѣверо-американскія травы съ тройчатыми, рѣдко простыми, листьями, пазушными или верхушечными кистями цвѣтовъ и вздутыми, многосѣмянными плодами. Въ садахъ Европы часто разводятъ *B. australis R. Br.*, съ длинными кистями синихъ цвѣтовъ различныхъ оттѣнковъ, и другіе виды; *B. tinctoria R. Br.* находятъ примѣненіе въ медицинѣ и доставляетъ красящее вещество.

**Баптизмъ**, ученіе баптистовъ (см.). *Baptismus Christi* въ западной церкви названіе праздника Богоявленія Господня (6 января).

**Баптистерій** (греч. *Baptisterion*, домъ крещенія, а также *Photisterium*, *Illuminatorium* — лат.), та часть древнихъ термъ, гдѣ была горячая баня. Впослѣдствіи Б. явился пристройкою къ церкви для совершенія обряда крещенія. Б. строились круглыя, шести и восьмиугольныя или въ формѣ креста. Внутри находился большой бассейнъ (*colymbethra*, *piscola*, *fons*). Такъ какъ прежде крещеніе совершалось лишь въ каедральной церкви, то Б. были только одинъ, впослѣдствіи-же эта пристройка дѣлалась при всѣхъ церквахъ. Греческая церковь, сохранившая обрядъ погруженія при крещеніи, сохранила и Б. (кунель). Б., имѣющіе художественный интересъ, можно найти въ Римѣ (*San Giovanni in Fonte*), Пармѣ, Пизѣ, Равеккѣ, Флоренціи и др. городахъ Италиі.

**Баптистъ** (собственно Николай Ансельмъ), старшій, род. въ Бордо 1761 г., ум. въ Батиньоль 1835 г.; знаменитый франц. актеръ, сынъ таланливой четы провинціальныхъ актеровъ, дебютировалъ въ провинціи, но, благодаря своему выдающемуся таланту, былъ приглашенъ въ 1788 г. во вновь построенный въ Парижѣ театръ „*du Marais*“, куда была ангажирована вся его семья. Публика была въ восторгѣ отъ его игры, такъ какъ онъ обладалъ дѣйствительно рѣдкимъ талантомъ. Съ одинаковымъ успѣхомъ подвизался Б. какъ въ комедіи, такъ и въ драмѣ и даже оперѣ. Ему, главнымъ образомъ, обязано успѣхомъ первое представленіе „Севильскаго Цирюльника“ и „Свадьбы Фигаро“, кот. Бомарше, послѣ отказа въ ихъ постановкѣ въ „*Comedie Française*“, рѣшилъ поставить на сценѣ „*du Marais*“. Вскорѣ слава Б. побудила директоровъ „*de Republique*“, гдѣ подвизались тогда Тальма, Дюгазонъ и др., пригласить его въ свой театръ, уплативъ за это неустойку 20,000 фр., а нѣсколько лѣтъ спустя Б. вступилъ членомъ во вновь преобразованную тогда „*Comedie Française*“. Изъ трагедій, въ кот. онъ пользовался большимъ успѣхомъ, назовемъ: „*Cyrus*“, „*Nicomede*“, „*Esther*“, „*Bajaret*“, „*Semiramis*“, „*le Cid*“, „*Othello*“, „*Macbet*“, „*Le Mort de César*“, изъ комедій: „*La Mère jalouse*“, „*Tartuffe*“ и мн. др. Послѣ 35-лѣтней артистической дѣятельности Б. удалился на покой. Въ 1809 г. онъ былъ избранъ профессоромъ декламациі въ Парижской консерваторіи. Въ послѣдній разъ игралъ въ 1831 г.

**Баптисты** (греч.), названіе, общее для всѣхъ христіанскихъ сектъ, допускающихъ крещеніе лишь для взрослыхъ; родина ихъ — Англія, гдѣ Б. въ 1618 г. были признаны за отдѣльную церковь, почему они и отрицаютъ свою родственную связь съ нѣмецкими анабаптистами; въ самомъ дѣлѣ, англійскій баптизмъ болѣе совпадаетъ съ ученіемъ индепендентовъ (см.). Съ 1689 г. (Вильгельмъ III) Б. стали пользоваться тѣмъ же положеніемъ, что и прочіе диссентеры; въ 1691 г. возникло дѣленіе на Б.—собственно (*General-B*) и Б.-кальвинистовъ (*Partikular-B*); первые, относительно predeterminedенія, слѣдуютъ ученію арминіанцевъ, вторые придерживаются выводовъ Дордрехтскаго синода. Въ 1639 г. основатель штата Родъ-Эйландъ, Роджеръ Уильямсъ, насадилъ новое ученіе въ Сѣв. Америкѣ; но и здѣсь Б. распались на двѣ партіи—Б.-кальвинистовъ или правильныхъ (*Regular-B*) и Б.-арминіанцевъ—Б., признающихъ свободную волю въ человѣкѣ (*Free Will B.*); обѣ онѣ подраздѣлились на множество меньшихъ толковъ: Б. „6-ти заповѣдей“ (*Six Principles B.*), въ основу своего символа вѣры полагающіе лишь шесть пунктовъ, упомянутыхъ въ посланіи ап. Павла къ евреямъ (VI, 12); кэмпбеллиты, „юные христіане“, принимающіе за руководящія лишь тѣ мѣста

св. Писанія, къ которымъ можно примѣнить слова „такъ говоритъ Господь“; Б. - христіане—вѣтъ, происшедшая отъ сближенія Б. съ пресвитеріанцами; „братья о Христвѣ“ (Christian Connexion)—не признаютъ ученія о тринности, адѣ, дѣволѣ и отвергаютъ крещеніе и бракъ, тенкеры (Tunkers), появившіеся въ 1708 г. въ Германіи и переселившіеся въ Сѣв. Америку, признаютъ за истинное крещеніе лишь погруженіе крещаемого въ рѣкъ или прудѣ, требуютъ отъ „правильныхъ“ воздержанія отъ земныхъ удовольствій и занятій, принимаютъ за таинства, сверхъ крещенія и причащенія, еще церемонію омовенія ногъ, елеосвященіе и братское цѣлованіе; т. наз. Б. „твердой коры“ (Hard Shell B.) не признаютъ церковной общины, миссій и т. п. Что обще всѣмъ Б.— это индѣпендентское устройство общины, основывающееся на добровольномъ соединеніи Б.; поэтому всѣ они болѣе или менѣе, напоминаютъ собою древле-христіанскую церковь, до отлученія отъ общины включительно. Большинство Б. дѣятельно занимается посылкой миссій во всевозможныхъ направленіяхъ, не менѣе горячее участіе принимали Б. и въ освобожденіи негровъ. Въ послѣднее время Б. пытались найти себѣ доступъ въ Европу, въ чемъ и успѣли. Общее число внесенныхъ въ списки Б. въ 1880 г. доходило до 2,600,000; изъ нихъ ок. 2,300,000 въ Сѣв. Америкѣ и б. 300,000 въ Европѣ (Англія—270,000, Германія, по даннымъ 1886 г.,—34,000). Gramp.: Geschichte des Baptismus (Гамб. 1873, 3 т.). Barclay: The inner life of the religions societies of the commonwealth (Лонд. 1879, 2 т., 3-е изд.). Armitage: History of the Baptists (Сенъ-Луи, 1887). Arnold: Der Baptismus und seine Bekämpfung (Лейпц. 1887). Остербломъ, ст. объ общинѣ баптистовъ въ „Христіанскомъ Читеніи“ 1885 г., № 3.

**Бара**, Жюль, белг. государств. дѣят., род. 1835 г. былъ адвокатомъ, затѣмъ проф. Брюссельскаго ун-та; избранный (1862) депутатомъ отъ родного города Турнэ, Б. вскорѣ сталъ однимъ изъ первыхъ ораторовъ либеральной партіи; занявъ, послѣ отставки мин. юстиціи Теша, его мѣсто, добился (1869) отмѣны тюремнаго заключенія за долги. Послѣ паденія мин-ства Фреръ-Орбана (1870) Б. вернулся къ своей прежней роли и вскорѣ (1871) добился паденія клерикальнаго мин-ства д'Анетана, назначившаго Дедекера, замѣшаннаго въ дѣло Ланграна-Дюмонсо, губернаторомъ Лимбурга; съ тою же энергіей боролся Б. и противъ слѣдующаго клерикальнаго мин-ства Малу. Будучи затѣмъ (1878) мин. юстиціи въ кабинетѣ Фреръ-Орбана, Б. не проявилъ здѣсь особенной энергіи, а послѣ побѣды клерикаловъ (1884) опять сталъ вождемъ оппозиціи; но ни краснорѣчіе, ни образованіе Б. не могли вновь вернуть къ жизни его партію.

**Бара**, народность въ южной горной области Мадагаскара, распадающаяся на нѣ-

сколько родовъ, постоянно враждующихъ между собою; только номинально Б. считались подчиненными господствующему на Мадагаскарѣ племени гоа. Вооруженіе ихъ состоитъ изъ ружей и блестящихъ полированныхъ копій; хижины построены всегда на берегу какого-нибудь ручья и окружены густой изгородью изъ кактусовъ; нѣсколько хижинъ образуютъ группу, а нѣсколько такихъ группъ въ большѣмъ или меньшемъ числѣ составляютъ селеніе, однако какой либо связи между отдѣльными группами при этомъ не существуетъ. Въ предѣлы племени гоа Б. нерѣдко совершаютъ набѣги; характера они мнительнаго, негостепримны, грязны и безнравственны.

**Бараба**, Барабинская степь, въ обширномъ смыслѣ такъ называется часть низменности Зап. Сибири, располагающаяся приблизит. между 52 и 57° с. ш. между рѣками Иртышомъ на з. и Обью на в.; орошается рядомъ параллельно текущихъ съ с.-в. на ю.-з. рѣкъ: Тара, Омь, Чулымъ, Карасукъ, Курла и др. Вся мѣстность представляетъ сплошную низменную равнину съ совершенно ничтожными уклонами поверхности преимущественно въ юго-западномъ направленіи и отсутствіемъ сколько-нибудь ясныхъ водораздѣловъ; рельефъ этотъ разнообразится только присутствіемъ такъ наз. гривъ или вытянутыхъ въ томъ же ю.-з. направленіи по междурѣчнымъ пространствамъ низкихъ грядъ, возвышающихся на какія-нибудь 3—5 саж. Высота Б. колеблется для междурѣчныхъ частей отъ 45—60 саж. надъ ур. моря, при высотѣ широкихъ рѣчныхъ долинъ въ 27—40 саж.; долины эти большѣе частью въ низкихъ берегахъ и сопровождаются береговыми террасами; крупныя рѣки мѣстами глубоко врѣзываются въ свои собственные наносы, протекая въ крутыхъ обрывистыхъ берегахъ. Обиліе озеръ составляетъ наиболѣе характерную черту всей мѣстности; озера эти также по большей части вытянуты въ ю.-з. направленіи или расположены рядами; большая часть ихъ принимается, но не выпускаетъ изъ себя рѣки; ближе къ долинѣ Иртыша множество мелкихъ озеръ вовсе не принимаетъ какихъ-либо притоковъ. Берега озеръ низменны и глубока даже самыхъ крупныхъ изъ нихъ оз. Чаны (пл. 3612 кв. км.) ничтожна и не превышаетъ 8 метровъ, но вообще еще мельче. Второе по величинѣ оз. Убинское имѣетъ наибольшую глубину 3,5 м. Озера по составу воды бываютъ въ Б. прѣсныя, солоноватыя, горько-соленыя и соляныя (самосадочныя); всѣ они тѣсно связаны между собою по составу постепенными переходами. Прѣсныя изъ нихъ зарастаютъ камышомъ, осокою, сфагновыми мхами и переходятъ въ торфяниковыя болота, содержатъ рыбу, но легко загниваютъ и протухаютъ. Остальные озера (кромѣ слабо солоноватыхъ) не содержатъ вовсе рыбы, берега ихъ покрыты скудной солончаковой растительностью.

Всѣ эти озера, какъ доказано фактически, постепенно убываютъ, причѣмъ воды ихъ становятся солонѣе; нѣкоторые высохли и обращены уже въ луга, но несравненно чаще въ солончаки, другія постепенно переходятъ въ конечную стадію горько-соленыхъ и соляныхъ самосадочныхъ озеръ. По природѣ и растительности Б. дѣлится на три полосы, незамѣтными переходами сливающихся между собою съ сѣвера на югъ: Болотно-лѣсная полоса, простирающаяся, главнымъ образомъ, къ сѣверу отъ 57° с. ш., отчасти подходя къ линіи Сибирской ж. д. по рѣкамъ Тарѣ и верхней Оми; болота здѣсь мѣстами осоковыя и тростниковыя, мѣстами же настоящіе торфяники, на болѣе сухихъ мѣстахъ покрыты крупнымъ лѣсомъ, частью березовымъ съ осиною, частью хвойн. (сосна, кедръ, сибирск. ель). Эта полоса къ сѣверу переходитъ въ обширные заболоченные хвойные лѣса Васюганской тайги, отъ которой Б. отдѣляется незначительнымъ водораздѣломъ. Средняя лѣсо-степная полоса по обѣ стороны ж. д., главнымъ же образомъ къ югу отъ нея. Эта область луговъ, мѣстами съ гигантскими степными травами и кустарниками, растущими частью на черноземной, частью подзолистой, рѣже солончаковой почвѣ, усѣянныхъ болѣе или менѣе значительными участками березоваго (частью осиноваго) лѣса, въ настоящее время мелкаго и сильно изрѣженнаго человѣкомъ, но несомнѣнно имѣвшаго еще недавно болѣе обширное распространеніе и большую полноту насажденій. Главную причину современнаго печальнаго положенія этихъ лѣсовъ, придающаго имъ ненатуральный видъ изрѣженнаго коряваго березняка, составляютъ лѣсные пожары, производимые мѣстнымъ населеніемъ искусственно ради обновленія покосовъ и пашенъ. Южная солончаковая полоса къ югу отъ р. Карасука носитъ названіе Кулундинской степи; эта песчанистая и глинистосолончаковая степь лишена всякой древесной растительности; травяной покровъ теряетъ мало-малу сплошной характеръ; ковыльные и др. злаки сохраняются отдѣльными куртинами, между которыми земля либо остается голою, либо покрывается полынной или, наконецъ, специально солончаковой растительностью. Но и черноземная степь красива только весной и въ первую половину лѣта; съ наступленіемъ іюньской и іюльской жары, большая часть луговъ выгораетъ, и зеленый коверъ смѣняется желтымъ покровомъ на черноземѣ, сѣрымъ въ полынной степи и краснобурымъ въ области сильнаго развитія солянокъ.

Несмотря на низменный равнинный характеръ Б., обиліе въ ней солей и болѣе или менѣе соленосныхъ озеръ, прежняя очень распространенная даже и теперь гипотеза о еще недавнемъ покрытіи ея моремъ, простиравшимся отсюда къ сѣверу до Ледовитаго океана и къ западу до Урала, должна быть безусловно остав-

лена. Геологическое изслѣдованіе въ настоящее время достаточно полное, показываетъ что Б. не была моремъ не только въ теченіе всего четвертичнаго, но и неотретичнаго (неогеноваго) періодовъ. Всѣ осадки, извѣстные по береговымъ разрѣзамъ ея рѣкъ и по глубокимъ буровымъ скважинамъ, совершенно отчетливо и повсемѣстно обнаруживаютъ только отложенія наземныя и прѣсноводныя, относящіяся къ вышеозначеннымъ періодамъ (до миоцена включительно).

Климатъ Б. во многихъ мѣстахъ не совсемъ здоровый отъ обилія высыхающихъ болотъ и загнивающихъ водъ. Сибирская язва болѣзнь, особенно развитая здѣсь; населеніе страдаетъ сильно отъ оводовъ и комаровъ, но, главнымъ образомъ, во многихъ мѣстахъ отъ недостатка хорошей воды для питья. Туземцы принадлежатъ къ татарскимъ племенамъ; но ихъ немного. Русскіе переселенцы (частью бѣглецы) и казаки уже давно, съ середины прошлаго вѣка захватили въ свои руки лучшія мѣста по долинамъ Иртыша, Оби и впадающимъ въ нихъ рѣчкамъ, главнымъ образомъ въ средней полосѣ, гдѣ обиліе плодородной земли дало возможность развиться значительному хлѣбопашеству и скотоводству. Въ послѣднее время, съ проведеніемъ ж. д., средняя полоса на 100 верстъ въ обѣ стороны отъ дороги заселяется переселенцами, для которыхъ нарѣзываются участки степи и дѣлаются правительственными изысканія годной для поселенцевъ воды. Вся довольно обширная литература по Б. собрана и отчасти реферирована въ послѣдней работѣ А. Краснопольскаго, въ издаваемыхъ Геолог. Комит. Геолог. изслѣд. по линіи Сибир. ж. д. Вып. XVII. Спб. 1899.

**Барабанная задержка**, часть револьвера (см.).

**Барабанная перепонка**, см. *ухо*.

**Барабанная полость**, см. *ухо*.

**Барабанщикъ**, играющій на барабанѣ; Б. имѣются для подаенія сигналовъ только въ пѣхотныхъ войскахъ, до 50-хъ годовъ Б. были, кромѣ того, въ артиллеріи и въ драгунскихъ полкахъ.

**Барабанщикъ** (*Pogonias, Cuv.*), родъ рыбъ семейства умбрицевыхъ (*Sciaenidae*), отряда колючеперыхъ (*Acanthopterygii*), имѣющій нѣкоторое сходство съ окунемъ, съ сильно развитыми средними верхними глоточными зубами, большимъ количествомъ усиковъ на подбородкѣ и большимъ толстостѣннымъ и раздѣвленнымъ плавательнымъ пузыремъ. Рыбы эти издають звуки, напоминающіе барабанный бой и слышныя на разстояніи 20 метровъ. Одинъ видъ этого рода (*P. chromis, Linn.*) длиною 1—1,5 метра, красноватаго свинцово-сѣраго цвѣта, сверху темнѣе; водится чаще всего въ западной части Атлантическаго океана.

**Барабанъ**, ударный музыкальный инструментъ, состоящій изъ латуннаго цилиндра внутри пустого (такъ наз кадла),

обтянутаго съ обѣихъ сторонъ телячьей кожей. Звукъ получается отъ удара палками по кожѣ; для усиленія звука вдоль кожи внутри Б. туго натягиваются струны. Б. употребляются обыкновенные — вышиною  $5\frac{3}{8}$  вершк. и 8 вершк. въ диаметръ съ 2 палками, и турецкіе — гораздо большихъ размѣровъ съ одной палкой, имѣющей мягкой наконечникъ. Въ войскахъ Б. не только входятъ въ составъ хоровъ музыки, но служатъ также для подачи сигналовъ и боя маршей. Инструментъ этотъ изобрѣтенъ арабами и въ европейскихъ войскахъ появился послѣ крестовыхъ походовъ, причѣмъ въ общее употребленіе вошелъ только въ XV и XVI ст. Въ русскихъ войскахъ Б. были уже при осадѣ Казани въ 1552 г., а съ Петра Великаго всегда употреблялись въ нашей арміи.

**Варабанъ**, часть револьвера (см.).

**Варабанъ полировальный**, деревянный пустой цилиндръ (діам. 5—6 ф., выс.  $2\frac{1}{4}$  ф.), прикрѣпленный основаніемъ къ приводимой въ быстрое вращательное движеніе оси; служитъ для полировки пороховыхъ зеренъ, которыя насыпаются въ отверстие въ основаніи барабана.

**Варабаши**, татарское названіе казаковъ восточной части Малороссіи.

**Варабашъ**, 1) Иванъ, черкасскій полковникъ временъ Б. Хмельницкаго; Освѣдимъ, сообщая о приглашеніи Владиславомъ, королемъ польскимъ, казацкаго старшины въ Варшаву въ 1646 г., въ числѣ вызванныхъ упоминаетъ и Б. У него была по нѣкоторымъ свѣдѣніямъ, не вполне достовернымъ, и королевская привиллегія, похищенная Б. Хмельницкимъ передъ началомъ его возстанія. Передъ Желтоводской битвой казаки реестровые двигались противъ Хмельницкаго по Днѣпру. Однимъ изъ предводителей ихъ былъ Б. Казаки возмущились, перебили предводителей, въ томъ числѣ и Б., и передались на сторону Хмельницкаго.

2) Яковъ Федоровичъ, кошевой атаманъ войска Запорожскаго временъ Выговскаго, въ 1657 г. посылалъ посольство въ Москву бить челомъ, подымалъ запорожцевъ противъ гетмана Выговскаго, а затѣмъ соединился противъ него съ полтавскимъ полковникомъ Март. Пушкаремъ, заперся въ Полтавѣ и, выступивъ неожиданно, напалъ на гетманскій обозъ, выбилъ изъ него Выговскаго и все его войско, захватилъ артилл., гетманскіе скарбы и казацкіе пожитки. Но на слѣдующее утро Б. былъ разбитъ Выговскимъ, бѣжалъ (въ 1658 г.), а позже былъ убитъ гетманомъ, о чемъ въ 1662 г. упоминаетъ Брюховецкій.

**Варабино**, Никколо, ит. живоп., род. 1832 (Пьеръ д'Арена, бл. Генуи), ум. 1891 г. (Милавъ), учился въ ак. Генуи и Флоренціи; добившись извѣстности образомъ *Consolatrix afflictorum* (Утѣшительница страждущихъ, госпит. Савоны), занялся стѣнно живописью церквей и, набивъ руку въ писаніи к. историческаго сод., достигъ славы

карт.: „Послѣднія минуты папы Бонифация VIII“; потомъ занялся преим. писаніемъ фресокъ во дворцахъ и церквяхъ; лучшія: Галилей предъ судомъ инквизиціи, Пьеръ Каппони разрываетъ передъ Карломъ VIII грамоты, Сицилійская вечерня, Галилей въ Арчетри, Колумбъ, осмѣиваемый Саламанкскимъ соборомъ, Архимедъ и А. Вольта.

**Варабинцы**, такъ называютъ татарскія племена, населяющія Варабинскую степь къ югу отъ рѣкъ Демьянки и Васюгана, см. *tataris sibirskis*.

**Варабо** (Вагабо), гл. гор. графства Саукъ въ сѣв.-амер. штатѣ Висконсинъ, на р. Б., станція жел. дороги, въ дикой живописной мѣстности, центръ производства хмеля въ Висконсинъ, нѣсколько фабрикъ и (1890) 4605 жит. Вблизи желѣзные рудники.

**Вараболя**, мѣстное названіе (въ Херсонск. губ.) земляной груши (см.).

**Варабра**, см. *Верабра*.

**Варава** (Брава), портъ въ итальянской колоніи Сомали, подъ 107' с. ш. и 44<sup>0</sup>4' в. д., имѣетъ 14 мечетей, каменныхъ домовъ мало, больше соломенные хижины, 3000 жит., больш. частью сомали, затѣмъ арабы; жители занимаются производствомъ хлопчатобум. тканей и, несмотря на плохой портъ, ведутъ значительную торговлю, преимущественно рабами на многолюдныхъ рынкахъ. Б. управляется туземной олигархіей, избирающей каждыя 7 лѣтъ мелека („короля“). Гор. основанъ арабами и принадлежалъ съ 1822 г. султану Маската, съ 1837 г. султану Занзибара, а съ 1891 г., Италиі.

**Варави** (Bhāgavi), инд. эпическій поэтъ, жившій около VI в. по Р. Хр., прославился своей поэмой „Kīrātārdśchunyam“, въ которой воспѣвается битва между героемъ Ардшуной и принявшимъ человѣчeskій образъ богомъ Сивой. Изданія: въ Калькутѣ 1814 и 1847; нѣм. переводъ 2-хъ первыхъ пѣсенъ Шюца (Вилефельдъ, 1845).

**Варавинка**, сортъ яблоны (см.).

**Барагэ д'Илье** (Baraguay d' Hilliers), 1) Ашиль, графъ, сынъ Луи, род. 1795 г. ум. 1878 г., участвовалъ въ войнѣ 1812 г., былъ адъютантомъ Мармона (1813), лишился лѣвой руки; послѣ похода въ Испанію (1823), гдѣ оставался до 1825 г., былъ въ алжирскую эксп. (1830) полковникомъ, позже (1832) помощ. начальника Сен-Сирской военной школы. За раскрытіе республиканскаго заговора воспитанниковъ, Б. былъ назначенъ ген.-майоромъ и нач. школы, 1843 г. дивизионнымъ ген. въ Алжирѣ, губернаторомъ Константины, а послѣ революціи 1848 г. вновь генераломъ въ Безансонѣ. Выбранный здѣсь депутатомъ, Б. сдѣлался однимъ изъ вожаковъ консервативной партіи; затѣмъ былъ начальникомъ римской экспедиціонной арміи, командовалъ, вмѣсто Шангарнье, парижской арміей (1851) и вслѣдъ затѣмъ вышелъ въ отставку, не примкнувъ ни къ одной изъ партій. Будучи начальникомъ корпуса, посланнаго въ Балтійское м. (1854), Б., по взятіи Бо-

марзунда, былъ назначенъ маршаломъ и сенаторомъ; а потомъ сталъ вице-президентъ сената; въ войну съ Италией командовалъ 1-мъ корпусомъ альп. арміи и отличился подъ Сольферино, взявъ ключъ къ непріятельской позиціи; въ 1870 г. былъ губернаторомъ Парижа, но, нелюбимый императрицей и военнымъ мин. Паликао за свое прямодушіе, былъ, 12 авг., замѣненъ генераломъ Трошою, а по заключеніи мира назначенъ Тьеромъ въ президенты комиссіи по изслѣдованію причинъ неудачъ войны.

2) Луи, фр. генераль, р. 1764 г., ум. 1812 г. Въ 1784 г. лейтенантъ, 1793 г. бригадный ген. и помощникъ Кюстина, начальникъ штаба подъ Паральцемъ и Майнцемъ, Б., послѣ паденія его, попалъ въ тюрьму; выйдя отсюда по смерти Робеспьера, въ 1796 г. руководилъ въ Парижѣ дѣйствіями противъ мятежниковъ изъ предмѣстья Санъ-Антуанъ, позже былъ въ зап. арміи и въ Италиі, гдѣ, по порученію Наполеона, осаждалъ Венецію и Бергамо; участвовалъ, какъ дивизионный ген., въ египетской эксп. (1798). Возвращаясь съ добычею съ о. Мальты, Б. попалъ въ руки англичанъ; по освобожденіи былъ судимъ, но оправдался; въ 1799 г. былъ начальникомъ штаба рейнской арміи, позже сражался, подъ нач. Макдональда, въ Граубюнденѣ; въ 1805 г., командуя резерв. кавалеріей, отличился подъ Аустерлицемъ, а въ 1809 г., на глазахъ вице-кор. Евгенія, подъ Рабомъ; въ 1810 г. былъ посланъ Бонапартомъ въ Испанію и управлялъ Верхн. Каталоніей. Въ войну 1812 г. Б., сдавъ часть своей дивизіи русскимъ, навлекъ этимъ на себя неудовольствіе Наполеона; вскорѣ умеръ.

**Барада** (холодная“) рѣка, у грековъ называвшаяся Хризорроасъ (Золотая рѣка), въ Средней Сириі, беретъ начало въ горахъ Антиливана и течетъ въ юго-вост. направленіи къ Дамаску. Притокомъ, по силѣ равнымъ главной рѣкѣ, является бьющій изъ скалы источникъ Эль Фидже, въ 20 км. выше Дамаска. Этой рѣкѣ Дамаскъ и обязанъ своими роскошными окрестностями. Б. развѣтвляется на множество рукавовъ и каналовъ и пропадаетъ въ 6 часахъ ѣзды на вост. отъ Дамаска въ такъ называемыхъ луговыхъ озерахъ.

**Барадавкинъ**, Михаилъ, переводчикъ XVIII в., перевелъ „Слово похвальное дофину французскому, Томаса“, Спб. 1789, а также: „Журналъ о земледѣліи для Всероссийской имперіи“ (издавался въ 1799 г. Людовиномъ де Клермонъ-Тоннеромъ на русск. и франц. яз.). См. о Б. въ словарь Венгерова, гдѣ помѣчена скудная литература о немъ.

**Барадэусъ** (Аль Барадой, Іаковъ Занзалусъ), монахъ изъ монастыря Фазитлы, близъ Низибиды; былъ съ 541 г. епископомъ Эдесскимъ, главой сирийскихъ монофизитовъ. Имя Б., означающее „покрытый лохмотьями“, онъ получилъ во время своихъ проповѣдническихъ странствованій въ нищенской одеждѣ. Онъ ум. въ 578.

**Бара́ка**, рѣка 450—520 км. длиною, начинается въ сѣв. Абиссиніи и протекаетъ въ сѣв. направленіи область того же имени; образуетъ при своемъ впаденіи дельту, но рѣдко достигаетъ Краснаго моря. На правомъ берегу Б., ниже Токара, находится оазисъ Эль Тебъ. Рѣка имѣетъ воду только въ періодъ дождей.

**Барака** (Барка), горная страна на сѣверѣ Абиссиніи, въ верхнемъ теченіи р. того же имени, населенная племенемъ бени-амерь. Почва хорошо орошена въ дождливое время и пригодна для воздѣлыванія хлѣбновъ и хлопчатника. Страна располагается между Массавой и Кассалой и причисляется итальянцами къ ихъ колоніи Эритреи.

**Бараки** (по испански *bagasa* — „крестьянская хижина“, „рыбачья хижина“), представляютъ одноэтажное зданіе изъ легкаго матеріала, состоящее изъ 1 или 2 расположенныхъ по продольной оси смежныхъ комнатъ. Б. служатъ для расположенія войскъ, помѣщенія рабочихъ или же приспособлены для леченія больныхъ. Строительнымъ матеріаломъ для устройства Б. служатъ различныя вещества, и сообразно съ временемъ, на которое они предназначаются, они дѣлаются изъ дерева, камня, досокъ, волнистаго желѣза и друг. Фундаментъ состоитъ изъ нѣсколькихъ слоевъ камня, или изъ деревянныхъ брусевъ, укрѣпленныхъ на сваяхъ. Остовъ изъ стоекъ выкладывается камнемъ или же обшивается съ двухъ сторонъ неструганными досками. Полъ кладется на сухомъ грунтѣ изъ кирпичей послѣ засыпки пескомъ; въ случаѣ же сырого состоянія грунта полъ устраиваютъ нѣсколько выше надъ почвой съ тѣмъ, чтобы обезпечить доступъ воздуха съ нижней стороны. Для защиты отъ холода полъ можно сдѣлать изъ двойного слоя досокъ, заполняя пространство между ними стружками или опилками. Равнымъ образомъ двухслойныя стѣны зданія выполняются сѣномъ, коксомъ, торфомъ. Кровля состоитъ изъ двойной досчатой обшивки, покрытой толемъ. На обихъ продольныхъ сторонахъ Б. имѣются въ большомъ количествѣ окна; двери устроены во фронтонныхъ стѣнахъ. Ретирадное мѣсто, приспособленное для вывозной системы, помѣщается въ небольшой боковой пристройкѣ.

Рабочіе Б. должны вмѣщать въ себѣ кромѣ спальной комнаты комнату для вечераго и воскреснаго пребыванія рабочихъ; эта-же комната должна служить столовой. Полезно бываетъ распределить Б. на извѣстное число отдѣленій средней величины по 12—20 человекъ въ каждомъ. Такое дѣленіе Б. пространства дѣлаетъ ихъ болѣе уютными и способствуетъ поддержанію порядка. Оно также способствуетъ болѣе правильной соразмѣрности отопленія и правильному раздѣленію тепла. Печь устанавливаютъ всего лучше такъ, чтобы сразу отапливать два отдѣленія. При соединеніи многихъ Б. зданій въ одинъ Б.

рядъ требуется устройство дезинфекционной комнаты, палатныхъ комнатъ для больныхъ, отдѣльной изолирующей комнаты, вапной, прачешной, сушильной чердака, столовыхъ комнатъ, буфетной лавочки для пищи и напитковъ и пр.

Больничные Б., первоначально временныя постройки, по возможности простого вида, предназначенныя для лѣчебныхъ цѣлей — оказанія помощи громадному количеству раненыхъ военного времени или-же въ мирное время для размѣщенія больныхъ въ случаѣ появленія сильной эпидеміи, получили въ настоящее время широкое примѣненіе, благодаря успѣшнымъ лѣчебнымъ результатамъ при хирургическихкихъ и заразныхъ болѣзняхъ. Предназначенныя для постоянного пользованія больныхъ съ хирургическими и заразными заболѣваніями требуютъ для своего устройства большіяхъ матеріальныхъ издержекъ; они строятся изъ кирпича съ шиферной или цинковой кровлей и характеризуются лишь своимъ Б. устройствомъ. Отъ нихъ отличаютъ, какъ временныя постройки, деревянные Б. Последніе, подобно военнымъ и рабочимъ Б., представляютъ одноэтажное зданіе, построенное по обыкновенному прямоугольному плану съ одной комнатой для больныхъ безъ боковыхъ комнатъ. Для нихъ выбирается по возможности сухой грунтъ, плотно утрамбовывается, уравнивается и покрывается крупнымъ пескомъ или шлаковой шихтой толщиной въ 0,25—0,30 м.

Примѣненіе Б. получило широкое распространеніе благодаря устройству переносныхъ Б., постановка и разборка которыхъ производится очень легко. Они особенно удобны на войнѣ для переноски и пересылки въ мѣста, гдѣ скопляется масса раненыхъ и гдѣ скорое устройство особыхъ зданій бываетъ затруднительно. Главными составными частями стѣнокъ и крыши такихъ переносныхъ Б. служатъ деревянные рамки, выстланныя съ одной или съ двухъ сторонъ барачнымъ войлочнымъ картономъ и покрытыя масляной краской. Отдѣльныя доски, плотно пригнанныя другъ къ другу, удерживаются при помощи желѣзныхъ засововъ. Стѣнки покоятся на обструганномъ полу, крыша на лѣсахъ. Оконныя рамы со стеклами, вентиляционное приспособленіе на крышѣ, вентиляція посредствомъ форточекъ въ стѣнахъ и желѣзныя печи завершаютъ постройку. Б. снабжены тремя дверными входами; имѣется клозетъ, служительская; вмѣстимостъ воздуха = 14,17 куб. м., достаточна для помѣщенія 12 больныхъ. Вѣсъ Б. составляетъ 3500 килогр.

Б. сдѣланы извѣстными благодаря гацконскимъ войскамъ во Франціи, гдѣ они до конца XVII-го стол. служили исключительно зданіями, приспособленными для помѣщенія кавалеріи; позднѣе подобныя приспособленія для всѣхъ войскъ назывались *baraques*; они состояли изъ четырехъ

столбовъ и соломенной крыши. Долго спустя вслѣдъ за усовершенствованіемъ устройства Б., послѣдніе сохранили значеніе лишь временныхъ построекъ; когда-же преимущества ихъ передъ казармами стали общепризнанными, тогда начали строить Б. изъ болѣе прочнаго матеріала. Для помѣщенія больныхъ Б. пользовались уже во второй половинѣ XVIII стол., а затѣмъ на войнѣ въ началѣ XIX столѣтія. Въ крымской войнѣ Пироговъ широко пользовался Б., наибольшаго-же примѣненія они достигли въ сѣверо-американской войнѣ (1862—65), равно въ большомъ ходу они были въ австро-прусской войнѣ въ 1866 г., а затѣмъ также въ франко-прусской войнѣ (въ 1870—71). Кромѣ того въ Лейпц. въ 1840 г. были въ употребл. для больныхъ лѣтніе Б. (Günther'овскія воздушныя палатки); въ 60-хъ годахъ Charité въ Берлинѣ пользовались Б. также зимою, и въ 1869 г. въ Лейпцигѣ былъ устроенъ первый Б. лазаретъ. Въ томъ-же году Esmarch предложилъ для больныхъ на войнѣ переносные Б., и во время занятія Босніи и Герцеговины австрійцами въ 1878 и 1879 годахъ такіе переносные Б. нашли практическое примѣненіе.

Въ заключеніе приведемъ здѣсь мнѣніе, которое должно считаться наиболѣе авторитетнымъ, Н. И. Пирогова: „Я стою тутъ, говоритъ Пироговъ, за принципъ разсѣянія больныхъ въ одноэтажныхъ, одно отъ другого изолированныхъ зданіяхъ, расположенныхъ на большомъ въ городскомъ пространствѣ. Во вторыхъ, я предпочитаю такой матеріалъ для построекъ этихъ зданій, который дѣлать-бы возможнымъ радикальный ремонтъ зданія въ теченіи 10—20 лѣтняго срока времени, смотря по обстоятельствамъ, назначенію и величинѣ госпиталя съ наименьшими издержками. Такое полное обложене простое и дешеваго строительнаго матеріала, въ извѣстный, не слишкомъ продолжительный срокъ времени я предпочитаю въ санитарномъ отношеніи всѣмъ изысканнымъ средствамъ противъ мѣазмовъ, еще недостаточно испытаннымъ и требующимъ огромныхъ затратъ. Въ третьихъ, несмотря на всю цѣлесообразность вентиляціи въ барачной системѣ и на всѣ усовершенствованія новѣйшей техники, я убѣжденъ, что въ нашемъ климатѣ самую надежную вентиляцію доставляютъ постоянная каминная и печная тяга и частое перемѣщеніе кровати съ больными и больныхъ безъ кроватей въ запасныя палаты и изъ одной палаты въ другую“.

Литература: Esse, Das Barackenlazarett der königlichen Charité in Berlin (Берлинъ, 1868); Steinberg, Die Kriegslazarette und Baracken von Berlin (тамъ-же 1871); Hochstetter, Sammlung von Plänen militärischer Bauten, кн. 1 (Karlsruhe 1872); Oppert, Hospitäler und Wohltätigkeitsanstalten (4 изд., Гамб. 1872); Rühl, Ueber provisorische Feldspitalanlagen (Вѣна 1873);

Fischer, Handbuch der Kriegschirurgie (2 изд., Штуттг. 1882, 2 т.); „Sanitätsbericht über die deutschen Heere 1870—71“, т. 1, 2 и 6 (Берл. 1884—86); *Nieden, Zelte und Notbaracken* (тамъ-же 1886); *Frölich, Militärmedizin* (Брауншв. 1887, съ подробн. библиографич. указаніями); v. *Langenbeck, v. Coler и Werner, Die transportable Lazarettbaracke* (2 изд., Берлинъ 1890); *Mosler, Bericht über die Benutzung unsrer transportablen B.* (Лейпц. 1887); „*Verhandlungen des 10. internationalen medizinischen Kongresses. Abtheilung für Militärsanitätswesen*“ (Берлиъ, 1891); *Menger, Ausrüstungsnachweis für transportable Barackenlazarett* (тамъ-же 1893); С. И. Соболевъ, *Лазаретъ изъ палатокъ, Медич. Вѣстникъ* (№ 18, 1871); д-ръ Гейфельдеръ, *Военно-врачебныя заведенія въ послѣднюю войну въ Нейвадѣ, Мед. Вѣстн.* (№ 36—37, 1871); Бертенсонъ, I. В., *Барачныя лазареты въ военное и мирное время* (1871); Львовъ, кн. А. Д., *О полевыхъ легучихъ лазаретахъ* (съ рисунками и чертежами, 1892); Павловскій, А. К., *Общія основанія устройства больницъ и описанія повѣйшихъ изъ нихъ, находящихся въ Парижѣ, Берлинѣ и Гамбургѣ* (1894); Бертенсонъ, I. В., *Барачный лазаретъ Спб. Дамскаго Комитета* (1874); Соколовъ, Д., *Городская Александровская барачная больница въ С.-Петербургѣ* (1884); его-же, *Баракъ Спб. общества архитекторовъ, устроенный при Рождественской больницѣ въ Спб.* (1880); Яковлевъ, *По пѣмецкимъ больницамъ и клиникамъ* (1892).

**Баракѳа**, портъ на о-въ Кубъ, въ Вестиндіи, недалеко отъ вост. конца о-ва, вывозитъ южные плоды въ Нью-Йоркъ и имѣетъ (1887) 18,057 жит. Б. основанъ въ 1512 г. Веласкесомъ, съ 1518—1822 гг. Б. былъ гл. гор. о-ва, затѣмъ пришелъ въ упадокъ, но въ 1791 г. Б. вновь населенъ франц. royalстами съ о-ва Гаити.

**Баракевичъ**, Юрій, дубровницкій поэтъ и извѣстный проповѣдникъ, род. въ Задарѣ 1548 г., ум. 1628 г. въ Римѣ, гдѣ ему воздвигнутъ памятникъ. Б. написалъ: „*Ljuba v G. N. id est Deliciae amicorum, varia specie carminis*“ (изд. Венеція 1693), кот. нѣкоторые отождествляютъ съ поэмой „*Vila Slovinska*“ (Венеція 1682); кромѣ того Б. написалъ: „*Giarulla urescena cvitjem od scest vikoو svita*“ (Венеція, 1618) и пастушескую комедію „*Draga Kabska Pastierica*“, не изд.

**Баракъ**, 1) Иосифъ, чешскій публицистъ, род. въ 1838 г., ум. въ 1883 г., участвовалъ вмѣстѣ съ Галькомъ и др. въ основаніи литературной школы эпигоновъ, въ 1857 г. сотрудничалъ въ „*Prager Morgenpost*“, затѣмъ сталъ редакторомъ органа эпигоновъ: „*Maj*“, сотрудничалъ во многихъ повременихъ изданіяхъ и состоялъ редакторомъ нѣсколькихъ демократическихъ журналовъ, а съ 1874—83 редактировалъ „*Narodni listy*“. Кромѣ того Б. сыгралъ важную роль въ дѣлѣ поднятія чешскаго національнаго самосознанія, за что два раза попадалъ въ

тюрьму (въ 1859 и 1874 гг.). Такъ онъ устраивалъ различныя чешскія общества и бесѣды, принималъ дѣятельное участіе въ основаніи чешскаго театра, старался сблизиться съ молодежью, а для рабочаго класса издавалъ оппозиціонную газету: „*Dělnické listy*“.

2) Карлъ Августъ, германистъ, род. 1827, въ 1855 г. назначенъ первымъ консерваторомъ и секретаремъ Германскаго музея въ Нюрнбергѣ, 1860 г. придворнымъ бібліотекаремъ князя Фюрстенберга въ Донауэшингенѣ. Въ 1872 г. онъ былъ назначенъ главнымъ бібліотекаремъ страссбургской университетской бібліотеки. Б. издалъ между проч.: „*Die Werke der Hrotsvitha*“ (Нюрнб. 1858); „*Des Teufels Netz*“, сатирико-дидактическое стихотвореніе первой половины XV в. (Штуттг. 1863, *Litterarischer Verein*); „*Gallus Oheimis Chronik von Reichenau* (тамъ-же 1866); *Zimmerische Chronik*“ (тамъ-же 1868—69, 4 т.; 2 изд., Фрейбургъ, 1881—82); „*Die Handschriften der Fürstlich Fürstenbergischen Hofbibliothek zu Donaueschingen*“ (Тюбингенъ, 1865) и мн. др.

**Барамула**, небольшое мѣстечко въ Кашмирѣ, подъ 34° 10' с. ш. и 74° 30' в. д. на р. Джеламъ. Въ 40 км. ниже селенія находится ущелье Б., гдѣ протекаетъ р. Джеламъ между двумя отвѣсными скалистыми стѣнами, достигающими 2300 м. высоты; рѣка, имѣющая у Б. 125 м. ширины, между этими стѣнами суживается до 23 м. Черезъ ущелье Б. проходитъ одна изъ наиболѣе удобныхъ дорогъ изъ зап. Пенджаба въ Сринагаръ, гл. гор. Кашмира.

**Барамунда**. По повѣйшимъ изслѣдованіямъ Семона (Semon: „*Im australischen Busch*.“ Лейпцигъ, 1896, стр. 96—99) туземцы Квинслэнда называютъ этимъ именемъ рыбу *Osteoglossus Leichardti*, относящуюся къ небольшому семейству, состоящему всего изъ 5 видовъ и распространенному по тропическимъ странамъ обоеихъ полушарій, костеязычныхъ (*Osteoglossidae*), подотряда отверстоузубныхъ (*Physostomi*) и отряда колючеперыхъ (*Acanthopterygii*). Поселенцы Квинслэнда называютъ *O. Leichardti*, за его мясо, нѣсколько напоминающее лососину, и за его привычку хватать мушку бѣрнетовскимъ или даусоновскимъ (названія рѣкъ) лососемъ. Къ несчастію Вильямъ Фостеръ ошибочно отнесъ послѣднее названіе къ совершенно другой, въ высшей степени замѣчательной и открытой имъ лишь въ 1870 году рыбе, на которую было затѣмъ перенесено и туземное названіе барамунда. Вслѣдствіе такой ошибки это имя въ литературѣ совершенно неправильно прилагается къ открытому Фостеромъ виду рода *Rogozuba* (*Ceratodus, Krefft*), который составляетъ особое семейство (*Ceratodidae*), подкласса двоедышащихъ рыбъ (*Dipnoi*). Въ прежнія геологическія эпохи семейство это было распространено, какъ доказываютъ ископаемые остатки его въ видѣ зубовъ,

по Европѣ, Азій, Африкѣ и Америкѣ, въ настоящее же время единственный относящийся къ нему родъ представленъ двумя видами, живущими въ Квинслендѣ. По формѣ своего тѣла, по строенію четырехъ напоминающихъ плавники конечностей, стержень которыхъ покрытъ чешуями, по зубной системѣ, жаберному отверстию и по строенію органа обонянія, который открывается, какъ у вышнихъ позвоночныхъ, въ полость рта двойною трубкою, онъ подходит къ легочнымъ рыбамъ (*Lepidosirenidae*) того же подкласса (*Dipnoi*), но вмѣстѣ съ этимъ приближается и къ осетровымъ рыбамъ (*Ganoidei*), которыя были широко распространены въ прежніе геологическіе періоды и должны считаться

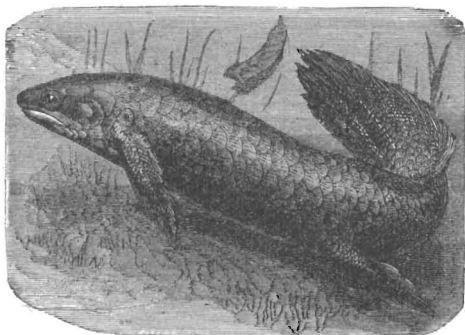

Рогозубъ Форстера (*Ceratodus Forsteri*).

прародителями нашихъ костистыхъ рыбъ, появившихся на землѣ уже много позже. Рогозубъ представляетъ переходную форму отъ ганонидовъ къ легочнымъ рыбамъ, которыя являются въ свою очередь настоящимъ промежуточнымъ звеномъ между рыбами и амфибіями. Р. Форстера (*C. Forsteri Kreffft*, съ рисунк.), джеллей туземцевъ Квинсленда, достигаетъ 2 метровъ длины, покрытъ крупной циклоидной чешуей, дышитъ преимущественно легкимъ (у него одно), если испортившаяся вода насыщена газами, негодными для дыханія, штается растительными веществами, мушки не беретъ и въ сухое время года закапывается въ илъ. Онъ водится только въ двухъ рѣкахъ Квинсленда (*Burnett и Mary*) и къ сѣверу отъ водораздѣла между первой рѣкой и р. Даусонъ не встрѣчается. Кромѣ этого вида извѣстенъ еще другой, живущій, *C. tuolepis, Günther*, покрытый болѣе мелкой чешуей; ископаемый *C. Palmeri Kreffft*, значительно большихъ размѣровъ, чѣмъ джеллей, найденъ въ аллювіальныхъ отложенияхъ Квинсленда.

**Барандонъ** (*Barandon*), Карлъ, нѣмецкій адмиралъ, род. 1844 г., 1863 г. началъ службу въ прусскомъ флотѣ и, послѣдовательно повышаясь по служебной іерархіи, 1896 г. назначенъ начальникомъ главнаго морского штаба.

**Баранецкій**, 1) *Марианъ*, польск. ученый,

матем., род. 1848, образование получилъ въ варш. унив., затѣмъ въ лейпцигск., съ 1876 прив.-доц. варш. унив., съ 1885 проф. краковскаго.

2) **Осипъ Васильевъ**, род. 1843 г., проф. ботаники въ кievскомъ унив. Авторъ многихъ работъ по анатоміи и физиологіи растений, папеч. въ различн. русскихъ и иностранныхъ изданіяхъ. Диссертаци: „Изслѣд. надъ діосмозомъ по отношенію къ растеніямъ (Спб. 1870); „*Untersuchungen über die Periodicität des Blutens der krautartigen Pflanzen und deren Ursachen*“ (Галле 1873; на русск. яз. въ „Трудахъ Спб. о-ва естеств.“, 1878).

**Баранецъ**, народное назв. различныхъ растений (плауна, клевера и др.).

**Бараниха**, рѣка Якутской обл. Нижне-Колымскаго окр., впад. въ Сѣверн. океанъ восточнѣ Колымы подъ 168° 39' в. д.; длина теченія ея по полярнымъ тундрамъ до 200 в.

**Барановичи**, мѣстечко Новоградск. уѣзда Минской губ. получило въ послѣднее время значеніе какъ узловой пунктъ трехъ ж. д. Московско-Брестской, Вильно-Ровенской и Бѣлостокъ-Барановичи. Б. прилегаютъ къ находящемуся въ 3 верстахъ отъ станціи значительному торговому и промышленному мѣстечку Новая Мышь, имѣющему до 1500 жит.

**Барановичъ**, Лазарь, выдающійся литературный и политическій дѣятель южной Россіи второй половины XVII вѣка, род. въ 1593 г., учился въ школѣ Кіево братскаго Богоявленскаго монастыря и въ виленской, кievской и калишской академіяхъ; былъ профессоромъ и ректоромъ кievской коллегіи. Избранный въ 1659 г. черниговскимъ архіепископомъ, Б. весьма заботился объ образованіи и улучшеніи быта низшаго духовенства: учредилъ протопопіи и намѣстничества, строилъ новые монастыри и исправлялъ старыя, заводилъ школы, типографіи (типографія въ Новгородъ-Сѣверскѣ, перенесенная въ 1679 г. въ Черниговъ, изъ которой еще при жизни Б. вышло около 50 книгъ литературныхъ и богослужебныхъ на славянскомъ, польскомъ и латинскомъ языкахъ), побуждалъ лицъ побольше образованныхъ изъ духовенства произносить проповѣди и самъ часто произносилъ проповѣди, которыя, впрочемъ, отличались сухостью и искусственностью и не всегда были поняты пасъвъ. Изъ его проповѣдей составились два сборника, изданные въ Кіевѣ и Черниговѣ: „Мечъ духовный“ и „Трубы словесъ проповѣдныхъ“. Кромѣ проповѣдей Б. принадлежатъ и нѣкоторыя другія литературныя произведенія: „Лютня“, „Утѣшеніе“, „Житія Святыхъ“, „Новая мѣра“, „Вечерний плачь“, „Заутренняя радость“ и „Благодать и Истина“. Въ 1676 г. Б. издалъ религиозно-полемическое сочиненіе „*Nova Miara starej wiary*“, направленное противъ книги Боймы „*Stara Wiara*“; здѣсь Б. возражаетъ противъ главенства папы, *filioque* и другихъ католическихъ догматовъ. Б. было но

чуждо и поэтическое вдохновение, что видно изъ его сборника стиховъ „Lutnia Apollonowa“. По формѣ сочиненія Б. отличаются обычными недостатками старой западно-русской литературы: искусственностью, отрѣшенностью отъ жизни и сухостью. Значеніе Б. заключается въ томъ, что онъ былъ связующимъ звеномъ между разрозненными литературными и научными труженниками, вызывая и направляя ихъ дѣятельность. Въ политическомъ отношеніи Б. старался примирять Москву и Малоросію, склоняя съ одной стороны малороссовъ къ могущественной Москвѣ, и съ другой стороны московскаго царя къ сохраненію нѣкоторыхъ привилегій малороссовъ, церковныхъ и гражданскихъ. См. Сумцовъ, Лазарь Барановичъ, Харьк. 1885; Шляпкинъ, Св. Дмитрій Ростовскій, Спб. 1889; Эйхгорнъ, Сношенія малорусскаго духовенства съ московскимъ правительствомъ (Чт. Общ. Ист. и Древн. при М. унив., 1893 г.); Костомаровъ, Рус. исторія въ жизнеописаніяхъ, т. II. Архивъ юго-зап. Россіи; Перетцъ, Filiar wiary (Спб. 1899).

**Бараново**, станц. Московск.-Яросл. ж. д. на 97 верстѣ отъ Москвы въ Александр. уѣзд. Владим. губ. Станція находится при громадной хлопчатобумажной мануфактурѣ фирмы Асафа Баранова, съ прядильными, ткацкими и красильными корпусами. Произв. достигаетъ 5 милл. руб., при 3—5 тыс. рабочихъ.

**Барановскій**, 1) Болеславъ, извѣстный польскій писатель-педагогъ, род. 1844 г. въ Буковинѣ, окончилъ 1867 г. львовскій университетъ. Послѣ нѣсколькихъ лѣтъ педагогической дѣятельности въ Львовѣ и др. городахъ, занялъ должность инспектора учебныхъ заведеній Львова, съ 1885 г. состоитъ окружнымъ инспекторомъ школъ третьей части Галиціи. Б. принималъ участіе въ нѣсколькихъ общихъ и педагогич. изданіяхъ. Въ 1876 вмѣстѣ съ Л. Дзѣдзицимъ издалъ употребляющуюся въ мѣстныхъ школахъ (6 изд.) „Географію“. Б. принималъ дѣятельное участіе въ журн. „Szkoła“ и издалъ нѣсколько книгъ для дѣтей и народа.

2) Владиміръ Степановъ, род. 1846 г., ум. 1879 г.; изобрѣтатель по техникѣ, преимущественно артиллерійской, участвовалъ въ проектированіи въ 1872—1873 гг. 4,2 лин. картечицы, самостоятельно выработалъ чертежи 2,5 дюйм. пушекъ: полевой и горной; послѣдняя принята въ нашей горной и морской артиллеріи. Особенно практиченъ складной горный лафетъ Б. Б. убитъ 7 марта 1879 г. при опытахъ на Волковомъ полѣ, въ С.-Петербургѣ, взрывомъ поврежденнаго патрона.

3) Игнатій Ивановичъ, род. 1833 г., окончилъ дерптскій университетъ и поступилъ ординаторомъ въ больницу Св. Духа въ Варшавѣ. Въ 1859 г. уѣхалъ учиться за границу, по возвращеніи откуда выбранъ адъюнктомъ терапевтической

клиники при бывшей главной школѣ. Съ открытіемъ въ Варшавѣ университета, Б. былъ назначенъ экстраординарнымъ профессоромъ общей терапіи и діагностики; съ 1871 г. — профессор. Его работы: „Nonnulla de lentis humore aqueo imbibitio post cataract. operationes intumescencia“ (диссертация); Педагогическое значеніе клиническаго изложенія діагностики (рѣчь). Кроме того, писалъ статьи въ медицинскихъ журналахъ.

4) Мечиславъ, польскій педагогъ, род. 1851 г., окончилъ 1873 львовскій унив., съ 1887 состоитъ инспекторомъ народн. школъ г. Львова. Ему принадлежатъ соч. „O metodzie nauki geografii“ (1880), „Pedagogika i dydaktyka do użytku nauczyciel szkół ludowych“ (1888) и рядъ популярныхъ книжекъ: „Słońce“, „O morzu“, „Hygiena popularna“ и др.

5) М. И., см. *Туғань-Барановскій*.

6) Степ. Ивацовъ, писатель и педагогъ, род. 1817, образов. получилъ въ черниговск. гимназій и спб. унив., по фак. восточн. языковъ, съ 1836 учитель гимназій, съ 1842—63 проф. русскаго языка въ гельсингф. унив.; изобрѣтатель и прожекторъ, Б. писалъ обо всемъ, но нигдѣ не оставилъ важнаго вклада; цѣннѣе другихъ его статья о Финляндіи; см. Венг. II.

7) Янъ, род. въ Польшѣ 26 декабря 1800 г., ум. въ 1879 г. въ Варшавѣ, гдѣ съ 1848 г. былъ директоромъ обсерваторіи. Его астрономическія наблюденія помѣщены въ журналѣ *Astronomische Nachrichten*, тт. X, XIII, XIV и XVI; выпустилъ роскошное изданіе сочиненія Коперника: *De revolutionibus orbium coelestium* вмѣстѣ съ польскимъ переводомъ (Варшава, 1854).

**Барановъ**, 1) Александръ Андреев., род. 1746 г., ум. 1819 г., первый главный правитель русск. владѣній въ Аляскѣ. Родился въ Каргополѣ, по торговымъ дѣламъ переселился въ Иркутскъ, откуда въ 1790 г. по приглашенію основателя нашихъ сѣвероамериканскихъ колоній Шелехова отправился въ Америку. Послѣ упорной борьбы съ туземцами (колочами) Барановъ занялъ берега Кеайскаго и Чугачкаго заливовъ, Якутатъ (въ 1796) и Ситху (въ 1799), гдѣ черезъ нѣсколько лѣтъ построилъ крѣп. Новоархангельскъ и редутъ Озерной. Утвердившись на занятыхъ мѣстахъ, Б. занялся развитіемъ промышленности въ Аляскѣ и завелъ торговлю съ Кантопомъ, Бостономъ и Нью-Йоркомъ; за свою дѣятельность Б. былъ награжденъ чиномъ коллежскаго совѣтника и орденомъ св. Анны 2 ст., а въ 1818 г. былъ уволенъ по болѣзни отъ должности; умеръ на пути въ Россію, близъ острова Явы. Біографія его издана въ 1835 г. К. Т. Хлѣбниковымъ, см. также „Историч. обзорѣніе Россійск. - Америк. компании“ (Спб. 1863) и „Инжен. Журн.“. 1864 г., № 4.

2) Алексѣй Григорьевичъ, окружной инспекторъ московск. учеб. округа.

Въ 1880 г. Б. издалъ рядъ книгъ по первоначальному обученію, разошедшихся въ десяткахъ тысячъ экземпляровъ. 1) Подробный планъ занятій въ начальной народной школѣ съ указаніемъ самостоятельныхъ работъ, 1879 г. 2) „Книга для чтенія“, примѣненная къ обученію языку по „Родному слову“ Ушинскаго (1882 г.). 3) „Наше родное“. Букварь для перваго года обученія въ сельскихъ школахъ, затѣмъ для II и III года. 4) Краткое руководство къ преподаванію по „р. букварю“ (1887 г.). 5) Руководство для преподаванія по „Книгѣ для чтенія“. 6) „Географія Россійской Имперіи“. Курсъ городскій и уѣздныхъ училищъ (1887).

3) Дмитрій Осиповичъ, поэтъ XVIII столѣтія, род. 8 марта 1773, умеръ 1834 г. (20 августа). 11-ти лѣтъ былъ записанъ въ службу сержантомъ л.-гв. преображенск. полка, черезъ 10 лѣтъ вышешъ подпорщикомъ въ л.-гвард. семеновскій полкъ, откуда вышешъ въ отставку въ чинѣ штабс-капитана 8 сент. 1798 г. Затѣмъ Б. поступилъ въ сенатъ (14 мая 1801), гдѣ способностями обратилъ на себя вниманіе; 19-го іюля 1803 г. его опредѣлили за оберъ-прокурорскій столъ, а вскорѣ назначили правителемъ дѣлъ въ повоучрежденный тогда еврейскій комитетъ. Въ комитетѣ Б. произвели въ ст. сов. и назначили оберъ-прокуроромъ 3 д-та сената (1808 г.), которымъ и управлялъ до сенаторства (23 авг. 1817 г.). Онъ писалъ стихи и басни, помѣщая ихъ въ слѣд. журналахъ: „Зеркало свѣта“ (Туманскаго и Богдановича, 1787), „Апиды“ (Карамзина), „Распускающійся цвѣтокъ“ (1787 г.), „Полезное упражненіе для юношества“ и въ „Вѣстникѣ Европы“ (1802 г.). Стихотворенія гораздо удачнѣе басенъ, писанныхъ въ слишкомъ юномъ возрастѣ—14 лѣтъ. Лучшими произведеніемъ считается посвященіе Державину, „на переводъ Пиндара“ (В. Евр. 1802, сент.). Оно было помѣщено Жуковскимъ въ II т. „Собранія русскихъ стихотвореній“. Въ 1833 г. Б. избрали въ члены Россійской академіи, по рекомендаціи Шишкова, кот. далъ о немъ слѣд. отзывъ: „Нѣкоторыя сочиненія его и любовь къ Россійскому языку даютъ ему неоспоримое право на сіе званіе“.

4) Кузьма Николаевичъ, род. въ 1797, ум. 14 сент. 1836 г., актеръ моск. театра. Перевелъ: 1) театр Флоріана (1821 г.), 2) „Невѣста трехъ жениховъ“ ком. Лафона (1824 г.), 3) „Общепользныи дѣтскій письменникъ“ соч. Г. Д. (1825 г.), 4) Волшебныя сказки Перольта, 5) „Минутная неосторожность“, ком. въ 3 д. (1825 г.), 6) „Товарищи черной шали“, истор. ром. Сентома (1832), 7) „Изувѣченный“, ист. повѣсть XVIII ст., соч. Сентина (1834 г.), 8) „Графиня поселанка или медовый мѣсяцъ“ ком. Скриба, Мельзиля и Кармуша.

5) Николай Михайловичъ, ген. лейт., сенаторъ, род. 25 іюля 1837 г., воспитывался въ Морскомъ кадетскомъ кор-

пусѣ, поступилъ на службу во флотъ въ 1854 г., принималъ участіе въ кампаніи 1854—55 гг., по окончаніи которой произведенъ въ офицеры (1856); черезъ два года вышешъ изъ флота и поступилъ въ Русское общество пароходства и торговли капитаномъ парохода, гдѣ служилъ до 1861 г., когда вернулся во флотъ. Б. избрѣль въ 1868 г. заряжающееся съ казны ружье, которымъ нашъ флотъ былъ вооруженъ до 1877 г., привелъ въ блестящее положеніе морской музей и производилъ работы по углубленію Кронштадтской гавани. При началѣ русско-турецкой войны Б., командуя въ чинѣ капитанъ-лейтенанта пароходомъ „Веста“, обратилъ 11 іюня 1877 г. послѣ 6 час. боя въ бѣгство турецкій броненосецъ „Фехти-Булень“, за что былъ награжденъ орденомъ св. Георгія 4 ст. и слѣдующимъ чиномъ, а въ декабрѣ того же года, командуя пароходомъ „Россія“, Б. взялъ близъ Пендераклии турецкій пароходъ „Мерину“ съ многочисленнымъ десантомъ, за что былъ награжденъ чиномъ капитана 1 ранга и званіемъ флигель-адъютанта. Послѣ войны Б. не получилъ во флотъ никакого назначенія, а вскорѣ и совсѣмъ оставилъ морскую службу. Еще до войны 1877 г. Б. въ „Голосѣ“ доказывалъ непригодность къ военнымъ дѣйствіямъ поповоковъ; въ 1878 г. въ „Биржевыхъ Вѣдомостяхъ“ (№ 195) появился отзывъ на эту статью кап.-лейт. Рождественскаго, въ которомъ Б. не безъ основанія увидѣлъ оскорбительные отзывы о своихъ боевыхъ подвигахъ; когда въ отзывѣ на жалобу Б. ему было предложено начать дѣло о клеветѣ общимъ судебнымъ порядкомъ, Б., заподозривъ солидарность между морскимъ министерствомъ и Рождественскимъ, просилъ Государя Императора разрѣшить ему, какъ особую милость, святъ морской мундиръ. За помѣщеніе въ докладной запискѣ выраженій, оскорбительныхъ для высшаго флотскаго начальства и военно-морского слѣдователя, Б. въ декабрѣ 1879 г. былъ приговоренъ Спб. военно-морскимъ судомъ къ отставленію отъ службы, но по ходатайству гр. Лорисъ-Меликова былъ помилованъ и по переименованіи въ полковника въ началѣ 1881 г. назначенъ губернаторомъ въ Ковно. Послѣ 1 марта 1881 г. Б. былъ порученъ постъ Спб. градоначальника, вскорѣ затѣмъ онъ былъ назначенъ губернаторомъ въ Архангельскъ, а въ 1882 г. переведенъ въ Нижній Новгородъ, гдѣ оставался до назначенія сенаторомъ въ 1897 г.

6) Плат. Ив., директоръ сенатскаго архива, род. 1827, ум. 1884; въ качествѣ директора сенатск. архива, предпринялъ важное изданіе „Архивъ Прав. Сената“, котораго успѣлъ выпустить 3 тома, объемлющихъ акты съ 1707 по 1762. Б. кромѣ того подготовлялъ биограф. словарь сенаторовъ: оставленными имъ матеріалами воспользовался его племянникъ Семеновъ, издавшій „Биограф. очерки сенаторовъ, по

материаламъ, собраннымъ П. И. В.“ (Спб., 1886). См. Венг., II.

7) Графъ, Эдуардъ Трофимовичъ (род. 1811 г., ум. 23 июля 1884 г.), воспитывался въ царскосельскомъ лицее, по окончаніи курса въ которомъ поступилъ на службу въ л.-гв. Измайловскій полкъ; еще въ молодые годы пользовался большимъ довѣріемъ имп. Николая I, назначившаго его въ 1838 г. флигель-адъютантомъ; въ 1844 г. участвовалъ въ экспедиціи противъ горцевъ въ Чечню, а въ 1849 г.—въ венгерской кампаніи. Въ 1863 г. графъ Б. оставилъ строевую военную службу и былъ назначенъ генералъ-губернаторомъ сначала Прибалтійскаго края, а съ 1866 г.—сѣверо-западныхъ губерній. Въ 1867 г. гр. Б. былъ назначенъ членомъ государственнаго совѣта, а въ 1881 г.—предсѣдателемъ департамента государственной экономіи госуд. совѣта. Какъ знатокъ желѣзнодорожнаго дѣла, гр. Б. предсѣдательствовалъ въ такъ наз. Барановской комиссіи, выработавшей нынѣ дѣйствующій общій уставъ желѣзныхъ дорогъ съ цѣлью оградить интересы публики и казны отъ злоупотребленій желѣзнодорожныхъ обществъ.

**Барановъ**, о—въ, см. *Ситка*.

**Барановы камни**, два гранитныхъ утеса, вдающихся въ Сѣверный океанъ въ Якутской области къ сѣверо-востоку отъ устьевъ Колымы подъ 162° 56' и 163° 31' в. д.; видные версты на 100 отъ берега, служатъ указателями пути для мѣстныхъ промышленниковъ. Название получили по причинѣ водящихся здѣсь по берегамъ дикихъ барановъ — аргала.

**Баранокъ**, столярный или плотничный инструментъ, представляетъ двуручный рубанокъ иногда до 1½ аршина длины; употребляется для выстругиванія кромокъ въ доскахъ; за нимъ работаютъ почти всегда двое рабочихъ.

**Баранта** у киргизовъ тоже, что ала-маны у туркменовъ, разбойничьи набѣги и междуродовыя распри; барантачъ — участникъ набѣга.

**Барантъ**, Эмабль Гильомъ, баронъ, фр. историкъ и государственный дѣят., род. 1782, ум. 1866 г. въ своемъ замкѣ Б.; въ 1807 г. былъ помощникомъ префекта въ Брессюрѣ, 1809 г. префектомъ деп. Вандеи и потомъ Нижней Луары; 1815 г., по назначенію Людовика XVIII, статсъ-секретаремъ мин. внутреннихъ д. и членомъ палаты депутатовъ, гдѣ примкнулъ къ умѣреннымъ либераламъ; назначенный изромъ (1819), присоединился съ Талейраномъ, Брольи и др. къ умѣренной оппозиціи. Въ 1828 г. былъ членомъ академіи, въ 1830 г. посломъ въ Туринъ и потомъ Петербургъ, откуда вернулся въ 1840 г. и, со времени февр. революціи, болѣе уже не принималъ участія въ общественной жизни. Славу писателя Б. стяжалъ себѣ соч. *Tableau de la littérature française au XVIII siècle* (8-е изд., Пар. 1857); политическія убѣжденія его изложены въ *Des communes et*

*de l'aristocratie* (3-е изд. 1829); главный трудъ *Histoire des ducs de Bourgogne de la maison de Valois, 1364—1477* (1824, 8 т.; 8 изд. 1858); полемическія цѣли, наравнѣ съ историческими, преслѣдуются въ *Histoire de la convention nationale* (1851—53, 6 т.), и *Histoire du Directoire de la République française* (1855, 3 т.). Кроме того, извѣстны: *Mélanges historiques et littéraires* (1835, 3 т.); *Lettres et instructions de Louis XVIII au comte de Saint-Priest* (1845); *Questions constitutionnelles* (1849); *Études historiques et biographiques* (1857, 2 т.); *Études littéraires et historiques* (1858, 2 т.); *Histoire de Jeanne d'Arc* (1859, 4 изд. 1880); *Le parlement et la Fronde. La vie de Mathieu Molé* (1859); *La vie politique de M. Royer-Collard* (2 т., 3 изд. 1878); *De la décentralisation en 1829 et en 1833* (1866). См. *Souvenirs du baron de B., 1782—1866* (изд. его внука, Клода де-Б., Пар. 1890—1893, 3 т.).

**Баранцевичъ**, Казиміръ Станиславовичъ, современный беллетристъ, род. въ 1851 г. въ Спб. Отецъ его былъ полякъ, мать французка. Родъ Баранцевичей старинный дворянскій (герба Лелива, изъ кот. происходятъ и гр. Ржевускіе). Хотя предки Б. были до воссоединенія Литвы съ Польшею православные, но позднѣйшія поколѣнія, за исключеніемъ отца писателя, католики. Дѣдъ Б. во время польскаго возстанія 1831 г. былъ повѣшенъ въ присутствіи своей жены и двухъ сыновей (отца и дяди К. С.). Несмотря, однако, на закоренѣлыя традиціи своего рода, отецъ Б. служилъ въ Спб. чиновникомъ комиссіи погашенія государственныхъ долговъ, имѣлъ много знакомыхъ между русскими и пристрастился къ чтенію р. книгъ. Страсть къ чтенію отъ него унаслѣдовалъ и сынъ. Лѣтъ пяти или шести Б. научился самъ читать по клочкамъ печатной бумаги, приносимой изъ лавочки. Семи или 8 л. онъ зачитывался Пушкинымъ и „Сыномъ Отечества“. Подъ вліяніемъ восхищенія Пушкинымъ 9-ти л. имъ было написано первое произведеніе „Понятовскій“, гдѣ изображался польскій герой, одинъ удерживающій натискъ рус. войскъ. Одновременно со страстью къ чтенію въ Б. развилась страсть къ рисованію и игрѣ на скрипкѣ. До поступленія въ гимназію, онъ уже перечиталъ Жоржъ Занда, Купера, Майнъ Рида, Брамбеуса, Вальтеръ Скотта, Диккенса, Теккерея, Шекспира, Бѣлинскаго, Гоголя, Достоевскаго, Тургенева, Гребенку, Квитко-Основьяненка, разные журналы „Библиотека для чтенія“, „Современникъ“, „Время“, „Эпоха“, „От. записки“. Однимъ словомъ, все, что приносилъ отецъ для себя изъ библиотеки министерства финансовъ. Осенью 1862 г. Б. поступилъ во 2-ую гимназію. Первые два года онъ учился хорошо, благодаря домашней подготовкѣ и знанію языковъ, но школьныя занятія его не интересовали, и съ 3-го класса ученые пошло плохо, изъ

4-го же пришлось выйти. Всѣ эти годы были посвящены чтенію. Будучи въ I кл., Б. писалъ стихи, такъ, напримѣръ, „Забытая деревня“, въ жанрѣ Некрасова. Въ гимназіи онъ подружился съ Альбовымъ и они совмѣстно писали „Путешествіе на лулу“; кромѣ того, Б. были начаты двѣ повѣсти: одна шведская, другая — африканская. Затѣмъ у обоихъ возникла мысль издавать журналъ „Сѣверный закатъ“, но это не состоялось, а вмѣсто него Альбовъ самостоятельно сталъ издавать „Зарницу“, а Б. — „Волны“. Въ періодъ ученья и позднѣе, въ 70 г., Б. бывалъ у своей тетки въ Псковской губ. и, подъ влияніемъ народническаго направленія литературы, старался сблизиться съ народомъ, и даже потомъ въ Спб. ходилъ въ красной рубахѣ и полушубкѣ. Его роднымъ очень не нравилось увлеченіе сына народомъ, и Б., чтобы успокоить ихъ, увѣрилъ, что готовится въ университетъ, хотя серьезнаго намѣренія поступить не имѣлъ. Въ 1870 г., во время пребыванія Б. въ деревнѣ, умеръ скоропостижно его отецъ, оставивъ семью безъ всякихъ средствъ. Б. два года безуспѣшно искалъ мѣста, наконецъ, поступилъ въ контору одного подрядчика, первое время безъ жалованья. Служба продолжалась отъ 9-ти ч. утра до часа ночи, а весною зачастую, при наймѣ рабочихъ, Б. приходилось засиживаться до 6-ти, 7-ми ч. утра. Получалъ онъ 30 р. въ мѣсяцъ. Несмотря на такой ужасный трудъ, Б. тамъ же въ конторѣ передѣлывалъ „Кн. Серебряннаго“ А. Толстого въ драму „Опричина“, кот. въ октябрѣ 1873 г. была поставлена на Алекс. театрѣ въ бенефисъ Виноградова, шла пѣскольکو разъ и принесла автору около 600 р. Къ этому времени относится увлеченіе Б. крестьянской дѣвушкой — Дарьей Николаевной Алексѣевой, на которой онъ могъ жениться только послѣ смерти матери, въ томъ же 1873 г. Съ женитьбою и появленіемъ на свѣтъ дѣтей, Б. сталъ еще болѣе нуждаться. Жилъ онъ на Лиговкѣ, въ конурѣ у какого то пьяницы кондуктора. Здѣсь было написано первое произведеніе „Одинъ изъ нашихъ старыхъ знакомыхъ“, помѣщенное въ сборникѣ приложеній къ „Гражданину“. Въ это время Б. перемѣнилъ уже свою службу и былъ конторщикомъ „Русскаго строительнаго общества“, съ 40 р. жалованья. Даже теперь, имѣя литературное имя, Б. продолжалъ служить изъ-за 100 р. жалованья въ 1-мъ товариществѣ конно-желѣзныхъ дорогъ и работать тамъ съ 6 ч. утра, раздавая катушки билетовъ кондукторамъ. Первое произведеіе, обратившее на себя вниманіе публики и критики, было „Порванныя струны“, напечатанныя въ „Словѣ“ 1878 г. Послѣ этого Б. помѣщалъ свои повѣсти и рассказы въ „Дѣлѣ“, „Вѣстникѣ Европы“, „Отеч. Запискахъ“. „Устояхъ“, „Р. Мысли“, „Сѣв. Вѣстникѣ“, „Русскомъ Богатствѣ“, въ иллюстрированныхъ журналахъ, газетахъ, юмор. журналахъ и

въ разныхъ сборникахъ. Большинство произведеній Б. вошло въ отдѣльно изданныя книжки: I „Подъ гнетомъ“, II „Порванныя струны“, III „Маленькіе рассказы“, IV „Новые рассказы“, V „Старое и новое“. Отдѣльно изданы романы „Раба“ и „Чужакъ“, два болѣе крупныя произведенія. Почти половина произведеній Б. переведена на нѣм., чешскій и польскій яз., нѣкоторыя вещи даже по два, по три раза переведены на нѣм. яз.

Вся неприглядность обстановки Б. — вѣчная нужда, тяжелая и неинтересная служба, отвлекающая его отъ лит. занятій, все это сказалось и на содержаніи и на формѣ его произведеній. Б. писалъ почти исключительно короткіе рассказы и эскизы, черпая сюжеты изъ жизни мелкихъ разночинцевъ и мѣщанъ. Петербургская жизнь другихъ слоевъ общества ему мало извѣстна, и потому рассказы его грѣшатъ однообразіемъ сюжетовъ и типовъ, спѣшностью работы сказаналась на отсутствіи отдѣлки формы и слабости интриги. Но всѣ эти недостатки выкупаются умѣньемъ передать читателю настроеніе, вызвать сочувствіе и интересъ къ обыденнымъ „сѣренъкимъ людямъ“ съ ихъ безсодержательной жизнью и мелкими радостями и огорченіями. Самыя названія рассказовъ Б. — „Ключа“, „Подъ гнетомъ“ — указываютъ на то, что его герои — „униженные и оскорбленные“. Рѣдкій рассказъ обходится безъ большихъ, умирающихъ, гробовъ, монотоннаго шума дождя и грязи улицъ петерб. окраинъ. Но и въ этихъ сѣренъкихъ людяхъ Б. умѣетъ найти стремленіе къ чему то лучшему, и это придаетъ всѣмъ его рассказамъ ту теплоту, которая невольно шевелитъ какія то тайныя струны въ душѣ читателя. Писателю, менѣе искреннему, менѣе сочувствующему всякому самому ничтожному человѣку, не удастся произвести того впечатлѣнія на читателя, хотя бы его рассказы были болѣе художественно отдѣланы и разнообразны по сюжету. Въ этой чистотѣ душевной автора и умѣнья во всякомъ, повидимому, глубоко-лавшемъ существѣ видѣть „человѣка“ и лежить причина успѣха однообразныхъ и эскизныхъ набросковъ Б.

Разборы произведеній Б. появлялись во многихъ журналахъ и газетахъ. Можно указать на статьи Н. К. Михайловскаго (От. Зап. 1884 г., № 2), М. А. Протопопова о 1 книжкѣ „Подъ гнетомъ“ („Дѣло“ 1883, № 12), К. К. Арсеньева въ „Вѣст. Евр.“ 1884 г., № 4 и во II т. его „Критич. этюдовъ“ и мн. др. См. также Венг., Слов., и Скаб., Ист. Лит.

**Баранцовъ**, Александръ Алексѣевъ, графъ, род. 1810 г., ум. 1882 г., ген.-адъют., генер. отъ артиллеріи, воспитывался въ артиллерійскомъ училищѣ (нынѣ Михайловское артиллерійское); въ 1827 г. произведенъ въ прапорщики, служилъ на Кавказѣ, участвовалъ въ войнѣ съ горцами; въ 1855 г. командовалъ артиллеріей въ

Свеаборгъ и выдержалъ бомбардировку этой крѣпости англичанами. Въ 1862 г. назначенъ товарищемъ ген.-фельдцейхмейстера Вел. Кн. Михаила Николаевича; съ 1873 г. самостоятельно управлялъ всей артиллеріей; въ 1881 г. возведенъ въ графское достоинство и назначенъ членомъ государственнаго совѣта.

**Баранча**, р. Пермской губ., Верхотурск. уѣзда, лѣв. прит. Тагила, начинается южнѣе истоковъ Туры на восточномъ склонѣ главнаго Уральскаго хребта, называемаго здѣсь Синими горами и сложеннаго изъ гнейсовъ и кристаллическихъ сланцевъ; течетъ все время вдоль восточнаго склона Урала въ ю.-вост. направленіи въ области развитія извержен. змѣвиковыхъ, перидотитовыхъ и зеленокаменныхъ породъ, мѣстами богатыхъ желѣзными рудами, а въ мелкихъ боковыхъ долинахъ золотыми и платиновыми россыпями. Послѣ 65 в. течения впадаетъ въ р. Тагилъ ниже Выйскаго завода. Въ долину Б. два завода Верхне-и Нижне-Баранчинскій (см.). Рѣка Б. упоминается въ исторіи сибирскаго похода Ермака, который строилъ здѣсь плоты для дальнѣйшаго спуска по р. Тагилу.

**Баранчики**, народн. названіе различныхъ растений, гл обр., будры, льнянки, первоцвѣта (см. эти сл.).

**Баранчиковыя** (Primulaceae), см. *вербейниковыя*.

**Баранчинскіе заводы**, на р. Баранчѣ (см.), казенные, Гороблагодатскаго округа Пермской губ. Верхне-Б. зав., постр. въ 1806 г., былъ вспомогательнымъ заводомъ по выдѣлкѣ желѣза для Кушвинскаго завода, стоящаго отъ него въ 12 вер. на с.-в. у подножія горы Благодати. Съ 1860 г. дѣятельность зав. прекращена; онъ остается только крупнымъ селеніемъ на тракту въ Кунгуръ. Большой прудъ В.-Б. завода служитъ запаснымъ рабочимъ резервуаромъ для лежащаго ниже въ 12 верст. завода Нижне-Б. Послѣдній основанъ еще въ 1747 г., имѣеть до 4000 жит. и до 60 т. десят. земли, изъ котор.  $\frac{2}{3}$  лѣсной, работаетъ какъ паровымъ, такъ и водяными двигателями; имѣеть двѣ домны, на которыхъ вырабатывается чугуны, главнымъ образомъ изъ магнитныхъ рудъ г. Благодати и только отчасти изъ особаго Баранчинскаго рудника. Въ 1897 г. заводъ выработалъ всего 358,705 пуд. чугуна и 8585 пуд. литыхъ чугуновыхъ издѣлій для артил. вѣдомства.

**Баранчиковъ**, Василій, пис. XVIII в., авторъ книги „Несчастныя приключенія Василя В., мѣщанина Нижняго Новгорода, въ трехъ частяхъ свѣта, въ Америкѣ, Азій и Европѣ съ 1780 по 1787“ (Спб., 1787), гдѣ описаны невольныя странствованія понаваго въ плѣвъ къ Пиратамъ автора.

**Баранъ** (*Sparassis Fr.*), съѣдобный грибокъ изъ порядка гимениальныхъ; крупное плодовое тѣло раздѣляется на многочисленныя листовидно сплюснутыя вѣтви, по-

крытыя гимениальнымъ слоемъ. *Sp. crispa Fr.* достигаетъ величины кулака, растетъ на песчаной почвѣ въ сосновыхъ лѣсахъ средней и сѣв. Европы и отличается пѣж-нымъ вкусомъ.

**Баранъ** или таранъ, орудіе, употреблявшееся въ древности для пробиванія крѣпостныхъ стѣнъ. Оно состояло изъ подвѣшеннаго цѣпами на особомъ подвижномъ станкѣ крѣпкаго бревна съ металлическимъ наконечникомъ, въ видѣ бараньей головы, уравновѣшеннымъ тяжестью на противоположномъ концѣ бревна. Станокъ съ Б. ставили у крѣпостной стѣны; осаждавшіе оттягивали насколько хватало силъ задній конецъ бревна и потомъ отпускали его, при чемъ Б. ударялся въ стѣну и разрушалъ ее. При осадѣ Иерусалима императоромъ Веспасіаномъ употреблялся громадный Б. съ головою вѣсомъ до 6 тыс. пуд.; онъ помѣщался въ крытой галлерей, наз. черепахой.

**Баранъ**, Самуилъ Петровичъ, педагогъ-филологъ, род. 1819, ум. 1863 г. 15 дек., отъ чахотки. Былъ преподавателемъ лѣснаго института, гдѣ пользовался любовью и уваженіемъ учениковъ-воспитанниковъ и репутацией знающаго и способнаго человѣка. Когда закрыли лѣсной институтъ, Б. остался безъ мѣста и съ трудомъ пристроился учителемъ чистописанія въ Смольномъ институтѣ. Обремененный большимъ семействомъ (11 человекъ дѣтей) онъ крайне нуждался и умеръ, оставивъ семью въ безвыходномъ положеніи. „Общество вспомошествованія литераторамъ“ воспитало на свой счетъ его сиротъ, которые вскорѣ послѣ отца лишились и матери.

Труды Б. слѣдующіе: по теоріи языка 1) „Стихія человѣческой рѣчи“ (1840 г.), 2) „Начертаніе грамматики русск. яз.“ съ хрестоматіей. Это капитальное произведеніе осталось въ рукописи, за немнѣшимъ средствъ для изданія, хотя и было одобрено комитетомъ разсмотрѣнія учебныхъ руководствъ и академикомъ Востоковымъ. 3) Нѣсколько статей о частныхъ вопросахъ русск. грамматики. 4) Первоначальная ариѳметика (1861). Беллетристич. произведенія его слѣд.: 1) „Черешъ“ (пов., 1845 г.), 2) „Охтянка, чудо съ чудакомъ“, оперетка, 3) „Масляница“ (оперетка), 4) „Нов. годъ“ (водев.), 5) „Елка на нов. годъ“ (водев.). Пьесы Б. игрались и правились публичкѣ.

**Баранъ дикій**, см. *овцы*.

**Бараны**, см. *овцы*.

**Бараньи лбы**, пѣкоты называютъ такъ особыя формы округленныхъ и какъ бы отполированныхъ скалъ, характеристичныхъ для мѣстностей въ области распространенія твердыхъ, преимущественно кристаллическихъ породъ, пѣкогда покрытыхъ континентальнымъ ледникомъ. Эта форма рельефа, очень распространенная у насъ въ Финляндіи и Олопецкой губ., обязана своимъ развитіемъ шлифующему дѣйствию движущагося ледника. Терминъ Б. л. со-

отвѣтствуетъ французск. термину „roches moutonnées“.

**Баражня**, венгерскій комитатъ на правомъ берегу Дуная, ограничивается Дравой, комитатами Сомоджъ и Тольна, а также Дунаемъ, заним. площ. въ 5133 кв. км. На сѣв. страна гориста, на ю. и ю.-в. низменная равнина, мѣстами, также какъ и относящійся къ Б. большой островъ на Дупаѣ Марджита, болотиста; климатъ больш. частью здоровый, число жит. (1890) 321,425 чел. (мадьяры, нѣмцы и хорваты). Б. отличается плодородіемъ, славится хорошими винами, доставляетъ дерево, пшеищу, плоды, табакъ и т. д.; жители въ значительныхъ размѣрахъ занимаются разведеніемъ овецъ и свиней. Гл. пунктъ комитата Фюфкирхенъ (см.).

**Баражня трава**, народн. назв. различн. травянистыхъ растений, главн. обр., первоцвѣта (см.).

**Баратаевъ**, Михаилъ Петровичъ, князь, род. 1784 г., рано былъ записанъ въ военную службу, участвовалъ въ войнахъ съ Наполеономъ, былъ раненъ и въ 1809 г. вышелъ въ отставку; поселившись въ имѣніи въ Симбирской губ., много лѣтъ былъ уѣзднымъ и губерскимъ предводителемъ дворянства. Б. былъ въ близкихъ отношеніяхъ съ масонами и нѣкоторыми изъ декабристовъ, что, впрочемъ, не повредило его служебной карьерѣ. Въ 1839 г. Б. былъ назначенъ управляющимъ таможеннымъ округомъ на Кавказъ и занималъ эту должность до 1844 г., когда вышелъ въ отставку. Въ Грузіи Б. составилъ замѣчательную коллекцію грузинскихъ монетъ, описание которой издалъ въ 1844 г. въ Петербургѣ подъ заглавіемъ „Нумизматическіе факты Грузинскаго царства“. Трудъ этотъ вышелъ на французскомъ и грузинскомъ языкахъ и доставилъ автору громкую извѣстность среди нумизматовъ. Б. былъ избранъ за описание въ члены французской академіи. Умеръ Б. 30 июля 1856 г.

**Бараташвили**, Николай Мелитоновичъ, князь, грузинскій поэтъ, род. 1816 г. въ Елизаветнолѣ, ум. 1845 г. Сынъ предводителя дворянства, впоследствии обѣдѣншаго, Б. блестяще кончилъ гимназію, но въ университет., за недостаткомъ средствъ, поступить не могъ; хромота заставила его отказаться и отъ военной службы и онъ принужденъ былъ посвятить себя не удовлетворявшей его мелкой канцелярской службѣ. Тяжелыя личныя неудачи, ничтожество окружающей среды наложили печать меланхоліи на творчество поэта, заслужившей ему прозвище грузинскаго Байрона. Разочарованный, непонятый и нецѣпный современниками, поэтъ глубоко любилъ и понималъ природу, которую избражалъ съ граціозной мягкостью и тихой грустью; но и общественные идеалы не чужды поэту и, въ то время борьбы съ Шамилемъ и общаго увлеченія военными подвигами, онъ взываетъ къ другой, луч-

шей славѣ — сдѣлать счастливыми своихъ крестьянъ; онъ проникнутъ любовью къ человѣку и жаждетъ самопожертвованія во имя родины. Пессимизмъ Б. не укладывается въ рамки личнаго недовольства; онъ носитъ философскій характеръ, обусловливаемый общими запросами человѣческой души. Б. первый грузинскій поэтъ-мыслитель, воплотившій въ своихъ чудныхъ по формѣ произведеніяхъ общечеловѣчскіе идеалы справедливости и свободы. Отдѣльныя стихотворенія переведены на русскій языкъ и. Ф. Тхоржевскимъ, Величко и др. 5 изд. стих. Б. Тифлисъ, 1885. См. А. Хахановъ, Изъ исторіи современной грузинской литературы („Рус. Мысль“, 1899).

**Баратовъ**, кн., С., историкъ Грузіи, род. 1821, ум. 1866, составилъ и издалъ на русскомъ языкѣ „Исторію Грузіи“, 3 ч. (СПб. 1865—1871).

**Баратпуръ**, госуд. и городъ, находящ. подъ протекторатомъ Англіи, въ Индіи; см. *Баратпуръ*.

**Баратынскій**, вѣрнѣе Боратынскій, Евг. Абр., поэтъ, род. 19 февр. 1800, ум. 29 іюня 1844 г. Происходитъ изъ знатнаго и древняго рода поляковъ герба Корчакъ. Отецъ его, генераль-адъютантъ и сенаторъ, былъ близкимъ лицомъ къ имп. Павлу, который пожаловалъ ему 1000 душъ въ Тамбовской губ., гдѣ и род. Евг. Абр. въ с. Вяжлѣ, Кирсановскаго уѣзда. Мать его, фрейлина имп. Маріи Ѳеод., Алекс. Ѳеодор., урожд. Черепомова, окончила Смольскій институтъ и считалась женщиной весьма образованной. Ей пришлось самостоятельно руководить первоначальнымъ воспитаніемъ сына, т. к. отца онъ лишился въ очень раннемъ возрастѣ. Евг. Абр. сохранилъ горячую привязанность въ матери во всю свою жизнь, что видно изъ его писемъ. Не малое вліяніе въ дѣтствѣ оказалъ на поэта дядька его, Джьачинто Боргезе. Его рассказы о Римѣ, Неаполѣ, коллизеѣ, храмѣ Петра, вызвали стремленіе въ ребенкѣ посѣтить Италію. Желаніе это Евг. Абрам. исполнилъ только на закатѣ дней своихъ. И тамъ, въ Италіи, за двѣ недѣли до смерти, Б. вспоминалъ рассказы своего дядьки въ стихотвореніи, посвященномъ его памяти. 12-ти лѣтъ Б. былъ отведенъ въ Спб. въ нѣм. пансіонъ и вскорѣ переведенъ въ паж. корпусъ, откуда четыре года спустя (апр. 1816 г.) былъ исключенъ, съ запрещеніемъ поступать въ какую либо службу, кромѣ военной, и то не иначе, какъ рядовымъ. Слишкомъ строгое наказаніе за юношескіе проступки сильно отразилось на характерѣ и міровоззрѣніи Б. Меланхолическій тонъ и разочарованіе — являются характерной особенностью почти всѣхъ его произведеній. По словамъ поэта, въ это трудное для него время его поддержали мать и дядя, которые сумѣли понять его угнетенное состояніе и ободрили Б., готовя рѣшиться на самоубійство. Годы, проведенные въ деревнѣ, благотвельно по-

дѣйствовали на него, и въ 1819 г. Б. поступилъ рядовымъ въ егерск. гвард. полкъ, въ Спб. Къ этому же времени относятся его первые шаги на лит. поприщѣ. Онъ вступаетъ въ нѣжную дружбу съ Дельвигомъ, близко сходитса съ Пушкинымъ, Плетневымъ, Гнѣдичемъ и частию съ Жуковскимъ. Первые опыты Б. были напечатаны въ „Благонамѣренномъ“ Измайлова. Въ 1820 г., въ чинѣ унтеръ-офицера, Б. переводится въ Нейшлотскій полкъ, стоявшій тогда въ Финляндіи. Жилъ онъ сначала въ укрѣпленіи Кюмени (1820—24 г.), а затѣмъ нѣсколько мѣсяцевъ въ Гельсингфорсѣ. Командиръ полка Лутковскій, старинный другъ родныхъ Б., обходился съ нимъ, какъ съ близкимъ знакомымъ. Б. жилъ въ отдѣльной квартирѣ и, благодаря дружбѣ съ адъютантомъ генераль-губернатора С. М. Путаевой, былъ принятъ въ обществѣ. Тѣмъ не менѣе Б. тяготился своимъ положеніемъ. Хлопоты о производствѣ въ офицеры все затягивались и только весною 1825 г. послѣдовало, наконецъ, давно ожидаемое производство. Пребываніе въ Финляндіи оказало значительное вліяніе на творчество Б.; оно усилило меланхолическій тонъ его произведеній. Наибольшею извѣстностью изъ нихъ пользуется поэма „Эдда“ 1825—26 г. и стихотвореніе „Финляндія“. Въ 1825 г., произведенный въ офицеры, Б. могъ выйти въ отставку и переселиться на житье въ Москву. Но и здѣсь, очутившись снова среди родни, друзей и лучшихъ представителей современной литературы и журналистики, Б. жалѣеть о своемъ финляндскомъ уединеніи. Даже послѣдствіи, въ лучшую пору своей литературной дѣятельности, Б. пишетъ: „этотъ край (Финляндія) былъ пестуномъ моей поэзіи. Лучшая мечта моей поэтик. гордости состояла бы въ томъ, чтобы въ память мою посѣщали Финляндію будущіе поэты“. Черезъ годъ послѣ переселенія въ Москву, въ 1826 г., Б. женился на Настасьѣ Львовнѣ Энгельгардт, дѣвушкѣ очень образованной, одаренной тонкимъ критич. умомъ. Какъ выразился самъ Б., онъ нашель въ ней человѣка, „ободрявшаго сочувствіемъ къ вдохновенію“. Б. попробовалъ служить въ межевой канцеляріи, но скоро оставилъ службу и жилъ въ деревнѣ у матери, Вяжлѣ, или у себя въ подмосковной, Мурановѣ. Продолжая заниматься литературой, онъ не только поддерживалъ старыя свои связи съ Пушкинымъ, Дельвигомъ, Плетневымъ, Жуковскимъ и Вяземскимъ, кот. посвятилъ послѣдній сборникъ своихъ стиховъ— „Сумерки“, но и приобрѣлъ новыхъ друзей: Дениса Давыдова, Дмитріева, Кирѣевскихъ, Языкова, Хомякова, Павлова. Также былъ хорошо знакомъ съ издателемъ „Московского Телеграфа“, который вообще не долюбивалъ кружокъ аристократовъ-литераторовъ и дѣлалъ исключеніе для Б. Къ этому періоду дѣятельности Б. надо отнести двѣ поэмы „Валь“ (1827) и „Цыганка“ (1830).

Послѣ ихъ Б. занялся исключительно лирикой. Семейная жизнь, хозяйство, которому онъ ревностно предавался въ деревнѣ, постепенно отвлекали Б. отъ лит. дѣятельности, хотя 1835 г. можетъ быть названъ однимъ изъ плодотвѣйшихъ годовъ поэтик. жизни Б. Со смертью Дельвига (1831), затѣмъ Пушкина, Б. все болѣе и болѣе удалялся отъ прежнихъ лит. знакомствъ, не завязывалъ новыхъ, и все болѣе, болѣе погружался въ интересы личной жизни. Такъ, въ 1839 г., во время краткаго пребыванія въ Спб. находясь въ обществѣ лучшихъ представителей литературы, онъ почувствовалъ только скуку и желаніе вернуться домой. Живя въ деревнѣ, Б. познакомился съ положеніемъ крестьянъ и сталъ горячо сочувствовать уничтоженію крѣпостного права. Послѣ манифеста 1842 г. онъ пишетъ: „у меня солнце въ сердцѣ, когда думаю о будущемъ“. Осенью 1843 г. Б. съ женой и старшими дѣтьми (всего ихъ было 9) отправился за границу. Исполнилась мечта его юности. Письма Б. изъ-за границы полны искренняго восторга. Сначала онъ побывалъ въ Германіи, а зиму 1843—44 г. провелъ въ Парижѣ. Здѣсь онъ вращался въ разныхъ сферахъ: и въ салонахъ Сенъ-Жерменскаго предмѣстья и въ литературныхъ кругахъ. Такъ, познакомился съ Меримэ, Нодье, Тьери, Сенъ-Бевомъ, Ламартиномъ, Гизо, и, по просьбѣ нѣк. изъ нихъ, перевелъ на фр. яз. (прозою) около 15 своихъ стихотвореній. Весною 1844 г. Б. поѣхалъ въ Марсель, а оттуда въ Неаполь. Морское путешествіе вдохновило Б. написать одно изъ лучшихъ его стихотвореній „Пироскафъ“. Италія привела поэта въ восторгъ, но недолго пришлось ему прожить тамъ, — 22 іюня 1844 г. онъ скоропостижно скончался. Черезъ годъ тѣло Б. было перевезено въ Спб. и погребено на кладбищѣ Александр-Невской лавры, недалеко отъ могилъ Гнѣдича и Крылова. На памятникѣ имѣется медальонъ съ барельефнымъ изображеніемъ поэта, а подъ нимъ двѣ строки изъ стихотворенія „Отрывокъ“:

„Въ смиреннѣ севдца надо вѣрнѣ  
И терпѣливо ждать конца“.

Стихотв. Б. въ первый разъ были собраны въ 1827 г. (Спб). 2 е изд. относится къ 1835 г. (въ Москвѣ, въ 2 ч.). Въ 1869 г. Б. (Л. Е.) издалъ собраніе сочиненій своего отца въ 1 т., съ портретомъ. Это же изд. было повторено въ 1884 г. въ Казани другимъ сыномъ Б. Оно заключаетъ въ себѣ: I лир. стихотв., элегии, эпиграммы, посланія, II поэмы: „Пиры“, „Эдда“, „Телема и Макеръ“ (изъ Вольтера) „Валь“, „Переселенье душъ“, „Цыганка“, III проза: „О заблужденіяхъ и истинѣ“, „Исторія кокетства“, „Разборъ Тавриды Муравьева“, „Перстень“, IV Матеріалы для биографіи, V Письма, VI Библиограф. свѣдѣнія, VII Варіанты. Отдѣльными изданіями выходили „Эдда“ и „Пиры“ (1826), „Валь“ (1828),

„Цыганка“ (1831), „Сумерки“ въ 1842 г. (стихи періода 1835—42 г.). Послѣднее изданіе 1894 г. Стихотв. Б. много разъ перевелись на иностр. языки. На шведскій Линдгреномъ; на нѣм. Каролиной ф. Енишъ (сборникъ „Das Nordlicht“ 1833 г.); д.—ромъ Фреемъ („Magazin gelehrt. und angenehmer Unterhaltung“ 1831 г. № 1); д.—ромъ К. Ф. Мейеромъ („Belletristische Blätter aus Russland“ Спб. 1853 г.); Фидлеромъ („Der russische Parnass“, 1888 г.). На франц. Paul de Julvecourt'омъ (Парижъ, 1837); Ancelot (Oeuvres complètes 1838, p. 556); Tardif de Mello (Histoire intellectuelle de Russie, Парижъ, 1854 г.). Затѣмъ есть (въ прозѣ) книга „Baratinsky, Eugène. Recueil de poésies traduites de russe, Cette, 1858. П. Алмазовъ перевелъ стих. „Звѣзда“ на арм. яз. (въ книжкѣ изд. 1843 г. въ Москвѣ).

Литер. карьера Б. началась блестяще. Его ставили наравнѣ съ Пушкинымъ. Отзывы Булгарина и особенно Сомова въ „Сынѣ Отечества“ послѣ перваго изданія 1827 г. восторженныя. Между тѣмъ, въ 1834 г. Бѣлинскій пишетъ: „теперь даже и въ шутку никто не поставитъ имени Б. подлѣ имени Пушкина“. Въ 1842 г. вышелъ послѣдній сборникъ Б. „Сумерки“. Эта книжка, по словамъ Лонгинова, „произвела впечатлѣніе привидѣнія, явившагося среди удивленныхъ и недоумѣвающихъ лицъ, не умѣющихъ дать себѣ отчета въ томъ, какая это тѣнь и чего она проситъ“. Смерть Б. прошла также совершенно незамѣтно. Главная причина кратковременнаго успѣха Б. лежала въ отсутствіи оригинальности и въ однообразіи его произведеній. Все, что онъ могъ дать, онъ далъ въ періодъ своего пребыванія въ Финляндіи. Подобно Пушкину, Б. увлекался байронизмомъ. Герои эпич. произведеній его сильно напоминаютъ героев Байрона или Пушкина первой поры его развитія. Но Пушкинъ пошелъ дальше, Б. же ничего не могъ создать, кромѣ туманныхъ и неопредѣленныхъ образовъ мечтательныхъ и разочарованныхъ героев. Всѣ послѣдующія произведенія Б. — повторенія первыхъ опытовъ. Главная причина безодержательности музы Б. лежитъ 1) въ отсутствіи оригинальнаго самобытнаго творчества и 2) въ двойственности его натуры. Онъ не умѣлъ ничему отдаться всецѣло. Размышленіе и анализъ убивало непосредственное творчество и всѣмъ произведеніямъ придавало какую то дѣланность, преднамѣренность. Пушкинъ совершенно справедливо назвалъ его Гамлетомъ. Эта гамлетовская раздвоенность заставляла его вѣчно колебаться между диаметрально противоположными воззрѣніями на жизнь, и масса его стихотвореній противорѣчитъ одно другому. Самъ Б. пишетъ слѣд. о себѣ: „Какой несчастный даръ — воображеніе, слишкомъ превышающее разсудокъ. Какой несчастный плодъ преждевременной оцѣнки — сердце, жадное счастья, но уже не способное предаться одной постоянной

страсти и теряющееся въ толпѣ безпредѣльныхъ желаній“. Сознаніе своего безнелія и изломанности тяготило Б., что видно изъ его писемъ: „во мнѣ веселость — усиліе гордаго ума, а не дитя сердца. Съ самаго моего дѣтства я тяготился зависимою и былъ угрюмъ, былъ несчастливъ. Въ молодости судьба взяла меня въ свои руки. Все это служить пищею генію; но вотъ бѣда: — я не геній“. Далѣе, по поводу Бориса Годунова, Б. пишетъ Пушкину: „Иди, довершай начатое, ты, въ комъ поселился геній! Возведи русск. поэзію на ту степень между поэзіями всѣхъ народовъ, на кот. Петръ В. возвелъ Россію между державами. Соверши одинъ, что онъ совершилъ одинъ, а наше дѣло — признательность и удивленіе!“ Несомнѣнный достоинства Б. состоятъ въ слѣд.: 1) безусловно онъ одинъ изъ немногихъ поэтовъ-мыслителей, философовъ. Почти всѣ его стихотворенія полны серьезныхъ и глубокихъ мыслей. Стихи Б. — поэтич. изложенія самыхъ серьезныхъ философскихъ темъ. 2) У Б. всегда хорошо и строго обработана форма. Поэзія его образна, полна сравненій, уподобленій, а между тѣмъ совершенно опредѣленна и сжата. Нѣсколькими строками онъ выражаетъ цѣлое мировоззрѣніе. Кто не знаетъ чуднаго стихотворенія на „Смерть Гёте“, гдѣ такъ ясно и красиво выражены всѣ задачи поэзіи.

**Баратьери**, Оресте, итал. генералъ, род. 1841, 1860 г. участвовалъ въ экспедиціи Гарибальди въ Сицилію и 1866 г. въ его вступленіи въ Тироль; послѣ мира съ Австріей вступилъ въ итал. армію и 1887—88 г. участвовалъ въ походѣ въ Эритрею, гдѣ 1891 былъ назначенъ губернаторомъ. Во время нападенія дервишей на Суданъ въ 1894 г. Б. занялъ Кассалу, послѣ отпаденія Раса-Мангаша, владѣтеля Тигре, занялъ Адую и Адигратъ, разбивъ Раса-Мангашу 13 и 16 янв. 1895 г. при Коатигѣ и Сенафе, а осенью того же года занялъ всю область Тигре. Между тѣмъ абиссинскій царь Менеликъ готовилъ походъ противъ итальянцевъ, первыми симптомами котораго явились уничтоженіе отряда майора Тозелли близъ Амба-Аладши 7 дек. 1895 г. и нападеніе на майора Галліано въ Макале, сдавшагося въ янв. 1896 г. Переговоры съ Менеликомъ оставались безрезультатными, и долго бездѣйствовавшій Б., не дожидаясь прибытія назначеннаго его преемникомъ генерала Бальдисерри, изъ политич. соображеній, напалъ 1 марта близъ Адуи на Менелика, располагавшаго значительно большимъ войскомъ, и былъ разбитъ. Преданный затѣмъ суду съ согласія палаты, членомъ которой Б. состоялъ, онъ хотя и былъ оправданъ, но образъ дѣйствій его, какъ выяснилось на судѣ, былъ не безупречный, и въ нояб. 1896 г. Б. вышелъ въ отставку. См. его „Memoire d'Africa 1892—96“ (Тур. 1897).

**Бараусъ**, рыба, на Волховѣ пескаръ (*Gobio fluviatilis*, см.).

**Барашекъ** или баранчикъ, народное названіе бекаса (*Gallinago gallinago, L.*), основанное на томъ, что при токованіи птицы эти издають въ воздухѣ звуки, напоминающіе бляеніе ягненка. Выдающіеся орнитологи пришли къ заключенію, что происхожденіе бляенія бекасовъ нужно искать не въ голосовыхъ органахъ, а въ колебаніи кончиковъ рулевыхъ перьевъ токующей птицы.

**Барашекъ**, винтъ съ плоской головкой (въ пушкахъ и ружьяхъ).

**Бараши**, въ Московской Руси такъ назывались люди, занимавшіеся шатернымъ ремесломъ (см. *шатерная палата*).

**Барашки**, народное назв. многихъ травянистыхъ растений; чаще всего этимъ именемъ называютъ: очитокъ, первоцвѣтъ, піонъ, подорожникъ, ястребинку (см. эти сл.).

**Барбаронъ**, скалистое ущелье 10—12 м. глубины въ цѣпи холмовъ Пникса, около Аэниъ, передъ Мелитскими воротами, куда свергали приговоренныхъ къ смерти преступниковъ; по предложенію Мильтада и Фемистокла съ Б. были свержены 2 герольда и сопровождавшій ихъ переводчикъ, присланные въ Аэниъ царемъ Даріемъ съ требованіемъ знаковъ покорности.

**Барбадосская болѣзнь**, см. *слоновая болѣзнь* (*Elephantiasis*).

**Барбадосъ**, брит.-востинд. о—въ, изъ группы Малыхъ Антильскихъ, самый значительный изъ нихъ и послѣ о—ва Тринидада самый большой и населенный, подл. 13° 4' сѣв. шир. и 59° 37' зост. долг., площ. 430 кв. км. Островъ окруженъ коралловыми рифами; 3 маяка указываютъ безопасные пути между рифами. Самъ островъ по большей части тоже состоитъ изъ рифоваго известняка, встрѣчаются однако также и болѣе древніе третичные мергеля и известняки на основѣ вулканич. происхожденія. Между третичными породами особенно извѣстностью у естествоиспытателей пользуется трепель, состоящая изъ превосходно сохранныхъ разнообразныхъ морскихъ микрокопчик. радіолярій (см.). Островъ больш. частью низменный, но къ в. подымается террасами; здѣсь на в. онъ представляетъ холмистую страну съ глубокими долинами, берега восточные также возвышаются отвѣсно надъ моремъ. Кое-гдѣ выходы горючихъ газовъ и нефтяные источники, асфальтъ и даже кам. уголь. Климатъ вообще здоровый, тѣмъ не менѣ лихорадки не рѣдки, сказывается также недостатокъ въ хорошей водѣ для питья.

Средняя температура 27°, годовое количество дождевыхъ осадковъ 1470 мм., въ центральной возвышенности 1600 мм. Орканы часты и опустошительны. Число жит. (1897) 190,000 чел. (негровъ 65%, смѣш. расы 25%, бѣлой расы только 10%). Почти на всемъ островѣ воздѣлываютъ сахарный тростникъ; насчитываютъ до 500 сахарныхъ и до 123 заводовъ, изготовляющихъ ромъ. Ловлей морскихъ рыбъ заим. 1500 жит.

на 400 лодкахъ. Б. управляется назначаемымъ отъ англійск. правительства губернаторомъ; послѣднему подчинены въ то же время всѣ англ. „Навѣтренные острова“. Кромѣ того въ Б. имѣются законодательный совѣтъ изъ 9 и палата выборныхъ (*assembly*) изъ 24 членовъ. О—въ служить для англичанъ военной станціей. Б. открытъ еще до 1519 г. португальцами и названъ по имени растущаго тамъ дерева *Ficus barbata*. Въ 1625 г. на островѣ утвердились англичане. Въ 1897 г. ввозъ составл. 1.008,699, а вывозъ 736,163 фунт. стерл.; при чемъ одного сахара и его продуктовъ вывезено на 509,071 ф. ст.

**Барбазанъ** (*Barbazan*), селеніе въ депар. Верхней Гароны, на р. Гароннѣ, им. только 430 постоян. жит. Значит. посѣщаемый минер. курортъ съ теплыми источниками стристо-известковыхъ углекислыхъ водъ.

**Барбалесъ**, см. *Балесъ*.

**Барбало**, двѣ горы, находящіяся въ главн. Кавказ. хребтѣ въ Тіонетск. уѣздѣ Тифл. губ., въ томъ мѣстѣ, гдѣ отъ него на с.-в. отдѣляется Андійскій хр. и берутъ начало крупн. кавказск. рѣки: Пшавская Арагва, Гора, Алазань, Андійскій Коису и Аргунь. Горы сложены изъ палеозойскихъ сланцевъ и песчаниковъ. Бол. Б. имѣетъ 3102 м. Мал. Б., дежащій сѣвернѣе, на 158 м. ниже.

**Барбанегръ**, баронъ, род. 1772, ум. 1830, уроженецъ Беарна; военную службу началъ въ 1793 г., и за отличіе при Аустерлицѣ, Іенѣ и Эйлау въ 1807 произведенъ въ бригадные генералы. Во время войны 1812 г. былъ комендантомъ въ Минскѣ, Борисовѣ и Смоленскѣ. Отличился обороною Штеттина (1813) и Гюнингена (1815). Послѣ 2 парижскаго мира вышелъ въ отставку.

**Барбара** (*Barbara*), условное схоластическое названіе 1-го модуся 1-ой фигуры силлогизма, — самаго совершеннаго и типическаго, въ которомъ всѣ три сужденія общеутвердительны (ААА). Такъ напр.: Всѣ люди смертны, всѣ цари — люди; слѣдовательно, всѣ цари смертны.

**Барбареса** (*Barbarea*), латинское названіе варварки (см.).

**Барбарелли**, Джорджо, художникъ, см. *Джорджоне да Кастельфранко*.

**Барбары**, Жакопо дѣ, ит. жив. и грав.; образовался подл. влѣніемъ Джов. Беллини, работалъ въ Венеціи (1472—1500) и Германіи, гдѣ былъ извѣстенъ подл. именемъ Як. Вальха и имѣлъ большое вліяніе на Дюрера (Нюрнбергъ) и Ганса фонъ Кульмбаха. Послѣ службы у гр. Филиппа Бургундскаго Б. былъ придворнымъ худ. эрцгерцогини Маргариты въ Брюсселѣ, гдѣ ум. ранѣе 1515 г. Признакомъ работъ Б. служить, больш. частью, знакъ жезла Меркурія, почему его и называли „мастеромъ кадуцей“; картины его рѣдки; изв.: Мадонна съ 2-мя святыми (Пар.), Мадонна съ двумя св. (берл. музей), обѣ съ явными слѣдами вліянія Беллини; голова Христа (вейм. галл.), Картина скромной жизни (аугсб. галл.).

**Барбаризмъ** или варваризмъ въ лингвистикѣ — неправильное произн. слова или смѣшеніе родной рѣчи съ иноземными словами и формами, также образование сложнаго слова чрезъ сочетание простыхъ словъ, заимствованныхъ изъ разн. языковъ. Напр. *соціологія*, образованная чрезъ сочетание лат. слова *Socius* и греческаго *λόγος*.

**Барбарисовыя** (*Berberidaceae*), семейство двудольныхъ растений, заключающее кустарники и травы съ очередными листьями и правильными обоеполыми, двухъ или трехчленными цвѣтами, которые состоятъ изъ двухъ или болѣе круговъ чашелистиковъ, двухъ круговъ лепестковъ и двухъ круговъ тычинокъ. Тычинки имѣютъ пыльники, раскрывающіеся двумя дырочками; пестикъ состоитъ изъ одного плодолостика, часто расположеннаго ко со въ цвѣткѣ. Около 130 видовъ, принадлежащихъ, главн. обр., сѣв. и умѣренной зонѣ Европы, Азии и Америки, частью горнымъ областямъ; нѣ-



Барбарисъ цвѣтка  
*Berberis vulgaris*.

которые виды наблюдались въ горахъ тропической Азии и Америки. Древесина обыкновеннаго барбариса даетъ желтую краску. Нѣкоторые неустановленные виды *Berberis* и *Mahonia* встрѣчаются уже въ третичной эпохѣ.

**Барбарисъ** (*Berberis L.*), родъ изъ сем. барбарисовыхъ, заключающій колючіе кустарники съ желтой древесиной, цѣльными, перистыми, рѣсничатыми на зубцахъ или цѣльнокрайними листьями, желтыми цвѣтами, сидящими поодиночкѣ или собранными въ кисти, щитки, и плодомъ въ видѣ 2—8 сѣмянной сочной ягоды. Тычинки, сидящія въ числѣ шести противъ лепестковъ, при дотрогиваніи остриемъ иглы до ихъ основанія проявляютъ высокую степень раздражимости. Около 50 видовъ, растущихъ въ умѣренныхъ, субтропическихъ и тропическихъ зонахъ обоихъ полушарій; многіе изъ нихъ разводятся у насъ въ качествѣ декоративныхъ растений. Обыкновенный Б. (*B. vulgaris L.*) — кустарникъ съ трехлопастными колючками, многоцвѣтными висячими кистями и красными ягодами, отечество котораго вѣроятно вост. Европа и Азія, въ настоящее время очень распространенъ (даже въ сѣв. Америкѣ), одичалъ; разводится во многихъ формахъ, какъ декоративный кустарникъ. Корень его даетъ берберинъ, который служитъ для приготовленія экстракта, употребляемаго какъ укрѣпляющее или охлаждающее средство; кромѣ того, корень употребляется для окраски. Твердая желтая древесина идетъ въ токарныхъ работахъ, также для выдѣлки зубочистокъ и т. п. Ягоды, содержащія много яблочной кислоты, идутъ для приготовленія сиропа, желе, мармелада и т. п. сладостей. Сѣмена очень богаты масломъ.

Въ сосѣдствѣ съ злаковыми хлѣбными растениями, Б. является вреднымъ кустарникомъ, какъ хозяинъ паразитнаго ржавчинковаго гриба (*Accidium Berberidis*), который производитъ ржавчину хлѣбовъ. Въ Чили и Патагоніи склоны Кордильеровъ, усаженные видами *Berberis* и *Colletia*, являются живыми укрѣпленіями.

**Барбарка**, мѣсто значительнаго католическаго поломничества близъ г. Торна (*S-ta Barbara in Borgol*) къ чудотворному источнику, у котораго по мѣстной легендѣ являлась св. Варвара.

**Барбаро** (Иосафатъ), род. въ нач. XV ст., принадлежитъ къ знаменитому итальянскому роду Барбаро или Барбари и извѣстенъ предпринятыми имъ двумя путешествіями на востокъ. Первое изъ нихъ онъ совершилъ по коммерческимъ дѣламъ въ Тану (Азовъ) въ 1436, гдѣ онъ пробылъ 16 лѣтъ. Второе путешествіе онъ предпринялъ въ 1471 г. въ качествѣ посла Венеціанской республики ко двору персидскаго царя Узунъ-Гассана, гдѣ онъ оставался до 1479 г. Описание этихъ путешествій, составленное имъ въ 1487 г., было издано въ сборникѣ „*Viaggi fatti da Venetia alla Tana, in Persia*“ etc. Vinegia, 1543. 8<sup>o</sup>. Второе издание, тамъ-же 1545. Кромѣ того оно вошло въ сборникъ путешествій Рамузіо, гдѣ оно находится во второмъ томѣ (стр. 91—98) озаглавленномъ: *Ramusio, Secondo volume della navigationi et viaggi etc. Venetia, 1559, fol.* Русск. переводъ соч. Барбаро см. въ „Библиотекѣ иностранныхъ писателей о Россіи“ В. Семенова, т. I. Спб. 1836. См. о Барбаро: *Adelung, Kr.-lit. Übers. der Reisenden in Russland*, I, стр. 139—142. *Mazzuchelli, Scrittori d'Italia*, 1758, т. II, I. 270—271. *Zurla, Marco Polo*, 1818; т. II, 205—229.

**Барбаросса** (ит. „Рыжая Борода“), прозвище имп. Фридриха I (см.).

**Барбаросса**, 1) Горукъ (Арукъ, Уруджъ), свирѣпый корсаръ XVI в., положившій начало господству турокъ въ сѣв. Африкѣ, род. ок. 1473, ум. 1518 г.; сынъ горшечника изъ Митилене (Лесбось), Б. съ братомъ поступилъ на службу къ тунисскому бею Магомету и вскорѣ уже стоялъ во главѣ большого флота. Приглашенный (1515) на помощь противъ испанцевъ алжирскимъ беємъ, Эвтеміемъ, разогналъ исп. флотъ, но приказалъ задушить Эвтемія и провозгласилъ себя алж. беємъ; разбитый, послѣ многихъ побѣдъ, у Орана исп. намѣстникомъ, Б. былъ убитъ во время бѣгства.

2) Хайреддинъ (Джерадинъ), младшій братъ перваго; по соглашенію съ султ. Селимомъ I, отдалъ Алжиръ во власть Порты (1519) и, пожалованный въ паши, получилъ команду надъ корпусомъ янычаръ въ 10,000 ч.; изгнавъ изъ Алжира испанцевъ, занявъ Тунисъ (1533), прогналъ узурпатора Мулей-Гассана. Чтобы помѣшать разбою Б., имп. Карлъ V высадился у Туниса съ 30.000 войскомъ и 500 кораблями,

1535 г.; разбитый, Б. бѣжалъ къ городу, но нашелъ его въ рукахъ освободившихся христіанъ-рабовъ и, удалившись въ Алжиръ, продолжалъ свои набѣги оттуда. Назначенный султ. Солиманомъ II главнымъ повелителемъ (беглеръ-бегомъ) тур. морскихъ силъ (1536), плѣнилъ жителей порта Магонъ (Минорка), опустошилъ іонійскіе о-ва, разбилъ, въ зал. Арта, имп. адмирала Дорія, уничтожилъ христіанскій флотъ у Крита (1540), разграбилъ, послѣдолой осады, Кастельнуово на далматскомъ бер. (1539); разграбивъ, въ союзъ съ Франціею, Ниццу (1543), явился съ 7000 плѣнныхъ въ Константинополь, гдѣ умеръ въ глубокой старости 1546 г. См. *Jugien de la Gravière, Doria et Barberousse* (Пар. 1886 г.).

**Барбарскій** (правильнѣе варварійскій) корабль, трехмачтовое военное судно, длиною 106—124 ф., шириною 24—33 ф., съ 36—44 орудіями въ закрытой батарее; такъ первоначально назывались суда, построенныя кумпанствами для нашего военного флота въ Азовскомъ морѣ.

**Барбару** (Barbaroux), Шарль Жанъ, жирондистъ, род. 1767 г., ум. 1794 г.; въ началѣ революціи былъ адвокатомъ и своимъ журналомъ „L'observateur marseillais“ содѣйствовалъ присоединенію Марсели къ революціонному движенію. Горячо преданный идеѣ республики, Б. былъ однимъ изъ вожаковъ при осадѣ Тюльери 10 авг. 1792 г., побудивъ 500 жит. Марсели отправиться для этой дѣли въ Парижъ. Выбранный затѣмъ въ конвентъ, Б. присоединился къ жирондистамъ и за казнь короля голосовалъ подъ условіемъ апелляціи къ народу. Одаренный выдающеюся красотой и энергіей (его прозвали Антиномемъ), Б. мужественно выступилъ противъ Марата и Робеспьера, но не смогъ увлечь за собою большинства конвента и жирондистовъ и 2 іюня 1793 г. былъ арестованъ, какъ роялистъ и врагъ республики. Въмѣстѣ съ нѣсколькими единомышленниками, Б. бѣжалъ, но убѣжище ихъ было открыто, попытка Б. кончить жизнь самоубійствомъ была неудачна, и Б., вмѣстѣ съ Гюадэ и Саллемъ, былъ гильотинированъ въ Бордо. Мемуары Б. напеч. въ изд. Бодуаномъ „*Mémoires relatifs à la révolution*“ (1822).

**Барбасена**, гор. въ браз. штатѣ Минажъ Жераижъ, подъ 21° 13' ю. ш., узлов. пунктъ жел. дорогъ, съ прекраснымъ госпиталемъ и 8000 жит. (много бѣлой расы), ведущихъ значительную торговлю скотомъ и сыромъ. Городъ возникъ изъ іезуитской миссіи.

**Барбастро**, окружной городъ въ испанской провинціи Гуэска на правомъ берегу р. Веро, при ж. д.; мѣстопребыв. епископа, кожевенные заводы, оливковыя плантаціи; 8280 ж. (1887).

**Барбателли**, Бернардо, живописецъ, см. *Почеттти*.

**Барбашевъ**, Александръ Ипполитовичъ, род. въ 1858 г., учился въ слб. 3 гимназіи и слб. университетѣ, гдѣ окон-

чилъ курсъ по историко-филологическому факультету. Въ 1885 г. получилъ степень магистра русской исторіи за диссертацию „Витовтъ и его политикъ до Грюнвальдской битвы“. Кроме того, ему принадлежатъ нѣсколько статей по исторіи Литвы.

**Барбе** (Barbey), Эдуардъ Полидоръ Исаакъ, фр. политикъ, род. 1831 г., поступилъ во флотъ 1847 г., 1861 г. былъ лейтенантомъ, но послѣ Крымской войны и похода въ Китай подалъ въ отставку, занявшись хозяйствомъ своихъ образцовыхъ имѣній (деп. Гарнь). Въ войну 1870 г. вновь поступилъ на службу и, при осадѣ Парижа, завѣдывалъ частью укрѣпленій; въ 1882 былъ избранъ республиканскою партіею въ сенаторы; 1887 г. получилъ портфель морского министра въ кабинетѣ Рувье и сохранилъ его и въ каб. Тирара и Фрейсина вплоть до паденія послѣдняго (1892).

**Барбеденнъ**, Франсуа, франц. фабрик. бронзы, р. въ 1810 г. въ С. Мартанъ-де-Френуа (Кальвадосъ), ум. 1892 г. въ Парижѣ. 1839 г. основалъ въ Парижѣ вмѣстѣ съ механикомъ Ашиллею Колла фабрику бронзы, въ которой воспроизводились въ уменьшенныхъ размѣрахъ лучшія произведения античнаго и средневѣкового искусства, искусства эпохи возрожденія и новѣйшаго. Его издѣлія отличались выдержанностью стиля и совершенствомъ отливки и чеканки. На всемірной выставкѣ 1855 г. Б. удостоился почетной медали. Его фабрика занимала въ послѣднее время ок. 600 рабочихъ, и ею воспроизведено въ бронзѣ до 3000 художественныхъ и художественно-промышленныхъ предметовъ.

**Барбейракъ** (Jean), род. 1674, ум. 1744 г.; французскій юристъ. Одинъ изъ представителей школы естественнаго права; извѣстенъ переводами Пуффендорфа, Гуго Гроція и др.

**Барбелла**, Константинъ, итал. скульпторъ, род. 1852 г. въ Кіети (въ Аbruццяхъ), учился самоучкой, дѣлая изъ глины модели родныхъ народныхъ типовъ съ натуры, имѣвшія такой успѣхъ, что ему были заказаны статуи для кіетск. театра. Болѣе широкой извѣстности Б. достигъ терракотовой группой на неаполитанской выставкѣ 1877 г. „Пѣснь любви“ (см. табл. Скульптура XVI, фиг. 3), обобщенной потомъ въ значительныя выставки Европы, вызвавъ частыя подражанія. При строгой вѣрности природѣ, эта группа полнѣ жизни, не переходя при этомъ границъ красоты и спокойствія. Такіе признаки здороваго реализма видны и въ др. работахъ Б., изъ котор. „Признаніе“, „Поцѣлуй“, „Отправленіе рекрутовъ“ и „Возвращеніе солдатъ“ разошлись по всей Европѣ и Америкѣ, въ видѣ терракотовыхъ и бронзовыхъ копій; совершенство технического выполненія содѣйствуетъ жизненной правдивости этихъ неб. группъ и фигуръ. Б. живетъ въ Кастелламаре Адриатико.

**Барбе-Марбуа** (Barbé-Marbois), Фран-

суа, маркизь, фр. государственный дѣят., род. 1745 въ мѣщ. семьѣ (Мець), ум. 1837 г.; съ 1769 г. служилъ въ посольствахъ при большинствѣ нѣм. дворовъ и въ Америкѣ; въ 1785 г. былъ генераль-интендантомъ колоніи Санъ-Доминго, 1795 г. мэромъ Меца, затѣмъ членомъ и президентомъ совѣта старѣйшинъ. Сосланный послѣ гос. переворота 18 фруктидора (1797) въ Капенну и возвращенный оттуда 18 брюмера 1799 г., Б. былъ назначенъ Бонапартомъ членомъ госуд. совѣта и мин. фии.; съ 1808 г. былъ президентомъ счетной пал., а при Людовикѣ XVIII и мин. юстиціи; написалъ обширные мемуары по финансовой и экономической части, цѣнную „Исторію Луизианы“ и „Дневникъ ссыльнаго“ (1829).

**Барбера**, одинъ изъ сортовъ винограда (см.).

**Барберини**, римскій княжескій родъ, первоначально Тафани, начало могуществу котораго положилъ Маффео Б., 1623 г. вступившій на папскій престолъ подъ именемъ Урбана VIII; своей семьѣ, особенно тремъ сыновьямъ своего брата Карло, онъ доставилъ такія огромныя богатства и владѣнія, что въ такъ наз. войнѣ за Кастро (1641—44) Б. пытались, хотя и безуспѣшно, отнять у Фарнезе герцогства Кастро и Рончильоне. Послѣ смерти Урбана, папа Иннокентій X, противникъ Б., потребовалъ у нихъ отчета въ исправленіи занимаемыхъ ими должностей, что заставило всѣхъ братьевъ бѣжать во Францію, при чемъ второй братъ, Таддео, ум. 1647 г. Старшій братъ, Франческо Б., род. 1597 г., ум. 1679 г., основатель бібліотеки Б., заключающей ко времени его смерти до 60,000 томовъ и 8000 частью очень цѣнныхъ рукописей; онъ же построилъ дворецъ Б. въ Римѣ (см. ниже). Младшій братъ, Антонио, род. 1608 г., 1627 г. кардиналъ, 1631 г. герцогъ Урбано, 1661 г. кардиналь-епископъ Палестрины, по примиреніи съ папой, вернулся въ Римъ, гдѣ ум. 1671 г. Онъ покровительствовалъ наукѣ и самъ писалъ латинскіе и итал. стихи. Вообще Б. вовсе не были противниками науки и искусства, какъ можно думать по римской поговоркѣ „quod barbari non fecerunt, fecere Barberini“, относящейся только къ разрушенію античныхъ развалинъ для возведенія новыхъ построекъ при Урбанѣ VIII. Мужское поколѣніе Б. пресѣклось 1738 г., и владѣнія Б. перешли къ Джуліо Чезаре Колонна (ум. 1787 г.), родоначальнику линіи Б.-Колонна, главная вѣтвь которой пресѣклась 1889 г., со смертью герцога Кастельвечіо, Кастелло Санъ-Пьетро. Въ большомъ дворцѣ Б. въ Римѣ (съ 1624 г. постр. Борромини, Бернини и Мадерна) находится бібліотека Б. и многочисл. произведенія искусства,—такъ наз. Fornarina Рафаэля, предполагаемый бюстъ Беатриче Ченчи Гвидо Рени и др.; нѣкоторыя изъ нихъ проданы, какъ барберинскій фавнъ (мюнхенская глипготека) и знам. поргландская ваза (въ Британскомъ музеѣ).

**Барбернъ**, селеніе Курл. губ., Баусск. уѣзд., въ 21 в. отъ г. Бауска, съ цѣлебнымъ источникомъ холодныхъ срѣнист. водъ (темп. 6,25°). Воды имѣютъ одинаковыя свойства съ кеммернскими и балдонскими, но неблагоустроены.

**Барбертонъ**, городъ близъ восточной границы Трансваала въ бассейнѣ Крокодиловой р. и ея притока Каапы, имѣетъ около 4000 жит., да столько-же живетъ въ ближайшихъ окрестностяхъ. Городъ, основанный только въ 1884 году, быстро приобрѣлъ большое значеніе послѣ открытія въ его ближайшихъ окрестностяхъ богатѣйшихъ золотыхъ присковъ и сталъ центромъ „Каапскихъ золотыхъ рудниковъ“, возбудившихъ извѣстную рудную горячку, окончившуюся сперва въ 1888 финансовымъ крахомъ англійскихъ компаній. Золотое дѣло однако послѣ того продолжало значительно развиваться въ сильныхъ рукахъ новыхъ предпринимателей, такъ что въ одномъ 1894 г. рудники дали 2995 килогр. золота. Въ городѣ красивый клубъ, двѣ биржи, 4 банка, театр, прекрасные отели и проч.

**Барберъ** (Barbour), Джонъ, древнѣйшій поэтъ Шотландіи, род. послѣ 1316 г., былъ архидіакономъ въ Эбердинѣ и ум. 1395 г. Его поэма „The Bruce“ (ок. 1375; лучшее новое изд. Скита, Лонд. 1870—89) рассказываетъ исторію Роберта I Брюса, побѣдителя при Баннокбёрнѣ (1306—26). Она написана восьми сложными рифмованными стихами, отличается живой характеристикой и изобличаетъ умѣлаго рассказчика; она важна также какъ памятникъ языка. Прписываемые ему фрагменты „Троянской войны“ и нѣск. легенды изд. Горстманнъ (Гейльброннъ, 1881—82, 2 т.).

**Барбесъ** (Barbès), Армандъ, франц. революціонеръ, род. 1810 г., ум. 1870 г.; былъ членомъ радикальнаго Société des droits de l'homme et du citoyen и вмѣстѣ съ Бланки стоялъ во главѣ Société des saisons. Преслѣдуемый уже съ 1834 и 1836 г. какъ революціонный агитаторъ, по потомъ помилованный, Б. принялъ руководящее участіе въ попыткѣ къ возстанію, имѣвшей мѣсто въ Парижѣ 12 мая 1839 г., былъ раненъ, арестованъ и присужденъ къ смертной казни, замѣненной пожизненнымъ заключеніемъ, отъ котораго Б. освободила февральская революція 1848 г. Б. былъ избранъ депутатомъ учредительнаго національнаго собранія и за участіе въ покушеніи 15 мая 1848 г. былъ присужденъ къ пожизненному заключенію; сидѣлъ въ подземной тюрьмѣ въ Бель-Иль до 1854 г., когда былъ освобожденъ Наполеономъ. Но Б. не хотѣлъ принять помилованія изъ рукъ императора и пріѣхалъ въ Парижъ, чтобы протестовать противъ своего освобожденія и отдать себя въ распоряженіе суда. Судъ не принявъ его заявленія, Б. отправился въ Голландію, а потомъ въ Барселону, откуда былъ изгнанъ въ маѣ 1856 г.; жилъ затѣмъ въ Кадиксѣ и Гагѣ.

**Барбетъ** (Barbette, Geschützbank), возвышенная насыпь у бруствера для постановки орудій, которая ввозятся на Б. по отлогимъ аппаратамъ и устанавливаются на деревянныхъ платформахъ. Высота Б. зависитъ отъ высоты бруствера, конструкции лафетовъ и способа установки орудій, разность между высотами бруствера и Б. (стулъ Б.) — отъ 3 до 5 фут., ширина Б. — 20—23 ф., длина обуславливается числомъ орудій, полагая на каждое 14—18 ф.

**Барби**, г. въ прусскомъ округѣ Магдебургѣ, на лѣвомъ берегу Эльбы, ниже впаденія Салы, число жит. (1895) 5677 чел. б. частью лютеранъ.

**Барбитосъ** или барбитонъ, древне-греческій струнный инструментъ, любимый инструментъ Алкея, Сафо и Анакреона, при сопровожденіи ихъ пѣснопѣній. О конструкции Б. сохранилось не много данныхъ. Извѣстно только, что онъ схожъ съ лирой и имѣлъ большее количество струнъ, чѣмъ кивара или лира.

**Барбитуровая кислота** (малониль-мочевина) ( $C_4H_4N_2O_3$ ) получается при нагреваніи малоновой кислоты съ мочевиной и хлорокисью фосфора или аллоксантина съ сѣрной кислотой. Безцвѣтные, трудно растворимые въ водѣ кристаллы; при плавленіи Б. разлагается, а съ ѣдкимъ каліемъ распадается на малоновую кислоту и мочевину.

**Барбіери**, Джіованни Франческо, художникъ, см. *Герцино*.

**Барботанъ**, купальный курортъ во франц. Жерскомъ департ. съ сѣрнисто-соляными термами (26—38°).

**Барботъ де Марни**, 1) Никол. Павлов., горный инженеръ, докторъ геологии, проф. геолог. въ горн. институтѣ, род. въ 1830 г. въ семьѣ горныхъ людей, франц. выходцевъ, пересел. въ XVIII вѣкѣ на Уралъ. Еще ко времени пребыванія его студентомъ горн. инстит. относился его популярныя статьи геологич. и физико-геогр. содержанія въ „Современникѣ“ и „Сѣверной Пчелѣ“. Самостоят. геологическія работы начаты въ 1852 г. въ Тульск. губ. непосред. по окончаніи курса въ горн. инст. Въ слѣд. губ. Б. де М. принялъ участіе, какъ членъ крупной экспедиціи Гофмана и Грюнвальда, имѣвшей цѣлью геол. съемку казенныхъ горныхъ округовъ Урала, въ которомъ и работаль девять лѣтъ. Въ 1860 г. сталъ руководителемъ Маньчской экспедиціи и получилъ золотую медаль Геогр. общ. за изслѣдов. Калмыцкихъ степей. Послѣ продолжительнаго изученія различныхъ геологическихъ явленій въ Зап. Европѣ Б. де М. въ 1863 г. избранъ былъ проф. горн. инст. Съ этого времени не прекращались его ежегодныя лѣтнія экскурсіи для геологическаго изученія Россіи, созданія ея геолог. карты. Эти изслѣдованія касались Волыни, Подоліи, Галиціи, Херсонской, Курской, Харьковской, Екатеринославск., Киевской, Рязанской, Воронежской, Симбирской, Саратовской и Астраханск. губ.

Къ 1864 г. относится крупная экспедиція Б. де М. въ сѣверныя губерніи Россіи. Въ 1874 г. ему поручена была геологическая часть Арало-Каспійской экспедиціи, предпринятой вслѣдъ за покореніемъ Хивы, съ каковой цѣлью онъ совершилъ весьма трудное въ то время путешествіе черезъ Мангышлакъ, на Самаркандъ. Наконецъ, послѣднее геолог. изслѣд. Б. де М. направлено было въ 1876 г. вдоль строящейся Оренбургской ж. д. 4 апр. 1877 г. Б. де М. умеръ въ Вѣнѣ по дорогѣ въ Италію отъ болѣзни сердца. Результатомъ полевыхъ работъ изслѣдователя явился многочисленный рядъ статей и крупныхъ монографій, преимущ. въ Горн. Журн., Запис. Минер. Общ. и Труд. Сиб. Общ. Еств. Въ послѣдн. общ. Б. де М. состоялъ съ самого основанія предсѣдателемъ отдѣленія геологии. Полный списокъ трудовъ Б. де М. помѣщенъ въ Горн. Журн. 1893 г. № 2. Наибольше крупныя изъ этихъ трудовъ относятся къ изслѣдованіямъ Волыни и Подоліи, Херсонской губ., Калмыцкихъ степей и Вологодск. губ. Наибольшій вкладъ въ геологическую науку внесло изученіе имъ третичныхъ отложений юга Россіи, равно какъ постановка вопроса о границѣ между пермью и триасомъ на сѣверѣ Россіи. Обладая прекраснымъ литерат. языкомъ и общео наблюдательностью, Б. де М. нерѣдко помѣщаль очерки своихъ путевыхъ впечатлѣній въ нѣсколькихъ литературныхъ журналахъ. Въ послѣдніе годы имъ предпринято также на русскомъ и нѣмецкомъ языкахъ изданіе весьма полезныхъ отчетовъ о ходѣ геологическихъ работъ въ Россіи.

2) Б. де М., Николай Никол., сынъ предыд., горн. инженеръ, род. 1863 г., оконч. курсъ въ горн. инст. въ 1886 г., ум. скоропостижно 4 авг. 1895 г. въ Тифлисѣ. Вся его служебно-научная дѣятельность прошла на Кавказѣ, какъ геолога кавказ. горнаго управленія. Его работы по геологическому описанію различныхъ болѣе или менѣе значительныхъ участковъ Кавказа и его минеральныхъ богатствъ справедливо считаются однимъ изъ наиболее цѣнныхъ матеріаловъ. Безвременная, оставшаяся недостаточно разъясненной смерть молодого ученаго составила большой пробѣлъ и крупную потерю для научнаго изученія Кавказскаго края. Списокъ его научныхъ трудовъ помѣщенъ въ Извѣст. Геол. Ком. за 1895 г. Наибольше важныя и крупныя статьи опубликованы въ Мат. для Геол. Кавказа, изд. въ Тифлисѣ.

**Барбуда**, брит. о.—въ изъ группы Антильскихъ о.—вовъ, въ 45 км. на с. отъ Антигуа, къ которому по управленію и относится Б., подь 17°33' с. ш., 189 кв. км. О.—въ плоскій, плодородный, покрытъ кустарникомъ, а посему и является охотничьей областью. Жители, числомъ болѣе 800 (преимуществ. негры), воздѣлываютъ маисъ, перецъ и табакъ, разводять скотъ и птицъ, чѣмъ снабжаютъ сосѣдніе о.—ва.

**Барбулька**, см. *барбунъ*.

**Барбунъ** (*Mullus, L.*), родъ рыбъ семейства краснобородковыхъ (*Mullidae*) изъ отряда колючеперыхъ (*Acanthopterygii*), имѣющихъ продолговатое, мало сжатое съ боковъ тѣло, покрытое крупной чешуей, покатуя голову, обыкновенно слабо развитые зубы, два усика на нижней челюсти, два далеко удаленныхъ другъ отъ друга спинныхъ плавника. Водятся во всѣхъ тропическихъ моряхъ, а въ европейскихъ доходятъ до умѣреннаго пояса; очень общественны, живутъ часто большими стадами, мѣстамъ идуть къ мелкимъ, песчанымъ мѣстамъ у береговъ, гдѣ и мечуть икру; пищу свою, состоящую изъ мелкихъ ракообразныхъ, моллюсковъ и различныхъ разлагающихся веществъ, ищутъ, перерывая иль. Барбулька, барвена, сулганка или *B.* обыкновенный (*M. barbatus, Linn.*) 30—45 см. длиною, равномѣрнаго карминово-краснаго цвѣта, снизу съ серебристымъ блескомъ, съ желтыми плавниками; водится въ Черномъ и Средиземномъ моряхъ, у Атлантическаго побережья Франціи и у Мадеры. *B.* полосатый (*M. Surmuletus, L.*, см. табл. „Рыбы“ III, фиг. 4) блѣдно-краснаго цвѣта съ тремя золотистыми продольными полосами и красными плавниками, 30—45 см. длиною; водится въ Атлантическомъ океанѣ, гдѣ доходитъ до Валтійскаго моря, и въ Средиземномъ морѣ. Оба вида высоко цѣнились въ древности; ихъ приносили въ столую живыми, восхищались красивой игрой цвѣтовъ, происходящей у засыпающей рыбы, а затѣмъ приказывали приготовить къ столу. Рыбы въ 2—3 килограмма вѣсомъ оцлачивались 5000—8000 систерцій. *B.* и теперь еще въ большомъ числѣ ловятъ въ Италіи, кипятятъ только что пойманную рыбу въ морской водѣ, а затѣмъ рассылаютъ на европейскіе рынки, обмывая предварительно тѣсомъ. Самые лучшихъ *B.* доставляютъ окрестности Тулона.

**Барбусъ**, см. *укачъ*.

**Барбъ** (*Barbe*), Франсуа Поль, фр. политикъ, род. 1836, ум. 1890 г.; 1870 г. при осадѣ Туля, завѣдывалъ артиллеріей; затѣмъ занимался въ Корсикѣ, Алжирѣ и Кохинхинѣ устройствомъ рудниковъ, разведеніемъ полезныхъ растений и т. под.; въ 1885 былъ избранъ депутатомъ, какъ кандидатъ радикальной лѣвой; въ 1887 г., въ миш-стѣвѣ Рувье былъ мин. земледѣлія. Написалъ: *Etudes sur la dynamite et ses applications à l'art militaire; Manuel du mineur; La question du grison; Engrais chimiques* и др.

**Барбъ**, о—въ во франц. департам. Ропы, на р. Сонѣ, 3 км. выше Лиона, живописно расположенъ, любимое загородное мѣсто жителей Лиона, съ остатками древняго замка, въ которомъ Карлъ Великій устроилъ библиотеку. Какъ библиотека, такъ и находившеяся на о—въ преждее аббатство въ 1562 г. пострадали отъ кальвинистовъ, а

въ 1793 г. во время революціи и то, и другое было окончательно разрушено.

**Барбье**, 1) Антуанъ-Александръ, франц. библиографъ, род. 1765, ум. 1825, 1794 назначенъ членомъ комиссіи для собранія памятниковъ науки и искусствъ и получилъ порученіе распредѣлить между парижскими библіотеками сваленныя въ безпорядкѣ въ первые годы революціи книги. *B.* устроилъ библіотеку для директоріи, впоследствии перешедшую къ госуд. совѣту, въ качествѣ библіотекаря императора (съ 1807) устроилъ библіотеки въ Фонтебелло, С.-Клу, Луврѣ, во время реставраціи сдѣлалъ завѣдующимъ королевской библіотекой (до 1822). Въ библиографическомъ отношеніи особенно важенъ трудъ: „*Dictionnaire des ouvrages et pseudonymes*“ (Пар., 1806—1809; 3 изд. Olivier Barbier, René et Paul Billard 1872—79. 4 т.); Др соч. *B.*: „*Nouvelle bibliothèque d'un homme de goût*“ (Пар., 1808—10, 5 т.) и „*Examen critique et complément des dictionnaires historiques les plus répandus*“ (1820).

2) Огюсть, франц. поэтъ-сатирикъ, род. 29 апр. 1805 въ Парижѣ, ум. 13 февр. 1882 въ Ниццѣ. Получивъ юридич. образованіе, онъ тѣмъ не менѣе избралъ поприще литератора, начавъ его ром. „*Les mauvais garçons*“ (1830), рисуящемъ картину франц. общества въ средніе вѣка. На то поприще литерат. дѣятельности, которое собственно соотвѣтствовало характеру его дарованія, онъ выступилъ, благодаря июльской революціи, и здѣсь скоро стяжалъ себѣ блестящіе успѣхи. 1864 онъ былъ избранъ въ члены франц. ак. Въ своемъ главномъ сатирич. произвед. „*Yambes*“ (1831, 31-е изд. 1882), *B.* бичуетъ порчу нравовъ, честолюбіе, корыстолюбіе, безстыдный матеріализмъ высшихъ классовъ — все то, что лишило Францію плодовъ июльской революціи, а также безмысленное обоготвореніе Наполеона I (*L'Idole*) и пр. Вслѣдъ за этимъ были написаны „*Il Pianto*“ (1833), плачъ о бѣдствіяхъ Италіи, и „*Lazare*“ (1837), гдѣ изображены несчастія англ. и ирландскихъ рабочихъ. Но въ этихъ двухъ сочиненіяхъ уже меньше сатирической силы, чѣмъ въ „*Ямбахъ*“, а позднѣйшія произведенія его „*Erostrate*“, „*Pot de vin*“ (1840) и „*Satires*“ (1845) обличаютъ почти полный упадокъ таланта. Стихотвор. *B.* переведилъ на русскій яз. Буренинымъ, Вейнбергомъ, Гольцъ-Миллеромъ, Курочкинымъ, Минаевымъ и др.

3) Жюль, франц. драмат., род. 8 марта 1825. Въ сотрудничествѣ съ друг. авторами сочинилъ онъ множество драмъ, комедій, водевилей, между прочимъ „*Les derniers adieux*“ (1850), „*Graziella*“ (1849), „*Jenny l'ouvrière*“ (1850), „*Les marionettes du docteur*“ (1852), „*La loterie du mariage*“ (1868), „*L'amour mouillé*“ (1850), „*Voyage autour d'une jolie femme*“ и др. Позднѣе вмѣстѣ со своимъ сотрудникомъ *M. Karpe* онъ сдѣлался либреттистомъ *Opéra Comique*. Къ числу извѣстнѣйшихъ изъ его либретто принадлежатъ „*Deucalion et Pyrrha*“ (1855).

„Le roman de la Rose“ (1854). „Psyché“ (1857, музыка Тома), „Philemon et Baucis“ „Faust“, „Roméo et Juliette“, „La reine de Saba“, „Hamlet“, „La Colombe“ (составлено совместно съ Гуно), „Jeanne d'Arc“ (муз. Гуно), „Françoise de Rimini“ (1882, муз. Тома), „Néron“ (1885, муз. Рубинштейна), „Une nuit de Cleopatra“ (1885, муз. Masse). Изъ стихотворныхъ его произведенийъ существуетъ въ печати 3 тома: „Le Franc-tireur, chants de guerre“ (1871), „La Gerbe“ (1842—83) и „Fleurs blessées“ (1890); драматическія произведенія Б. въ стихахъ изданы въ 2 тома.

**Барье ди Бокажъ** (Barbié du Bocage), Жанъ Денисъ, франц. географъ, род. въ 1760 г., ум. въ 1825 г. Его дѣятельность въ качествѣ ученаго географа началась еще съ 1780 г. и была посвящена всецѣло кабинетнымъ изслѣдованіямъ географіи Греціи, Малой Азии и Кавказа. Особенно цѣнны изданные имъ картографическіе труды къ исторіи Греціи, къ такъ наз. отступленію 10,000 грековъ изъ Малой Азии (въ 401 до Р. X.) и др. Онъ служилъ сперва въ королевской библиотекѣ и въ королевской медальной комиссіи въ Парижѣ. Въ 1793 г. вмѣстѣ со многими другими заключенъ былъ въ тюрьму, изъ которой, однако, удалось бѣжать. Въ 1806 г. сдѣланъ членомъ института и съ 1809 г. проф. географіи въ Collège de France въ Парижѣ.

**Барье де Мэнаръ**, Казимиръ-Адрианъ, франц. ориенталистъ, род. 1827, профес. персидскаго яз. въ Collège de France и членъ Акад. надписей. Соч. и изданія Б.: „Dictionnaire géographique, historique et littéraire de la Perse“ (Пар., 1861), „Le livre des routes et des provinces par Ibn Khordadbeh“ (1865), „Les colliers d'or de Zamakhschari“ (1876), „Les pensees de Zamakhschari“ (1876), „Dictionnaire turco-français“ (1881—90, 2 т.), „Trois comédies traduites du dialecte turs azeri en persan“ (1886), „L'ours et le voleur, comédie en dialecte turc azeri“ (1889). Б. обработалъ также для изданныхъ Академіей восточныхъ памятниковъ по исторіи крестовыхъ походовъ извлеченія и фрагменты изъ восточныхъ историческихъ трудовъ (2 изд. 3 т. „Historiens orientaux des croisades“) и издавалъ, сначала въ сотрудничествѣ съ Павле де Куртейлемъ, затѣмъ одинъ, „Prairies d'or“ Массуди (1861—77, 9 т.), кромѣ того напечаталъ рядъ переводовъ съ восточныхъ яз., „Le Boustan ou Verger, poème persan de Saadi“ (1880) и др.

**Барбери**, 1) Джузеппе, итал. поэтъ и знаменитый проповѣдникъ, род. 1783 г. въ Бассано, ум. 1852 г., былъ профессоромъ краснорѣчія, впоследствии и государственнаго права въ Падуѣ. Въ 1815 г. Б. удался въ свое помѣстье въ Евангелискихъ горахъ, гдѣ написалъ лучшія свои произведенія; онъ покидалъ его лишь по временамъ, выступая въ качествѣ проповѣдника въ различныхъ городахъ Италіи. Въ 1848 г. Б. былъ возвращенъ на свою ка-

едру въ Падуѣ. Изъ его сочиненій самыя извѣстныя: „Quaresimale“ (собраніе проповѣдей), стихотворныя произведенія: „Poemetti“, „Colli Euganei“, „Le stagioni“ и „Epistole“.

2) Джіованни Фрацческо, итальянск. живописецъ, см. *Гверцино*.

**Барвани**, брит.-инд. вассальное госуд. въ центральнои Индіи, на лѣвомъ берегу Нарбады, 3527 кв. км., число жит. (1881) 56,445 чел. Страна, по которой проходитъ горная цѣпь Сатпура, мѣстами лишена населенія вслѣдствіе дурнаго климата (малярія). Лѣса доставляютъ прекрасный подѣлочный матеріалъ. Гл. занятіе скотоводство; продукты земледѣлія: хлѣбъ, опиумъ, хлопокъ и сахарный тростникъ. Князья происходятъ изъ древняго рода Раджутовъ и правятъ страню съ XIV столѣтія подъ титуломъ рана. Госуд. не платитъ никакой дани брит. правительству, но вноситъ ежегодно 4000 рупій на содержаніе военнаго отряда.

**Барвена**, см. *барбуны*.

**Барвенкова слобода**, на рѣкѣ Торецѣ, Изюмск. уѣз., Харьков. губ., крупное торговое селеніе, имѣющее болѣе 7000 жит., ст. ж. д., 12 лав., 3 пост. двора, базарь, 4 ярмарки и паровую мельницу.

**Барвиль**, Шарль (Baggeswill), франц. химикъ род. 1817, ум. 1870 г. Раб. преимущественно по практической и медицинской химіи.

**Барвинокъ** (*Vinca L.*), родъ изъ сем. кутровыхъ, заключающій болѣею част. многолѣтнія травы часто съ лежащими стеблями или полукустарники съ супротивными, нѣсколько кожистыми, короткочерешчатыми или сидячими листьями, одиночными, пазушными, крупными цвѣтами и тонкой цилиндрической коробочкой. 5 видовъ въ Европѣ и на Востокѣ до Персіи. *V. minor L.*, ползучій, покрывающій почву густымъ ковромъ, съ эллиптическими листьями и голубыми или бѣлыми цвѣтами, встрѣчается въ сѣв. и средн. Европѣ до Волги и Кавказа. *V. major L.* похожъ на предъидущій, но съ яйцевидными, по краямъ тонковолосистыми листьями и очень крупными цвѣтами, растетъ въ южн. Европѣ, мѣстами въ средней и на Кавказѣ; культивируется въ многочисленныхъ формахъ.

**Барвинокъ**, Ганна, псевдонимъ Ал—дры Мих. Кулишъ, до замужества Бѣлозерскій, род. 23 мая 1828 г. въ хуторѣ Мотроновкѣ, подъ Борзною, Черниговской губ. Въ аристократичномъ дому Бѣлозерскихъ строго соблюдали народныя обычаи и пользовались народнымъ языкомъ, и поэтому маленькая Леся, какъ звали дома А. М., съ первыхъ-же лѣтъ своей жизни узнала и свой народъ и свой родной языкъ. Первымъ учителемъ А. М. былъ крѣпостной слуга, отличавшійся строгостью и считавшій розгу необходимымъ условіемъ успѣшности занятій, но когда мать А. М. узнала о педагогическихъ приемахъ учителя своей дочери, то она положила этому конецъ и сама стала руководить ея образованіемъ. Когда

А. М. было семь лѣтъ, она лишилась отца, и мать ея, пѣмъвшая на рукахъ восемь чело-вѣкъ дѣтей и все хозяйство, отправила ее къ своей пріятельницѣ, вдовѣ полковника Ол. Ив. Козиковой; здѣсь прожила Леся до 12 лѣтъ, обучаясь вмѣстѣ съ дѣтьми О. И., и здѣсь-же ознакомилась она съ малорусскими народными пѣснями и съ произведеніями Котляревскаго, Гулака-Артемовскаго и В. Забѣлы. На 13-мъ году, по смерти О. И. Козиковой, вернулась А. М. домой къ матери, которой стала дѣятельно помогать по хозяйству; хозяйственные заботы дали возможность ей ближе ознакомиться съ народомъ, бытъ котораго она впоследствии воспроизвела въ своихъ повѣстяхъ. По всей вѣроятности у своего родственника Тимковскаго познакомилась А. М. съ П. А. Кулишемъ, замужъ за котораго вышла она 22 января 1847 г., причѣмъ шаферомъ у нея былъ Т. Шевченко. Съ этого времени жизнь А. М. тѣсно была связана съ жизнью П. А. Кулиша, съ которымъ она дѣлала до самой его смерти всѣ радости и огорченія.

На поприще литературное А. М. Кулишъ выступила сравнительно поздно и, говоря, побудилъ ее къ этому пріобрѣтъ Марію Марковичъ (Марко Вовчокъ). Первыми литературными трудами ея были повѣсти: „Лихо не безъ добра“ и „Въ осени літо“, напечатанныя подъ псевдонимомъ Ганны Барвинокъ въ Альманахѣ „Хата“ въ 1860 г. Въ 1861 г. въ „Основѣ“ появились подъ псевдонимомъ А. Нечуй-вѣтеръ, три новыхъ ея повѣсти: 1) „Сирітскій жалъ“, 2) „Не було зъ-малку, це буде й до 'станку“ и 3) „Хатне лихо“, а въ 1862 г. подъ тѣмъ-же псевдонимомъ напечатала А. М. въ той-же „Основѣ“ повѣсть „Нашъ дѣдъ и шитъ“. Затѣмъ подъ псевдонимомъ „Ганна Барвинокъ“ напечатаны были ея слѣдующія повѣсти: „Домонтаръ“ („Правда“, Львовъ, 1869), „Трудящій шукае долъ, а доля шукае трудящого“, „Чортъ у крѣпацтвѣ“ (объ въ альманахѣ „Руська Хата“ на 1877), „Квітки съ слъзами, слъзы зъ квітками“ (Рада“, Кіевъ, 1884), „Перемогла!“, „Жіноче бидуванне“ (объ въ изданіи „Першій вѣшокъ“, Львовъ, 1887), „Пьяныця“ (Складка. Альманахъ. Харьковъ, 1887), „Вірна пара“ (иллюстр. калейд. товарищества „Просвѣта“ на 1886 г.) и „Подожна пара“ („Дзвѣнокъ“, Львовъ, 1890). Кромѣ того А. М. написала шесть этнографическаго характера рассказовъ на русскомъ языкѣ: 1) „Съ Волини“ („Основа“, 1861); 2) „Съ дороги“ (тамъ-же); 3) „Жизнь въ одномъ селѣ“ (тамъ-же, 1862); 4) „Моловнички“ (Кіевская Стар., 1888); 5) „Половищникъ“ (тамъ-же) и 6) „Русалка“ (тамъ-же, 1889). Второй и третій рассказы подписаны псевдоним. „А. Нечуй-вѣтеръ“, а остальные четыре „Ганна Барвинокъ“.

Въ повѣстяхъ „Не було зъ малку, це буде й до 'станку“ Ганна Барвинокъ подражала М. Марковичъ, болѣе самостоятельной является она въ повѣсти „Домонтаръ“, гдѣ изображена тихая домашняя жизнь. Лучше

удавалась Б. тѣ повѣсти, въ основу которыхъ клала она народный рассказъ, каковы напр., „Трудящій шукае долъ, а доля шукае трудящого“, „Чортъ у крѣпацтвѣ“, „Пьяныця“, „Перемогла!“, „Жіноче бидуванне“. Нѣкоторые критики считаютъ выдающейся ея повѣстью „Вѣрна пара“, но существеннымъ ея недостаткомъ является ея неправдоподобность; гораздо выше стоитъ повѣсть „Перемогла“, въ основу которой положены слова пѣсни: „Батько милый, мати мила, дружина милійшы“. Не дурны также ея рассказы на русскомъ языкѣ, а въ одномъ изъ нихъ: „Жизнь въ одномъ селѣ“, немало и автобіографическаго матеріала. „Картинки Г. Б.“, пишетъ Ом. Огоновскій, „будучи живымъ воспроизведеніемъ жизни, имѣютъ большое литературное значеніе“... Но ее нельзя назвать антагонисткой Марка Вовчка, какъ это дѣлаютъ нѣкоторые, такъ какъ пельзя называть антагонистами двухъ художниковъ, изъ которыхъ одинъ рисуетъ эскизы, а другой даетъ законченныя картины.

**Барвинокъ**, Василь, псевдонимъ Барвинскаго Вл. (см.).

**Барвинскій** Александръ (Барвѣвп-скій Олександръ), видный политическій дѣятель галицкихъ русскихъ, для національнаго и культурнаго возрожденія которыхъ онъ сдѣлалъ чрезвычайно много. Родился Б. 1847 г. въ Шляхтинцахъ, гдѣ отецъ его Григорій былъ священникомъ. Всѣхъ дѣтей у отца Гр. было восемь — пять сыновей и три дочери, и хотя вся семья жила чрезвычайно дружно, но особенно близокъ А. Б. былъ съ старшимъ братомъ своимъ Осипомъ и съ младшимъ — Владиміромъ. Эта дружба, основанная на единствѣ міровоззрѣнія, опредѣлила характеръ дѣятельности всѣхъ трехъ братьевъ и покрывала ихъ имена славою борцовъ за свой народъ.

Первоначальное образованіе А. Б. получилъ въ шляхтинской народной школѣ, откуда впоследствии перешелъ въ тарнопольскую гимназію. Въ Тарнополь жилъ онъ вмѣстѣ съ братьями своими, Осипомъ и Владиміромъ, и охотно просиживали они дома вечера, слушая малорусскія сказки и пѣсни отъ наймички, которую далъ имъ отецъ въ прислуги; благодаря этому братья, учась въ гѣмецкой гимназіи, не чувствовали себя оторванными отъ народа. Въ то время школьная русская молодежь жила идеями Т. Гр. Шевченка; далеко за городомъ, въ тихой, уединенной хатѣ начала собираться она громадною и переживала прошлое родной Украйны: тамъ молодые люди пѣли свои народныя пѣсни и думы, тамъ вспоминали они объ историческихъ событіяхъ далекаго прошлаго, о временахъ казачества и гетманщины. Душою этой громады сталъ впоследствии Владиміръ Б.

По окончаніи тарнопольской гимназіи А. Б. поступилъ на философскій факультетъ львовскаго университета, гдѣ кончилъ курсъ въ 1868 г. и тотчасъ-же получилъ мѣсто въ Врѣзапахъ; въ 1871 г. онъ былъ назначенъ старшимъ преподавателемъ пе-

дагогика въ Тарнополь, откуда въ 1888 г. быть перемѣненъ въ Львовъ. Первый свой историческій трудъ — „Гуна и Острияница“ помѣстилъ онъ въ „Правдѣ“; вскорѣ послѣ этого онъ издалъ въ трехъ частяхъ христоматію новой русско-украинской литературы для высшей гимназіи. Съ 1879 г. онъ принимаетъ дѣятельное участіе въ газетѣ „Реформа“, гдѣ имъ былъ помѣщенъ рядъ статей о внутренней жизни Галицкой Руси, главнымъ образомъ онъ касался здѣсь отношеній русскихъ къ полякамъ и правительству. Статьи эти сразу выдвинули его и сдѣлали имя его громкимъ и популярнымъ. Съ этого времени мы видимъ А. Б. участникомъ во всѣхъ предпріятіяхъ, которыми отмѣчена эпоха 80-хъ годовъ, такъ, напр., онъ былъ однимъ изъ основателей газеты „Діло“, въ которой имъ было помѣщено много статей, въ томъ числѣ „Гадки Подолянина“, „Реформа народныхъ шкѣлъ“, „Оглядъ словесной праці Русинівъ австрійскихъ“, „Организація суспільной праці Русинівъ“, путешествіе по Украйні и много другихъ. Перевелъ онъ также на свой родной языкъ всеобщую исторію В. Путра, а въ 1886 г. начала, благодаря главнымъ образомъ стараніямъ А. Б., выходитъ въ Тарнополь „Исторична бібліотека руска“, содержащая переводы съ русскаго и польскаго наиболее крупныхъ историческихъ трудовъ, касающихся малорусскаго народа. А. Б. издалъ здѣсь свой переводъ Костомаровскаго „Русской исторіи въ біографіяхъ“. Принималъ также дѣятельное участіе А. Б. и въ основаніи товарищества „Просвіта“, для котораго онъ составилъ нѣсколько популярныхъ книжекъ; таковы, напр., „Споминки про житте и діяльність Володимира Барвинскаго“, „Ставропигійске братство“, „Убоге и богате село“, „Исторія Руси“ и др. Нельзя также не упомянуть крупнаго труда А. Б. „Літописъ суспільной работы и сили Русинівъ“. Изъ этого краткаго перечня трудовъ А. Б. видно, что главное ихъ назначеніе, главная цѣль ихъ содѣйствовать возрожденію галицкихъ русскихъ, но заслуги А. Б. передъ народомъ велики не на одномъ литературномъ поприщѣ, много сдѣлалъ онъ также и на поприщѣ политическомъ, отстаивая интересы своего народа въ парламентѣ, депутатомъ котораго онъ состоитъ въ теченіе многихъ лѣтъ.

2) Владимиръ (Барвинскій Володимиръ), младш. братъ предыдущаго, родился 1850 г. въ с. Шляхтинцахъ. Уже съ первыхъ лѣтъ школьнаго возраста Б. проявлялъ горячую любовь къ наукѣ, а впоследствии окончательно посвятилъ себя ей; онъ горячо увлекся идеями Шевченка и занялъ первенствующее мѣсто въ обществѣ русскихъ учениковъ тарнопольской гимназіи, гдѣ обучался онъ по окончаніи курса въ шляхтинцевой начальной школѣ и въ тарнопольской народной школѣ. Б. по окончаніи гимназіи поступилъ на юридическій

факультетъ львовскаго университета „Видя сколько неправды творится простому народу вслѣдствіе незнанія имъ своихъ правъ, видя, какъ всякій пользуется его темнотою и безпомощностью, Б. пожелалъ сдѣлаться юристомъ, чтобы быть въ состояніи наукою, совѣтомъ и ходатайствомъ помогать своимъ дорогимъ землякамъ“, пишетъ А. Б.—ій въ своихъ воспоминаніяхъ о братѣ. Но Б. предстояло другое поприще, болѣе широкое, чѣмъ быть ходатаемъ и совѣтчикомъ темному люду: на его долю выпало стать просвѣтителемъ своего народа, и до самой смерти своей онъ былъ центромъ небольшой группы людей, прикосившихъ свои личные интересы въ жертву интересамъ народнымъ.

Во Львовѣ, когда прибылъ туда Б., обучались Желиховскій, Ол. Огоновскій, Навроцкий, Сѣчинскій, Бучинскій, Галкевичъ и др. молодые люди, горячо проникнутые идеей служенія народу; ихъ общество увлекло Б. и опредѣлило характеръ его дѣятельности. Уже въ 1867 г. названные молодые патриоты основали на свои скудные средства повременное изданіе „Правда“, посвященное наукѣ и литературѣ; помощникомъ редактора этого журнала Б. сталъ съ 1868 г., а съ 1876 г. онъ, въ теченіе пяти лѣтъ, былъ его редакторомъ. Но это изданіе не удовлетворило ихъ; они поняли, что для народа надо нѣчто другое, что прежде чѣмъ подносить ему произведенія художественныя, его надо просвѣтить и подготовить. И вотъ львовскіе патриоты осенью 1868 г. образовали товарищество „Просвіта“, среди основателей котораго былъ и Б. Младшій годами, онъ былъ, однако, наиболее дѣятельный членъ этого товарищества, и уже въ V и VI кн. „Зори“ (1871 и 1872 гг.) и въ календарѣ „Просвіта“ на 1872 г. появились его первые произведенія, частью подписанныя его полнымъ именемъ, частью скрытыя подъ псевдонимомъ „Василь Барвинокъ“. Съ этого времени, въ теченіе многихъ лѣтъ, онъ былъ членомъ правленія товарищества, и въ его пользу были имъ изданы два цѣнныхъ труда: „Вексель и лихва, наша біда“ (1875) и повѣсть „Трицять лѣтъ тверезости“ (1876), а въ „Письмѣ зъ Просвіта“ (1877) далъ онъ разъясненіе для народа нѣкоторыхъ законовъ.

Окончивъ въ 1872 г. курсъ въ университетѣ, Б. выбралъ себѣ дорогу адвоката и остался во Львовѣ, продолжая усиленно заниматься литературой, работая въ „Правдѣ“ и принимая участіе въ изданіяхъ „Просвіта“. Конечъ семидесятыхъ годовъ былъ мрачной эпохой въ жизни галицкихъ русскихъ: народъ все глубже и глубже впадалъ въ экономическое рабство, а интеллигенція забыла о народныхъ нуждахъ и тратила все свои силы на партійную борьбу и бесплодные споры. Грустно было видѣть это Б., и онъ рѣшилъ пробудить своихъ земляковъ отъ апатіи, привлечь ихъ силы на служеніе народу. Единственное сред-

ство для этого онъ видѣлъ въ газетѣ, и хотя друзья его не вѣрили въ возможность удачи, онъ въ 1880 г. при ближайшемъ содѣйствіи брата Александра предпринимаетъ изданіе политической газеты „Діло“, первымъ редакторомъ которой быть, по его приглашенію, Мих. Коссакъ, издававшій въ 1850 г. „Зорю Галицку“. Успѣхъ газеты, превзошедшій всѣ ожиданія Б., поднялъ его энергію, и онъ сталъ серьезно подумывать о томъ, какъ-бы созвать народное собраніе. 18-го авг. 1880 г. исполнилось столѣтіе со дня вступленія на императорскій тронъ Іосифа II. Вотъ на этотъ-то день и рѣшилъ Б. созвать собраніе; онъ образовалъ особый организаціонный комитетъ и предложилъ ему тѣ четыре вопроса, которые по его мнѣнію слѣдовало подвергнуть обсужденію народнаго собранія, причемъ вмѣстѣ съ этимъ онъ далъ и свое рѣшеніе памѣчательныхъ имъ вопросовъ. 18-го авг. состоялось народное собраніе галицкихъ русскихъ, привлекшее до 2500 участниковъ; открылъ собраніе Б. рѣчью о значеніи Іосифа II для русиновъ. („Въ столѣтніи роковини вступленія на австрійскій престолъ цесаря Іосифа II“, Льв. 1880). Героемъ этого собранія былъ Б., отличавшійся даромъ слова и выдававшійся беззавѣтною преданностью своему обездоленному народу. Всѣ его резолюціи были приняты единогласно, и имя его стало извѣстно и почтенно по всей Галичинѣ; и въ слѣдующемъ уже году онъ былъ выставленъ кандидатомъ въ депутаты парламента отъ избирательнаго окр. Львовъ-Городокъ-Яворовъ. Но Б., весь преданный служенію своей идеи — пробужденію въ галицкихъ русскихъ національнаго самосознанія и просвѣщенію массы — отказался выступить кандидатомъ въ депутаты и продолжалъ свою скромную на видъ дѣятельность галицкаго публициста. Непомѣрная работа надорвала его силы и въ 1882 г. онъ вынужденъ былъ поѣхать лѣчиться въ Карлсбадъ. Но и здѣсь не переставалъ онъ слѣдить за народной жизнью родной Галичины и велъ дѣятельную переписку съ оставшимися во Львовѣ друзьями, и изъ Карлсбада вернулся Б. домой далеко не поправившійся физически. Къ несчастью, осенью 1882 г. онъ сильно простудился и впасть въ тяжелую невралгію. Но и большой продолжалъ онъ работать по изданію газеты „Діло“, и въ то-же время, какъ представителъ „молодыхъ русиновъ“, онъ началъ переговоры съ представителями „старшихъ“ объ объединеніи всѣхъ галицкихъ русскихъ въ вопросахъ, касающихся интересовъ всего народа. Переговоры окончились ничѣмъ, и эта неудача страшно огорчила Б. Разбитый нервами, страдающій порокомъ сердца, слегъ онъ въ постель и 22 янв. 1883 г. его не стало.

3) Осипъ, старшій братъ двухъ предыдущихъ, родился въ 1844 г., умеръ въ 1889 г. священникомъ въ Сервицахъ въ Злочовскомъ уѣздѣ. Близо стоялъ

къ братьямъ и принималъ съ ними дѣятельное участіе въ изданіяхъ „Правда“ и „Дѣло“, гдѣ имъ помѣщено много переводныхъ статей беллетристическаго и научнаго характера съ нѣмецкаго, русскаго и сербскаго. Имя свое въ статьяхъ этихъ онъ скрывалъ подъ разными псевдонимами (М. Нетага, І. Грыгоровичъ, І. Грыгоренко, М. Селкякъ, М. Н. и др.). Будучи хорошимъ сельскимъ хозяиномъ-практикомъ, онъ издавалъ въ „Просвѣтъ“ нѣсколько популярныхъ сельско-хозяйственныхъ книжекъ. каковы, напр., „Наша душа въ господарствіи“, „Рогата хубоба“, „Дрібна птыця въ господарствіи“, „Порадникъ лікарскій“. Кроме того, онъ издалъ нѣсколько брошюръ религіозно-нравственнаго содержанія, напр. „Вінокъ“, „Ныва“, „Жыте св. Евстахія“, „Оповіданія зъ св. письма“, „Сырѣтска доля“. Видя, что одной изъ причинъ неуспѣха національной борьбы галицкихъ русскихъ является ихъ полнѣйшее незнакомство съ своей исторіей, Б. принялся за писаніе историческихъ повѣстей и драмъ; здѣсь онъ составилъ себѣ имя трагедіей „Павло Полуботокъ“ и мелодрамой „Черниговка“.

**Барвудовъ составъ**, растровъ олова, служащій для програвъ и оживленія въ красивомъ дѣлѣ.

**Баргамоть**, см. *Бергамоть*.

**Баргампуръ**, см. *Бурганпуръ* и *Бергампуръ*.

**Барремъ**, Ричардъ Гаррисъ, англійскій писатель, извѣстенъ подъ псевдонимомъ Эома Ингольдсеби, род. 1788 г. въ Кентербери, ум. 1845 г. въ Лондонѣ, воспитывался въ Лондонѣ и Оксфордѣ, въ 1813 г. былъ священникомъ въ Ашфордѣ въ Кентѣ, въ 1824 г. назначенъ проповѣдникомъ собора св. Павла въ Лондонѣ, гдѣ и умеръ. Б. началъ рано выступать въ журналахъ, но не былъ замѣченъ. Въ 1837 г. въ „Miscellany“ Бенглей появилась первая изъ его „Ingoldsbys legends“, эти его „легенды“, юмористическіе рассказы въ прозѣ и стихахъ, составили 3 серіи (1840) и выдержали нѣсколько изданій (въ 1880 г. одновременно 6 изд.). Изъ другихъ сочиненій Б. слѣдуетъ назвать: повѣсть „My cousin Nicholas“ (1841, 3 част.) и „The life and remains of T. E. Hook“ (1849, 2 ч.; нов. изд. 1853). Биографію Б. написалъ его сынъ Дальтонъ Б. (послѣдн. изд. Лонд. 1880, 2 ч.).

**Баргель**, Вольдемаръ, композиторъ, род. 3 окт. 1828 въ Берлинѣ, ум. 23 февр. 1897 тамъ-же, братъ по матери Клары Шуманъ. Получивъ первоначальное музыкальное образованіе у отца, Б. продолжалъ свои занятія у Дена и закончилъ ихъ въ лейпцигской консерв., гдѣ учителями его были Гауптманъ, Мошелесъ, Ритцъ и Газе. Нѣсколько лѣтъ онъ занимался частными уроками въ Берлинѣ, затѣмъ 1859 занялъ мѣсто преподавателя въ рейнской музыкальной школѣ въ Кельнѣ. 1865 онъ состоитъ уже директоромъ музыки въ Роттердамѣ, 1874 онъ становится преподава-

телемъ исторіи композиціи въ Берлинской высшей школѣ музыки, 1875 назначается членомъ акад. художествъ въ Берлинѣ и руководителемъ высшихъ академ. классовъ композиціи. Дѣятельность Б., какъ композитора, обнимаетъ главн. образомъ инструментальную музыку. Въ своихъ сочиненіяхъ онъ является послѣдователемъ Роберта Шумана. Его перу принадлежатъ три увертюры („Прометей“, „Медея“, къ трагедіи), симфонія, интермеццо для оркестра, сонаты, три фортеп. арии, 4 струнныхъ квартета, октетъ, сюиты для рояля въ 2 и 4 руки, для скрипки и рояля, фортепьянныя сочиненія, также нѣсколько хоровыхъ произведеній и псалмовъ для хора и оркестра и др. Сочиненія Б. свидѣтельствуютъ о прекрасной эрудиціи автора ихъ, не представляя вмѣстѣ съ тѣмъ большой оригинальности въ тематическомъ отношеніи, а также въ отношеніи разработки темъ и формы.

**Баргузинскій горячій источникъ**, см. оз. *Баунт*

**Баргузинскій округъ**, Забайк. обл. (см.), составл. ея сѣверн. часть, заим. 52,470 кв. вер. или около 5½ милл. дес. Орошеніе весьма достаточ.; съ одной стороны обильн. атмосфер. осадки, а съ другой рр. Баргузинъ, Верхняя Ангара, Витимъ, Турка, Ципа и др. и оз. Байкалъ доставл. достаточно влаги для произраст. растений. Поверхн. гористая, равнинъ мало; болѣе значительными являются Баргузинск. степь, составляющая рѣчную долину 70 в. длины при шир. отъ 10—20 в., плодородная, но подверж. значит. паводкамъ, а также высокая равнина, лежащ. между рр. Ципой, Витимомъ и Алмагомъ. Рѣки имѣютъ горн. характеръ: быстрыя, многоводн. весной, онѣ лѣтомъ имѣютъ мало воды, обнажаютъ массы камней, препятств. пользов. ими, какъ путями сообщ., каковыми онѣ служатъ лишь зимою. Несмотря на обиліе атмосфер. осадковъ, засухи не рѣдки въ округѣ, если дожди, необход. для произраст., проходятъ поздно, только въ іюнѣ. За симиъ, безснѣжн. зимы тоже доставляютъ новое неблагоприятное условіе для хлѣбонаш., которое является главн. занятіемъ жителей, особенно русск. крестьян; тогда какъ для инородц. оно имѣетъ лишь второстеп. значеніе. Ягодъ много, малина, костяника, черника, земляника, смород. на сухихъ мѣстахъ, по болотамъ мамура, морошка, клюква. По количеству произвед. полевод., округъ заним. послѣднее мѣсто въ области, благодаря неблагопр. климат. услов. и значител. преоблад. инородчес. населен. Изъ общ. числа земли, пахатн. составл. 2,5<sup>0</sup>/<sub>0</sub>, луга и покосы 9,22<sup>0</sup>/<sub>0</sub>, проч. удобн. не обрабатываемой 42,58<sup>0</sup>/<sub>0</sub>, лѣсной 45,54<sup>0</sup>/<sub>0</sub>, усадебн. 0,11<sup>0</sup>/<sub>0</sub>, огородн. 0,05<sup>0</sup>/<sub>0</sub>, всего удобн. 349,412 дес., неудобн. 51,901 дес. Въ 1897 г. посеяно было: ржи 3786 чт., снято 29,119 чт., яров. пшени. 885 чт., собр. 5666 чт., овса 1205 чт., собр. 9294 чт., ячм. 196 чт., снято 1553 чт., картоф. 1074 чт., собр. 5900 чт.

Урожай вознагражд. трудъ земледѣльц. и колебл. отъ самъ 6,4 для пшеницы до 7,7 для ржи и овса, а для ячм. до 7,9. Изъ общаго количества земли казѣ принадлеж. 5.091,464 дес., гор. общ. 1112 дес., церкв. и монаст. 6752 дес., крестьян. общ. 137,658 д., инородцамъ 256,788 дес. Скотоводств. заним. преимущ. инородцы. Скотъ мелкій, не молочн., даетъ мало мяса, по не требуетъ къ пици и выносив.; остается безъ всякаго присмотра и тысячами головъ падаетъ отъ безкорм., болѣзней или истребляется хищными звѣрями, преимущ. волками, иногда гибнетъ отъ снѣжныхъ мятелей (пурги). Эпизоотіи уничтож. большія количест. овецъ. Скотъ сбывается преимущ. въ Иркутскъ. По оффци. даннымъ, въ 1897 г. числилось: лошад. 16,313, крупн. рог. скота 68,662, овецъ 47,627, козъ 924, св. 378 и оленей 2450. Но, конечно, цифры эти приблизит. и далеко ниже дѣйствит., такъ какъ главн. масса скота приходится на долю инородцевъ, кот. не ведутъ счета своихъ стадъ, а перекочев. съ мѣста на мѣсто и не поддаются регистраціи. Рыболовство доставл. значител. заработка населен. округа, такъ какъ Байкалъ изобил. рыбою, которая осенью входитъ въ устья рѣкъ для метанія икры. Главн. предметомъ ловли служ. омуль. Рыбн. промысл. въ рукахъ иркутск. промышл., котор. увозятъ за рѣдѣлы не только округа, но и области весь уловъ. Хищническ. способъ ловли уменьш. значит. количество рыбы; въ виду этого въ 1895 г. издапы особ. правила для урегулиров. промысла. Въ 1897 г. цѣнность рыболовства опредѣл. не менѣе ½ милл. руб. Звѣрловство имѣетъ большее значеніе, преимущ. для инородц., кочующ. тунгусовъ, для осѣдлаго-же насел. составл. лишь извѣстн. подспорье; хищническ. добыча звѣрей, въ связи съ истребл. лѣсовъ, въ котор. „пускаются палы“ для расчистки покосовъ и раздѣлки новыхъ площадей подъ посѣвы, являются причинами замѣтн. оскуднѣнія этого рода промышленности. Въ округѣ водятся: медвѣдь, росомаха, хорекъ, горноста, выдра, волкъ, лисица, сохатый (лось), бѣлка и др., кот. и составл. предметъ охоты Главн. образ. привлек. бѣлка, шкурки которой тысячами попадаютъ въ руки купщиковъ, котор. отправл. ихъ въ Иркутскъ, гдѣ онѣ сортируются и за симиъ идутъ далѣе на русскіе рынки. По лѣсамъ, богатымъ сибирск. кедромъ, собираются кедров. орѣхи, причѣмъ не щадятъ деревьевъ. Жителей 23,695 (11,904 м., 11,791 ж.). По вѣроиспов. главн. масса — ламаиты и шаманств. язычн., за симиъ христіан., евреевъ мало. По сослов. распред. такъ: двор. 19, дух. зв. 58, купцовъ 10, мѣщ. 351, крестьян. 5591, казаковъ 24, инностранц. 10, поселенц. 579, разночинц. 39, нижн. чин. 367, инородц. 13,641. Между инородцами большинство тунгусы, затѣмъ буряты. Браковъ въ 1897 г. заключ. христіан. 853, род. 5264 (2709 м., 2555 д.), ум. 4231 (2291 м., 1940 ж.), при-

рость 1033; между буддист. бр. 36, род. 322 (193 м., 129 д.), ум. 241 (169 м., 72 д.), прирость 81. Брак. между шаманст. язычн. 122, род. 517 (280 м., 237 д.), ум. 630 (340 м., 263 ж.), убыль 86 душъ. У евреевъ соверш. одинъ бракъ, род. 4 (1 м., 3 д.), ум. 1 м., прирость 3; общій прирость насел. округа 1032 души. Въ администр. отнош. округъ дѣлится на Баргузинск. степную думу, Верхнеангарск. отдѣльн. общество, Горячинское отдѣльн. общество и 1 волость; дворовъ 6196, изъ коихъ 6063 крест. и 133 некрест. Для обезпеч. кочующ. тупгус. устроень Верхнеангарск. прод. магазинъ. Въ сел. Читкаинскомъ богадѣльня; въ с. Верхнеангарск. и на оз. Баунтовсомъ торжки, куда явл. инородцы для закупки необх. припас. и гдѣ сбыв. продукты скотов. и звѣрин. ловли. Золотопромышл. значительна съ произв. до 2 милл. руб. и 908 работ. Доставка на эти промысла тяжест. припасовъ и корма для работ. скота составл. замѣтн. ресурсъ въ крестьян. заработкахъ.

**Баргузинъ** или Баргузинскъ, окр. гор. Забайк. обл., подъ 53°27' с. ш. и 127°27' в. д., на прав. берегу рукава р. Баргузина, въ 40 в. отъ ея впаденія въ Байкаль, одно изъ старѣйшихъ русск. поселеній Забайк. края. Въ XVII ст. тутъ находился острогъ, какъ оплотъ русск. владычества и укрѣпл. пунктъ противъ нападен. инородч. племенъ. Въ 1822 г. заштат. гор. Иркутск. губ., а съ 1856 г. причисленъ къ Забайк. обл. въ качествѣ окружн., имѣвъ видъ скорѣе большого села, чѣмъ города. Жител. въ 1897 г. числилось 1889, въ томъ числѣ дворянъ 13, дух. 7, купц. 43, мѣщ. 1229, крестьянъ 9, казак. 1, иностранц. 20, разночниц. 528, нижн. чин. 38. Браковъ заклоч. 5, род. 63 (41 м., 22 д.), ум. 21 (16 м., 5 ж.), прирость 42 души. Кожевен. заводъ съ 3 работ. и произв. до 2400 руб. Населеніе живеть сельск. занятіями, хлѣбопашест., торговл. кедров. орѣхами, за сборомъ кот. отправл. въ лѣса, иногда за 100—200 в., рыбной ловлей, звѣропромышл., извозомъ. 2 церкви, училище, бібліотека. Начальн. округа, гор. староста, миров. судья и другіе представители окружной администраціи. Отъ Иркутск. во время навига. 527 в., въ томъ числѣ водой черезъ Байк. 80 в., весной и осенью во время ледохода 646 в., зимой 500 в., изъ конхъ 45 в. по льду оз. Байкала.

**Баргузинъ**, р., одинъ изъ трехъ главн. притоковъ Байкала, впадающій съ восточной стороны въ Баргузинскую губу этого озера; беретъ начало изъ небольшого горнаго озера; длина теченія около 400 в., изъ нихъ 120 верстъ течетъ среди совершенно дикой горной природы, затѣмъ въ плодородной широкой долинѣ, такъ наз. В. степи, и наконецъ на нижнемъ порожистомъ участкѣ отъ города до Байкала снова въ горномъ ущельѣ. Несмотря на пороги, суда съ товаромъ поднимаются до города.

**Баргузинъ**, мѣстное названіе сѣв.-вост. вѣтра на Байкальскомъ озерѣ, дуящаго съ мѣста расположенія г. Баргузина.

**Баргуты**, родственное бурятамъ монгольское племя, обитающее въ с.-в. Монголіи къ востоку и западу отъ оз. Буирь-норъ и Кулунъ-норъ; на сѣверѣ кочевки ихъ соприкасаются съ русской границей между пограничнымъ монгольскимъ поселеніемъ Шивердо и русскимъ Абагатуевскимъ карауломъ. Баргуты въ исторіи извѣстны давно. По свѣдѣніямъ, сообщаемымъ персидскимъ историкомъ Рашидъ-эдиномъ Б. жили за Селенгой въ странѣ Баргуджи-Тухумъ, прилегавшей къ озеру Байкалу; по тѣмъ-же свѣдѣніямъ бабушка Чингисхана происходила изъ племени Б. Буряты считаютъ Б. своими одноплеменниками. Б. кочевое племя, по языку ближе подходитъ къ бурятамъ, нежели къ кореннымъ монголамъ. Они управляются двумя ухередами (должность подобна уѣздному начальнику) и обязаны выставлять на военную службу 8 эскадроновъ конной милиціи по 150 человекъ каждый. Б. состоятъ въ вѣдѣніи Хайларскаго амбана (см. г. *Хайларъ*), который въ свою очередь подчиненъ генералъ-губернатору Хейлунцзянской провинціи, имѣющему мѣстопробываніе въ Цицикарѣ. Кромѣ вышеуказанной мѣстности Б. встрѣчаются въ южной Монголіи, на границахъ Китая среди чахаръ (см. *чахары*), переселенные сюда распоряженіемъ китайскаго правительства. Б. держатся въ сторонѣ отъ другого населенія Чахаріи, отличающагося крайней первобытною обстановкою и нечистою плотностью. Среди нихъ еще сильно развито шаманство, уже исчезнувшее среди чахаровъ и Б., живущихъ на сѣверѣ. Религія чахарскихъ Б. составляетъ смѣсь буддизма, который они приняли уже на полой родинѣ и шаманства. Рядомъ съ буддѣйскими бурханами ставятся въ юртѣ, отдѣленные впрочемъ дочечкой или занавѣской шаманскіе идолы. Справляются шаманскія и буддѣйскія празднества. Обряды при рожденіи ребенка, свадьбѣ, похоронахъ исполняются по ламскому обряду; но шаманъ всегда присутствуетъ при нихъ, хотя и не принимаетъ участія. См. Потанинъ, Оч. с.-в. Монголіи, т. III; прилож. о Монг. внутр., В. Васильева; Рашидъ-эдинъ, Ист. Чингисхана, т. I, перев. Березина; Матусовскій, Геогр. Опис. Китайск. имперіи; Палладій, Дорожн. замѣтки по Монголіи и примѣч. Позднѣва; Стрѣльбицкій, Зап. пріамур. отдѣла И. Р. Г. Общ., I т., III вып.

**Барда**, не содержащая алкоголя жидкость, остающаяся послѣ отгонки спирта изъ перебродившей массы винокуреннаго затора. На каждые 100 литровъ емкости затора получается 140—120 литр. Б.; при употребленіи перегонныхъ аппаратовъ, слабженныхъ приспособленіями для отдѣленія слабого спиртового раствора — 90—100 литр. Б. содержитъ азотистыя составныя части сырыхъ

материаловъ, остатки декстрина и сахара, кромѣ того молочную, уксусную и янтарную кислоты, глицеринъ, кожуру зеренъ, соли и т. д. Составъ Б. колеблется въ весьма широкихъ предѣлахъ въ зависи-

мости какъ отъ сырыхъ материаловъ, употребляемыхъ для выкурки спирта (хлѣбные злаки, картофель, фрукты или корни), такъ и отъ степени совершенства способовъ винокурения. Средній составъ:

	Вода	Соли	Азотистыя вещества	Клѣтчатка	Безазотист. экстрактивныя вещества	Жиры
Картофельная барда . . . . .	95,4	0,5	1,0	0,8	2,8	0,2
Ржаная " . . . . .	90,1	0,5	2,0	0,9	5,0	0,9
Кукурузная " . . . . .	90,6	0,5	2,0	1,0	4,9	1,6
Паточная " . . . . .	92,0	1,7	1,7	—	4,6	—

Хлѣбная и картофельная Б. находятъ примѣненіе, какъ цѣнное кормовое средство для скота, причемъ отношеніе между безазотистыми и азотистыми веществами въ картофельной Б. благоприятнѣе, чѣмъ въ самой картофелѣ. Б. оказалась особенно

пригодной для молочнаго и убойнаго скота. Для лучшаго использованія Б. подвергается сначала испаренію, затѣмъ высушиванію и тогда она превращается въ муку, служащую концентрированнымъ кормовымъ средствомъ. Последнее содержитъ:

	Вода	Соли	Азотистыя вещества	Клѣтчатка	Безазотист. экстрактивныя вещества	Жиры
Картофельная барда . . . . .	7,88	16,40	23,08	8,00	40,54	3,55
Ржаная " . . . . .	10,81	4,65	23,07	4,02	51,56	5,89
Кукурузная " . . . . .	11,12	6,50	21,44	10,54	38,96	11,44
Пшеничная " . . . . .	11,89	8,74	28,88	8,00	33,85	8,34

Приготовленіе означеннаго концентрированнаго корма доставляетъ винокурению большія выгоды. Пропуская Б. черезъ центрофугу, выложенную соломенной или сѣнной сѣткой, причемъ питательность сѣтки повышается. Паточную Б. перерабатываютъ въ калійныя соли или она находятъ примѣненіе, какъ удобреніе; изъ нея готовятъ также триметиламинъ и хлористый метиль.

Б. употребляется, какъ выше упомянуто, для кормленія домашнихъ животныхъ, которыя, однако, испытываютъ различныя заболѣванія при избыткѣ этого корма, особенно мало пригоднаго для телятъ. Жидкая Б. легко скисаетъ и потому часто употребляютъ вышеназванный измельченный сухой остатокъ, получаемый при ея выпариваніи. Такой кормъ отдичается значительной питательностью. Еще болѣе пригоднымъ оказывается искусственный кормъ, получаемый при пропусканіи жидкой Б. черезъ центрофугу, наполненную сѣномъ, соломенной сѣткою или другимъ сухимъ кормомъ, который, поглощая наиболѣе питательныя части Б., становится весьма питательнымъ; такой кормъ содержитъ на 102,6% болѣе бѣлка, нежели сѣно, и 18,95% этого бѣлка усваиваются животными. Прощедшую черезъ центрофугу Б., содержащую еще всѣ растворимыя части, примѣшиваютъ къ сырой Б., употребляемой для кормленія. Изъ мялассовой Б. готовятъ также удобреніе и добываютъ изъ нея калійныя соли, а также триметиламинъ и хлористый метиль.

**Бардай**, гл. пунктъ въ области Тибести въ восточн. Сахарѣ, въ долинѣ, которая тянется на с.-в., среди обширныхъ плантацій финиковыхъ пальмъ, 1500 жит.

**Бардахъ**, Яковъ Юліевичъ, бактериологъ, врачъ, род. 1857, одинъ изъ первыхъ руководителей бактериологич. станціи въ Одессѣ, приватъ-доцентъ бактериологіи въ новороссійскомъ университетѣ; издалъ: „Исслѣдованіе по дифтеріи“ (Москва, 1884) и „Публичныя лекціи по бактериологіи“ (Одесса, 1896).

**Бардванъ** (Бурдванъ), дивизія британ. индійской провинціи Бенгаліи, между 21° 35' — 24° 35' с. ш. и 86° 35' — 88° 33' в. д., площ. 36,126 кв. км.; число жителей (1891) 7.688,818 чел., изъ нихъ 6.429,150 индусовъ, 999,191 магометанъ, 6268 христ. Страна въ своихъ вост. частяхъ представляетъ одну изъ плодороднѣйшихъ и наиболѣе густо населенныхъ областей Индіи, производитъ въ изобиліи рисъ, сахаръ, индигу, хлопокъ, табакъ, масляныя сѣмена; западъ неплодороденъ и менѣе густо населенъ. Двѣ желѣзнодорожныя линіи. Вся дивизія распадается на 6 округовъ. Гл. гор. того-же имени, 28,3 м. надъ у. м., въ мѣстѣ соединенія обихъ желѣзнодорожн. линій и на р. Бапка, имѣетъ при средней годовой температурѣ въ 27,2° и при 1531 мм. выпадающихъ дождей осадковъ (въ періоды дождей всѣ окрестности Б. находятся подъ водой), крайне нездоровый климатъ; въ Б. находятся дворецъ магараджи Б., индусское святилище Шивораія (108 храмовъ, расположенныхъ двумя концен-

трическими окружностями), святилище Пирбахарамъ и (1891) 34,477 жит.

**Барделебенъ**, Генрихъ-Адольфъ, род. въ 1819 г., ум. въ 1895 г., хирургъ, изучалъ медицину съ 1837 г. въ Берлинѣ, Гейдельбергѣ и Парижѣ, 1843 г. былъ ассистентомъ въ физиологическомъ институтѣ въ Гиссенѣ, затѣмъ прозекторомъ и приватъ-доцентомъ, назначенъ въ 1848 г. экстраординарнымъ профессоромъ. Вскорѣ уѣхалъ въ Грейфсвальдъ профессоромъ хирургіи, гдѣ состоялъ директоромъ хирургической и глазной клиникъ, а также и директоромъ медицинскій испытательной комиссіи. Въ 1866 г. Б., какъ генералъ-штабъ-докторъ, принялъ обязанности хирурга-консультанта при полевыхъ лазаретахъ округа Гитшинъ, а черезъ два года былъ назначенъ профессоромъ хирургіи и директоромъ хирургической клиникъ въ Charité въ Берлинѣ. Въ 1870 г. Б. былъ командированъ хирургомъ-консультантомъ въ первую армію, черезъ которое время назначенъ генералъ-штабъ-докторомъ санитарнаго корпуса. Въ 1891 г. онъ получилъ отъ императора Вильгельма II потомственное дворянство. Съ 1869 г. онъ употреблялъ въ своей клиникѣ Листеровскую антисептическую повязку, которую очень упростилъ и достигъ прекрасныхъ результатовъ. Его литературная извѣстность основывается главнымъ образомъ, на его учебникѣ хирургіи и ученіи объ операціяхъ. „Lehrbuch der Chirurgie und Operationslehre“ (Берлинъ, 1852; 8 изд. 1879—82 г.). Для годового отчета Canstatt'a (Jahresbericht) Б. составлялъ всегда рефераты объ успѣхахъ хирургіи. На русскомъ яз. имѣется „Руководство частной и оперативной хирургіи“.

**Бардера**, см. *Бердера*.

**Барджъ** (Barge), гор. въ итальянск. пров. Кунео, у подошвы Монте Бракко, нѣкогда окруженный стѣнами и укрѣпленный двумя замками, въ настоящее время безъ всякихъ укрѣпленій, ведетъ значительную торговлю; число жит. (1881) 2074 чел. — Б. очень древній гор., во времена римлянъ назывался Боргъ, достался впослѣдствіи лонгобардамъ, затѣмъ туринскимъ маркиграфамъ и, наконецъ, перешелъ во владѣніе Савойи.

**Бардинскій**, Янъ Аланъ, переводчикъ поэтическихъ и философск. произведеній классическихъ литературъ на польскій яз., род. 1657 г., обучался въ Краковѣ до 1681, вскорѣ построился и занималъ преподавательскія должности въ Ленчицахъ, Люблинѣ и Варшавѣ; 1705 г. признанъ докторомъ богословія, ум. 1708 г. Б. обладалъ поэтическимъ талантомъ и, хорошо зная польскій яз., преслѣдовалъ излишніе галлицизмы и латинизмы въ польск. литературномъ языкѣ. Переводилъ изъ Лукіана, Лукана, Сенеки (трагедіи) и др. Его „Breve compendium Summae angelicae“ (1705) представляетъ изложеніе соч. св. Ѳомы Аквинскаго.

**Бардццъ**, Христофъ Готтфридъ, нѣ-

мецкій философъ, род. 1761 г., ум. 1808 г. въ Тюбингенѣ, гдѣ онъ былъ съ 1786 г. репетиторомъ въ теологическомъ институтѣ. а съ 1790 профессоромъ въ гимназіи. Б. пытался обосновать т. н. „раціональный реализмъ“, которымъ сливались-бы логика съ онтологією, духъ съ природою, субъективное съ объективнымъ, подобно тому, какъ въ натуръ-философіи Шеллинга. Свое важнѣйшее сочиненіе, направленное противъ Кантовой критики и заключающее въ себѣ его собственную систему: „Grundriss der ersten Logik“ (Штуттг. 1800), Б. называлъ въ заглавіи medicina mentis „преимущественно для критической философіи Германіи“. Въ мышленіи, какъ и въ счисленіи, онъ усматривалъ безконечное повтореніе одного и того-же во многомъ и пытался вывести изъ этого тождества мышленія, съ примѣненіемъ его къ разнородному веществу, все возможное существующее (минераль, растеніе, животное, чловѣкъ, Бога), посредствомъ прогрессивнаго возвышенія, на подобіе математическихъ степеней ( $b^1 + b^2 + b^3$ ). Но его сбивчивая система, изложенная темнымъ сухимъ языкомъ, не могла сравняться съ натуръ-философією Шеллинга, несмотря на похвалы Рейнгольда, въ перепискѣ съ которымъ Б. подробнѣе развилъ свой взглядъ: „Briefwechsel über das Wesen der Philosophie und das Unwesen der Spekulation“ (Мюнх. 1804). На русск. языкѣ о Б., какъ и о другихъ философахъ старыхъ и новыхъ временъ, до второй половины XIX в., можно прочесть краткіе, но нерѣдко содержательные отзывы въ „Философскомъ лексиконѣ“ С. Гогоцкаго (СПб. 1857—69, 4 т.; 2 изд. перваго тома Спб. 1859).

**Бардисъ**, гл. пунктъ округа въ египетской провинціи Джирджэ, на лѣвомъ берегу Нила, съ (1882) 8063 жит.

**Бардія**, персидскій принцъ, второй сынъ Кира, братъ Камбиза, у грековъ извѣстенъ Смердисъ. Подозрительный и деспотическій Камбизъ, увидѣвъ сонъ, предвѣщавшій его сверженіе, приказалъ, передъ выступленіемъ въ египетскій походъ, убить Б., что и было втайнѣ исполнено Прексаспомъ. Эта тайна послужила мидійскому магу Гауматъ, отличавшемуся замѣчательнымъ сходствомъ съ убитымъ Б., основаніемъ попытаться въ продолжительное отсутствіе Камбиза захватить тронъ и тѣмъ снова передать гегемонію надъ народами Ирана изъ рукъ персовъ въ руки мидянъ. Сначала попытка имѣла успѣхъ, и Гаумата дѣйствительно былъ признанъ царемъ въ 522 г. до Р. Хр. (у грековъ Лжемердисъ), но уже въ слѣдующемъ году былъ изобличенъ, низвергнутъ и умерщвленъ Даріемъ I Гистаспомъ, двоюроднымъ братомъ Камбиза и Б., наслѣдовавшимъ умершему Камбизу (521 г. до Р. Хр.).

**Бардовикъ**, мѣстечко въ прусск. округѣ Люнебургъ, на судоходной рѣкѣ Ильменау, при желѣзн. дорогѣ. Въ настоящее время славится только своимъ огородничествомъ

и сѣмянной торговлей; 1876 жит. (1890). Имѣть историческую известность; при Карлѣ Великомъ, построившемъ здѣсь церковь, былъ важнымъ пограничнымъ пунктомъ по торговлѣ съ славянскими землями. Прощѣталъ до 1189 г., когда былъ разрушенъ до основанія Генрихомъ Львомъ за отказъ подчиниться ему, какъ своему прежнему властелину, по возвращеніи послѣдняго изъ англійскаго плѣна. Съ тѣхъ поръ городъ потерялъ значеніе и торговля его перешла къ Гамбургу.

**Бардовскій**, Яковъ Іовлевичъ, род. въ 1779 г. ум., 1851 г. въ чинѣ статскаго сов. Происхожденія духовнаго, воспитывался въ семинаріи. Религіозное направленіе его произведеній сблизило его съ Шишковымъ, кот. выхлопоталъ ему Высочайшее порученіе описать „происшествія въ Москвѣ во время франц. нашествія“ съ платою 1500 р. въ годъ. Литерат. труды болѣею частью переводные: 1) „Элегія къ тѣни гр. П. П. Шереметьевой“ (съ фр.) 1805 г. 2) Начальныя основанія статистики европейскіхъ государствъ (съ фр.) 1806 г.: 3) „Взываніе къ Богу“, 1808 г., съ примѣчаніями, направленными противъ вольтерьянцевъ; 4) Опроверженіе злоумышленныхъ толковъ, распространенныхъ философами XVIII в. противъ христіанскаго благочестія соч. Лагарпа (съ фр.) 1810 г.; 5) Краткое изложеніе главныхъ доводовъ, неоспоримо утверждающихъ истину и божественное начало откровенія христіанскаго (съ фр.), 1811 г.; эта книга была еще издана въ 1834 и въ 1842 г.; 6) „Народная пѣснь“ 1816 г. 7) „Прославленная любовь или разсужденіе объ истинной мудрости“, 1818 г.; 8) Іоанна Месона „Разсужденіе о познаніи самого себя“ (съ нѣм.), 1820 г.; 9) „О чувственной любви и пагубныхъ слѣдствіяхъ ея“ (съ фр.), 1842 г.; 10) „Думы и рѣчи по субботнимъ вечерамъ на Мойкѣ“ (1851). Кромѣ того Б. издалъ письма къ нему Шишкова, гр. Н. Мордвинова и митр. Евгения.

**Бардонеккія** (Bardoneschia, франц. Бардонешъ), село въ итальянской провинціи Туринѣ, живописно расположенное въ долинѣ того-же имени, 1269 м. надъ ур. моря, съ древней римской башней и (1881) 780 жит. Б. служитъ южнымъ выходомъ туннеля Монте Сенисъ.

**Бардси** (Bardsey), островъ у береговъ Карнарвоншира (Уэльсъ), 3 км. длины, съ маякомъ, развалинами аббатства св. Маріи (осн. 516 г.) и 60 жит. О—въ считался святымъ въ эпоху друидовъ, праздновавшихъ здѣсь свои большія мистеріи.

**Бардтъ** (Bahrdt), Карлъ Фридрихъ, протестантскій теологъ и мыслитель, род. 1741 г., ум. 1792 г., былъ проф. библейской филологіи въ Лейпцигѣ и затѣмъ библ. древностей въ Эрфуртѣ, откуда, вслѣдствіе своихъ взглядовъ, долженъ былъ перейти въ Гиссенъ; здѣсь 1775 г. вышелъ въ отставку изъ-за рѣзкой полемики противъ господствующихъ теологическихъ понятій.

1779 г. получилъ разрѣшеніе проживать въ Галле, гдѣ читалъ лекціи по философіи, въ то же время занимаясь хозяйничаньемъ въ трактирѣ, открытомъ имъ вмѣстѣ съ его служанкой. 1789 г. Б. былъ осужденъ за свою комедію „Das Religionsedict“, направленную противъ прусскаго правительства. Изъ соч. Б. (всего 102, въ томъ числѣ много романовъ) наиб. популярностью пользовалось „Neuesten Offenbarungen Gottes in Briefen und Erzählungen“ (Эйзенпахъ, 1770—72, 2 т.), мнимый переводъ Новаго Завѣта, осмѣянный молодымъ Гёте въ его сатирич. „Прологъ“ (1774) и запрещенный рейхсгофратомъ. См. автобіографію Б., написанную въ тюрьмѣ (Берл. 1790, 4 т.) и Leyser, Karl Friedr. В. (2 изд. Нейшт. на Гардтѣ 1870).

**Барду** (Bardoux), Ажепоръ, французскій государственный дѣятель, род. 1829 г., ум. 1897 г., 1871 г. былъ избранъ въ національное собраніе, гдѣ примкнулъ къ лѣвому центру и, благодаря своимъ дарованіямъ, скоро занялъ выдающееся положеніе. Избранный 1876 г. въ палату, Б. сдѣлался лидеромъ лѣваго центра и съ 13 д. 1877 г. до 4 февр. 1879 г. былъ министромъ просвѣщенія. 1882 г. Б. былъ избранъ въ сенатъ, гдѣ былъ затѣмъ вице-президентомъ, съ 1890 г. былъ членомъ академіи моральн. и политич. наукъ. Ум. въ Парижѣ 1897 г. Кромѣ ряда специальныхъ работъ („Les légistes et leur influence sur la société française“ 1878 г., „Le Comte de Montlosier et le gallicanisme“ 1881 и др.), Б. принадлежитъ рядъ интересныхъ біографій и очерковъ нравовъ франц. общества послѣ революціи („La Comtesse Pauline de Beaumont“ 1884 г., „La Bourgeoisie française“ 1886 г., „Madame de Custine, d'après des documents inédits“ 1886 г., „Études d'un autre temps“, 1889).

**Бардъ**, или Бардо, селеніе въ итальянской провинціи Туринѣ при выходѣ изъ ущелья долины Аосты (см.), при ж. дор., на сѣв. берегу Дора Балтеи. Имѣетъ только 216 жит. (1881), но важно, какъ горная крѣпость, составляющая въ данномъ направленіи ключъ къ верхней Италіи съ дорогъ, ведущихъ черезъ Больш. и Мал. Бернаръ. Крѣпость играла роль во многихъ войнахъ, начиная съ эпохи Ганнибала до Наполеона включительно.

**Барды** (ирландск. Bard, кимрск. Beirdd, „поэтъ“), известныя еще римлянамъ пѣвцы галловъ и др. кельтскихъ народовъ, въ особенности бритовъ, кимровъ, ировъ и галловъ, которые при совершеніи религіозныхъ обрядовъ и на пирѣхъ воспѣвали подъ аккомпаниментъ арфы, подобно англосаксонскимъ скопамъ и скандинавскимъ скальдамъ, дѣянія боговъ и героевъ. Въ битвахъ Б. шли впереди, воспламеняя воинновъ своими пѣснями къ мужеству; они служили также вѣстниками и глашатаями князей. По своимъ занятіямъ они дѣлились на: Priveirdds (творцовъ), Posveirdds (продолжателей) и Arwyddveirdds (глаша-

таевъ на войнѣ), а по ступенямъ на: *Arwenyddions* (учениковъ), *Bardd Faleithiawg* (наблюдателей за Б. въ извѣстномъ районѣ) и *Bardd unys Prydain* (председателя коллегіи Б.). Происхождение Б. теряется въ древнѣйшей исторіи кельтовъ также, какъ и происхождение друидовъ, съ которыми они находились въ тѣсной связи. Основателемъ института Б. считается мнѣнскій Мерлинь. Послѣ изгнанія ихъ изъ Галліи римлянами, готами и вандалами центромъ ихъ былъ Уэльсъ (Wales), откуда они распространились въ Ирландію и Шотландію. Они составляли наследственный цехъ, имѣвшій свою организацию на подобіе ордена, и оказывали большое влияние на народъ и князей. Около 940 г. въ Уэльсѣ ихъ права и привилегіи были точно опредѣлены королемъ, и весь цехъ былъ преобразованъ въ 1078 г. Въ различныхъ пунктахъ время отъ времени происходили состязанія пѣвцовъ, такъ наз. *Eisteddfods*, причѣмъ назначенные королемъ судьи раздавали награды. Завоеваніе Уэльса Эдуардомъ I въ 1283 г. грозило ордену Б. гибелью; однако онъ сохранилъ еще свое политическое и социальное значеніе до Елизаветы. Позднѣе состязанія пѣвцовъ были запрещены, и лишь образованія въ наше время общества, имѣющія цѣлью возрожденіе старо-кельтскаго языка и поэзіи, возобновили *Eisteddfods*. Поэтическое творчество древнихъ Б. получило, вслѣдствіе введенія христіанства, новое направленіе; древнія національныя преданія смѣшались съ представленіями и образами, внесенными новой религіей. Такое соединеніе представляетъ собой циклъ сказаній о королѣ Артурѣ въ связи съ сказаніемъ о св. Гралѣ. Собраніе пѣсенъ Б., характерныхъ своимъ пламеннымъ патриотизмомъ (до XIV в.), издано въ „*Specimens of the ancient Welsh poetry*“ *Evans'om* (Лонд. 1764), въ „*Myyrian archaiology of Wales*“, изд. *Jones, Williams* и *Owen* (нов. изд. 1862) и *Skenes'om* „*Four ancient books of Wales*“ (Эдинбургъ, 1869, 2 т.). Старыя прозаическія уэльскія произведенія, которыя разрабатываютъ сагу объ Артурѣ, находятся въ сборникахъ: „*Hên Ghwedlane*“ (Старыя разказы) и „*Mabinogion*“, изд. леди *Guest* (Лонд. 1841—50, 3 т.).

Въ Ирландіи цехъ Б. распался на три группы: *Filedha* (Б., сопутствующіе князьямъ въ качествѣ глашатаевъ и совѣтниковъ и пѣвцы во время битвъ и при религиозныхъ обрядахъ подъ аккомпаниментъ арфъ); *Breitheamhain* (Б., которые отправляли въ иныхъ случаяхъ правосудіе) и *Seanachaidhe* (Б., занимающіяся исторіей и генеалогіей князей). Б. пользовались здѣсь большой силой, и лишь съ завоеванія Ирландіи Генрихомъ I начинается упадокъ ихъ. Однако въ нѣкоторыхъ ирландскихъ семьяхъ Б. сохранялись, а вмѣстѣ съ ними ихъ пѣсни и національныя преданія, что неоднократно навлекало на Б. преслѣдованія со стороны англійскихъ королей. Нако-

пецъ въ 1690 г. битвой при *Boyne* (10 іюля) Б. были окончательно уничтожены. Послѣднимъ ирландскимъ Б. считается *Tom-lough O'Carolan* (ум. 1738 г.). *Miss Brooke* перевела пѣсни ирландск. Б. въ „*Reliquies of Irish poetry*“ (Сеймуръ, 1816, нов. изд.), а *Hardiman* въ „*Irish minstrelsy*“ (Дубл. 1831, 2 т.). См. *Walker*, *Memoirs of the Irish bards* (Лонд. 1780). Въ Шотландіи, гдѣ Б. играли ту-же роль какъ въ Уэльсѣ и Ирландіи, Б. прекратились съ 1748 г. Однако еще послѣ этого прославился гальскій нар. пѣвецъ *Robert Mackay* (1714—78). См. *Ellissen*, *Polyglotte der europaischen Poesie* (Лейпц. 1846, т. I); *Stephens*, *Geschichte der welschen Litteratur vom 12 bis 15 Jahrh.* (Галле, 1864); *Walter*, *Das alte Wales* (Боннъ, 1859); *La Villemarqué*, введеніе къ *Barzaz Breiz* (Парижъ, 1846, 2 изд.).

**Барё**, о—въ, принадл. Россіи и относящ. къ Нюландской губ. Финляндіи, на ю.-з. отъ Гельсингфорса, съ портомъ Барёундъ.

**Бареа** (на амгарски „рабы“), небольшая народность въ сѣв. Абиссиніи, по верхнему теченію р. Хоръ Барака, бассейнь (1380 кв. км.) котораго пересѣкается 16° с. ш. и 37° в. д.; всего около 20,000 чел. Б. ни негры ни семиты, но представляютъ остатки коренного населенія, отгѣпеннаго абиссинцами на с. У. нихъ большой, часто орлиный съ горбинкой носъ, большой ротъ безъ приподнятыхъ негритянскихъ губъ; цвѣтъ кожи желтый, постепенно переходящій въ черный, волосы мягкіе, имѣющіе иногда красный отгѣнокъ. По религіи Б. безразличные деисты, однако исламъ уже успѣлъ среди нихъ сдѣлать крупныя успѣхи. Гл. торговый рынокъ Моголо находится на высотѣ 800 метр. Языкъ ихъ (грамматика Рейнишъ, Вьна 1874) во многомъ напоминаетъ хамитскія нарѣчія. См. *Munzinger*, *Ostafrikanische Studien* (Шафф. 1864).

**Барёжь** (*Varèges*), курортъ во франц. департам. Верхнихъ Пиренеевъ, въ округѣ Аржелэ, 1232 м. надъ ур. моря, расположенъ въ узкой долинѣ Пиринеевъ, населенъ лишь во время лечебнаго сезона, зимой часто терпитъ отъ снѣговыхъ лавинъ, имѣетъ большой курзалъ, госпитали для военныхъ и для статскихъ и казино. Знаменитыя цѣлебныя источники Б. представляютъ 18 сѣрнистыхъ термъ (32—44°), содержащихъ въ большомъ количествѣ сѣру, хлористый натрій и другія щелочи; источники производятъ сильно возбуждающее дѣйствіе; больные купаются въ бассейнахъ, принимаютъ души, а также пьютъ воду, довольно успѣшно помогающую при старыхъ ранахъ, костоѣдѣ, пекрозѣ и др. Число пользующихся источниками во время сезона (съ іюня до сентября) ежегодно достигаетъ 4000 чел. Климатъ очень измѣнчивый и даже лѣтомъ сильныя жары черѣдко смѣняются опутительнымъ холодомъ. Б. служитъ также для туристовъ исходнымъ пунктомъ для

экскурсий въ Пиренеи, такъ наприм. для восхожденія на Пикъ дю Миди де Бигорръ (2877 м.). См. Armіeux, Etudes médicales sur B. (2 изд., Парижъ 1880).

**Барезъ**, барэжъ, ткань газоваго переплетенія, весьма легкая; сначала приготавлилась кустарями Барэжской долины въ Пиренеяхъ изъ шерстяной ручной пряжи; въ настоящее время встрѣчается въ видѣ бумажной, полушерстяной и шерстяной ткани и изготовляется на фабрикахъ всего міра.

**Барейли** (Барели), округъ дивизіи Рогилькандъ въ Сѣв.-Зап. провинціяхъ брит. Индіи, между 28° 3' — 28° 54' с. ш. и 79° 3' — 79° 50' в. д.; 4180 кв. км. Совершенно плоская страна орошается рѣками: Рамганга, Байгулъ и др. Жит. (1891) 1.040,691 чел., изъ нихъ 789,603 индусовъ, 245,039 магомет., 2393 христіанъ занимаются преимущественно земледѣліемъ (пшеница, сахарный тростникъ, рисъ, хлопокъ). Гл. гор. того-же названія, на р. Рамганга, узлов. пунктъ жел. дор., съ сильнымъ фортомъ новѣйшей постройки (два старыхъ форта представляютъ развалины); въ г. дворецъ паваба Рампура, многочисленныя мечети, одна церковь, одинъ индусскій храмъ и (1891) 121,039 жит.

**Барейнскіе о-ва** (Bahrein „между двумя морями“), группа о-въ, относящихся къ Арабіи, но находящихся подъ верховнымъ владычествомъ Англіи, въ Персидскомъ заливѣ, въ большой бухтѣ Катаръ, образованной полуостровомъ того-же названія; площ. 600 кв. км., число жит. 70,000 чел. Самымъ значительнымъ о-мъ этой группы является о-въ Самакъ съ 56,000 жит., 51 км. длины съ с. на ю., при наибольшей ширинѣ 16 км. Островъ Самакъ плоскій, плодородный, богатъ плантаціями финиковыхъ пальмъ и прѣсной водой; имѣющіяся на о-вѣ источники прѣсной, теплой воды берутъ свое начало, какъ надо предполагать, въ 30 км. отъ о-ва на арабскомъ берегу, также какъ и источники съ прѣсн. водой, бьющіе по соседству со дна моря; на о-вѣ 15 сель и гор. Менамэ (на сѣв.-вост. концѣ о-ва), Одну изъ главн. достопримѣчательностей о-ва представляютъ тысячи древнихъ кургановъ въ сѣв. части о-ва, ошибочно принятыхъ первоначально за финикійскіе. На о-вѣ нѣтъ европ. торгов. колоній, вся торговля находится въ рукахъ индусовъ. На с.-в. передъ Самакомъ находятся малые о-ва Арадъ и Могарекъ, послѣдній съ гор. того-же названія. Б. острова славятся коровами, дающими очень много молока, лошадьми, и кромѣ того сильными и быстрыми ослими. Самымъ важнымъ промысломъ жителей Б. о-въ является ловля жемчужинъ. Этотъ промыселъ существовалъ еще въ древнія времена и какъ прежде такъ и теперь еще, какъ это описалъ 700 лѣтъ тому назадъ Эдризидъ, даетъ обильный уловъ. Ловля жемчужинъ, происходящая съ апр. до октября, производится въ окружающемъ Б. о-ва морѣ; занимаются ловлей 30,000

жит. на 4500 лодкахъ; ежегодный доходъ съ ловли въ среднемъ равняется 2¼ милл. рублей. Ловцами обыкновенно являются негры; трудъ ихъ плохо оплачивается богатыми индусскими кунцами, въ рукахъ коихъ находится это дѣло. Широкие размѣры торговли обусловливаются тѣмъ, что Б. о-ва служатъ портомъ для всей задней Арабіи и ея караванныхъ путей. Торговля ведется главнымъ образомъ съ Индіей. Портовые условія этихъ о-вовъ однакоже на столько плохи, что пароходы съ осадкой въ 5 м. принуждены бросать якорь за 3 морскихъ мили отъ берега. На главнымъ о-вѣ имѣется почтовое отдѣленіе въ домѣ британскаго консула; американская миссіонерская станція дѣлаетъ тщетныя попытки обращенія жителей въ христіанство.

Б. о-ва были извѣстны еще древнимъ подъ именами Тилосъ и Арадосъ. Португальцы заняли ихъ вскорѣ послѣ завоеванія Ормуса. Когда въ 1622 г. Аббасъ I отнялъ у португальцевъ Ормузъ, имъ пришлось отказаться также и отъ о-ва Самакъ. Въ 1784 г. островомъ завладѣли арабы и владѣютъ имъ и въ настоящее время. Съ 1861 г. арабскій правитель о-ва находится подъ англійскимъ протекторатомъ. Несмотря на требованія и угрозы со стороны Порты, англичане не отказались отъ своего протектората надъ о-ми. 1895 г. многие жители, не желая находиться подъ англійскимъ владычествомъ, переселились на противолежачій арабскій берегъ.

**Барейтеръ** (Bareuther), Эрнстъ, австрийскій политикъ, род. 1838 г., былъ адвокатомъ въ Вѣнѣ, съ 1871 г. членъ богемскаго сейма, съ 1873 г.—палаты депутатовъ, гдѣ примкнулъ къ соединенной лѣвой, а затѣмъ къ нѣмецко-національному союзу.

**Барелье**, Жакъ (J. Barrelier), французск. монахъ (1606—73), дѣятельный ботаникъ. Написалъ: „Plantae per Galliam, Hispaniam et Italiam observatae“ (Парижъ 1714).

**Барельефъ** (фр. bas-relief), выпуклое изображеніе фигуръ, предметовъ или растеній, высѣкается изъ мрамора или другихъ камней, лѣпится изъ глины, воска, вырѣзывается изъ дерева или отливаются изъ бронзы или алебаstra. Названіе Б. примѣняется обыкновенно въ томъ случаѣ, когда выпуклость изображаемыхъ предметовъ не достигаетъ половины ихъ всего объема. Если-же выпуклость превышаетъ половину, изображеніе назыв. горельефомъ или высокимъ Б. Во все время Б. имѣлъ всегда самое широкое распространеніе въ искусствѣ и ведегъ свое начало съ весьма древнихъ временъ. Особенно часто примѣнялся Б. въ Персіи, Индіи и Ассирии, достигая нерѣдко исполинскихъ размѣровъ, а также въ древней Америкѣ. Въ искусствѣ древней Греціи и Рима Б. украшались фронтоны зданій, храмовъ, причемъ рисунокъ Б. строго соответствовалъ назначенію украшаемаго имъ зданія. Перевороты въ средніе вѣка и пово-европейское искусство не уменьшили значеніе Б. въ

архитектурѣ. Въ настоящее время Б. при-мѣняются какъ въ специальной архитектурѣ (церкви, театры), такъ и въ общей и въ расположеніи его на частяхъ зданій обыкновенно руководятся образцами классическаго искусства.

**Барентсово море** (Восточное Шпицбергенское море, см. карту сѣв. полярныхъ странъ), названіе, нерѣдко употребляемое для части сѣв. Ледовитаго океана между европ. материкомъ, островомъ Новая Земля, страной Франца Иосифа и Шпицбергенномъ; южная часть Б. м. подъ вліяніемъ теплаго течения даже зимой на далекое разстояніе свободна отъ льда; что касается сѣв. части, то, несмотря на плавучіе льды, въ благоприятное лѣто по ней можно достигнуть страны Франца Иосифа. Самая южная часть Б. м. у полуо-ва Колы называется также Мурманскимъ моремъ.

**Барентсъ**, Вильгельмъ, голл. мореплаватель, род. XVI в., ум. 1597 г. на Новой Землѣ, при поискахъ сѣв.-зап. пути въ Китай. Отплывъ на 2 корабляхъ изъ Амстердама (1594), Б. открылъ Н. Землю, продолжая плыть вдоль сѣв. и зап. береговъ о-ва, пока этому не помѣшали, близъ Ледяного мыса, въ виду о-вовъ Оранскихъ, льды на 77° сѣв. шир. Послѣ попытки проникнуть во ввостокъ открыт. Югорскій прол., Б. повернулъ къ Н. Землѣ и достигъ (1596) ея сѣв.-вост. оконечности, названной имъ Желаннымъ мысомъ (Begeerte); не проникнувъ опять изъ за льдовъ, въ Карское м., онъ зимовалъ здѣсь среди льдовъ южн. берега Н. Земли. 1597 г. экипажъ, видя, что кораблю не выбраться изъ льдовъ, поплылъ, на 2 шлюпкахъ, вокругъ Желаннаго М. къ Печорѣ; 5 человекъ не вынесли лишений экспедиціи и между ними Б., похороненный на берегу Н. Земли; остальные кое какъ достигли Кольскаго полуостр., а встрѣченный ими голл. корабль доставилъ ихъ въ Голландію. Въ 1871 г. норвежск. капитанъ Карсенъ нашелъ хорошо сохранившееся, даже послѣ 300 л. пребыванія во льду, зимовье Б. съ многочисленной утварью, книгами и т. п.; все это нынѣ находится въ морскомъ департ. Гаги, въ комнатѣ, представляющей внутри копію съ зимовья Б. Описание путешествія Б. дано его спутникомъ, Герритъ де Вееромъ (Амстер. 1598 г.; англ. пер., изд. съ пред. Вейнена, Лонд. 1876); въ честь Б. именемъ его названы море въ Сѣв. Ледовитомъ ок. (см.) и два о-ва у восточнаго б. Шпицбергена (см.). См. Гельвальдъ, Въ области вѣчнаго льда (исторія путешествій къ сѣв. полюсу).

**Бареръ де Вьезакъ** (Barère de Vieuzac), Бертрамъ, членъ франц. національнаго конвента, род. 1755 г., ум. 1841 г.; въ 1789 г. былъ избранъ депутатомъ въ генеральные штаты; основалъ первый политич. листокъ революціи „Le point du jour“ („Разсвѣтъ“). Избранный въ конвентъ, Б., благодаря своему такту и краснорѣчію, занялъ вліятельное положеніе, въ процессѣ Людовика XVI предсѣдательствовалъ въ конвентѣ и, подъ

вліяніемъ угрожающаго положенія парижскаго населенія и якобинцевъ, подалъ голосъ за немедленную казнь короля. Б. принадлежить также обращеніе къ французамъ объ этомъ процессѣ. Когда началась борьба между монтаньярами и жирондистами, Б., выбранный въ первый комитетъ обществ. спасенія, старался быть посредникомъ между ними и сдѣлался вождемъ центра въ конвентѣ. Стремясь только къ господству, Б., видя гибель жирондистовъ, примкнулъ къ партіи горы и былъ избранъ во второй комитетъ обществ. спасенія, докладчикомъ котораго Б. былъ въ конвентѣ. Высказываясь временами за смягченіе террора, Б. однако изъ малодушія часто подчинялся требованіямъ якобинцевъ и не разъ превосходилъ въ революціонномъ терроризмѣ Робеспьера. Несмотря на то, что Б. способствовалъ паденію послѣдняго, онъ все же былъ обвиненъ въ сообщничествѣ съ нимъ и присужденъ къ изгнанію (1 апр. 1794 г.). Наказаніе не было приведено въ исполненіе и послѣ 18 брюмера Б. попалъ подъ общую амнистію. Принятый неблагоклонно Бонапартомъ, Б. посвятилъ себя литературнымъ занятіямъ. Послѣ второй реставраціи Б. былъ изгнанъ, какъ убійца короля (24 іюня 1815 г.), жилъ въ Брюсселѣ, а послѣ іюльской революціи вернулся во Францію, гдѣ 1831—40 г. былъ префектомъ въ департ. Верх. Пиренеевъ. Его „Mémoires“ изд. Ипполитомъ Карно (Парижъ, 1842, 4 т.).

**Барестеиометръ** (греч.), инструментъ, служащій для опредѣленія чувствительности кожи. Изобрѣтенъ Эйленбергомъ.

**Баретти**, 1) Джузеппе, итал. писатель, род. 1719, ум. 1789, его поэтическія произведенія пользуются въ Италіи популярностью, но главн. заслугой его жизни были его критическія статьи, въ которыхъ онъ боролся противъ безвкусіа итал. литературы того времени и достигъ въ этомъ отношеніи серьезныхъ результатовъ, но возбудилъ такую вражду, что долженъ былъ оставить Италію. Б. писалъ и по англійски, гдѣ долго жилъ и, между прочимъ, оставилъ одинъ изъ лучшихъ англо-итальянскихъ словарей, цѣнный и до сихъ поръ. Послѣднее изданіе сочин. Б. въ 4-хъ т. въ Миланѣ, 1838. О немъ см. Garizio, „G. B. e i suoi tempi“ (Тур., 1872).

2) Эральдо, современн. итал. драматургъ, род. 1846, прославился яркими политическими драмами „I fastidj di un grand'uomo“ (1887), „I Duchi di Nemi“ (въ сотрудничествѣ съ Арпулфи) и др.

**Барету** (Vallée de Baretous), долина въ департаментѣ Нижнихъ Пиренеевъ, на границѣ съ Испаніей; орошается р. Веромъ, притокомъ Олорона. Извѣстна особой породой сильнаго крупнаго рогагого скота, употребляемаго для полевыхъ работъ. Жит. 5880 чел.

**Бареть** (береть, франц. Barrette, итал. Berretta, ново-лат. Biretum), круглый или четырехугольный, съ загнутыми вверхъ кон-

цами, плоскій головной уборъ изъ бархата или иной матеріи, нерѣдко украшенный кружевами, вышивками или перьями, иногда пестрый, но въ большинствѣ случаевъ чернаго цвѣта, у высшаго сословія — въ видѣ пестрой плоской шапочки съ нѣскольکو выпнутыми краями, украшенными шитьемъ; у горожанъ и ученыхъ — въ видѣ низкой шапки чернаго цвѣта (фиг. 1). Въ

Фиг. 1.



Фиг. 3.



Фиг. 4.



Фиг. 2.



Бареты.

нач. XVI в. Б. служилъ обычнымъ головнымъ уборомъ для мужчинъ и женщинъ (фиг. 2) и теперь еще считается древнегерманскимъ уборомъ, который въ видоизмѣненной формѣ существуетъ въ нѣкоторыхъ странахъ для официальныхъ лицъ (напр., четырехугольный Б. носить духовенство, преимущественно протестантское, затѣмъ деканы и ректоры университетовъ, а также судьи и адвокаты). Рыцари и ландскнехты XVI вѣка украшали свои Б. однимъ перомъ, но число перьевъ съ годами увеличивалось (рис. 3). Благодаря лентѣ или ремешку, пришитымъ къ Б., онъ могъ быть закинутъ на плечи (фиг. 4).

**Баржа**, 1) плоскодонное грузовое судно; 2) больш. гребн. судно: въ Англіи — 8—12 веселъ. адмиральск. катеръ, во Франціи — рѣчное судно съ парусомъ и веслами.

**Баржиновскій**, Станиславъ, род. 1792, ум. 1872 г., обучался въ Ломжѣ у пiarовъ, въ Варшавскомъ лицей, впоследствии былъ слушателемъ Берлинскаго унив. Вернулся въ Россію въ 1818 г., гдѣ вскорѣ принялъ участіе въ политическихъ дѣлахъ края. Послѣ возстанія эмигрировалъ и жилъ въ Парижѣ, гдѣ нѣкоторое время былъ вице-предсѣдатель польскаго литер. об-ва. Б. оставилъ 5 томн. „Воспоминанія“ (Pamiętniki) о возстаніи, которыя были изданы послѣ его смерти въ Познани (1883—84).

**Баржъ**, Яковъ Саввичъ, ум. 1755 г., вице-адмиралъ, службу началъ при Петрѣ I. Въ 1720 г. крейсировалъ въ Балтійскомъ

морѣ на фрегатѣ „Самсонъ“ для наблюденія за англо-шведскимъ флотомъ; въ 1734 г. участвовалъ въ блокадѣ Данцига, а въ 1741—43 гг.—въ войнѣ со Шведами. Былъ главн. командиромъ Ревельск. порта, а въ 1754 г. назначенъ предсѣдателемъ комиссіи для собранія морскихъ узаконеній.

**Барзакъ** (Bazac), гор. во французск. департаментѣ Жиранды, округа Бордо, при р. Гароннѣ и ж. д.; одинъ изъ главныхъ центровъ бордосскаго винодѣлія (красныя и бѣлыя вина), значительная торговля, изготовленіе бочекъ для вина; 2998 жит. (1891).

**Барзиловскій**, Яковъ Николаевичъ, химикъ, род. въ 1845 г., получилъ образованіе въ черниговской гимназіи и въ петербургскомъ университетѣ. Въ 1872 г. сдѣлалъ лаборантомъ кievскаго унив. Въ 1878 г. получилъ степень магистра химіи за диссертацию „Объ азопроизводныхъ толуола“ (журн. Русск. Физ.-Хим. Общ. 5 т.). Въ 1880 г. сдѣлался приватъ-доцентомъ кievскаго университета; въ 1886 г. перѣхалъ въ Петербургъ, гдѣ получилъ мѣсто въ министерствѣ государственныхъ имуществъ, но вскорѣ затѣмъ снова былъ назначенъ на кафедру химіи въ кievскій унив., гдѣ состоитъ профессоромъ и по настоящее время. Работы Б. напечатаны большею частью въ кievскихъ университетскихъ извѣстіяхъ, въ журн. Русск. Физ.-Хим. Общество и въ Berichte der deutschen Chemischen Gesellschaft.

**Барзовитъ**, силикатовый минералъ изъ группы полевыхъ шпатовъ, кристаллиз. въ ромбической системѣ; тверд. 5,5—6; уд. вѣсъ 2,58; по химическому составу принадлежитъ къ известковымъ полевымъ шпатамъ, тождественъ съ апортитомъ (Ca Al Si<sub>2</sub> O<sub>8</sub>), отъ котораго отличается кристаллич. строеніемъ. Встрѣчается въ золотыхъ россыпяхъ по р. Борзовкѣ или Барзовкѣ въ Кнштымскомъ округѣ на Уралѣ, въ видѣ небольшихъ безцвѣтныхъ зернистыхъ кристалловъ, вмѣстѣ съ благородной шпинелью и корундомъ (сапфиромъ). Впоследствии здѣсь найдено въ видѣ жилъ въ гнейсѣ и коренное мѣсторожденіе этого рѣдкаго минеральн. вещества. mischen Gesellschaft.

**Барн** (Barne), Антуанъ Луи, французскій скульпторъ, род. 1795, ум. 1875 г. въ Парижѣ; будучи первоначально граверомъ и чеканщикомъ, Б. изучилъ подъ руководствомъ Бозіо — моделированіе и Кроса — рисованіе; получилъ награду въ Ecole des beaux-arts, выступилъ съ рельефомъ — Милонъ Кротонскій, разрываемый львомъ; затѣмъ работалъ на золотыхъ дѣлѣ мастера Фокопше, выдававшего его работы за свои; въ 1831 г. выставилъ грунцу „Тигръ, разрывающій крокодила“, — доставившую ему извѣстность; еще большій успѣхъ имѣлъ Б. съ гр. „Левъ, растерзывающій змью“ (бронза, въ саду Тюильери). Послѣ этого, онъ, по заказу герц. Орлеанскаго, исполнилъ нѣсколько настольныхъ грав. животныхъ, въ полномъ блескѣ выказавшихъ богатство идей Б. и близость къ

природѣ его изображеній. Къ лучшимъ изъ позднѣйшихъ работъ Б. принадлежатъ: „Рельефъ льва на пьедесталѣ Юльскаго колонны“, „Убитая газель“ (заказъ герц. Орлеанскаго), „Молодой левъ, повалившій лошадь“, „Борьба лаиона съ кентавромъ“ (бронза), нѣсколько эксцентричная статуя Наполеона на конѣ (Аяччио); значительная ч. моделей и малыхъ бронзъ Б. находится въ люксембургскомъ м. Ярый сторонникъ реализма, Б. умѣлъ въ своихъ работахъ соединять драматизмъ и смѣлость изображенія съ вѣрностью природѣ.

**Бари** (Де), см. *Де-Бари*.

**Бари**, народъ негр. племени по обѣимъ сторонамъ Бѣлаго Нила, между 6° 14' и 3° 30' с. ш. Б. сильно сложены, ходятъ преимущественно голыми, занимаются скотоводствомъ и сельскимъ хозяйствомъ, изготовляютъ кузнечныя издѣлія изъ добываемаго въ странѣ желѣза, живутъ въ многочисленныхъ небольшихъ селахъ, въ соломенныхъ хижинахъ въ тѣни огромныхъ деревьевъ, подъ патриархальнымъ управленіемъ своихъ вождей. Страна и народъ впервые сдѣлались извѣстны въ экспедицію 1839—42 гг., посланную изъ Египта вверхъ по теченію Нила, но затѣмъ еще полнѣе чрезъ австрійскихъ католическихъ миссіонеровъ, тщетно пытавшихся въ 1849—1860 гг. въ Лондоноро обратитъ Б. въ христіанство. Бэкертъ въ 1871 г. послѣ короткой войны присоединилъ страну Б. къ Египту, лишившемуся ея вслѣдствіе возстанія махди (теперь вновь отвоевана англичанами). Нарѣчіе Б. (грамматика языка Б., Mittergutzner, Vriehen 1867) наиболѣе родственно языку динка и другимъ нильскимъ нарѣчіямъ (см.); съ хамитскими нарѣчіями оно имѣетъ однако также сходство, какъ различающее рода именъ существит. См. Friedr. Müller, *Die Sprache der B.* (Вѣна 1864).

**Бари делле Пулье** (Bari delle Puglie), гл. гор. итальянской пров. того-же названія, очень живописно расположенъ на косѣ, выдающейся въ Адриатическое море при желѣзной дороги Аскона-Бриндизи, отъ которой идетъ вѣтвь въ Тарентъ; оживленный гор. быстро развивается. Самая красивая улица Корсо Витторіо Эммануэле въ обѣ стороны оканчивается общественными парками. Изъ достопримѣчательностей отмѣтимъ древній храмъ св. Николая (основ. 1087), съ великолѣпнымъ гл. алтаремъ, древнимъ епископскимъ трономъ, красивой дарохранительницей и со склепомъ, въ которомъ покоятся мощи св. Николая Чудотворца. — Крѣпостца Б., возведенная Фридрихомъ II, еще хорошо сохранилась и въ настоящее время отчасти служитъ тюрьмой. Городъ въ 1881 г. насчитывалъ 58,266 жит., занимающихся разнообраз. промышленностью (см. выше) и ведущую оживленную торговлю. Въ небольшой, двумя молами защищенный, портъ въ 1890 г. входило 1114 судовъ. Пароходы сообщаютъ Б. съ Барлеттой. — Б., въ рим-

скую эпоху муниципальный г. подъ названіемъ Barium, въ 841 г. былъ взятъ сарацинами, но въ 871 г. послѣ долгой осады отвоеванъ императоромъ Людовигомъ II. Греки осаждали Б. въ 876 г., а въ X и XI столѣт. Б. является центромъ византійской Италіи и мѣстопребываніемъ намѣстника. Въ 1071 г. норманны подъ предводительствомъ Роберта Гвискара отняли Б. у Византіи; когда впослѣдствіи городъ вновь передался грекамъ, въ 1156 г. король Вильгельмъ Злой взялъ его штурмомъ и почти совершенно разрушилъ. Лишь въ 1166 г. было дозволено городу вновь отстроиться. При императ. Фридрихѣ II Б. представлялъ сильную крѣпость, а съ 1234 г. сталъ однимъ изъ гл. торговыхъ городовъ королевства Неаполь. Около середины XIV стол. Б. въ качествѣ княжества былъ пожалованъ прицу Тарентскому, а въ 1465 г. перешелъ къ Сфорцамъ, князьямъ Миланскимъ, но въ 1558 г. опять воссоединенъ съ Неаполитанскимъ королевств. См. Petroni, *Della storia di B.* (Неаполь 1857, 2 т.).

**Бари делле Пулье** (Puglie, Terra di Bari), провинція Италіи, входитъ въ составъ Апуліи, граничитъ на сѣв. провинціей Фоджіа, на з. провинціей Потенца, на в. Адриатич. моремъ, занимаетъ площадь въ 5926 кв. км. Провинція, исключая прибрежную равнину, представляетъ известняковое плоскогоріе Ле Муржи, бѣдное водою. Единственной болѣе значительною рѣкою является Офанто, на зап. границѣ; на остальной площади не только рѣки, даже ручьи и источники почти совершенно отсутствуютъ. Климатъ пріятный и здоровый, лѣто очень жаркое. Населеніе (въ 1890 г.: 756,067 чел.) распредѣляется главн. образомъ въ большихъ городахъ, расположенныхъ двумя рядами: вдоль морского берега и параллельно вдоль вост. края плоскогорія Ле Муржи. Известковая почва при хорошей обработкѣ доставляетъ прекрасное прованское масло (1/2 милл. гкл. ежегодно), миндаль, финики, вино (1,4 мил гкл.), а также въ изобиліи хлѣбъ; въ особенности береговая полоса ходитъ на роскошный садъ. Страна производитъ небольшихъ, но прекрасн. лошадей, ословъ и буйволовъ; повсемѣстно встрѣчаются стада рогатаго скота и овецъ; шерсть послѣднихъ славилась еще у древнихъ, кромѣ того стада козъ, свиней и домашнихъ птицъ. Охота и рыболовство на морскомъ берегу прибыльны. Жители являются лучшими и болѣе отважными мореплавателями, чѣмъ проч. южн. итальянцы и продукты своей страны (гл. образомъ прованское масло) вывозятъ на собственныхъ судахъ.

**Барибаль**, см. *медвѣди*.

**Бариглоссія**, медиц. затрудненная, несная рѣч.

**Баризоматія** (греч.), чрезмѣрная тяжесть, грузность тѣла.

**Бариксилонъ** (Baruxylon *Lour.*), родъ

изъ сем. цецальпиниевыхъ, единственный видъ котораго (*B. guinum Lour.*), произрастающій въ Остѣ-Индіи и Китаѣ, представляетъ крупное дерево, отличающееся очень твердой и тяжелой древесиной. На мѣстѣ эта древесина идетъ на постройки, вывозится также въ Европу, гдѣ подъ именемъ желѣзнаго дерева идетъ на выдѣлку колесъ, различн. инструментовъ и на цѣнные столярныя издѣлія.

**Барилла**, зола морскихъ растений, добывавшаяся въ Испаніи и имѣвшая вслѣдствіе содержанія отъ 3 до 8% соды большое значеніе до тѣхъ поръ, пока не были выработаны способы искусственнаго получения соды изъ поваренной соли. Въ настоящее время Б. въ торговлѣ почти совсѣмъ не встрѣчается.

**Баринась** (Варинась), гл. гор. штата Замора въ южно-амер. республикѣ Венесуэлѣ, на правомъ берегу судоходной р. Санто Доминго, подъ 8° 8' с. ш. Городъ, нѣкогда славившійся производствомъ и торговлей табака, вслѣдствіе продолжительныхъ междоусобныхъ войнъ пришелъ сравнительно съ прежнимъ временемъ въ упадокъ и насчитывалъ въ 1889 г. всего 2000 жит.

**Баринго**, озеро въ британск. влад. вост. Африки, на с.-в. отъ озера Викторіа Ньянца, подъ 0° 32' с. ш. и 35° 35' в. д., 1120 м. надъ ур. моря, 30 км. длины, 20 км. ширины; пл. 500 кв. км.; лежитъ въ длинной котловинѣ, тянущейся отъ Абисиніи до Килиманджаро. На западн. берегу подымаются горы Кепка, на вост. горы Гелеша. Озеро не имѣетъ стока, но прѣсноводное и съ пятью обитаемыми о-ми, однимъ по серединѣ и четырьмя небольшими на вост. берегу. Озеро открытъ въ 1883 г. Дж. Томсонъ.

**Барингъ**, см. *Берингъ*.

**Баринъ**, барыня, барчукъ, барышня, просхожденіе слова не ясно, едва ли отъ сокращенія слова бояринъ; первоначально употреблялось для обозначенія лицъ, владѣвшихъ крѣпостными, позднѣе получило переносное значеніе вообще для лицъ, не живущихъ своимъ трудомъ. Въ виду продолжительнаго существованія крѣпостнаго права, его наследственности и благодаря другимъ привилегіямъ, которыми пользовались владѣльцы крѣпостныхъ (свобода отъ тѣлесныхъ наказаній, стѣ обязательной воинской службы, отъ натуральныхъ повинностей и прямыхъ налоговъ и пр.), классъ баръ выработался въ законченный типъ, послужившій богатую тему для русской художественной литературы. Какъ и слѣдовало ожидать, наиболѣе полное и всестороннее изображеніе Б. и барыни дала литература, не столько современная его полному господству (не Грибобѣдовъ, не Пушкинъ, не Лермонтовъ и даже не Гоголь), сколько періоду, когда историческій часъ Б. уже пробилъ и наступала ликвидація барства. Тургеневъ и Гончаровъ были по преимуществу бытоописателями и художниками этого класса.

Богатое наслѣдіе въ этомъ смыслѣ тоже оставили С. Аксаковъ, Толстой, Салтыковъ, Островскій, Писемскій и др.

Освобожденіе крестьянъ и отмѣна другихъ привилегій упразднили условія, создавшія типъ Б. и этотъ типъ исчезъ. Въ настоящее время Б. — просто человекъ, посящій европейское платье и пользующійся услугами прислуги. Новые дворяне-помѣщики скорѣе сближаются съ западно-европейскими аграріями, и очень мало съ прежними барамъ.

**Баринъ**, „водитъ барина“, святочный обычай въ Архангельской губ., облоченный въ драматическую форму. Дѣйствующія лица этой комической бытовой картинки: баринъ (въ попономѣнномъ военномъ мундирѣ), панья (его супруга); купчина, олъже и палачъ (въ шляпѣ и армякѣ съ ременной плетью въ рукахъ), 7 мальчиковъ распределяютъ между собой роли: жеребца, быка и удивительныхъ людей (числомъ 5); остальные присутствующіе участвуютъ, какъ просители и отвѣтчики. Вся эта процессія движется по деревнѣ и, заходя въ дома жилищныхъ крестьянъ, даетъ свое представленіе, кот. совершается неизмѣнно по слѣдующей схемѣ: войдя въ избу, баринъ ставится у передней скамейки, слѣва отъ него купчина, справа панья. Затѣмъ начинается представленіе — подношеніемъ водки барину, паньѣ и купчинѣ, затѣмъ баринъ обращается къ присутствующимъ съ вопросомъ: „нѣтъ ли у кого-нибудь какихъ-либо претензій и на кого?“. На мѣстѣ происходитъ судъ и расправа, которую чинитъ купчина своей ремешной плеткой. Затѣмъ баринъ покупаетъ у купчины жеребца, быка и удивительныхъ людей, и сцена заканчивается общею хоровою пѣснью. Въ сущности эта народная драма — не болѣе, не менѣе, какъ вариантъ старинной и общеизвѣстной западной игры въ „цари“. „Подъ вліяніемъ бытовыхъ условій“, говоритъ изслѣдователь русскаго древняго театра, „эта игра видоизмѣнилась и развилась въ сатирическое изображеніе отношеній помѣщиковъ къ крѣпостнымъ.“ По манеру и духу, произведеніе близко подходит къ нѣм. *Fastnachtsspiele* и романскимъ карнавальнымъ сценамъ. См. Мирское слово, 1873, № 7, стр. 81—84; Морозовъ, П., Очерки изъ истории русской драмы, (Спб. 1888, стр. 12).

**Баринъ**, Арведъ, псевдонимъ французской писательницы, Vincens, (род. 1840), которой талантливые *essays* изъ иностранной жизни пользуются большой популярностью; достойно отмѣтить: „*Portraits des femmes*“ (1887, увѣнч. академіей), „*Essais et fantaisies*“ (1888), „*Princesses et grandes dames*“ (1890), „*A. de Musset*“ (1893) и др.

**Барисфера** (греч.), ядро земного шара, недоступное нашему непосредственному наблюденію, въ противоположность литосферѣ или корѣ земной, составляющей предметъ изученія геологій. Б. отличается отъ послѣдней значительной плотностью и боль-

шимъ удѣльнымъ вѣсомъ. О состояніи В., т. е. земной внутренности мы имѣемъ только нѣсколько болѣе или менѣе правдоподобныхъ, притомъ взаимно противоположныхъ гипотезъ, изъ которыхъ каждая имѣетъ своихъ защитниковъ, а именно: 1) земля представляетъ совершенно остывшее твердое тѣло (Маръ, Фоглеръ); 2) земля твердое тѣло, въ которомъ въ видѣ отдѣльныхъ бассейновъ находятся огненно-жидкія расплавленные массы (Гопкинсъ, Томсонъ); 3) земля состоитъ изъ твердой коры и расплавленнаго жидкаго ядра (Делонэ, Уодсвордъ и др.); 4) земля состоитъ изъ твердой коры, твердаго ядра и промежуточнаго пояса расплавленной массы (Лазо и др.); 5) земля имѣетъ твердую кору, промежуточный переходный поясъ жидкаго расплавленнаго вещества и газообразное ядро, въ которомъ всѣ тѣла находятся въ состояніи критической температуры, при которой газы не сжимаются и не переходятъ въ жидкость ни при какомъ давленіи, причемъ плотность этихъ газовъ достигаетъ въ центрѣ земнаго шара 143, давленіе до 3 милл. атмосферъ, а температура 100,000<sup>0</sup> (Цѣнприцъ). Въ наше время четвертое и пятое предположенія находятъ болѣе всего приверженцевъ, особенно послѣдняя гипотеза, основанная на приложеніи къ земному шару новѣйшихъ выводовъ физики. См. Мушкетовъ, Физич. геологія, т. I, изд. 2-е, гдѣ приведена вся главнѣйшая литература предмета.

**Баритовая вода**, см. *баріа окисл.*

**Баритовая желтая**, хромовбаріевая соль (Ba CrO<sub>4</sub>).

**Баритовая селитра**, азотнобаріевая соль (Ba[NO<sub>3</sub>]<sub>2</sub>).

**Баритовый порошок**, медленно сгарающій и состоящій изъ сѣры, угля и азотнобаріевой соли порошокъ, предложенный въ 1860 г. бельгійскимъ маіоромъ Винантсомъ для тяжелыхъ орудій.

**Баритовыя бѣлила** (Blanc fixe), представляютъ сѣрнбаріевую соль и изготовляются изъ тяжелаго шпата или витерита (углебаріевой), а также, въ качествѣ побочнаго продукта, при нѣкоторыхъ техническихъ процессахъ. Измельченный тяжелый шпатъ превращается прокаливаніемъ съ угольнымъ порошокомъ (въ отсутствіи воздуха) въ сѣрнистый барій, который растворяется въ соляной кислотѣ, образуя сѣрнистый водородъ и хлористый барій. Растворъ послѣдняго, получаемый также изъ витерита непосредственнымъ дѣйствіемъ соляной кислоты, обрабатывается сѣрной кислотой, осаждающей изъ него сѣрнокислый барій. Промытый осадокъ поступаетъ въ продажу обыкновенно въ видѣ тѣста, такъ какъ при высыханіи уменьшаются его тонкость и кроющая способность, и въ сухомъ видѣ онъ лишь съ трудомъ стирается съ водой. Б. бѣлила употребляются, какъ чрезвычайнаго дешева и прочная водяная краска, какъ лучшее средство для примѣшыванія къ другимъ краскамъ, безъ порчи ихъ

оттѣнка, для изготовленія дорогихъ сортовъ почтовой и узорной бумаги, а также для сатиновыхъ обоевъ и т. д. Въ качествѣ клеевой краски Б. обладаютъ кроющей способностью, ближе всего стоящей къ лучшимъ сортамъ свинцовыхъ бѣлилъ; Б. б. употребляются въ писчебумажномъ производствѣ въ качествѣ отягчающей массы, также въ производствѣ каучуковыхъ издѣлій; затѣмъ для аппретированія хлопчатобумажныхъ и полотняныхъ тканей; а въ смѣси съ цинковыми бѣлилами — для приготовленія масляной краски. Хорошо промытыя при своемъ изготовленіи, В. совершенно безвредны.

**Баритовыя соли**, см. *баріевыя соли*.

**Баритоновый ключъ**, ключъ фа на средней лицевой нотонсца. Совершенно изъять нынѣ изъ употребленія.

**Баритонъ**, 1) мужской голосъ (ит. baritono, франц. Baryton или basse-taille), стоитъ по своему тембру и объему между басомъ и теноромъ. Его объемъ отъ la (или sol) большой октавы до фа первой октавы (также sol и la фальцета). Отличаютъ теноровый В., болѣе близкій по своему тембру къ тенору, съ преобладаніемъ и большимъ развитіемъ высокаго регистра, отъ басоваго В., схожаго по тембру и объему болѣе съ басомъ. Теноровый В. порой почти не отличается отъ тенора di forza (этимъ объясняется французское обозначеніе В. basse-taille, употребляемое также для втораго, болѣе низкаго тенора).

2) струнный инструментъ, вышедшій нынѣ изъ употребленія, пользовавшійся, однако, въ XVIII ст. большимъ распространеніемъ (ит. Viola di Bordone или Bardone). Величина его соответствовала нашей виолончели (или гамбѣ), по конструкціи являлся басовой разновидностью Viola d'amour. В. имѣлъ семь струнъ, подъ которыми (подъ грифомъ) находился еще рядъ (отъ 9 до 24) металлическихъ струнъ, которыя при игрѣ на первыхъ созвучали, могли, однако, непосредственно быть употребляемы (большимъ пальцемъ лѣв. руки), поскольку лежали свободно внѣ грифа. Строй верхнихъ струнъ былъ: си, ми, ля большой октавы, ре, фа, си, ми малой октавы. Много писалъ для этого инструм. Гайднъ (175 сочиненій), но большинство этихъ соч. уничтожено пожаромъ. Кромѣ Гайдна писали для В. Паэръ, Вейгль, Эйблеръ и др. Впервые инструментъ появился въ XVII ст. (работы Штейнера 1660).

3) мѣдный духовой инструментъ — баритонгорнъ, теноровая труба, изъ семейства бюгельгорновъ и трубъ съ пистонами. Объемъ его хроматически отъ ми большой октавы до си-бемоль первой или до до второй. Тождественъ съ эйфоніемъ. Инструментъ этотъ введенъ въ употребленіе въ германскихъ военныхъ оркестрахъ.

**Баритъ**, тяжелый шпатъ, минераль изъ группы сульфатовъ, представляетъ существенно сѣрнокислое соединеніе барія (BaSO<sub>4</sub>), къ которому нерѣдко примѣши-

вается нѣсколько кальція и стронція. Кристаллизуется въ ромбической системѣ, чаще всего въ видѣ табличатыхъ или столбчатыхъ кристалловъ, нарощихъ въ друзахъ и въ вѣтвистыхъ древовидныхъ агрегатахъ. Скорлуповатая разности носятъ название болонскаго шпата; нерѣдко встрѣчается волокнистый Б., подобный селениту (см.), наконецъ въ видѣ зернистыхъ и земляныхъ массъ (Б. земля). Б. всегда привлекалъ къ себѣ минералоговъ замѣчательнымъ богатствомъ и сложностью кристаллизационныхъ формъ. Чистый Б. безцвѣтенъ и прозраченъ, съ стекляннѣмъ блескомъ, но подъ вліяніемъ различныхъ стороннихъ примѣсей бываетъ розоватой, желтой, сѣрой и зеленоватой окраски. Тв. 3—3,5; уд. вѣсъ 4,3—4,7. Б., особенно же нѣкоторыя его разности (болонскій шпатель), обладаетъ послѣ прокалыванія фосфоресценціей, т. е. способностью свѣтиться въ темнотѣ послѣ болѣе или менѣе долгаго дѣйствія на минералъ солнечнаго или искусственнаго свѣта, примѣсь къ Б. при прокалываніи нѣкоторыхъ органическихъ веществъ увеличиваетъ интенсивность и продолжительность явленія. Б. имѣетъ довольно обширное распространѣніе въ природѣ, хотя и несравненно меньшее, чѣмъ соответственныя ему соли кальція. Онъ встрѣчается рѣдко массивными отложениями, чаще въ видѣ жилъ въ гранитахъ, порфирахъ, въ различныхъ осадочныхъ отложенияхъ перми и триаса, во многихъ рудныхъ жилахъ и пр.; въ трещинахъ и пустотахъ этихъ породъ онъ образуетъ красивыя выдѣленія кристалловъ. Какъ мѣсторожденія прекрасныхъ кристалловъ можно указать Шемницъ, Фрейбергъ, Клаусталь, Пршибрамъ и др. мѣста Венгріи и Богеміи, Дуфтонъ въ Англіи, Монте-Патерно у Волоньи; въ Россіи на Уралѣ Б. относительно рѣдокъ; въ Алтаѣ несравненно чаще. Б. массы и жилы, годныя для добычи, извѣстны особенно у Мегена въ Вестфалии, гдѣ онъ добывается изъ пластовыхъ мѣсторожденій девонской системы, а также во многихъ мѣстахъ Саксоніи, Тюрингіи, Гарца, Шварцвальда; особенно значительны пластовыя мѣсторожденія Б. въ Бразиліи (Вилла-Рика), а у насъ въ Алтаѣ въ связи съ серебряными рудами въ Салаирскихъ и Змѣиногорскихъ мѣсторожденіяхъ. Б. употребляется для изготовленія многихъ химическихъ препаратовъ, въ составъ которыхъ входитъ барій; очень значительна, къ сожалѣнію, роль его въ размолотомъ видѣ во многихъ поддѣлкахъ и подмѣсяхъ къ сахару, мукѣ, бѣлиламъ и пр. Красивый волокнистый Б. служитъ, подобно селениту, для выдѣлки дешевыхъ кабинетныхъ вещицъ. Б., обладающая фосфоресценціей, въ послѣднее время получили значительное приложеніе въ выдѣлкѣ свѣтящихся въ темнотѣ предметовъ (спичечницъ, часовыхъ циферблатовъ и пр.).

**Баричесентрическій** (греч.), относящійся къ центру тяжести (barugentrum).

**Баричесентрическое правило**, встрѣчается

впервые у александрийскаго математика Паппуса („Collectiones math.“, изданные Hultsch'емъ, т. 2, стр. 683; Берл. 1877) и затѣмъ въ сочиненіи іезуита Павла Гульдина (Guldin) „De centro gravitatis“ (1635—41). Оно наз. также центробарическимъ или Гульдиновымъ и состоитъ въ слѣдующемъ: объемъ (соответственно, поверхность) тѣла вращенія равенъ площади вращающейся фигуры (соответственно, длинѣ вращающейся линіи), умноженной на длину окружности, описанной центромъ тяжести фигуры (соответственно, центромъ тяжести вращающейся линіи). Напр., если прямоугольный  $\triangle ABC$  (см. фиг.) вращается около катета  $AC = h$ , то другой  $AB = r$  описываетъ кругъ, и гипотенуза  $BC = s$  — боковую поверхность конуса. Площадь треугольника  $\frac{1}{2}gh$ , его центръ тяжести  $T$  лежитъ на разстояніи  $\frac{1}{3}g$  отъ оси вращенія и описываетъ при вращеніи окружность, которой длина  $= 2 \cdot \frac{1}{3}g \cdot \pi$  ( $\pi = 3,1416$ ; см. *крутъ*). Поэтому объемъ конуса  $= \frac{1}{2}gh \cdot \frac{2}{3}g\pi = \frac{1}{3}g^2\pi h$ . Центръ же тяжести  $S$  гипотенузы  $s$  отстоитъ на  $\frac{1}{2}g$  отъ оси и при вращеніи описываетъ кругъ, окружность котораго гл. Поэтому боковая поверхность конуса  $sg\pi$ .

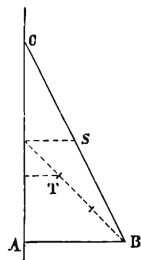

**Барическій рельефъ.** Если соединить на картѣ какой-либо страны точки, имѣющія одинаковое атмосферное давленіе въ одинъ и тотъ-же моментъ времени, то при достаточно густой сѣти станцій получается система изобаръ (см.), дающая графическое изображеніе распредѣленія атмосфернаго давленія въ данный моментъ въ разматриваемой странѣ или Б. р. ея атмосферы данного момента, подобно тому, какъ система изогипсъ (см.) представляетъ графическое изображеніе рельефа поверхности этой страны. Въ Б. р., какъ и въ рельефѣ поверхности, можно различать: Б. котловины и низменности, соответствующія областямъ наименьшаго давленія; Б. возвышенности или области высок. давл.; Б. ложбины, сѣдловины и склоны. Всѣ эти элементы совершенно не совпадаютъ однако съ рельефомъ поверхности, напротивъ того, Б. р. представляетъ прихотливыя очертанія, постоянно мѣняющіяся во времени въ связи съ направлениемъ вѣтровъ, температурой, влажностью и другими метеорологическими факторами, обуславливающими погоду. На изученіи Б. р. и его измѣненій въ теченіе извѣстнаго времени современная метеорологія строитъ предсказанія погоды на слѣдующій день или даже за нѣсколько дней впередъ. Метеорологическія карты Евр. Россіи, издаваемая главною физическою обсерваторіей въ Спб. ежедневно печатаемая въ „Правит. Вѣстн.“ и „Новомъ Времени“, не представляютъ однако-же Б. р.

какихъ-либо опредѣленныхъ моментовъ времени, а только вообще Б. р. утра и вечера каждаго дня, такъ какъ наблюденія отмѣчаются на каждой станціи по мѣстному времени, представляющему для запада и востока Евр. Россіи, какъ извѣстно, разницу почти въ три часа. Кромѣ Б. р. даннаго момента времени, изобары средняго давленія за сутки, мѣсяць, годъ и болѣе или менѣе продолжительный періодъ годовъ, позволяютъ строить для данной страны средній Б. р. сутокъ, года и наконецъ средній Б. р. данной страны, какъ одинъ изъ важнѣйшихъ факторовъ ея климата

**Баричъ**, первоначально то же, что барчукъ, сыпъ барина, вполнѣдствіе обозначеніе лицъ, не способныхъ или не желающихъ жить трудомъ.

**Баріевы соли** (соли металла барія) встрѣчаются частью въ минералахъ, источникахъ и растеніяхъ. Чаще всего въ природѣ встрѣчается сѣрнобаріевая ( $BaSO_4$ ) (тяжелый шпатель) и углебаріевая ( $CaCO_3$ ) (витеритъ), изъ которыхъ прямо или косвенно получаютъ всѣ остальные. Б. соли безцвѣтны, если кислота безцвѣтна, имѣютъ большой уд. вѣсъ; за исключеніемъ немногихъ, нерастворимы въ водѣ; при накаливаніи онѣ болѣею частью разлагаются; нѣкоторыя окрашиваютъ пламя спиртовой или газовой лампы въ желтоватозеленый цвѣтъ. Изъ самыхъ слабыхъ растворовъ Б. сѣрная кислота осаждаетъ бѣлый осадокъ сѣрнобаріевой соли; хромовкалиевая соль даетъ въ соляхъ барія желтый осадокъ хромовбаріевой соли, растворимой въ кислотахъ и щелочахъ; ѣдкій натръ даетъ осадокъ только въ очень концентрированныхъ растворахъ. Многія Б. находятъ примѣненіе въ техникѣ, нѣкоторыя и въ медицинѣ. Б., растворимыя въ водѣ или въ желудочномъ сокѣ, всѣ болѣе или менѣе ядовиты, почему углебаріевая соль (витеритъ) употребляется въ Англии, какъ ядъ для крысъ. При баритовомъ отравленіи стараются вызвать рвоту и даютъ столовую ложку глауберовой соли или горькой соли, чтобы образовалась нерастворимая сѣрнобаріевая соль.

**Барій**, металлъ изъ группы щелочноземельныхъ металловъ, въ природѣ не встрѣчается въ самородномъ состояніи; но въ видѣ сѣрнобаріевой соли образуетъ минералъ — тяжелый шпатель, въ видѣ углебаріевой соли — витеритъ; кромѣ того, встрѣчается во многихъ минералахъ (баритовый целестинъ, баритокальцитъ, гармотомъ, баритовая слюда, баритовый полевой шпатель, брустеритъ и другія); въ незначительныхъ количествахъ попадаетъ въ известникахъ и песчаникахъ, въ базальтѣ, порфирѣ и мелафирѣ, въ минеральныхъ водахъ и въ золѣ растеній. Его получаютъ, разлагая хлористый барій дѣйствіемъ тока или парамъ калия; амальгама натрія превращается въ растворъ хлористаго барія въ амальгаму барія, изъ кото-

рой легко отогнать ртуть нагрѣваніемъ въ струѣ водорода. Б. представляетъ собой золотистожелтый металлъ съ слабымъ блескомъ, нѣсколько ковкій, плавящийся труднѣе чугуна и не перегоняющийся. Уд. в. — 4; атомный в. — 136,86. Б. быстро окисляется на воздухѣ, разлагаетъ воду при обыкновенной температурѣ и при нагрѣваніи сгораетъ яркимъ свѣтомъ въ окись барія. Онъ двуатоменъ и образуетъ съ кислородомъ окисъ  $BaO$  и перекись  $BaO_2$ . Окись барія была открыта Шееле въ 1774 г., Ганъ первый показалъ, что баритъ есть основаніе тяжелаго шпата и назвалъ его *Terra ponderosa*. Чистый Б. былъ впервые добытъ Дэви.

**Барій сѣрнистый** ( $Ba S$ ) получается накаливаніемъ сѣрно-баріевой соли (тяжелаго шпата) съ углемъ; для этого смѣшиваютъ 4 ч. топкаго порошка тяжелаго шпата съ 1 ч. угольнаго порошка, 1 ч. муки и съ водой; изъ образовавшейся массы формируютъ цилиндры и, просушивши послѣдніе, прокалываютъ ихъ въ угольномъ порошокѣ. Полученный препаратъ бѣлаго цвѣта, растворимъ въ водѣ, на воздухѣ разлагается съ выдѣленіемъ сѣрводорода. Съ водой Б. даетъ растворъ гидрата окиси барія и сульфгидрата барія  $Ba(SH)_2$ ; послѣдній окисью цинка или мѣди разлагается на сѣрнистый металлъ и гидратъ окиси барія. (см. Барія окись). Б. употребляется для приготовленія другихъ баритовыхъ препаратовъ. Сапожникъ Касциоголу въ Болоньѣ въ 1602 г. нашель, что тяжелый шпатель, прокаленный съ горючими веществами и затѣмъ подвергнутый дѣйствію солнечныхъ лучей, пріобрѣтаетъ свойство свѣтиться въ темнотѣ. Препарат, состоящій главнымъ образомъ изъ Б., и есть такъ назыв. болонскій свѣтящійся камень. Приготовленный прокаливаніемъ осажденной сѣрнобаріевой соли съ древеснымъ углемъ и запаянный еще въ горячемъ состояніи въ стеклянную трубку, Б. фосфоресцируетъ интенсивнымъ оранжево-краснымъ свѣтомъ.

**Барій хлористый**,  $Ba Cl_2$  ( $Ba Cl_2, 2H_2O$ ) получается раствореніемъ минерала витерита (углебаріевой соли) въ соляной кислотѣ, разложеніемъ сѣрнистаго барія (изъ тяжелаго шпата) соляной кислотой или накаливаніемъ тяжелаго шпата съ углемъ и хлористымъ марганцемъ (отбросы при производствѣ хлора) или хлористымъ кальціемъ ( $Ba SO_4 + Ca Cl_2 + 4C = Ba Cl_2 + CaS + 4CO$ ) и выщелачиваніемъ массы водой. Б. образуетъ безцвѣтные неизмѣняющіеся на воздухѣ кристаллы съ 2 частицами кристаллизаціонной воды, которая при нагрѣваніи до  $113^0$  удалается, но на воздухѣ снова поглощается. Онъ имѣетъ горько-соленый вкусъ, вызываетъ тошноту и рвоту, растворяется въ 2,5 ч. холодной и 1,5 кипящей воды; мало растворимъ въ водѣ, содержащей соляную кислоту, и нерастворимъ въ концентрированной соляной кислотѣ; едва растворимъ въ спиртѣ, плавится при температурѣ краснаго каленія.

Онъ очень ядовитъ, иногда примѣняется при туберкулезѣ, суставномъ ревматизмѣ, служить средствомъ противъ накипи въ котлахъ (онъ разлагаетъ гипсъ, содержащійся въ жесткой водѣ), для приготовления баритовыхъ бѣлизъ и другихъ баритовыхъ препаратовъ, какъ противогнилостное средство, какъ ядъ для крысъ и какъ реактивъ на сѣрную кислоту, которая даетъ съ нимъ бѣлый осадокъ сѣрнобариевой соли.

**Барія водная окись**, см. *барія окись*.

**Барія гидратъ**, см. *барія окись*.

**Барія гидратъ окисн**, см. *барія окись*.

**Барія двуокись**, см. *барія перекись*.

**Барія карбонатъ**, углѣбариевая соль ( $BaCO_3$ ) углекислый барій.

**Барія нитратъ**, азотнбариевая соль  $Ba(NO_3)_2$ .

**Барія окись** (баритъ) ( $BaO$ ) образуется при сильномъ накаливании азотнокислаго или углекислаго барія, представляетъ аморное сѣрватое вещество, жадно притягивающее воду и углекислоту; при дѣйствіи воды онъ сильно разогрѣвается и разсыпается въ порошокъ, превращаясь въ гидратъ окиси барія ( $BaH_2O_2$ ). При слабомъ накаливании въ струѣ кислорода или воздуха  $Ba$  даетъ перекись барія ( $BaO_2$ ), а если воздухъ былъ пропущенъ черезъ накаленный уголь и лишень своего кислорода, то и въ цѣнистый барій.  $Ba$  былъ открыта Шесле въ 1774 г. и служитъ преимущественно для приготовления перекиси барія. Для получения гидрата окиси барія (ѣдкаго барита) разлагаютъ сѣрнистый барій, водой и растворомъ, содержащій  $Ba$  и сульфгидратъ барія, разлагаютъ окисью цинка или мѣди: 1)  $2BaS + 2H_2O = Ba(OH)_2 + Ba(SH)_2$  и 2)  $Ba(SH)_2 + 2C \text{ u } O = Ba(OH)_2 + 2C \text{ u } S$ . Можно также превратить нагрѣтый сѣрнистый барій влажной углекислотой въ углѣбариевую соль, а эту послѣднюю, посредствомъ водяныхъ паровъ въ температурѣ краснаго каленія, превратить въ гидратъ окиси барія. Гидратъ окиси барія образуетъ безвѣтнныя кристаллы съ 8 частицами воды. Онъ имѣетъ щелочную реакцію, растворяется въ 2 ч. кипящей и 20 ч. холодной воды, также и въ спиртѣ. Ёдкій баритъ вывѣтривается на воздухѣ, плавится при  $78,5^{\circ}$ , легко теряетъ 7 частицъ кристаллизационной воды, послѣднюю же частицу лишь при красномъ каленіи; плавится, но не разлагается даже при самомъ сильномъ накаливании. Онъ жадно поглощаетъ угольный ангидридъ и съ кислотами образуетъ соли. Растворъ  $Ba$ , баритовая вода, служитъ для опредѣленія угольной кислоты; она прежде находила примѣненіе въ сахарной промышленности для извлеченія сахара изъ патоки.

**Барія перекись** (двуокись барія) ( $BaO_2$ ) образуется при слабомъ накаливании окиси барія ( $BaO$ ) въ воздухѣ или съ бертолетовой солью. Она бѣлаго цвѣта, распадается при сильномъ накаливании на окись барія и кислородъ и служитъ поэтому для при-

готовленія послѣдняго, такъ какъ остающаяся окись барія снова можетъ быть въ струѣ воздуха превращена въ  $Ba$ . Съ водой  $Ba$  образуетъ гидратъ перекиси барія  $BaO_2 + 8H_2O$ , который, какъ и  $Ba$ , употребляется для приготовления перекиси водорода.

**Барія сульфатъ**, сѣрнобариевая соль ( $BaSO_4$ ), сѣрнокислый барій.

**Барія хлоратъ**, хлорнобариевая соль ( $Ba[ClO_4]_2$ ), хлорпокислый барій.

**Барка**, 1) маленькое судно безъ мачтъ въ Средиземномъ морѣ.

2)  $Ba$ , грузовое судно, употребляющееся на рѣкахъ, озерахъ и капалахъ въ Россіи для перевозки всякихъ кладей, преимущественно зернового хлѣба, дровъ, строительныхъ матеріаловъ (кирпича, песку и пр.). Барки обыкновенно бываютъ плоскодонныя; идутъ часто на буксирахъ, или по теченію или, наконецъ, подъ парусомъ. Бываютъ одно-двухъ и трехмачтовые.

**Барка**, въ древности городъ въ ливійск. странѣ Киренаикѣ, въ 100 стадіяхъ отъ моря. Основанъ въ 540 г. до Р. X. при киренайскомъ царѣ Аркезилаѣ II, образовалъ могущественное греческое государство въ западной части Киренаики, затѣмъ по причинѣ внутреннихъ смуть передался Камбизу и былъ въ 510 совершенно завоеванъ персами. Впослѣдствіи значеніе  $Ba$  пало при Птолемахъ вслѣдствіе возрастанія сосѣдняго города Птолемаиды, но еще въ среднихъ вѣкахъ  $Ba$  считалась промышленнымъ арабскимъ городомъ. Развалины  $Ba$  находятся у селенія Медине эль Мерджъ.

**Барка**, страна въ сѣвер. Африкѣ, при Средиз. морѣ, между  $19$  и  $25^{\circ}$  в. д., площ.  $50,000$  кв. км., представляетъ горную возвышенность съ средней высотой въ  $500$  м., переходящую на в. въ плоскогоріе Ливійской пустыни, а на югѣ спускающуюся къ низменности той-же пустыни. Сѣв. часть, въ Джебель эль Адаръ поднимающаяся отъ моря на высоту  $660$  м., представляетъ известняковое плоскогоріе, пересѣкаемое ущельями и долинами; красноватая почва этого плоскогорія и дала сѣверной части страны названіе  $Ba$  эль Гомре („красная  $Ba$ “). Хотя рѣки по большей части здѣсь незначительны, прибрежныя и высыхающія, тѣмъ не менѣе  $Ba$  эль Гомре достаточно орошается многочисленными источниками; дожди также выпадаютъ нерѣдко. Горы покрыты дремучими лѣсами туи, на равнинѣ встрѣчаются пальмовыя и оливковыя роши; прекрасныя пастбища и богатая дичью мѣстности по направленію къ морю переходятъ въ плодородныя пашни. На югѣ примыкаетъ  $Ba$  эль Бейда („бѣлая  $Ba$ “), названная такъ по обилію сыпучихъ песковъ, заполняющихъ эту мѣстность, къ сѣверу еще покрытую кустарникомъ и альфой, но дальше лишеньную почти всякой растительности. Климатъ вполне итальянскій; средняя годовая температура  $22^{\circ}$ . Жители, число которыхъ

Рольфъ опредѣляетъ въ 302,000 чел., состоятъ изъ арабовъ, берберовъ, турокъ съ примѣсно негритянской крови и небольшого числа грековъ въ портахъ. Гл. занятія: земледѣліе, скотоводство, добыча морской соли, ловля губокъ, а также торговля (предметы вывоза: хлѣбъ, слоновая кость, шерсть, красивая кора, быки, верблюды, лошади, соль, губки и т. д.). Гл. г. Бенгази (см.). Б. образуетъ вилаетъ Бенгази, нѣкогда подчиненный губернатору Триполи, по съ 1879 г. сдѣлавшійся самостоятельнымъ. Въ дѣйствительности вся власть находится въ рукахъ религиозно-политической партіи снусси (см.). Губернаторъ (каймакамъ) платитъ Портъ ежегодно около 1.350,000 руб. У древнихъ эта мѣстность называлась по имени гл. г. Киренъ — Киренаикой, по со временъ Птолемея по находящую въ ней пяти большихъ городовъ прозывалась Ливійскій Пентаполь. Отъ Птолемаиды, въ настоящее время Толменты, уцѣлѣли лишь развалины, а также и отъ Б., нѣкогда гелленско-ливійскаго гл. г., имѣвшаго еще крупное значеніе въ средніе вѣка при арабахъ. Аппъ ешь Шагадъ на мѣстѣ древняго города Киренъ, въ средніе вѣка Кренна, представляетъ развалины храмовъ, театровъ, ристалища, некрополя и т. д. См. Barth, Wanderungen durch die Küstenländer des Mittelmeers (Берл. 1849); Rohlf, Von Tripolis nach Alexandria (Брем. 1871, 2. т.); Camperio „Petermanns Mitteilungen“ (1881).

**Барка**, рѣка и страна на сѣверѣ Абиссиніи, см. *Барака*.

**Барканъ**, Борканъ, Бурканъ, обрусьло въ нѣкот. мѣстностяхъ, нѣмецкое названіе моркови (см.).

**Баркаротла**, пѣсни венеціанскихъ гондольеровъ (bargaуолі или bargaуолі), нынѣ на мѣстѣ все болѣе и болѣе исчезающія, большею частью грустнаго, иногда страстнаго характера, съ тихимъ и медленнымъ движеніемъ, преимущественно въ минорныхъ тональностяхъ, въ большинствѣ въ размѣрѣ  $\frac{6}{8}$ , исполнявшіяся первоначально подъ аккомпаниментъ гитары, цитры, бандолы и т. д. Оберъ, Герольдъ и др. ввели эту форму сочиненія въ оперу, откуда она перешла въ инструментальную музыку, напр. Мендельсопа (Gondellieder въ „Lieder ohne Worte“), Шопена, Листа и др.

**Баркасъ**, гребное судно при кораблѣ для перевозки тяжестей. Размѣры баркасовъ (въ зависимости отъ величины корабля): длина до 40 ф., ширина до 12 ф., водоизмѣненіе 4—5 т., подъемная сила до 250 пудовъ, веселья 16—22; полубаркасъ—меньшихъ размѣровъ съ 14—18 веслами. Портовые баркасы—пароходы длиною отъ 100 до 120 ф. безъ рангоута для буксировки судовъ и посылокъ; иногда на портовыхъ баркасахъ устроятся приспособленія для тушенія пожара.

**Баркеръ**, 1) Матью Гепри, англ. писат., авторъ романовъ изъ быта моряковъ, род.

1790, ум. 1849 въ Лондонѣ; 16 лѣтъ сталъ морякомъ, и поступивъ во флотъ, уже въ 1813 г. командовалъ шкуной. По окончаніи войны Б. уѣхалъ въ Демерару, въ Гвіанѣ, гдѣ издавалъ „Demerara Gazette“ По возвращеніи въ Лондонъ Б. написалъ въ 1823 рассказъ „Greenwich pensioners“, пользовавшійся большимъ успѣхомъ. Въ 1828 г. Б. редактировалъ въ духѣ виговъ „Notingham Mercury“ и помѣстилъ въ разныхъ періодическихъ изданіяхъ рядъ рассказовъ изъ морской жизни: „Land and sea tales“, „Tough yarns“, „The jolly boat“, „The life of Nelson“ и др. подписывая ихъ то Father Ambrose, то The Wanderer, большею-же частію The old sailor. Кромѣ того отдѣльнымъ изданіемъ Б. напечаталъ: „The naval club, or reminiscences of service“ (Лонд. 1842, 3 т.) и „The victory, or the wardroom mess“ (Лонд. 1844, 3 т.).

2) Робертъ, англійск. художникъ, род. 1739 (Кельльс, Ирл.), ум. 1806 г. (Лонд.); писалъ портреты въ Дублинѣ и Эдинбургѣ, и, написавъ часть послѣдняго на полотнѣ, установленномъ кругомъ, явился, так. обр., изобрѣтателемъ панорамы.

3) (Barker), см. *Беркеръ*.

**Баркизимѣто** (Barquisimèto), гл. гор. штата Лара южно-америк. республики Венесуэлы, на рѣкѣ того-же названія, подъ 9° 56' с. ш., узловой пунктъ нѣсколькихъ торговыхъ путей, съ коллѣжемъ и (1888) 31,476 жит.

**Баркинъ-гъ**, гор. въ англ. графствѣ Эссексъ, въ 6 км. на в. отъ Лондона, при р. Б., съ развалинами цистерціанскаго аббатства и (1891) 14,301 жит. При впаденіи р. Б. въ Темзу (3 км. южнѣ Б.) паходятся величественные паровые насосы, выкачивающіе нечистоты чуть-ли не всего Лондона въ Темзу, гдѣ отливъ уноситъ ихъ въ море.

**Барклай**, см. *Беркли*.

**Барклай-де-Толли**, Михаилъ Богдановичъ, князь, генералъ-фельдмаршалъ, родомъ изъ древней шотландской фамиліи, выселившейся въ Лифляндію, сыгъ небогатаго отставного поручика русск. службы, родился въ 1761 г. Въ 1776 г., получивъ тщательное домашнее образование, поступилъ въ псковскій карабинерный полкъ; слѣдующіе чины и награды получалъ медленно; впервые отличился въ чинѣ секундъ-майора въ 1788 г. при осадѣ Очакова, когда и былъ награжденъ орденомъ Владиміра 4-й ст. Въ 1794 г. Б.-де-Т. принимаетъ дѣятельное участіе въ польской войнѣ, награжденъ Георгіемъ 4-й ст., въ 1798 г. получилъ чинъ полковника и въ 1799 г. генералъ-майора. Войны съ Наполеономъ дали ему возможность выдвинутся: при Пултускѣ Б.-де-Т. командовалъ авангардомъ ген. Беннигсена, при Прейсишъ-Эйлау выдержалъ стойко паноръ французовъ, послѣ этой войны награжденъ орденами и чиномъ генералъ-лейтенанта. Дальнѣйшіе подвиги Б.-де-Т. были совершены въ финляндской войнѣ, сперва на сушѣ, а потомъ ему поручено

было изъ Вазы перейти Ботнической заливу по льду черезъ Кваркенъ къ городу Умео, что и было имъ блистательно исполнено въ 1809 г., когда Б.-де-Т. былъ произведенъ въ генералы отъ инфантеріи и назначенъ главнокомандующимъ финляндской арміи и первымъ генераль-губернаторомъ Финляндіи, а при заключеніи мира награжденъ орденомъ св. Александра Невскаго. Въ 1810 г. Б.-де-Т. былъ призванъ на постъ военного министра; въ дѣятельное управленіе его готовились и къ возможной войнѣ съ Наполеономъ: усиливали крѣпости въ Кіевѣ и Ригѣ, строили крѣпость Бобруйскую и Динабургскую. Тогда же опредѣлены были права и обязанности военныхъ чиновъ въ высочайше утвержденномъ „Учрежденіи для управленія большою дѣйствующею арміею“. Въ 1812 г. Б.-де-Т. былъ назначенъ главнокомандующимъ главной, т. е. первой западн. арміей, имѣвшей квартиру въ Вильнѣ; при переходѣ Наполеономъ Нѣмана Б.-де-Т. отступилъ сперва къ Свѣнцианамъ, потомъ къ укрѣпленному лагерю въ Дриссѣ, а оттуда черезъ Полоцкъ къ Витебску, куда прибылъ 11 іюля. Соединиться со второй арміей (кн. Багратіона) военному министру удалось только 22 подѣ Смоленскомъ и Б.-де-Т. сталъ во главѣ соединенныхъ армій. Послѣ упорнаго боя подѣ Смоленскомъ, гдѣ много пострадали и русскіе, и Наполеонъ, осторожный полководецъ отступилъ дальше къ Порѣчью и Дорогобужу, около Дорогобужа вблизи Утоля, перейдя Днѣпръ, предполагалъ дать генеральное сраженіе Наполеону, но нашелъ позицію слишкомъ тѣсною и передвинулся къ Царевому-Займищу, гдѣ готовился къ бою, но былъ тамъ смѣненъ Кутузовымъ. Въ Бородинской битвѣ Б.-де-Т. командовалъ центромъ и правымъ крыломъ нашей арміи и выказалъ, какъ личное мужество, такъ и замѣчательную распорядительность: подкрѣпилъ кн. Багратіона во время атаки на него Даву и Нея, атаковалъ лѣвое крыло французовъ и отстоялъ центръ нашей арміи, за что былъ награжденъ Георгіемъ 2-й степени. Въ половинѣ сент. по разстроенному здоровью Б.-де-Т. оставилъ театръ войны. Въ началѣ 1813 г. Б.-де-Т. былъ вновь назначенъ командующимъ 3 западн. арміей и осаждалъ Торнъ, а 17 мая, послѣ битвы при Бауценѣ, гдѣ Б.-де-Т. командовалъ правымъ крыломъ арміи, онъ былъ назначенъ главнокомандующимъ россійско-прусской арміи. Въ послѣдующей войнѣ Б.-де-Т. отличался при Дрезденѣ, Кульмѣ (награжденъ орденами Георгія 1-й степ. и Андрея Первозваннаго), подѣ Лейпцигомъ, гдѣ предводительствовалъ второю колонию главной арміи и послѣ которой получилъ графское достоинство и многие иностранные ордена. Послѣ многихъ битвъ съ войсками Наполеона во Франціи Б.-де-Т., предводительствуя средней колонию главной арміи, выдержалъ бой подѣ стѣнами Парижа и тамъ-же 18-го

марта 1814 г. былъ возведенъ имп. Александромъ I въ генераль-фельдмаршалы. Послѣ мира главная квартира войскъ Б.-де-Т. была перенесена въ Варшаву; изнуренный ранами и трудами ген.-фельд. просилъ отпуска, но появленіе Наполеона съ острова Эльбы заставило его стать во главѣ русской арміи, двинувшейся во Францію къ Нанси. Наполеонъ былъ разбитъ; Б.-де-Т. за распорядительность и образцовое состояніе войскъ былъ возведенъ въ князя Россійской имперіи и получилъ много орденовъ иностранныхъ правительствъ. По возвращеніи въ Россію Б.-де-Т. занялъ главную квартиру въ Могилевѣ на Днѣпрѣ и всѣ силы употребилъ на усовершенствованіе вѣранныхъ ему частей арміи. Въ 1818 г. ген.-фельд. испросилъ отпускъ въ Германію для лѣченія, но не доѣхалъ до мѣста назначенія и скончался 14 мая близъ Кенигсберга. Б.-де-Т. погребенъ въ собственномъ помѣстьѣ Бекговѣ, въ Лифляндіи. Около Казанскаго собора ему совместно съ Кутузовымъ воздвигнутъ монументъ. См. Описаніе Отечественной войны въ 1812 г. Михайловскаго - Данилевскаго, Биографія россійскихъ генералиссимусовъ и генер.-фельдмаршаловъ изд. 1840 г. и др.

**Баркляя**, приборъ для снаряженія картонныхъ ружейныхъ гильзъ.

**Баркли-Истъ** (Barkly East), округъ брит. африк. Капской колоніи, гранич. на сѣв.-в. страной Базуто, на в. страной Гриквалла, 4050 кв. км. величиною; число жит. (1891) 8208 чел. (4090 бѣлой расы, 3732 племени банту); Б. съ трехъ сторонъ окруженъ горными цѣпами и орошается р. Краа. Гл. пунктъ Б. при Лопгклоуфъ имѣетъ (1891) 876 жит.

**Баркли-Уэстъ** (Barkly West), округъ брит. африк. Капской колоніи, въ запад. части страны Гриквалла, между брит. влад. въ странѣ бечуановъ, Трансваалемъ, Оранжев. респ. и страной Гриквалла; площ. 10,422 кв. км., съ (1891) 17,426 жит. (3429 бѣлой расы, 13,014 племени банту), представляетъ степь орошаемую рѣками: Вааль и Гартсѣ. Гл. пунктъ того-же названія при рѣкѣ Вааль имѣетъ миссіон. станцію и (1891) 1037 жит.

**Барковское**, см. *яблони*.

**Барковъ**, Иванъ Семеевичъ, или Степановичъ, переводчикъ и порнографическій поэтъ прошлаго столѣтія, род. въ 1732 г., ум. 1768 г. въ Петербургѣ, по происхожденію „поповъ сынъ“. Биографич. свѣдѣній о Б. очень мало, даже не установлено его отчество. Извѣстно только изъ академическихъ бумагъ, касающихся Ломоносова, слѣдующее: въ 1748 г. Ломоносовъ и Браунъ должны были выбрать изъ воспитанниковъ Невской семинаріи лучшихъ для академическаго упиверситета. Они выбрали только 5, тогда явился Б. начальствомъ недопущенный къ экзамену. По опредѣленію Ломоносова, онъ выказалъ „острое пониманіе“ и знаніе латинскаго языка. Въ академіи Б. учился очень хо-

рошо, по поведенія былъ самаго сквернаго, такъ что 1751 г. долженъ былъ выйти изъ академіи и опредѣлиться по наборному дѣлу; съ этого времени страсть къ пьянству, которая, по всей вѣроятности, и свела его въ преждевременную могилу,—все увеличивалась. Видя выдающіяся способности Б., ему позволили частнымъ образомъ учиться у профессоровъ русскою „штилю“ и другимъ предметамъ. Въ концѣ 1850 г. Б. служилъ при академіи копистомъ и корректоромъ и вскорѣ былъ назначенъ переводчикомъ, такъ какъ онъ могъ писать не только прозою, но и владѣлъ стихомъ. По стихотворной техникѣ, онъ уступалъ только Ломоносову и Сумарокову, а по простотѣ рѣчи стоялъ гораздо выше ихъ. Болѣе подробныхъ біографическихъ свѣдѣній о Б. не сохранилось, кромѣ массы анекдотовъ, касающихся его пьянства и остроумныхъ шутокъ, дѣйствительно, сказанныхъ и продѣланныхъ имъ или только ему приписываемыхъ. Изъ печатныхъ произведеній Б. можно указать на слѣдующія стихотворные переводы съ итальянскаго и латинскаго: 1) „Миръ героев“. Ит. сочиненіе г. доктора Лудовика Лазарони Венеціанина, переложене російскими стихами переводчика Ивана Б. Эта „драма на музыку“ была представлена въ юнѣ 1762 г. во время торжества по поводу заключенія мира между Петромъ III и Фридрихомъ II. 2) Квизта Горація Флакка Сатиры или Бесѣды (Спб. 1763), 3) „Федра, Августова отпущеница“, 4) Нравоучительныя басни, съ Езопова образца сочиненныя (Спб. 1784 и 1787). Въ концѣ книги приложены „Дионисія Катона“ двустроичные стихи о благонравіи. Изъ оригинальныхъ произведеній Б. надо отмѣтить: „Житіе кн. Антіоха Кантемира“, приложнное къ изданію сатиръ послѣдняго (Спб. 1762) и „Оду на день рожденія императора Петра III“ (Спб. 1762). Въ 1872 г. вышла, неизвѣстно кѣмъ изданная, книжка „Сочиненія и переводы П. С. Баркова“, по изъ оригинальныхъ его произведеній вошло только „Житіе кн. Антіоха Кантемира“. У Б. есть еще слѣд., болѣе серьезныя произведенія: 1) Сокращеніе универсальной исторіи Гольберга, выдержавшее много изданій Спб. 1766, 1779, 1805 и М. 1808 г. 2) найденное въ рукописи „сокращеніе русской исторіи“ отъ Юрика до Петра V и 3) изданный вмѣстѣ съ Таубертомъ I томъ „Библиотеки Россійской исторической“ (Спб. 1767 г.), заключающей съ собою Нестора по Кенигсбергскому списку. Несмотря на достоинства перечисленныхъ произведеній Б., извѣстность онъ приобрѣлъ не ими, а непечатными „срамными сочиненіями“, въ огромномъ количествѣ списковъ разошедшимися не только при его жизни, но и послѣ смерти. Одинъ списокъ, подъ названіемъ: „Дѣвчія грушка или собраніе сочиненій Баркова“, сохраняется въ Публичной бібліотекѣ. Этотъ родъ произведеній Б. былъ такъ популяренъ, что слово „барковщина“ стало

употребляться, какъ названіе всякой порнографіи и ему самому приписывали вещи, которыя относятся къ гораздо болѣе позднему времени. Между тѣмъ у Б. нѣтъ ни игривости, ни остроумія, а только самое грубое сквернословіе, гдѣ вся соль заключается въ томъ, что всякая вещь называется своимъ именемъ. Свѣдѣнія о Б. можно найти во всѣхъ энциклопедич. словаряхъ; довольно подробная характеристика сдѣлана у Венгерова, въ „Критико-біографич. словарь русск. писателей и ученыхъ“, вып. 25.

**Барколонь** (barca longue), военныя трехмачтовые суда, строившіяся въ Воронежѣ съ 1697 по 1700 г.; длина 115 ф., ширина 27 ф., углубленіе 7 ф., вооруженіе одна закрытая батарея съ 26 орудіями калибра отъ 2 до 6 фунт.

**Бар-Кохба**, (собственно Симонъ), предводитель евреевъ въ возстаніи противъ римскаго императора Адриана 132—135 г по Р. Х. Онъ называлъ себя Б.-К. („сынъ звѣзды“), потому что въ немъ будто бы осуществилось старое предсказаніе 4 Моис. 24, 17 о звѣздѣ, долженствующей взойти изъ рода Іаковлева. Впослѣдствіи его имя было передѣлано въ Варъ-Косба („сынъ лжи“). Провозгласивъ себя „сыномъ неба“ и „даремъ Израиля“, Б.-К. во главѣ толпы фанатиковъ и поддерживаемый знаменит. Бенъ-Акибой успѣшно отстаивалъ нѣкоторое время Іерусалимъ противъ римлянъ, а 50 другихъ городовъ были осаждены возставшими евреями; послѣ взятія Іерусалима римскимъ полководцемъ Юліемъ Северомъ Б.-К. удалился въ крѣпость Виваръ и при вынужденной голодомъ сдать ея погибъ отъ руки своихъ приверженцевъ 135 г. Число погибшихъ въ этомъ возстаніи евреевъ простиралось до 580,000. Это было послѣдней попыткой евреевъ отвоевать свою независимость. Münter: Der jüdische Krieg (Altona, 1821), Schwärz: Der Bar-Kochbaische Aufstand (Брюннъ, 1886).

**Баркуль**, по китайски — Чженъси, городъ въ китайской Джунгаріи, подъ 43° 40' сѣв. шир. и 94° в. д., на сѣверо-восточномъ склонѣ восточнаго Тянь-шаля. Гл. городъ приставства того-же имени. Лежитъ въ нагорной долинѣ на высотѣ около 5100 ф. Городъ состоитъ изъ двухъ частей — восточной, такъ наз. манчжурской, гдѣ сосредоточены присутственныя мѣста и военный гарнизонъ, и западной, болѣе населенной, гдѣ живутъ ремесленники и торговцы. Нѣкогда тутъ существовала русская торговля, но теперь прекратилась. Около Б. расположены фермы, сады и обработанныя поля. Б. мѣсто скрещиванія караванныхъ дорогъ, ведущихъ въ застѣпный Китай — западной, идущей изъ Россіи чрезъ Кульджу, Манась, Урунчи и Гучопъ и сѣверной, идущей изъ Кобдо чрезъ Сѣверную Гоби и Хами въ западный Китай и Тибетъ.

**Баркъ**, трехмачтовый корабль, несущій реи на двухъ мачтахъ (фокъ и гротъ),

чѣмъ и отличается отъ корабля въ собственномъ смыслѣ, который имѣетъ реи на всѣхъ трехъ мачтахъ, см. *такелажъ* и рисунокъ къ нему.

**Барлетта** (древнее Бардули), окружной гор. въ итальян. провинціи Бари, на берегу Адриатическаго моря, недалеко отъ устья Офанта, при жел. дорогѣ Анкона-Бриндизи; пароходами сообщается съ Бари, имѣетъ красивый соборъ (построенъ въ XII—XIV стол.), нѣсколько дворцовъ, большое укрѣпленіе (возведено въ 1537 г. Карломъ V) и насчитываетъ (1881) 31,944 жит. На большой площади на рейдѣ, нѣсколько защищенномъ моломъ съ маякомъ, стоитъ знаменитая колоссальная бронзовая статуя одного изъ римскихъ императоровъ (Гераклія?). Въ портъ, который за послѣдніе годы стали расширять, въ 1890 г. вошло 654 судовъ. Приблизительно въ 7 км. на з. отъ Б., на такъ называемомъ *Campro del sanguine* („кровавое поле“) происходила въ 216 г. до Р. X. битва при Каннахъ.

**Барлыки**, отрасль торгоутакаго племени калмыковъ. Обитала въ Кульджинскомъ вѣдомствѣ, но въ 1868 г. послѣ Дунганскаго возстанія вмѣстѣ съ вождемъ своимъ Цаганъ-Гегеномъ переселилась на южный, монгольскій Алтай. Цаганъ-Гегенъ основалъ на рѣкѣ Крапѣ, притокѣ Чернаго Иртыша, въ монастырѣ Тулта, барлыки-же въ первое время послѣ своего переселенія на Алтай занимались набѣгами, грабили сосѣдей своихъ алтайскихъ урянховъ, пока, послѣ ограбленія одного казеннаго китайскаго каравана, не были усмирены китайцами. Въ настоящее время живутъ по притокамъ Чернаго Иртыша, Крану и Кемерчину. Занимаются скотоводствомъ, но развили обширное земледѣліе, сѣютъ пшеницу, просо, ячмень и макъ, огородничествомъ стали заниматься только въ послѣднее время и переняли приемы его у китайск. колонистовъ, живущихъ около Тулты. См. Потапинъ, Очер. с.-з. Монг., т. I.

**Барлово колесо**, мѣдное звѣздообразное колесо, сидящее въ проволочной вилкѣ на горизонтальной оси между полюсами магнита, нижніе зубцы его погружены въ ртуть. Если соединить + проводъ гальванической батареи съ ртутью, а — съ проволочной вилкой, то колесо начнетъ вращаться справа нѣлво (если смотреть на колесо со стороны сѣв. полюса магнита). При обр. направленіи тока или при перемѣщеніи магнита колесо вращается въ обратн. сторону.

**Барловые рога** оленей, лосей, косуль и другихъ т. под. травоядныхъ животныхъ. Подъ этимъ названіемъ извѣстны рога въ тотъ періодъ, когда они покрыты еще кожейю, обросшею шерстью. Къ веснѣ кожа эта омертвѣваетъ, послѣ чего олени обдираютъ ее о деревья

**Барловыя шкуры** различныхъ травоядныхъ животныхъ — осеннія шкуры еще не пріобрѣтшія длинныхъ зимнихъ волосъ. Такія шкуры считаются самыми красивыми, но онѣ не такъ теплы, какъ зимнія.

**Барлоу** (Barlow), 1) Уилльямъ, современникъ Джильберта (см.), духовное лицо высокаго сана; ум. въ 1625 г. Б. занимался магнетизмомъ и напечаталъ изслѣдованіе о магнитѣ (*Magnetical Advertissement*) въ 1618 г.

2) Б., Петръ, физикъ, род. 1780, ум. 1862 г., изобрѣтатель колеса, посящаго его имя; занимался магнетизмомъ, электромагнетизмомъ и устройствомъ ахроматическихъ телескоповъ.

**Барма**, вторичная кора, паростающая на березахъ послѣ сдиранія съ нихъ берѣсты. Отличается неровной поверхностью и хрупкостью, пригодна только для выгонки дегтя, котораго изъ Б. получается меньше, чѣмъ изъ берѣсты.

**Бармакиды** (Бармекиды), потомки врача и муллы Бармака изъ Балха — старинный персидскій родъ, занимавшій выдающееся положеніе при дворѣ Аббасидовъ, благодаря таланту и образованію своихъ представителей. Б. Халидъ, при Мансурѣ, завѣдывалъ постройкой Багдада; сынъ, Яхій, былъ визиремъ Гарунъ аль Рашида, а внуки занимали важнѣйшія должности; изъ нихъ Джафаръ былъ извѣстнѣмъ любимцемъ и постояннымъ гостемъ Гаруна, какимъ онъ и является въ позднѣйшихъ народныхъ передѣлкахъ сказокъ „Тысяча и одна ночь“, но потомъ подозрительный калифъ неожиданно велѣлъ казнить своего любимца (803), а вся семья Б. подверглась нищетѣ и лишеніямъ. Преданіе приводитъ, но безъ всякаго основанія, какъ причину такого обращенія, связь Джафара съ одной изъ сестеръ Гаруна-аль-Рашида.

**Бармакъ**, сортъ винограда (см.).

**Бармбекъ**, предмѣстье Гамбурга, съ красивыми садами и дачами; жители занимаются производствомъ жестяныхъ издѣлій, перламутровыхъ пуговицъ, золотого багета, палокъ, папокъ, резиновыхъ товаровъ; въ Б. имѣются масляный заводъ, словолитня, фабрика для обработки мѣховъ и (1895) 40,948 жит., изъ нихъ 977 катол. и 209 евреевъ.

**Бармень**, городъ и городской округъ въ прусскомъ округѣ Дюссельдорфѣ, въ долинѣ Вуппера, среди живописныхъ холмовъ, лежитъ раскинувшись на протяженіи 6 км. отъ Эльберфельда до вестфальскаго мѣстечка Лангерфельда. Б. состоитъ изъ 3 главныхъ частей: Верхній Б., Средній Б. и Нижній Б., нѣкогда 3 отдѣльн. города. Черезъ Вупперъ, протекающій вдоль по городу, перекинуто 20 мостовъ. Б. насчитывалъ въ 1895 г. 124,753 жит., изъ нихъ 21,031 катол. и 500 евреевъ. Б. является однимъ изъ крупнѣйшихъ промышленныхъ городовъ Германіи (нѣм. Манчестеръ), даетъ заработокъ болѣе чѣмъ 30,000 рабочихъ и производитъ ежегодно приблизительно на 58,5 милл. руб., насчитываетъ 9859 промышленныхъ заведеній разнаго рода. Первое мѣсто въ промышленномъ отношеніи занимаетъ господствующій на всемирномъ рынкѣ такъ наз. Б. товаръ, какъ-то: все-

возможнаго рода шнуры, кружева, шпурки, суташъ, обшивки на платьѣ, ленты всѣхъ родовъ, шелковые и полшелковые платки, галуны, позументы, бахромы, пряжа, шнуровальные ремни, матеріи для подкладки и зонтиковъ, полшерстяныя матеріи для юбокъ, ластики, кашемиръ, матеріи для накидокъ, пуговицы и т. д. Этой отраслю промышленности заняты около 15,000 рабочихъ въ 700 большихъ и малыхъ мастерскихъ; среди послѣднихъ имѣются около 150 шорныхъ заведеній, 380 ленточныхъ фабрикъ, 70 красилень и аппретурныхъ заведеній, 30 бѣлиленъ пряжи, 25 пуговичныхъ фабрикъ, 12 фабрикъ резиновыхъ товаровъ и пр. Кромѣ того значительно производство ковровъ, трикотажныхъ и корсетныхъ товаровъ, разноцвѣтной и роскошной бумаги, красокъ, химическихъ продуктовъ, паровыхъ котловъ, паровыхъ машинъ, желѣзныхъ, стальныхъ и металлическихъ товаровъ, денежныхъ шкаповъ, кожаныхъ и военныхъ вещей, мыла, конвертовъ, пистоновъ, листовъ красной мѣди, покрытыхъ золотомъ или серебромъ, экипажныхъ принадлежностей и т. д. Важны дальѣ: производство розлей и органовъ, желѣзные и металлические заводы, типографіи, литографіи, пивоваренные и кирпичные заводы. Торговля, поддерживаемая торговой камерой, нѣсколькими банками, весьма значительна и ведется со всѣми цивилизованными странами земного шара. Главѣйшими торгов. продуктами, кромѣ вышеупомянутыхъ, являются пряжа и индиго. Ввозъ шерстяной и бумажной пряжи исчисляется ежегодно въ 5.270,000 килогр. Въ одинъ Соедин. Штаты сѣв. Америки въ 1891 г. было вывез. товар. на 3.083,912 руб. Выбшія торговли также очень оживленна. Въ Б., узломъ пупкѣтъ жел. дор., 6 вокзаловъ; съ Эльберфельдомъ Б. сообщается коппжелем. дорогой. Въ Б. находится ремесленная управа; городскія присутствія состоятъ изъ 6 членовъ магистрата и 34 городскихъ выборныхъ. Б. еще молодой городъ и хотя уже въ XI стол. упоминается въ одномъ изъ списковъ монастыря Вердець, но своимъ значеніемъ обязанъ исключительно современной промышленности. Въ 1540 г. Вихельгаусъ основалъ въ Б. первую бѣлизильню; привилегія бѣленія пряжи въ Б. и Эльберфельдѣ впервые дана въ 1527 г., первая школа возникла въ 1579 г.; производство постельныхъ покрывалъ началось въ 1750 г., хлопчатобумажныхъ матерій въ 1763 г., кружевъ въ 1768 г. и шелковыхъ товаровъ въ 1775 г.

**Бармица**, кольчатая металлическая сѣтка, спускавшаяся на шею съ шлема

**Бармы**, принадлежность княжескаго и царскаго наряда, заимствованы у насъ изъ Византии, имѣли форму оплечья, состоявшаго изъ металлическихъ заповъ съ священными изображениями, украшенными жемчугомъ и драгоценными камнями, или оплечья съ вышитыми изображениями. По преданію, бармы присланы были впервые

Владиміру Мономаху изъ Византии и въ Московской Руси употреблялись при вѣнчаніи на царство.

**Барнавѣ** (Barnave), Пьеръ Жозефъ Мари, род. 1761 г., ум. 1793 г., протестантъ, былъ адвокатомъ въ Греноблѣ, гдѣ пользовался большимъ уваженіемъ. Когда вспыхнула революція, Б. былъ избранъ депутатомъ и, благодаря краснорѣчію и страстной любви къ свободѣ, скоро занялъ видное положеніе и сталъ очень популяренъ. Б. сталъ во главѣ лѣвой и горячо требовалъ деклараціи правъ челоуѣка и свободы исповѣданій. Въ противовѣсъ клубу, основанному 1789 г. умѣренными членами національнаго собранія, Б. основалъ якобинскій клубъ и продолжалъ борьбу съ королевскою властью и перешедшимъ на сторону двора Мирабо. Какъ членъ колоніальнаго комитета, Б. требовалъ полной свободы чернаго и цвѣтнаго племени и даже совѣтовалъ лучше пожертвовать колоніями, чѣмъ принципами деклараціи правъ. Послѣ бѣгства короля 1791 г. Б. было поручено сопровождать королевское семейство въ Парижъ, причемъ онъ проявилъ большую деликатность по отношенію къ королю, на сторону котораго перешелъ вслѣдствіе антимонархическаго радикальнаго направленія, принятаго съ тѣхъ поръ революціей. Б. видѣлъ спасеніе Франціи въ конституціонной королевской власти и въ этомъ смыслѣ давалъ совѣты королю; не встрѣчая сочувствія своимъ взглядамъ, вернулся 1791 г. въ Гренобль. Вслѣдствіе найденной въ Тюльери 1792 г. корреспонденціи между Б. и дворомъ, Б. былъ арестованъ и, послѣ 15 мѣсячнаго заключенія, несмотря на блестящую защитительную рѣчь, гильотинированъ. При консульствѣ Б. былъ воздвигнутъ памятникъ въ сенатѣ, снова удаленный съ реставраціей бурбоновъ. Соч. Б. изд. его сестрой (m-me Сепъ-Жермень) и М. Беранже (Парижъ 1843, 4 т.). См. Janin, Barnave (2 изд. 1860).

**Барнай** (Barnaу), Людвигъ, изв. нѣм. актеръ, род. 1842 г. въ Пештѣ, началъ свою артистич. карьеру въ 1860 г. и уже въ 1861 г. пользовался значит. успѣхомъ въ Пештѣ, игралъ затѣмъ на лучшихъ нѣмецк. сценахъ, съ 1880—83 г. гастролировалъ, между прочимъ, и въ Россіи, часто съ знам. мейнингенской труппой, 1883 г. былъ однимъ изъ основателей „Deutsches Theater“ въ Берлинѣ, гдѣ 1888 г. основалъ собственный „Berliner Theater“, во главѣ котораго оставался до 1894 г. Лучшія роли Б.: Уріель Акоста, Тель, Отелло, Лиръ, Гамлетъ, Кинъ, Валленштейнъ и др. Б. былъ также основателемъ союза нѣмецк. сценическихъ дѣятелей.

**Барнардъ**, 1) Генрихъ, сѣверо-амер. педагогъ, род. 1811 г. въ Гартфордѣ въ Коннектикутѣ; окончивъ образованіе въ Іэль колледжѣ, путешествовалъ по Европѣ въ 1835—36 гг. и вслѣдствіи издалъ нѣсколько книгъ объ европ. образованіи и

воспитаніи; въ 1837—40 былъ членомъ законодательнаго собранія Коннектикута, потомъ состоялъ директоромъ нормальнаго училища и дважды управлялъ общественными школами, а въ 1867—70 руководилъ вновь возникшимъ воспитательнымъ департаментомъ въ Вашингтонѣ. Съ 1856 г. издавалъ: „American Journal of education“, главныя его сочиненія: „Education“ (Лонд 1878—79, 2 т.); „School architecture“ (5 изд., Н. Йоркъ 1854).

2) Б., см. *Бернардъ*.

**Барнаулъ**, окружный гор. Томской губ., при впаденіи рѣки Барнаулки въ судочную Обь, подъ 53° 20' с. ш., 101° 29' в. д. Основанъ въ видѣ слободы въ первой половинѣ XVIII в. Демидовымъ, устроившимъ тутъ пильный заводъ; въ 1771 г. названъ городомъ, гдѣ было сосредоточено управленіе горными заводами. Съ 1882 г. — окружной гор. Центръ управленія всѣмъ Алтайскимъ округомъ (см.). Жителей по переписи 1897 г. 29,408 душъ (15,122 м. 14,286 ж.). Торгово-промышленный городъ, занимаетъ въ этомъ отношеніи одно изъ первыхъ мѣстъ въ губ. Церквей 8, протестанск. 1. Домовъ болѣе 3000; лавки, склады, амбары, значительная часть гор. принадлежитъ кабин. Его Величества. Ярмарокъ 2: Крестовоздвиженск. и Введенская съ оборотомъ болѣе 60,000 руб. Выдѣлка шубъ и пимовъ, коими снабжается вост. Сибирь, единственная на всю Сибирь выдѣлка дрови. Много хлѣбныхъ конторъ. Отдѣленіе сибирск. торгов. банка. Фабрикъ и заводовъ 113 съ 581 рабоч. и производствомъ 237,650 руб. Цифра значительно ниже дѣятельной. Въ числѣ фабричн. заведеній показаны: винокур. 1, воскобѣлительн. 1, гончарн. 2, канатн. 2, кирпичедѣл. 10, коробочн. 4, маслобйн. 5, лѣсопильн. 1, мылов. 3, пиво-медовар. 3, свѣчн. воск. 1, салн. 1, содов. 1, спичечн. 1, выдѣлки овчинъ и шубъ 11, экипажныхъ 3, водочн. 2, издѣлій изъ дерева 3, шорн. 6, слесарн. 5, кузнечн. 26, выдѣлка дрови 2, пимокатн. 20, золотосплавочн. лабораторія. Учебн. заведеній 11 (горное училище, прогимн., реальн. учил., духовное учил., гор. 2-хъ классн., 2 приходск. (мальч. и дѣв.), 2 началн. и 2 церк.-прих. школы). Метеоролог. обсерваторія. Музей съ зоологич. и ботанич. коллекціями, бібліотекъ 2, типографій 4; изд. „Сѣверн. пчелов.“ выходитъ 8 разъ въ годъ. Дѣтскій пріютъ, богадѣльн. 2. Общества: изслѣд. Алтай, начальнаго образованія, любителей музыки. Обычныя администрат. учрежденія округа. Основанный еще Демидовымъ Барнаульскій заводъ для выплавки серебряныхъ алтайскихъ рудъ закрытъ.

**Барнаульскіе минеральные источники** поваренной соли находятся въ Иркутской губ., Нижнеудинск. окр., близъ с. Больше-Мамырскаго, около впаденія въ Ангару р. Видима, въ 80 верст. отъ с. Братскаго Острога вверхъ по Ангарѣ. Имѣютъ организованный лѣчебный курортъ.

**Барнаульскій резервный баталіонъ**, сформированъ 17 окт. 1899 г. изъ Барнаульской мѣстной команды.

**Барнаульск. округъ**, Томск. губ., заним. пространст. въ 110,479 кв. в., Поверхн. въ восточной части горист., такъ какъ сюда входятъ отроги Салаирскаго хребта Алтая, въ западной части равнина съ очень слабымъ паденіемъ, составляющая часть Кулундинской степи (восточной Барабы). Здѣсь есть много удобныхъ мѣстъ, котор. съ приливомъ переселенц. распахиваются, и величина культивируем. площади замѣтно увеличив. годъ отъ году. Орошеніе достаточное. Кромѣ множества рѣкъ и рѣчекъ, сбѣгающихъ съ горн. хребтовъ на востокъ округа, въ западной части рядъ параллельныхъ другъ-другу рѣчекъ распадается въ цѣпь озеръ и солончатыхъ болотъ; между озерами, которыхъ насчитываютъ до 467, нѣкоторыя очень обширны; такъ оз. Чаны, на границѣ Каинскаго окр., имѣетъ 2876 кв. в., Урланово, Кулундинское и др. 15 самосадочн. соляныхъ озеръ, между ними по произв. соли значительна группа Алеускихъ оз.; нѣсколько горько солен. съ высокимъ содерж. глаубер. соли, изъ коихъ особен. вниманія заслуж. Больш. и Малое Мормышанскія. Добыча пока незначит., на многихъ озерахъ нѣтъ вовсе разраб. Самой многоводной рѣкой является Обь, судоходн. въ значительной части, за сѣмъ Касмала, орошающ. весь округъ. За то есть мѣстности съ соверш. негодной водой, а то и вовсе безводныя, гдѣ нельзя было добыть питьевой воды съ весьма знач. глубины 40—80 саж. Въ восточной части округа, прорѣзанной глубокими оврагами и рѣчными долинами, почва частью черноземная, частью песчаная; на послѣдней растутъ и теперь еще обширныя сосновые лѣса. Въ зап. степной части преобладаютъ бесплодныя солончаковыя, а также плодородныя каштановыя почвы, хотя и здѣсь мѣстами по рр. Касмалѣ и Барнаулкѣ значительныя полосы сосноваго лѣса по песчанымъ буграмъ. Изъ общаго количества 11.113,479 дес., составляющихъ собственности кабинета Е. Имп. Величества (см. *Алтайскій округъ*), въ пользованіи крестьянъ числится 4.131,998 дес. Въ 1897 г. посѣяно было зерн. хлѣб. 855 т. четв. (оз. пшен. 552,318, ржи 24,380, яров. пшен. 64,435, овса 203,670, ячм. 7445, гречихи 1735 чтв.), снято до 3,400 тысяч. четв.; картоф. посажено 24,625 чтв., собрано болѣе 221 тыс. четв. Скотоводство занимаетъ первое мѣсто въ губ., чему способств. обиліе пастбищъ. Скота 1930 тыс. головъ, въ томъ числѣ лошадей 537,806, кр. рог. скота 547,642, вербл. 7, овецъ топкур. 27,042, прост. 701,512, козъ 22,000, свиней 93,100. Пчеловодство весьма распространено (въ 1891 г. болѣе 71 тыс. ульевъ), но ведется первобытн. способомъ и страдаетъ отъ лѣсныхъ пожаровъ. Медъ сбывается на Ирбитск. ярм. или вывозится въ Европ. Россію. Для ознакомленія сельск. насел. съ

болѣе рациональн. пчеловод. назнач. правительственный пчеловодъ - конструкторъ, котор. мѣстопреб. въ округѣ. городѣ. Въ значит. размѣрѣ бортевое пчеловод., т. е. собир. меда отъ одичавш. пчелъ. За симъ, выдѣлка саней, телѣгъ, кошевъ, оглобель, бочекъ, деревян., преимущ. точен. посуды, горшечн., кузнечный и шерстобитный промысла, выдѣлка пимовъ, войлочн. шляпъ, овчинъ и шубъ доставляютъ извѣстн. ресурсы жителямъ. Кое-гдѣ — смолокурение гонка дегтю, углеобжиганіе. Извозъ доставл. заработки въ 1897 г. 2259 семьямъ; прѣисков. работы—432 сем., сборъ кедров. орѣховъ 36 с., звѣроловство 223 с., рыболовство 691 с.; всѣ эти промысла служатъ хорош. подспорьемъ, къ главн.—земледѣл. и скотоводству. Фабрикъ и заводовъ 849 (випокур., воскобѣлн. 9, гончарн. 39, веревочн. 2, кирпичедѣл. 25, кожевен. 55, маслобойн. 97, мыловар. 1, крупчат. мельн. 4, салн. свѣч. 2, салотопенн. 7; выд. овчинъ и шубъ 17, экипажныхъ 2, мукотольныхъ мельницъ 588), съ производствомъ въ 270 т. р. Эта цифра официальная и, очевидно, ниже дѣйствительной по крайней мѣрѣ вдвое. Раб. 1231. Ярмарокъ бываетъ 24 въ 18 мѣстахъ, гдѣ сбываютъ скотъ, хлѣбъ, произвед. сельск. промысловъ и пріобр. предметы домашн. обихода, мануфакт. и галант. тов. Врачебн. помощь почти не существует., 1 врачъ приходится на 20,179 душ. Но если принять во вним., что наибольш. число врачей въ губ. и округѣ. городахъ, то это отнош. сдѣлается вдвое болѣе неблагоприятн. Населенія по переписи 1897 г. 585,344 чел. (292,104 м. 293,240 ж.), въ томъ числѣ городовск. 29,529. Округъ является самымъ населен. въ губерци; на квадр. версту прихд. болѣе 5 чел. Браковъ въ 1897 заключ. 4297, род. 28,550 душъ (14,633 м. 13,917 д.), ум. 13,256 (6839 м. 6417 ж.), прирость 15,294. Цифры эти касаются только православн., коихъ большинство, и не имѣютъ достовѣрн., хотя почерпн. изъ оффиц. источн. Населеніе, кромѣ естеств. прироста, увелич. еще на счетъ переселенцевъ, являющихся сюда не только съ соблюденіемъ установл. формъ, но и безъ всякаго разрѣш. Волостей 26, поселковъ 680, въ котор. считает. 63,487 дворовъ. Поселки значительн., большинство съ насел. въ 500 душъ (60<sup>0</sup>/<sub>0</sub>), третья часть имѣетъ до 1000 душъ (30<sup>0</sup>/<sub>0</sub>), а есть и весьма многочислн. 2—4000 душъ. О положеніи горн. дѣла см. *Алтайскій окр.*

**Барневельдъ**, Янъ и Виллемъ, см. *Ольденбарневельдъ*.

**Барнетъ**, Чиппингъ или Гай-Б. (Chipping-B., High-B.), мѣстечко въ Гертфордширъ (Англія), на с.-з. отъ Лондона, имѣетъ (1891) 5496 жит. и славится скотными ярмарками.

**Барнефельдъ**, мѣстечко въ голланд. провинци Гельдернъ, при жел. дорогѣ, имѣетъ замокъ, бумажныя фабрики (1890) 7096 жит.; здѣсь бываютъ крупныя скотныя и конскія ярмарки.

**Барни** (Barni), Жюль Ромень, франц. ученый и политикъ, род. 1818 г., ум. 1878 г., былъ проф. философіи въ Руанѣ, съ 1861 года — въ Женевѣ, гдѣ принималъ также участіе въ организаціи международныхъ мирныхъ конгрессовъ; въ 1870 г. вернулся во Францію, гдѣ занималъ отвѣтственныя мѣста по м-ву народнаго просвѣщенія и редакторомъ „Bulletin de la République“; 1872 г. былъ выбранъ въ палату. В. ознакомилъ французовъ съ Кантомъ, главныя сочиненія котораго онъ перевелъ на франц. языкъ и подвергъ тщательному критическому анализу. Изъ др. соч. Б. наиб. значит. „Histoire des idées morales et politiques en France au XVIII siècle“ (1866, 2); „Napoléon I et son historien M. Thiers“ (2 изд. 1869); „La morale dans la démocratie“ (1868, 2 изд. 1868); „Manuel républicain“ (1872) и „Les moralistes français au XVIII. siècle“ (1873), а также переводъ соч. Фихте о франц. революціи. См. Dide, Jules B. (Пар. 1891).

**Барнимъ**, названіе древней области въ Маркѣ Бранденбургъ, между р. Одеромъ, среднимъ теченіемъ Шпрее, Гавелемъ и Укермаркой, въ XIII стол. завоевана Асканскими герцогами, впоследствии составляла часть Средней Марки. Еще въ XV стол. страна дѣлилась на Верхній и нижній Б., отсюда получили свое названіе современные уѣзды Верхній Б. и Нижній Б. въ округѣ Потсдамъ; Фрейенвальде въ первомъ, Берлинъ въ послѣднемъ служатъ мѣстопребываніемъ окружныхъ властей.

**Барнимъ**, имя многихъ герцоговъ Помераніи, отставившихъ съ XII—XVI вв. самостоятельность герцогства противъ покушеній маркграфовъ Бранденбурга. Династія была первоначально славянская, но, благодаря бракамъ, постепенно онѣмечилась и сама явилась проводникомъ германизаци. Болѣе другихъ замѣчательны: Б. I (1209—78), III (1303—68) и XI (1501—73).

**Барнсли** (Barnsley), гор. въ зап. округѣ (Westriding) Йоркшира (Англія), на р. Дирнъ, въ центрѣ каменноуг. района, съ (1891) 35,427 жит. Б. является однимъ изъ главныхъ пунктовъ полотнояной промышленности; здѣсь-же имѣются: шелковыя и сапожныя фабрики, мельницы, для изготовленія бумажной массы, стеклянные, желѣзные, химическіе и проволочныя заводы.

**Барнстепль** (Barnstaple), древній гор. въ Девонширѣ (Англія), на р. Тау, 13 км выше впаденія ея въ Бристольскій каналъ, имѣетъ прекрасный портъ для береговыхъ судовъ, корабельныя верфи, (1891) 13,058 жит., занимающихся гончарнымъ дѣломъ, производ. бумажной массы и пр. Б. славится скотными ярмарками.

**Барысъ**, см. *Берысъ*.

**Барнуково**, крупное село Княгининскаго уѣз. Нижегородской губ. (до 1200 жит.) на рѣкѣ Пьянѣ, пользуется извѣстностью выступами по берегу рѣки гипсовыхъ скалъ съ однимъ изъ болѣе значительныхъ въ средней Россіи пещерныхъ лаби-

ринтовъ въ гипсахъ, известнякахъ и подчиненныхъ имъ залежахъ ангидрита, принадлежащихъ къ пермской системѣ.

**Барнумъ**, Финеасъ Тейлоръ, извѣстный американскій антрепренеръ, р. 5 юля 1810 г. въ Ветель, въ штатѣ Коннектикутъ, послѣ долгихъ странствій прибылъ въ Нью-Йоркъ и здѣсь купилъ американскій музей Скуддера, собраніе всевозможныхъ рѣдкостей. Извѣстность свою онъ приобрѣлъ тѣмъ, что показывалъ мнимую кормилицу Вашингтона, старую такъ наз. морскую женщину или сирену, охоту на буйволовъ и карлика Томаса Пуса. Но самая знаменитая его спекуляція доставившая ему извѣстность и въ Европѣ, былъ ангажементъ Женни Линдъ, которую онъ привезъ осенью 1850 г. въ Соед. Штаты. Последняя дала въ его пользу 93 концерта, за которые (по его рассказамъ) получила кромѣ путевыхъ издержекъ 208,675 долл., между тѣмъ какъ на долю самого Б. пришлось чистаго дохода 535,486 долл. Позже Б. въ своемъ музеѣ устроилъ выставку дѣтей (Baby show), на которой самый красивый и здоровый ребенокъ былъ награжденъ призомъ, потомъ устроилъ выставку собакъ, которая нашла подражаніе въ Европѣ. Но скоро онъ запутался въ неудачныхъ спекуляціяхъ и потерялъ все свое состояніе. Последнее время онъ снова выступилъ на сцену, читалъ лекціи объ искусствѣ разбогатѣть. Въ 1885 г. онъ издалъ въ Нью-Йоркѣ свою „Autobiography“, она была переведена почти на всѣ европейскіе языки; на русскомъ биогрфія Б. напечатана въ „Отечеств. Запискахъ“; кромѣ того, ему принадлежатъ еще „The humbugs of the world“ (Н.-Йоркъ, 1865) и „Struggles and triumphs“ (Гиртфордъ, 1869).

**Барографъ** (греч.), самопишущій барометръ, см. *барометръ* и *самопишущіе приборы*.

**Барода**, 1) одно изъ туземныхъ, зависящихъ отъ Англіи государствъ брит. Индіи, въ президентствѣ Бомбей въ различныхъ частяхъ провин. Гуджарата, между 21° 51'—22° 49' с. ш. и 72° 53'—73° 55' в. д., заним. площ. въ 21,303 кв. км. Страна совершенно плоская, плодородная, обильно орошается рѣками. Жители (въ 1891 г.: 2.415,396 чел., изъ нихъ 2.137,568 индусовъ, 188,740 магометанъ, 50,333 буддистовъ и джайновъ, 29,854 фетишистовъ, 646 христианъ) воздѣлываютъ хорошій хлопокъ, пшеницу, рисъ, табакъ, опіумъ, сахарн. тростникъ, масличная сѣмена, разводятъ прекрасныхъ лошадей и быковъ. Изъ промышленныхъ продуктовъ слѣдуетъ отмѣтить: красную краску, ножи, тюрбаны, глиняные товары и пр. Страна пересѣкается двумя жел. дорогами. Князь носитъ титулъ гэкваръ („коровій пастухъ“) и номинально самостоятеленъ, но въ дѣйствительности зависитъ отъ англійскаго генералъ-губернатора. Отъ князя въ свою очередь зависитъ цѣлый рядъ небольшихъ государствъ, включенныхъ въ его область. Доходы его превышаютъ 1,1 милл. ф. стерл.

Въ силу договоровъ съ Англіей онъ обязанъ выставлять вспомогательный отрядъ изъ 3016 чел. инфантеріи, кавалеріи, артиллеріи. Въ настоящее время этотъ отрядъ въ областяхъ, зависящихъ отъ Англіи, исполняетъ полицейскія обязанности. Кромѣ того въ странѣ содержится иррегулярное войско, состоящее изъ 6237 чел. пѣшихъ и конныхъ.

2) Б., гл. гор. инд. государства того-же названія (см. выше), на р. Висваминтри, узловой пунктъ жел. дорогъ, подъ 22° 17' с. ш. и 73° 16' в. д.; климатъ жаркій (максимумъ 40°, минимумъ 15°; количество осадковъ 1088 мм.), дома въ городѣ жалки, большой дворецъ гэквара представляетъ также некрасивую постройку; за нимъ находится, высоко надъ городомъ, дворецъ Назаръ Балъ, въ настоящее время хранящій казны; въ немъ-же сохраняются драгоценности, оцѣниваемые въ 3 милл. ф. стерл. Въ предмѣстьяхъ встрѣчаемъ красивыя, современныя постройки: библиотеку, Б. колледжъ, правительственныя зданія. Въсѣтъ съ войскомъ городъ въ 1891 г. насчитывалъ 116,420 жит. Промышленность производитъ гл. образомъ шелковыя и бумажныя ткани.

**Бародавкинъ**, см. *Бародавкинъ*.

**Бароде** (Barodet), Дезире, франц. политич. дѣятель, род. 1823 г., былъ учителемъ, 1849 г. получилъ отставку въслѣдствіе своего республиканскаго образа мыслей и былъ затѣмъ фабрикантомъ въ Лионѣ, гдѣ послѣ паденія имперіи въ 1870 г. былъ однимъ изъ вождей радикальной партіи и мэромъ города. Выставленный затѣмъ кандидатомъ радикальной партіи на дополнител. выборахъ въ Парижѣ противъ умѣреннаго республиканца Ренюза, Б. одержалъ блестящую побѣду, имѣвшую послѣдствіемъ паденіе Тьера, такъ какъ легитимисты въ собраніи воспользовались этимъ избраніемъ, чтобы выразить Тьеру недоувѣріе. Б. примкнулъ въ національномъ собраніи къ крайней лѣвой, въ палатѣ депутатовъ къ республиканской лѣвой; онъ одинъ изъ вождей радикаловъ; 1896 г. избранъ сенаторомъ; въ 1900 г. не переизбранъ. Гл. соч. „De la banque en Angleterre“ (Пар. 1877).

**Барозма** (Barosma Willd.), родъ раст. изъ сем. рутовыхъ; кустарники и деревца, свойственные Кашской землѣ, съ кожистыми листьями, края которыхъ усажены желѣзками. Нѣкоторые виды доставляютъ, такъ наз., листья букко, отличающіеся рѣзкимъ запахомъ, горькимъ вкусомъ и содержащіе 10% эфирнаго масла и кристаллическое вещество — діосминъ, растворимое въ эфирѣ и спиртѣ, нерастворимое въ водѣ. В. crenulata Hook. и близкій къ ней В. crenata Kunze доставляютъ широкіе листья, В. betulina Barl. и В. serratifolia Willd.—узкіе. Съ 1824 г. эти листья вывозятъ въ Европу, гдѣ они находятъ примѣненіе въ медицинѣ. Нѣкот. виды разводятъ въ теплицахъ.

**Барокко** (ит. barocco, фр. baroque, нѣм. Barock) = „косо-округлый“ (говоря о жемчугѣ), потомъ въ см. неравномѣрный, странный, причудливый; производится нѣк. отъ португ. barosso (необдѣланный, неотшлифованный жемчугъ), др. отъ ит. ragussa (парикъ) и служило въ обыденной жизни для обозначенія всего, посягающаго отпечатокъ странности, причуды, каприза, нелѣпости, доходящаго до глупости и безмыслия, всего, что являлось слѣдствіемъ несоотвѣтствія средствъ — цѣли, формъ — сохраненію, выполненія и изображенія — лежащей въ основѣ ихъ идеи, отдѣльных частей — всему цѣлому и граничило съ нелѣпностью, но въ тоже время не было лишено и комизма. Это уклоненіе отъ основннхъ понятій о красотѣ допускается въ эстетикѣ лишь тамъ, гдѣ требуется вызвать смѣхъ, либо желаемое впечатлѣніе путемъ контраста, напр., въ комическихъ выходкахъ низшаго сорта, въ нѣк. музыкальныхъ пьесахъ, въ которыхъ добиваются опредѣленнаго эффекта путемъ накопленія отдѣльных аккордовъ, странныхъ модуляцій, идущихъ въ разрѣзъ съ основнымъ ритма и т. д. Въ искусствѣ именовъ Б. б. ч. пазывается направленіе, возникшее въ Италіи подъ вліяніемъ послѣднихъ работъ Микель Анджело въ XVI в., достигшее господства въ Европѣ въ XVII в. и перешедшее, въ первой трети XVIII в., въ рококо. Б. стиль характеризуется болѣе грубой, рѣзкой, напыщенной передачей формъ эш. Возрожденія, отчего теряется простота и прелесть прежнихъ работъ, но зато часто вызывается впечатлѣніе живописности, силы и мощности. Элементъ живописности считался наиболѣе важнымъ въ стилѣ Б., что вызвало исчезновеніе прямыхъ линий и закругленность въ архитектурѣ и оттопыренность покрововъ и превеличенность, напыщенность формъ, переходящая граници истинной пластики — въ скульптурѣ (см. таб. Архитектура, XII). Главнѣйшіе представители Б. — Бернини, Борромини, Лука Джордано и др. Въ настоящее время начинаютъ вновь обращаться къ этому стилю; особенно прививается онъ въ архитектурѣ, благодаря своей пышности и возможности, при примѣненіи его, выигрывать большія пространства. См. Schumann; Barock und Rokoko (Лейпц. 1884); Wölflin, Renaissance und Barock (Мюнх. 1888); Gurlitt, Geschichte des Barockstils, etc. (Штутг. 1887—89).

**Бароко** (bArOco), условное схоластическое названіе 4-го модуса 2-ой фигуры силлогизма, — въ которомъ большая посылка общеутвердительная (А), а меньшая и заключеніе представляютъ собою частноотрицательныя сужденія (ОО). Такъ напр.: Во всякомъ кругѣ одинаковы всѣ діаметры; у этой кривой нѣтъ ни одного такого діаметра; слѣдовательно, она не есть кругъ. Полагаютъ, что изъ этого термина образовалось слово барокко.

**Бароло**, названіе корпуснаго лучшаго вина, изготовляемаго въ Пьемонтѣ.

**Баромакрометръ** (греч.), приборъ, служащій для опредѣленія вѣса и величины новорожденныхъ дѣтей; почти не употребляется.

**Барометрическая высота**, ея измѣреніе; см. *гипсометрія* и *нивеллированіе*.

**Барометрическіе максимумъ и минимумъ**, см. *вѣтеръ*.

**Барометрическіе цвѣты и пр.**, барометръ цвѣтовой — цвѣты и различнаго рода изящные предметы, изготовленные изъ тонкой ткани или бумаги, окрашенные хлористымъ кобальтомъ; въ сыромъ воздухѣ они блѣдно-розоваго, въ сухомъ — фіолетоваго цвѣта. Это въ дѣйствительности гигроскопъ, но и въ этомъ отношеніи мало чувствителенъ; для предсказанія погоды не имѣетъ значенія.

**Барометрическое нивеллированіе**, см. *нивеллированіе*.

**Барометрографъ** (греч. барографъ), самопишущій барометръ; см. *барометръ* и *самопишущіе приборы*.

**Барометръ** (греч.), „измѣритель тяжести“, бароскопъ, указатель погоды, Торричелліева трубка, приборъ, изобрѣтенный въ 1643 г. Торричелли для измѣренія давленія воздуха. По Аристотелю раньше полагали, что природа боится пустоты, (horror vacui) и этимъ страхомъ объясняли подъемъ воды въ насосахъ; когда же нашли, что въ насосѣ съ длинными трубками вода не поднимается выше 10-ти м., то Галилей рѣшилъ, что природа боится пустоты лишь въ извѣстныхъ предѣлахъ. Торричелли сообразилъ, что та же причина, которая заставляетъ воду подниматься до 10 м. и на этой высотѣ задерживаетъ ее, задержать ртуть, которая въ 13,5 тяжелѣе воды, на высотѣ, во столько же разъ меньшей. Наполнивъ, запаянную съ одной стороны стеклянную трубку въ 1 м. длиною ртутью и опрокинувъ ее затѣмъ въ сосудъ со ртутью, онъ замѣтилъ, что ртуть въ трубкѣ, опустившись, остановилась, образовавъ столбъ около 76 см; надъ которымъ образовалась пустота. Торричелли объяснилъ это явленіе давленіемъ внѣшняго воздуха на ртуть въ сосудѣ. Въ 1648 г. Перрье нашелъ, что на высотѣ 1570 м. на вершинѣ Пюи-де-Домъ, ртуть въ барометрѣ стоитъ на 8 см. ниже, нежели у подошвы горы; давленіе воздуха было, такимъ образомъ, ясно доказано. Въстѣтъ съ тѣмъ дальнѣйшія наблюденія показали, что давленіе воздуха измѣняется не только съ высотой мѣстности, но находится въ постоянномъ, болѣе или менѣе значительномъ колебаніи въ одномъ и томъ же пунктѣ земной поверхности въ связи съ состояніемъ погоды. Б. Торричелли состоялъ изъ стеклянной, съ одной стороны запаянной трубки, около 80 см. длиною, наполненной ртутью, открытымъ концомъ обращенной внизъ и погруженной въ сосудъ со ртутью. Сосудъ вмѣстѣ съ трубкой былъ прикрѣпленъ къ дос-

къ, которую подвѣшивали такъ, чтобы трубка стояла вертикально. Въ трубкѣ ртуть опускается, образуя надъ уровнемъ ртути въ сосудѣ столбъ, высотой около 76 см.; эту высоту называютъ высотой В. Въ верхней части трубки, надъ столбомъ ртути, находится безвоздушное пространство — Торричеллиева пустота.

Фиг. 1.

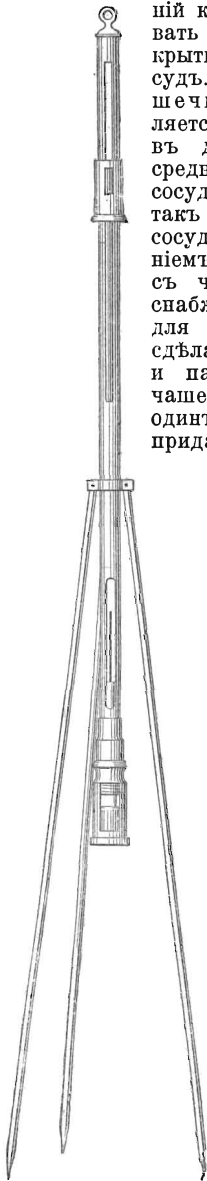

Позднѣ стали загибать нижній конецъ трубки и припаивать къ короткому колѣну открытый сверху стеклянный сосудъ. По такому В. съ чашечкой высота В. опредѣляется высотой столба ртути въ длинномъ колѣнѣ надъ среднимъ уровнемъ ртути въ сосудѣ короткаго колѣна. А такъ какъ уровень ртути въ сосудѣ мѣняется съ измѣненіемъ давления воздуха, то В. съ чашечкой долженъ быть снабженъ такъ наз. шкалой для приведенія, на которой сдѣланъ расчетъ на подъемъ и паденіе уровня ртути въ чашечкѣ. Если мы трубку, одинъ конецъ которой запаянъ, придадимъ U-образную форму,

Фиг. 2.

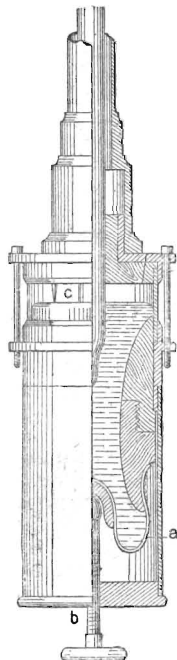

Фиг. 1 и 2. Переносный барометръ Фортина.

то получимъ сообщающіяся трубки, въ которыхъ величина атмосфернаго давления измѣряется разностью высотъ въ обоихъ колѣнахъ (Сифонный В.). Для того, чтобы

найти эту разность въ сифонномъ В. падо опредѣлить уровень ртути какъ въ длинномъ, такъ и въ короткомъ колѣнахъ; тре-

Фиг. 3.

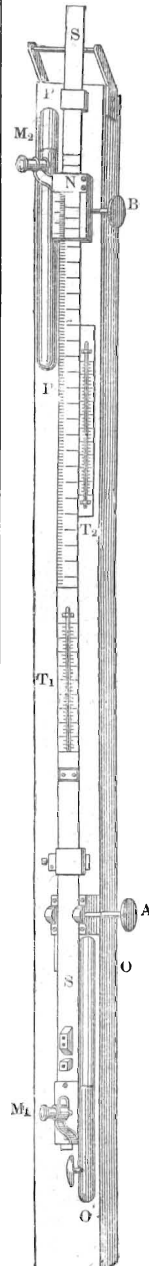

Сифонный барометръ.

Фиг. 4.

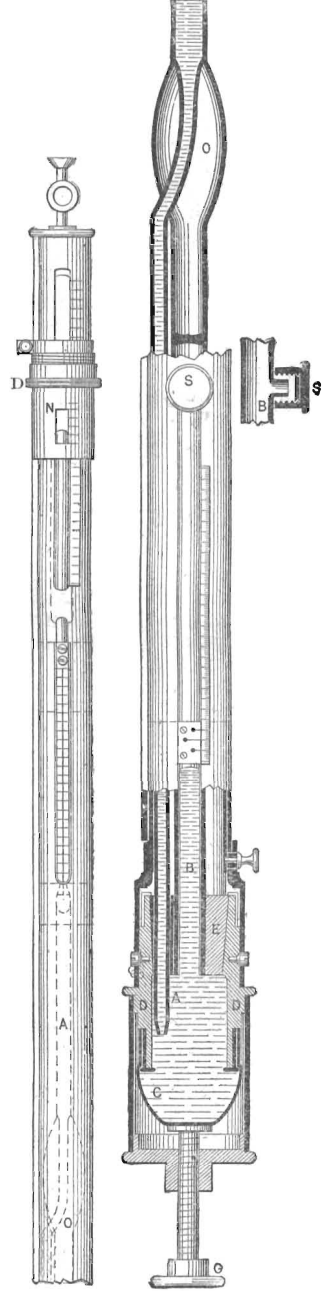

Сифонный барометръ съ чашечкой.

буется, такъ обр., одно лишнее наблюденіе, но за то выигрывается точность. Делюкъ, Гей-Люссакъ и др. приспособили В. къ

переноскѣ. Наиболѣе распространенъ переносный В. Фортина (ф. 1 и 2). Это—В. съ чашечкой, уровень ртути въ которой можно установить противъ нуля шкалы. На кожаное дно сосуда *a* давить снизу винтъ *b*. Въ стеклянную чашечку В, опущенъ указатель изъ слоновой кости *c*. острый конецъ котораго соответствуетъ нулю шкалы. Винтомъ *b* опускаютъ или превышаютъ дно сосуда до тѣхъ поръ, пока уровень ртути въ сосудѣ не соприкоснется съ остриемъ указателя. Высоту столба ртути отсчитываютъ по шкалѣ. Какъ въ переносномъ В. Фортина, такъ и въ сифонномъ В., отсчетъ дѣлается при помощи нониуса или верниера, а для установки пользуются либо микроскопомъ съ перекрестными нитями, либо двумя горизонтальными, другъ противъ друга расположенными остріями. Въ лучшихъ сифонныхъ В. (ф. 3) трубка вдѣлана въ доску и лишь противъ обоихъ менисковъ оставлены отверстія *OO* и *PP*. Шкала *SS*, прикрѣпленная къ передней части доски, передвигается при помощи винта *A* и снабжена двумя микроскопами *M<sub>1</sub>* и *M<sub>2</sub>*; верхній микроскопъ *M<sub>2</sub>* съ нониусомъ *N* свободно передвигается по шкалѣ при помощи винта *B*; а нижній, *M<sub>1</sub>* прикрѣпленъ къ шкалѣ и движется лишь вмѣстѣ съ послѣдней. Передвинемъ сначала шкалу винтомъ *A* такъ, чтобы перекрестныя нити микроскопа *M<sub>1</sub>* приходились противъ нижняго мениска, а затѣмъ верхній микроскопъ *M<sub>2</sub>* винтомъ *B* такъ, чтобы нити его были противъ верхняго мениска; тогда по нониусу *N* отсчитываемъ разстояніе между микроскопами, которое и дастъ высоту В. Одновременно наблюдаемъ температуру на обоихъ термометрахъ *T<sub>1</sub>* и *T<sub>2</sub>*, изъ которыхъ первый, *T<sub>1</sub>*, укрѣпленъ на шкалѣ *SS*, а второй, *T<sub>2</sub>* помѣщенъ внутри прибора, такъ что имѣемъ какъ температуру шкалы, такъ и температуру ртути.

При путешествіяхъ въ настоящее время наиболѣе удобнымъ считается переносный В. Фортина, усовершенствованный Фусомъ. На русскихъ метеорологическихъ станціяхъ въ повсемѣстномъ употребленіи сифонный В. Вильда-Фуса или Вильда-Туретини, а въ послѣднее время упрощенный чашечный В. Вильда съ неподвижнымъ дномъ. Изъ массы существующихъ конструкцій ртутныхъ барометровъ упомянемъ еще В. Менделѣева, В. Краевича, представляющіе въ смыслѣ наполненія ихъ ртутью значительныя удобства. Слѣдуетъ упомянуть еще о станціонномъ В. Копеллера, употребляемомъ на австрийскихъ станціяхъ, В. съ чашечкой со шкалой приведенія Фусса въ Берлинѣ, употребляемомъ на германскихъ морскихъ и лѣсныхъ метеорологическихъ станціяхъ, равно какъ на баварскихъ и прусскихъ станціяхъ; а также о различныхъ морскихъ В.

Чтобы В.—скія наблюденія были сравнимы между собою, необходимъ еще рядъ поправокъ. Ртуть отъ тепла расширится, что вліяетъ на высоту ея въ стеклянной

трубкѣ В, а потому всѣ наблюденія надъ В. необходимо приводить къ 0°. Для этого къ В. прикрѣпленъ термометръ, по которому и наблюдаютъ температуру снаряда. Небольшое вычисленіе даетъ положит. или отрицат. поправку, которую надо придать къ наблюдаемой высотѣ, чтобы найти ту высоту, на которой стояла бы ртуть при настоящемъ давленіи и 0°. Кроме того, нужна еще поправка на тяжесть, различно вліяющая на поднятіе ртути въ В. въ различныхъ мѣстахъ земной поверхности. По международному соглашенію нормальною среднею силою тяжести считается величина ея подѣ 45° широты; такъ какъ велич. эта къ полюсамъ увеличивается, а къ экватору

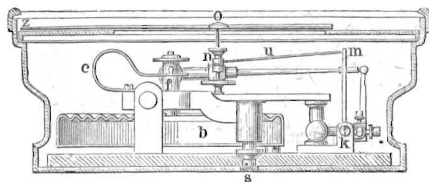

Фиг. 5. Поперечный разрѣзъ.

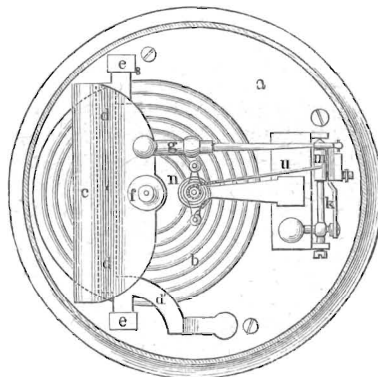

Фиг. 6. Продольный разрѣзъ.  
Пружинный барометръ Ноде.

уменьшается, то для приведенія высоты В. къ нормальной, къ наблюдаемой высотѣ ртутнаго столба подѣ широтой выше 45° прибавляютъ, а подѣ широтой ниже 45° отнимаютъ нѣкоторую величину, находимую для каждаго градуса широты въ заранее составленныхъ таблицахъ. При точныхъ вычисленіяхъ вводится еще поправка на капиллярную депрессию жидкости, благодаря которой менискъ ртути стоитъ нѣсколько ниже, чѣмъ слѣдовало бы; капиллярная депрессія тѣмъ больше, чѣмъ уже трубка, а потому для В. употребляютъ трубки не менѣе 8 мм. внутренняго діаметра. Такимъ образомъ, вліяніе капиллярности частью устранивается при самомъ построеніи В. и дѣйствию, оказываемое ею, такъ невелико, что его легче всего опредѣлить по сравненію прибора съ такъ называемымъ нормальнымъ В. Наконецъ, для сравненія между собою

атмосф. давленія, бывшаго въ данный моментъ времени въ различныхъ пунктахъ земной поверхности, и для возможности прослѣдить измѣненія этого давленія въ теченіе времени, что даетъ главнѣйшія основанія для предсказанія погоды, сравниваютъ между собою не дѣйствительныя показанія *B*. въ данныхъ точкахъ, имѣющихъ различную высоту надъ уровнемъ моря, слѣдовательно и разное давленіе, — а приводятъ путемъ вычисленія наблюдавшіяся исправленныя высоты *B*. къ такимъ, которыя получились бы въ данныхъ пунктахъ, если бы всѣ эти пункты находились у уровня океана. Что касается поправки на температуру, то мы получимъ ее, если переведемъ высоту *b*, измѣренную при температурѣ *t* къ высотѣ *B* при 0° по формулѣ:  $B = b - bt \cdot 0,00016115$  (если *t* выражено въ градусахъ Цельсія) или  $B = b - bt \cdot 0,00020144$  (если *t* выражено въ градусахъ Реомюра), предполагая, что шкала *B*. сдѣлана изъ мѣди. Слѣдующая таблица даетъ величину этой поправки въ миллиметрахъ и градусахъ Цельсія, при высотахъ, выраженныхъ въ миллиметрахъ:

Милл.м.	6°	10°	12°	14°	16°	18°	20°	22°	24°	26°	28°	30°
730	1,0	1,2	1,4	1,7	1,9	2,1	2,4	2,6	2,9	3,1	3,3	3,6
740	1,0	1,2	1,5	1,7	1,9	2,2	2,4	2,7	2,9	3,1	3,4	3,6
750	1,0	1,2	1,5	1,7	2,0	2,2	2,4	2,7	2,9	3,2	3,4	3,7
760	1,0	1,2	1,5	1,7	2,0	2,2	2,5	2,7	3,0	3,2	3,5	3,7

Анероидный *B*. (франц. *anéroïde*, съ греч.: „не сырой“, т. е. безъ ртути, пружинный или металлическій *B*.) былъ впервые построенъ англичаниномъ *Vidi* въ 1847 г. Бурдопъ приготовилъ скорѣе послѣ этого подобный же металлическій *B*., позднѣе *Ноде* и *Гюло* усовершенствовали приборъ *Vidi*, распространившійся затѣмъ подъ названіемъ *голостерическаго* (греческ.: „вполнѣ твердый“, т. е. безъ жидкости). Пружинный *B*. *Ноде* (ф. 5 и 6) состоитъ изъ плоской, внутри полой, металлической коробки (*b*), дно и крышка которой эластичны, и изнутри которой по возможности выкачанъ воздухъ. Давленіе вѣшняго воздуха стремится сблизить дно и крышку, на сколько это допускаетъ ихъ упругость. Движеніе ихъ, при посредствѣ колесъ и рычаговъ *c*, *f*, *n*, *t*, *и*, передается указателю *z*, который, подобно часовой стрѣлкѣ движется по окружности; дѣленія на ней переносятся по ртутному *B*. Весь аппаратъ заключенъ въ круглый металлическій футляръ съ стеклянной крышкой. Анероидный *B*. удобенъ по своей формѣ и очень чувствителенъ, но для отсчета абсолютныхъ высотъ давленія не достаточно точенъ. Упругость металлической коробки (*B*) различна для каждого прибора и мѣняется со временемъ, особенно отъ сотрясеній или сильныхъ *B*-скихъ колебаній, а потому анероидный *B*. надо черезъ извѣстные промежутки времени сравнивать со ртутнымъ *B*. Кромѣ того, на него вліяетъ теплота, а потому наблюденія надо приво-

дить, какъ и при ртутномъ *B*. къ 0°. При каждомъ точномъ анероидномъ *B*. прилагается также вычисленная таблица поправокъ на температуру и таблица поправокъ шкалы при разныхъ давленіяхъ; обѣ таблицы различны для каждого инструмента; къ обѣмъ поправкамъ придается еще дополнительная поправка, полученная при послѣдней свѣркѣ инструмента съ ртутнымъ *B*.

Анероидные *B*. особенно пригодны какъ для опредѣленія колебаній давленія, такъ

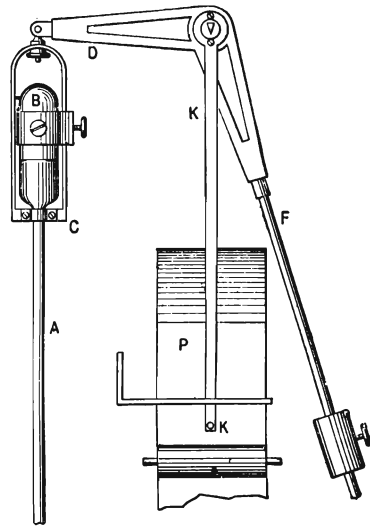

Фиг. 7. Вѣсовой барометръ.

и для опредѣленія разностей давленій на разныхъ высотахъ. *Гольдшмидтъ* въ *Цюрихѣ* ввелъ въ употребленіе вмѣсто сложнаго передаточнаго механизма простой микрометрической винтъ, соединен. съ двумя рычагами и этимъ устранилъ нѣкоторыя неравномѣрности въ показаніяхъ анероиднаго *B*. Инструменты *Гольдшмидта* очень чувствительны для опредѣленія малыхъ разностей высотъ, но неудобны при путешествіяхъ, такъ какъ быстро мѣняются показанія отъ сильныхъ сотрясеній. Въ Россіи при *B*. нивелировкахъ, равно какъ на станціяхъ Главн. Физич. Обсерв. повсемѣстно въ употребленіи приборъ *Ноде*.

Самопишущіе *B*. (барометрографы, барографы), построены на различныхъ принципахъ. *Секки* (*Secchi*) въ Римѣ удачно приспособилъ въ 1857 году вѣсовой *B*., изобрѣтенный въ 1670 г. *Морландомъ*. *Вильдъ* принялъ его за образецъ для *Бернской обсерваторіи*. Этотъ *B*. измѣряетъ вѣсь, а не только высоту столба ртути, поднятаго давленіемъ воздуха, температура не вліяетъ на результатъ наблюденія. Нижняя часть *A* трубки *B*. имѣетъ діаметръ лишь въ 6 мм.; къ верхней части ея припаянъ сосудъ *B* въ 32 мм. внутренняго діаметра 60 мм. высотой. Внизу трубка вытянута и заканчив. остриемъ,

которое погружено въ наполненный до половины ртутью квадратный сосудъ, двѣ противоположащія стѣнки котораго зеркальны. При помощи приспособленія *C*, охватывающаго узкую часть трубки, весь *B*. прикрѣпленъ къ плечу *D* колѣчататаго коромысла въсовъ, опирающагося на острое ребро стальной призмы; второе плечо *F* образуетъ стальной листъ съ передвижнымъ нагрузкомъ. Наконецъ, къ коромыслу прикрѣпленъ противъ точки опоры тонкій указатель *K*, направленный книзу и снабженный вертикальн. остріемъ. Передъ этимъ остріемъ равномѣрно вращается бумажная полоска *P*; электро-магнитный приборъ заставляетъ остріе касаться бумаги каждыя 10 минутъ; получается, такимъ образомъ, кривая, координаты точки которой соотвѣтствуютъ *B*-скимъ высотамъ. Гипсъ примѣнили къ своему самопишущему *B*. системѣ *B*. анероиднаго. На этомъ принципѣ построены и наиболее употребительный инструментъ, барографъ Ришара. Изъ другихъ самопишущихъ *B*. можно назвать здѣсь еще въсовые барографы Самуила Мореланда и Шпрунга, (см. *самопишущіе приборы*).

*B*-скія наблюденія необходимы для изыскаціи періодическихъ измѣненій давленія воздуха и ихъ соотношенія съ погодой, затѣмъ для опредѣленія разности высотъ различныхъ мѣстностей (см. *нивелирование и гипсометрія*). См. Дрехслеръ, Барометръ (Лейпцигъ 1867); Вюллерсдорфъ-Урберъ, О научномъ примѣненіи анероиднаго *B*. (Вѣна 1871); Гѣлтшль, Анероидный *B*. (тамъ же 1872); Гольдшмидтъ, Новый анероидный *B*. (Цюрихъ 1869); Бауернфейндъ, Наблюденія и изслѣдованія свойствъ анероиднаго *B*. Ноде (Мюнхенъ 1874); Инструкціи Главн. Физич. Обсерв. съ описаніемъ приборовъ и ихъ употребленія; Таблица для вычисленія метеорол. наблюденій, изд. Главн. Физич. Обсерват.; Срезневскій, Инструкція для опредѣленія высотъ помощію *B*., изд. Имп. Геогр. Общ. съ описаніемъ инструм. и таблицами.

**Баромля**, заштатный городъ, теперь слобода, Харьк. губ., Ахтырк. уѣзд., имѣетъ жителей болѣе 7000 ч.; съ пятью церкв., 3 пост. дв., базаромъ съ 22 лавк.; 4 ярмарки, паровая мельница, селитр. и винокур. заводы. Въ 5 верстахъ *B*. узловая станц. двухъ ж. д.

**Баромоторъ**, приборъ, утилизирующій тяжесть человѣческаго тѣла. Онъ состоитъ изъ двухъ педалей, на которыя человѣкъ послѣдовательно нажимаетъ всѣмъ своимъ въсомъ; педали соединены помощію той или другой механической передачи съ валомъ, который при нажиманіи педалей приходитъ во вращеніе. При правильной работѣ человѣкъ средняго вѣса можетъ производить въ минуту около 15 килогр.-метр. работы. Въ принципиальномъ отношеніи къ *B*. можетъ быть отнесено множество машинъ. Такъ велосипеды, органичные мѣхи церковныхъ органовъ — все это суть *B*.

Большая Энциклопедія, т. II

**Баронетъ** (Baronet, англ.; сокр. Bar., Bart., Bt.). наследственный дворянскій классъ, учрежденный Яковомъ I (1611) для тѣхъ, кто снаряжалъ на свой счетъ 30 колонистовъ для заселенія Ирландіи, особенно пров. Ульстеръ, или жертвовалъ на тѣ же цѣли 1000 ф. ст. Сначала число *B*. не должно было превышать 200, но теперь это ограниченіе, а также посвященіе въ званіе *B*. за денежный взносъ, болѣе не существуетъ.

**Бароній**, рукопись, популярная у раскольниковъ, сохранявшаяся во многихъ, большей частью не полныхъ, спискахъ XVII—XIX вв. Источникъ ея книга римско-католическаго историка Бароніуса, которая въ 1687 г. была переведена нѣкимъ монахомъ Игнатіемъ на русскій языкъ подъ заглавіемъ: „Годовыя дѣла церковныя отъ рождества Господа Бога и Спаса нашего Иисуса Христа и т. д.“, и впоследствии напечатана по распоряженію Св. Синода, съ опущеніемъ всего противнаго православію, подъ заглавіемъ: „Дѣянія церковныя и гражданскія отъ Р. Хр. до XIII ст.“ (въ Моск. Синод. типогр.). Среди раскольниковъ-же остался въ ходу рукописный Бароній, кот. былъ ими значительно дополненъ.

**Бароніусъ**, Пезарь, род. 1538, ум. 1607, одинъ изъ первыхъ учениковъ Филиппа ди Нери и членъ основанной послѣднимъ конгрегациі ораторіи, которой онъ былъ настоятелемъ въ 1593 г. Послѣ долгаго изученія источниковъ, *B*. приступилъ къ изданію своего обширнаго церковно-историческаго труда „Annales ecclesiastici a Christo nato ad annum 1198“ (Римъ 1588—1607, 12 томовъ). Несмотря на множество ошибокъ, сочиненіе это, по громадному числу сообщаемыхъ имъ документовъ, представляетъ собой настоящую сокровищницу свѣдѣній по исторіи церкви. Ораторіанецъ Одорикусъ Рейнальдусъ продолжилъ исторію до 1555 (1646—76, 9 томовъ). Новое изд. исторіи *B*. съ продолженіями Рейнальдуса выпустилъ А. Тейнеръ (Theiner, Баръ-ле-Дюкъ 1864—83, 37 томовъ). Тейнеръ въ свою очередь продолжилъ это сочиненіе до 1585 (Римъ 1856—57). Оно доставило *B*. званіе духовника папы, апостолическаго протонотаріуса, кардинала и библиотекаря. Его изданію въ папы помѣшалъ испанскій дворъ, раздраженный его соч. „Tractatus de monarchia Siciliae“. См. Sarga, Vita del venerabile cardinale Ces. Baronio (Римъ 1862).

**Баронскъ** (оффиц. мало употр. названіе Екатеринбургъ), одна изъ болѣе крупныхъ нѣмецкихъ колоній и пристань на лѣвомъ берегу Волги, Самарск. губ., Николаев. уѣзда, составляетъ торговый центръ нѣмецкихъ поселеній этого уѣзда. Колонія основана въ 1765 г. голланд. барономъ Борегаромъ. Жител. (1887) 6077 ч.; 4 церкв. (2 лют. 1 катол. 1 правосл.); три школы, дѣтск. пріютъ, больница. Торгов. пром. завед. 133; изъ нихъ 80 лавокъ, за-

воды: пивов., мылов., кожев., кирпичный, крупная паров. мельн., 15 шерстевалыльн. завод. Обширн. хлѣбопаш., разведение табаку и скотоводство.

**Баронъ**, 1) (Voignon), фр. трагикъ, род. 1653 г. (Парижъ), ум. 1729 г.; выступивъ, на 14-мъ году, съ успѣхомъ на сценѣ, перешелъ затѣмъ въ театръ Мольера и вскорѣ былъ признанъ первымъ артистомъ того времени; сойдя со сцены въ 1691 г., вновь появился на ней въ 1720 г., доказавъ, что 29-лѣтній покой ничуть не умалилъ его таланта. Звучный, гибкій голосъ, благородныя черты лица, способнаго выразить всякое настроеніе, важная осанка, не покинувшая его до старости, формы тѣла дѣлали Б. идеаломъ мужской красоты; а его полная задумчивость, передача, живость игры лица и соблюденіе извѣстной мѣры даже въ патетич. мѣстахъ произвели реформу въ лишенной естественности игрѣ современныхъ Б. фр. трагиковъ. Онъ напис. также 7 пьесъ (Oeuvres, Пар. 1760, 3 т.), изъ кот. L'homme à bonne fortune (1718, посл. изд. 1843) удержалась на сценѣ вплоть до текущаго столѣтія.

2) Эрнстъ Готлибъ, знаменитый исполнитель на лютнѣ и историографъ ея, род. 1696 въ Бреславлѣ, ум. 1760 въ Берлинѣ, съ 1727 состоялъ придворнымъ артистомъ въ Готѣ; съ 1734 камернымъ теористомъ королевицы Пруссака, будущаго короля Фридриха II. Значеніе имѣетъ его „Historisch-theoretische und praktische Untersuchung des Instruments der Lauten etc.“ (Нюрнбергъ, 1727) и сочиненія о табулатурѣ лютни.

3) Юлій, нѣмецкій юристъ, род. 1834 г., ум. 1898 г., съ 1860 г. — доцентъ и съ 1869 г. — экстраорд. проф. въ Берлинѣ, съ 1880 г. — ордин. проф. въ Грейфсвальдѣ, съ 1883 г. — въ Бернѣ, съ 1888 г. — въ Боннѣ. Кромѣ многочисл. статей и изслѣдованій въ „Archiv für die zivilistische Praxis“, „Jahrbücher für die Dogmatik des heutigen römischen und deutschen Privatrechts“ и „Jahrbücher für Nationalökonomie und Statistik“, Б. принадлежатъ слѣд. труды: „De iudiciorum constitutione in veteris Saxoniae urbibus“ (Берл., 1855), „Abhandlungen aus dem preussischen Recht“ (тамъ-же, 1860), „Die Gesamtrechtsverhältnisse im römischen Recht“ (Марб. и Лейпц., 1864), „Pandekten“ (8 изд. Лейпцигъ, 1893), „Zur legisactio per iudicis arbitria postulationem und per conditionem“ (въ „Festgaben für Heffter“, (Берл. 1873), „Das Heiraten in alten und neuen Gesetzen“ (въ Virchow und Holtzendorffs Sammlung von Vorträgen, тамъ-же, 1874), „Angriffe auf das Erbrecht“ (въ „Deutschen Zeit- und Streitfragen“, тамъ-же 1877), „Abhandlungen aus dem römischen Zivilprozess“ (3 отд., тамъ-же, 1881—87), „Geschichte des römischen Rechts“ (тамъ-же 1884, ч. 1), „Franz Hotmanns Antitribonian“ (Бернъ, 1888); имѣется русскій переводъ „Пандектъ“ („Система римскаго права“ пер. Л. И. Петражицкаго, 2 изд. 1898—1899).

**Баронъ**, слово, перешедшее во второй половинѣ XVII в. изъ франц. въ нѣмецк. языкъ. Оно происходитъ отъ кельтскаго слова bar (старо-франц. bar — свободный мужъ) или, какъ полагаютъ другіе, отъ англо-саксонскаго beorn, или же отъ староверхне-германскаго bego, „мужъ“. Въ настоящее время слово это означаетъ дворянина, свободнаго господина, — фрейгерръ, — зависящаго только отъ короля или императора и не состоящаго на службѣ у графа, князя и т. п. Однако еще въ XII и XIII в. бароны въ Германіи иногда считались наравнѣ съ *casatis militibus*, т. е. съ людьми, которые сидѣли на землѣ какого либо господина. Названіе Б. получило большее значеніе съ тѣхъ поръ, какъ оно перешло и на свободную территорию (баронія) и сдѣлалось равносильнымъ слову династѣ. Многіе изъ этихъ династѣвъ или, такъ наз., *liberi domini* были владѣтелями старыхъ графствъ, но назывались не графами, а баронами и принадлежали къ высшему дворянству. Во Франціи было въ XIII ст. 59 бароній, владѣтели которыхъ признавали надъ собой только власть короля; однако и тогда уже между ними было 3 или 4, которые отдавали королю честь, только какъ главъ государства; прочіе же бароны были ему подвластны, даже какъ владѣтели старыхъ графствъ и герцогствъ. Позднѣе, въ особенности въ Германіи, наиболѣе уважаемые бароны приняли графскій титулъ и отдѣлились отъ бароновъ, которые стали считаться низшимъ дворянствомъ. Настоящими баронами въ Германіи были только непосредственно зависящіе отъ государства фрейгерры или имперскіе бароны (Reichsbaronen). Съ тѣхъ поръ какъ и эти бароны болѣе не существуютъ, слово Б. означаетъ въ Германіи первый классъ низшаго дворянства, стоящій между графами и простыми дворянами, и означаетъ то же, что фрейгерръ. Многіе изъ нынѣшнихъ баронскихъ титуловъ въ Германіи дарованы дворянскими грамотами, такъ какъ, въ особенности со времени Карла V, многія просто дворянскія фамилии императорскимъ указомъ были возведены въ званіе бароновъ. Въ обыденной жизни иногда каждый дворянинъ ошибочно называется Б. Въ Англии баронами назывались сначала всѣ тѣ, которые получили земли въ ленное владѣніе. Со времени короля Іоанна, который собиралъ на совѣтъ только высшихъ бароновъ, титулъ этотъ принадлежалъ исключительно лордамъ парламента, такъ что теперь Б. въ Англии означаетъ низшую степень достоинства лорда. Въ Россіи титулъ Б. носятъ дворяне балт. губерній и выходцы изъ З. Европы, имѣвшіе тамъ это званіе.

**Баронъ Брамбеусъ**, псевдонимъ О. И. Сенковскаго (см.).

**Баронъ Иксъ**, псевдонимъ С. Т. Герцо-Виноградскаго (см.).

**Бароскопъ**, название, прежде употреблявшееся для барометра (см.) и дазиметра (см.); в настоящее время под этимъ именемъ продаются различн. аппараты, имѣющіе цѣлью предсказывать погоду, но по своему устройству не представляющіе характера точныхъ научныхъ инструментовъ, см. *барометрическіе цѣтты, пароскопъ* и др.

**Баротермометръ**, термобарометръ, гипсотермометръ. Точный термометръ съ мелкими подраздѣленіями шкалы, до сотыхъ долей градуса, приспособленный для опредѣленія возможно точной температуры кипѣнія воды. Такъ какъ точка кипѣнія воды зависитъ отъ давленія воздуха и понижается съ уменьшеніемъ давленія, то Б. употребляютъ для измѣренія относительной высоты въ горныхъ мѣстностяхъ пользуясь особыми таблицами, въ которыхъ по формулѣ вычислено, какой температурѣ кипѣнія соответствуетъ какое атмосферное давленіе и высота надъ ур. м. Б. аппаратъ недостаточно чувствительный и даетъ менѣе точные результаты, чѣмъ ртутный барометръ, почему и употребляется для болѣе грубыхъ и общихъ опредѣленій высоты горъ.

**Баротце**, Бароца, народъ въ верховьяхъ Замбезе, см. *Марутце*.

**Баротскія горы**, отроги южныхъ Карпатовъ, см. *Карпаты*.

**Бароци**, Джакомо, архитекторъ, см. *Виньола*.

**Бароччо** (Вароссіо), Федерико, ит. художникъ и гравёръ, род. 1528 и ум. 1612 г. въ Урбино; поучившись у В. Франко (Венеція), усовершенствовался подъ вліяніемъ Тициана, а въ 1548 г. направился въ Римъ для изученія твореній Рафаэля; при второй поѣздкѣ Б. сюда-же, нѣк. художники отравили его медленно дѣйствующимъ ядомъ, чѣмъ подорвали его здоровье, но не прекратили оживленной дѣятельности Б. Произведения Б. отличаются большою манерностью какъ въ краскахъ, такъ и въ формахъ; колоритъ слащавъ и напыщенъ, хотя краски подобраны съ большою тщательностью; въ передачѣ формъ замѣчается мягкость; особенности кисти Корреджіо у Б. проступаютъ въ преувеличенномъ видѣ. Работы его находятся въ Урбино, Перуджіи, Лорето, Неаполѣ, Равеннѣ, Флоренціи, Мюнхенѣ и др. Въ имп. Эрмитажѣ (Сиб.) находятся картины Б.: св. Семья и Рожденіе Христа.

**Барочъ**, (Баручъ), гл. гор. округа Б. (3763 кв. км. съ [1891] 341,490 жит.) въ брит. инд. президентствѣ Бомбей, подъ 21° 43' с. ш. и 72° 2' в. д., на р. Нарбада, въ 48 км. отъ ея впаденія въ Камбэйскій заливъ, при жел. дорогѣ, насчитываетъ (1891) 40,168 жит. (25,257 индусовъ, 11,354 магометанъ). Городъ имѣетъ большую мечеть, англ. правительственную школу, замѣнитъ гл. образомъ своими суконщиками и камчатными ткачами (отчасти изъ племени парсовъ), больш. частью обдѣлывшими вслѣдствіе ввоза соотвѣтств. товаровъ изъ

Англии. Значителенъ вывозъ изъ города пшеницы и хлопка. Б. вѣроятно Баригаца древнихъ; въ теченіе столѣтій принадлежалъ царству Великаго Могола; въ 1685 г. Б. перешелъ къ маратамъ. У послѣднихъ англичане отняли Б. въ 1772 г., въ 1783 г. вернули его обратно, а въ 1803 г. вторично завоевали. Съ тѣхъ поръ Б. остается въ рукахъ англичанъ.

**Барошъ** (Barosche), Пьеръ Жюль, франц. государственный дѣятель, род. 1802 г., ум. 1870 г., былъ адвокатомъ и батономъ адвокатовъ апелляціонной камеры въ Парижѣ. 1844 г., будучи членомъ палаты депутатовъ, примкнулъ къ династической оппозиціи, принялъ участіе въ реформаціонномъ движеніи 1847—48 г. и подписалъ обвиненіе противъ министерства Гизо. Въ учредительномъ національномъ собраніи 1848 г. Б. всего больше приближался къ правой и послѣ выборовъ 10 дек. поддерживалъ президента Луи Наполеона. Какъ генеральный прокуроръ апелляціонной камеры въ Парижѣ, Б. игралъ видную роль въ политическихъ процессахъ того времени, 1850 г. былъ министромъ внутреннихъ дѣлъ; ограниченіе избирательнаго права, отмена права собраній, введеніе вновь газетнаго налога, законъ объ изгнаніи политическихъ преступниковъ и др. мѣры были дѣломъ Б. Въ т. назыв. временномъ министерствѣ 1851 г. Б. взялъ на себя управленіе м-вомъ иностранныхъ дѣлъ; 1851 г. Б. подалъ въ отставку. Послѣ государственнаго переворота былъ назначенъ 1851 г. президентомъ вновь организованнаго государств. совѣта. 1860 г. управлялъ временно министерствомъ иностранныхъ дѣлъ, 1863 г. былъ министромъ юстиціи, а потомъ и исповѣданій. Образованіе въ іюль 1869 г., въ виду обѣщанныхъ императоромъ конституціонныхъ реформъ, кабинета безъ Руэ повлекло за собою также паденіе Б. Послѣ паденія имперіи 1870 г. Б. бѣжалъ на о—въ Джерсей, гдѣ вскорѣ умеръ.

**Барошъ де Белушъ** (Baross de Belus) Гаврилъ, венгерскій политикъ, род. въ 1848 г., ум. 1892 г., съ 1875 г. состоялъ депутатомъ венгерск. палаты представителей, въ качествѣ гос. секретаря и съ 1884 г. министра путей сообщенія, съ 1889 г. вмѣстѣ съ тѣмъ и торговли, значительно содѣйствовалъ развитію венгерск. путей сообщенія, почтъ и телеграфа, стремясь къ возможному расширенію венгерской торговли и промышленности.

**Барра** о—ва, 1) самая южная группа Гебридскихъ острововъ (Шотландія), состоитъ изъ 12 острововъ, занимающихъ площ. въ 90 кв. км. и имѣющихъ (1891) 2365 жит. католиковъ, говорящихъ на весьма чистомъ гальскомъ нарѣчій и существующихъ рыболовствомъ, скотоводствомъ и производствомъ соды.

2) Б., гор. въ итальянск. пров. Неаполь, на в. отъ г. Неаполя, при жел. дорогѣ, съ многочисленными вилами и (1881) 8464 жит.

3) Б. (Баръ), небольшое негрит. государство въ зап. Африкѣ, при устьѣ Гамбii, на с. отъ послѣдней, 72 км. длины и ширины, съ 200,000 жит. (мандинка и джолофы), занимающихся земледѣльемъ, вывозящихъ золотой песокъ и слоновую кость въ брит. фортъ Альбрета на р. Гамбii. Гл. пунктъ Барриндингъ.

**Баррагань** (баракань, бокерамъ), шерстяная ткань, очень распространенная въ средние вѣка и особенно хорошо изготовлявшаяся въ Регенсбургѣ; въ настоящее время подъ Б. разумѣютъ обыкновенно берканъ, особый видъ шерстяного камлота.

**Барракуда** (*Sphugaena, Artedi*), родъ рыбъ семейства сфиренъ (*Sphugaenidae*) отряда колючешерыхъ (*Acanthopterygii*), имѣющей нѣкоторое сходство со щуками по наружному виду и строенію зубовъ; очень длинное, кругловатое тѣло покрыто мелкими цѣлѣпокрайними чешуйками; голова острая, пасть широкая; первый спинной плавникъ отдѣленъ отъ второго, который далеко отодвинутъ назадъ точно такъ же, какъ заднепроходный и грудной. Б. хорошо знакомы всѣмъ морякамъ, живутъ въ моряхъ жаркихъ и умеренныхъ поясовъ, преимущественно въ открытомъ морѣ; очень дерзки и хищны. Б. (*S. bagracuda, Shaw.*) живетъ около Антильскихъ о-вовъ, а Средиземному морю свойственна Сфирена щука (*S. vulgaris, Cuv.*), достигающая 1 метра длины, сверху темная, свинцово-сѣрая, снизу серебристо-бѣлая, съ бурными плавниками.

**Баррамунда**, см. *Барамунда*.

**Баррандъ** (*Baggande*), баронъ, Іохимъ, пользующійся большою извѣстн. палеонтологъ и геологъ, род. въ 1799 г., ум. 5 окт. 1883 г. въ замкѣ Фросдорфъ въ Австріи. Воспитыв. въ политехн. школѣ въ Парижѣ; былъ впоследствии воспитателемъ извѣстн. легистим претенд. на франц. престолъ граф. Шамбора (Генриха V), изгнанническую судьбу котораго раздѣлялъ до самой смерти. Живя постоянно вмѣстѣ съ послѣднимъ въ Богеміи (въ Прагѣ), Б. обратилъ внимание на богатство известняковъ и глинь центральной Богеміи прекрасно сохранными во множествѣ силурійскими ископаемыми; онъ посвятилъ всю свою жизнь коллектированію этихъ ископаемыхъ, ихъ систематизацию, описанію и изображенію, а вмѣстѣ съ тѣмъ описанію подраздѣлений богемскихъ силурійскихъ осадковъ, отношенія другъ къ другу отдѣльных ярусовъ и горизонтовъ, наконецъ ихъ параллелизаціи съ соотвѣтственными отложениями другихъ странъ. Результатомъ явилось кромѣ множества отдѣльных и весьма цѣнныхъ научныхъ статей классическое роскошное изданіе „*Système silurien du centre de la Bohême*“ (Пар. и Праг. 1852—87 гг.), состоящее изъ 24 томовъ in folio, содержащее болѣе 1200 табл., изображающихъ до 15 т. представителей одной изъ наиболее древнихъ фаунъ земного шара и исполненныхъ артистически, не

жалѣя средствъ графа Шамбора. Многія геологическія заключенія и сопоставленія Б. теперь уже устарѣли и оспариваются современной наукой, въ особенности его ученіе о полеонтолог. колоніяхъ: *Colonies dans le bassin silurien de la Bohême*“ (Пар. 1860); „*Défense des colonies*“ (Пар. и Праг. 1861—70,4 ч.). Не можеть считаться удачной и его борьба противъ дарвинизма, а телеологическое міросозерцаніе сильно повредило описательной части палеонтологическихъ работъ, въ которыхъ упущены въ связи съ тѣмъ многія стороны строенія животныхъ; тѣмъ не менѣе, конечно, палеонтологическія изданія Б. всегда останутся основой нашихъ познаній древнѣйшаго животнаго міра. Особенно цѣнны эти изданія какъ монографіи трилобитовъ (см.) и головоногихъ.

**Барранкилья** (*Bagranquilla*), самый значительный торговый пунктъ южно-американ. республики Колумбii, подъ 11° 5' ю. ш. и 74° 55 з. д., близъ р. Магдалины, съ которой Б. находится въ сообщеніи нѣсколькими естественными каналами. Б. сообщается жел. дорогой 20 км. длины съ портомъ Сабанилла (см.) и пароходами съ Гондо (190 км. вверхъ по теченію). Городъ лежитъ всего въ нѣсколькихъ км. отъ устья р. Магдалины, запертаго однако большимъ барромъ. Б. быстро расцвѣтаетъ, насчитываетъ 25,000 жит.; улицы однако въ городѣ песчанья, немощенья. рядомъ съ каменными постройками попадаетъ еще много хижинъ, крытыхъ соломою.

**Барранко**, сильно изрѣзанное ущелье, идущее къ морю отъ глубокой котловины (Кальдеры), составляющей кратеръ вулканическаго ост. Пальма (см.). Отсюда барранкосами вообще называются болѣе или менѣе правильныя радиальныя рывины, овраги и ущелья, которыми изоброждены обыкновенно склоны лавовыхъ потоковъ вулканическихъ горъ, точно также какъ кальдерами стали называть въ нарицательномъ смыслѣ котловины вулканическихъ кратеровъ.

**Баррассъ** или Барра (*Bagras*), Поль Жанъ, графъ, членъ франц. директоріи, род. 1755 года, ум. 1829 г., служилъ нѣкоторое время въ арміи, 1789 г., горячо проникшись новыми идеалами, участвовалъ во взятіи Бастилии (1789 г.) и Тюльери (1792 г.) и, избранный въ конвентъ, примкнулъ къ монтаньярамъ, принималъ затѣмъ дѣятельное уч. въ низверженіи Робеспьера и 9-го термидора (27 июля 1794 г.), назначенный главнокомандующимъ въ Парижѣ, разбилъ войска Анрио и арестовалъ Робеспьера. Съ тѣхъ поръ Б. сталъ болѣе умереннымъ и спасъ многихъ осужденныхъ отъ гильотины, 1794 г. былъ секретаремъ, 1795 г. президентомъ конвента и членомъ комитета обществ. спасенія. 13 вандемьера (5 окт. 1795 г.) Б. получилъ отъ конвента пачальствованіе надъ войсками противъ возмущившихся роялистскихъ отрядовъ парижской національной гвардіи и поручилъ

Бонапарту подавление возстания. При директории Б. был влиятельнейшим членом ея и предложил назначение Бонапарта главнокомандующим армией вь Итали. 18 фруктидора (4 сент. 1797) Б. устранил, посредством государств. переворота, изъ обоихъ совѣтовъ своихъ противниковъ, обвиненныхъ имъ въ роялизмъ, и управлялъ государствомъ единолично, но скоро сдѣлался непопуляренъ вслѣдствие своего корыстолюбія и предосудительнаго образа жизни и былъ свергнутъ Наполеономъ 1799 г. Изд. G. Ducu интересные по богатству фактич. данныхъ „Mémoires du B., membre du directoire (Пар. 1896 г., 4 т.), весьма неудачно обработаны Rousselin'омъ, снабдившимъ ихъ комментаріями въ бонапартистскомъ духѣ, между тѣмъ какъ Б. высказывается противъ Наполеона и особенно противъ его супруги Жозефины.

**Баррафранка**, гор. вь итальян. провинціи Калтаниссетта (Сицилія), съ развалинами укрѣпленія и (1881) 9052 жит.

**Баррежскій ярусъ** (Barremien), верхняя часть неокома въ нижнемъ отдѣлѣ мѣловой системы (см.), характеризующаяся особой фауной.

**Барренъ о—въ**, густо покрытый лѣсомъ, но необитаемый вулканической островъ въ Бенгальскомъ заливѣ, 58 км. на в. отъ Большого Андамана, подъ 12° 17' с. ш., окруженный съ диаметромъ въ 2810 м., со всѣхъ сторонъ выступаетъ изъ моря подъ угломъ въ 40° на высоту 325 м. До 1791 г. вулканъ Б. не показывалъ никакихъ признаковъ дѣятельности, однако съ тѣхъ поръ не перестаетъ съ промежутками въ каждыя 10 минутъ извергать клубы горячихъ водяныхъ и сѣрныхъ паровъ. Б. принадлежитъ бирманско-яванской вулканической цѣпи.

**Барренъ Граундъ** (Barren Grounds „безплодная земля“), страна въ брит. сѣв. Америкѣ, тянется полосой отъ 60° с. ш. къ сѣверу вплоть до Ледовитаго океана и по большей части покрыта гольми, каменистыми равнинами, озерами и болотами. Мѣстами попадаются пастбища и карликовая береза, большею же частью одни лишай и мхи. Изъ звѣрей встрѣчаются сѣверные олени, мускусовые быки, полярные медвѣди (па с.), бобры (до 65° с. ш.), лисицы, волки и арктические зайцы; птицъ много. Озера и рѣки кишатъ рыбами.

**Барренъ Лендъ** (Barren Lands „безплодная страна“, „Mauvaises terres“), названіе пустынныхъ странъ на территоріяхъ Сѣв. Амер. Соед. Штатовъ по Бѣлой рѣкѣ (White River) по Иеллоустону и др.; гдѣ глинистая сланцевая подпочва, вывѣтриваясь, придаетъ странѣ крайне прихотливыя очертанія эрозіонныхъ скалъ, башенъ, рытвинъ, зубчатыхъ стѣнъ и пр. Страны эти получили извѣстность по находженію въ глинистыхъ сланцахъ скелетовъ гигантскихъ вымершихъ млекопитающихъ, ящеровъ и пр.; въ геологіи и физической географіи приводятся, какъ наиболѣе поразительные

примѣры эрозіонныхъ процессовъ въ сухомъ климатѣ.

**Барреръ** (Barrère), Камиль, фр. дипломатъ р. 1851 г.; за участіе въ парижской коммунѣ 1871 г. былъ приговоренъ къ ссылке, но бѣжалъ въ Лондонъ, затѣмъ въ Берлинъ, гдѣ завѣдывалъ восточной корр. для „République française“. Ваддингтонъ, посланный на Берлинскій конгрессъ (1878) взялъ Б. въ секретари, помилованный затѣмъ, Б. присталъ къ Гамбеттѣ и оппортунистической партіи и былъ въ 1880 году представителемъ Франціи въ Дунайской комиссіи, 1883—85 — ген.-консуломъ въ Каирѣ, 1885—89 — посланъ въ Стокгольмъ, а затѣмъ — въ Мюнхенъ.

**Барреттъ**, Елизавета, см. *Броунингъ* (2).  
**Барри-Кадокстонъ** (Barry and Cadoxton), расцвѣтающій гор. въ Глэморгэнширѣ (Уэльсъ), въ 11 км. къ юго-з. отъ Кардиффа, съ двумя церквами, докомъ, мореходнымъ институтомъ и (1891) 13,278 жит. Вблизи развалины замка Барри (XIII стол.).

**Барри**, сортъ винограда (см.).

**Барри** (Barry), 1) сэръ Чарльзъ, англ. архитекторъ, род. 23 мая 1795 г. (Вестминстеръ), ум. 11 мая 1860 г. Въ 1817 г. Б. уѣхалъ изъ Англии, чтобы поучиться на континентѣ, преим. въ Итали; объѣхавъ Египетъ, Сирию, Палестину, Грецію и Турцію, вернулся на родину, гдѣ выстроилъ Атенеумъ (Манчест.), гимназію кор. Эдуарда (Бирминг.), зд. клуба путешественниковъ и College of Surgeons (Лонд.). Но главной работой Б. является новое зд. парламента, (Лонд., залож. 27 апр. 1840 г.), хотя оно своимъ внутреннимъ устройствомъ не соответствуетъ назначенію и не производитъ достаточно монументальнаго впечатлѣнія, несмотря на богатую отдѣлку, въ стилѣ позднѣйшей англ. готики.

2) Эдуардъ Мидльтонъ, сынъ перваго, англ. архитекторъ, род. 1830, ум. 29 января 1880 г. (Лондонъ): изучалъ архитектуру подъ руководствомъ Дональдсона и Уайтта. Въмѣстъ съ отцомъ работалъ надъ постройкой здан. парламента и, по смерти его, окончилъ ее; кромѣ того, выстроилъ ковенгарденскій театръ (1857), оперный театръ (о—въ Мальта), Charing Cross-Hotel, St. Giles-Schools и Flower Hall (Ковенг.), рядъ домовъ по Cannon Street, Grammar School (Лонд.) и концертный залъ въ Галифаксѣ.

**Барригудо** или Аспидная обезьяна L. Humboldtii, *Geoffr.*, см. табл. „Обезьяны“ V, фиг. 2). Относится къ роду мохнатыхъ обезьянъ (*Lagothrix Geoffr.*) изъ семейства цѣпкохвостыхъ (*Cebidae*), подотряда *Platyrrhini*, который характеризуется художавымъ тѣлосложеніемъ, большой округлой головой безъ бороды, очень короткими, какъ бы сръзанными ушами, сильными конечностями равной длины и очень сильнымъ цѣпкимъ хвостомъ. Мохнатая шерсть удлинена на груди. Родъ распространенъ въ лѣсной области Амазонской рѣки, по Ориноко и въ Перу, живетъ обществами

на деревьях, добродушнаго характера, питается плодами и издаетъ глухой, подавленный вой. Видъ Б. имѣетъ длину тѣла до 50, а хвостъ до 60 см., буро-сѣраго цвѣта, съ чернымъ животомъ и конечностями, водится въ Бразилии, Боливіи, Венесуэлѣ и Перу; его сильно преслѣдуютъ изъ за вкуснаго мяса.

**Баррикады** (фр.), загроможденія изъ мебели, ящиковъ, бочекъ, телѣгъ со снятыми колесами, мостильнаго камня, древесныхъ стволовъ и др., устраиваются для защиты противъ наступающаго врага на улицахъ, проходахъ, мостахъ и т. п.; рѣдко примѣняются регулярными войсками, а въ ходу особенно у революціонеровъ, какъ препятствіе атакамъ со стороны армии. Въ Парижѣ къ Б. прибѣгали уже въ ср. вѣка, и онѣ играли важную роль въ каждой изъ революцій; такъ было въ 1358 г., когда парижане, возмущенные поведеніемъ любимцевъ дофина (будущаго кор. Карла V), возстали, и Этьенъ Марсель перегородилъ ул. цѣпями, придававшими еще больше силы Б. и уцѣлѣвшими до 1383 г.; 1648 г. возбужденный плѣненіемъ вождя фронды, Брюсселя, фр. народъ устроилъ на улицахъ Парижа до 2000 Б., почему день этотъ и названъ *journee des barricades* (день Б.). Въ 1848 г. Б. были воздвигнуты въ бол. числѣ въ Парижѣ (въ февр. болѣе 1500 и июнѣ), Берлинѣ и Вѣнѣ (мартъ), во Франкфуртѣ на Майнѣ (сент.), а въ 1849 (май) въ Дрезденѣ, представляя главные пункты средоточія уличной борьбы, гдѣ была пролита масса крови; наконецъ, при осадѣ Парижа (1870 — 71), была организована коммиссія Б. (предсѣд. Рошфоръ).

**Барриали**, Антонио Джулио, итал. новеллистъ, род. 1836 г. въ Савонѣ, участвовалъ въ походѣ 1859 г., въ бояхъ Гарибальди въ Тиролѣ 1866 г. и въ римской экспедиціи 1867 г. Съ 18 лѣтъ сталъ заниматься журналистикой, временно управляя газетой „Movimento“, съ 1872 г. собственникъ и редакторъ генуэзской газеты: „Il Caffaro“. Б. одинъ изъ самыхъ плодотворѣйшихъ прозаистовъ современной Италіи; его произведенія отличаются живостью воспроизведенія, свѣжестью чувства и тонкой ироніей. Изъ его повѣстей лучшія: „L'olmo e l'edera“ (1868), „Santa Cecilia“ (1869), „Val d'Olivati“ (1871), „Capitan Dodero“, „La notte del commendatore“ (1876), „Cuor di ferro e cuor d'oro“ (1877), „Il ritratto del diavolo“ (1882), „O tutto o nullo“ (1882); лучшій романъ — „Come in sogno“. Б. писалъ и историческіе романы: „Le confessioni di fra Gualberto“ (1873), „Castel Govone“ (1874), „Diana degli Embriaci“ (1877), „Tizio, Caioe Sempronjo“ (1877), сцены изъ древнеримской жизни, „Semiramide“ (1873), сцены изъ древнеавилонской жизни, „Il merlo bianca“ (1887). Кромѣ того Б. издалъ свои письма подъ заглавіемъ „Lutezia“ (Миланъ, 1878), „Ritratti contemporanei: Cavour, Bismarck, Thiers“ (Миланъ, 1878).

**Барристеръ** (англ. Barrister), въ Англіи первая ступень для достиженія званія адвоката; по латыни Б. наз. *apprenticium ad legem*, т. е., по англійскому выраженію „призываемый къ рѣшеткѣ“ (called to the bar). Для достиженія званія Б. необходимъ продолжительный стажъ, не менѣе трехлѣтняго, въ теченіе котораго, кандидатъ обязанъ провести, въ качествѣ стряпчаго, опредѣленное число процессовъ въ присяжномъ судѣ и, если онъ зачисленъ Б., еще въ теченіе трехъ лѣтъ просто присутствовать при разборѣ дѣлъ въ судахъ (*vocation-barrister*); къ защитѣ онъ допускается лишь въ исключительныхъ случаяхъ. После 16-лѣтней службы Б. въ прежнее время могъ получить званіе *Serjeant at law* (*serviens ad legem*) или доктора правъ; теперь этотъ обычай отмѣненъ, и званіе королевскаго совѣтника (*Queen's Counsel*) дается лишь наиб. выдающимся адвокатамъ. Изъ наиб. заслуженныхъ Б. выбираются представители короля въ судахъ, *Attorney-General* и *Solicitor-General*: Б. имѣютъ исключительное право вести дѣла на судѣ, и, кромѣ того, нѣкоторые изъ представляемыхъ въ судѣ бумагъ должны быть подписаны Б. Размѣръ гонорара очень высокой: не менѣе 2 гиней за консультацию. Въ отличіе отъ Б. представители сторонъ наз. солиситорами (*Solicitor*). Б. въ теченіе уже многихъ столѣтій образуютъ 4 корпорации: *Lincoln's Inn*, *Inner Temple*, *Middle Temple*, *Gray's Inn*, къ которымъ принадлежатъ и учащаются. Для принятія въ корпорацию не установлено никакого ценза, нужна только рекомендація двухъ Б. Общій совѣтъ четырехъ корпораций возстановилъ въ 1851 г. юридическія лекціи для учащихся, вышедшія изъ употребленія въ XVIII ст.

**Барриа**, (Barrias). 1) Феликсъ Жозефъ, фр. живоп., род. 1822 г. (Пар.), учился у Леона Конье (съ 1836) и въ Римѣ, гдѣ, въ сценахъ изъ античной жизни выработалъ великолѣпный стиль. Въ 1844 г. Б. выступилъ съ картиной „Цинцинатъ, принимающій пословъ“; изъ др. извѣстны: „Римская ткачиха“, „Сафо“ (1847), „Ссылыныя Тиберія“ (1851, Люксемб. муз.), „Данте Алигieri“ (1853, Тарбскій м.), „Микель-Анджело въ Сикстинской кап.“, „Высадка въ Крыму фр. армій“ (Верс. муз.), „Смерть Сократа“, „Галлы, оскорбляемые римлянами“ (Отенскій м.), „Смерть Шопена“, „Триумфъ Венеры“ и „Камиллъ Демуленъ въ Пале-Рояль“. Въ повѣщее время Б. пишетъ больш. част. жанровыя картины изъ народной жизни Востока.

2) Луи Эрнестъ, фр. скульпторъ, род. 1841 г. (Пар.), учился у Кавелье, Жуффруа, Конье; получилъ командировку въ Римъ (1865), выставилъ тамъ великолѣпную „Арахну“ (1870), удостоившуюся преміи (Люксемб. муз.). Но еще болѣе проявился энергическій талантъ Б. въ мраморной группѣ „Спартакъ“, (1871, садъ Тюльери) (см. табл. Скульптура, XV, фиг. 7); так-

же счастливо испыталь свои силы Б. и въ болѣе спокойномъ жанрѣ (Счастье и Любовь, бронзовая гр. 1872). Въ 1873 г. Б. выполнилъ надгробный памятникъ въ Лиму, съ аллегорическими фигурами (удачнѣйшія: Вѣра и Христіанская Любовь); въ 1878 г. получилъ поч. награду салона за потрясающую, полную глубокую чувства, группу „Первыя похороны“ (Адамъ и Ева у трупа Авеля), за которой послѣдовали: бронз. статуя Палисси (1881, скверъ Сен-Жерменъ де Пре въ Пар.), такая же гр. „Моцартъ со скрипкой“ (1882, Люксемб. муз.) и декоративныя фиг. Музыки и Пѣнія для париж. городской думы (1888).

**Барриерныя острова**, см. *Barrieres*.

**Барриерный рифъ**, одна изъ формъ коралловыхъ рифовъ (см.). Специально Большимъ Б. р. называются коралловыя скалы, окаймляющія сѣверо-восточный берегъ Австраійскаго материка между  $24^{\circ} 30'$  и  $9^{\circ} 15'$  ю. ш. Рифы тянутся здѣсь въ морѣ до южн. береговъ Новой Гвинеи на протяженіи 2600 км. въ длину и имѣютъ 25—100 км. ширины. Наиболѣе безопасный проходъ черезъ рифы Ренъ (Raine Inlet) находится подлѣ  $11^{\circ} 40'$  ю. ш. и освѣщается маякомъ. Роскошная монографія Бол. Бар. рифа издана въ Лондонѣ въ 1893: Saville-Kent, The Great Barrier Reef of Australia.

**Барриеръ**, 1) Жанъ Франсуа, фр. пис., род. 1786, ум. 1868; изъ многочисленныхъ трудовъ Б. достойно отмѣтитъ: „Tableaux de genre et d'histoire“ (Пар., 1828), „La cour et la ville sous Louis XIV, Louis XV et Louis XVI“ (1829) и комментированныя изданія многочисленныхъ мемуаровъ, преимущественно XVIII в.

2) Теодоръ, фр. драматургъ, род. 1823, ум. 1877, авторъ болѣе пятидесяти въ свое время очень популярныхъ пьесъ; болѣе извѣстны: „Rosière et nourrice“ (1843), „Filles de marbres“ (1856), „Les faux bonhommes“ (1856), „Cendrillon“ (1859), „L'ange de minuit“ (1861), „Malheur aux vaincus“ (1870) и др.

**Барриосъ**, Юсто Руффино, президентъ респ. Гватемалы, род. 1835, ум. 1885 г.; въ виду заточенія своего отца изъ за его оппозиціи президенту Карреръ, удалился въ Мексику (1855), откуда неоднократно пытался свергнуть Карреру, а потомъ его преемника Серну, что удалось въ 1871. При презид. Гранадосъ, Б. былъ начальникомъ арміи Гватемалы, а въ 1873 и президентомъ республики. Б. правилъ деспотически, отдѣляясь отъ противниковъ казнями и заточеніемъ; настойчиво добивался объединенія 5-ти респ. Центральной Америки въ одно союзное государство и привлекъ на свою сторону Гондурасъ, но респ. Сальвадоръ, Никарагуа и Коста-Рика, соединившись, по призывамъ Мексики, объявили ему войну. Б. пошелъ на Сальвадоръ, и палъ при Чельгуапѣ.

**Барро**, 1) Исаакъ, богословъ и математикъ, род. въ 1630 г. въ Лондонѣ, ум. 4 мая 1677 г.; учился въ Кембриджѣ; за-

подозрѣнный въ 1655 г. при Кромвелѣ въ роялистическихъ и арминіанскихъ убѣжденіяхъ, отправился путешествовать и, вернувшись въ 1661 г., получилъ каведру греческаго языка въ Кембриджскомъ университетѣ; въ 1664 г. занялъ тамъ же каведру математики; Б. уступилъ ее въ 1669 г. своему знаменитому ученику Ньютону, отдавшись изученію богословія; въ 1675 г. сталъ канцлеромъ Кембриджскаго университета. Его математическія изслѣдованія (Lectioes geometricae, Лонд. 1670) касаются свойствъ кривыхъ, и его методъ проведенія касательной къ кривой (съ помощью бесконечно малаго прямоугольнаго треугольника) можно считать предвѣстникомъ дифференціального исчисленія. Въ своихъ „Lectioes opticae“ (Лонд. 1669), Б. первый далъ общее рѣшеніе вопроса объ опредѣленіи фокуса оптическихъ стеколъ. Онъ же перевелъ Эвклида на латинскій языкъ (Лонд., 1675). Математическія сочиненія Б. изданы въ послѣдній разъ Whewell'емъ въ Лондонѣ (1861 г.), а богословскія, нравственные и поэтическія — Tillotson'омъ (3 т., 1685, и 1741) и Napier'омъ (9 т., 1859).

2) Камиллъ Гіацинтъ Одилонъ, франц. государственный дѣятель, родился 1791 г., ум. 1873 г., былъ адвокатомъ и приобрѣлъ большую популярность защитительными рѣчами во многихъ политическихъ процессахъ. Реакція Карла X толкнула Б. въ ряды оппозиціи, и 1827 г. Б. вступилъ въ члены союза „Aide toi“, а 1830 г. сдѣлался его президентомъ, избранный послѣ іюльской революціи, въ подготовленіи которой принималъ дѣятельное участіе; въ палатѣ Б. придерживался высказаннаго Лафайетомъ 1830 г. принципа „близкій къ народу тронъ, окруженный республиканскими учрежденіями“, и былъ вождемъ, т. назыв., династической оппозиціи. Важное значеніе имѣла дѣятельность Б., когда 1847 г. возникло движеніе въ пользу расширенія избирательнаго права. 1848 г. Б. подписалъ приглашеніе на банкеть, реформу и жалобу противъ Гизо. 24 февр. Б., главнымъ образомъ по настоянію Тьера, былъ сдѣланъ министромъ-президентомъ, но уже первая мѣра его оказалась неудачной; вмѣстѣ съ Тьеромъ онъ побудилъ короля отозвать войска, что послужило послѣднимъ толчкомъ къ паденію іюльской монархіи. Послѣ бѣгства короля Б. предложилъ въ палатѣ регентство графа Парижскаго, но предложеніе было отвергнуто. Тогда Б. примкнулъ къ республикѣ, былъ депутатомъ въ учредительномъ національномъ собраніи, потомъ въ законодательномъ собраніи, при образованіи перваго министерства Людовика Бонапарта 1848 г. — президентомъ совѣта министровъ и хранителемъ печати, причемъ, въ видахъ восстановленія порядка, высказался противъ амнистіи, преслѣдовалъ клубы, ограничить свободу печати и собраній. Б. вышелъ въ отставку 1849 г. При второй имперіи онъ не принималъ

на себя ни службы, ни депутатских полномочий; только 1870 г., когда правительство империи стало склоняться къ либеральной политикѣ, принялъ председательство въ комиссіи децентрализаціи и 1872 г. избранъ въ новый госуд. сов., гдѣ 27 іюля назначенъ вице-президентомъ. Послѣ смерти Б. появились его „Mémoires posthumes“ (Пар. 1875—76, 4 т.).

3) Сэръ Джонъ, извѣстный географъ, род. 19 іюня 1764 въ Ланкаширѣ, ум. 23 нояб. 1848 г. въ Лондонѣ, съ ранней юности посвятилъ себя изученію географіи, математики и астрономіи, преподавалъ послѣднюю съ 1786—1791 гг. въ Гриничской академіи и сопровождалъ, въ качествѣ домашняго секретаря, лорда Мэкартнея (Macartney) въ его путешествіи въ Китай, куда послѣдній отправился во главѣ посольства. Во время этого путешествія Б. побывалъ также въ Кохинхинѣ. Его „Travels to China“ (Лонд. 1804; нѣм. изд. Вейм. 1804—1805) превосходятъ труды его спутниковъ своей основательностью и богатствомъ свѣдѣній; не меньшаго вниманія заслуживаетъ его же „Voyage to Cochinchina“ (1806, нѣм. Вейм. 1808). Когда послѣдствіемъ лордъ Мэкартней былъ назначенъ губернаторомъ Капландіи, Б. поступилъ на службу туда-же; своимъ пребываніемъ въ южной Африкѣ Б. воспользовался для экскурсій внутрь страны; въ „Travels in the interior of Southern Africa“ (1801—1803, 2 тома; нѣм. изд. Вейм. 1801—1806, 2 т.) онъ впервые далъ полный обзоръ области тамошнихъ европ. колоній вплоть до Оранжевой рѣки. Его прекрасный обзоръ наиболѣе выдающихся путешествій къ сѣв. полюсу: „A chronological history of voyages into the arctic regions“ (1818, 2 т.; новое изд. 1846) побудилъ Англию возобновить полярныя экспедиціи. Въ то-же время Б. далъ первый толчекъ къ основанію Географич. общества въ Лондонѣ и былъ его первымъ вице-президентомъ. Кромѣ „The life of Macartney“ (1807, 2 т.) Б. написалъ еще цѣлый рядъ біографій англійскихъ мореплавателей (Гоуе, Дрэкъ, Сидней Смита и др.), а вслѣдъ за ними „Memoirs of naval worthies of Queen Elisabeth's reign“ (1845). Кромѣ того Б. издалъ еще „An autobiographical memoir“ (1847) и „Sketches of the Royal Society“ (1849).

**Барро**, 1) рѣка въ Ирландіи, по величинѣ слѣдующ. за р. Шаннономъ, 191 км. длиною, начинается въ горахъ Сливъ Влумъ, въ 96 км. отъ устья становится судоходной, принимаетъ съ зап. притоки Норъ и Шуръ (Suir) и впадаетъ въ заливъ у порта Уотерфордъ. Вассейнъ рѣки занимаетъ 9327 кв. км.

2) (Б. въ Фёрнессѣ), гор. и отдѣльное графство въ сѣв.-зап. Англии, насчитываетъ (1891) 51,712 жит., занимающихся преимущественно желѣзной и стальной промышленностью, производствомъ джутовыхъ тканей, судо- и машино-строеніемъ. Доки занимаютъ площадь въ 150 гектаровъ. Въ

1891 г. въ Б. пришли 1811 судовъ, а изъ Б. ушло 1707 судовъ. Ввозъ исчислялся въ 503,814 фунтовъ стерл., вывозъ британск. продуктовъ — въ 585,533 фунт. стерлинг.

3) проливъ, отъ 52 — 60 км. ширины, подъ 74° ш., въ полярной сѣв. Америкѣ, простирающійся съ в. на з. на протяженіи 370—450 км., между Норддевономъ и островами Парри на с., Норд-Сомерсетомъ на югѣ, Ланкастерскимъ проливомъ на з. и Мелвилльскимъ зундомъ на в. Проливъ открытъ въ 1819 г. Парри и назвалъ его въ честь Джона Барро.

**Барруа**, Шарль, проф. унив. въ Лилѣ, одинъ изъ наиболѣе выдающихся современныхъ французск. геологовъ, обратилъ на себя вниманіе изданіемъ въ 1882 г. геологическаго описанія испанской провинціи Астуріи и Галиціи. Вся его дальнѣйшая дѣятельность, доставившая ему между прочимъ и почетное званіе члена-корреспондента спб. академіи наукъ, посвящена была геологическому изученію сложныхъ массивовъ Бретани съ ея древнѣйшими палеозойскими отложеніями.

**Барруа** (Barrois), мѣстность во Франціи, см. *Баръ*.

**Баррусъ** (Barros), Хоао де, португальскій историкъ, родился 1496, ум. 1570 г.; еще 17 лѣтнимъ юношей-пажемъ Б. былъ приглашенъ королемъ Эмануиломъ Вел. въ товарищи къ его сыну, будущему Іоанну III. Б. ревностно изучалъ древнихъ классиковъ и написалъ извѣстный по красотѣ слога, ставшій популярнымъ, ист. романъ „Cronica do Emperador Clarimundo“. Въ 1522 г. былъ губернаторомъ колоніи Эльмина (Афр.), а съ 1532 управлялъ казначействомъ Индіи; въ 1539 получилъ въ подарокъ отъ короля пров. Мараньяно (Бразилія), съ обязательствомъ ее колонизировать, что не удалось. Б. написалъ первую португ. грамматику (1540). Важнѣе всего историческій трудъ „Asia“ (Lissab. 1552, 3 т.), который продолжали другіе до 1788. Этотъ плодъ 30 лѣтнихъ трудовъ представляетъ исторію открытій, завоеваній и дѣлъ Порт. въ Ост-Индіи съ 1415 по 1539 г., составленную по наилучшимъ источникамъ, подвергшимся строгой критической безпристрастной обработкѣ и написанную мастерски и съ воодушевленіемъ.

**Баррхедъ** (Barrohead), гор. въ Ренфрьюширѣ (Шотландія), 10 км. на юго-зап. отъ Глазго; жители, числомъ (1891) 8215 чел. занимаются полотнянымъ и хлопчатобумажнымъ производствомъ. Вблизи каменноугольные и желѣзные рудники и одинъ квасцовый заводъ.

**Барръ** (Barre), у сѣверныхъ береговъ Франціи, названіе для приливной волны, входящей въ низовья рѣкъ и рѣчныя устья.

**Барръ**, гор. въ Нижнемъ Эльзасѣ, на рѣкѣ Кирнекъ, у подошвы Вогезовъ, при жел. дорогѣ крупное кожевенное произ-

водство, а также производство волосняных сѣтокъ, шерстяной и деревянной обуви, шерсти для изящныхъ работъ; развиты винодѣліе и торговля лѣсомъ; имѣется минеральный источникъ. Число жит. (1890) 5678 чел., изъ нихъ 2990 протест., 2583 католи. и 105 евреевъ. Б. упоминается уже въ VII столѣтіи.

**Барръ**, географическій терминъ для означенія песчаныхъ отложений, образующихся въ морѣ нерѣдко противъ рѣчныхъ устьевъ вслѣдствіе замедленія и остановки несущаго наносы рѣчного теченія. Б. представляютъ большія затрудненія для доступа морскимъ судамъ въ рѣки. Въ Черномъ морѣ Б. соотвѣтствуютъ образованія пересыпей, въ Балтійскомъ морѣ гафы. Иногда песчаные Б. образуются у береговъ морей и безъ участія рѣкъ однимъ только прибоемъ морскихъ волнъ.

**Барса-Кильмесь**, крупный о-въ въ сѣверной части Аральскаго моря, имѣющій до 22 вер. длины при 4—9 верстъ ширины, покрытъ, какъ и прилегающіе сѣверные берега моря, только очень скудной кустарной и травянистой растительностью, имѣетъ колдцы съ прѣсной водой; о-въ сложенъ изъ третичныхъ породъ, поднимающихся до высоты 50—60 м. надъ моремъ. Населенъ только временно кочующими киргизами.

**Барсегане**, Пьетро ди, древне-итальянск. поэтъ (XIII в.), родомъ изъ Милана, написалъ поэму, описывающую грѣхопаденіе, искушеніе и страшный судъ, съ правоучительной тенденціей (изд. въ „Studj linguistici“ Biondelli, Миланъ 1856).

**Барселона**, гл. гор. одноименной испанской провинціи, расположенъ у глубоко врѣзавшейся бухты Средиземнаго моря, въ роскошной, плодородной, окруженной горами долинѣ, съ прекраснымъ климатомъ; важнѣйшій портовый, торговый и промышленный городъ Испаніи. Средняя температура 17°, maximum 31°, minimum 2° Ц. Б. состоитъ изъ стараго города, окаймленнаго одной круговой улицей (Ронда), къ которой съ зап. и сѣв. примыкаетъ новый городъ съ широкими улицами, аллеями и множествомъ 8-угольных площадей, и, наконецъ, предместья—гавани Барселонета, рабочей и матросскій кварталъ. Старый городъ въ с.-в. направленіи отъ гавани прорѣзывается занимающей 1200 м. въ длину и 33—45 м. въ ширину тѣнистой платановой аллеей Rambla, въ которой сосредоточены большіе магазины, отели, кафе, театры. Эта красивая, оживленная улица упирается на ю.-вост. въ Plaza de la Paz у гавани съ памятникомъ Колумбу 1888 г., а на сѣв.-зап. — въ новую большую Plaza de Cataluña. Вдоль гавани идетъ красивая, широкая Pasco de Colon къ сѣверу. Чрезвычайно быстро разросшійся новый городъ нѣсколько монотоненъ съ своими правильно расположенными улицами, ведущими къ предместьямъ Gracia на сѣв.-зап., Hostafranch на югѣ. Въ сѣв.-вост.

части стараго города Pasco de San Juan, окаймляющаяся широкой аллеей (Paseo de San Juan) у великолѣпнаго парка всемирной выставки 1888 г. Изъ 84 церквей Б. замѣчат.: кафедральный соборъ въ готич. стилѣ (постр. 1298—1448) и въ томъ же стилѣ церковь Santa Maria del Mar (1328—1383); бенедиктинская церковь San Pablo del Campo (ок. 1170 г.) и др. Изъ нецерковныхъ построекъ выд.: дворецъ графовъ

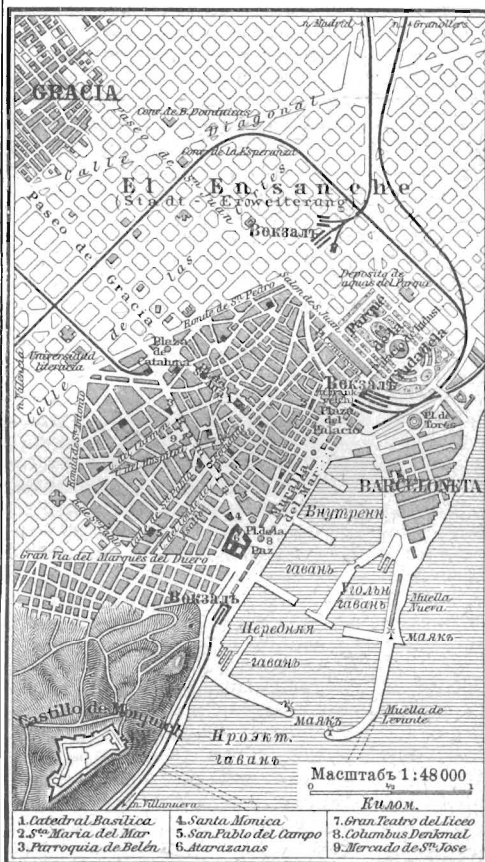

Планъ расположенія Барселоны.

Б., теперь археологич. музей и архивъ Арагоніи, дворцы генераль-капитана и епископа, зданіе суда (Audiencia), ратуша (Casa Consistorial, постр. 1369—79), Teatro del Liceo, самый красивый театръ Испаніи на 4000 зрителей, и Teatro Principal, новая биржа (Lonja), новое зданіе университета и др. Число жителей, не считая предмѣстій, 272,481 (1887).

Б. самый промышленный городъ Испаніи; наиб. важн. отраслями промышленной дѣятельности являются обработка хлопчатобумажи, издѣлій (ежегодно обрабатывается 3—400,000 метр. центн. хлопка, вмѣстѣ съ окрестностями до 1½ милл. веретенъ и 48,000 тк. станковъ), которыми

Б. снабжает бывшія испанскія колоніи. Значит. также фабрикація шелков, издѣлій, сукна, шалей и мебельн. матерій, кружевъ, машиностроеніе и желѣзолитное дѣло (4 большихъ завода, 1700 рабочихъ) и др. Большой извѣстностью пользуются сапожный и портняжій цехи Б., а также ея корабельныя верфи и литее пушекъ. Еще значительнѣе торговля Б., являющейся наиб. значит. торговымъ портомъ Испаніи. Гавань Б. по первоначальному своему устройству (съ 1474 г.) была совершенно открытой и лишь съ 1880 г. превращена при помощи искусств. сооруженій въ морской портъ современнаго типа. Международн. обмѣнъ товаровъ выразился въ 1895 г. въ слѣд. цифрахъ (въ милліонахъ пезетъ): ввозъ сухимъ путемъ 61,8, моремъ 252,0. Вывозъ сухимъ путемъ 34,1, моремъ 148,6. Въ гавань Б. прибыло въ 1895 г. пароходовъ 2414 (2.325,968 тоннъ вм.), парусныхъ судовъ 2418 (179,193 т.). Пароходное сообщеніе существуетъ съ испанск. прибрежными городами, Марселемъ, Сеттой, Генуей, Палермо, Фіуме, Лиссабономъ, Марокко, Ливерпулемъ, Гамбургомъ, Рио-де-Жанейро, Буэносъ-Айресомъ и Манилой. Желѣзнодорожныя линіи идутъ во Францію, въ Сарагосу, въ Мадридъ; 3 пути идутъ вдоль побережья. Подземный телеграфный кабель соединяетъ Б. съ Марселемъ. Въ городѣ находятся торговая камера, биржа, многочисл. кредитныя и страховыя учрежденія, сохранилась также сыгравшая важную роль въ развитіи испанской торговли верховная торговая коллегія Б. (Junta del comercio). По количеству ученыхъ и учебныхъ заведеній Б. занимаетъ первое мѣсто послѣ Мадрида. Въ городѣ есть университетъ съ 5 факультетами (учрежд. 1430 года, 2000 студентовъ), бібліотека съ 160,000 т., ботанич. садъ, торговое и промышл. училища, школа искусствъ, 4 академіи (естеств.-научныя и искусствъ), знам. арагонскій архивъ и мн. др. Для защиты города служатъ, кромѣ баттарей у предмѣстья Barceloneta, фортъ Montjuich на юго-зап. на вершинѣ горы въ 191 м. выс., съ которой открывается великолѣпный видъ (въ древности Mons Jovis, позднѣе Mons Judaicus, откуда соврем. назв.). Фортъ вмѣщаетъ гарнизонъ въ 10,000 чел. Красивыя мѣста въ окрестностяхъ — частью промышленныя, частью застроенныя виллами предмѣстья съ красивыми садами и парками.

Исторія. Б. (римская колонія Faventia) въ 415 г. была взята готскимъ королемъ Атаульфомъ, въ началѣ VIII вѣка покорена арабами, но въ 803 году отнята сыномъ Карла Великаго Людовикомъ и сдѣлана гл. гор. Испанской марки. Въ 852 г. вновь завоеванная арабами, Б. уже въ X в. опять управлялась самостоятельными маркграфами. Въ 540, 599, 906 и 1064 гг. здѣсь происходили церковныя соборы. Въ 1137 году Б. присоединена къ Арагоніи. Въ XIII и XIV вв. Б. была од-

нимъ изъ самыхъ оживленныхъ и блестящихъ городовъ Европы по своей торговлѣ, особенно съ востокомъ; ея законодательство служило образцомъ для тогдашняго европейскаго морскаго права. Въ 1474 г. Б. вмѣстѣ со всей Арагоніей соединилась съ Кастиліей. Въ войнѣ за испанское наслѣдство Б. приняла сторону габсбургскаго претендента Карла и 1714 г. была взята герцогомъ Бервикомъ. Въ 1809 г. французы хитростью взяли городъ, сдѣлавшійся опорнымъ пунктомъ франц. арміи въ Каталоніи и только въ 1814 г. освободилась отъ французовъ. Во время гражданскихъ войнъ въ Б. происходили частыя народныя возмущенія и возстанія, именно въ 1835 и 1836 гг.; республиканскія тенденціи обнаружилась и въ ноябрѣ 1842 года, причемъ городъ былъ взятъ Эспартеро послѣ бомбардировки. Обстрѣливаніе города имѣло мѣсто и въ 1843 г. Государств. переворотъ О'Доннелля въ 1856 г. вызвалъ возстаніе и въ Б., подавленное силою оружія. Въ 1874 г. въ Б. нашло почву федералистское движеніе. Новые безпорядки 1890 г. противъ консервативнаго министерства Кановаса были подавлены полиціей.

**Барселона**, исп. провинція, составляетъ ядро Каталоніи, гранич. на с.-в. провинціей Герона, на ю.-в. Средиз. моремъ, на ю.-з. Таррагоной, на с.-з. Леридой, заним. площ. въ 7690 кв. км. Страна гориста; проходятъ отроги восточныхъ Пиренеевъ. Прибрежная область представляетъ живописную, плодородную холмистую страну. Въ остальной части, за исключеніемъ плодородныхъ рѣчныхъ долинъ, каменныя террасы. Изъ всѣхъ испанскихъ провинцій Б. населена наиболѣе густо, всѣхъ жителей. (1887) 902,970 чел. (117 чел. на 1 кв. км.), притомъ населеніе съ каждымъ годомъ увеличивается. Даже въ гористыхъ мѣстностяхъ страна хорошо воздѣлывается и производитъ хлѣбъ, вино, маслины, садовые плоды, овощи, хмель, шелкъ. Скотоводствомъ занимаются, гл. образомъ, въ горныхъ пастбищахъ. Въ богатыхъ лѣсахъ встрѣчается, между прочимъ, пробковый дубъ, имѣющій большое значеніе въ промышленности, каштановое и орѣховое дерево, идущія на изготовленіе обручей и досокъ для бочекъ. Изъ полезныхъ ископаемыхъ въ странѣ встрѣчаются металлы, уголь и соль. Но своимъ значеніемъ и благосостояніемъ провинція, гл. образомъ, обязана промышленности и торговлѣ, сосредоточивающихся въ гл. г. Б. (см.). Много жел. дорогъ пересѣкаетъ страну, на морскомъ берегу имѣется нѣсколько хорошихъ портовъ.

**Барселона**, (прежде Новая Б.), гл. гор. штата Бермудесъ въ Венесуэлѣ, въ 2,5 км. отъ моря, подъ 10°7' ю. ш., на р. Невери, сообщается жел. дорогой съ портомъ Гуанта и съ залежами каменнаго угля въ Нариквалъ; климатъ нездоровый; число жителей (1888) 12,800 человекъ. Рѣка Невери судоходна вплоть до города для береговыхъ судовъ; большія суда, сообщающія

Б. съ островомъ св. Фомы, Кюрассао, Тринидадомъ, бросають якорь передъ устьемъ рѣки въ бухтѣ Энсенада де Б., представляющей гл. портъ провинціи.

**Барская конфедерація** 1768 г. составила для защиты католицизма и Польши; главарями ея были фаватически настроенные подкоморій Розанскій, Красинскій, братъ еп. Каменецкаго, адвокатъ Іосифъ Пулавскій. Началась конфедерація захватомъ города Бара вблизи границы съ Турціей, принадлежавшаго кн. Любомирскому. Провозглашены были защита: „вѣры и свободы“ и низверженіе Станислава Понятовскаго. Однимъ изъ ярыхъ агитаторовъ конфедераціи былъ монахъ Маркъ изъ бердичевского монастыря. Конфедерація сопровождалась грабежами, насиліемъ, избіеніемъ некаатоликовъ и полною распущенностью шаекъ всякаго сброда, ставшаго подъ знамя конфедераціи, что повело ко вмѣшательству русскаго правительства: были двинуты войска подъ предводительствомъ ген. Кречетникова; дальнѣйшія военныя дѣйствія и дипломатическія переговоры въ послѣдующемъ времени привели къ первому раздѣлу Польши.

**Барская слѣсъ** (*Lychnis Chalcedonica L.*), одинъ изъ видовъ дрѣмы (см.), отлич. красивыми красными цвѣтами; встрѣч. дико во всей южн. Россіи и въ зап. Сибири и иногда разводится въ садахъ.

**Барскій**, 1) Авраамъ Андреевичъ, журналистъ, внукъ по матери извѣстнаго еврейскаго ученаго Давида Ландсберга. Окончивъ матем. факультетъ новоросс. университета, поступилъ въ цюрихскій политехникумъ, откуда вышелъ со званіемъ инженера. Вернувшись въ Россію, написалъ рядъ статей по еврейскому вопросу въ „Разсвѣтъ“ (1881—82), которыми обратилъ на себя вниманіе. Въ 1882 г. окончилъ жизнь самоубійствомъ въ Спб.

2) Василій Григорьевичъ Григоровичъ, родился въ Кіевѣ; въ 1701 г. противъ воли отца, поступилъ въ кievскую академію, которой, впрочемъ, по болѣзни не окончилъ. Въ 1723 г. „ради совершенія большихъ наукъ“ онъ отправился во Львовъ, и, чтобы поступить въ иезуитскую академію, принимаетъ фамилію Б. Но скоро обманъ былъ раскрытъ; исключенный изъ академіи, Б. рѣшается съ товарищами посмотрѣть „инихъ людей обычаи“, и отправляется въ Римъ, куда прибылъ черезъ Вѣну, Венецію и по вост. берегу Италіи 29 авг. 1724 г. и, побывъ здѣсь 3 недѣли, возвратился въ Венецію. Проживъ въ ней зиму 1724—25 гг., онъ весной поѣхалъ черезъ Корфу и Хіосъ на Аѳонъ, а отсюда въ 1726 г. въ Палестину. Осмотрѣвъ Іерусалимъ, Вилеельмъ, Іорданъ и Мертвое море, онъ поѣхалъ въ Каиръ. Побывавъ на Синаѣ, черезъ Даміету вернулса въ Палестину. Посѣтивъ Дамаскъ, Назаретъ, Самарію и вновь Іерусалимъ и Вилеельмъ, онъ, наконецъ, поадаетъ въ Триполи, гдѣ живетъ до половины 1734 г., выѣзжая не надолго

въ Египетъ и на о. Патмосъ. До 1736 г. Б. жилъ на Кипрѣ, а затѣмъ на Патмосѣ, откуда въ 1743 г. поѣхалъ въ Константинополь по вызову русскаго резидента. Въ 1744 г. онъ вторично посѣтилъ Аѳонъ. Вернувшись въ половинѣ 1746 г. въ Константинополь, Б. скоро уѣхалъ отсюда. Въ Бухарестѣ онъ получилъ изъ Кіева приглашеніе занять кафедру греческаго языка. Въ 1747 г. Б. прибылъ въ Кіевъ и оставался здѣсь до самой смерти (7 окт. 1747 г.).

Послѣ Б. осталось описаніе его странствованій до вторичнаго посѣщенія Аѳона; тутъ же сдѣланы имъ самимъ рисунки перомъ. Рукописи Б. до 1794 г. оставались въ домѣ его матери, но, несмотря на это она еще до первого изданія имѣла широкій кругъ читателей. Послѣ она перешла къ И. Н. Царскому, а теперь находится въ библиотекѣ гр. А. С. Уварова. Въ первый разъ записки Б. были напечатаны весьма неудовлетворительно въ 1778 г. подъ ред. В. Г. Рубана, а затѣмъ были перепечатаны при Акад. Наукъ въ 1785, 1793, 1800 и 1819 гг. Есть еще раскольническое (клинцовское) изданіе 1788 г., тоже представляющее почти полную перепечатку изданія Рубана. Лучшее изданіе принадлежитъ Правосл. Палест. Общ.: „Странствованія В. Г. Б. по св. мѣстамъ Востока съ 1723 по 1744 гг.“ подъ ред. Н. П. Барсукова. Спб. 1885—87, въ трехъ частяхъ. О Б.-Барсуковѣ (въ I т. изд. Пал. Общ. и отдѣльно нѣсколько подробнѣе: „Жизнь и Труды Б.“); М. Полуденскій (Библиографич. Зап., 1859, т. II, столб. 273—283); Лазаревскій (Рус. Арх., 1874, II): Гиляровскій (Рус. Арх., 1881, I). По содержанию, записки Б. чрезвычайно разнообразны. Придя къ какому-либо городу, онъ обыкновенно описываетъ его внѣшній видъ (улицы, рынки, мосты, фонтаны, зданія), говоритъ о его географическомъ положеніи, иногда присоединяя къ этому историческія свѣдѣнія, рассказываетъ о достопримѣчательностяхъ города, интересуется его внѣшней торговлей, нравами и одеждой жителей и т. под. Но больше всего его вниманіе привлекаютъ церкви и монастыри, и онъ подробно описываетъ ихъ внѣшній видъ (къ этому отдѣлу относится большая часть рисунковъ), церковныя службы и внутреннюю жизнь монастырей. Съ особенной радостью онъ отмѣчаетъ, что въ такой то мѣстности много православныхъ жителей и православныхъ церквей. Но при этомъ онъ чуждъ вѣроисповѣдной нетерпимости: въ Римѣ онъ идетъ къ папѣ на обѣдъ, за что на Аѳонѣ ему пришлось претерпѣть „гоненіе, укоризну и досаду“. Нѣтъ у него и національной исключительности: въ Неаполѣ онъ восхищается красотой построекъ и прибавляетъ, что здѣсь много „искусныхъ во всякомъ художествѣ дѣятелей, иже отъ нашихъ, яко небо отъ земли разнствуютъ“. Если онъ и осуждаетъ нѣкоторыя явленія западной жизни, то съ нравственной точки зрѣнія. Такъ, въ Венеціи ему пришлось видѣть

травлю вола собаками, и онъ сильно осуждаетъ эту потѣху: „такое мученіе незлобиваго звѣря, отъ неблагословенной bestii“. Съ неудовольствіемъ говоритъ онъ и о „нестраннолюбіи“ нѣмцевъ, но тотчасъ же прибавляетъ, что, хотя отъ нѣмцевъ нечего ждать радушія, за то они не причиняютъ путешественникамъ и вреда. Вообще, онъ видимо старается доказать читателю, что ради пользы и удовольствія, доставляемыхъ путешествіемъ, можно пожертвовать нѣкоторыми удобствами. Даже описывая, какъ на пути къ Іерусалиму его ограбили арабы, онъ говоритъ, что ничего не значитъ отдать „таляръ или два Еѳіопомъ, любви ради Божія и Мѣстъ Святыхъ“. И самъ онъ твердо переноситъ всевозможныя лишенія во время своихъ странствованій. Только одинъ разъ, когда на пути изъ Венеціи къ о. Корфу ему жилось плохо, вслѣдствіе того, что хозяинъ корабля, католикъ любилъ его, „яко волкъ агнца“, Б. овладѣваетъ уныніе. Но и тутъ онъ скоро находитъ утѣшеніе въ писаніи стиховъ и въ сознаніи, что онъ страдаетъ за православную вѣру. Впрочемъ, во многихъ мѣстахъ его принимали хорошо, даже уговаривали остаться. Оставаясь, онъ добровольно принимаетъ на себя какую-либо обязанность: то становится трапезаремъ, то учителемъ, то собираетъ милостыню на пользу приютившаго его монастыря. Онъ не можетъ сидѣть безъ дѣла: какъ только представился случай, онъ принимается за изученіе греч. яз., при чемъ имѣетъ въ виду пользу отечества, ибо „Россійскій народъ не тщался о Еллинскомъ діалектѣ“. Благодаря своей настойчивости, онъ настолько хорошо овладѣлъ греческимъ языкомъ, что при вторичномъ посѣщеніи Аѳона „любопытство свое простеръ даже до сокровенныхъ монастырскихъ архивовъ“. Эту любовь къ книгамъ можно замѣтить у Б. и въ другихъ случаяхъ: на Патмосѣ онъ видитъ „много книгъ, безчинно храненныхъ и водою замоченныхъ“, и за это упрекаетъ монаховъ. Языкъ записокъ Б. представляетъ смѣсь элементовъ церковно-славянскихъ, малорусскихъ и польскихъ.

3) Самуилъ Андреевичъ, одесскій журналистъ, братъ А. А. Б., род. 30 янв. 1853 г., учился во 2-й одесской гимназій и технолог. институтъ, кот. не кончилъ. Сотрудничалъ въ „Новорос. телеграфѣ“ въ Одессѣ. Въ 1877—80 г. Б. былъ помощникомъ редактора, а потомъ завѣдующимъ редакціей газеты „Правда“, по закрытіи которой сотрудничалъ въ „Зарѣ“ (Кіевъ), а затѣмъ былъ завѣдующимъ редакціей „Одесскаго вѣстника“, писалъ подъ псевдонимами: „Зоилъ“, „Гримъ“, „В—въ“ и инициалами С. Б.; многія другія статьи по общ. вопросамъ Б. совсѣмъ не подписывалъ.

**Барсовина**, цвѣтное пятно на шкурѣ какаго нибудь дикаго животнаго, напр., барса, тигра, рыси и т. д.

**Барсовъ**, 1) Алексѣй Кирилловъ, ро-

домъ изъ Ярославля, род. въ 1673, ум. 1736, ученикъ московской славяно-греко-латинской академіи, прекрасно научился греч. языку у братьевъ Лихудовъ и потомъ занялъ мѣсто учителя Заиконоспасской академіи (съ 1726), а съ 1731 г. былъ директоромъ синодальной типографіи въ Москвѣ. Б. принималъ участіе въ исправленіи текста славянскаго перевода Библии; въ 1725 г. появился переводъ, вмѣстѣ съ комментаріями, сдѣланный по порученію Петра В., греческой книги Аполлодора Аѳинейскаго (грамматика Аѳинскаго) „Библиотека о языческихъ богахъ“. Кончилъ жизнь свою Б. печально. Онъ вмѣшался въ распрю между Теофаномъ Прокоповичемъ и Стефаномъ Яворскимъ и въ 1732 г. былъ схваченъ и отвезенъ въ Петербургъ въ тайную канцелярію. Вина его заключалась только въ томъ, что онъ читалъ рукописный пасквиль на Теоф. Прок—ча и далъ изъ типографіи шрифтъ для напечатанія книги доминиканца Рибейры, защищавшаго Стефана Яворскаго и нападавшаго на противника Ст. Яв—го протестантскаго богослова Буддея. Б. пытали и держали въ строгомъ заключеніи четыре года до его смерти.

2) Антонъ Алексѣевичъ, профессоръ московск. университета, сынъ справщика синодальной московской типографіи, Алекс. Кирилловича. Б. род. въ 1730 г., ум. 21 дек. 1791 г. 8-ми лѣтъ поступилъ въ низшую школу при славяно-греко-лат. академіи. Въ 1748 г., въ числѣ 10 наиболѣе способныхъ юношей, былъ переведенъ въ академію наукъ. Черезъ 5 лѣтъ ему дали степень магистра и сдѣлали преподавателемъ математики въ академич. университетѣ. Когда въ 1755 г. основали моск. университетъ, 3 лучшихъ питомцевъ академіи, Поповскаго, Яремскаго и Барсова назначили профессорами возникшаго новаго учебнаго заведенія. До 1761 г. Б. былъ экстраординарнымъ профессоромъ математики, а съ 1761 г. и до самой смерти (1791) ординарнымъ проф. „краснорѣчія“, какъ въ то время называлась словесность. Необыкновенно энергичный и дѣятельный, онъ не могъ удовольствоваться профессорствомъ и вскорѣ сдѣлался инспекторомъ студентовъ, входящимъ во всѣ ихъ нужды и старающимся преобразовать университетскую жизнь воспитанниковъ сообразно своимъ взглядамъ и убѣжденіямъ. А такъ какъ Б. былъ человекъ высоко образованный, честный и передовой, то вскорѣ сдѣлался одною изъ популярнѣйшихъ личностей 2 половины XVIII-го столѣтія и любимцемъ молодежи, съ котор. обращался отечески. Кромѣ того, онъ состоялъ цензоромъ книгъ, печатавшихся въ университет. типографіи, редакторомъ „Моск. Вѣд.“ (изданіе университета) и дѣятельнымъ членомъ состоявшихъ при университетѣ ученыхъ и лит. обществъ. Когда основали рос. академію, онъ былъ избранъ ея членомъ; „Вольное рос. собраніе“ (основ. 1771)

избрало Б. своимъ секретаремъ, московское „общество любителей учености“ (осн. 1789) — своимъ предсѣдателемъ. Извѣстность его дошла до Германіи, гдѣ „Латинское общество“ въ Іенѣ избрало Б. въ почетные члены.

Литерат. дѣятельность его заключается въ актовыхъ рѣчахъ, служебныхъ порученіяхъ, переводахъ и грамматич. работахъ. Существенную часть составляютъ рѣчи. Нѣкоторыя изъ нихъ въ 1819 г. „Обществомъ любителей русск. словесности“ были изданы, какъ образцовыя. Въ то время, когда не было ни газетъ, ни журналовъ, единственнымъ путемъ обсужденія общ. вопросовъ являлись рѣчи и потому онѣ имѣли большое значеніе. Кромѣ рѣчей, представляють научный интересъ грамм. работы Б. Его „Краткія правила росс. грамматики“ были учебникомъ въ продолженіе нѣсколькихъ десятиковъ лѣтъ. Въ 1773 г. коммиссія народныхъ училищъ поручила ему составить „исправную, достаточную и лучшимъ порядкомъ расположенную російскую грамматику“. Б. трудился надъ нею 5 лѣтъ, но она даже не была напечатана и извѣстна только по спискамъ, хранящимся въ Публичной бібліотекѣ. Современники не оцѣнили этого труда, такъ какъ въ немъ было много новыхъ понятій, но послѣдствіи такіе авторитеты, какъ Сухомлиновъ, Шевыревъ, Буслаевъ, нашли его замѣчательнымъ по обширности познаній и глубокому пониманію духа русск. яз. Напр., Карамзинъ называлъ Б. „великимъ мужемъ русской грамматики“. Даже въ изданной имъ „Азбукѣ“ есть много проектовъ нововведеній, о которыхъ и теперь, черезъ 100 лѣтъ почти, не перестаютъ спорить филологи, такъ напр. уничтоженіе е и ъ. Кромѣ перечисленныхъ выше трудовъ, остается указать на переводы изъ Билефельда и Целларія по филологіи и политикѣ и служебныя порученія; такъ напр., 1) „Генеральный планъ московск. воспитательнаго дома“, составленный по порученію Вецкаго, 2) „Предначертанія по статію о дворянствѣ, сообщенныя въ комиссію, собранную въ 1767 г. для составленія проекта новаго уложенія“; 3) „Пособія по исторіи русск. государства и языка, заключающія въ себѣ выписки изъ лѣтописей хронологич. даты“ („Сводъ бытій російскихъ“) и, наконецъ, 4) „Собраніе 4291 древнихъ русскихъ пословицъ“. Къ сожалѣнію, во время пожара Москвы 1812 г., исчезли 6 томовъ записокъ Б, навѣрно представляющихъ не малый историч. интересъ.

3) Елпидифоръ Васильевичъ, родился въ 30-хъ годахъ въ Череповецкомъ уѣздѣ, Новгородской губ., въ семьѣ сельскаго священника, учился въ Устюженскомъ дух. училищѣ, Новгородской семинаріи и Петербургской дух. академіи, былъ преподавателемъ Олонецкаго дух. семинаріи, а съ 1870 г. бібліотекаремъ при Румянцевскомъ музеѣ. Состоитъ секретаремъ

общества исторіи и древностей Россійскихъ при московскомъ университетѣ и редакторомъ „Чтеній“ этого общества. Еще въ бытность свою въ Олонецкомъ краѣ Б. усердно занимался мѣстной этнографіей и исторіей раскола, результатомъ чего было, кромѣ множества статей и замѣтокъ, изданіе „Причитаній сѣвернаго края“ въ 4-хъ томахъ и рядъ монографій о расколуучителяхъ, основавшихся въ Олонецкомъ краѣ. Много труда посвятилъ Б. также изученію „Слова о полку Игоревѣ“, посвятивъ этому литературному памятнику обширную монографію въ 3-хъ томахъ. Кромѣ указанныхъ главнѣйшихъ трудовъ, Б. написано очень много. Перечень его работъ см. въ „Критикобиогр. словарь“ Венгерова, т. II Б. извѣстенъ также, какъ собиратель рукописей и старо-печатныхъ книгъ.

4) Николай Павловичъ, родился 27 апр. 1839 г. въ г. Болховѣ, Орловской губ., воспитывался въ спб. университетѣ, гдѣ окончилъ курсъ по историко-филологическому факультету въ 1861 г. По окончаніи курса отправился корреспондентомъ „Спб. Вѣдомостей“ въ славянскія земли Австріи. Съ 1862 г. былъ стипендіатомъ для приготовленія къ профессорскому званію по кафедрѣ русской исторіи; въ 1864—1869 былъ учителемъ исторіи и географіи въ Виленскомъ уч. округѣ. Затѣмъ до 1871 г. снова былъ стипендіатомъ для приготовленія къ профессорскому званію, а затѣмъ былъ назначенъ бібліотекаремъ варшавскаго университета, гдѣ читалъ лекціи по русской исторіи. Въ 1874 г. получилъ степень магистра русской исторіи за диссертацию „Очерки русской исторической географіи“ (2-е изд. 1885) и званіе экстраординарнаго профессора. Въ 1888 г. назначенъ ординарнымъ профессоромъ, въ слѣд. году вышелъ въ отставку и 23 ноября 1889 г. умеръ. Кромѣ указанной диссертации Б. принадлежатъ „Матеріалы для историко-географическаго словаря древней Руси“ и нѣсколькихъ статей, главнымъ образомъ, посвященныхъ исторіи просвѣщенія.

Среди этихъ немалочисленныхъ спеціальныхъ работъ особо цѣнятся вышеупомянутыя „Матеріалы для историко-географ. словаря“ (Вильна, 1865) и „Очерки русской историч. географіи“ (Варшава, 1873). См. Венгер. „Словарь“, II.

5) Павелъ Петровичъ, въ 1844 г. окончилъ курсъ московскаго университета, ум. въ 1881 г., извѣстенъ переводами сказаній иностранцевъ о Россіи. Онъ перевелъ: Путешествіе Оларія, Путешествіе Корнелія де-Вруина, Записки Вебера о Петрѣ В., отрывки изъ донесеній гр. Мерси д'Аржанто. Кромѣ того, ему принадлежитъ переводъ III тома „Исторія всеоб. литер. XVIII в.“ Гетнера.

6) Тимофей Васильевичъ, съ 1870 года профессоръ каноническаго права въ духовной академіи. Труды Б.: „Константинопольскій патріархъ и его власть

надъ русск. церковью“ (Спб. 1878 г.); рядъ статей въ „Христ. Чтеніи“, „Правосл. Обзор“, „Церк. Вѣст.“.

**Барсуки сумчатые** (Pogamelidae), семейство отряда сумчатыхъ млекопитающихъ (Marsupialia), къ которому между прочимъ относится довольно богатый видами (13) родъ сумчатый Б. или язвца (Pogamelus Geoffr.) съ наиболѣе извѣстнымъ видомъ бандикутъ или язвца остроносая (P. parvula Geoffr.), см. табл. „Сумчатые II“.

**Барсуки**, холмистые бесплодные сыпучие пески, тянущіеся не широкими, но длинными грядами въ меридиональномъ направленіи отъ сѣверныхъ береговъ Аральскаго моря. Большіе Барсуки проходятъ отъ зал. Чернышева къ Мугоджарскимъ горамъ на протяженіи 300 верстъ; Малые Б. отъ залива Перовскаго на протяженіи 100 верстъ.

**Барсуковъ**, 1) Александръ Платоновичъ, историкъ, происхожденія дворянскаго, род. въ 1844 г. Въ 60 годахъ служилъ военнымъ въ Польшѣ, затѣмъ вышелъ въ отставку, занялся исторіей и сталъ членомъ археографич. комиссіи, потомъ служилъ въ департаментѣ герольдіи. Первые опыты Б. были корреспонденціи изъ Польши въ газету „Русскій“ (изданіе Погодина), затѣмъ появились въ „Зарѣ“ слѣд. статьи: 1) „Шкловскіе авантюристы“ (1871), 2) „Узникъ Спасо-Евфиміева монастыря (1871). Въ „Древней и нов. Россіи“, 3) „Іоасафъ Вагуричъ“ (1875) и „Вагюшковъ и Опочининъ“ (1878). Въ „Русск. Архивѣ“, 5) „Князь Григорій Григор. Орловъ“. Всѣ эти статьи въ 1885 г. были изданы авторомъ въ одномъ томѣ подъ заглавіемъ „Разказы изъ русск. исторіи XVIII в. по архивнымъ документамъ“. Съ начала 80-хъ г. Б. занялся исключительно изслѣдованіемъ рода Шереметьевыхъ, которое издается съ необыкновенною роскошью гр. Сергѣемъ Дмитріевичемъ Шереметьевымъ, съ приложеніемъ снимковъ съ древнихъ рукописей и рисунковъ. Изъ „Шереметьевскаго архива“ Б. извлекаетъ много интересныхъ документовъ въ юридическо-бытовомъ отношеніи, какъ то купчія, закладныя и т. п. Трудъ этотъ представлялъ бы гораздо болѣе серьезный историч. интересъ, если бы не носилъ характера семейной хроники и глубже затрагивалъ общественную жизнь. Общій тонъ изслѣдованія также, какъ и статья объ Орловѣ, — панегирической. Кромѣ „Рода Шереметьевыхъ“ Б. написалъ въ 80 годахъ слѣд. 2 статьи: 1) „Россійское благородное собраніе въ Москвѣ“, по сохранившимся архивнымъ документамъ (1886), 2) „Обзоръ источниковъ и литературы русск. родословія“ (по поводу книги Петрова „Исторія родовъ русск. дворянства“, 1887).

2) Иванъ Платоновичъ (братъ Алекс. Платон. и Николая Платон.), историкъ, служилъ въ странноприимномъ домѣ гр. Шереметьева въ Москвѣ. Написалъ книгу „Иннокентій, митрополитъ москов-

скій и коломенскій, по сочиненіямъ, письмамъ и разсказамъ современниковъ“ (1883), удостоенную половиной Уваровской преміи. Онъ же собралъ и издалъ „Творенія“ Иннокентія (1887).

3) Николай Платоновичъ, историкъ, братъ Александра и Ивана, родился 8 ноября 1838 г., въ 1862 г. поступилъ на службу въ археологическую комиссію, въ 1870 г. былъ помощникомъ завѣдывающаго архивомъ св. синода, затѣмъ завѣдывалъ архивомъ министерства народн. просвѣщенія. Литературные труды его слѣдующіе: 1) Указатель къ 8 т. полного собранія російскихъ лѣтописей 1868 г. (вмѣстѣ съ А. Ф. Вычковымъ) 2) Списокъ книгъ церковной печати, хранящихся въ библиотекѣ св. синода (1871), 3) Дневникъ Храповицкаго 1782—1793 г. (1874), 4) Жизнь и труды Строева 1878 г., 5) Русскіе палеологи 40-хъ годовъ (1880), 6) Источники русской агиографіи (1882), 7) Рукописи археографич. комиссіи (1882), 8) Странствованія по св. мѣстамъ В. Барскаго-Тригоровича (1885—89), 9) Жизнь и труды В. Г. Барскаго (1885), 10) Жизнь и труды М. П. Погодина (1888—90), въ 3-хъ томахъ, 11) Сборникъ Едомскаго (1889). Изъ журналовъ Б. соиздатель началъ въ „Русскомъ архивѣ“ и „Русской старинѣ“. Всѣ работы его составлены съ большою тщательностью и знаемъ дѣла, такъ что представляютъ историч. интересъ. Такъ, напримѣръ, въ „Спискѣ книгъ церковной печати“ онъ указалъ на нѣсколько десятковъ, до того неизвѣстныхъ, старо печатныхъ книгъ. При составленіи „Исторіи русск. агиографіи“, Б. пользовался рукописями нѣкоторыхъ библиотекъ, еще неописанныхъ. Мы находимъ свѣдѣнія о неканонизованныхъ святыхъ (взятыя изъ Савантова), а также указаніе на источники, которыми авторъ пользовался при составленіи біографій святыхъ. Вызвали вполне заслуженное порицаніе и насмѣшки юмористическихъ журналовъ „Жизнь и труды Строева“ и „Жизнь и труды Погодина“. Не говоря уже о слогѣ, который напоминаетъ времена Шишкова, Б. выказываетъ какое то недостойное литератора умиленіе и поклоненіе передъ сильными міра сего и передъ титулами. Желаніе писать о Строевѣ онъ называетъ „дерзновеніемъ“. Имѣть сужденіе о какихъ либо серьезныхъ вопросахъ, по мнѣнію Б., могутъ только такіе люди, какъ митр. Филаретъ, а не „такъ называемые, свободные мыслители, державшіе и держащіе безъ помазанія устроить домостроительство нашего спасенія“. Въ заслугу кн. Вземскому станovitъ то, что онъ „съ христіанскимъ смиреніемъ относился къ своимъ собратіямъ по литературѣ, не обращая къ какому званію и состоянію принадлежалъ каждый изъ нихъ“. Оба эти труда, цѣнные по массѣ собраннаго историческаго матеріала, переплетены замѣчаниями, выказывающими отсутствіе чувства собственнаго достоинства въ авторѣ.

**Барсукъ** (*Meles, Storr.*) родъ млекопитающихъ изъ семейства кунитъ (*Mustelidae*), отряда хищныхъ (*Carnivora*), представителемъ котораго служитъ *B. обыкновенный* (*M. taxus, Pall.* см. табл. „Хищныя животныя“ II). Достигаетъ 75 см. длины съ хвостомъ въ 18 см., едва 30 см. высоты и до 20 килограммовъ вѣсомъ; плотнаго тѣлосложенія, шея толстая, голова вытянутая, съ сильно заостренной мордой, малыми глазами и ушами; когти переднихъ ногъ очень сильны; хвостъ коротокъ и покрытъ волосами; близъ задняго прохода железистый мѣшокъ. Шерсть длинная и грубая, на спинѣ смѣшаннаго, бѣло-сѣраго и чернаго цвѣта, на бокахъ рыжеватая, на ногахъ и на нижней сторонѣ тѣла черно-бурая; голова черная съ двумя матово-черными полосами. Самка мельче самца и окрашена свѣтлѣе. *B.* распространенъ въ Европѣ немного сѣвернѣе 60°, а въ средней и сѣверной Азій на востокъ идетъ до Лены. Въ ю.-в. Сибири нашъ *B.* замѣненъ японскимъ видомъ (*M. anakuma, Temm.*), въ Китаѣ, Гималаѣ и отчасти Тибетѣ другими видами, а въ С. Америкѣ представителемъ близкаго рода (*Taxidea americana, Bodd.*). Въ уединенныхъ мѣстахъ на солнечной сторонѣ покрытыхъ лѣсомъ холмовъ, рѣже на открытыхъ мѣстахъ, среди полей, *B.* устраиваетъ себѣ подземную нору съ 4—8 длинными входами, изъ которыхъ пользуется большею частью однимъ или двумя; остальные служатъ частью для вентиляціи, отчасти же на случай бѣгства. Котловина норы находится на глубинѣ 1,25—1,5 метра и настолько помѣстительна, что въ ней свободно располагается самка со своими дѣтенышами. Въ норѣ поддерживается полная чистота. Иногда къ *B.* присосѣживается лисица, однако, рассказы о томъ, что послѣдняя выживаетъ *B.* своими вонючими испражнениями, относятся къ числу охотничьихъ вымысловъ. *B.* существо недовѣрчивое, любящее одиночество; за добычей выходитъ ночью; питается кореньями, плодами, ягодами, моллюсками, личинками насѣкомыхъ, червями, птичьими яйцами, птенцами, мелкими млекопитающими, гадами и пресмыкающимися, не прочь полакомиться медомъ шмелей и виноградомъ; въ крайности вѣст и падаль. Днемъ любить грѣться на солнцѣ передъ входомъ норы, но удаляется отъ нея рѣдко. Походка *B.* медленная и неуклюжа. Съ наступленіемъ холодовъ *B.* удаляется въ нору и впадаетъ здѣсь въ спячку, при чемъ лежитъ, свернувшись клубкомъ и помѣстивъ голову межъ переднихъ ногъ. Сонъ часто прерывается и въ оттепели *B.* нерѣдко выходитъ изъ норы, чтобы напиться. Время спариванія въ октябрѣ, и тогда *B.* живетъ въ одной норѣ съ самкой. Въ мартѣ самка мечетъ 3—5 слѣпныхъ дѣтенышей, которые остаются до осени съ матерью и становятся взрослыми на второмъ году жизни, продолжительность которой 10—12 лѣтъ. Мясо

*B.* съѣдобно, молодыхъ животныхъ даже очень вкусно, во Франціи и Швейцаріи окорока сълужутъ лакомствомъ; иногда мясо бываетъ однако трахинозно. Шкуры *B.* не пропускаютъ воды, а потому идутъ на ягташи, сакъ-прогоны, покрышку сундуковъ и т. д. Изъ волосъ выдѣлываютъ кисти. За *B.* охотятся, подстерегая его въ лунныя ночи; идутъ также къ норѣ и посылаютъ собаку разыскать по слѣдамъ вышедшаго *B.*, котораго при возвращеніи убиваютъ изъ ружья или ловятъ въ сѣтъ, поставленную во входѣ норы. Рѣже ловятъ его капканомъ, который устанавливается въ главномъ выходѣ изъ норы, остальные же ходы затыкаются. Но самымъ любимымъ способомъ охоты остается все-же откапываніе *B.* Заткнувъ все побочные входы въ нору, въ главный пускаютъ таксъ, которыя сначала гоняются за *B.* по норѣ, а затѣмъ вдругъ останавливаются на одномъ мѣстѣ. Тогда приступаютъ къ раскопкѣ. При помощи кирки и лопатки, какъ разъ надъ тѣмъ мѣстомъ, гдѣ лаютъ собаки, прорываютъ вертикальную дыру, доводя ее до хода, гдѣ располагаются собаки. *B.* схватываютъ въ такомъ случаѣ особыми щипцами и вытаскиваютъ. Въ Пруссіи на *B.* дозволено охотиться лишь въ октябрѣ и ноябрѣ. Старые *B.* не пригодны къ прирученію, молодые же становятся при тщательномъ воспитаніи очень ручными и привязываются къ своему хозяину.

**Барсукъ австралійскій**, см. *вомбатъ*.

**Барсукъ-Моисеевъ** (или Мойза), *Ома Ивановичъ*, род. 1768 г., учился въ кievской академіи и московскомъ университетѣ. Получилъ за сочиненіе золотую медаль и въ 1793 г. окончилъ университетъ кандидатомъ медицины. *B.* первый держалъ экзаме́нъ на степенъ доктора медицины при московск. университетѣ и, защитивъ диссертацию, получилъ первый докторскій дипломъ, который былъ выданъ 29 марта 1794 г. Въ слѣдующ. году избранъ экстраординар. профессоромъ и читалъ въ московскомъ универ. физиологію, патологию, терапію, семіотику и діететику. Ум. въ 1811 г. *B.* много писалъ и переводилъ. Ему принадлежатъ: „О превосходномъ блаженствѣ человѣческомъ, философическое разсужденіе, священнымъ писаніемъ подкрѣпляемое“ (1785 г.); „De respiratione“ (диссерт. М. 1794 г.). Переводы: „Способъ лѣчить болѣзни“, „Полный и всеобщій лѣчебникъ, или полное и полезное наставленіе народу, или курсъ медицины Ив. Рибеля съ приобщеніемъ фармакопей и врачебнаго веществословія Селле“, 7 частей съ 24 рис. (М. 1791); „Новый способъ лѣчить каменную болѣзнь, цыngu, подагру, глисты, сухотку, чахотку и пр., съ прибавленіемъ способа лѣченія отъ ядовъ де-Мецы“ (М. 1789); „Дѣтскій лѣчебникъ“ (М. 1793); „Физиологія Blumenбаха“ (М. 1796); „Туртелева гигиена“ (М. 1809) и много др.

**Барсучьи шкуры**; на мѣха идутъ почти

исключительно шкуры сѣверо-американскихъ барсуковъ (*Taxidea americana*, *Bodd.*) шерсть которыхъ значительно мягче, чѣмъ европейскихъ; шкуры съ шерстью идутъ на непроницаемые для дождя чемоданы, яташи; переработанныя въ кожу употребляются для конской сбруи и т. д. Лучшими считаются нѣмецкія, затѣмъ датскія, венгерскія, русскія, татарскія. Изъ щетиистой шерсти дѣлаются кисти.

**Барсучья собака**, см. *такса*.

**Барсъ**, см. *леопардъ*.

**Барсъ**, старинная морская пушка.

**Барта**, Эммануилъ, род. 1841 г., учитель естественной исторіи въ Литомышлѣ; написалъ: „Seznam pravoukú severní části Čech“ 1868; „Listy rostlinné svetlopiše vyobrazene“.

**Бартау** или **Бартавъ**, рѣка въ Ковенской и Курляндской губерніи; протекаетъ до 85 вер. по ровной, низменной, частью болотис. мѣстности и впадаетъ въ Либавское озеро, имѣющее истокъ въ Балтійское море.

**Бартеlemi** (*Barthélemy*), 1) Жанъ Жакъ, франц. археологъ, род. 1716 г. ум. 1795 г., 1753 г. сдѣлался директоромъ монетнаго музея, благодаря Б. и его многочисл. пріобрѣтеніямъ во время путешествія по Италіи (1754—57 г.), ставшаго однимъ изъ богатѣйшихъ въ мірѣ. Съ 1747 г. Б. былъ членомъ академіи надписей. Европейскую извѣстность Б. пріобрѣлъ своимъ „Voyage du jeune Anacharsis en Grèce“ (Пар. 1788, 7 т. съ атласомъ, посл. изд. 1881 г. 3 т.), гдѣ онъ на основаніи точныхъ и тщательныхъ изслѣдованій даетъ яркое изображеніе социальныхъ порядковъ Греціи временъ расцвѣта. Изъ др. соч. Б. выд. „Réflexion sur quelques monuments phéniciens“ (Пар. 1750) и „Réflexion sur l'alphabet et la langue de Palmyre (ibid, 1754)“. Б. пробовалъ себя и какъ романистъ („Amours de Carite et de Polydore, Пар. 1760). Ergo Oeuvres diverses“ собраны *Sainte Croix* (Пар., 1798, 4 т.; 1823 г. 2 т.). Перв. полн. собр., соч. изд. *Villeneuve* (Пар. 1821 г., 4 т., съ биографіей).

2) Франсуа, маркизъ, франц. государств. дѣятель. племянникъ предыд., род. 1747 г., ум. 1830; при Людовикѣ XVI нач. диплом. карьеру, въ 1791 г. былъ назнач. посланникомъ въ Швейцарію, оказалъ республикѣ, сносившейся съ другими государствами только черезъ его посредство, значительныя услуги, и заключилъ 1795 г. базельскій миръ съ Пруссіей и Испаніей. 1798 г. Б. вернулся въ Парижъ, избранный членомъ директоріи на мѣсто Летуэрнера. Послѣ переворота 18 фруктидора (4 сент. 1797 г.) Б. былъ сосланъ въ Кайенну, откуда, впрочемъ, скоро бѣжалъ въ Англію. Послѣ 18 брюмера (9 ноября 1799 г.) Б., вновь призванный первымъ консуломъ, сталъ 1800 г. членомъ сената, затѣмъ его вице-президентомъ, но при имперіи вліянія не имѣлъ. Въ апр. 1814 г. Б. председательствовалъ въ сенатѣ, когда послѣдній высказался за сверженіе императора, а

послѣ второй реставраціи сдѣлался министромъ и маркизомъ. 1819 г. Б. предложилъ сокращеніе избирательнаго права; это сдѣлало его настолько непопулярнымъ, что онъ былъ вынужденъ отказаться отъ политич. дѣятельности. *Kaulek*: „Papiers de B., ambassadeur de France en Suisse“ (Пар. 1888 г.).

**Бартеlemi Сентъ-Илеръ** (*Barthélemy Saint-Hilaire*), Жюль, франц. ученый и госуд. дѣятель, род. 1805 г. въ Парижѣ, ум. 1895 г., пріобрѣлъ извѣстность переводомъ Аристотеля (см. ниже) и 1838 г. получилъ кафедру греч. и римск. философіи въ Collège de France, 1839 г. избранъ членомъ института. Послѣ февральской революціи 1848 года, Б. былъ избранъ въ учредительное и законодательное собраніе, гдѣ примкнулъ къ умѣреннымъ и сдѣлался членомъ, а вскорѣ и президентомъ комиссіи народнаго образованія; во время переворота 1851 г. нѣкоторое время былъ арестованъ и отведенъ въ Мазасъ. Отказавшись присягнуть Наполеону III, Б. оставилъ профессуру и посвятилъ себя исключительно научнымъ занятіямъ, гл. образ., изученію санскритской и древне-индійской философіи. Выбранный въ 1871 г. въ національное собраніе, Б. дѣятельно агитировалъ здѣсь въ пользу назначенія главою исполнительной власти его друга Тьера, при которомъ до его паденія состоялъ генеральнымъ секретаремъ. 1876 г. Б. былъ избранъ пожизненнымъ членомъ сената, гдѣ, какъ и въ национальномъ собраніи, принадлежалъ къ лѣвому центру; 30 сент. 1880 г. до ноября 1881 г. былъ министромъ иностр. дѣлъ въ кабинетѣ Ферри. Какъ ученый, Б. пріобрѣлъ особыя заслуги въ области исторіи греческой и какъ основательный знатокъ санскритской и индійской философіи. Гл. его соч. — франц. переводъ сочиненій Аристотеля, появившіяся 1837—87 г. Кромѣ того имъ еще опубликовано: „De la logique d'Aristote“ (1839, 2; премировано); „De l'école d'Alexandrie“ (1845); „Sur les Védas“ (1854); „Du Bouddhisme“ 1855; „Le Bouddha et sa religion“ (3 изд. 1866); „Mahomet et le Coran“ (1865); „Philosophie des deux Ampère“ (2 изд. 1869); „A la démocratie française“ (1874); „De la métaphysique, sa nature et ses droits“ (1879); „L'Inde anglaise, son état actuel, son avenir“ (1887); „La philosophie dans ses rapports avec les sciences et la religion“ (1889); „Étude sur François Bacon“ 1890); переводъ въ стихахъ *Иліады* (1869) и „Victor Cousin et sa correspondance“ (Пар. 1895, 3 т.).

**Бартеlemi**, Огюстъ Марсель, франц. поэтъ, род. 1796 г. въ Марселѣ, ум. тамъ же 23 авг. 1867 г., воспитывался въ коллегіи иезуитовъ въ Жюльи, въ 1822 г. прібылъ со своимъ другомъ Мери въ Парижъ и написалъ въ сотрудничествѣ съ нимъ рядъ ѣдкихъ сатиръ, направленныхъ противъ Бурбоновъ. Съ другой стороны Б. отдался культурѣ Наполеона, плодомъ кото-

раго явилась историческая поэма „Napoléon en Egypte“, гдѣ удачно была схвачена поэтическая сторона этого похода. Б. поѣхалъ въ Вѣну, чтобы лично передать эту поэму герцогу Рейхштадтскому, но не былъ допущенъ и отомстилъ за это стихотвореніемъ: „Le fils de l'homme, ou souvenirs de Vienne“. Послѣ июльской революціи Б. продолжалъ оппозицію еще два года; вмѣстѣ съ Мери онъ издалъ пѣсню „L'Insurrection“ (1830), одно изъ его удачнѣйшихъ произведеній и „La Dupinade, ou la révolution durée“ (1831). Послѣ отбытія Мери въ Марсель, Б. написалъ: „Douze journées de la Révolution“, въ которомъ воспѣваются 12 знаменитыхъ дней первой революціи, и основалъ сатирической журналъ „Némésis“ (1831 и т. д.); который въ теченіе года ожесточенно нападалъ на правительство и пользовался широкой популярностью. Тогда правительство подкупило Б., чтобы заставить замолчать его; это обстоятельство плачевно закончило политическую дѣятельность Б., и въ стихотвореніи „Ma justification“ (1832) онъ тщетно старался смыть съ себя пятно. Послѣ того Б. перевелъ „Энеиду“ Вергилія, написалъ поэму „La Vouillotte“ и др., возвращался къ сатирѣ, писалъ диѳирамбы на историческія событія („Le deux décembre“ 1852, etc.), но безъ прѣжняго успѣха. Сочиненія Б. изданы вмѣстѣ съ сочиненіями Мери (Парижъ, 1833, 6 т.).

**Бартелеми**, о—въ, см. о—въ св. Варроломея.

**Бартель** (Barthel), 1) Мельхіоръ, придворн. нѣм. скульпторъ, род. 1625 г., ум. 12 нояб. 1672 г. въ Дрезденѣ; поучившись у Иоганна Бѣме (Шнеебергъ), продолжалъ свое образованіе, путешествуя по югу Германіи и по Итали. Дѣятельность его была особенно велика въ Венеціи, гдѣ онъ исполнилъ много саркофаговъ для церквей; выдающійся—дожа Джіованни Пезаро (1669), въ церкви dei Frari. Б. является представителемъ стиля барокко и въ своихъ работахъ старается достигнуть художественнаго впечатлѣнія живописи, путемъ сочетанія въ нихъ разноцвѣтнаго мрамора. Болѣе цѣнными, чѣмъ большія произведенія Б., являются его бездѣлки изъ слоновой кости (Грюнговельбе, Дрезд.)

2) Карлъ, нѣмецк. историкъ литературы, род. 1817, ум. 1853. Гл. соч. Б.—написанное въ редигозно-ортодоксальномъ духѣ „Die deutsche Nationalliteratur der Neuzeit“ (Брауншв., 1850); въ 9 изд. (Гютерсл., 1876—79) переработано и продолжено Эмилиемъ Б. и Рёпе (Röpe).

**Бартельмессъ** (Barthelmess), Николай, граверъ на мѣди, род. 1829 г. (Эрлангенъ), ум. 1889 г. (Дюссельдорфъ); изучивъ начатки гравированія у Карла Майера (Нюрнбергъ), поступилъ въ мюнх. академію. Въ 1852 г. вернулся въ Дюссельдорфъ и, послѣ 4 л. ученія здѣсь у Келлера, докончилъ образованіе въ Парижѣ. Изъ гравюръ Б., отличающихся изяществомъ и близостью къ оригиналу, лучшія; Христосъ на крестѣ

Большая Энциклопедія, т. II.

и Магдалина (съ Иос. Керена), Праздникъ (съ Зигерта), Слѣпой мальчикъ (съ Залентина), Въ церкви (съ Вотье), Проповѣдь въ морскомъ кад. корпусѣ (съ Ген. Риттера), и мн. др.

**Бартельсъ**, 1) Артуръ, польск. сатирикъ, р. 1818, г., ум. 1885 г. Въ 1859 вышло собраніе его драмъ и комедій, позднѣе выпущены „Zbiór piosnek z towarzyszeniem fortepianu“, „Drugi chorek piosnek“. „Tudzień poleski, ustęp z życia myśliwskiego“ (Польская недѣля, изъ охотничьей жизни), 1878 и др. Но большинство его сатирическихъ стихотвореній, въ которыхъ очень мѣтко осмѣивались недостатки современнаго польскаго общества, ходили и ходятъ по рукамъ въ рукописныхъ копіяхъ.

2) Гансъ фонъ, нѣм. живописецъ, род. 25 декабря 1856 г. (Гамбургъ), членъ акад. художествъ въ Берлинѣ (1893); началъ учиться у мариниста Гардорфа, но посвятилъ себя пейзажной живописи, изучивъ ее подъ рук. А. Швейцера (Дюссельдорфъ 1876—77), и Карла Эстерлея (Гамб. 1878); послѣ путешествія по Итали, жилъ въ Берлинѣ (1881), Гамбургѣ (1882) и Мюнхенѣ (1885). Картины Б. маслян. краск. и акварели, но сила колорита и своеобразное величіе особенно сказываются въ послѣднихъ; начавъ съ подражанія венеціанской и другимъ итальянск. школамъ, Б. затѣмъ сосредоточился на изображеніи, въ духѣ норвежской школы, береговыхъ и рѣчныхъ пейзажей (Рюгенъ, Любекъ, Голландія, Бельгія, сѣв. Франція). Онъ рисовалъ также и внутреннія помѣщенія съ фигурами; его стремленіемъ было добиться въ акварели и рисунковъ гуашью силы живописи масляными красками.

3) Эрнестъ (E. D. A. Bartels), нѣмецкій ботаникъ (1778—1838); профессоръ въ Берлинѣ. Написалъ: Über innere und äussere Bewegung im Pflanzen- und Tierreich“ (Марбургъ, 1828).

**Бартоновъ**, Петръ Ивановичъ, редакторъ „Русск. архива“, род. 1 окт. 1829 г. въ сельцѣ Королевщинѣ, липецкаго уѣзда тамбовск. губ. Родъ Б. древній дворянскій. Образованіе получилъ въ „Благородномъ пансіонѣ“ въ Рязани, а затѣмъ въ московскомъ университетѣ по словесному отдѣленію историко-филологич. факультета (1847—51). Въ то время были такіе профессора, какъ Шевыревъ, Градовскій, Леонтьевъ, Соловьевъ, Буслаявъ и др. Первый лит. опытъ Б. относится къ 1853 г., когда онъ помѣстилъ въ „Моск. Вѣд.“ статью „О сочиненіяхъ Жуковскаго“, и въ томъ же году въ „Отеч. Зап.“—„Родъ и дѣтство Пушкина“, затѣмъ въ 1854—55 г. въ „Моск. Вѣд.“, „Александръ Сергѣевичъ Пушкинъ. Матеріалы для его биографіи“. Въ это же время онъ помогалъ Шевыреву въ составленіи „Исторіи московскаго университета“ и „Словаря професс. московск. университет.“ Въ 1857 г. завѣдывалъ изданіемъ „Русск. бесѣды“, въ кот. напечаталъ биографіи гр. Арк. Ив. Маркова и

гр. Ив. Ив. Шувалова, съ 1859 г. по 1873 г. Б. управлялъ Чертковскою библиотекою и напечаталъ три отдѣленія ея каталога. Съ 1856 г. посвятилъ себя весьма полезной издательской дѣятельности. Такъ, имъ были напечатаны: 1) „Собрание писемъ Алексѣя Михайловича съ приложениемъ уложенія сокольничья пути 2) „Записки Державина“ съ примѣчаниями П. И. Бартенева, 3) „Пушкинъ въ южной Россіи“. Съ 1863 г. онъ приступилъ къ изданію „Русскаго архива“. Цѣль журнала была собрать по возможности больше матеріаловъ по русской исторіи послѣднихъ 2-хъ столѣтій. Главное содержаніе „Русск. архива“ составляютъ переписки госуд., общ. и литературныхъ дѣятелей, ихъ мемуары, воспоминанія очевидцевъ, неизданные указы, литературныя произведенія и т. п. Большинство этого матеріала было снабжено примѣчаніями Б. До основанія „Русск. архива“ онъ сообщалъ много историческихъ документовъ въ другіе журналы, какъ-то „Библиогр. зап.“, „Денг.“, „Общ. дрвн. россійск.“, „Москвитянина“, и т. д. Такъ, напр., „Указатель статей и матеріаловъ по исторіи, словесности, статистикѣ и этнографіи“ были помѣщены въ „Москвитянина“. Въ „Русск. архивѣ“ надо отмѣтить слѣд. библиографич. работы Б.: 1) „Указатель къ изданіямъ Моск. общ. исторіи и древностей за 1815—65 г., 2) 51 листъ каталога Чертк. библиотеки, 3) Указатель главныхъ статей „Русск. Вѣстника“ 1856—62 г. 4) Полный указатель „Русск. Бесѣды“ и „Моск. сборниковъ“ 1846—60 г. 5) Указатели къ запискамъ Храповицкаго и библиогр. зап. 1858—61 г. Въ 1868 г. Б. издалъ 4 книги сборника истор. матеріаловъ подъ названіемъ „XVIII вѣкъ“ и 2 книги „XIX вѣкъ“. Онъ же редактируетъ „Архивъ кн. Воронцова“, котораго вышло около 40 т. Кромъ того Б. еще занимался переводами, такъ, напр., перевелъ „Исторію Германіи съ древнихъ временъ до 1851 г.“ Кольерауша (съ нѣм.) и „Исторію Сербіи“ Ранке (съ нѣм.).

**Бартенштейнъ**, Іоганнъ Кристофъ, баронъ, австр. министръ, род. 1639, ум. 1767 г сынъ проф. философіи въ Страсбургѣ; издалъ (1709) цѣнный трудъ объ отпаденіи Морина Саксонскаго отъ Карла V; даровитость, знанія, трудолюбіе и привязанность Б. къ императорской семьѣ, его умѣлые совѣты и услуги скоро расположили къ нему Марію Терезію и Б. сталъ вѣдѣть внѣшнюю политику. Въ этой роли онъ настоялъ на рѣзкомъ отклоненіи притязаній Прусскаго Короля Фридриха II, что вызвало первую войну изъ-за Силезіи, а вражда Б. къ англ. двору, часто высказывавшаяся тоже въ рѣзкой формѣ, повлекла (1753) устраненіе его отъ дѣлъ и замѣну Кауницемъ. Затѣмъ былъ назначенъ председателемъ придворной иллирійской комиссіи, что помогло ему собрать интересныя замѣтки (Kurzer Bericht von der Beschaffenheit der zerstreuten illyrischen

Nation, Лейпц. 1802), представляющія цѣнный матеріалъ по исторіи сербовъ Венгріи; Б. завѣдывалъ также воспитаніемъ и ученіемъ послѣдника Іосифа.

**Бартенштейнъ**, г. въ прусскомъ округѣ Кёнигсбергѣ, на р. Алде и при жел. дорогѣ, въ 1895 г. насчитывалъ 6338 жит., изъ нихъ 284 катол. и 81 евреевъ. Б. основанъ въ 1241 г. и былъ нѣкогда гл. гор. Бартони (см.). Въ Б. 26 апрѣля 1807 г. былъ заключенъ договоръ между Пруссіей и Россіей.

**Бартесъ**, Поль Іосифъ, медикъ, род. 1734 г., ум. 1806 г., учился въ Монпельѣ; въ 1754 г. уѣхалъ въ Парижъ; въ 1759 г. былъ профессоромъ въ Монпельѣ, гдѣ его лекціи быстро получили европейскую извѣстность. Его „Новые элементы въ человѣческой наукѣ“ (Монп. 1778; 3 изд. Пар. 1858, 2 т.) были переведены на всѣ европейскіе яз. Въ 1781 г. былъ назначенъ королевскимъ лейбъ-медикомъ, въ 1785 г. почетнымъ канцлеромъ университета въ Монпельѣ, въ 1788 г. членомъ санитарнаго совѣта. Французская революція лишила его большей части состоянія и мѣстъ; въ 1789 долженъ былъ оставить Парижъ и жилъ въ различныхъ мѣстахъ, какъ писатель и врачъ. Наполеонъ I назначилъ его лейбъ-медикомъ.

**Бартлетъ**, см. *Бертлетъ*.

**Бартлигъ**, Фридрихъ-Готлибъ (F. G. Bartling), нѣмецкій боганикъ систематикъ (1798—1875); съ 1822 г. профессоръ въ Гёттингенѣ. Важнѣйшія работы: „Ordines naturales plantarum“ (Гёттинг. 1830); „Flora der österreichischen Küstenländer“ (тамъ-же, 1825).

**Бартоли**, 1) Адольфо, итал. историкъ литературы, род. 1833, ум. 1894. Гл. соч. тщательно обработанная исторія итал. литературы „Storia della letteratura italiana“ (Флор., 1878—79, 7 т.). Кромъ того Б. изд. „Scenari inediti della comedia dell'arte“ (ibid., 1881, 22 либретто старой итал. comedia dell'arte, съ предисловіемъ), и написалъ: „I viaggi di Marco Polo“ (Мил., 1859), „L'evoluzione del Rinascimento“ (Флор., 1877), „I precursori del Boccaccio“ (ibid., 1878) и др.

2) Даніэло, итальянскій пис. род. 1608, ум. 1685 ректоромъ иезуитской коллегіи въ Римѣ. Главн. свое соч. „Storia della compagnia di Giezu“ (Римъ, 1663—75, 5 т.), рядъ блестящихъ характеристикъ и краснорѣчивыхъ папегириковъ, Б. началъ жизнеописаніемъ основателя ордена: „Vita Istituto di S. Ignazio“ (Римъ, 1659) Б. писалъ также соч. по физикѣ: „Del ghiaccio e della coagulazione“ (Римъ 1677), „Del Suono“ (Болонья, 1680) и др. Собр. соч. изд. Marietti (Тур., 1823—44, 34 т.).

3) Пьетро Санте, съ прозвищемъ Перуджино, итальянск. живописецъ и граверъ на мѣди, антикварій папы и кор. Христины Шведской, род. 1635 г. (Бартола), ум. 1700 г. (Римъ); подъ руководствомъ Н. Пуссэна, изъ Б. выработался хорошій рисовальщикъ, по, какъ живописецъ, онъ

стоялъ невысоко, а достигъ большого совершенства въ гравированіи на мѣди, копируя, б. ч. древніе пам. искусства, особенно римскаго, съ большимъ выборомъ и вкусомъ. Произведенія Рафаэля, Джуліо Романо и Полидоро да Караваджо, также служили матеріаломъ для гравюръ Б.

Сынъ его, Франческо, продолжалъ унаслѣдованное отъ отца художественное предпріятіе; сдѣлалъ, вмѣстѣ съ нимъ, 75 мѣдныхъ гравюръ къ *Pittura antiche* (Римъ, 1706) Беллори; ум. 1730 г.

**Бартолини**, Лоренцо, въ свое время знаменитый ваятель въ Италіи, род. 1777, ум. 1850 г. Въ продолженіи долголѣтней жизни онъ создалъ массу скульптурныхъ произведеній, въ видѣ статуй, надгробныхъ памятниковъ, бюстовъ и проч., въ которыхъ, противоположность съ господствовавшей въ его время страсти — подражать всему античному, онъ предпочиталъ вѣрное подражаніе природѣ; въ исполненіи, однако, онъ часто отступалъ отъ своего идеала, котораго не довелъ до поэтическаго подражанія природѣ; послѣ Кановы и Торвальдсена — онъ лучше всего изображалъ поселянъ. Б. принадлежатъ нѣкоторые барельефы на Вандомской колоннѣ. Наполеонъ I, отправилъ его въ Каррару, въ 1808 году, для учрежденія тамъ Академіи Скульптуры, которую онъ завѣдывалъ до паденія императора. Послѣдовавъ за нимъ на о. Эльбу, Б. былъ потомъ до самой смерти директоромъ скульптурнаго отдѣленія въ акад. художествъ. Его работы, разсыяны по всей Европѣ, находятся также и въ Спб.

**Бартолиновъ протокъ** (*Ductus Bartholinianus*), выводной протокъ подъязычной слюнной железы (*Gl. Sublingualis*), открывающійся сбоку уздечки языка. Кромѣ того существуютъ мелкіе Ривиніевы протоки (*D. Rivini*), которыми открываются мелкія железки подъ языкомъ въ полость рта до *Caruncula sublingualis*. У лошади, верблюда и нѣкоторыхъ другихъ животныхъ Б. п. вовсе нѣтъ и всѣ Ривиніевы протоки открываются самостоятельно по бокамъ языка.

**Бартолиновы железы**, см. *Куперовы железы*.

**Бартолинь** (*Bartholin*), Каспаръ (старшій), род. въ 1585 г. въ Мальмѣ, въ Даніи; изучалъ сперва богословскія и филологическія науки, а потомъ медицинскія въ Ростокѣ и Виттенбергѣ; въ послѣднемъ нѣкоторое время практиковалъ. Въ 1611 г. былъ приглашенъ въ Копенгагенъ на кафедру краснорѣчія, въ 1615 г. кромѣ того занялъ кафедру медицины, а въ 1624 г. также и кафедру богословія. Умеръ въ 1629 г. Сочиненіе его „*Institutiones anatomicae*“ въ теченіе долгаго времени служило руководствомъ по анатоміи и было переведено на англійскій, французскій, нѣмецкій и индусскій языки. — *Тома* (старшій) сынъ предыдущаго (род. 1616, ум. 1680 г.), знаменитый естествоиспытатель, медикъ и

филологъ, степень доктора медицины получилъ въ Базелѣ въ 1645 г., а въ 1646 г. занялъ кафедру сначала математики, а потомъ анатоміи въ Копенгагенѣ, гдѣ въ 1670 г. былъ назначенъ лейбъ-медикомъ датскаго короля. Дополнилъ анатомію своего отца важными личными наблюденіями. Расмусъ, младшій братъ *Тома* (ум. 1698 г.), былъ въ Копенгагенѣ профессоромъ математики и медицины. — Каспаръ (младшій) сынъ *Тома* (род. 1655, ум. 1738 г.), знаменитый анатомъ и естествоиспытатель, а братъ его *Тома* (младшій, род. 1659, ум. 1690 г.) — авторъ известнаго сочиненія по древности Даніи: „*Antiquitatum Danicarum libri tres*“ (Копенгагенъ, 1689).

**Бартоло**, 1) *Bartolo, Bartolus*, род. 1314 г. въ Сассоферрато, ум. 1357 г. въ Перуджѣ, главный представитель известнѣйшихъ подъ назван. постгlossаторовъ средневѣковыхъ схоластиковъ-юристовъ, по имени Б. называемыхъ также бартолистами. Б. былъ преподавателемъ права въ Перуджѣ и написалъ обширный комментарий ко всему римскому праву. Соч. Б. изд. много разъ: „*Opera omnia*“ (Базель, 1588—89; Венеція, 1590—1603 и 1615; пов. изд. [не доведено до конца] Прато и Мюнхенъ 1843—45, 2 т.).

1) Таддео ди Б. (*Bartolo*), живописецъ изъ Сіэны, род. 1362, ум. 1422 г.; писалъ фрески въ церквахъ, часовняхъ и ратушахъ Пизы, Перуджии и Сіэны. Главное произведеніе — циклъ картинъ изъ жизни Богородицы въ церкви Сапъ-Франческо (Пиза), повторенный въ часовнѣ сіэнской ратуши (1407). Б. отличался сухостью, но силою красокъ и умѣньемъ передавать энергію и величіе выраженія. Его племянникъ или братъ, Доменико ди Б., род. около 1400 г., пошелъ по его слѣдамъ, но былъ поверхностнѣе и лишентъ вдохновенія; реалистъ въ трактованіи, съ весьма грубою техникой; въ 1444 г. онъ работалъ въ *Ospedale della Scala* (Сіэна).

**Бартоловичъ**, Иванъ, хорватскій финансистъ, род. въ 1823 г., учился въ вѣнскомъ и грацкомъ университетахъ и въ загребской академіи, написалъ много статей по финансовымъ вопросамъ въ разныхъ журналахъ и кромѣ того: „*Die Taugeote für die autonomen Bedürfnisse Kroatien-Slavoniens*“ (1881), „*Bačun Béle Lukacsza za financijsalno-samostalnu Hrvatsku*“ (1884).

**Бартоломей**, Иванъ Алексѣевичъ, род. въ 1813 г., воспитывался въ школахъ гвардейскихъ подпоручиковъ и служилъ сначала въ гвардіи, а потомъ на Кавказѣ, гдѣ отличился въ войну 1853—56 гг. Умеръ въ Тифлиси, въ 1870 г. въ чинѣ генералъ-лейтенанта. Еще въ юности Б. занялся собираніемъ монетъ, въ послѣдствіи онъ спеціализовался на собираніи монетъ бактрійскихъ, арсакидскихъ и сассанидскихъ и составилъ замѣчательную коллекцію ихъ, описаніе части которой издано въ 1873 г. академіей наукъ подъ редакцію Дорна

подъ заглавіемъ „Collection de monnaies Sassanides de feu le lieutenant général J. de Bartholomaei, représentées d'après les pièces les plus remarquables“. 2-е изд. 1875 г. Б. принадлежитъ рядъ небольшихъ статей по нумизматикѣ въ специальныхъ изданіяхъ, а также „Поѣздка въ вольную Сванетію въ 1853 г.“, Тифл. 1855, Абхазскій и Чеченскій буквари и Хрестоматія и Библийская исторія на абхазскомъ языкѣ. Б. состоялъ членомъ-корреспондентомъ академіи наукъ.

**Бартоломео** (Bartolommeo), первонач. съ прозвищемъ Баччіо della Porta, а со времени поступленія въ монахи фра-Б. или просто Фрате, художникъ флорентійской шк., род. 1475, ум. 1517 г. во Флоренціи, съ 1484 г. учился у Козимо Росселли, гдѣ познакомился съ Альбертинелли. Б. былъ горячимъ приверженцемъ Савонароллы, сожженіе котораго заставило его съ горя удалиться въ доминик. мон. (1500), гдѣ онъ лѣтъ на 5—6 забросилъ было свое искусство, но потомъ опять вернулся къ нему и съ 1507 по 1512 г. работалъ совместно съ Альбертинелли; въ 1508 г. поѣхалъ въ Венецію, 1513—Римъ. Значеніе Б. основывается на его композиціяхъ, проникнутыхъ величіемъ стили; работы его, носящія слѣды вліянія Леонардо да Винчи и Рафаэля, отличаются мощнымъ колоритомъ, правильностью очертанія формъ, выразительностью и полны истинной красоты; кромѣ живописи, Б. занимался успѣшно и рисованіемъ; его многочисл. рисунки находятся во Флоренціи, Парижѣ, Мюнхенѣ, Веймарѣ и др. Лучшимъ произв. первой эпохи жизни Б. считается фреска „Страшный Судъ“, въ мон. Санта Марія Нуова (Флор.), теперь въ флор. галлерей; изъ др. извѣстны: „Богъ-Отецъ въ его небесной славіи съ Магдалиной и Екатериной внизу“ (1509, галл. Лукки), „Обрученіе св. Екатерины“ — одна изъ лучшихъ работъ Б. (1511, Лувръ), другая картина того же сод. (1511, галл. Питти, Флор.), „Мадонна“ (фреска) въ дом. госпиталѣ Піанъ ди Муньоне, напис. во время болѣзни Б. Въ годы 1515, 16 и 17 Б. написаны его лучшія картины: „Мадонна со св.“ (соб. Лукки), „Благовѣщеніе“ (1515, Лувръ), „Воскресеніе Христа и Плачъ на могилѣ его“ (галл. Питти), „Успеніе“ (неап. музей, 1516), стѣнная живопись „Христосъ-садовникъ передъ Магдалиной“ (1517, Піанъ ди Муньоне) и др. Въ Имп. Эрмитажѣ (Спб.) есть портретъ и карт. „св. Дѣва съ Христомъ и 4-мя ангелами“, работы Б.

**Бартолоцци** (Bartolozzi), Франческо, итал. граверъ на мѣди, род. 1728 или 1730 (Флоренція), ум. 1813 г. (Лиссабонъ), уч. Иосифа Вагнера въ Венеціи; въ 1764 г. уѣхалъ въ Лондонъ гравировать на мѣди рисунки, собранныя въ Италіи для короля герц. Юрскимъ, затѣмъ работалъ для англ. лордовъ, гравировавъ мягкимъ пунктиромъ и зтогъ способъ гравир., благодаря Б., сталъ господствующимъ въ Англии.

40 лѣтъ спустя (1805), Б. переѣхалъ въ Лиссабонъ, директ. мѣстной ак. живописи и гравированія. Число работъ Б. велико, т. к. онъ работалъ быстро, хотя и поверхностно; лучшія, — гдѣ гравированіе производилось травленіемъ или накалываніемъ мѣди. См. Tuer, Francesco Bartolozzi and his works (2 изд. Лонд., 1885).

**Бартольди** (Bartholdi), 1) Августъ-Фридрихъ, франц. скульпторъ, род. 1834 г. (Кольмарь, Эльз.); сначала учился живописи у Анри Шеффера, но позже нашелъ свое истинное призваніе въ скульптурѣ. Добившись извѣстности своими бюстами, Б. выступилъ съ рядомъ аллегорическихъ грав. и фиг. (Геній въ когтяхъ Ницеты, Современный мученикъ, Геній Смерти, Эпоха мира и др.) и ст. Верцингеторика на конѣ. Послѣ войны 1870—71 гг., Б., служившій при ген. штабѣ Гарибальди, проникся республиканскими и патріотическими тенденціями, что отразилось и въ его искусствѣ (бронзовая гр.: Клятва Эльзаса, колоссальный левъ — воспоминаніе о защитѣ Бельфора, мраморная гр. 1891 г.: Эльзасъ и Лотарингія, ищущія защиты у алтаря отечества). Изъ друг. работъ Б. извѣстны: пам. Лафайетту (Н.-Йоркъ) и, служащая маякомъ у входа въ гавань Н.-Йорка, ст. Свободы.

2) Яковъ Соломонъ, прусскій дипломатъ, род. въ зажиточной еврейской семьѣ 1779, ум. 1825 г.; перейдя въ лютеранство, перемѣнилъ имя Соломонъ на Б. Прикомандированный къ канцеляріи Гарденберга (1813), Б., съ союзными войсками, вступилъ въ Парижъ (1814), послѣ чего уѣхалъ въ Лондонъ; по пути познакомился съ кардин. Консалви, съ которымъ очень сблизился, описавъ потомъ его жизнь; 1818 засѣдалъ въ ахенскомъ конгрессѣ, и былъ дядей Феликсу Мендельсону, перенявшему отъ него вторую часть своей фамиліи.

**Бартольдъ**, Фридрихъ Вильгельмъ, нѣм. историкъ, р. 1799, ум. 1858 г.; соч. „Der Römerzug König Heinrichs von Lützelburg“ (Кенигсб. 1830—31, 2 т.) доставило ему профессуру въ Грейфсвальдѣ. Др. соч.: „Geschichte von Rügen und Pommern“ (1839—1845, 5 т.); „Geschichte des grossen deutschen Kriegs vom Tode Gustav Adolfs ab“ (Штуттг., 1841—43, 2 т.); „Deutschland und die Hugenotten“ (Брем. 1848); „Geschichte der deutschen Städte und des deutschen Bürgertums“ (Лейпц. 1850—52, 4 т.) и мн. др.

**Бартольмесь**, Христіанъ, франц. философъ, род. 1815 г., ум. 1856 г., уроженецъ Эльзаса, съ 1853 г. профессоръ философіи въ Страсбургѣ, авторъ книгъ: „Jordano Bruno“ (Пар. 1847, 2 т.); „Histoire philosophique de l'Académie de Prusse“ (тамъ-же, 1851, 2 т.); „Histoire critique des doctrines religieuses de la philosophie moderne“ (тамъ-же, 1855, 2 т.); гдѣ доказываетъ, что философія со временъ Декарта стремится всюду къ теизму; „Huet, évêque d'Avranches, ou le scepticisme théologique“ (тамъ-же, 1849).

**Бартонекъ**, Войтъхъ, чешскій живописецъ, род. 1859 г.; воспитаніе получилъ въ Пражской академіи, въ 1881 г. обратилъ на себя вниманіе первую своею картиною „Неправдивый дѣлѣжъ“—талантливое изображеніе сценъ изъ обыденной жизни съ юмористическимъ отбѣнкомъ. Затѣмъ имъ написаны: „Передъ лотерейной конторой“, „Передъ Рождествомъ“, „Послѣдній глотокъ“, „Изъ Пражской улицы“, „Старый рассказчикъ“, „Новобранцы“ и др.

**Бартонія** (*Bartonia Lindl.*), родъ растений изъ сем. Loasaceae; одно- или двухлѣтняя трава съ пальчато-надрѣзными или лопастными листьями и крупными одиночными цвѣтами; встрѣч. въ Чили и юго-зап. Америкѣ. *B. aurea Lindl.*, родомъ изъ Калифорніи, въ послѣднее время разводятся въ цвѣтникахъ, ради красивыхъ, золотисто-желтыхъ, съ пятнами, цвѣтовъ; весьма цѣнное растение, нуждающееся въ защитѣ.

**Бартонія**, Бартенландъ, одинъ изъ 11 округовъ (Gau) древней Пруссіи, по среднему теченію р. Алле. Б. въ половинѣ XIII столѣтія была завоевана нѣмецкимъ орденомъ и въ настоящее время обнимаетъ участки Фриландъ, Растенбургъ и Рёссель въ округѣ Кёнигсбергъ.

**Бартоновы пуговицы** (иризирующія пуговицы), см. *диффракція свѣта*.

**Бартонскій ярусъ**, часть верхняго эоцена въ серіи третичныхъ отложеній (см.), особенно типично развитъ въ англо-парижскомъ третичномъ бассейнѣ.

**Бартонь**, на р. Ирвелль, и Бриджваторскомъ каналѣ, проходящемъ по городу въ искусственномъ акведука въ настоящее время состав. часть города Экельса (см.).

**Бартонь**, см. *Бертонъ*.

**Бартоша**, способъ печатанія фотографій на литографскомъ или печатномъ станкѣ; приемъ, состоящій въ томъ, что съ фотографическаго негатива снимается пигментный (угольный) снимокъ, который переносится на покрытый предварительно слоемъ лака литографскій камень, или на цинковую пластину. Изображеніе подвергается дѣйствію песочнаго поддувала, которое болѣе или менѣе разрушаетъ слой лака, смотря по тому, насколько этотъ слой защищенъ пигментнымъ изображеніемъ. Послѣ этого пигментный (угольный) слой удаляется и изображеніе или подвергается на камнѣ травленію, или-же, если оно на металлѣ, то дѣлается для печати рельефнымъ.

**Бартошевичъ**, 1) Доминикъ, род. 1801, ум. 1851. По окончаніи вилensk. унив. былъ учителемъ польск. яз. въ Межибужѣ, Винницѣ и Житомирѣ; съ 1843 былъ инспекторомъ и преподавателемъ исторіи въ женск. институтѣ въ Путивлѣхъ (Новая Александрія). Составилъ хорошій для своего времени „*Słownik polsko-russki*“ (Варш., 1841—42).

2) Казимиръ (сынъ историка Юліана Б.), польскій публицистъ, род. 1852 г., обучался въ варшавской гимназіи и въ краковскомъ унив. (сперва на юридическ., потомъ на философск. факульт.). Сначала

Б. хотѣлъ посвятить себя ученой дѣятельности въ области исторіи польск. литературы и напечаталъ нѣсколько историко-литературныхъ статей (о Кохановскомъ, о неизвѣстной сатирѣ XVII в. и др.), издалъ также сочиненія своего отца въ 12 т. Б. былъ редакторомъ нѣсколькихъ період. изданій: „*Pzegląd literacko-artystyczny*“, „*Amunas*“, „*Kurjer Krakowsky*“, занимался издательствомъ книгъ, юмористическихъ поэмъ, юмористическаго календаря и др.

3) Юліанъ, род. 1821 г., ум. 1870 г., польскій историкъ. Образование получилъ въ одной изъ гимназій Варшавы и на историко-филологическомъ факультетѣ спб. университета, гдѣ провелъ четыре года съ 1838 по 1842 г. Не позволяя себѣ никакихъ развлеченій и даже мало посѣщая лекціи профессоровъ, онъ просиживалъ всѣ дни въ бібліотекѣ и дома и успѣлъ еще студентомъ ознакомиться съ гигантской бібліотекой гр. Залускихъ. вмѣстѣ съ Барцевскимъ одно время онъ издавалъ альманахъ „*Незабудку*“, гдѣ помѣстилъ свои первыя работы. Вернувшись въ Варшаву, онъ получилъ мѣсто учителя латинскаго языка въ губернской гимназіи, а въ эпоху управленія краемъ Велепольскаго ему поручено было преподавать польскую исторію и литературу въ старшихъ классахъ 2-й варшавской гимназіи. Въ 1851 г. Б. вмѣстѣ съ гр. Ржевусскимъ былъ однимъ изъ членовъ редакціи новой газеты „*Dziennik warszawski*“, а съ 1854 г. и главнымъ редакторомъ. Въ 1853 г. Б. былъ избранъ въ члены Русск. геогр. общ., въ 1858 г. — Краковск. общества наукъ. Хотя Б. умеръ всего 49 лѣтъ отъ роду, онъ оставилъ послѣ себя громадное число (почти 1500) историческихъ статей и монографій. Почти всѣ эти работы блестятъ огромной эрудиціей и близкимъ знаніемъ первоисточниковъ. Главнѣйшія изъ нихъ: „*Королевичи епископы*“ (Варшава, 1851); „*Знаменитые мужи польскіе въ XVIII в.*“ (Спб. 1853—57, 3 тома); „*Взглядъ на отношеніе Польши къ Турціи и татарамъ*“ (Варшава, 1860); „*Историческія воспоминанія о знаменитыхъ семьяхъ и людяхъ старой Польши*“ (Варш., 1858—60, 2 тома); „*Codex diplomaticus Poloniae, Tomus III, ed. prof. I. B.*“ (Варшава, 1858); „*Исторія польской литературы, популярно изложенная* (Варш. 1861, 2 изд., дополн. въ Краковѣ 1877, 2 тома); „*Первобытная исторія Польши*“ (Крак. 1878—79, 4 тома); „*Очеркъ исторіи русской церкви въ Польшѣ*“ (Крак. 1880).

**Бартошевскій**, Валентій, популярный и очень плодотворный польскій стихотворецъ XVII в.; биографическихъ данныхъ не сохранилось о немъ никакихъ; извѣстно только, что онъ былъ иезуитъ. Главнѣйшее произведеніе Б.: „*Bezoar z łez ludzkich, czasu powietrza morowego... utworzony*“, изд. сначала въ 1624 г., а потомъ въ 1630 г. въ Вильнѣ. Поэма состоитъ изъ 23 пѣсенъ, по выраженію пр. Хмѣлевскаго, цѣбно и гладко написанныхъ.

**Бартошекъ**, чешскій хронистъ, написалъ хронику съ 1419—43 гг. (изд. Добнеромъ въ „Monumenta historiae Bohemiae“, I, p. 130), въ которой онъ описываетъ борьбу императора Сигизмунда съ гусситами.

**Бартошъ**, 1) чешск. религиозный дѣятель XVI в., поборникъ гусситства. Изъ его сочиненій назовемъ: „Odroved' Br. Matúši a Jakubovi spravcům zboru lanckrounského“ (1530), стоящее въ связи съ борьбой Б. съ братьями Магушемъ и Яковомъ, которыми былъ созданъ ландскронскій соборъ; противъ нихъ-же направлена „Spis Brata Bartoše z Biliny Cecha, v které nezuceni a zachování Bratsí veliké strony neb boleslavských zredene scestné a pravdě Tané v smyslu zdravém odkornjici byti dokazuje“ (1540), „Tsoni proti kazóni M. Michalee“ (1544).

2) Французъ, заслуженный чешскій филологъ и фольклористъ, род. въ 1837 г. въ Морави, изучалъ филологію въ вѣнскомъ университетѣ, затѣмъ былъ нѣкоторое время (съ 1878 г.) директоромъ брискской гимназій и состоялъ редакторомъ журнала „Časopis Maticе Moravské“, потомъ путешествовалъ долгое время по Морави, собирая лингвистическіе и фольклорные матеріалы, которые послужили основаніемъ для его „Dialectologie moravská“ (1886) и его сборниковъ народныхъ пѣсень. Въ 1884 г. Б. былъ избранъ членомъ королевскаго чешскаго общества въ Прагѣ, а въ 1890 — членомъ академіи наукъ. Кромѣ вышеупомянутыхъ трудовъ Б. опубликовалъ „Citonky“, „Mala Slovesnost“, „Strucny prehled dejin literatury ceské“ (въ 1874 г., подъ псевдонимомъ Весницкаго); „Skladbou jezuka českého“ (1878); „Lid a národ“, одинъ изъ первыхъ чешскихъ трудовъ по фольклору вообще; „Naše deti“ (1888) и др.

**Бартошъ-Писаръ**, чешскій хронистъ XVI в. Хроника его, относящаяся къ эпохѣ отъ 1524—30 гг., издана Эрбеномъ: „Bartošova kronika Pražská“ (1851), на латинск. языкѣ Гефлеромъ: „Bartholomaeus v. St. Aegidius Chronik von Prag“ (1859). Б. былъ сторонникомъ Лютера, что отразилось на его хроникѣ, которая живостію разсказа отличается отъ другихъ современн. ей хроникъ.

**Бартипуръ** (Bhartpur, Буртпоръ, Баратпуръ), государство въ Раджпутанѣ (Остиндія), находящееся подъ брит. покровит., между 26° 42'—27° 49' с. ш. и 76° 54'—77° 48' в. д., заним. площадь въ 5113 кв. км., съ (1881) 645,540 жит. (2/3 индусовъ, 1/3 магометалъ). Страна, по которой проходятъ низкіе горные хребты, бѣдна водою, но благодаря прилежанію жителей очень плодородна. Раджпутана по серединѣ пересѣкается жел. дор. Ежегодный доходъ магараджи составляетъ 320,000 ф. стерл. Магараджа обязанъ содержать 9960 чел. солдатъ, но брит. правительство не получаетъ никакой дани. Гл. г. того же названія при жел. дор. подъ 27° 13' с. ш. и 77° 32' в. д. представляетъ развалины пѣкогда знаменитыхъ укрѣпленій, имѣеть фортъ съ дворцомъ магараджи и (1891) 68,033 жит.

**Бартрамъ** (Bartram), Джонъ, американскій естествоиспытатель, род. въ Пенсильваніи въ 1701, умеръ въ 1777 г., знаменитый изслѣдователь Сѣверной Америки, фермеръ и квакеръ. Совершалъ далекія путешествія по странѣ, собиралъ естественно-историческія коллекціи. Написалъ: „Observations on the inhabitants, climate, soil, productions, animals etc. made in his travels from Pensylvania to Onondago, Oswego and the lake Ontario“ (Лондонъ, 1751). Вилліамъ Б., сынъ его, извѣстный орнитологъ, продолжалъ изслѣдованія различныхъ мѣстъ Новаго Свѣта.

**Бартригари** (Bhartrihari), инд. поэтъ VII вѣка по Р. Хр., написалъ три книги стихотвореній, первая посвящена любви, вторая — общественнымъ темамъ, третья — историческимъ и религиознымъ. См. Max Muller, „Indien in seiner weltgeschichtlichen Bedeutung“ (Лейпц., 1884) и Regnaud, „Etudes sur les poètes sanscrits de l'époque classique“ (Пар., 1872).

**Барту** (Barthou), Жанъ Луи, французск. политикъ, род. 1862 г., былъ адвокатомъ республиканской партіи, съ мая 1894 г. до янв. 1895 г. былъ министромъ публичныхъ работъ въ кабинетѣ Дюлюи, въ 1896—98 г. министромъ внутр. дѣлъ въ кабинетѣ Мелина.

**Бартфа** (нѣм. Бартфельдъ), королевскій вольный г. въ венгерскомъ комитатѣ Сарошъ, на р. Топла, близъ границы съ сѣв. Галиціей, съ интересными средневѣковыми постройками, каковы: готическій храмъ Св. Эгидія (XIII столѣтіи), ратуша (въ стилѣ ренессанса, XV стол. съ важнымъ архивомъ), остатки древняго горнаго укрѣпленія и пр. Число жит. (1890) 5069 чел. (б. частью словаки, занимающихся торговлей полотномъ). Въ 2 км. отъ города находится курортъ Б., окруженный обширными сосновыми лѣсами, расположенный въ защищенной отъ вѣтровъ долинѣ и в славящейся своими щелочными желѣзисто-кислыми источниками, похожими на источники Спа (противъ катарровъ и женскихъ болѣзней). По устройству и организаціи это лучший курортъ Венгріи. Б., одинъ изъ древнѣйшихъ городовъ Венгріи, выстроенъ въ 1312 г. по велѣнію короля Карла Роберта на развалинахъ разрушеннаго татарами цистерціанскаго аббатства; король Людвигъ возвелъ Б. въ 1376 г. въ королевскій вольный городъ.

**Барть**, 1) Жанъ, фр. корсаръ, р. въ семьѣ рыбака 1651, ум. 1702 г.; побывавъ подъ нач. Рюйтера, въ голл. флотѣ, въ войну 1672 г. (между Франціей и Голландіей) перешелъ на французскую службу; не имѣя, по своему происхожденію, права на офицерскій чинъ, Б. занялся корсарствомъ и, за отвагу, былъ произведенъ Людовикомъ XIV въ лейтенанты. Стоя, въ 1691 г., во главѣ эскадры, Б. отбилъ подъ Донкирхеномъ массу англійскихъ кораблей; сдѣлалъ высадку въ Ньюкестлѣ и захватилъ обильную добычу, а въ 1694

удачно провель въ Дюнкирхенъ большой флотъ изъ грузовыхъ судовъ съ хлѣбомъ. Попавши въ плѣнь, Б. бѣжалъ на рыбацкѣй лодкѣ изъ Плимута во Францію и былъ принятъ въ Версали. Затѣмъ опять посѣщилъ въ Дюнкирхенъ и сдѣлалъ оттуда, несмотря на англійскую блокаду, счастливый набѣгъ, за что король въ личной аудіенціи назначилъ его начальникомъ эскадры. В. просто сказалъ: „благодарствуйте, сирь, на этомъ“. Такое грубоватое, откровенное обращеніе, вызывавшее насмѣшки придворныхъ, понравилась Людовику. Въ Дюнкирхенѣ В. поставленъ памятникъ. См. de la Landelle, Jean Bart et son fils (Пар. 1874); Werner, Berühmte Seeleute, (Берл. 1882).

2) Марквардъ Адольфъ, бав. депутатъ, род. 1809 г., ум. 1885 г. Избранный въ нац. собраніе 1849 г., В. примкнулъ къ имперской партіи, былъ членомъ депутаціи, поднесшей кор. Фридриху Вильгельму IV конституцію, (1849) и принималъ участіе въ Готской конференціи. Въ палатѣ В. цѣнили, какъ опытнаго юриста, и онъ не разъ предсѣдательствовалъ въ законодат. комиссіяхъ съ 1871 до 1874 засѣдалъ въ рейхстагѣ, принадлежа къ либеральной правительственной партіи. В. написалъ: „Kommentar zur neuen Zivilprozessordnung für das Königreich Bayern“ (Нердлинг., 1869—72).

3) Карлъ, нѣмец. граверъ на мѣди, род. 1787 (Эйфельдъ), ум. 1853 (Кассель); учен. зол. дѣль маст. Изучивъ граверное искусство у Юг. Гот. Мюллера, отправился въ Римъ, гдѣ съ Амслеромъ гравировалъ заглавный листъ композицій Корнелиуса къ пѣснѣ о Нибелунгахъ. Побывавъ въ Нюренбергѣ, Фрейбургѣ, Франкфуртѣ на М. и Дармштадтѣ онъ поселился въ Гильдбурггаузенѣ, гдѣ много работалъ на Библиографической Институтъ В. извѣстенъ и какъ писатель своими разсказами и стихотвореніями и передѣлкою соч. Лонгиса по граверному искусству (Гильдб., 1837, 2 т.).

4) Теодоръ, нѣм. политикъ, род. 1849 г., съ 1883 г. редактируетъ „Die Nation“ въ Берлинѣ. Въ рейхстагѣ (избр. 1887) онъ принадлежитъ къ нѣм. свободномыслящей партіи, а въ берлин. думѣ является вожакомъ крайней лѣвой.

5) Яковъ, сербо-лужицкій поэтъ, болѣе извѣстный подъ псевдонимомъ Цитинскаго. Род. въ 1856 г. въ Куровѣ (въ Верхнихъ Лужицахъ); образованіе получилъ въ Будишинѣ, а также въ пражскомъ университетѣ, на богословскій факультетъ котораго онъ поступилъ въ 1881 г. По возвращеніи на родину рукоположенъ въ священники и черезъ нѣсколько лѣтъ назначенъ капелланомъ въ королевскую церковь въ Дрезденѣ. Писать началъ В. еще въ Прагѣ, помѣщая въ чешскихъ журналахъ статьи о національномъ возрожденіи лужичанъ. Наиболѣе удавшіяся произведенія этого лучшаго сербо-лужицк. поэта —

лирическія, собранныя въ трехъ сборникахъ: „Kniha sonetów“ (1884), „Formy“ (1888), „Priroda i Wutroba“ (1889). Они отличаются красотой образовъ, благородными идеями и простымъ, но поэтическимъ языкомъ. Въ 1879—81 гг. В. редактировалъ ежемѣсячный журналъ „Srbska luga“, объединившій подъ своимъ знаменемъ всѣ литературныя силы младшаго поколѣнія лужичанъ.

6) (Barth), Яковъ-Бёкманнъ, норвежскій естествоиспытатель, род. въ Христианзундѣ въ 1822 г., съ 1857 г. служилъ по лѣсной части, написалъ много сочиненій по фаунѣ и лѣсоводству своей родины: „Лѣса и ихъ значеніе въ народномъ хозяйствѣ“ (1857); „Основанія культуры лѣса въ Норвегіи“ (1864); „Отчетъ о зоологическихъ экскурсіяхъ на Лофодены и Вестерааленъ“ (1853); „Природа Норвегіи въ охотничьихъ эскизахъ“ (1865); „Дичь и охота за ней въ Норвегіи“ (1881).

7) (Barth, H.), Генрихъ, одинъ изъ наиболѣе выдающихся ученыхъ путешественниковъ новѣйшаго времени, род. 16 февр. 1821 г. въ Гамбургѣ, ум. 25 ноября 1865 г. въ Берлинѣ, изучалъ въ 1839—44 гг. въ Берлинѣ языковѣдѣніе и археологію; еще во время своего студенчества предпринялъ (1840) путешествіе въ Италію и Сицилію; это путешествіе дало толчокъ его дальнѣйшей дѣятельности: онъ задался цѣлью лично изучить и изслѣдовать бассейны Средиземн. Моря, эту колыбель древней культуры, во всемъ его объемѣ. Пробывъ короткое время въ Лондонѣ, гдѣ онъ изучалъ арабскій языкъ, В. въ 1845 г. черезъ Гибралтаръ отправился въ Танжеръ, не могъ, однако, проникнуть внутрь Марокко; лучше удалось ему это въ Алжирѣ, но главнымъ образомъ въ Тунисѣ и Триполи, главн. гор. котораго онъ достигъ черезъ Габесъ, обогнувъ Большой Сыртъ. В. прибылъ въ Бенгази, изслѣдовалъ древнюю Киренаику и двинулся отсюда чрезъ древнюю Мармаріку въ долину р. Нила. На границѣ съ Египтомъ на В. напали разбойники, онъ былъ ограбленъ, тяжело раненъ и съ трудомъ спасъ себѣ жизнь. Въ Египтѣ В. предпринялъ поѣздку по р. Нилу до второго водопада Вади Гальфа, прошелъ по пустынѣ отъ Асуана въ Беренику, продолжалъ затѣмъ свои изслѣдованія въ Азіи, Каменистой Аравіи и въ Палестинѣ, извѣдизилъ сѣв. побережье Сиріи, Кипръ, весь южный и зап. берегъ Малой Азіи и возвратился затѣмъ послѣ трехлѣтняго отсутствія черезъ Константинополь и Грецію на родину. Весной 1848 г. В. читалъ лекціи въ качествѣ приватъ-доцента въ Берлинѣ и въ тоже время готовилъ къ печати свой трудъ „Путешествіе по прибрежнымъ странамъ Средиз. моря, совершенное въ 1845, 1846 и 1847 г.“; но не успѣлъ появиться первый томъ (Берл. 1849), какъ В. примкнулъ къ экспедиціи внутрь сѣв. Африки, порученной британск. правительствомъ Ричардсону. Въ середи-

иъ ноября 1849 г. путешественникъ покинул Берлинъ, 18 янв. 1850 г. прибыли въ Триполи, а 24 марта направились черезъ Мурзукъ въ Тинъ-Теллустъ. Отсюда Б. предпринялъ экскурсію въ Агадесъ, гл. гор. оаза Аиръ или Асбенъ, причѣмъ заключилъ съ князьями Асбена торговый договоръ. Въ гор. Тагелель, на границѣ страны туареговъ и государства Борну, 11 янв. 1851 г. путешественники раздѣлились и Б. направился на югъ въ страну Гаусса, намѣреваясь достигъ Катсена и Кано въ госуд. Сокото. 4 марта умеръ Ричардсонъ въ Унгурутуа, въ 5—6 дняхъ пути отъ Куки; дневникъ его спасъ Б. и отослалъ въ Лондонъ. Изъ Куки Б. отправился въ Адамауа, открылъ на пути въ Уолу 18 июня Бенуэ, вернулся 22 июля въ Куку, предпринялъ вмѣстѣ съ Овервегомъ путешествіе въ Канемъ, а съ 25 ноября 1851 года до конца января 1852 года въ страну Мусго на югъ отъ Куки. Вернувшись Б. отправился въ Багирми, на юго-вост. отъ озера Цадъ, пробылъ довольно долго въ Массинъ, гл. гор. Багирми; здѣсь Б. составилъ большую карту странъ, населенн. неграми, и обстоятельный отчетъ касательно исторіи, географіи и археологіи Багирми, Вадая и соседнихъ мѣстностей, собралъ также богатые словари и тщательно изслѣдовалъ большую р. Шари, съ юга впадающую въ оз. Цадъ. 27 сент. 1852 г. около Мадуари при оз. Цадъ умеръ Овервегъ, его бумаги Б. также спасъ и отослалъ въ Лондонъ; затѣмъ Б. черезъ Кано, Катсена, Вурно направился въ Сокото; могучій властелинъ послѣдняго Аліу дружелюбно принялъ Б. Претерпѣвая всевозможныя опасности, 12 июня 1853 г. Б. прибылъ въ Сай, важный торговый пунктъ на р. Нигеръ, перешелъ здѣсь эту рѣку, прошелъ затѣмъ еще ни однимъ европейцемъ не посѣщенные мѣстности Гурма, Либтако и Далла и 7 сент. добрался до Тимбукту; здѣсь, несмотря на болѣзнь и упадокъ силъ, Б. составилъ карту зап. негрскихъ странъ и произведенными астрономическими наблюдениями опредѣлилъ спорное положеніе этого мѣста. При въѣздѣ въ Тимбукту толпа приняла его за посланника султана турецкаго; но когда узнали, что онъ христіанинъ, жизни его угрожала большая опасность и лишь послѣ восьмимѣсячнаго пребыванія ему удалось 18 мая 1854 г. приступить къ обратному путешествію. Въ Гого Б. пробылъ 12 дней и, какъ посланникъ Англіи, заключилъ съ наиболее видными вождями туареговъ договоры, въ силу которыхъ англійскія суда получали право свободного движенія по р. Нигеру 30 августа Б. былъ опять въ Вурно, остановился здѣсь для поправки своего здоровья, 5 окт. покинулъ городъ и 18 окт. прибылъ въ торговый гор. Кано; этотъ городъ за недостаткомъ продовольствія Б. могъ покинуть лишь въ серединѣ ноября, чтобы направиться въ Борну. Около Бунди, между

Кано и Кукой, 1 дек. онъ встрѣтился съ посланнымъ къ нему Фогелемъ. Послѣдній отправился въ Синдербъ, а Б. спѣшилъ въ Куку, куда прибылъ 21 дек., торжественно встрѣченный шейхомъ Омаромъ. 28 дек. вернулся Фогель и оба изслѣдователя 4 недѣли провели вмѣстѣ. Въ началѣ мая 1855 года Б. приступилъ къ обратному путешествію на сѣверъ, достигъ черезъ Билма и Мурзукъ 28 авг. Триполи и 8 сент. въ Марсели вступилъ вновь на европейскій материкъ, покинутый имъ чуть-ли не 6 лѣтъ передъ тѣмъ. Путешествія Б. составляютъ новую эру въ исторіи изслѣдованія Африки. Б. первый подробно изслѣдовалъ въ высшей степени интересную страну Аиръ (Асбенъ), съ гл. гор. Агадесъ, перешелъ могучую р. Бенуэ въ ея верхнемъ теченіи, нанесъ на карту богатую страну Адамауа, далъ первое обстоятельное описаніе двухъ важныхъ королевствъ Багирми и Вадая и открылъ государства народовъ гаусса: Гандо и Массина. Успѣхи Б. возбудили новый, живой интересъ къ Африкѣ. Б. описалъ свое путешествіе въ сочиненіи: „Путешествія и открытія въ сѣверной и центральной Африкѣ“ (Гота 1857—59, 5 т.; въ извлеченіи тамъ же 1859—60, 2 т.). Географическія общества въ Лондонѣ и Парижѣ присудили ему по большой золотой медали, Оксфордскій университетъ избралъ его почетнымъ докторомъ; самъ Б. вернулся къ своей академической дѣятельности въ Берлинѣ, въ баснословно короткое время окончилъ огромный трудъ описанія своего путешествія и уже въ 1858 г. вновь предпринялъ путешествіе въ Малую Азію въ сопровожденіи Мортмана. Результаты этого въ археологическомъ отношеніи весьма удачнаго путешествія Б. изложилъ въ сочиненіи: „Путешествіе изъ Трапезунта черезъ сѣв. половину Малой Азіи въ Скутари“ (Гота 1860). По своемъ возвращеніи, Б. въ 1863 г. получилъ профессорскую кафедру послѣ своего, въ 1859 г. умершаго, учителя Карла Риттера, память котораго онъ увѣковѣчилъ учрежденіемъ преміи имени Карла Риттера. Ежегодно Б. предпринималъ путешествія, такъ въ 1861 г. въ Пиренеи и Испанію; въ 1862 г. онъ изслѣдовалъ Европ. Турцію, пройдя отъ Рушукъ черезъ Балканы въ Фессалію, причѣмъ впервые правильно опредѣлилъ высоту Олимпа („Путешествіе черезъ центральную часть европ. Турціи“ въ берлинскомъ „Журналѣ общей географіи“, 1863 и 1864 гг. Въ 1864 г. Б. вновь посѣтилъ Италію, въ 1865 г. Далмацію. При обработкѣ отчета о послѣднемъ путешествіи его настигла смерть. Филологическимъ плодомъ большого африканскаго путешествія явилось „Собраніе словарей центральной Африки“ (Гота 1862—66, 3 ч.). См. Koner, Heinrich B. (in der „Zeitschrift der Gesellschaft für Erdkunde in Berlin“, 1866).

8) (Гарматингъ), Германъ, путешественникъ и альпинистъ, род. 15 мая 1845 г. въ замкѣ Эйрасбургѣ въ Верхней

Баварии, ум. 7 дек. 1876 г., изучалъ въ Мюнхенѣ право, затѣмъ, будучи вольнопрактикующимъ юристомъ, съ рвеніемъ отдался изученію естественныхъ наукъ, въ особенности геологіи; въ 1876 г. португальское правительство поручило ему въ качествѣ геолога отправиться въ Анголу и Бенгуэлу. Въ іюнь 1876 г. онъ высадился въ Лоандѣ, въ концѣ іюля приступилъ къ путешествію внутрь страны, направился по долинѣ Бенго и чрезъ Браганца пришелъ въ Мамбулу, гдѣ опасно заболѣлъ. Возвратившись въ Лоанду, онъ въ припадкѣ помѣшательства покончилъ съ собой. Выдержки изъ цѣлаго ряда статей о многочисленныхъ восхожденіяхъ на горы В. опубликованы подъ заглавіемъ: „Aus den nördlichen Kalkalpen (Гера 1874); кромѣ того многія его цѣнныя работы появились въ научныхъ журналахъ главнымъ образомъ въ журналѣ „Ausland“; отдѣльнымъ сочиненіемъ вышло „David Livingstone der Afrikareisende. Ostafrika von Limpopo bis zum Somaliland“ (Лейпц. 1875).

9) Христіанъ Карлъ, нѣм. историкъ, род. 1775 г., ум. 1853 г.; соч.: „Deutschlands Urgeschichte“ (Гофъ, 1818—20 г., 2 т.; нов изд. 1840—46 г., 5 т.), „Über die Druiden der Kelten“ (Эрл. 1826), изд. вмѣстѣ съ Рудгартомъ, „Bayrische Wochenschrift“ (Мюнх. 1823) и мн. др.

10) (Barth), Генрихъ, пианистъ, род. 1847 въ Ниллау, близъ Кенигсберга, ученикъ Бюлова, Бронзарта и, короткое время, Таузига, состоялъ съ 1868 преподавателемъ въ штернской консерваторіи въ Берлинѣ, съ 1871 состоитъ проф. въ высшей музыкальной школѣ тамъ-же. В. особенно извѣстенъ въ качествѣ исполнителя камерной музыки. Неоднократно онъ совершалъ съ большимъ успѣхомъ концертныя путешествія по Германіи и Англій, между прочимъ, съ сунругами Іоахимъ. Игралъ онъ также въ Петербургѣ и Москвѣ.

**Бартъ**, г. въ прусскомъ округѣ Штральзундѣ, при прибрежномъ озерѣ Бартскомъ Бодденѣ, сообщаемся съ Балтійскимъ моремъ, и жел. дорогъ; имѣются сталелитейныя и машиностроительныя заводы, судостроительная верфь, паровая пильная мельница. Число жит. (1895) 6223 чел. почти исключительно протестантовъ.

**Бартысъ**, Матѳей, чешскій богословскій писатель XVIII в. Род. въ 1693 г. въ Мор. Остравицѣ; въ 1732—35 гг. былъ священникомъ въ Полетовицахъ, а съ 1740 г. — пріоромъ монастыря въ Велеградѣ. По латыни написалъ сочиненіе о рациональной философіи, (Прага, 1724—52) и о схоластической теологіи (тамъ-же, 1727—32); по чешски издалъ проповѣди подъ названіемъ „Св. Янъ“ (1728); „Война моравскаго счастья съ несчастьемъ“ (1734) и др. Умеръ въ 1770 г.

**Барферушъ**, Бальферушъ, крупный торговый городъ въ персидской провинціи Мазендеранъ, на р. Бабиль, въ 22 км. отъ

Каспійскаго моря, съ деревянными, въ лѣсу, между садами и полями разбросанными домами и приблизительно съ 50,000 жит., В является крупнымъ рынкомъ между Россіей и Персіей. Значительная торговля поддерживается многочисленными каравансараями и большими базарами, похожими на базары Исфагани. Торговля направляется главн. образомъ Каспійскимъ моремъ черезъ портъ Мешхедъ-и-Серъ въ устьѣ Бабилы. Окрестности въ изобиліи доставляютъ рисъ, хлопокъ, сах. тростникъ, дыни, арбузы, плоды и т. д. Русскіе ввозятъ преимущественно желѣзо и нефть; вывозятся гл. образомъ лѣсъ, оливковое масло, табакъ, хлопокъ, плоды, съ недавнихъ поръ также шелкъ.

**Барфлеръ**, небольшой приморскій гор. во французскомъ департаментѣ Маншъ, въ округѣ Валонь (Valognes), при жел. дор., имѣетъ снабженный нѣсколькими маяками портъ, морскія купанья, судостроительныя верфи и (1891) 1135 жит. Въ 2 км. на с. находится Пуантъ де Б., изъ отвѣсныхъ скалъ состоящее предгорье въ сѣв.-вост. части полуострова Котентинъ, обозначающее зап. входъ въ устье Сены и носящее самый высокій (72 м.) маякъ Франціи.

**Барханы**, особый типъ строенія дюнныхъ песчаныхъ холмовъ, образующійся въ сухихъ континентальныхъ мѣстностяхъ; см. *дюны*.

**Бархатецъ** (*Tagetes L.*), родъ однолѣтнихъ травъ изъ сем. сложноцвѣтныхъ; головки съ цилиндрическимъ покрываломъ изъ сросшихся листочковъ, краевыя цвѣты язычковые, б. ч. желтые. Два вида, родомъ изъ Мексики, часто разводятся въ садахъ, на кладбищахъ и пр. Одинъ изъ нихъ (*T. patulus L.*) отличается невысокимъ ростомъ и болѣе мелкими головками, другой (*T. erectus L.*) имѣетъ болѣе крупныя головки и растетъ выше и стройнѣе. Въ Малороссіи В. разводятся особенно часто подъ именемъ черноривцевъ, называютъ ихъ также желтой или турецкой гвоздикой.

**Бархатная книга**, по манифесту 1807 г. открыта для внесенія знатныхъ купеческихъ родовъ; внесеніе происходитъ не чаще двухъ трехлѣтій. Въ I часть В. к. вносятся тѣ купеческіе роды, коихъ внукъ докажетъ, что дѣды и отецъ его безъ явной укоризны, занимающіе мѣсто въ высшей гильдіи; во вторую часть помѣщаются боковыя колѣна тѣхъ-же родовъ, даже упавшихъ, „которыя новыми вѣтвями паче украсятся или возродятся“. Для купечества магомет. открыта особая В. к. въ Казани (см. ст. 1143—1146, т. IX, св. зак., изд. 1876 г.).

**Бархатникъ**, см. *амарантъ*.

**Бархатцы**, см. *бархатецъ*.

**Бархатъ**, ткань бархатнаго переплетенія (см. *ткани*), у которой ворсъ (флѣръ) получается так. обр., что во время тканья вплетаются особыя булавки сердцеобразнаго сѣченія, обхватыв. верхней основною петлюю, образуютъ какъ-бы трубку; если затѣмъ булавки вытянуть, то получается нераз-

рѣзной Б. (полубархатъ); если-же петли разрѣзать по направленію булавокъ, то получается В. разрѣзной; иногда петли получаютъ на вотканной въ В. толстой ниткѣ; въ этихъ случаяхъ образуется гофрированный В. Узоры или рисунокъ (узорчатый, фасонированный В.) дѣлаются на бархатѣ или при помощи флѣра различныхъ цвѣтовъ или помощью того, что флѣръ въ разныхъ мѣстахъ дѣлается разной длины (муаровый В.) или разрѣзывая одни петли и оставляя другія неразрѣзанными, такъ что разрѣзной флѣръ образуетъ въ неразрѣзномъ, или обратно, — рисунокъ или наконецъ тѣмъ, что бархатнымъ флѣромъ покрывается только часть основы, при чемъ бархатная фигура является на атласномъ и шелковомъ или какомъ-либо иномъ фонѣ. Подвергая бархатный флѣръ прессованію, получаютъ въ выпрессованныхъ мѣстахъ узоры. Если вслѣдствіе долгаго употребленія лицезая сторона В. „легла“, то для восстановленія ея слѣдуетъ взять цинковую или мѣдную доску, покрыть ее мокрой полотняной тряпкой, положить на нее В. изнанкой и по флеру проводить нѣкоторое время мягкой платиной щеткой. О шерстяномъ В. см. *манчестеръ*. В. съ длиннымъ флѣромъ наз. плюшемъ. В. видимому изготовлялся уже во времена римскихъ императоровъ. Въ XII—XIV вв. славилась своими бархатными фабриками Италия, но наиболѣе высокой сортъ В. привозился изъ Константинополя. Лучшіе сорта В. въ настоящее время изготовляются въ Ліонѣ, Крефельдѣ и Эберфельдѣ. Въ Россіи В. былъ также извѣстенъ давно подъ названіемъ аксамита; попадалъ онъ къ намъ вѣроятно изъ Константинополя. Бархатныя ткани изготовляются теперь въ довольно значительныхъ количествахъ и у насъ; особенно-же широкіе размѣры въ Россіи приняло теперь изготовленіе бумажнаго бархата.

**Барцаги** (Barzaghi), Франческо, ит. скульпторъ, род. 1839, ум. 1892 г., въ Миланѣ, учился въ мил. академіи и съ первыхъ же работъ посвятилъ себя лирическому жанру и изображенію идеальныхъ юныхъ фигуръ, полныхъ жизни, нѣжности и наивности; таковы: Фрина передъ судилищемъ (по к. Жерома), Игра въ жмурки, Спасенный Моисей, гр. Дѣвочка съ собакой, Мальчикъ-рыбакъ, Флора (см. Скульптура XV, фиг. 1), Дѣвочка въ шелковомъ платьѣ, Невинность и Психея; работы В. отличаются мастерской обработкой мрамора и отдѣлкой мелочей, безъ погони за идейностью.

**Барцевичъ**, Станиславъ Карловичъ, скрипачъ-виртуозъ, род. 18 апр. 1858 въ Варшавѣ, въ дворянской семьѣ Царства Польскаго. Отецъ его служилъ по почтовому вѣдомству. Обнаруживъ уже въ раннемъ дѣтствѣ выдающіяся способности къ музыкѣ вообще, въ частности-же къ игрѣ на скрипкѣ, В. отправился для специальныхъ занятій по музыкѣ и игрѣ на скрипкѣ

въ Москву, гдѣ зачислился ученикомъ въ консерваторію по классу проф. Лауба, а затѣмъ проф. Гржимали. Окончивъ 1876 курсъ консерваторіи съ дипломомъ на званіе свободнаго художника и медалью, В. отправился въ концертное путешествіе по Германіи и Скандинавскому полу—ову, гдѣ обратилъ на себя своимъ исполненіемъ общее вниманіе и имѣлъ всегда блестящій успѣхъ. Съ подобнымъ-же успѣхомъ В. игралъ на всемірной выставкѣ въ Парижѣ 1878 въ залѣ Трокадеро на одномъ изъ русскихъ концертовъ, данныхъ подъ управленіемъ Н. Г. Рубинштейна. Въ 1881 В. былъ избранъ одновременно съ Свендсеномъ въ почетные члены квартетнаго общества въ Христіаніи. Неоднократныя концертныя путешествія за-границей, а также въ Петербургѣ, Москвѣ и Варшавѣ стяжали ему почетную извѣстность одного изъ видѣйшихъ современныхъ представителей своего инструмента. Въ настоящее время В. состоитъ проф. Варшавской консерваторіи.

**Барцелона**, см. *Барселона*.

**Барчелло** (ит. „Барджелло“), одинъ изъ старѣйшихъ дворцовъ Флоренціи, прежде-мѣсто жительства Подесты, затѣмъ — начальника сбирровъ (Барчеллы), служилъ тюрьмою, въ настоящее время въ немъ помѣщается національный музей пластики и художественной промышленности средних вѣковъ и эпохи возрожденія.

**Барцелона** (Barcellona), В.-Поццо ди Готто, г. въ итальянск. провинціи Мессина (Сицилія); состоитъ изъ двухъ, нѣкогда самостоятельныхъ, рѣкою Лонгано раздѣляемыхъ городовъ, близъ моря; жители, числомъ (1881) 13,948 чел., занимаются шелководствомъ и производствомъ тканей.

**Барчичъ**, Эразмъ, хорватскій патриотъ, род. въ 1830 г. въ аристократической семьѣ, въ г. Рѣвъ; образованіе получилъ въ загребской юридич. академіи, куда поступилъ въ 1847 г. По окончаніи курса онъ вернулся въ родной городъ, гдѣ издалъ въ 1860 г. на итальянскомъ языкѣ сочиненіе „Гласъ патриота“, вдохновеннымъ языкомъ развивавшее „иллирскую идею“. При первыхъ выборахъ В. получилъ должность окружного судьи въ Коморскихъ Моравицахъ въ Рѣцкой жупаніи, откуда вполнѣдствіи былъ переведенъ въ Цирквеницу. Въ 1867 г. В., не желая подчиняться новшествами, которыя ввело венгерское правительство, оставилъ эту должность, на которой онъ снискалъ всеобщую любовь и уваженіе и сталъ заниматься частной адвокатской практикой. Какъ адвокатъ, В. заслужилъ славу друга всѣхъ „униженныхъ и оскорбленныхъ“, людей, заботившихся о возрожденіи національнаго самосознанія хорватовъ.

**Барчъ** (Bartsch), 1) Адамъ, фонъ, грав. на мѣди и худ. писатель, род. 1757 (Вѣна), ум. 1821 г., учился у Доманека и Шмуццера, получивъ мѣсто при имп. библиотекѣ

и каб. гравированія (осп. Евгениемъ Сав.), въ 1816 былъ назначенъ его главн. хранителемъ, а въ 1812 получилъ званіе дворянина. Важнѣйшее соч. В. „Peintre-graveur“ — Новое ученіе о гравиров. (Вѣна, 1802—21, 21 т.; нов. изд. 1866, Лейпцигъ); кромѣ того, В. написалъ критическія обозрѣнія (Catalogues raisonnés) раб. Гвидо Рени (Вѣна, 1795), Рембрандта (Вѣна, 1797), Луки ван-Лейдена (Вѣна, 1798), Молитора (Нюрнбергъ, 1813) и др. и озаботился отпечатаніемъ вновь 4-хъ старыхъ раб. Дюрера (Триумфальная вор.), Ганса Бургкмайра и др., прославляющихъ личность и семью имп. Максимилиана I; послѣднимъ сочин. В. было „Anleitung zur Kupferstichkunde“ (Вѣна, 1820, 2 т.). Гравюры В., числомъ 505, изготовлены различными способами, частью по оригиналамъ знаменитыхъ мастеровъ, частью по собственной мысли; лучшія — 12 изображеній животныхъ по рисункамъ Г. Рооса.

2) Карлъ, извѣстный германистъ и романистъ, род. въ 1832 г., ум. въ 1888 г., занимался сперва классической филологіей, но скоро предметомъ его изученія сдѣлались романскіе и германскіе языки. Съ 1858 г. В. былъ профессоромъ германской и романской филологіи въ Ростокъ, а съ 1871 г. въ Гейдельбергъ. В. издалъ большое количество старо-нѣмецкихъ литературныхъ памятниковъ; между прочимъ: „Meisterlieder der Kolmarer Handschrift“ (Штуттг. 1862); „Deutsche Liederdichter des 12—14 Jahrhunderts“ (3 изданіе Golther'a, Штуттг. 1893); „Herzog Ernst“ (Вѣна, 1869); „Partonopier und Meliur“ Копрада фонъ Вюрцбургъ (Вѣна, 1871); „Reinfried von Braunschweig“ (Штуттг. 1872); „Hugo von Montfort“ (Tübing., Litterat. Verein, 1879); „Schweizer Minnesänger“ (Фрайунф. 1886). В. принадлежатъ еще слѣдующія работы: „Über Karlmeinet“ (Нюрнб. 1861); „Albrecht von Halberstadt und Ovid im Mittelalter“ (Кедлинб. 1861); „Beiträge zur Geschichte und Kritik der Kudrun“ (Вѣна, 1865) и его главная работа „Untersuchungen über das Nibelungenlied“ (Вѣна, 1865) (см. *Нибелунги*). Добавленіемъ къ этому послѣднему труду является изданіе „Der Nibelunge nôt“ съ словаремъ, разпочтеніемъ и т. д. (Лейпц. 1870—80, 3 т.); „Die Klage“ (Лейпц. 1875) и небольшое изданіе поэмы о Нибелунгахъ (6 изд. 1886). Кромѣ того изданіе „Kudrun“ (4 изд. 1881), „Wolfram von Eschenbach“ (2 изд. 1875—77, 3 т.) и пѣснь о Роландѣ (1875). Кромѣ названнаго, В. были напечатаны еще слѣдующія работы: „Denkmäler der provençalischen Litteratur“ (Штуттг. 1856); „Chrestomathie provençale“ (4 изд. Эльберф. 1882); „Grundrisz zur Geschichte derl provençalischen Litteratur“ (Эльберф. 1872); „Chrestomathie de l'ancien français“ (5 изд., Лейпцигъ, 1884); „Altfranzösische Romanzen und Pastourellen“ (Лейпц. 1870); „Sagen, Märchen und Gebräuche aus Mecklenbourg“ (Вѣна, 1879—80, 2 т.); „Beiträge zur Quellenkunde der altdeutschen Hand

schriften der Universitätsbibliothek in Heidelberg“ (Гейдельб. 1871) и др. Прекрасно переведены Б.: „Nibelungenlied“ (2 изд., Лейпц. 1880), пѣсни Бёрна (Гильдб. 1865); „Божественная комедія“ Данте (Лейпц. 1876, стихотворный переводъ развѣромъ подлинника) и „Alte französische Volkslieder“ (Гейдельб. 1882). Кромѣ указанныхъ произведеній В. слѣдуетъ упомянуть: „Der saturnische Vers und die altdeutsche Langzeile“ (Лейпц. 1867); „Die lateinischen Sequenzen des Mittelalters“ (Ростоки, 1868). Обработку 5 изд. „Grundrisz der deutschen Litteraturgeschichte“ (Лейпц. 1872—73; т. I, 6 изд., Лейпц. 1884) Коберштейна и продолженіе 5 изд. „Geschichte der deutschen Nationallitteratur“ Гервинуса. Въ 1869 г. В. принялъ на себя редакторство въ „Germania“ Пфейффера и каждый годъ печаталъ въ этомъ журналѣ „Bibliographischen Übersichten der Erscheinungen auf dem Gebiet der germanischen Philologie“.

**Баршевъ**, 1) Сергѣй Ивановичъ, извѣстный криминалистъ, докторъ правъ, род. въ Москвѣ 17 сентября 1808 г., умеръ тамъ же 7 марта 1882 г. По окончаніи курса московской духовной семинаріи, В. поступилъ въ московскую духовную академію, гдѣ пробылъ до 1829 г. Въ это время графъ Сперанскій, занятый кодификаціей русскихъ законовъ и нуждаясь въ штатѣ свѣдущихъ сотрудниковъ, предложилъ выбрать молодыхъ людей изъ лучшихъ воспитанниковъ духовныхъ академій съ тѣмъ, чтобы они были причислены ко II отдѣленію собственной Е. И. В. канцеляріи; въ числѣ прочихъ В., не окончивъ курса духовной академіи, вмѣстѣ съ братомъ своимъ Яковомъ, отправленъ былъ въ Петербургъ, гдѣ втеченіе двухъ лѣтъ успѣшно занимался во II отдѣленіи, послѣ чего для довершенія своего юридическаго образованія былъ командированъ за границу. Тамъ онъ пробылъ 3 года, занимаясь преимущественно въ Берлинѣ, гдѣ въ этотъ періодъ замѣчательнаго общаго подъема нѣмецкой юриспруденціи читали такіа выдающіяся свѣтила, какъ Савиньи, Эйхгорнъ и Гансъ. По возвращеніи домой, В., по выдержаніи экзамена на степень доктора правъ, назначенъ былъ преподавателемъ уголовныхъ и полицейскихъ законовъ при московскомъ университетѣ, при которомъ состоялъ до 1876 г., будучи въ 1835 г. избранъ экстраординарнымъ, а въ 1837 г. ординарнымъ профессоромъ по кафедрѣ уголовного права. Съ 1863—1870 гг. онъ состоялъ ректоромъ университета. Независимо отъ университетской дѣятельности В. занималъ еще рядъ другихъ должностей, именно должность цензора (1842—45) и директора московскаго технического училища (1845—50), а послѣдніе годы своей жизни состоялъ почетнымъ опекуномъ. Какъ ученый, В. одинъ изъ первыхъ въ Россіи пытался въ своемъ преподаваніи выработать общую систему институты уголовного права, не ограничиваясь исклю-

чительно догматическимъ изученіемъ отдѣльныхъ узаконеній и въ началѣ своей преподавательской дѣятельности являлся дѣйствительно выдающимся представителемъ русской криминалистики, за то подъ копецъ совершенно отсталъ отъ науки, ограничиваясь изъ года въ годъ чтеніемъ своихъ старыхъ записокъ. Написалъ отъ немного. Кромѣ мелкихъ статей по разнымъ вопросамъ уголовного права, разбросанныхъ въ разныхъ журналахъ („Москвитининъ“, „Русскій Вѣстникъ“, „Московскія Вѣдомости“ и др.), ему принадлежитъ первый систематическій русскій учебникъ уголовного права „Общая начала теоріи и законодательства о преступленіяхъ и наказаніяхъ“ (М., 1840). Въ этомъ же изданіи помѣщены двѣ его статьи „О мѣрахъ наказанія“ и „О вѣнненіи“. Главный недостатокъ этой книги и вообще ученой дѣятельности Б. составляетъ рабское преклоненіе его предъ „требованіями жизни“, т. е. предъ принципами и взглядами, признаваемыми въ вліятельныхъ сферахъ. Подробныя библиографическія свѣдѣнія см. у Венгерова, т. II.

2) Яковъ Ивановичъ, братъ предыдущаго, родился 23 апрѣля 1807 г., умеръ въ 1892 г. Окончивъ московскую духовную академію, Б. вмѣстѣ съ братомъ Сергѣемъ былъ причисленъ къ II отдѣленію собственной Е. И. В. канцеляріи и затѣмъ отправленъ за границу. Получивъ въ 1834 г. степень доктора правъ, онъ въ продолженіи года занимался въ комиссіи, учрежденной для перевода на нѣмецкій языкъ свода законовъ, а затѣмъ былъ назначенъ экстраординарнымъ профессоромъ на кафедрѣ уголовныхъ законовъ при Спб. университетѣ, гдѣ черезъ два года избранъ былъ ординарнымъ профессоромъ и оставался до 1859 г. Съ 1837 г. ему было поручено чтеніе лекцій въ Александровскомъ лицѣе и въ пажескомъ корпусѣ. Оставивъ университетъ, Б. перешелъ въ Имп. училище правовѣдѣнія, гдѣ преподавалъ уголовное право и судопроизводство. Въ послѣднее время своей жизни состоялъ при кодификаціонномъ отдѣлѣ государственнаго совѣта. Подобно своему брату, Б. считался въ свое время выдающимся криминалистомъ; въ своемъ преподаваніи и своихъ сочиненіяхъ онъ старался проводить начала, выработанныя исторической школой, и хотѣ нѣсколько обобщить и систематизировать тотъ разрозненный и крайне казуистическій матеріалъ, съ которымъ приходилось имѣть дѣло тогдашнимъ юристамъ. Главное его сочиненіе, появившееся въ 1841 г. „Основанія уголовного судопроизводства съ примѣненіемъ къ российскому уголовному судопроизводству“, въ настоящее время утратило, конечно, то значеніе, которое несомнѣнно имѣло 60 л. тому назадъ. Его же перу принадлежатъ: небольшая брошюра „Историческія записки о судѣвствіи II-го отдѣленія собственной Е. И. В. канцеляріи

къ развитію юридическихъ наукъ въ Россіи“ (1876 г. Спб.) и статья, помѣщенная въ „Юридическомъ Вѣстникѣ“ за 1876 г. „Мнѣніе по вопросу о духовно-судебной реформѣ“; двѣ рѣчи: о религіозн., юридическ. и историческ. значеніи вѣрнопопданнической присяги (Спб., 1852) и о вліяніи обычая, практики, законодательства и науки на развитіе уголовного, въ особенности русскаго права (Спб., 1846).

**Баршъ**, венгерск. комитатъ на лѣвомъ берегу Дуная, на с. граничитъ комитатами Нейтра и Турочъ, на з. — Нейтра, на ю. — Гранъ и Коморнъ и на в. — Гонтъ и Зольъ, заним. площадь въ 2673 кв. км. Страна б. частью гориста и орошается рѣками: Граномъ и Житвой. Число жителей (1890) 153,053 чел. (славянъ, венгровъ и нѣмц.; б. частью катол.). Сѣв. гористая часть Б. годна лишь для скотоводства, равнины юга плодородны. Горное дѣло, которымъ уже въ XII стол. занимались призванные венгерскими королями саксонцы и тюрингенцы, доставляетъ золотую и серебряную руды, мѣдь, желѣзо, свинець и сурьму Гл. пунктомъ комитата, названнаго по имени селенія В. (нѣкогда города), является Араніошъ Марѳъ съ (1890) 2541 жит. и красивымъ замкомъ.

**Барцескій**, Япъ, одинъ изъ второстепенныхъ польскихъ поэтовъ, современникъ Мицкевича. Род. въ 1794 г. въ Морухахъ, на восточной границѣ Бѣлой Руси. Окончивъ курсъ въ іезуитской академіи въ Полоцкѣ, Б. поселился въ Спб., гдѣ познакомился съ Мицкевичемъ. Когда студенты-поляки спб. университета задумали издавать ежегодникъ „Незабудка“, то редакторомъ они выбрали Б. Въ четырехъ томикахъ этого альманаха Б. напечатали довольно много балладъ, не лишенныхъ художественнаго значенія. Кромѣ „Незабудки“ Б. издалъ серію своихъ этнографическихъ рассказовъ подъ названіемъ „Шляхтичъ Завалья или Бѣлороссія въ фантастическихъ разсказахъ“. Умеръ Б. въ 1851 г.

**Барщина**, означаетъ работу, производимую крѣпостнымъ или временнообязаннымъ крестьяниномъ въ пользу помѣщика (барина) за пользованіе участкомъ земли, принадлежащей послѣднему. Барщинная работа отбывается личнымъ трудомъ, чѣмъ и отличается отъ „оброка“, т. е. денежной или натуральной подати, вносимой крестьяниномъ помѣщику. Б. обязательна, чѣмъ и отличается отъ свободного труда; она даровая и это отличаетъ ее отъ такъ называемыхъ „принудительныхъ работъ“ на заводахъ и фабрикахъ (см. посессионные крестьяне); въ послѣднемъ случаѣ всѣ работы оцѣнивались на деньги, хотя послѣднія и не выдавались на руки, а засчитывались въ уплату податей.

Въ XVI и XVII в. въ московскомъ государствѣ повинности крестьянъ въ пользу землевладѣльцевъ были трехъ видовъ: на-

туральный оброкъ (пятина, четверть и т. п.), оброкъ денежный и барщина.

Б. въ документахъ этого времени называется: „дѣло“, „издѣлье“, „работа“, „работное дѣло“, и „пашня пахоти“. Дѣло бываетъ „помѣщичье“, „боярское“, „дворовое“, смотря съ кѣмъ заключалась „порядная“.

Б. въ смыслѣ „издѣлья“ и т. д. существовала еще до прикрѣпленія крестьянъ къ землѣ и была договорнаго характера, вытекающая изъ „порядныхъ“, заключавшихся между крестьяниномъ и владѣльцемъ земли.

Во второй половинѣ XVI в. прикрѣпленіе крестьянъ было уже повсемѣстнымъ явленіемъ, особенно благодаря происшедшей въ то время усиленной раздачѣ казенныхъ земель служилымъ людямъ на окраинахъ государства (кромѣ сѣверной). Опричина также способствовала прикрѣпленію крестьянъ. Пересмотръ „служилыхъ людшекъ“ съ необыкновенной быстротой и въ большомъ количествѣ перебрасывалъ ихъ съ земель на земли, разрушая старинныя хозяйства въ однихъ мѣстахъ и создавая новыя въ другихъ. Всѣ роды земель, отъ черныхъ до монастырскихъ, были втянуты въ этотъ пересмотръ и мѣняли владѣльцевъ, то отбирались на государя, то снова шли въ частныя руки. Особенно пострадали крупныя владѣнія.

Для крестьянъ результатомъ этихъ быстрыхъ перемѣнъ было ограниченіе ихъ правъ и стѣсненіе свободы труда.

Это вызвало усиленные выходы крестьянъ, вывозы, переселеніе и бѣгство. Тогда правительство, въ интересахъ служилаго класса, дѣлаетъ попытки остановить передвиженіе крестьянъ, такъ указы 1601 и 1602 гг. запрещали переходъ крестьянъ съ мелкихъ земельныхъ хозяйствъ на крупныя.

Общаго указа о прикрѣпленіи крестьянъ не было (Ключевскій и Платоновъ); или онъ исчезъ и если былъ то въ самомъ концѣ XVI стол. (Сергѣевичъ В. И.). Но пока были „урочные годы“ для отысканія бѣдныхъ крестьянъ, полнаго прикрѣпленія еще не было. Только въ 1646 году былъ составленъ писцовый наказъ, въ которомъ изложены правила новой переписи крестьянъ: „А какъ крестьянъ и бобылей и дворы ихъ переписууть и по тѣмъ переписнымъ книгамъ крестьяне и бобыли и ихъ дѣти и братья и племянники будутъ крѣпки и безъ урочныхъ лѣтъ“. Уложение 1848 г. подтвердило этотъ порядокъ и установило новый способъ поступленія въ крестьяне—зачиску во крестьяне въ Помѣстномъ Приказѣ. Съ этого времени крестьяне вѣчно и потомственно принадлежали землевладѣльцамъ. Они обязаны были работать на нихъ. Съ прекращеніемъ выхода, работы и повинности назначаются по усмотрѣнію господина. Съ этого времени и могла появиться настоящая, т. е. принудительная „барщина“.

Б. отбывалась крестьянами не только въ пользу отдѣльныхъ лицъ, собственно по-

мѣщиковъ, но и въ пользу разныхъ учреждений, которыя владѣли крестьянами, на примѣръ, въ пользу монастырей, церквей, учебныхъ заведеній, конюшеннаго, дворцоваго или удѣльнаго вѣдомства и т. п. (см. крестьяне монастырскіе, конюшенные, удѣльные и т. д.).

Б. получила широкое распространеніе потому, что она была прибыльнѣе для владѣльцевъ, а кромѣ того вызывалась и тѣмъ, что въ то время, при недостаткѣ денегъ, крестьянамъ трудно было платить денежный оброкъ.

Тяжесть Б. труда была различна у разныхъ владѣльцевъ и въ разное время, завися частью отъ обычая, частью отъ мѣстныхъ потребностей, частью отъ произвола помѣщика. Законъ не опредѣлялъ размѣровъ повинностей и личнаго труда крестьянъ въ отношеніи къ помѣщикамъ. Въ началѣ XVIII стол. крестьяне обыкновенно обрабатывали то же количество помѣщичьей земли, какое сами получали на крестьянскую выть—по 6 десятинъ доброй земли въ 3 поляхъ; но къ этому присоединялись обыкновенно и другія работы, зависѣвшія отъ помѣщика, на примѣръ: сгонная для полевыхъ работъ, подвояная, обязывавшая по очереди возить хлѣбъ и другіе припасы помѣщику въ городъ; далѣе починки и хозяйственныя постройки въ господскомъ хозяйствѣ; кромѣ того крестьяне платили и оброкъ разными произведеніями крестьянскаго хозяйства (львомъ, птицей, яйцами и т. п.) и деньгами.

Посошковъ въ своемъ сочиненіи (1724) такъ описываетъ современное ему положеніе „издѣльныхъ“ крестьянъ: „помѣщики на крестьянъ своихъ налагаютъ бремена неудобноносимыя; ибо есть такіе безчеловѣчные дворяне, что въ рабочую пору не даютъ крестьянамъ своимъ одинаго дня, еже бы ему на себя сработать. И такъ пахотную и сѣнокосную пору всю и потеряютъ у нихъ... и многіе дворяне говорятъ: крестьянину не давай обрости, но стриги его яко овцу до гола“.

Государство своею военной, административной и финансовой политикой при Петрѣ I дало сильный толчекъ развитію денежнаго хозяйства. Изыскивая всякіе способы къ увеличенію своихъ доходовъ, оно пришло въ концѣ царствованія Петра В. къ установленію подушной подати. Это повысило податныя тяготы и населенія. Съ другой стороны, правительство, заставивъ массу помѣщиковъ жить въ городахъ, особенно столицахъ, заставило ихъ тѣмъ увеличить доходы съ своихъ крестьянъ. Владѣльцы должны были поэтому перейти во многіхъ мѣстахъ къ денежнооброчной системѣ, при которой крестьяне могли уходить въ города добывать деньги.

Положеніе барщинныхъ крест. не стало легче и въ послѣдующія царствованія, какъ это видно изъ описанія (1742) одного изъ передовыхъ помѣщиковъ того времени В. Н. Татищева.

Послѣдній между прочимъ писалъ своему приказчику: „Всего вѣще. смотрѣть надлежитъ, дабы лѣтомъ во время работы ни малой лѣноты и дальняго покою крестьянамъ происходить не могло, кромѣ праздниковъ, которые точно положены и освобождены отъ работы. И для того работу производить, начать съ вечера, ночью и поутру, а въ самое жаркое время отнюдь не работать“.

Такъ надлежало работать до тѣхъ поръ, пока не былъ убранъ съ полей весь хлѣбъ помѣщичій, а потомъ крестьянскій.

Тотъ-же помѣщикъ предписываетъ далѣе тѣхъ крестьянъ, которые не будутъ имѣть у себя извѣстнаго количества домашняго скота, посуды и т. п., отдавать другимъ крестьянамъ въ батраки бесплатно.

Болѣе богатыя и точныя свѣдѣнія о положеніи Б. крестьянъ мы имѣемъ отъ половины XVIII в., благодаря матеріаламъ, собраннымъ Вольнымъ Экономическимъ Обществомъ. Послѣднее разослало прокурорамъ вопросы о размѣрахъ барщины и полученные отвѣты дали довольно полную картину Б. труда.

Оказалось, что въ то время преобладала трехдневная Б., но было довольно много и уклоненій отъ этой нормы. Такъ, въ Алатырской провинціи помѣщики заставляли крестьянъ работать на себя непрерывно, пока весь помѣщичій хлѣбъ не былъ убранъ и сѣно не скошено и не сметано въ стоги. Въ Елецкой провинціи крестьяне работали по 4 дня; въ нѣкоторыхъ мѣстахъ Рязанской пр.—по 4 и по 5; въ нѣкоторыхъ мѣстностяхъ Арзамаской—по 5 дней. Какъ исключеніе, встрѣчались даже такіе помѣщики, которые отнимали у крестьянъ всю землю, обращали ихъ въ батраковъ на помѣщичьей землѣ и давали имъ извѣстное количество хлѣба, подѣ названіемъ мѣсячины, а иногда просто кормили ихъ на господскомъ дворѣ (пустыми щами — въ мясоѣдъ и хлѣбомъ съ квасомъ въ посты).

Болоты въ своихъ запискахъ называетъ однако такихъ помѣщиковъ „чудовищными и презрительными выродками въ природѣ“

Сами помѣщики считали 3 дневную барщину нормальною; а крестьяне тяготились и 3 дневной барщиной и волновались при слухахъ о сокращеніи Б. до 2 дней.

Императоръ Павелъ I Указомъ 5 апрѣля 1797 г. установилъ обязательность 3 дневной барщины какъ для Великороссіи, такъ и для Малороссіи.

Со второй половины XVIII столѣтія начинается въ средѣ дворянскаго класса реакція въ пользу барщиннаго режима. Причины этого заключались: въ стремленіи поднять земледѣліе, упавшее, по понятіямъ того времени, вслѣдствіе ухода крестьянъ на заработки; въ стремленіи остановить уменьшеніе роста населенія страны, приписывавшееся также продолжительнымъ отлучкамъ крестьянъ отъ своихъ семействъ. Кромѣ того, освобожденіе при

Петрѣ III дворянъ отъ обязательной службы дало возможность многимъ владѣльцамъ отправиться на постоянное житье въ свои имѣнія, а это безъ сомнѣнія способствовало усиленію Б. системы, которая не особенно удобна при постоянномъ отсутствіи помѣщика. Извѣстный Болтинъ такъ описываетъ положеніе барщинныхъ крестьянъ того времени: „Помѣщики опредѣляютъ крестьянъ своихъ на работу или на оброкъ, какъ имъ покажется прибыльнѣе, сообразуясь съ обстоятельствами. Ежели помѣщикъ самъ живетъ въ деревнѣ или надежнаго имѣетъ у себя приказчика и земли къ пашнѣ довольно, въ такомъ случаѣ гораздо прибыльнѣе оставить крестьянъ на пашнѣ. Пахотныхъ крестьянъ повинность состоитъ — работать на помѣщика въ каждой недѣлѣ 3 дня черезъ весь годъ. Таковая работа признается отъ крестьянъ умѣренной и жалобъ и роптаній на такого помѣщика не бываетъ. Сверхъ работы собираютъ съ крестьянъ разные мелочные поборы. Съ пахотныхъ крестьянъ при хорошемъ смотрѣніи и распоряженіи помѣщики получаютъ отъ 5 до 10 руб. съ написанной въ переписи мужск. пола души; а съ оброчныхъ отъ 3 до 5 руб. съ души“. Полевая работа и сѣнокосъ давались крестьянамъ или какъ подневная барщина, или же какъ уроки.

Урокъ по 1 десятинѣ въ каждомъ полѣ на тягло (изъ 2 душъ) считался умѣреннымъ; по двѣ и больше десятины на тягло было очень обременительно работать. Урочная работа состояла въ томъ, что крестьянинъ долженъ былъ урочную десятину или двѣ (въ каждомъ полѣ) вспахать, засеять, сжать на нихъ хлѣбъ и свозить на гумно

Кромѣ полевой Б., крестьяне обыкновенно отбывали также и другія повинности; на примѣръ, платили пятину т. е. пятую часть всѣхъ собираемыхъ ими продуктовъ (хлѣба, конопля, капуста, хмеля и т. п.), далѣе съ cadaго тягла собиралось по гусю, курицѣ, по нѣсколько яицъ, извѣстное количество меда, свиного мяса и т. д.

Женщины лѣтомъ отбывали Б. на полѣ, а зимою пряли и ткали извѣстное количество аршинъ сукна (обыкновенно 12), или холста (обыкновен. 20 или 24 ф.).

Средняя цѣнность Б. труда въ началѣ царствованія Екатерины II была отъ 7 до 8 руб. съ ревизской души, а во вторую половину ея царствованія, когда цѣны на трудъ поднялись почти вдвое, цѣна Б. доходила до 14—16 руб., т. е. вдвое больше, чѣмъ цѣна „брока“ въ то время съ оброчныхъ крестьянъ. Б. и оброчная система въ то время распредѣлялись такимъ образомъ, что въ Сѣверной Россіи, гдѣ почва была менѣе плодородна, преобладало оброчное хозяйство, и эта часть Россіи постепенно обращалась въ промышленную область, а въ Южной Россіи, гдѣ земля была лучше, преобладало хозяйство барщинное; въ С. Россіи было Б. крестьянъ 4<sup>1</sup>/<sub>0</sub>, а въ Ю.

Россіи ихъ было 74<sup>0</sup>/. На усиленіе Б. въ XVIII в. повліяло еще возникновеніе крѣпостной фабрики и крѣпостного ремесла

Многіе помѣщики заставляли работать крестьянъ не только въ полѣ, но и на фабрикахъ и заводахъ и этотъ трудъ былъ тяжелѣе, а главное—вреднѣе для здоровья крестьянъ, чѣмъ полевая работа. Это было обходомъ закона Петра I, запрещавшаго обращать обыкновенныхъ крестьянъ въ фабричныхъ, но въ 1785 г. это злоупотребленіе сдѣлалось правомъ помѣщиковъ въ силу жалованной грамоты, позволявшей помѣщикамъ устройство фабрикъ въ ихъ имѣніяхъ. Въ концѣ того вѣка возникаютъ: машиностроеніе, винокуреніе, свекло-сахарное производство, тонкорунное овцеводство и разныя фабрики.

О положеніи Б. крестьянъ въ первую половину XIX вѣка даетъ свѣдѣнія записка, составленная въ 1841 г. Заблочкимъ-Десятовскимъ, объѣзжавшимъ по порученію гр. Киселева внутреннія губерніи. По словамъ этой записки, въ хорошо управляемыхъ издѣльныхъ имѣніяхъ было принято за правило, что крестьяне обрабатывали въ пользу помѣщиковъ столько же земли, сколько и для себя, но часто, особенно въ черноземныхъ губерніяхъ, они обрабатывали и болѣе, иногда вдвое. Въ нѣкоторыхъ мѣстахъ Тульской губ. сверхъ 3 дневной Б. въ воскресенье послѣ обѣдни крестьяне поголовно работали на помѣщика. Стала распространяться также система обезземленія крестьянъ и обращенія ихъ въ т. н. мѣсячниковъ. Одинъ изъ агрономовъ 30 и 40 гг. Вилькинсъ доказывалъ, что для помѣщиковъ выгоднѣе держать крестьянъ на Б., чѣмъ на оброкѣ, а „было-бы еще выгоднѣе взять ихъ на свое содержаніе, завести собственную упряжь и орудія и цѣлый годъ заставлять крестьянъ работать, разумѣется, ничего не платя имъ за труды“.

Самому Вилькинсу этотъ выводъ казался страшнымъ и онъ выразилъ убѣжденіе, что рѣдкій помѣщикъ согласится добровольно приступить къ такой системѣ хозяйства. Однако, вопреки надеждъ Вилькинса и въ доказательство вѣрности его экономического вывода, по словамъ Юр. Самарина, многіе помѣщики перевели своихъ крестьянъ въ мѣсячники, т. е. на положеніе дворовыхъ. Такіе крестьяне, „не имѣя ни собственныхъ избъ, ни земли, ни хозяйства, получаютъ отъ своего помѣщика помѣщеніе, обыкновенно въ нарочно выстроенныхъ флигеляхъ или казармахъ, по нѣскольку семействъ въ одной избѣ, получаютъ опредѣленное продовольствіе, одежду и за то круглый годъ работаютъ на него цѣлою семей“.

Мѣсячники встрѣчались ранѣе всего въ Малороссіи и Бѣлороссіи, а затѣмъ они попадаются во многихъ губерніяхъ, даже и многоземельныхъ, напр. Оренбургской и Симбирской, при чемъ всегда въ самыхъ мелкихъ помѣстьяхъ.

Б. хозяйство въ это время было выгоднѣе для помѣщиковъ, чѣмъ оброчное, поэтому мелкіе помѣщики и переходили къ нему. Но за то для крестьянъ такое хозяйство было гораздо тяжелѣе и по количеству труда, который они должны были нести, и особенно по болѣе сильному нравственному гнету, которымъ Б. сопровождалась. Оттого въ Б. имѣніяхъ чаще были случаи нападенія крестьянъ на помѣщиковъ. Что Б. трудъ былъ для крестьянъ тяжелѣе, видно изъ того, что помѣщики пугали своихъ оброчныхъ крестьянъ тѣмъ, что переведутъ ихъ на барщину, если они будутъ лѣниться и неисправно платить оброки.

Одной изъ особенностей Б. было то, что она привелировала крестьянъ; очень богатые крестьяне были ей ненужны, очень бѣдные также были ей прямо въ ущербъ; ей нужны были равносильныя хозяйственныя единицы. Оброчная система наоборотъ, вызывая конкуренцію крестьянъ между собой, способствовала установленію неравенства среди крестьянъ, т. е. появленію среди нихъ богатѣевъ, капиталистовъ и крупныхъ предпринимателей.

Съ освобожденіемъ (1861 г.) крестьянъ, многое измѣнилось въ жизни крестьянъ и въ ихъ отношеніяхъ къ землевладѣльцу; крестьянинъ избавился отъ произвола землевладѣльца-помѣщика, получивъ личную свободу и равенство передъ закономъ, избавился отъ принудительной и произвольной Б.; но Б., въ смыслѣ полевыхъ работъ, отработки землевладѣльцу за землю и разныя угодья, оставалась еще долго и остается отчасти и теперь, возвратившись такимъ образомъ къ своему первоначальному характеру—договорной Б. или „издѣлю“ XVI вѣка.

Б., равно какъ и вообще исторія крестьянства въ разныхъ частяхъ Россіи, какъ, напр., въ Литвѣ, Польшѣ, юго-западной Россіи (Малороссіи) и въ Прибалтійскомъ краѣ, имѣла свою исторію; но послѣдняя еще мало разработана и ограничивается немногими изслѣдованіями отдѣльныхъ моментовъ изъ исторіи крестьянъ или же краткими обзорами исторіи крестьянъ.

Въ бывшемъ литовско-русскомъ княжествѣ Б. началась гораздо раньше, чѣмъ въ москов. государствѣ, именно въ XIV—XV вв., и имѣла гораздо большее разнообразіе. Обыкновенно и здѣсь крестьяне раздѣлялись на „данниковъ“ или „чиншевиковъ“ и „издѣльныхъ крестьянъ“ „Издѣлье“ было не только „пашенное“ въ фольваркахъ; оно могло имѣть и другой характеръ. Б. въ началѣ ограничивалась однимъ днемъ въ педѣлю—„щоденники“

Кромѣ этой обычной Б. были еще особая Б. работы, обязательныя для всѣхъ подданныхъ извѣстнаго имѣнія или фольварка: толоки (общія пашенныя работы) и гвалты (работы не пашенныя). (Леонтовичъ, „Крест. дворъ въ лит.-рус. государствѣ, в. I, 1897 г.“).

Въ Польшѣ — XVI в. былъ временемъ развитія крѣпостного права; въ теченіе этого вѣка совершенно потерялось различіе, существовавшее между свободнымъ и не свободнымъ крестьянскимъ населеніемъ. Свободные „кмети“ сдѣлались подданными своихъ владѣльцевъ. Въ 1520 г., напр., Торнскій статутъ устанавливаетъ повсемѣстно для всего королевства еженедѣльную панцизну (1 день), не считая ранѣе платившихся чиншевъ и другихъ повинностей. Послѣ Торнскаго статута не было уже закона, опредѣляющаго размѣры „панцизны“ и она вошла въ общій обычай, увеличиваясь все болѣе и болѣе.

Такъ, по уставу княгини Яблоновской (1761 г.) въ ея имѣніи крестьяне несли слѣдующія Б. повинности: за 12 морговый (6 десят.) участокъ земли крестьянинъ отбываетъ по 2 дня въ недѣлю конной и по 4 дня пѣшей панцизны; сверхъ того по 4 дня въ годъ на толоки, по 24 дня фольварковыхъ, по 12 дней стражи и женскихъ для фольварочныхъ услугъ и по 34 дня для силава лѣса по принудительному найму; кромѣ того крестьянинъ долженъ былъ платить еще и чиншъ деньгами и натурой. Въ 1807 г. обнаружилось въ Польшѣ статутъ импер. Наполеона, объявившій уничтоженіе рабства въ Польшѣ и провозгласившій равенство всѣхъ гражданъ передъ закономъ. Но, получивши свободу, крестьяне не получили правъ на землю. По конституціи импер. Александра I 1816 г. власть надъ крестьянами снова была передана въ руки шляхты.

Въ 1846 г. 26 мая послѣдовалъ указъ импер. Николая I о признаніи правъ крестьянъ на обрабатываемые ими участки земли и объ уничтоженіи „даремщины“ и „принудительныхъ наймовъ“. Далѣе послѣдовали: указъ 4 мая 1861 г. объ окупѣ, т. е. о замѣнѣ обязательной издѣльной повинности — денежною по особой таксѣ и указъ 24 мая 1862 г. объ обязательномъ очиншеваніи; послѣдній указъ остался, однако, безъ примѣненія.

19 февраля 1864 г. послѣдовала реформа, освободившая крестьянъ Польши съ землею (Горемыкинъ, И. Л. „Очерки исторіи крестьянъ въ Польшѣ“ Спб. 1869 г.).

Въ Малороссіи надо различать два періода въ исторіи Б. труда. Первый періодъ литовско-польскаго владычества и затѣмъ второй періодъ русскаго владычества. Въ первый періодъ крестьяне въ Малороссіи отчасти раздѣляли судьбу крестьянъ Литвы и Польши, отчасти, на украинскихъ мѣстахъ, оставались свободными. Во второй періодъ, освободившіеся отъ поляковъ (1654 г.) крестьяне или „посполитые“ Малороссіи (лѣво-бережной) оставались нѣкоторое время свободными, но очень скоро уже казачья старшина захватываетъ въ свои руки земли, а съ землями получаетъ права и на „послушенство“ посполитыхъ, и постепенно обращаетъ крестьянъ въ своихъ подданныхъ, а сама обращается въ „пановъ“;

отсюда Б. въ Малороссіи получаетъ названіе „панщины“.

Уже къ концу XVII в. одни изъ крестьянъ „панщину робили“, другіе „на чиншѣ сидѣли“. Размѣры панщины въ XVIII в. опредѣлялись 2—3 днями въ недѣлю, не считая другихъ натуральныхъ повинностей разными припасами и живностью; многіе владѣльцы, однако, переходили эту норму, что видно изъ массы жалобъ, поступавшихъ отъ крестьянъ въ XVIII в.

Владѣльцы, въ свою очередь, уже въ началѣ XVIII в. жалуются на то, что ихъ „посполитые“ не отдають имъ „подданическаго послушенства“ и уходятъ, продавъ земли (1728—1731 гг. и др.).

Договорами съ монастырями — Черниговскимъ Борисоглѣбскимъ 1705 г. и Нѣжинскимъ Благовѣщенскимъ 1717 г. крестьяне, обязываются жить на земляхъ и въ хатахъ монастырей и „повинность панскую, т. е. панщину до монастыря робити и отбывати“

Договоры эти показываютъ однако, что de jure крестьяне имѣли еще право свободнаго перехода, хотя de facto прикрѣпленіе уже почти повсюду совершилось.

Такимъ образомъ, указъ 10 дек. 1763 г., дозволявшій переходъ отъ одного владѣльца къ другому только подъ условіемъ полученія отпускнаго свидѣтельства отъ перваго владѣльца и затѣмъ указъ 3 мая 1783 г., окончательно воспретившій переходъ крестьянъ, только утверждали то, что уже существовало.

Послѣ указа 1783 г. болѣе 1 милліона крестьянъ Малороссіи было обращено въ крѣпостное состояніе. Въ ближайшіе затѣмъ годы число этихъ крестьянъ значительно возрасло вслѣдствіе крупныхъ пожалованій населенныхъ имѣній.

Импер. Павелъ I, опредѣливши указомъ 5 апрѣля 1797 г. размѣръ Б. въ три дня для всѣхъ крестьянъ Великороссіи и Малороссіи, увеличилъ размѣръ Б. для тѣхъ имѣній Малороссіи, гдѣ существовала 2-хъ-дневная Б.

Дальнѣйшую судьбу Б. крестьяне Малороссіи раздѣляли съ крестьянами великороссійскихъ губерній.

Въ Прибалтійскомъ краѣ крѣпостное состояніе явилось слѣдствіемъ завоеванія этого края нѣмецкимъ орденомъ. Послѣ нѣсколькихъ крестьянскихъ возстаній, съ половины XIV в. крѣпостное право тамъ утвердилось, а вмѣстѣ съ нимъ явилась и Б. Послѣдняя отличалась такимъ же произволомъ владѣльца, какъ и въ другихъ мѣстахъ, регулируясь обычаями, а вслѣдствіи и особыми инвентарями или вакепбухами.

Въ XVI и XVII вв., напр., въ дерптскомъ епископствѣ съ 1 гака крестьянской земли Б. производилась двумя плугами или сохами ежедневно. Какъ же въ то время тамъ имѣлъ около 81 десятъ земли или 180 бочекъ; бочка равнялась  $\frac{5}{11}$  десятъ.

Шведское правительство ввело для огра-

ниченія крестьянскихъ повинностей Прибалтійскаго края вакенбухи и требовало отъ помѣщиковъ ихъ исполненія и потомъ даже отняло у лифляндскаго рыцарства почти всѣ земли (редукція).

Петръ В. возвратилъ рыцарямъ ихъ имѣнія и права на крестьянъ. Владѣльцы послѣ этого, разумѣется, возвратились къ прежнимъ до-шведскимъ порядкамъ и оттого положеніе крѣпостныхъ крестьянъ при русскомъ владычествѣ ухудшилось.

На о. Эзелѣ, напр., въ арендныхъ казенныхъ мызахъ, подходившихъ, несмотря на существованіе вакенбуховъ, по характеру управления къ частнымъ имѣніямъ, положено было при каждой мызѣ для паханья быть по одному человѣку 6 еженедѣльныхъ рабочихъ дней съ упряжкой, что составляло 312 дней, да сверхъ того 6 еженедѣльныхъ дней пѣшихъ, т. е. также 312 дней и еще по одному человѣку пѣшему въ періодъ отъ Якова до Михайлова дня въ теченіе 9 недѣль или 54 дней. Такое количество дней приходилось съ каждаго эзелскаго гака, на который до 1765 г. положено было 12 душъ мужск. и женск. пола.

Кромѣ этихъ обязательныхъ работъ па мызу, крестьяне платили еще оброкъ и десятину хлѣбомъ, разными продуктами и деньгами.

Владѣльцы облагали Б. и оброкомъ не только вошедшія въ ревизію души мужск. пола, но также и всѣхъ, достигшихъ 15-лѣтн. возраста, хотя бы и не вошедшихъ въ ревизію. Рабочіе дни также раскладывались владѣльцами не только на мужчинъ съ 15-лѣтн. до 60-лѣтняго возраста, но также па женщинъ, дѣтей и даже наемныхъ работниковъ и т. паз. казаконъ.

По усмотрѣнію владѣльцевъ, рабочіе дни переводились па натуру и крестьяне въ такомъ случаѣ должны были доставлять опредѣленное владѣльцомъ количество ржи, пшеницы, ячменя, овса, овецъ, куръ, яицъ, сѣна, дровъ и т. п., а также денегъ.

Вообще владѣльцы мало руководились ваковыми книгами и допускали много произвола. По словамъ официального доклада эзелской ревизіонной комиссіи (1766 г.), владѣльцы не только разоряли крестьянъ, но и „мучили ихъ нехристіански и приди въ пействоство, вырывали у нихъ волосы и бороды и били топунками“. Такіе порядки пошли па о. Эзелѣ особенно послѣ 1740 г., когда произведены были русскимъ правительствомъ нѣкоторыя измѣненія въ управленіи экономіей о. Эзеля.

Ревизіонная комиссія 1766 г. предлагала черезъ генер.-губ. Броуна на Высочайшее разрѣшеніе, чтобы власти помѣщиковъ надъ крестьянами предписаны были извѣстныя границы, которыя предохраняли бы крестьянъ отъ рабства, но въ составленномъ по этому поводу и Высочайше утвержденномъ всеподданнѣйшемъ докладѣ Чернышова, гр. Мипиха и Теплова предложеніе это не было утверждено на томъ основаніи, что вопросъ этотъ „весьма деликатный и

вмѣстѣ важный и по своему существу касается первоначальныхъ основъ государства; поэтому и рѣшеніе его зависитъ отъ комиссіи для составленія новаго уложенія и долженъ быть представленъ на ея разрѣшеніе депутатомъ Эзелской провинціи“ (Всепод. докладъ генер.-губ. Броуна 5 іюля 1768 г.; изъ архива б. эзелск. экономич. управленія въ г. Арнсбургѣ).

Такимъ образомъ и послѣ ревизіи 1765—1766 гг. измѣнившей оцѣнку земель и повинностей, самыя повинности и зависимость крестьянъ отъ помѣщиковъ не измѣнились, пока, наконецъ, указами 1816, 1817 и 1819 гг. крестьяне Эстляндіи, Курляндіи и Лифляндіи освобождены были отъ помѣщиковъ, хотя, къ сожалѣнію, безъ земли.

Литература: Бѣляевъ, Крестьяне па Руси (М. 1891 г.); Семевскій, В. И., а) Исторія крестьянскаго вопроса, лекціи 1885 г.; б) Крестьяне въ царствованіе императрицы Екатерины II; в) Крестьянскій вопросъ въ царствованіе императора Николая I; г) Горнозаводскіе рабочіе въ Сибири. и д) Крестьяне во второй полов. XVIII вѣка Программы чтенія для самообразованія, Спб. 1895 г.; Мякотинъ, В. А., а) Лекціи по русской исторіи (Спб. 1892 г.); б) Прикрѣпленіе крестьянъ въ Малороссіи, Рус. Бог. 1894 г., № 2—4; Лазаревскій, Малороссійскіе поселителіе крестьяне (1648—1783 г.); Леонтовичъ, а) Крестьяне юго-западной Россіи по литовскому праву XV и XVI вв. (Кіевъ, 1863); б) Крестьянскій дворъ въ литовско-русскомъ государствѣ, в. I, 1897 г.; Рихтеръ, Очеркъ исторіи Прибалтійскихъ крестьянъ (Рига, 1860 г.); Сергѣевичъ, В. И., Юридическія древности, ч. I (Спб. 1890 г.); Горемыкинъ, Очеркъ исторіи крестьянъ въ Польшѣ (Спб. 1869 г.); Струве, П., Основные моменты въ развитіи крѣпостного хозяйства въ Россіи въ XIX в., Миръ Божій, 1899 г., № 10—12; Дьяконовъ, Очерки изъ исторіи сельскаго населенія въ москов. государствѣ (XVI—XVII вв.), Спб. 1898 г.; Платоновъ, С. Ф., Очерки по исторіи смуты (1899 г.); Волкоцкскій, Н. кн., Условія помѣщичьяго хозяйства при крѣпостномъ правѣ, „Труды рязан. архив. комиссіи“ 1898 г. и отдѣльные оттиски.

**Барщъ**, польскій борщъ, отличается отъ малороссійскаго тѣмъ, что готовится безъ кваса и безъ капусты; такой-же Б. употребляется и бѣлоруссами.

**Барь** (араб.), большая рѣка, большія площади воды. Б. Луть — Мертвое море; Б. Оманъ или Б. Гиндъ — Аравійское море; Б. Табарихэ — Геннисаретское озеро; Б. эль Абиадъ — Вѣлый Ниль; Б. эль Азрекъ — Голубой Ниль; Б. эль Газаль — рѣка газелей и т. д.

**Барь**, городъ въ Черногоріи, см. *Антивари*.

**Барь**, названіе нѣсколькихъ городонъ во Франціи; 1) Б.-ле-Дюкъ, гл. гор. департамента Маасъ, па р. Орнефъ при каналѣ Марна-Рейнъ, узловой пунктъ вост.

жел. дор., распадается на Верхній и Нижній городъ, изъ нихъ Верхній амфитеатромъ прилегаеть къ холму; число жителей (1891) 18,634 чел., занимающихся бумагопридильнымъ и ткацкимъ производствами и ведущихъ значительную торговлю виномъ, лѣсомъ и желѣзомъ; 2) Б. на Обѣ, гл. гор. округа въ департаментѣ Обы, на правомъ берегу Обы; при вост. жел. дор., съ (1891) 4306 жит. 27 февраля 1814 г. здѣсь произошло сраженіе между союзниками и французами подъ начальствомъ Удино. Вслѣдствіе частыхъ наступленій союзниковъ, Удино принужденъ былъ очистить городъ и долину и отступить ночью въ Вандёврѣ (Vendoeuvres); 3) Б. на Сенѣ, гор. въ департам. Обы, на лѣвомъ берегу Сены и при вост. жел. дорогѣ; жит. (1891) 2773 чел.

**Барь**, заштатн. городъ Могилевск. уѣзда Подольской губ., подл 49° 4' с. ш., 45° 20' в. д., прежнее мѣстечко Ровъ, кот. названо Б. въ честь супруги польск. короля Сигизмунда I проис. изъ итальян. города Б. Извѣстенъ историческими злоключеніями. Опустош. неоднократно то татарами, то казаками, онъ въ 1672 г. достался туркамъ. Поляки вернули его почти 1/4 в. спустя. Въ 1768 г. здѣсь образовалась барская конфедерація (см.), что повело къ занятію города русскими войсками. Затѣмъ онъ былъ возвращенъ Польшѣ, а за раздѣломъ ея присоединенъ къ Россіи. Въ настоящее время это грязный городокъ, ведетъ незначительн. хлѣбн. торговлю, при жел. дор. Жителей 10,614 чел., русскіе, поляки, евреи. Городское 2-хъ класса учил.

**Барь** (Барруа, Le duché de Barrois, лат. *Varenensis ducatus*), герцогство, одна изъ древнихъ провинцій Франціи, по обѣимъ сторонамъ Мозеля, изобилуетъ хлѣбомъ, лѣсами и желѣз. рудой. Б. распадался на 2 главныя части: *Barrois royal ou mouvant* и *Barrois ducal ou non mouvant*. Въ настоящее время герцогство распределяется между департаментами: Мааса, Вогезовъ и Мёрта-Мозеля. Б. въ самую древнюю эпоху своего существов. составляло въ качествѣ *Ragus Varenensis* (Barrau) отдѣльный округъ, входившій во времена франковъ въ составъ Австразіи. Впослѣдствіи Б. перешло къ Верхней Лотарингіи, составляло графство, которое въ 1302 г. должно было признать ленную зависимость отъ Франціи. Въ 1355 г. графъ Робертъ принялъ титулъ герцога. Старшій сынъ Роберта, Генрихъ, унаследовалъ герцогство Б., но такъ какъ былъ духовнаго званія, то подарилъ его въ 1419 г. своему двоюродному внуку Ренату, принцу Анжуйскому; этотъ принцъ, впослѣдствіи король Рене, по прозванію Добрый, вступилъ въ бракъ съ Изабеллой Эсте, цаслѣдницей и дочерью Карла I, герцога лотарингскаго и соединилъ такимъ образомъ Б. съ Лотарингіей. Вмѣстѣ съ Лотарингіей Б. въ 1766 г. перешло къ Франціи.

**Барь**, мель въ устьяхъ рѣкъ, см. *Баррѣ*.

**Барь** (Bar), Карлъ Людвигъ, нѣмецк.

юристъ, родился 1836 г. въ Ганноверѣ, съ 1866 г. проф. уголовн. права и процесса въ Ростокѣ, съ 1868 г. — въ Бреславлѣ, съ 1878 г. — въ Гёттингенѣ. Въ 1890 г. Б. избранъ въ члены рейхстага, гдѣ примкнулъ къ нѣмецкой свободомыслящей партіи. Гл. соч.: „*Recht und Beweis im Geschworenengericht*“ (Ганнов. 1865); „*Recht und Beweis im Zivilprozess*“ (Лейпц. 1867); „*Die Grundlagen des Strafrechts*“ (тамъ же, 1868); „*Die Lehre vom Kausalzusammenhang im Rechte*“ (тамъ же, 1871); „*Handbuch des deutschen Strafrechts*“ (Берл. 1882, т. I: *Geschichte*); „*Das deutsche Zivilprozessrecht*“ (Лейпцигъ, 1890); *Theorie und Praxis des intern. Privatrechts* (Ганнов., 1889), „*Lehrbuch des internationalen Privat- und Strafrechts*“ (Штуттг., 1892).

**Барь-бела-Ма** („рѣка безъ воды“), котловина въ пустынѣ Нубіи, подл 22° с. ш., прежде ошибочно принимавшаяся за старое русло р. Нила.

**Барь-Дайзанъ** или Бардезанесъ, сирійскій гностич. философъ III в., ум. 224, извѣстенъ своими поэтическими гимнами, много содѣйствовавшими пропагандѣ его идей, см. *Hilgenfeld*, „*B., der letzte Gnostiker*“ (Лейпц., 1864).

**Барь-эль-Газаль** (рѣка газелей). 1) Лѣвый притокъ Нила въ экваторіальной Африкѣ, слагается изъ цѣлага ряда крупныхъ рѣкъ, стекающихъ съ горъ, составляющихъ водораздѣлъ бассейна Нила и Конго, принимаетъ р. Барь-эль-Арабъ изъ Дарфура. Б.-эль-Г. протекаетъ по низменной, болѣею частью болотистой странѣ, затопляемой въ періодъ дождей, сливается съ Барь-эль-Джебелемъ, слагая съ нимъ Барь-эль-Абиадъ, или Бѣлый Ниль. Бассейнъ Б.-эль-Г. составляетъ провинцію Судана того же имени, теперь входящую въ составъ египетскаго (англійскаго) Судана. 2) Подземный истокъ озера Чадъ (Цадъ) въ центральной сѣверной Африкѣ, можетъ быть прослѣженъ на поверхности въ видѣ лѣсной долины, выходящей изъ юго-восточнаго угла этого озера и тянущейся къ бассейну Бабеле. За послѣднее время есть свидѣтельства, что только въ 1870 году избытки воды озера текли болѣе или менѣе продолжительное время открыто по этой долинѣ.

**Барыка**, Петръ, авторъ очень популярной въ польскомъ театрѣ XVII и XVIII вв. трехактной пьесы „Изъ холопа — король“. Изданная въ 1637 г. въ Краковѣ, она изображаетъ холопа, котораго солдаты напѣли на масляницѣ до-пьяна и, надѣвъ на него роскошную одежду, увѣрили его, что онъ король. Натѣшившись надъ его поступками въ его новомъ званіи, они съ помощью водки приводятъ его опять въ безчувственное состояніе. Не отличаясь такимъ образомъ ни замысловатостью интриги, ни сложностью характеровъ, пьеса правилась публикѣ реализмомъ, съ какимъ она изображала тогдашній солдатскій бытъ съ его безудержнымъ разгуломъ, отсутствіемъ дисциплины и т. п. О жизни ея

автора не сохранилось никакихъ свидѣтельствъ; извѣстно только, что онъ былъ родомъ изъ Сьрадзи. См. К. W. Woieicki, „Teatr starożytny w Polsce“ (т. II, стр. 72—73, 97, 162, 167).

**Барыкова**, Анна Павловна, поэтеса, род. 22 дек. 1839 г. въ Спб. Отецъ ея, П. П. Каменскій, былъ литераторъ; мать была дочерью извѣстнаго художника и вице-президента академіи художествъ гр. Ѳ. П. Толстого. Выпущенная въ 1856 г. съ серебряною медалью изъ Екатерининск. института, Б. вскорѣ вышла замужъ за артилл. офиц. Карлинскаго, а въ 1862 г. вступила во второй бракъ съ присяж. повѣрен. С. А. Барыковымъ и переѣхала на жительство на югъ, въ города Приазовья. Стихотворенія свои помѣщала въ „Отеч. Зап.“, „Дѣль“, „Словъ“, „Сѣверн. Вѣстн.“, „Недѣль“, „Рус. Богат.“, „Родникъ“. Часть ихъ была издана въ 1878 г. Отдѣльнымъ изданіемъ вышла въ 1890 г. книжечка „Мои мѣ впускамъ“, а также повѣсть въ стихахъ „Спасенный“, передѣланная изъ Тенисона. Разсказъ въ прозѣ „Доброе дѣло“ появился въ „Сѣв. Вѣстн.“ 1889 г. Б. всегда возставала противъ грубаго эгоизма, самодовольства и буржуазнаго счастья. Взгляды свои Б. особенно ясно выразила въ стихотвореніи „Въ альбомѣ счастливицъ“ (Отеч. Зап. 1878 г.), надѣлавшемъ много шуму и вызвавшемъ рѣзкое порицаніе „Нов. Вр.“ и „Моск. Вѣд.“. Любимый поэтъ ея Ришпенъ. За изяществомъ формы, отдѣлкой стиха и красотой выраженія Б. не слѣдуетъ, употребляя иногда тривіальныя выраженія и сравненія какъ бы намѣренно. Всѣ ея произведенія написаны горячо, ясно, сильно, съ глубокимъ убѣжденіемъ. Прямолинейность взглядовъ Б. и нѣкоторая односторонность вредятъ ея стихотвореніямъ, дѣлая ихъ нѣсколько однообразными.

**Барыковъ**, Ѳед. Лавр., сенаторъ и писатель, образование получилъ въ московск. унив., участвовалъ въ трудахъ редакціонной комиссіи по освобожд. крестьянъ, съ 1882 до смерти сенаторъ; составилъ цѣпную специалистамъ книгу „Обычай наслѣдованія у госуд. крестьянъ“ (Спб., 1862), подъ его-же редакціей вышли „Матеріалы для изученія сел. позем. общины“ (Спб., 1880), ум. 1892.

**Барыня**, см. *баринъ*.

**Барыня**, народное названіе боярышника (см.), иногда и другихъ растений.

**Барышевъ**, 1) Ефремъ Ефремов., поэтъ. Въ 1830-хъ г. кончилъ курсъ моск. унив. по словесному факультету, нѣсколько лѣтъ былъ учителемъ, затѣмъ служилъ въ министерствѣ финансовъ въ Спб., гдѣ умеръ 6 окт. 1881 г. Онъ издалъ 1) поэмѣ „Еврей“ 1837 г., 2) стихотв. переводъ „Кайнъ“ 1881 г., 3) стихотв. переводъ трагедій Корнеля „Сидъ“ и „Родогонда“ 1881 г. Въ „Отеч. Зап.“ 40-хъ и 50-хъ г. помѣщала компиляціи и рецензи. Въ бумагахъ остался полный переводъ обѣихъ частей

Фауста. Всѣ произведенія Б. прошли незамѣченными публикой и осмѣянными критикой, такъ что, потерпѣвъ полное разочарованіе въ своихъ силахъ, онъ сталъ искать другихъ занятій и сдѣлался переводчикомъ въ минист. финансовъ. Между тѣмъ вся жизнь Б. съ молодости была посвящена (въ теченіи 40, 50 лѣтъ) литературѣ: рѣдко можно встрѣтить примѣръ такого страстнаго напряженія силъ, какія онъ положилъ, чтобы достигнуть серьезнаго значенія въ литературѣ, на которое ему давали право — его умъ, многостороннія знанія и непрерывный трудъ („Порядокъ“ 1881 г.). Въ лицѣ его мы видимъ яркій примѣръ неудачника, несчастье всей жизни котораго заключалась въ томъ, что онъ не угадалъ своего призванія.

2) (Мясницкій). Иванъ Ильичъ, род. въ Пензенской губ. въ 1854 г. Образование получалъ въ коммерч. училищѣ въ Москвѣ. Начало литературн. дѣятельности относится къ 1870-му году, когда онъ сталъ помѣщать юмористич. стихотв. въ „Стрекозъ“. Затѣмъ Б. сотрудничалъ въ „Свѣтъ и тѣняхъ“, въ „Развлеченіи“, „Будильникъ“, „Зритель“, „Колокольчикъ“, „Русск. сат. листкѣ“ и въ „Моск. листкѣ“. Разсказы, помѣщаемые въ журналахъ и газетахъ, въ 1885 г. были изданы въ Москвѣ въ 4 сборникахъ: „Проказники“, „Нашего поля ягодки“, „Ихъ степенства“, „Смѣшная публика“. У Б. видно знаніе среды (чаще всего купеческой), изъ которой черпаетъ темы, и публики, для которыхъ пишетъ. Его пустыньскіе разсказы написаны живо, бойко и не безъ таланта. Выводимыя лица — типы, а не портреты съ нынѣ существующихъ особъ. „Безобидные и безвредные разсказы Б. отвлекаютъ извѣстную часть читателей его отъ дрянного чтенія вредныхъ фельетонныхъ романовъ, вызывающихъ не благотворный смѣхъ, а возбуждающихъ дурные инстинкты“ („Р. Мысль“, 1884 г. № 12). И это уже заслуга. Большую популярность Б. приобрѣлъ своими пьесами, которыхъ очень много: „Заяцъ“, „Не лиги“, „Жена ихъ степенства“, „Тещу выкуриваютъ“, „Чья это шляпа, сударыня?“, „Она одна“, „Дядюшкина квартира“, „Маленькая война“ и мн. др. Онъ имѣютъ успѣхъ на частныхъ сценахъ Спб. и Москвы наряду съ перводными фарсами, и Б. смѣло можно считать создателемъ новаго жанра русск. драматич. искусства — именно комедіи-фарса. Отзвыы: „Р. Мысль“ 1884 г. № 12; „Критико-биогр. словарь русск. писателей и ученыхъ“ Венгерова, т. II.

**Барышекъ Всякой Всячины**, продолженіе журнала „Всякая Всячина“; Б. В. В. выходилъ только въ 1770 г., по тенденціи своей являлся также продолжателемъ „Всякой Всячины“, т. е. представителемъ мягкой безличной сатиры, сдержанно карающей общественные недостатки въ родѣ сутяжничества и т. п. Сотрудниками Б. В. В. были тѣ же лица, что и во „Всякой Вся-

чинѣ“. Литература о немъ показана въ статьѣ „Всякая Всячина“.

**Барышъ**, тоже, что прибыль (см.), иногда просто выгода.

**Барышъ**, правый притокъ р. Суры, протекающей по Симб. губ.; имѣеть до 180 в. теченія; р. замкнута по всей длинѣ мелничными плотинами, но весьма многоводна.

**Барьерный рифъ**, см. *Барьерный рифъ* и *Коралловые о-ва*.

**Барьерный трактатъ** (договоръ о защитѣ границъ). Это договоръ, который заключенъ былъ въ Галлѣ между республикой соединенныхъ Нидерландъ и Австріей противъ Франціи (1709) и по которому республика получила право содержать гарнизоны въ нѣкоторыхъ (а въ случаѣ войны во всѣхъ) крѣпостяхъ испанскихъ Нидерландъ. По окончаніи войны за испанское наслѣдство, этотъ договоръ былъ замѣненъ новымъ договоромъ между Нидерландами и Австріей и было опредѣлено, что республика, совместно съ Австріей, будетъ содержать гарнизоны въ нѣкоторыхъ крѣпостяхъ. Эти укрѣпленныя мѣста назывались барьерными мѣстами или барьерными крѣпостями. Во время войны за австрійское наслѣдство, эти крѣпости были, б. ч., завоеваны французами. Послѣ многихъ раздоровъ между Австріей и республикой договоръ этотъ былъ самовластно отмѣненъ Иосифомъ II (1781). Генеральные штаты должны были уступить силѣ, очистить барьерныя крѣпости и, наконецъ (1781), совершенно отказаться отъ своего барьернаго права. Послѣ 1815 г. барьерныя крѣпости относили къ Нидерландамъ, затѣмъ къ Бельгii и, послѣ основанія большой крѣпости въ Антверпенѣ, свесены. Willequet, Histoire de système de la barrière (Брюсс. 1847); Трачевскій, Союзъ князей (Спб. 1877).

**Барьерныя ворота** устраиваются въ выходахъ изъ укрѣпленій для обезпеченія ихъ отъ печальнаго нападенія.

**Барьеръ**, застава, шлагбаумъ съ деревянными или желѣзными поперечными балками, устраивается для временнаго прегражденія выходовъ изъ укрѣпленій.

**Барэчъ** (Bahgätsch, Bahraich), гл. г. округа того же названія въ области Файзабадъ въ Сѣв.-Зап. провинціяхъ брит. Индіи, на р. Гогра, конечная станція жел. дороги, съ (1881) 21,998 жит. Къ гробницѣ св. Массавда притекають здѣсь ежегодно до 50,000 паломниковъ.

**Барятинская**, Л. В., кн., актр., см. *Яворская Л. В.*

**Барятинскій**, кн. Александръ Ивановичъ, генералъ-фельдмаршалъ, сынъ кн. Ивана Ив-ча, род. въ 1814 г. По плану отца Б. долженъ былъ получить основательное образованіе, но проектъ этотъ не былъ выполненъ и Б. на 17-мъ году поступилъ въ школу гвардейскихъ подпрапорщиковъ, откуда въ 1833 г. былъ выпущенъ корнетомъ въ л.-гв. кирасирскій насл. дес. полкъ. Въ 1835 г. Б. былъ командированъ на Кав-

казъ, гдѣ участвовалъ въ нѣсколькихъ экспедиціяхъ противъ горцевъ и раненъ пулею въ бокъ. Съ 1 янв. 1836 г. Б. назначенъ былъ состоять при наслѣдникѣ (впослѣдствіи имп. Александръ II), котораго дружескимъ расположеніемъ онъ пользовался всю жизнь. Въ 1845 г. Б. снова былъ командированъ на Кавказъ и, командуя баталіономъ, участвовалъ въ даргинской экспедиціи, былъ раненъ въ ногу и получилъ орденъ св. Георгія 4 ст. Въ 1846 г. Б. отправился за границу для леченія, а въ слѣд. году былъ назначенъ командиромъ кабардинскаго егерскаго полка на Кавказѣ. За отличіе въ военныхъ дѣйствіяхъ Б. въ 1848 г. былъ произведенъ въ ген.-майоры. Затѣмъ онъ послѣдовательно былъ командиромъ кавказской резервн. грен. бригады и 20 пѣх. дивизіи, исправляя вмѣстѣ съ тѣмъ должность начальника лѣваго фланга кавказск. линіи. Въ этихъ должностяхъ Б. сумѣлъ выказать свои военныя дарованія и въ 1853 г. былъ назначенъ ген.-адъютантомъ и начальникомъ главнаго штаба на Кавказѣ. Когда началась война съ Турціей въ 1853 г., Б. былъ назначенъ командующимъ дѣйствующимъ корпусомъ и участвовалъ въ сраженіи при Курюкъ-Дара. Нѣкоторое время Б. командовалъ войсками въ Николаевѣ и его окрестностяхъ, а въ 1856 г. назначенъ былъ командующимъ гвард. резервн. пѣх. корпусомъ. Въ томъ же году состоялось назначеніе Б. командующимъ кавказскимъ корпусомъ и намѣстникомъ Кавказа. Съ назначеніемъ Б., война съ кавказскими горцами измѣнила свой характеръ. Онъ внесъ систематичность въ военныя предпріятія и, благодаря этому, уже въ 1859 г. покоренъ былъ восточный Кавказъ и замирены многія племена западнаго Кавказа. Ордена св. Георгія 2 ст. и Андрея Первозваннаго, чинъ генералъ-фельдмаршала и назначеніе шефомъ кабардинскаго полка, были наградой Б. за труды по покоренію Кавказа. Въ 1862 г. Б. былъ уволенъ отъ занимаемыхъ имъ должностей по разстроеному здоровью, съ оставленіемъ членомъ Государственнаго Совѣта. Съ тѣхъ поръ Б. не занималъ уже отвѣтственныхъ должностей и проживалъ въ послѣдніе годы жизни большею частью за границей. Скопчался онъ въ 1879 г. въ Женевѣ. Б. состоялъ въ спискахъ л.-гв. кирасирск. Ея Вел. полка, былъ шефомъ 2 стрѣлк. баталіона, кабардинскаго пѣх. полка и германскаго гусарскаго № 14 полка.

2) Б., князь, Иванъ Ивановичъ, тайный совѣтникъ, былъ посланникомъ въ Мюнхенъ, а по возвращеніи въ Россію занимался сельскимъ хозяйствомъ; былъ однимъ изъ образованнѣйшихъ людей своего времени и составилъ замѣчательный планъ воспитанія своего сына (впослѣдств. ген.-фельдм. кн. Александра Иванович.), который, впрочемъ, не былъ осуществленъ послѣ его смерти.

3) Б., Иванъ Михайловичъ, князь, одинъ изъ воеводъ Грознаго въ ливонской войнѣ, въ 1582 г. усмирялъ луговыхъ черемисовъ въ казанскомъ краѣ, при Ѳеодорѣ Иоанновичѣ велъ переговоры съ датскимъ уполномоченнымъ Керстеномъ Фризомъ.

4) Б., князь, Иванъ Петровичъ, въ 1661 г. заключилъ миръ со шведами въ Кардисѣ и былъ потомъ посломъ въ Стокгольмъ, въ 1689 г. постригся въ монахи.

5) Б., князь Иванъ Ѳеодоровичъ, былъ сынъ окопичаго кн. Ѳедора Ивановича (1684 г.), началъ службу при Петрѣ Великомъ и въ 1709 г. былъ уже полковникомъ. Женатъ былъ Б. на дочери камергера гр. Гавриила Головкина, Натальѣ. При Аннѣ Иоанновнѣ Б. былъ московскимъ губернаторомъ, а въ 1736 г. назначенъ правителемъ Малороссіи, на мѣсто умершаго кн. Шаховскаго, причемъ за нимъ оставлено было и московское губернаторство. Б. отличался добротою и обходительностью. Современникъ рассказываетъ, что когда Б. прѣхалъ въ Глуховъ, тогда столицу Малороссіи, то въ первый же день прѣзда „умѣренности своей видъ показалъ тѣмъ, что великороссійскихъ персонъ по правой себѣ сторонѣ, а малороссійскаго генеральную старшину по лѣвой сторонѣ у стола посадилъ“. Правиль Б. Малороссіей около двухъ лѣтъ и почти все это время былъ занятъ выправленіемъ войска и провіанта въ русскую армію, по случаю войны съ Турціей. Умеръ Б. въ 1738 г.; Малороссія долго жалела о немъ, какъ о правителѣ добромъ, который по возможности защищалъ народъ отъ тягостей, соединенныхъ съ военнымъ временемъ. Б. оставилъ одного сына Сергѣя (ум. 1746), который былъ прадедомъ кн. А. И. Б., фельд-маршала.

6) Б., кн., Иванъ Сергѣевичъ, былъ флигель-адъютантомъ имп. Петра III, въ 1773—1785 гг. былъ посланникомъ въ Парижъ.

7) Б., кн., Юрій Никитичъ, въ 1670 г. далъ сраженіе Разину подъ Симбирскомъ и хотя долженъ былъ отступить, но во второмъ сраженіи разбилъ Разина и положилъ конецъ возмущенію, за что и былъ пожалованъ въ бояре.

8) Б., князь, Яковъ, одинъ изъ воеводъ царя Василія Шуйскаго, въ 1607 г. былъ разбитъ на Пчелинѣ, въ 1609 г. привелъ къ кн. Скопину 3000 войска, усмирявъ по дорогѣ Дорогобужъ и Вязьму, и участвовалъ въ сраженіяхъ подъ Тверью, на р. Жабнѣ и у монастыря св. Михаила Калязинскаго, затѣмъ ходилъ къ Суздалью противъ Лисовскаго; въ 1610 г. ходилъ противъ поляковъ въ Тверскую и Смоленскую области. Палъ въ битвѣ подъ Клушинымъ (23 іюня 1610 г.).

9) Б., князь, Ѳеодоръ Петровичъ, въ 1603 г. неудачно велъ переговоры съ крымскимъ ханомъ Казы-Гиреемъ, а въ 1617 г. ѣздилъ въ Швецію для подтвержденія Столбовскаго мира.

**Басанъ** (Вашанъ, „страда, лишенная камня“, латинск. *Ватапаса*, въ настоящее время Энгъ-Нукра), плодородная область въ древней Палестинѣ, по ту сторону рѣки Іордана, на с.-в. отъ Галаада, на зап. отъ Гаурапа, на югъ отъ Гермона, досталась колѣну Манасси, а раньше составляла отдѣльное аморитское царство. Страна покрыта почвой, образовавшейся изъ вывѣтрившагося вулканическаго туфа и славится прекрасной пшеницей.

**Басарга и Борзоумьслъ**, дѣйствующ. лица старинной русской повѣсти, извѣстной подъ заглавіемъ: „Слово о Дмитріѣ купцѣ, прозваніемъ Басаргѣ, и о сынѣ его Борзоумьслѣ“ (Добросмыслѣ) и т. п. По взгляду А. Н. Веселовскаго, повѣсть происхожденія смѣшаннаго: въ ней группируются мотивы изъ иноземныхъ источниковъ (преимущественно византійскихъ) съ туземнымъ вымысломъ. Пыпинъ же считаетъ ее русскимъ оригинальнымъ произведеніемъ. Форма, въ которую облеченъ рассказъ, безусловно заимствована: въ этомъ отношеніи онъ принадлежитъ къ числу общераспространенныхъ сказокъ и повѣстей, основанныхъ на загадываніи и разгадываніи остроумныхъ загадокъ. Басаргъ задаетъ языческой царь Несмѣянѣ Гордѣвичи хитросплетенныя загадки, которыя рѣшаетъ вмѣсто отца умный сынъ и этимъ спасаетъ отца отъ смерти и, убивъ Несмѣяна Гордѣвича, самъ беретъ бразды правленія во славу вѣры христіанской. По внутреннему своему содержанию повѣсть правомерно-благочестиваго характера и пользовалась въ свое время (XVII и XVIII вв.) широкою популярностью. Упоминается Карамзинымъ (И. Г. Р. VII, 239), Полевымъ, Снегиревымъ (Валуевскій сборникъ, 213); Пыпинъ, Историческій очеркъ старинныхъ русскихъ повѣстей и сказокъ; Веселовскій, Исторія русск. словесности Галахова, Спб. 1880, I, 426; Пыпинъ, Исторія русской литературы, Спб. 1898, II, 59. Напечатана въ Памятникахъ старина. русск. литер., изд. Пыпинымъ и Костомаровымъ, Спб. 1860—62, II, 347—356.

**Басаргинъ**, 1) Григорій Гавриловичъ, въ 1823—25 гг. производилъ береговую съемку и промѣры въ волжскихъ устьяхъ и по западному берегу Каспійскаго моря; на основаніи этихъ работъ были изданы: въ 1831 г. „Карта отъ г. Ленкорана до устья р. Куры“ и въ 1837—41 гг. „Атласъ волжскихъ устьевъ и части западнаго берега Каспійскаго моря“ на 10 листахъ. Скончался въ 1853 г. въ чинѣ вице-адмирала и званіи астраханскаго военнаго губернатора и главнаго командира каспійской флотиліи.

2) Николай Васильевичъ, декабристъ, род. около 1800 г.; учился въ кадетскомъ корпусѣ и въ школѣ колонновожатыхъ, гдѣ былъ одно время преподавателемъ. Въ 1820 г. Б. отправился поручикомъ л. гвард. егерскаго полка на службу на югъ, въ главную квартиру 2-й арміи.

О событіяхъ своей службы, о судѣ и жизни въ тюрьмѣ и ссылкѣ Б. оставилъ очень любопытныя записки. Въ нихъ обрисовывается мягкая, сдержанная, уравновѣшенная натура этого дѣятеля южнаго общества. Доброе военное товарищество, вдали отъ двора и столицы, помогло горячимъ, талантливымъ личностямъ создать болѣе сплоченный кружокъ, съ болѣе яркимъ направлениемъ, чѣмъ кружки сѣвера. Возбужденіе молодежи Б. приводитъ въ связь съ образомъ мыслей самого имп. Александра I-го, отчасти съ общимъ подъемомъ народныхъ массъ послѣ борьбы съ Наполеономъ. Б. признаетъ, что былъ всей душой преданъ дѣлу тайнаго общества, и на это толкала его реакція второй половины царствованія Александра I. Онъ не скрывалъ отъ себя тѣхъ бѣдствій, которыя могли обрушиться на членовъ, и сообщилъ свое положеніе своей невѣстѣ, выразившей ему полное сочувствіе. Послѣ 11 мѣсячнаго счастья жена Б. умерла; онъ тяжело заболѣлъ послѣ этого удара, и, возвращаясь изъ отпуску, дорогой узлакъ о кончинѣ имп. и событіи 14-го дек. Въ Тульчинѣ, когда кругомъ шли аресты, Б. думалъ одно время перейти границу, но устыдился и рѣшилъ дѣлить судьбу товарищей. 8-го янв. 1826 г. онъ былъ арестованъ и вмѣстѣ съ штабъ-лѣкаремъ Вольфомъ отвезенъ въ Спб. и заключенъ въ крѣпость. Въ іюнѣ того же года Б. былъ приговоренъ къ каторжнымъ работамъ; но только зимой былъ отправленъ въ Сибирь. Б. провель 10 л. въ каторжной тюрьмѣ; въ 1836 г. вмѣстѣ со своимъ другомъ Ивашевымъ, онъ отправился на поселеніе въ Туринскъ. Б. находилъ, что къ нему и ко всѣмъ его товарищамъ сибирскіе жители прекрасно относились, оказывали имъ уваженіе, искали ихъ знакомства. По смерти Ивашева Б. переѣхалъ въ Киренскъ; тамъ получилъ возможность поступить на службу. На поселеніи онъ вторично женился. Возвращенный въ Россію 1856 г. онъ жиждъ въ своемъ имѣніи, въ Московск. губ., Богородск. у., гдѣ и ум. 1861 г. Благодущный тонъ его записокъ („Девятнадцатый Вѣкъ“, сборн. Бартенева), особенно по отношенію къ начальникамъ сибирскихъ тюремъ и сибирск. губернаторовъ, вызвалъ не мало возраженій и поправокъ отъ его товарищей по заключенію. Въ „Русск. Арх.“ 1868 г. напечатаны его воспом. о школѣ колонновожатыхъ.

**Басардинъ**, В., псевдонимъ Л. И. Мечникова (Венг., II).

**Васенокъ**, Θεодоръ Васильевичъ, воевода Василія Темнаго, оказалъ великому князю большія услуги въ его борьбѣ съ Дмитріемъ Шемякой и способствовалъ возстановленію его на великокняжескомъ столѣ. Б. принималъ также участіе въ борьбѣ съ ногайцами, а въ 1456 г. одержалъ блестящую побѣду надъ новгородцами.

**Басинъ**, дистриктъ въ брит.-инд. провинціи Бераръ, между 19°26'—20°31' с. ш.

и 76°39'—87°07' в. д., занимаетъ площадь въ 7611 кв. км. и насчитываетъ (1881) 358,883 жителей (335,647 индусовъ, 19,715 магометанъ). Дистриктъ дѣлится на 3 талука: Б., Мангурулъ и Пусадъ; изъ нихъ первый представляетъ плодородное плоскогоріе, а оба другихъ состоятъ изъ невысокихъ холмовъ, покрытыхъ скудной растительностью. Жел. руда встрѣчается въ большомъ количествѣ, въ Пусадѣ много также тековыхъ, смолистыхъ, красильныхъ деревьевъ. Воздѣлывается, главн. образомъ, хлопокъ и просо; продуктами промышленнаго производства являются грубыя бумажныя ткани, шерстян. одѣяла, бумага. Гл. гор. того же названія насчитываетъ (1881) 11,576 жит.

**Басинскія** самосадочныя оз., Астраханской губ. и уѣзда, въ 70 вер. къ ю.-з. отъ города. Большое Б. оз. въ 4 вер. отъ с. Басинскаго, служащаго пристанью на одномъ изъ заливовъ Каспійскаго моря, доставляетъ чистую поваренную соль, за послѣднее время около 850 т. пудовъ ежегодно. Малое Б. оз. въ 8 вер. отъ пристани содержитъ астраханитъ (см.), нынѣ не разрабатывается.

**Басинъ**, Петръ Васильевичъ, заслуженн. профессоръ религиозной, исторической и портретной живописи, род. 1793 г., ум. 1877 г. Первое время состоялъ на службѣ, но изъ любви къ рисованію поступилъ вольноприходящимъ ученикомъ въ рисовальные классы академіи художествъ, въ теченіи двухъ лѣтъ прошелъ курсъ пяти классовъ и остался заниматься въ мастерской извѣстнаго въ то время профессора истор. и религіозн. живописи В. К. Шебуева. Въ 1818 году написалъ на конкурсъ картину „Христосъ изгоняетъ торжниковъ изъ храма“, за которую въ слѣдующемъ году и былъ отправленъ пенсионеромъ за границу. Въ Италиіи онъ провель одиннадцать лѣтъ, живя преимущественно въ Римѣ, и за это время написалъ около 120 картинъ, изъ которыхъ считаются лучшими: копиіи съ Рафаэля „Изведеніе св. Петра изъ темницы“ и „Болысенская обѣдня“, съ Доменикино, и самостоятельныя композиціи: „Сусанна, застигнутая старцами“, „Фавнъ Марсіи учитъ молодого Олимпія игръ на свирѣли“ и др. Въ 1830 г. Б. былъ вызванъ въ Петербургъ, въ виду обновленія личнаго состава академіи и художественныхъ работъ въ Исаакіевскомъ соборѣ и Зимнемъ дворцѣ. По возвращеніи своемъ, Б. былъ признанъ академикомъ за картину „Сократъ спасаетъ Алкивіада“ и получилъ профессуру исторической и портретной живописи, а въ 1836 г. — званіе профессора. Имя Б. занимаетъ почетное мѣсто въ исторіи развитія русской художественной школы. Въ настоящее время система преподаванія Б. и его взгляды на живопись — едва-ли прошли бы много адептовъ и не имѣли бы никакого успѣха, такъ какъ въ его преподаваніи все творчество художника сво-

дилось исключительно къ техникѣ, построенной чуть ли не на математической точности, индивидуальность же художника, свобода въ компоновкѣ или воспроизведеніи дѣйствительности такъ, какъ она есть, — не имѣли мѣста среди его учениковъ. Тѣмъ не менѣе, Б. подготовилъ не мало талантливыхъ художниковъ и имѣлъ огромное вліяніе на художественную школу того времени (см. воспоминанія Перова въ „Художеств. Журн.“). Изъ многочисленныхъ произведеній Б. отмѣтимъ главнѣйшія: портреты: имп. Елизаветы Алексѣевны, во весь ростъ, гр. Толя, Фавъ-дерь-Флита, сенатора Кушниковъ, гр. Дибича-Забалканскаго, кн. Кутузова-Смоленскаго, Бибиковой и др., плафонъ „Вознесеніе Спасителя“ въ церкви Зимняго дворца, религиозный жанръ — „Сошествіе св. Духа“ (надъ алтаремъ церкви въ акад. художествъ), „Благовѣщеніе“ — въ царскихъ дверяхъ собора въ Смольномъ монастырѣ, запрестольный образъ Казанскаго собора „Введеніе во храмъ“, „Отдыхъ св. Семейства“ въ московскомъ публичномъ музеѣ, „Нагорная проповѣдь“ (Исаакіевскій соборъ). Кромѣ того, по болѣзни и за смертью К. П. Брюллова, Б. исполнилъ по картинамъ перваго изображеніе Страстей Господнихъ и фигуры апостоловъ для Исаакіевскаго собора. Б. были поручены работы и въ московскомъ Храмѣ Спасителя, но, по слабости зрѣнія, онъ не могъ ихъ исполнить. Онъ сдѣлалъ только нѣсколько колоссальныхъ эскизовъ фигуръ святыхъ, написанныхъ въ главномъ куполѣ храма, подъ его руководствомъ, Н. А. Кошелевымъ. Б. пробовалъ также писать и пейзажи, но безъ успѣха.

**Басистовъ**, Павелъ Ефимовичъ, педагогъ, мѣщанинъ, род. 1823 г.; въ 1843 г. окончилъ моск. унив. первымъ кандидатомъ по философск., т. е., филологич. факультету и сейчасъ же поступилъ учителемъ въ Тверь. Затѣмъ въ Москвѣ преподавалъ русск. языкъ и словесность въ 1-й гимн., во 2-мъ кадетск. корпусѣ, Александр. и Николаевск. институтахъ, мѣщанскомъ и театральн. училищ. Въ 1857 г. Б. неожиданно былъ отставленъ по распоряженію главнаго начальника военно-учебныхъ заведеній Ростовцева. Это заставило его поступить на жел. дорогу. Только черезъ нѣсколько лѣтъ, по ходатайству гр. Строганова, онъ снова получилъ мѣсто учителя въ Никол. сиротск. институтѣ и др. учебн. заведеніяхъ. Незадолго до смерти, Б. былъ назначенъ завѣдующимъ моск. думскими школами, членомъ училищнаго отдѣленія городской управы и училищнаго городск. совѣта, а также состоялъ предсѣдателемъ общества распространенія техник. знаний. Умеръ 10 іюня 1882 г. Б. написано слѣд.: 1) Система синтаксиса, 1848 г., 2) Объ историческ. значеніи соч. Платона („Отеч. Зап.“ 1850 г. № 9), 3) Стихотв. „Давно ужъ мнѣ казались дики“ („Пантеонъ“, 1851 № 1), 4) Очерки жизни и соч. Жуковскаго, 1854 г.,

5) Разборъ книги Кулиша „Записки о жизни Гоголя“ („Отеч. Зап.“ 1856 г.), 6) Разборъ „Губернскихъ Очерковъ“ Щедрина („Отеч. Зап.“ 1857 г.), 7) Разборы стихотв. Полежаева и Вердеревскаго, ком. Тарасенко „Сплошь да рядомъ“ и др. М. Владыкина („От. Зап.“ 1857 г.), 8) Новый взглядъ на классич. комедію французовъ („Отеч. Зап.“ 1858 г. № 1), 9) Платонъ, переводъ Карпова („Отеч. Зап.“ 1858 г.), 10) Разборъ сборника Погодина „Утро“ („Отеч. Зап.“ 1859 г. № 2), 11) Рядъ рецензій на книги педагогич. характера въ „Журн. для воспитанія“ (1857—60 г.), 12) О драмѣ Писемскаго „Горькая судьбина“ („Современность“ 1860 г.), 13) Толки о томъ, что новаго въ ром. Тургенева „Наканунъ“ („Отеч. Зап.“ 1860 г. № 5), 14) Регламентаризмъ и рутинность въ дѣлѣ воспитанія („Воспитаніе“ 1860 г. № 10), 15) Хрестоматія для употребленія при первоначальной преподаваніи русск. языка, 16) Замѣтки о практич. преподаваніи русск. языка (1868 г.), 17) Не сторова лѣтопись съ примѣч. и словаремъ, 18) Отзывъ объ „анекдотахъ о Балтакиревъ“ въ лондонскомъ Athenæum (1869 г.), 19) О перепискѣ І. И. Ростовцева, 20) Ифигенія въ Тавридѣ (1876 г.), 21) Отзывъ о кн. Гавриловѣ „Темы для сочиненій“, 22) Рядъ газетныхъ статей въ „Спб. вѣдом.“ 2-й полов. 1850-хъ гг. Главнѣйшій интересъ представляетъ педагогич. дѣятельность Б., какъ теоретическая, такъ и практическая. Его наравнѣ съ Ушинскимъ, Водовозовымъ и др. можно считать основателемъ новаго направленія въ педагогикѣ, возникшаго подъ вліяніемъ общественаго движенія 60-хъ гг. До сихъ поръ хрестоматія Б. въ ходу. Въ ней мы находимъ удачно подобранные образцы лучшихъ русскихъ писателей. Ученики, руководствуясь этимъ пособіемъ, знакомятся съ русской литературою и жизнью. Между тѣмъ въ то время, 40 лѣтъ назадъ, книгами для юношества считались, исключительно, переводы разсказовъ и повѣстей посредственныхъ авторовъ запада, пропитанныхъ мѣщанскою моралью. Книга Б. „Регламентация и рутинность въ дѣлѣ воспитанія“ произвела переворотъ въ преподаваніи. Желаніе знакомить дѣтей съ жизнью, съ окружающей ихъ дѣйствительностью, желаніе выработать у учениковъ самостоятельно-критич. взглядъ на вещи — всѣ эти азбучныя истины для нашего времени тогда были полны прелести новизны. Если прибавить къ этому любовь Б. къ преподаванію и дѣтямъ, талантъ увлекать свою юную аудиторию, вызывать въ ней стремленіе къ образованію и отечески заботливое отношеніе къ нуждамъ каждаго ученика, то станеть ясно, почему Б., какъ теоретикъ и практикъ, считается однимъ изъ лучшихъ педагоговъ 60-хъ гг.

**Баскаковъ**, Алексѣй Петровичъ, впервые упоминается въ исторіи въ 1720 г. по поводу отправленія его по приказу Петра В. въ Персію, въ качествѣ лазутчика. Петръ

В. занять былъ въ это время изысканіемъ средствъ завести черезъ Персію торговыя сношенія съ Индіей, и Б. поручалось между прочимъ: „о состояніи тамошнемъ и о прочихъ обстоятельствахъ насматриваться и навѣдываться и все это дѣлать въ высшемъ секретѣ“. Въ 1723 году В. во главѣ 2000 отряда русскаго войска посланъ былъ на помощь царю Грузинскому, Вахтангу, противъ правителя Кахетіи; въ томъ же году В. назначенъ былъ членомъ вышаго суда для разбора дѣла и суда надъ вице-кашцлеромъ барономъ Шафировымъ; въ это время на Б. поступилъ доносъ, будто бы онъ, вмѣстѣ съ другими членами суда, выпрашивалъ себѣ и получилъ не мало опищенныхъ, т. е. конфискованныхъ у лицъ, преданныхъ суду—деревень. Въ 1724 г. мы видимъ Б. завѣдующимъ монастырскими доходами и содержимыми на эти доходы школами и воспитательными домами; вскорѣ затѣмъ Б. назначенъ былъ оберъ-прокуроромъ Синода; въ 1740 году В. назначается президентомъ Ревизіонъ-Коллегіи, а въ 1741 году — Смоленскимъ губернаторомъ.

**Баскакъ**, такъ начывались особые чиновники хановъ Золотой Орды. Они постоянно упоминаются въ тарханскихъ грамотахъ (ярлыкахъ, см.) хановъ русскому духовенству; о нихъ говоритъ Плато-Карпини, папскій посолъ къ хану Бату, бывшій въ Орду въ 1245 г.; свѣдѣнія о Б. разсыпаны и въ русскихъ лѣтописяхъ. На должность В. назначались люди разныхъ классовъ, даже самыхъ высшихъ. Такъ Б. Ахматъ, бывшій въ Курекскомъ княженіи въ концѣ XIII ст., былъ князь. По этимологическому производству, В. значить душитель. Плато-Карпини говоритъ, что ханы постановляютъ въ земляхъ покоренныхъ владѣтелей особыхъ чиновниковъ — Б., которымъ должны подчиняться государи и вообще всѣ; если же жители города или земли не хотятъ дѣлать того, чего хотятъ Б., то послѣдніе объявляютъ ихъ невѣрными хану, который немедленно посылаетъ войска для разоренія города или земли. Это были ханскіе чиновники, наблюдавшіе за правильностью отношеній русскихъ князей къ татарскому хану. Поэтому мы видимъ ихъ постоянно при русскихъ князьяхъ, какъ Кутлугуга въ Ростовѣ, Аграманъ во Владимірѣ на Клязьмѣ, Ахматъ въ Курекскомъ княженіи, неизвѣстный по имени Б. въ Кіевѣ, и даже безъ князей въ отдѣльныхъ городахъ, какъ Б. Милъ въ г. Бакотѣ. Кромѣ наблюденія за покорностью жителей и князей, на В. лежала и другая обязанность: они должны были поддерживать другихъ ханскихъ чиновниковъ — даругъ (даруга см.) при собираніи ими податей и пошлинъ и доносили хану о недоимкахъ. Сами В. для сбора податей не посылались, но могли брать его на откупъ у данщиковъ, какъ это сдѣлалъ курскій Б. Ахматъ. Въ распоряженіи Б. были постоянно болѣе или менѣе сильныя отряды татарскихъ войскъ.

В. имѣли отчасти и судебную власть, разбирая споры между князьями. На В. можно было жаловаться и судиться съ нимъ предъ ханомъ, но это было крайне опасно, и ссора съ В. могла имѣть худыя послѣдствія для князя. Наоборотъ, привлеки къ себѣ В., князь могъ многое сдѣлать для своей земли. Пользуясь своимъ положеніемъ, В. угнетали населеніе, оскорбляли религиозное его чувство. Особенно это проявлялось въ первое время владычества татаръ, что и вызывало народныя движенія, какъ мы это видимъ, напр., въ Ростовѣ въ 1262 и 1289 гг. Литература: Бѣляевъ, „О монгольскихъ чиновникахъ на Руси, упоминаемыхъ въ ханскихъ ярлыкахъ (Архивъ историко-юридич. свѣдѣній относящихся до Россіи, 1850, кн. 1); Березинъ, „Очеркъ внутренняго устройства Улуса Джучіева“ (Труды восточн. отд. имп. археол. общества, 1864, 8 ч.); Березинъ, „Внутреннее устройство Золотой Орды“ (Журналъ минист. народн. просвѣщ., ч. LXXVIII).

**Баскара** (Bhaskara), Асага (ученый), индійскій астрономъ, род. въ 1114 г. по Р. Х., привелъ въ систему математическія познанія индусовъ. Въ его большемъ курсѣ, написанномъ стихами, „Siddhānta śigomani (Астрономія — украшеніе чела), первая часть (Lilāvati) ариметическаго и геометрическаго содержанія (издана въ санскритскомъ оригиналѣ въ Калькуттѣ, въ 1832 г.; англ. изд. Taylor'a, Бомбей 1816 и Colebrooke'a, Лонд. 1817), вторая часть (Vidschaganita) — алгебра (англ. изд. Colebrooke, Лонд. 1817, и Strachey въ 1818 г., санскрит. въ 1834 и 1846 г. въ Калькуттѣ), третья (Ganitādhjāja) и четвертая (Golādhjāja) части — астрономическаго содержанія. Третья часть появилась въ англійскомъ переводѣ въ „Bibliotheca Indica“ (Калькутта, 1862). Б. составилъ также руководство практической астрономіи (Karana-kutūhala). См. Brockhaus, Über die Algebra des B. (Berichte der Sächsischen Gesellschaft der Wissenschaften“, 1852).

**Баскервилль** (Baskerville), Джонъ, англ. типографъ и словолитчикъ, род. 1706 г., ум. 1775 г. Въ 1750 г. онъ изготовилъ новые шрифты, которые по красотѣ и отчетливости были поставлены наряду съ шрифтами Эльзевира и Плентена. Изъ отпечатанныхъ имъ произведеній особенно высоко пѣнятся изданія Virgilia, Горация (in 12<sup>o</sup>, 1762 г.) и украшенныхъ гравюрами на мѣди „Orlando furioso“. Въ 1779 г. Бомаршѣ приобрѣлъ шрифты В. у его вдовы и устроилъ въ Кельѣ типографію, въ которой въ 1785—89 гг. было напечатано роскошное, 70-томное изданіе сочиненій Вольтера.

**Баски** (басконцы, бискайцы, испан. Vascongados, на языкѣ Б. Eskualdun, Euskaldun), небольшой народъ, обитающій по обоимъ склонамъ Пиренеевъ, въ Испаніи въ провинціяхъ: Бискайя, Гипускоя и Алава (эти провинціи поэтому называются также „земли басковъ“, Vascongados), а

также въ нѣкоторой части Наварры, во Франціи въ округахъ Молеонъ (Mauleon) и Байоннъ (Bayonne) департамента Нижнихъ Пиренеевъ, всего около 610,000 чел., изъ нихъ 65,000 въ провинціи Байоннъ, 60,000 въ Молеонъ, 150,000 въ Наваррѣ, 180,000 въ Гипускоѣ, 10,000 въ Алавѣ и 145,000 въ пров. Бискайя. Въ повѣйшее время, въ особенности въ теченіе 1865—75 гг. значительное число Б. переселилось въ Аргентину, Мексику и Кубу, гдѣ въ настоящее время проживаетъ по меньшей мѣрѣ 200,000 Б.

Б. все болѣе теряютъ свою обособленность какъ во Франціи, такъ и въ Испаніи, такъ какъ языкъ Б. закономъ воспрещенъ въ школахъ, церквахъ, судебныхъ и правительственныхъ учрежденіяхъ; составленный въ 1394 г. сводъ баскскихъ законовъ (фуеросъ) написанъ на испанскомъ языкѣ. Среди Б. можно различить 2 ясно отличающіеся другъ отъ друга типа: долихоцефальный и брахицефальный; въ тоже время встрѣчаемъ жителей съ темными (не черными) и блѣдыми волосами, темными и свѣтлыми глазами. Какъ мужчины, такъ и женщины красиво сложены и отличаются болѣе свѣтлымъ цвѣтомъ кожи, силой и ловкостью какъ отъ своихъ испанскихъ, такъ и отъ французскихъ сосѣдей. Во многихъ мѣстахъ Б. удержали еще прежнюю національную одежду (красная или голубая шапка, такого же цвѣта поясъ, короткая куртка); лицо у нихъ почти всегда гладко выбрито. Игра въ мячъ, танцы, пѣніе, а у французскихъ Б. ежегодныя народныя представленія пользуются большимъ распространеніемъ. Дома ихъ лежатъ разбросанно, въ центрѣ находится церковь, окруженная немногими постройками. Б. нѣкогда ставились, какъ отважные мореплаватели, и были первыми, которыхъ охота на китовъ привела въ сѣверныя моря, но въ тоже время они были извѣстны, какъ отчаянные пираты. Рыбная ловля является въ настоящее время вдоль береговъ ихъ главнымъ занятіемъ. Поля воздѣлываются до сихъ поръ при помощи примитивныхъ орудій римской эпохи; маисъ, пшеница, оливковое масло, яблочный сидръ, вино являются главными продуктами. Въ горныхъ долинахъ почти единственнѣйшимъ занятіемъ Б. служить скотоводство, промышленность французскихъ Б. незначительна, зато въ долинахъ Бискайи и Гипускоѣ фабрика примыкаетъ къ фабрикамъ, такъ что эти провинціи принадлежатъ къ числу наиболѣе промышленныхъ во всей Испаніи. Несмотря на то, ежегодно значительное число мужчинъ уходитъ въ другія мѣстности Испаніи, гдѣ снискиваетъ себѣ заработокъ въ каменоломняхъ, въ качествѣ каменщиковъ, каменотесовъ, столяровъ и затѣмъ возвращается домой. Женщины низшихъ сословій также въ высшей степени дѣятельны и исполняютъ очень тяжелыя работы; нагрузка и выгрузка судовъ въ гаваняхъ

выполняется почти исключительно женщинами. Отличаясь хорошимъ здоровьемъ, женщины Б. во всей Испаніи славятся какъ хорошія кормилицы. Б., какъ богатые, такъ и бѣдные, гордятся своимъ происхожденіемъ; феодальнаго дворянства здѣсь не знали никогда, но жители Бискайи, въ силу привилегій, данной Іоанной Кастильской, считались во всей Испаніи дворянами. Прежнія политическія привилегіи уничтожены во Франціи уже съ 1789 г., въ Испаніи большая часть ихъ исчезла въ 1876 г. послѣ подавленія возстанія карлистовъ, встрѣчавшихъ со стороны Б. постоянно энергичную поддержку; по еще живо воспоминаніе о прежнемъ политическомъ устройствѣ, когда всѣ сословія собирались подъ открытымъ небомъ для общаго совѣта, каждая провинція въ отдѣльности: французскіе Б. около Устаритцъ, жители Бискайи подѣ древнимъ дубомъ Цуриники около Дуранго, жители Алавы на равнинѣ Арриага около Виторіи, жители Гипускоѣ попеременно въ одномъ изъ 14 городовъ провинціи.

**Исторія.** На основаніи весьма многочисленныхъ въ послѣднее время, особенно во Франціи, изслѣдованій, Б. должны быть признаны древнѣйшими обитателями Европы; они потомки в а к о н о в ѣ, вѣтви древнихъ иберовъ. Римлянами Б. никогда небыли покорены окончательно, по около 580 г. были побѣждены господствовавшимъ въ Испаніи вестготскимъ королемъ Леовигильдомъ, причемъ часть Б. переселилась въ южн. Францію (Гасконь); послѣдніе должны были подчиниться королю Вамбѣ (672—681); впослѣдствіи Б. были покорены Пипиномъ Короткимъ и Карломъ В., но всегда занимали особое положеніе и неоднократно возставали противъ побѣдителей. Около 920 г. страна Б. образовала королевство Наварру. Фердинандъ Католикъ отнялъ 1512 г. у Іоанна III испанскую часть страны (Верхнюю Наварру), и наваррскому королевскому дому Альбрэ оставалась только французская часть (Нижняя Наварра), 1620 г. присоединенная къ Франціи Людовикомъ XIII, внукомъ Іоанна д'Альбрэ. Испанскіе Б. всегда сохраняли свои особыя вольности (Fueros). Попытка кортесовъ отменить послѣднія вызвала 1833 г. возстаніе Б. противъ мадридскаго правительства и присоединеніе ихъ, въ количествѣ 20—25 тысячъ, къ Донъ-Карлосу. Возстаніе закончилось вергарскимъ договоромъ 1840 г., подтвердившимъ Fueros, но уже 1841 г. и 1843 г., во время регентства Эспартеро послѣднія были ограничены. Б. поэтому всегда находились въ оппозиціи мадридскому правительству, какъ это обнаружилось и во время карлистскихъ движеній 1872—76 г. Послѣ подавленія и этого возстанія особыя права Б. вновь подтвердились значительному сокращенію, и Наварра и другія провинціи Б. постепенно приводятся къ одинаковому съ остальными провинціями Испаніи устройству. См. Vinson, Les Basques et le pays basque (Пар. 1882).

**Баскинъ**, Владиміръ Сергѣевичъ, музыкальный критикъ, род. 15 іюня 1855 г. въ Вильнѣ, но первоначальное воспитаніе получилъ въ Кіевѣ; окончивъ тамъ гимназію, поступилъ въ 1875 г. на юридич. факультетъ Спб. университета. Одновременно посѣщалъ консерваторію по классамъ драм. искусства и теории музыки, а также учился играть на скрипкѣ. По окончаніи университета, прослуживъ недолго въ минист. внутреннихъ дѣлъ, уѣхалъ въ Москву и посвятилъ себя исключительно музык.-театральной критикѣ. Въ 1886 г. вернулся въ Спб., поступилъ въ минист. госуд. имуществъ, но продолжалъ писать рецензіи. Началъ Б. литерат. дѣятельность драмою „На распутьи“ (Спб. 1880 г.), имѣвшей успѣхъ въ провинціи. Рецензіи онъ помѣщалъ въ слѣд. газетахъ и журналахъ: „Нов. Время“, „Пет. Газ.“, „Прав. Вѣстн.“, „Сынъ Отеч.“, „Всемирн. Иллюстр.“, „Живописн. Обзор.“, „Рус. Курьеръ“, „Будильн.“. „Русск. театр. и музык. вѣстн.“, „Музык. Міръ“ и др. Съ 1887 г. завѣдуетъ музык. отдѣломъ „Петерб. Газеты“, гдѣ пишетъ подъ буквою Л. Съ 1889 г. помѣщаетъ еженедѣльные бесѣды по поводу искусства въ „Всемирн. Иллюстр.“. Болѣе крупныя статьи вошли въ приложение къ „Всемирн. Иллюстраціи“ (журналъ „Трудъ“) именно: „А. Г. Рубинштейнъ и его 50-лѣтній юбилей“, 2) „Джузеппе Верди“, 3) „Кольцо Нибелунговъ“, 4) „Нѣчто о нашихъ театрахъ“, 5) „Обзоръ дѣятельн. Чайковского“ (1890 г.). Изъ ежемѣсячныхъ журналовъ Б. писалъ въ „Эпохѣ“ 1886 г. („Историческ. концерты Рубинштейна“, „Францъ Листъ“ и др.) и „Русской Мысли“ (1881—85 г.). Здѣсь онъ помѣстилъ 3 этюда о Сьровѣ, Рубинштейнѣ и Мусоргскомъ, которые составляютъ первые номера музык. биограрій подъ заглавіемъ „Русскіе композиторы“. По своимъ воззрѣніямъ, Б. противникъ новаго направленія русской музыки (Бородинъ, Римскій-Корсаковъ и др.) и стоитъ за мелодичность итальянской школы. Какъ рецензентъ, онъ отличается знаніемъ дѣла, серьезнымъ отношеніемъ къ искусству, добросовѣстностью и безпристрастностью. Этими качествами рѣдко обладаютъ товарищи Б. по перу и потому онъ выдѣляется изъ общей массы музыкальных рецензентовъ, но страдаетъ отсутствіемъ руководящей идеи.

**Баскскій языкъ и литература**, языкъ басковъ (см.), наз. ими самими *euscaga*, *euscaga*, *euxaga* (вѣроятно отъ *Ausci*, *Auscii* — народа, жившаго въ древней Аквитаніи) не напоминаетъ собою ни одного изъ европейскихъ языковъ. Онъ очень богатъ гласными; двойныя согласныя не встрѣчаются вовсе; глухія *k*, *t*, *p* выпадаютъ передъ носовыми или въ концѣ слова, за которыми слѣдуетъ другое, начинающееся звонкими согласными. Многочисленные падежи и оба числа образуются путемъ присоединенія простыхъ или сложныхъ окончаній. Особеннымъ разнообразіемъ отличаются гла-

гольные формы, хотя въ настоящее время глаголь употребляется почти только въ формѣ причастія съ вспомогат. „имѣть“ и „быть“, причѣмъ личныя мѣстоим. вставляются въ самую глагольную форму. Форма при этомъ обуславливается также и тѣмъ еще, къ кому обращаются съ рѣчью: къ равному-ли лицу или къ женщинѣ и т. п. Рядъ этихъ признаковъ, свидѣтельствующихъ о примитивности Б. яз., пополняется еще особенностями словообразованія, путемъ сочетанія словъ. Б. яз. имѣетъ множество частныхъ обозначеній деревьевъ, животныхъ и т. п. и ни одного простого термина для понятій дерева и животнаго вообще. Около  $\frac{2}{3}$  всего лексикона составляютъ заимствованныя въ различныя эпохи слова французск., испанск., кельтск., лат. языковъ. Б. яз. дѣлятся обыкновенно на 8 главныхъ нарѣчій и 25 поднарѣчій (см. *Lucien Bonaparte*, „*Le verbe basque*“ (Пар. 1869). Грамматики Б. яз. принадлежатъ — *Blanc* (Ліонъ 1854), *Gèze* (Парижъ, 1873), *van Eys* (2 изд. Амстерд. 1867; англ. перераб. Лонд. 1883) и др.; словари — *Chaho* (Байоннъ, 1856), *Fabre* (тамъ-же, 1870), *van Eys* (Пар. 1873); послѣдній состав. статью „Сравнит. грамат. баск. нарѣчій“ (Пар. 1879); *Aizquibel* (Толоза, 1882—84, 2 т.). См. еще *Franz Ribáry*, „*Essai sur la langue basque*“ (франц. пер. *Vinson*, Пар. 1877). Объ отношеніи Б. къ яз. иберовъ В. Гумбольдтъ (Берл. 1821), *van Eys*, *Vinson* (1874) и *Luchaire* („*Les origines linguistiques de l'Aquitaine*“, Парижъ, 1877). См. *Broca*, *Origine et repartition de la langue basque* (Пар. 1875) и статьи въ „*Revue de Linguistique*“.

Б. литература состоитъ изъ народн. пѣсенъ и такъ наз. *Pastorales* — родъ народныхъ драмъ библейскаго, легендарнаго и историческаго содержанія. Древѣйшимъ печатнымъ памятникомъ является сборникъ стихотвореній 1545 г. См. *Mahn*, *Denkmäler der baskischen Sprache* (Берлинъ, 1857); *Vinson*, *Le folklore du pays basque* (Пар. 1883) и *Essai d'une bibliographie de la langue basque* (тамъ-же, 1891).

**Васкомъ**, Дюжонъ, плодовитый америк. писатель и ученый, род. 1827, проф. съ 1855, опубликовалъ: „*Political economy*“ (1861); „*Treatise on aesthetics*“ (1862); „*Principles of Psychology*“ (1869); „*Science, philosophy and religion*“ (1871); „*Philosophy of english literature*“ (1874); „*Philosophy of religion*“ (1876); „*Comparative Psychology*“ (1878); „*Natural theology*“ (1881); „*Ethics*“ (1879); „*Sociology*“ (1887) и др.

**Баскунчакская ж. д.**, построена средствами правительства въ 1881 г., она соединяетъ соляное оз. того-же наименованія (имѣющее до 100 кв. верстъ) съ лѣвымъ берегомъ рукава Волги — Владимировки, проходитъ по Царевскому и Еногаевскому уѣздамъ, Астраханской губ., по лѣвой сторонѣ р. Волги. Движеніе на ней открыто въ 1882 г.

Длина всей дороги со всѣми вѣтвями —

87,04 версты. Мѣстность, по которой проходитъ главный путь Б. д., исключительно степная, безводная и совершенно незаселенная. На 2-й вер. отъ р. Владиміровки имѣется деревянный мостъ черезъ Ахтубу длиною 106,5 саж. и высотой 6 саж.

Б. д. проходитъ мѣстность съ незначительными уклонами и почти безъ закруглений, на спускахъ-же, съ одной стороны къ Волгѣ, съ другой — къ Баскунчакскому озеру, имѣетъ значительные уклоны въ 0,008—0,010 и весьма извилистое направление. Полотно на главной линіи устроено на одинъ путь, по озернымъ-же путямъ полотно устроено на два пути.

Стоимость дороги къ 1 января 1899 г. на все протяженіе выражается суммою 3.060,174,98 руб.

Доходность дороги за 1898 г. выразилась въ слѣдующихъ цифрахъ:

	Приходъ	Расходъ	Чистый
	в ъ р у в л я х ъ		
На все протяженіе . . .	155 722,88	182 346,83	273 375,76
Въ % валового дохода . . .	—	40,01	59,99
На версту дороги . . .	6 329,48	2 522,80	3 796,88

**Баскунчакъ**, самосадочное оз. поваренной соли на границѣ Черноярскаго и Енотаевского уѣзъ, Астрахан. губ. въ 70 вер. отъ лѣваго берега Волги; соединено съ пристанью Владиміровкой жел. дор., специально устроенной для вывозки соли. Оз. имѣетъ въ длину 18 вер. и 9 в. ширины съ общою площадью около 100 кв. верстъ. Оз. расположено въ холмистой мѣстности съ дислоцированными, приподнятыми отложениями гипсоносныхъ верхнеюрскихъ песчаниковъ вдоль западнаго края, ниже-тріасовыхъ известково-глинистыхъ отложений, слагающихъ гору Богдо (см.) на югѣ, и въ основаніи гипсоносныхъ, соленосныхъ болѣе древнихъ отложений, составляющихъ татарскій ярусъ (см.) пестрыхъ мергелей; восточные и сѣверные берега пологіе и слабо холмистые. Запасы соли Баскунчака неисчерпаемы; буреніе показало поверхностный пластъ соли до 4 саж., но за нимъ слѣдуетъ еще нѣсколько пластовъ, чередующихъ съ соленосными глинами, причемъ буреніе не достигло дна соленосной толщи. Геологическія данныя показываютъ, что источникъ озерной соли долженъ корениться въ отложенияхъ соли пестроцвѣтныхъ породъ, слагающихъ основаніе Баскунчакскихъ холмовъ, среди которыхъ въ области озера произошелъ значительный разрывъ и смѣщеніе напластованій. Нѣсколько соляныхъ источниковъ, выходящихъ изъ этихъ породъ, и теперь вносятъ въ озеро новые запасы соли. Соленой воды (рапы) въ озерѣ зимой бываетъ до 0,8 м.; лѣтомъ она вся почти испаряется, образуя на поверхности озера слой чистой новосадки, содержащей до 92% хлор. натрія; совершенно сухое озеро представляетъ тогда

гладкій ровный бѣлый покровъ соли, напоминая замерзшее озеро, покрытое первымъ снѣгомъ; остатки рапы прибываютъ тогда вѣтромъ обыкновенно къ какому-либо одному краю озера. Баскунчакъ въ настоящее время, благодаря жел. дор., чистотѣ и удобству добыванія, представляетъ главный центръ соляной промышленности всего ю.-в. Россіи; его соль вытѣснила и убила нѣкогда крупную добычу соли оз. Эльтона (см.) и каменной соли горы Чапчачи (см.), конкурируя съ нѣсколькими южно-астраханскими самосадочными озерами, расположен. вблизи берега Каспійскаго моря. Баскунч. соль имѣетъ большой сбытъ по всему бассейну Волги и направляется по Грязе-Царицынской ж. д. въ сѣв.-запад. губ. Россіи. Б. соль добывалась казною съ 1771 по 1805 г., послѣ чего добыча ея прекратилась и возникла вновь съ 1861 года, постоянно возрастающая; въ 1897 г. добыто 16,2 мил. пудовъ съ 360 участковъ, сдаваемыхъ казною съ торговъ солепромышленникамъ при задолженности болѣе 1600 рабоч. У озера небольшой поселокъ съ церковью, станц. ж. д., врачевнымъ пунктомъ и казеннымъ смотрителемъ изъ горн. инженеровъ.

**Басма**, изображеніе татарскихъ хановъ, которое приносили татарскіе послы и передъ которымъ князья должны были преклоняться. Была ли это статуя хана или его портретъ — мнѣнія расходятся, но вѣроятнѣе послѣднее предположеніе.

**Басмановъ**, 1) Алексѣй Даниловъ, изъ рода Плещеевыхъ, сынъ Данила Андреевича, принималъ дѣятельное участіе въ смутахъ временъ малолѣтства Іоанна IV. Съ 1552 г. послѣ подвиговъ подъ стѣнами Казани былъ пожалованъ окольничимъ. Въ 1555 г. Б. отражалъ крымцевъ, пришедшихъ съ Девлетъ-Гиреемъ: около рѣки Сосны въ качествѣ воеводы вмѣстѣ съ Сидоровымъ выдержалъ приступы хана, за сѣвши въ лѣсномъ оврагѣ. Въ 1556 г. Б. — бояринъ; онъ принимаетъ участіе въ Ливонской войнѣ, беретъ Нарву, осаждастъ Полоцкъ. Въ 1564 г. вмѣстѣ съ сыномъ Ѳеодоромъ, предводительствуя рязанцами, Б. отбилъ всѣ подходы татаръ. „Современный временникъ“ приписываетъ и ему, между прочимъ, планъ опричины: „Попущеніемъ Божиимъ за грѣхи наши возъярися царь Иванъ Васильевичъ на все православіе по злымъ людямъ совѣту Василія Юрьева да Алексѣя Басманова и иныхъ такихъ-же, учиниша опричину“. Хотя Б. вкрался въ довѣріе къ Іоанну IV и сталъ къ нему близкимъ человѣкомъ, но когда по возвращеніи царя изъ Пскова въ 1571 г. началось дѣло объ измѣнническихъ сношеніяхъ новгород. архіеп. Пимена и новгородскихъ приказныхъ людей съ московскими боярами, Б. былъ заподозрѣнъ и пытанъ. Послѣ пытокъ онъ, какъ говорятъ, былъ убитъ сыномъ своимъ Ѳеодоромъ, по приказанію Іоанна IV.

2) Петръ Ѳеодоровичъ, былъ хо-

рошо воспитанъ, при царѣ Ѳеодорѣ Іоанновичѣ былъ приближенъ ко двору и назначенъ стольникомъ. Борисъ Годуновъ оцѣнить способности Б. и въ 1599 г. назначилъ его воеводой въ гор. Валуйки, а въ 1601 г. возвелъ въ санъ окольничьяго. Въ 1604 г. при появленіи самозванца, Б. былъ отправленъ въ Черниговщину и твердо выдерживалъ осаду, запершись въ Новгородъ-Сѣверскомъ. Онъ отбилъ приступъ самозванца, не далъ зажечь города и заставилъ снять осаду. Борисъ Годуновъ вызвалъ храбраго вождя въ Москву, устроилъ ему торжественный въѣздъ, далъ богатое помѣстье, множество денегъ и подарковъ и санъ боярина. Послѣ смерти Бориса Б. былъ назначенъ царемъ Ѳеодоромъ вторымъ воеводою большого полка (по мѣстническимъ счетамъ первымъ былъ Катыревъ-Ростовскій), двинулся противъ самозванца, но, видя, что дѣло Годуновыхъ проиграно, 7 мая 1605 г., сговорившись съ князьями Голицыными и Михайлою Салтыковымъ, перешелъ вмѣстѣ съ вѣрными ему войскомъ на сторону претендента, благодаря чему открылъ ему свободный путь въ Москву. Самъ Б. съ другими измѣнчившими выѣхали на встрѣчу самозванцу къ Орлу. При Лжедмитріи Б. былъ самымъ близкимъ человѣкомъ, весьма ему преданнымъ и осыпаннымъ всякими милостями. Въ царствованіе самозванца Б. показалъ къ нему свою преданность, когда В. Шуйскій началъ распространять слухи, что царь совсѣмъ не истинный царевичъ, и эти слухи дошли до Б., донесъ о томъ царю. Известно, что самозванецъ помиловалъ Шуйскаго за иптриги и только сослалъ его въ Галицкіе пригороды. Въ другой разъ Б. предупредилъ Лжедмитрія о слухахъ, распространяемыхъ сръльцами, а во время известной выходки Татищева и ссоры его съ самозванцемъ съ повода яденія телятины въ четвертъ на шестой недѣль поста Б. показалъ свое влияние на царя: по просьбѣ его Татищева не только не сослали въ Вятку, но совершенно простили. Когда 17 мая 1606 г. ночью ударили въ набатъ, и толпа бросилась ко дворцу самозванца, Б. вель съ ней переговоры и настойчиво просилъ стражу не выдавать Дмитрія. Въ то время, какъ онъ убѣждалъ собравшихся во дворецъ бояръ остаться вѣрными царю, Татищевъ обругалъ его и ударилъ ножемъ. Б. палъ мертвымъ, и это послужило причиной дальнѣйшаго пролитія крови и смерти Лжедмитрія. Когда выставили на Красной площади изуродованный трупъ самозванца, тѣло Б. положили на скамьѣ у его ногъ, а потомъ погребли у церкви Николы Мокраго.

3) Ѳеодоръ Алексѣевичъ, сынъ Алексѣя Даниловича, известнаго любимецъ Іоанна IV, вмѣстѣ съ отцомъ отличился подъ Рязанью въ 1564 г., въ 1566 г. получилъ званіе крайчаго. Съ 1571 г. имя его не упоминается, въ этомъ году онъ, должно быть, былъ казненъ Іанномъ IV.

**Басенныя издѣлія**, издѣлія изъ тисненной кожи или металла, употреблялись для оклада богослужебныхъ книгъ, образовъ, крестовъ и проч.: самое названіе заимствовано отъ татаръ, у которыхъ басма обозначала оттискъ.

**Басня** опредѣляется обыкновенно, какъ аллегорическій разсказъ поучительнаго характера, при чемъ изъ частнаго случая выводится какое-нибудь обобщеніе. Логическій и психологическій процессъ, давшій начало Б., представляется Лессингомъ такимъ образомъ: „если извести всеобщее нравственное утвержденіе къ частному случаю и разсказать этотъ случай, какъ дѣйствительный, т. е. не какъ примѣръ или сравненіе, а какъ будто это произошло дѣйствительно, притомъ такъ, чтобы этотъ разсказъ служилъ къ наглядному познанію общаго утвержденія, то это сочиненіе будетъ басней“. Къ такому взгляду на Б. примыкаютъ многіе теоретики, и по формулировкѣ Де-ла-Мотта и Рише въ Б. „общее положеніе переживаетъ въ иносказаніи, скрывается въ иносказаніи“. Однако, Потебня при помощи тонкаго анализа Б. и тѣхъ конкретныхъ случаевъ, которые послужили поводомъ ихъ возникновенія, пришелъ къ совсѣмъ обратному построенію: источникъ Б. — единичный фактъ, и она есть поясненіе извѣстнаго частнаго случая другимъ частнымъ же случаемъ, разсказаннымъ въ Б. Эти два частныхъ случая не одинаковы. Одинъ случай изъ жизни — конкретный, другой, который мы имѣемъ въ самой Б., представляетъ уже извѣстнаго рода абстракцію. Отвлеченіе есть отплате тѣхъ чертъ изъ конкретнаго образа, которыя намъ нужны для изслѣдованія, и конкретный образъ, заключенный въ Б., по отношенію къ конкретному случаю въ дѣйствительности, — абстрактенъ. Разъясненіе достигается тѣмъ, что изъ конкретнаго случая выдвигаются впередъ при сравненіи его съ Б. лишь тѣкоторыя его части, именно тѣ, которыя находятъ себѣ соотвѣтствіе въ самой Б. Слѣдовательно даже это обобщеніе является, какъ нѣчто послѣдующее, какъ результатъ сравненія частнаго, и такимъ образомъ Б. есть такая форма мысли, которая является перѣдко въ наше время безъ названія Б. Далѣе указанное обобщеніе остается прикрѣпленнымъ къ частному случаю, остается само относительно частнымъ; а до такого обобщенія, которое выставляютъ въ началѣ или въ концѣ Б. баснописцы, примѣнителямъ Б., слушателямъ дѣла нѣтъ. Отсюда происходитъ то, что позднѣйшіе баснописцы, такъ сказать, продавцы Б., которымъ наоборотъ нѣтъ дѣла до дѣйствительнаго, а есть дѣло до возможнаго ихъ примѣненія, что эти продавцы перѣдко находятъ эту возможность вовсе не тамъ, гдѣ ее надо искать; выставляютъ обобщенія, вовсе первоначально не связанныя съ Б. или связанныя съ нею очень слабо. При такомъ взглядѣ всякая

Б. при своемъ возникновеніи есть историческая, вродѣ, напр., Крыловской В. „Щука и Котъ“, которая въ примѣненіи къ конкретному случаю прекрасно могла бы обойтись безъ предпосланнаго ей правоученія; и въ томъ же смыслѣ Потембиа совершенно справедливо находить Б. въ произведеніяхъ Шедрина, который самъ говорилъ, что употребляетъ эзоповскій языкъ. Взглядъ свой, совпадающій въ известной мѣрѣ съ ученіемъ Аристотеля, котораго, считая Б. только примѣромъ для поясненія даннаго случая, говоритъ о ней въ „Риторикѣ“, — Потембиа прекрасно иллюстрируетъ слѣдующимъ примѣромъ изъ Геродота: Киръ по сталъ къ іонійцамъ пословъ, съ предложеніемъ возстать противъ царя Креза и подчиниться ему. Іонійцы отказались, и затѣмъ, когда персы завоевали Лидію и Киръ находился уже въ столицѣ ея, Сардахъ, то іонійцы отправили къ нему пословъ съ предложеніемъ подчиниться ему на тѣхъ условіяхъ, на которыхъ они были подчинены Крезу. Киръ разказалъ посламъ слѣдующую В.: флейщикъ увидѣлъ рыбъ въ морѣ, съѣлъ на берегу и сталъ играть, думая, что привлечетъ ихъ на берегъ; но онъ не вышелъ къ нему; тогда онъ закинулъ сѣтъ и вытащилъ ее изъ воды, полную рыбъ, и, видя, какъ онъ бились па берегу, сказалъ: „Полно плясать! Вы не хотѣли плясать, когда я вамъ игралъ“. Здѣсь пересказывается историческій фактъ, и Б. вполне ясно примѣняется для объясненія конкретнаго случая; Бабрій же, пересказывая эту В. безъ примѣненія конкретнаго, присоединяетъ къ ней слѣдующее, не совсемъ идущее къ дѣлу, обобщеніе: „безъ труда, не закидывая сѣти, ничего не добудешь, но если ты закинулъ сѣтъ и добылъ, что хотѣлъ, то умѣстна и шутка“. Такимъ образомъ Б. становится уже общимъ дидактическимъ произведеніемъ (въ стихахъ или прозѣ), тѣмъ, что нѣмецкіе теоретики называютъ *Lehrgedicht*. Въ видѣ такого произведенія она является въ сборникахъ, составленныхъ изъ эзоповскихъ В., хранившихся въ устной передачѣ. Эти сборники были составлены Димитріемъ Фалерійскимъ и Бабріемъ у грековъ и Федромъ у римлянъ. По одному взгляду самъ Эзопъ заимствовалъ свои В. съ Востока, а по другому, болѣе вѣроятному, восточные сборники (арабскій Локмана, индусскій Видпая, армянскій, сирійскій и др.) представляютъ собою пересказы греческ. В. Обработки Бабрія и Федра были образцомъ для средневѣковыхъ В., первоначальнымъ сборникомъ которыхъ былъ такъ называемый „*Romulus Nilantii*“. Этотъ „*Romulus*“ подвергался множеству передѣлокъ, и нѣкоторыя его В. заходили къ славянамъ. У французовъ эзоповскія В. являются въ „*Maître Pathelin*“. Въ XVII в. мы видимъ удивительные образцы художественнаго развитія Б. у Лафонтена, по слѣдамъ котораго идетъ большинство новѣйшихъ европейскихъ баснописцевъ, за исключеніемъ

нѣмецкихъ, у которыхъ преобладаетъ Лессинговское дидактическое направленіе. Оригинальность Лафонтена состоитъ въ томъ, что его В. есть сатира съ опредѣленнымъ національнымъ складомъ, и часто въ его животныхъ мы можемъ видѣть черты французовъ известной эпохи. Въ Россіи Б. является уже въ до-Петровскую эпоху въ сборникѣ „*Стефанитъ и Ихнилать*“, а въ новое время ея представителями были Кантемиръ, Сумароковъ, Хемницеръ, заимствовавшій у Геллерта и Лафонтена, Дмитріевъ, Измайловъ (оригинальный реалистъ, котораго уподобляли Теньеру) и И. А. Крыловъ. У послѣдняго Б. такъ же самостоятельно художественна, какъ у Лафонтена, и замѣчается та же націонализация: она выражается уже въ до-Петровскую эпоху въ сборникѣ „*Стефанитъ и Ихнилать*“, а въ новое время ея представителями были Кантемиръ, Сумароковъ, Хемницеръ, заимствовавшій у Геллерта и Лафонтена, Дмитріевъ, Измайловъ (оригинальный реалистъ, котораго уподобляли Теньеру) и И. А. Крыловъ. У послѣдняго Б. такъ же самостоятельно художественна, какъ у Лафонтена, и замѣчается та же націонализация: она выражается уже въ до-Петровскую эпоху въ сборникѣ „*Стефанитъ и Ихнилать*“, а въ новое время ея представителями были Кантемиръ, Сумароковъ, Хемницеръ, заимствовавшій у Геллерта и Лафонтена, Дмитріевъ, Измайловъ (оригинальный реалистъ, котораго уподобляли Теньеру) и И. А. Крыловъ.

**Басовые инструменты**, въ музыкѣ суть тѣ инструменты, котор. поручается исполненіе басовой партіи. Къ нимъ въ настоящее время принадлежатъ: контрабасъ, виолончель, фаготъ, контрафаготъ, басовый тромбонъ, труба офиклейдъ и другіе низкіе мѣдно-духовые инструменты, а также литавры.

**Басовый кларнетъ**, см. *кларнетъ*.

**Басовый ключъ**, см. *ключъ*.

**Басовъ**, Василій Александровичъ, хирургъ, род. 1812, ум. 1879. По окончаніи медиц. факультета московск. унив. 1833, былъ оставленъ при унив. сначала въ качествѣ помощника прозектора, затѣмъ — прозектора. Черезъ годъ сдалъ экзаменъ на ветеринарн. врача. 1841 Б., получивъ званіе доктора медицины и хирургіи, былъ командированъ на 3 года за границу; по возвращеніи оттуда, назначенъ адъюнктомъ хирургич. клиники и преподавателемъ хирургіи. Черезъ 2 года Б. получилъ званіе экстраордин. проф., а затѣмъ и ординарнаго. Съ 1859 почти до самой смерти состоялъ директор. хирургич. клиники московск. унив. Б. первый изъ московск. ученыхъ сталъ примѣнять вивисекцію, а въ началѣ 50-хъ гг. сдѣлалъ первую трахеотомию въ Москвѣ. Изъ его работъ назовемъ: „*De lithiasi vesicae urinariae in genere et in specie de extractione calculi per sectionem perineae* (1841); „*Voie artificielle dans l'estomac des animaux*“ (1843); „О могуществѣ природы и спасительномъ соединеніи ея съ хирургіей при дѣченіи болѣзней“ (1851); „Бродячая внутренняя рожа“; „Смертельн. отечная жаба“ (1857); „Успѣшная трахеотомія вслѣдствіе язвъ гортани“ (1852) и др.

**Васовъ**, Емельянъ, сержантъ, одинъ изъ сибирскихъ землепроходцевъ XVIII в., въ 40-хъ гг. этого столѣтія нѣсколько разъ плавалъ изъ Камчатки по Берингову морю.

**Басра** (Бассора), гл. городъ азіатскаго тур. вилайета Б. въ Мессопотаміи, на зап. берегу р. Шат-эль-Араба, приблизительно въ 90 км. отъ его устья; гор. раскинутъ на большомъ протяженіи и церсѣкается

многочисленными каналами; нѣкогда самый важный пунктъ морской торговли страны, но вслѣдствіе нездороваго мѣстоположенія и различныхъ невзгодъ пришедшій въ упадокъ; еще 100 лѣтъ тому назадъ Б. насчитывала болѣе 150,000 жит., а въ 1854 г. — всего только 5000 человѣкъ (на половину арабы). Со времени устройства англичанами пароходства по Тигру и Эвфрату, находящагося въ сообщеніи съ пароходами, совершающими рейсы между Индіей и Европой, замѣчается нѣкоторое оживленіе и въ тоже время приростъ населенія (въ настоящее время около 40,000 жит.). Предметы вывоза: особенно шерсть, хлѣбъ, финики и т. д., ежегодно приблизительно на сумму въ 8,46 мил. руб., предметы ввоза состоятъ изъ хлопчатобумажныхъ товаровъ, сахара и т. д., ежегодно на сумму 8,21 милл. руб., не считая, кромѣ того, довольно оживленной контрабанды. Въ 15 км. на юго-зап. находится древняя Б. (Цобеиръ), араб. пунктъ съ нѣсколькими красивыми домами наряду съ большимъ числомъ лагузъ среди развалинъ, сборный и исходный пунктъ каравановъ въ Аравію. Б. построена въ 636 г. послѣ Р. Хр. калифомъ Омаромъ съ цѣлью прегрэдить персамъ путь къ Персидскому заливу и, такимъ образомъ, въ Индію, и является древнѣйшимъ городомъ изъ числа основанныхъ калифами въ этихъ мѣстностяхъ. Городъ въ послѣдствіи сталъ Аеинами Востока, средоточіемъ арабскихъ философовъ и поэтовъ, устраивавшихъ здѣсь диспуты, находился въ большомъ почетѣ и въ сказкахъ „Тысяча и одна ночь“ послѣ Багдада играетъ самую выдающуюся роль. Въ 1538 г. арабскій князь Эмиръ Рашидъ, владѣтель Б., преподнесъ ключи города султану Солиману и сдѣлался, такимъ образомъ, вассаломъ послѣдняго. Неоднократно Б. доставалась персамъ (въ послѣдній разъ въ 1777 г.), въ 1787 г. Б. перешла къ арабамъ, но каждый разъ турки отвоёвывали гор. обратно. Въ 1815 г. здѣсь произошло сраженіе между войсками египетскаго хедива и вагабитами, въ которомъ послѣдніе были побѣждены; въ 1832 году Б. перешла подъ власть египетскаго хедива Мехмеда Али, но въ 1840 г. была вновь уступлена султану.

**Басса**, Бассы, греч. селеніе въ юго-западн. Аркадіи, около Фигаліи, на высотѣ 1131 м., знаменито своимъ храмомъ Аполлона съ колоссальнымъ изображеніемъ бога изъ бронзы, перенесеннымъ въ послѣдствіи въ Мегалополи. Храмъ выстроенъ въ началѣ Пелопоннесской войны Иктиномъ, строителемъ Парѳенона. Изъ числа 38 дорическихъ колоннъ храма отлично сохранились 35 вмѣстѣ съ архитравомъ, весь храмъ принадлежитъ къ наилучше сохранившимся античнымъ постройкамъ Греціи. Рельефы карниза находятся съ 1811 г. въ британскомъ музеѣ. См. v. Stackelberg, *Der Apollotempel zu B.* (Франкф. 1826); Cockrell, *The temples of Jupiter Panhellenius at*

*Aegina and of Apollo Epicurius at B.* (Лондонъ, 1860).

**Басса** (итал.) или Б. въ соединеніи съ знакомъ октавы (8-va . . . . . bassa) означаетъ въ музыкѣ, что данное мѣсто въ нотахъ, около котор. имѣется это обозначеніе, должно быть исполнено октавою ниже, чѣмъ написано.

**Бассахъ**, 1) Юго-западный рукавъ дельты р. Меконга, у анамитовъ Ханъ-Гангъ (Han-Giang). 2) Одигъ изъ 4 округовъ, на которые раздѣляется франц. колонія Кохинхина; площадь 27,241 кв. км.; населеніе 492,330 чел. (1894). 3) Нѣкогда значительное государство внутри Индо-Китаи къ сѣверу отъ Камбоджи, населенное народомъ лао или лава, и подчиненное Сіаму, нынѣ входитъ въ сферу интересовъ Франціи; по договору съ Сіамомъ раздѣлено на три части: страна лаосовъ къ востоку отъ Меконга принадлежитъ непосредственно Франціи; правая сторона долины Меконга шириною въ 25 км. считается нейтральною; западная часть подчинена Сіаму, но находится подъ французск. контролемъ, управляется вмѣстѣ съ нейтральной полосой собственнымъ королемъ и вмѣстѣ съ тѣмъ сіамскимъ комиссаромъ. Туземцы культивируютъ преимущественно рисъ, а также хлопчатникъ и индиго; въ значительномъ числѣ разводять буйволовъ. 4) Гл. городъ вышеупомянутаго королевства, того же имени, на правомъ берегу р. Меконга подъ 14° 54' с. ш. и 105° 48' в. д. Въ городѣ около 4000 ж.; на лѣвомъ берегу Меконга противъ города французскій постъ; значительное торговое движеніе.

**Бассахъ** (Grand Bassam), небольшой портъ и французская факторія на Слоновомъ берегу зап. Африки при береговой лагунѣ близъ мѣста впаденія р. Комой; былъ до 1871 средоточіемъ франц. торговли и управленія, перешедшихъ теперь въ Ассини (см.); значит. рыболовство.

**Бассано**, Гюгъ Бернеръ, герцогъ, см. *Mare* (Maret).

**Бассано**, Джакомо да, собственно—да Понте, итал. художникъ, род. 1510 и ум. 1592 г. въ Бассано, образовался въ Венеціи подъ вліяніемъ Бонифаціо и Тиціана; писалъ священныя изображенія въ обычномъ стилѣ, но яркими, смѣлыми красками, охотно помѣщая въ своихъ картинахъ животныхъ и утварь, не пренебрегая и чистымъ жанромъ.

Въ Императорскомъ Эрмитажѣ (Спб.) находится картина Б. (грудное изображеніе)— „Старый доминиканецъ“.—Сыновья Б. (извѣстнѣйшіе Франческо, 1549—1592 г. и Леандро, 1558—1623), сотрудничая съ отцомъ и передѣлывая его сюжеты, завели фабрику картинъ; впрочемъ Леандро, какъ портретистъ, былъ выдающимся художникомъ. Въ Императорскомъ Эрмитажѣ (Спб.) находятся его картины: Спаситель въ домѣ Марыи и Маріи, Снятіе со Креста, Положеніе во гробъ и Осень.

**Бассано**, гор. въ итальянской провинціи

Виченца, на лѣвомъ берегу р. Бренты при ея выходѣ на равнину и при жел. дорогѣ, окруженъ древними стѣнами съ 6-ю воротами. Съ противоположнымъ предмѣстьемъ Вичентино Б. соединенъ мостомъ; въ Б. имѣются: соборъ, музей съ достойной вниманія картиной галлерей, библиотека, состоящая изъ 40,000 томовъ и содержащая цѣнные маускрипты, современный театръ и (1881) 6086 жит., занимающихся оживлен. промышленностью (въ особенности шелкъ, глиняные товары и кожи) и производствомъ вина, которымъ славится Б., оливковаго масла и табака. Б. подъ названіемъ Bassanum встрѣчается лишь съ 10 столѣтія. Лишь короткое время Б. былъ самостоятельнымъ городомъ, б. частью Б. находился въ зависимости отъ сосѣднихъ городовъ Виченца, Тревизо, Падуи, а съ 1404 г. покоренъ Венеціей. Такъ какъ Б. лежитъ на огибающей Верону дорогѣ въ долину р. Эчъ, то въ эпоху Наполеона изъ-за обладанія Б. часто происходила борьба. Наполеонъ далъ своему министру, статсъ-секретарю Марату, титулъ герцога Б. См. Brentari, Storia di B. (Bassano 1884).

**Бассевичъ**, Геннингъ-Фридрихъ, гр., род. 1680 г., былъ голштинскимъ уполномоченнымъ при Петрѣ I и затѣмъ игралъ видную роль въ событіяхъ, послѣдовавшихъ за смертью Петра и въ царствованіе Екатерины I, занимая постъ президента тайнаго совѣта герцога голштинскаго. Извлеченія изъ бумагъ Б. о событіяхъ съ 1713 по 1725 гг. изданы Бюшингомъ въ IX т. его „Magazin'a“ (переводъ въ „Русск. Архивъ“ за 1865 г.) и представляютъ цѣнный матеріалъ для исторіи того времени. Умеръ Б. въ 1749 г.

**Басселэнъ**, или Башлэнъ, Оливье, франц. народн. поэтъ XV в., жившій въ Во де Вирѣ въ Нормандіи, стоялъ во главѣ общества, занимавшагося цѣнемъ и сочиненіемъ веселыхъ и серьезныхъ, политич. и военныхъ цѣсней, пользовавшихся широкимъ распространеніемъ. По преданію, Б. палъ 1450 при Форминьи въ битвѣ съ англичанами. О его творчествѣ ничего опредѣленнаго неизвѣстно и цѣсни, появившіяся съ 1811 подъ его именемъ — творенія Жана ле Гу (ум. 1616), адвоката въ Вирѣ. См. Гастэ: Olivier B. et le Vau de Vire (Парижъ, 1887); Etude sur Jean le Noux (тамъ же, 1874) и Chansons normandes du XV siècle (Каннь, 1866).

**Бассейнъ**, гл. гор. дистрикта того-же названія (13,251 кв. км. и [1891] 339,842 жит., изъ нихъ 337,317 буддистовъ и 21,324 христіанъ) и важный портъ въ дивизіи Иравати брит.-инд. провинціи Нижней Бирмы подъ 16° 46' с. ш. и 94° 48' в. д., при впаденіи рукава Иравати того-же названія. Надъ Иравати господствуютъ фортъ, лежащій на лѣвомъ берегу; число жит. (1891) 28,147 чел. Въ городѣ много пагодъ, монастырей и большія рисовыя мельницы. Торговля ограничивается почти исключи-

тельно вывозомъ риса; ввозятся уголь и соль. Ввозъ происходитъ гл. образомъ черезъ Рангунъ, сообщающійся съ Б. пароходами; Б. представляетъ филиальный торговый пунктъ г. Рангуна. Городъ основанъ въ 1249 г. до Р. Хр. и уже тогда имѣлъ значеніе, какъ важный торговый портъ.

**Бассейнъ**, терминъ, очень употребительный въ физической географіи, гидрологіи и геологіи, но съ недостаточнo установленнымъ значеніемъ. Морской и озерной котловину, заполненную морской или озерной водой, въ болѣе широкомъ смыслѣ обнимаетъ кромѣ того всю ту площадь окружающей суши, съ которой атмосферныя воды и рѣки стекаютъ въ данное море и озеро. Площадь Б. ограничивается въ послѣднемъ случаѣ главной водораздѣльной линіей, обыкновенно (за немногими исключениями) проходящей по гребню наиболѣе высокыхъ горъ и возвышенностей страны. Рѣчной Б. есть область, питающая данную рѣку со всеми ея притоками и ими орошаемая. Водоносностью рѣчного Б. назыв. все то количество влаги, которое содержитъ какъ на его поверхности въ его рѣкахъ, озерахъ, болотахъ и пр., такъ и въ вѣдрахъ земныхъ до перваго сплошнаго водонепроницаемаго слоя, составляющаго ложе Б. Площадь рѣчного Б. ограничивается водораздѣльной линіей этого Б. Водораздѣль рѣчн. Б. въ большинствѣ случаевъ совпадаетъ съ гребнемъ окаймляющихъ его высотъ, но не всегда, такъ какъ иногда рѣки, постепенно врѣзываясь въ горы и углубляя свои долины, прорѣзаютъ гребень хребта, отчего рѣки противоположныхъ его склоновъ могутъ входить въ составъ одного и того-же бассейна. Подземная часть Б. съ ея грунтовыми и болѣе глубокими водоносными горизонтами и источниками также можетъ не совпадать съ вышннею водораздѣльною линіей, вслѣдствіе особенностей расположенія, смѣны и наклона водопроницаемыхъ и водонепроницаемыхъ породъ. Рѣчной и озерной Б. бассейны могутъ быть замкнутые или континентальныя, не имѣющие стока къ океану, ни наружнаго, ни подземнаго; таковыя Б. должны оканчиваться въ центральныхъ частяхъ соляными озерами, солончаками и болотами, имѣющими въ будущемъ превратиться въ солончаки подъ вліяніемъ солей, вносимыхъ постепенно рѣками въ болѣе или меньшемъ количествѣ при испареніи только чистой воды. Открытые Б. иногда имѣютъ два и болѣе стока по разнымъ направленіямъ; одно и то-же озеро и болото нерѣдко также представляютъ два и болѣе стока, принадлежаще различнмъ рѣчнымъ Б., водораздѣльная граница между которыми можетъ быть проведена только условно.

Геологическимъ Б. наз. котловина, нѣкогда составлявшая какой либо географической бассейнь морской или озерной,

или часть такового бассейна, заполненная болѣе или менѣе мощными осадками, составляющими геологическую свиту породъ, относящуюся къ опредѣленной геологической эпохѣ. Въ этомъ смыслѣ напр. говорятъ о донецкомъ каменноугольномъ Б., парижемскомъ третичномъ Б. и т. д.

**Бассерманъ**, Фридрихъ Даниль, род. 1811, ум. 1855, занимался торговлей, служилъ приказчикомъ въ аптекарскомъ складѣ въ Парижѣ; 1829—31 изучалъ въ гейдельбергскомъ университетѣ естеств. науки, исторію и политическую экономію. Затѣмъ въ 1834 г. открылъ аптекарскій складъ въ Маннгеймѣ. Въ 1841 г. сдѣлался членомъ баденской второй палаты, гдѣ онъ вскорѣ занялъ выдающееся положеніе среди главварей оппозиціи. Въ Маннгеймѣ онъ сталъ издавать „Deutsche Zeitung“. На ландтагѣ 1847—48 г. онъ выставилъ свое знаменитое предложеніе о національномъ представительствѣ. Баденское мартовское правительство, которое онъ ревностно защищалъ послѣ того, какъ оно исполнило народныя требованія, послало его въ 1848 г. въ качествѣ уполномоченнаго на бундестагъ во Франкфуртъ, и Б. принималъ участіе въ собраніи предварительнаго парламента (Vorparlament). Выбранный однимъ изъ баденскихъ избирательныхъ округовъ въ національное собраніе, онъ выступилъ здѣсь искуснымъ ораторомъ средней партіи, былъ предсѣдателемъ законодательной комиссіи и вступилъ въ имперское министерство внутреннихъ дѣлъ въ должности помощника статсъ-секретаря. На этомъ посту онъ оставался до мая 1849 г. Въ ноябрѣ 1848 г. Б. былъ посланъ въ Берлинъ, чтобы подготовить соглашеніе съ прусскимъ правительствомъ, что ему, однако, не удалось. Описаніе положенія берлинскихъ дѣлъ, сдѣланное имъ въ національномъ собраніи, по возвращеніи изъ Берлина, произвело сильную сенсацію, такъ какъ Б. высказался за министерство и противъ прускаго національнаго собранія, терроризированнаго революціонерами; съ тѣхъ поръ выраженіе „Bassermannsche Gestalten“ вошло въ поговорку. Въ законодательной борьбѣ онъ стоялъ на сторонѣ наследственно-императорской прусской партіи и, послѣ отказа отъ императорской короны, былъ первымъ изъ тѣхъ, которые посовѣтовали соглашеніе съ Пруссіей. Послѣ того какъ Б. въ 1849 г. вмѣстѣ съ партіей Гагерна вышелъ изъ національнаго собранія, онъ былъ избранъ въ союзный парламентъ въ Эрфуртъ. Принужденный выносить поношенія со стороны демократовъ, Б. долженъ былъ признать, что Пруссія не оправдала надеждъ, которыя онъ возлагалъ на нее. Большой и разбитый вернулся Б. въ Маннгеймъ. Продолжительное нервное страданіе привело его къ самоубійству.

**Бассетгорнъ** (ит. Corno di bassetto, также Claque, франц. Cor de basset), деревянный духовой инструментъ, изобрѣтен. 1770 г.

въ Пассау и усовершенствованный Теод. Лотцомъ (около 1780 г.). Въ настоящее время вышелъ изъ употребленія. Строй его въ F, т. е. каждая его нота звучитъ на квинту ниже, чѣмъ написана. Б. представляетъ альтовый кларнетъ, съ той разницей, что обладаетъ еще четырьмя полутонами въ нижнемъ регистрѣ. Раструбъ инструмента мѣдный.

**Басси** (ит. Bassi), въ оркестровыхъ партитурахъ обозначаетъ, что инструментальная партія, около которой имѣется это обозначеніе, одинаково относится какъ къ виолончелямъ, такъ и къ контрабасамъ и исполняется ими одновременно.

**Бассиннатъ**, шелковыя охлопья, очески.

**Бассіево масло**, см. *lappa*, *Bassia*.

**Бассія** (*Bassia L.*), родъ изъ семейства Sapotaceae.—деревья, обладающія млечнымъ сокомъ, съ кожистыми, часто скученными на концахъ вѣтвей листьями, находящимися между ними или въ узлахъ старыхъ вѣтвей пучками цвѣтовъ и мясистыми ягодами съ очень жирными сѣменами. Около 30 видовъ распространены въ Остѣ-Индіи и на Малайскихъ островахъ. *Bassia butyracea Vahl.* растетъ на возвышенностяхъ въ Остѣ-Индіи и достигаетъ 16 м. высоты. Сѣмена ея доставляютъ похожій на сало бѣлый жиръ, удѣльный вѣсъ котораго при 15° равенъ 0,954. Онъ плавится при 49° и употребляется на мыло, для освѣщенія, а также и въ медицинѣ. Жмыхи Б. съѣдобны. Цвѣточный сокъ перерабатывается на сахаръ *B. longifolia L.*—широковѣтвистое Остѣ-Индское дерево съ толст. стволомъ. Цвѣты и плоды его употребляются въ пищу бѣдиѣйшимъ населеніемъ. Сѣмена даютъ дешевый жиръ, который долго не портится и употребляется въ пищу. Онъ зеленовато-желтый, удѣльный вѣсъ его при 15° равняется 0,953, плавится при 25—29°. Древесина прочна и полезна. *B. latifolia Vahl.*—на Остѣ-Индск. горахъ, особенно въ Бенгаліи. Легко опадающіе пахучіе цвѣты его, напоминающіе на вкусъ изюмъ, составляютъ существенную часть пищи туземцевъ. Благодаря тому, что они всегда появляются черезъ правильные промежутки времени, они очень вѣяются, какъ существенное подспорье при неурожаяхъ; ихъ перерабатываютъ также на спиртъ, употребляемый въ большомъ количествѣ въ Гудшаратѣ и др. мѣстахъ, но въ свѣжемъ видѣ очень вредный для европейцевъ. Сладкіе плоды этого вида употребляются въ пищу въ сыромъ видѣ. Изъ сѣмянъ получается масло, употребляемое въ пищу и для освѣщенія, а также на мыло и пр. Жмыхи служатъ для оглушенія рыбы. *B. Parkii Hassk.*—достигающее 9 м. въ высоту дерево съ очень твердой древесиной, съ плодами величиной съ голубиное яйцо, заключающими сѣмена, похожія на сѣмена копскаго каштана. Эти сѣмена доставляютъ зеленовато-бѣлый вкусный жиръ, обладающій пріятнымъ запахомъ, долго сохраняющійся свѣжимъ и тающій при 49°.

Удельный вѣсъ его равняется 0,964 при 15<sup>0</sup>. Древесина тверда, очень прочна и весьма удобна для употребленія. *V. pallida Burck.*, на Суматрѣ, даетъ гуттаперчу. Разные жиры *B.* плохо различаются, попадаютъ и въ Европу и перерабатываются тамъ на мыло и пр.

**Бассо континуо** (*Basso continuo*, итал.), непрерывный бассъ, представляетъ инструментальный басовый голосъ, въ противоположность вокальному басу, прерываемому паузами. *B. к.* былъ обыкновенно цифрованъ и превращался чембалистами, органистами, исполнителями на лютиъ, теорбѣ и т. д. въ аккомпанементъ аккордами. Первоначально *B. к.* и генераль-бассъ были тождественны. Впослѣдствіи *B. к.* получилъ специальное значеніе нецифрованного инструментальнаго баса, который, не принимая участія въ общей ткани контрапунктически-выработанныхъ головъ, писался потоми преимущественно одинаковой длительности.

**Бассо остинато**, см. *остинато*.

**Бассо рипиено** (*Basso ripieno*, итал.), въ музыкѣ, бассовая партія, которая исполняется только въ Tutti, въ сольныхъ же мѣстахъ исполненію всѣми инструментами не подлежитъ.

**Бассо - Нарокъ**, оз. въ экваторіальной Африкѣ, см. *Рудольфа оз.*

**Бассовъ проливъ**, между южнымъ берегомъ Австраліи (Викторіей) и Тасманіей, 317 км. длины и 22 км. ширины. Два ряда острововъ сильно суживаютъ проливъ. Въ проливѣ царитъ оживленіе, благодаря большому движенію судовъ; чрезъ него проложенъ телеграфный кабель, соединяющій Викторію съ Тасманіей. Открытъ *B.* проливъ Бассъ въ 1797 г.

**Бассоньерръ** (*Bassompierre*), Франсуа де, франц. маршалъ, род. 1579 г., ум. 1646 г.; 20 лѣтнимъ юношей поступилъ на службу къ Генриху IV, послѣ смерти котораго приобрѣлъ благосклонность королевы Маріи Медичи, сдѣлавшей его 1614 г. начальникомъ швейцарцевъ. Но въ борьбѣ короля съ матерью *B.* оказался на сторонѣ перваго и въ значительной степени содѣйствовалъ паденію королевы, за что въ награду получилъ 1622 г. маршальскій жезлъ и былъ назначенъ посланникомъ въ Испанію (1621), въ Швейцарію (1625) и въ Англію (1626), гдѣ выказалъ себя отличнымъ дипломатомъ. Какъ приверженецъ королевы-матери, *B.* былъ заключенъ по приказанію Ришелье въ Бастилю (1631), откуда вышелъ только послѣ смерти Ришелье (1643). Красивый и остроумный, но расточительный и неводержимый, *B.* былъ типичнымъ придворнымъ своего времени. Его интимныя отношенія къ принцессѣ Луизѣ Маргаритѣ Лотарингской-Гизъ повели къ тайному браку между ними. *B.* оставилъ мемуары („*Journal de ma vie*“, нов. изд. маркиза de Chanterac, Пар. 1870—77, 4 т.), написанные въ Бастиліи и дающіе интересныя, хотя и мало достовѣрный мате-

риаль къ исторіи 1598—1631 г., и описаніе своего пребыванія въ Испаніи, Швейцаріи и Англіи (1668, 4 т.) *Puymaigre, Vie de B.* (Пар. 1848).

**Бассонго-Миньо** (Бакуту), многочисленный народъ негр. племени въ государствѣ Конго, подъ 4<sup>0</sup> ю. ш., населяетъ оба берега р. Кассами и правый берегъ р. Санкуру. *B.* мускулисты, средняго роста; волосы носятъ либо спадающими на обѣ стороны двумя большими прядями, либо торчащими узломъ вверхъ на макушкѣ, на шею надъваютъ цѣпи изъ бѣлаго перламутра, а на руки кольца изъ латуни. Зубы они оттачиваютъ, откуда и получили свое названіе, обозначающее „зубастые люди“. Они очень воинственны, оружіемъ служатъ широкіе ножи съ деревянной рукояткой, луки и стрѣлы съ крючковатыми зазубринами. Жилища также грязны и неопрятны, какъ и они сами; вообще среди окружающихъ народовъ *B.* пользуются дурной репутаціей и считаются даже людьми.

**Бассонъ**, первоначально употреблялось въ смыслѣ позумента, т. е. плетенія съ металлическими нитками; въ настоящее время всякая плетенная лента, употребляемая для украшенія, обшивокъ и проч. независимо отъ того, изъ какого матеріала она сдѣлана; называется часто также агранмантомъ.

**Бассора**, гор., см. *Басра*.

**Бассорабинъ**, см. *перуанская камедь*.

**Бассоринъ** (адрагантинъ), ( $C_{12}H_{20}O_{10}$ ) содержится во многихъ видахъ камедей (трагантовой, симарубской и пр.) и остается при ихъ обработкѣ водою; *B.* безвѣтенъ, полупрозраченъ, хрупокъ, лишенъ запаха и вкуса, въ водѣ разбухаетъ, не растворяясь; щелочами обращается въ растворимую камедь, частью обращающуюся при дѣйствіи кислотъ въ сахаръ.

**Бассорская камедь** (басрагумми, гумми изъ тора, псевдоотрагантъ), получается, кажется, изъ *Asacia leucorhaea*, похожа на буроватый трагантъ низшихъ сортовъ; въ водѣ не вполне растворима, обладаетъ кислотъ реакціей; имѣетъ весьма малое значеніе, какъ предметъ торговли.

**Бассорскій заливъ**, см. *Персидскій заливъ*.

**Басстѣръ** (*Basseterre*), 1) гл. гор., брит. вестинд. о-ва св. Христофора, на берегу открытаго рейда; оживленный вывозъ соли, сахара, инбиря, хлопка и 7000 жит. — 2) Гл. гор. Франц. вестинд. о-ва Гваделупы, на берегу открытаго рейда и въ то-же время по обѣимъ сторонамъ рѣчного устья, имѣетъ плохую гавань, семинарію, военный госпиталь; мѣстопрѣбываніе губернатора, епископа; число жит. (1888) 7375 чел. ( $\frac{1}{4}$  негровъ).

**Бассуты**, нар., см. *Базуто*.

**Баста**, Георгъ, австр. генералъ, албанецъ по происхожденію, род. 1550, ум. 1607, прославился завоеваніемъ Трансильваніи, суровымъ управленіемъ завоеванной про-

винціей, отраженіемъ всѣхъ на нее покушеній со стороны низложенныхъ Баторіевъ и со стороны валашскаго господаря Михаила Храбраго, и оказалъ большія услуги въ войнѣ съ турками (1605), за что получилъ титулъ имперскаго графа. Б. написалъ два сочиненія по теоріи войны и оставилъ записки, гдѣ настойчиво рекомендовалъ германизацію Трансильваніи.

**Бастанъ**, горная рѣка во франц. департ. Верхнихъ Пиренеевъ, протекающая по красивой горной Бастальской долинѣ съ извѣстными водолѣбными курортами Баррежъ (см.)

**Бастей** (бастіонъ), названіе одного изъ наиболѣе живописныхъ пунктовъ Саксонской Швейцаріи (см.), въ видѣ разрушенной крѣпостной стѣны, возвышающейся до 170 м. надъ уровнемъ протекающей у ея подножія Эльбы, къ востоку отъ Велена. Мѣсто обычныхъ прогулокъ туристовъ изъ Дрездена.

**Бастетаны**, мастіаны, бастулы (частію), въ древности народъ, обитавшій въ тарраконской Испаніи на побережьяхъ къ западу отъ Новаго Карраега, въ глубь страны до Сегурскихъ горъ; имѣлъ города Басти (теперь База), Эліокрока (теперь Лорка) и др.

**Бастардированіе**, то же, что гибридація (см.).

**Бастардъ**, или гибридъ, см. *помѣси*.

**Бастарны**, древнее, во всей вѣрности, германское племя, осѣвшее сначала по сѣверному склону Карпатскихъ горъ до Вислы, а потомъ между Днѣпромъ и Днѣстромъ. Сильный наѣздническій народъ. 20,000 бастарнскихъ воиновъ были союзниками Персея противъ римлянъ въ 169 г. Позднѣе Б. сражались съ Митридатомъ противъ Помпея, противъ намѣстника македонскаго и противъ Красса, который въ 30 г. до Р. Х. вытѣснилъ ихъ изъ Фракіи и даже за Дунай, нанеся имъ нѣсколько пораженій. Въ царствованіи Марка Аврелія, Б. были въ союзѣ съ маркоманами, потомъ съ готами, принимая участіе во многихъ ихъ набѣгахъ на сушъ и даже на морь. Императоръ Пробъ переселилъ 100,000 Б. на римскую землю. Съ этихъ поръ имя ихъ исчезло; ихъ мѣсто заступаютъ готы. Одной изъ вѣтвей этого большаго племени были певкинды на о-вѣ Певке (о. св. Георгія) при устьѣ Дуная.

**Бастеръ**, Конрадъ (Кондратій) Христоръ, русск. офицеръ. Род. въ 1790 г. въ Ригѣ, учился въ Геттингенѣ (ок. 1815 г.); служилъ въ егерскомъ полку, затѣмъ командовалъ казацкимъ драгунскимъ полкомъ; въ 40-хъ гг. былъ комендантомъ Илецкой защиты. Б. написалъ по нѣмецки нѣсколько историч. сочиненій, а по русски издалъ „Аттила, бичъ пятаго вѣка“ (СПб., 1812).

**Бастидъ**, Жюль, франц. публицистъ и государств. дѣятель, род. 1800 г., ум. 1879 г., былъ сначала адвокатомъ; будучи членомъ

общества карбонаріевъ и другихъ тайныхъ сообществъ, дѣятельно пропагандировалъ революціонныя идея и былъ арестованъ въ Греноблѣ во время возстанія въ маѣ 1832 г., но вскорѣ выпущенъ на свободу. Какъ одинъ изъ вождей возстанія въ Парижѣ 5 іюня 1832 г. при погребеніи Ламарка, Б. былъ присужденъ къ смертной казни, бѣжалъ и прожилъ два года въ Англии; 1834 г. оправданный парижскимъ судомъ присяжныхъ, вернулся и сдѣлался редакторомъ „National“, но разоидясь, какъ вѣрующій католикъ, во взглядахъ съ остальными редакторами, вышелъ 1846 г. изъ состава редакціи и основалъ 1847 г. „Revue nationale“. Во время февральской революціи 1848 г. Б. былъ однимъ изъ главныхъ агитаторовъ и сдѣлался генеральнымъ секретаремъ, а затѣмъ 10 мая министромъ иностранныхъ дѣлъ, но 26 дек. ушелъ вмѣстѣ съ Кавеньякомъ; какъ членъ національнаго собранія, явился консерваторомъ въ соціальныхъ вопросахъ и радикаломъ во всѣхъ остальныхъ. Со времени государств. переворота Б. жилъ вдали отъ политической дѣятельности. Соч. Б. „Histoire de l'assemblée législative“ (Пар. 1847, 1 т.); „La République française et l'Italie en 1848“ (Брюс. 1859); „Les guerres de religion en France“ (Пар. 1859, 2 т.) и др.

**Баститъ**, минер., см. *шпидеритатъ*.

**Бастиля** (Bastille), во Франціи первоначально названіе укрѣпленныхъ, снабженныхъ башнями и бастіонами замковъ, затѣмъ преимущ. названіе находившейся прежде у воротъ St.-Antoine въ Парижѣ крѣпости, постройка которой была пачата, по приказанію короля Карла V, парижскимъ бургомистромъ Обрю во 1369 г. и закончена при Карлѣ VI въ 1383 г. Б. отъ времени до времени служила и мѣстомъ заключенія преступниковъ, уже начиная съ 1397 г. Значительно расширенная въ XVI и XVII ст., главное зданіе образовало почти правильный параллелограмъ въ 34 туаза дл. и 18 туазовъ шир. (68 и 36 м.). На каждой изъ обнхъ большихъ сторонъ высились четыре 5-этажныя полукруглыя башни, соединенныя обведенной поверхъ башенъ и снабженной пушками терассой и заключавшія въ своихъ стѣнахъ въ 10 фут. толщины помѣщенія для заключенныхъ. Гораздо ужаснѣе были подземныя темницы Б. на глубинѣ 19 фут. ниже поверхности двора, сырыя и гробоподобныя подземелья (cachots). Людовикъ XI усилилъ ужасы Б. желѣзными клѣтками. Постоянной тюрьмой Б. сдѣлалась со времени Ришелье и наполнялась первоначально военными и политич. преступниками. При Людовикѣ XIV въ Б. заключали преимущ. протестантовъ, яansenистовъ, шпионовъ, газетныхъ сотрудниковъ, а также болѣе знатныхъ преступниковъ. Во второй половинѣ царствованія Людовика XIV увеличилось число невинно попавшихъ въ Б. людей, въ силу выданнаго по желанію вліятельнаго лица или фаворитки Lettre de cachet. За-

ключенные, однако, вскорѣ послѣ поступленія въ Б. допрашивались судьей и часто выпускались на свободу. Содержаніе заключенныхъ было богато, у знатныхъ преступниковъ даже роскошно и дорого обходилось государству. Число заключенныхъ колебалось отъ 10—20 до 40—60 и даже до 70 (1755 г.). При взятіи Б. въ ней оказалось 7 заключенныхъ, изъ нихъ 4 посажены за подлогъ векселей и одинъ впалъ въ душевную болѣзнь. Въ Б. издавна видѣли оплотъ тираніи, и въ началѣ революціи возбужденная отставкой Неккера толпа рѣшила разрушить (14 іюля 1789 г.) этотъ оплотъ деспотизма, защищенный гарнизономъ изъ 40 швейцарцевъ и 80 инвалидовъ подъ командою губернатора де Лонэ. Къ толпѣ присоединилось нѣсколько солдатъ съ Гели и Гюленомъ во главѣ, и де Лонэ сдался подъ условіемъ свободнаго отступленія; не смотря на это де Лонэ и нѣсколько его солдатъ были убиты толпой. На слѣдующій день приступили къ разрушенію крѣпости, и при громѣ пушекъ, 50 рабочихъ закончили разрушеніе, при непрерывномъ ликованіи народа. Имена 654 лицъ, принявшихъ участіе въ разрушеніи, перечислены на іюльской колоннѣ, поставленной на площади Б. въ 1840 г. Linguet: *Mémoires sur la B.* (Лонд. 1783; нов. изд. Пар. 1864). Bournon: *La B. 1370—1789* (Пар. 1893). „Archives de la B., documents inédits“ изд. Ravaisson (1866—92, 17 т.).

**Бастіа**, гор. въ франц. департам. Корсики, по числу жит., торговлѣ и промышленности первый г. на о—въ, расположенъ амфитеатромъ на вост. берегу, исходный пунктъ жел. дороги Б. — Аяччіо, окруженъ валами и стѣнами, защищенъ сильной цитаделью, возвышающейся надъ городомъ. Б. своимъ значеніемъ обязанъ благоприятному положенію, представляя на о—въ пунктъ, наиболее близкій къ Италиі, благодаря чему Б. рано завязала съ ней сношенія. Порть въ послѣднее время расширенъ сооруженіемъ мола, такъ что въ него могутъ заходить и болѣе крупныя суда. Въ городѣ нѣсколько въ итальянскомъ стилѣ выстроенныхъ и богато украшенныхъ церковей, новая ратуша, театр и мраморная статуя Наполеона I. Б. насчитываетъ (1891) 22,895 жит., занимающихся добычей сурьмы, судостроеніемъ, добычей коралловъ, рыбной ловлей, затѣмъ производствомъ табака, желѣза и кожъ и, наконецъ, торговлей, какъ этими продуктами, такъ и виномъ, южными фруктами и оливковымъ масломъ. Б., основанъ въ 1388 г. генуэзцемъ Леонелемъ Ломеллино, почти въ теченіе 400 лѣтъ служилъ мѣстопробываніемъ генуэзскихъ губернаторовъ.

**Бастіа**, Фредерикъ, французск. экономистъ, род. 29 іюня 1801 г. въ Байонѣ, ум. 24 дек. 1850 г. въ Римѣ. Б. принадлежалъ къ числу наиболее популярныхъ франц. экономистовъ первой половины XIX столѣтія, главнѣйшей задачей которыхъ была

проповѣдь идеи свободы хозяйственной дѣятельности. Лично Б. главнымъ образомъ сдѣлался извѣстнымъ, какъ одинъ изъ наиболее ярыхъ противниковъ протекціонизма, съ одной стороны, и социализма, съ другой. Оригинальностью и глубиной идей труды Б. не отличались; но за то форма ихъ и слогъ были весьма изящными, что въ особенности и содѣйствовало его популярности, правда, въ свое только время. Его идеи о естественной гармоніи экономическихъ интересовъ были, однако, заподозрѣны въ оригинальности, но извѣстный американскій писатель Кэри (см.) печатно выступилъ съ обвиненіемъ Б. въ плагиатѣ ихъ у него. Возраженія на это Б. представилъ довольно слабыя, будучи, правда, въ то время уже близкимъ къ смерти.

Впервые Б. напечаталъ свою работу (безъ подписи) въ *Journal des Economistes* въ 1844 г. „О вліяніи франц. и англійск. тарифовъ на будущность этихъ двухъ народовъ“. Въ слѣдующемъ (1845) году Б. опубликовалъ свои *Sophismes économiques*—одно изъ своихъ наиболее популярныхъ и блестящихъ по формѣ сочиненій, переведенное на многіе языки. Затѣмъ въ 1848 г. въ соч. Cobden et la Ligue Б. популяризировалъ дѣятельность вождей англійской лиги противъ хлѣбныхъ законовъ. Редактированіе Б. журнала *Le libre échange* и предшествовавшая дѣятельность его въ ассоціаціи для защиты свободы торговли доставили ему положеніе депутата сперва въ учредительномъ (1848), а затѣмъ и въ законодательномъ собраніи, гдѣ онъ, однако, сколько нибудь выдающейся роли не игралъ и даже мало говорилъ. Вслѣдъ за тѣмъ всѣ силы свои Б. направляетъ на борьбу съ социализмомъ вообще и съ Прудономъ въ особенности. Главнѣйшія статьи и сочиненія Б. суть: *Propriété et Loi; Propriété et Spoliation. Baccalauréat et socialisme, Protectionisme et socialisme* (въ *Journ. d. économ.* 1848—50). Главное сочиненіе противъ Прудона *Gratuité du crédit* (1850). Самое крупное не вполне окончено: *Les harmonies économiques*, вышло въ годъ смерти Б. *Oeuvres complètes de B.* изданы были другомъ его Paillottet нѣсколько разъ.

**Бастіанно**, художникъ, см. *Филитти* 1.  
**Бастіанъ**, Адольфъ, 1) знаменитый путешественникъ и этнографъ, род. 26 іюня 1826 г. въ Бременѣ, учился въ Берлинѣ, Гейдельбергѣ, Прагѣ, Ленѣ и Вюрцбургѣ. Въ 1851 г. въ качествѣ судового врача отправился въ Австралію; здѣсь онъ исколесилъ золотonosныя области и часть центральной Австраліи, переправился затѣмъ въ Новозеландію, а оттуда Тихимъ океаномъ въ Перу. Перейдя Андійскій хребетъ, онъ остановился въ Куцко, древней столицѣ Перу, избравъ этотъ городъ надолго главнымъ пунктомъ своихъ изслѣдованій. Затѣмъ мы находимъ Б. въ Вестиндіи, на р. Миссури и Миссисипи, у пирамидъ Мексики и въ Калифорніи.

Отсюда онъ отправился въ Китай, посѣтилъ Индостанъ и Малайскій архипелагъ и пробылъ довольно долго въ Калькуттѣ. Въ теченіе четырехъ мѣсяцевъ Б. на небольшой лодкѣ изслѣдовалъ р. Гангъ, прошелъ Деканъ, страну маратовъ и отправился въ Бомбей; Б. посѣтилъ также развалины Вавилона и Ниневіи. Исколесивъ Сирію и Палестину, Б. отдыхалъ нѣкоторое время въ Каиро, поднялся затѣмъ по р. Нилу, проѣхалъ черезъ пустыню въ Коссейру на берегу Краснаго моря, переправился отсюда въ Джидду и въ Мохъ примкнулъ къ каравану, отправлявшемуся въ Аденъ. Затѣмъ онъ отправился на о—въ св. Маврикія и черезъ мысъ Доброй Надежды въ Лоанду. Проникнувъ внутрь португальскихъ владѣній въ юго-зап. Африкѣ, Б. предпринялъ путешествіе въ городъ Санъ Сальвадоръ, куда въ теченіе двухъ столѣтій не вступала нога просвѣщеннаго европейца. Затѣмъ моремъ вдоль африканскаго берега онъ отправился на о—въ Фернандо По, отсюда проникъ къ устью Нигера, объѣздивъ Либерию, Сьерра Леоне и Сенегамбію и послѣ восьмилѣтняго отсутствія вернулся въ Европу съ богатѣйшимъ научнымъ матеріаломъ. Въ Европѣ Б. посѣтилъ еще Португалію, Испанію, Турцію, Россію, Швецію и Норвегію. Плодомъ этого восьмилѣтняго путешествія былъ ученый трудъ Б.: „Der Mensch in der Geschichte; zur Begründung einer psychologischen Weltanschauung“ (Лейпц. 1860, 2 т.). Тотчасъ по окончаніи этой работы, Б. въ 1861 г. предпринялъ свое второе, большее, 5 лѣтъ длившееся, путешествіе. Послѣ продолжительнаго пребыванія въ Лондонѣ, онъ отправился въ Мадрасъ, отсюда въ Рангунъ, поднялся по р. Иравади до Мандалая и цѣлый годъ посвятивъ изученію языка и литературы Бирмы; въ Бангкокѣ Б. изучалъ языкъ и литературу Сіама и отсюда черезъ Камбоджу и Сайгонъ проѣхалъ въ Сингапуръ. Въ 1864 и 1865 гг. онъ черезъ Малайскій архипелагъ отправился въ Японію, а затѣмъ изъ Пекина сухимъ путемъ черезъ Монголію и Сибирь на Кавказъ. Плодомъ второго путешествія явился его больш. трудъ: „Die Völker des östlichen Asien“ (Лена 1866—71, 6 т.). Б. поселился въ Берлинѣ, гдѣ ему въ 1868 г. было поручено завѣдываніе этнографическимъ отдѣломъ королевскихъ музеевъ. Въ 1869 г. онъ читалъ въ университетѣ лекціи по этнологіи и совместно съ Вирховымъ основалъ „Zeitschrift für Ethnologie“, органъ берлинскаго Антропологическаго общества. Много обязано Б. своимъ осуществленіемъ также нѣмецкое общество изслѣдованія центральной Африки. Будучи его предсѣдателемъ, Б. въ 1873 г. предпринялъ, нѣсколько мѣсяцевъ длившуюся, экскурсію на западный африканскій берегъ, чтобы основать здѣсь станцію около Чинчочо и собрать нѣкоторыя свѣдѣнія. Въ 1875—76 гг. Б. по инициативѣ королевскаго музея въ Берлинѣ предпри-

нялъ путешествіе къ берегамъ Перу и Эквадора, отправился черезъ Колумбію въ Гватемалу и затѣмъ въ Санъ Франциско. Проѣхавъ по Соединеннымъ Штатамъ, Б. на возвратномъ пути въ Европу посѣтилъ Антильскіе острова. Лѣтомъ 1878 г. онъ предпринялъ новое путешествіе сухимъ путемъ черезъ Персію, во время котораго подробно изслѣдовалъ, главнымъ образомъ, Ассамъ и различныя группы о—въ Индѣйскаго и Малайскаго архипелаговъ; въ 1880 г. Б. черезъ сѣв. Америку и Вестиндію вернулся въ Берлинъ. Въ 1886 г. Б. былъ выбранъ директоромъ только что открытаго берлинскаго этнографическаго музея, а въ 1889—91 гг. онъ предпринимаетъ уже новое путешествіе. Ближайшею цѣлью послѣдняго были области центральной Азіи, доступъ къ которымъ былъ открытъ Закаспійской жел. дорогой. Въ 1896 г. Б. сдѣлалъ вновь путешествіе въ Остиндію. Изъ его сочиненій упомянемъ еще слѣдующія: „Beiträge zur vergleichenden Psychologie“ (Берл., 1868); „Das Beständige in den Menschenrassen u. die Spielweite ihrer Veränderlichkeit“ (Берл., 1868); „Sprachvergleichende Studien, besonders auf dem Gebiet der indochinesischen Sprachen“ (Лейпцигъ, 1870); „Die Weltauffassung der Buddhisten“ (Лейпц. 1870); „Ethnologische Forschungen“ (Лейпц. 1871—73, 2 т.); „Die Rechtsverhältnisse bei verschiedenen Völkern“ (Берл. 1872); „Die deutsche Expedition an der Loandoküste Afrikas“ (Лена, 1874, 2 т.); „Die Kulturländer des alten Amerika“ (Берлинъ, 1878—89, 3 т.); „Der Buddhismus in seiner Psychologie“ (Берл., 1882); „Zur naturwissenschaftlichen Behandlung der Psychologie“ (Берл., 1883); „Völkerstämme am Brahmaputra“ (Лейпц., 1883); „Allgemeine Grundzüge der Ethnologie“ (Берл., 1884); „Indonesien oder die Inseln des Malaiischen Archipels“ (Берл., 1884—89, 4 т.); „Der Fetisch an der Küste Guineas“ (Берл., 1885). Списокъ всѣхъ сочиненій Б. напечатанъ въ журналѣ „Internationaler Archiv für Ethnographie“ (Лейденъ, 1896).

2) Генри Карлтонъ, англійскій врачъ, род. 1830. 1867 былъ проф. патологич. анатоміи въ Лондонѣ, въ слѣдующемъ году ассистентомъ при больницѣ для паралитиковъ и эпилептиковъ, 1871 врачомъ университет. госпитала. Б. считается авторитетомъ въ области патологии нервной системы. Его труды: „The modes of origin of lowest organisms“ (Лонд., 1871); „Clinical lectures on the common forms of paralysis“ (1875); „The brain as the organ of mind“ (1880; есть на нѣм. яз.); „Paralyses“ (1886).

**Бастіонный фронтъ крѣпости**, см. *бастіонъ*.

**Бастіонъ**, пятистороннее укрѣпленіе, получившее названіе отъ прежнихъ бастей, которыя въ XV в. устраивались вмѣсто башенъ для флажковой (боковой) обороны крѣпостныхъ стѣнъ. Б. состоитъ изъ 2-хъ фасовъ, 2-хъ фланговъ и горжи. Фасы

обыкновенно пересѣкаются подь угломъ въ 60°, фланки примыкаютъ къ фасамъ подь тупымъ угломъ; другіе концы фланковъ примыкаютъ къ куртинѣ, соединяющей между собою два сосѣднихъ Б. Если внутреннее пространство Б. заполнено землей, то онъ называется полнымъ, въ противномъ случаѣ — полымъ; если Б. отдѣленъ отъ другихъ укрѣпленій ровомъ, то называется отрѣзаннымъ; полу-Б. имѣютъ по одному фасу и фланку. Для начертанія Б. фронта къ наружной сторонѣ крѣпостного полигона (длиною 160—275 саж.) проводятъ изъ середины ея перпендикуляръ длиной отъ  $\frac{1}{8}$  до  $\frac{1}{6}$  стороны полигона (въ зависимости отъ числа сторонъ); соединяя конечныя точки стороны полигона съ концомъ перпендикуляра, получаютъ направленіе оборонительныхъ линій, по которымъ откладываютъ для фавось  $\frac{2}{7}$ — $\frac{1}{3}$  наружнаго бока; изъ этихъ точекъ опускаютъ перпендикуляры на продолженіе оборонительныхъ линій; концы полученныхъ, такимъ образомъ, фланковъ соединяютъ куртиною. Впервые Б. были примѣнены Михели въ 1527 г. при осадѣ Вероны, затѣмъ Б. система была усовершенствована Вобаномъ и, въ особенности, Кармопанемъ. Въ настоящее время Б. фронты употребляются только въ тѣхъ частяхъ крѣпостей, гдѣ требуется только ближняя оборона.

**Бастованіе**, обработка шерстяныхъ тканей помощью щетокъ съ цѣлью начесать воръ, см. *шерсть*.

**Бастовое мыло**, при вывариваніи сырцаго шелка получаемый мыльный растворъ, содержащій серицинъ. Этотъ растворъ утилизуется при крашеніи шелка. Для этой цѣли онъ подкисляется сѣрною или уксусною кислотою и вслѣдствіе выдѣленія серицина образуетъ гнзкую эмульсію, сообшающую красильной ваннѣ нѣсколько слизистый характеръ, благодаря чему краска ложится на погружаемое въ нее шелковое волокно гораздо чище и равномернѣе. При этомъ часть краски, удерживаемая серициномъ, теряется. При большой непрочности и легкой разлагаемости серицина Б. не можетъ быть предметомъ торговли и потому оно часто замѣняется растворомъ желатина (продолжительное время кипяченымъ) или отваромъ высушенныхъ испражнений личинки шелкопряда.

**Бастръ**, низкаго качества (плохо очищенный) сахаръ.

**Бастулы**, въ древности народъ на Пиренейскомъ полу-въ, жившій по берегамъ нынѣшней Гранады, имѣлъ города Вэло, Картео, Кальпу (Гибралтаръ), Малаку и Абтеру (Адра); по происхожденію смѣсь иберовъ и финикійцъ.

**Бастъ**, эгинет. богиня радости, греками отождеств. съ Артемидой; въ честь Б. ежегодно устраивались празднества въ Бубастумѣ (городъ. назв. по ея имени), куда стекались сотни тысячъ поклонниковъ. Б. были посвящены, какъ свящ. животныя,

и сама богиня изображалась женщиной съ головою кошки.

**Бастъ** (Pierre Baste), французскій контръ-адмиралъ род. 1768 г., ум. 1814 г., вступилъ въ 1781 г. на службу во флотъ, въ 1794 г. въ чинѣ капитана дальняго плаванія отличился при осадѣ Мантуи; въ 1798 г., командуя бригамою „La Merore“, принималъ участіе въ осадѣ Мальты и въ сраженіи при Абукирѣ, затѣмъ ходилъ въ экспедицію въ Санъ-Доминго, а въ 1804 г. отличился въ сраженіи съ англичанами близъ Гавра. Съ 1806 г. Б. вездѣ сопутствовалъ имп. Наполеону I и за труды по снаряженію флотилій въ Данцигъ и на Дунаѣ ему былъ пожалованъ графскій титулъ; умеръ отъ раны, полученной въ сраженіи при Бриеннѣ.

**Бастьенъ - Лепажъ** (Bastien-Lepage), Жюль, франц. худ., род. въ 1848 въ Дамвиллѣ (Мёзъ), ум. 1884 въ Парижѣ: учился у Кабанеля, но вскорѣ бросилъ академическую манеру своего учителя и сталъ изображать дѣйствительность, въ духѣ натурализма, что сказалось уже въ 1874 г., въ портретѣ его дѣда и дальнѣйшихъ работахъ: Причащающаяся (1875) и Поглощеніе пастуховъ; къ специальности же своей — изображенію сценъ сельской жизни — Б. приступилъ лишь въ 1878 г. картиною „Сѣнокосъ“, за к-рой послѣдовали: Октябрьскій сборъ картофеля (1879), Жанна д'Аркъ, прислушивающаяся къ таинственному голосу (1850), Нищій (лучшая, 1881), Собираетель риса (1882) и Сельская любовь (1883) г., значительно повліявшія на развитіе натурализма въ современномъ искусствѣ. Главное достоинство работъ Б., писавшаго также и портреты, — близкая къ природѣ передача фигуръ въ ихъ настоящую величину и совершенный, гармонирующій съ окружающею природою, колоритъ; передача воздуха у Б. занимаетъ второе мѣсто, задній пейзажъ рисуется эскизно. См. Fourcaud, Bastien, sa vie et ses œuvres (Пар. 1885) и Theuriot, Bastien, l'homme et l'artiste (Пар. 1885).

**Басурманъ**, такъ называли русскіе мусульманъ, главнымъ образомъ, хозарскихъ купцовъ, которые во времена монгольскаго ига, взяли на откупъ у татаръ сборъ иодатей. Впослѣдствіи слово Б. стало означать въ народѣ вообще всякаго челоѣка, непринадлежащаго къ православному вѣроисповѣданію.

**Басфордъ**, фабричный городъ въ Ноттингемширѣ (Англія), въ 3 клм. на с.-з. отъ Ноттингема, съ которымъ Б. находится въ связи въ промышленномъ отношеніи; число жит. (1891) 22,781 чел.

**Бась** (итал. Basso, франц. Basse), 1) въ музыкальной гармоніи низшая по мѣсту или самая низкая по высотѣ партія, основаніе, базисъ, на которомъ покоится все гармоническое и мелодическое строеніе. Б. ведется часто по основнымъ тонамъ аккордовъ, скачками, квартами и квинтами, также октавами. Чѣмъ мелодичнѣе и

фигурованнѣ Б., тѣмъ болѣе теряетъ онъ характеръ гармонической основы. Поэтому нерѣдко въ многоголосныхъ вокально-инструментальныхъ произведеніяхъ находятъ наряду съ вокальнымъ басомъ еще самостоятельный инструментальный Б., играющій роль основы сочиненія, въ то время, когда вокальный Б. принимаетъ участіе въ общемъ движеніи голосовъ. Хорошее голосоведеніе въ басу обуславливаетъ большую половину того впечатлѣнія, которое производитъ музыкальное произведеніе, оно является вѣрнѣйшимъ признакомъ хорошаго построения произведенія. Во время процвѣтанія имитационнаго стиля, строгой полифоніи нидерландцевъ (XIV—XVI ст.), когда не существовало еще самостоятельной инструментальной музыки, за исключеніемъ простыхъ пьесъ танцовальнаго характера, не было непрерывнаго басоваго голоса, поручаемаго инструменту. Введеніе въ музыку басоваго голоса въ современномъ его значеніи принадлежитъ Виадана; его *Basso continuo* дѣйствительно представляетъ основу сочиненія.

2) Низкій мужской голосъ (итал. *Basso*, франц. *Basse-contre*), самый низкій изъ четырехъ родовъ человѣческихъ голосовъ. Объемъ его отъ *fa* большой октавы до *fa* первой, но попадаютъ нерѣдко голоса, нисходящіе до до большой, а также *si*, *si ♭* и *la* контр-октавы. Послѣдніе встрѣчаются особенно часто въ Россіи. По характеру отличаютъ *Basso profondo* или *serio* (напр. Зарастро въ „Волшебной флейтѣ“ Моцарта, Марсель въ „Гугенотахъ“ Мейербергера, Сусанинъ въ „Жизни за Царя“ Глинки) отъ *Basso buffo* или *raillante* (напр. Осминъ въ „Похищеніи изъ серала“ Моцарта, Фарлафъ въ „Русланъ“ Глинки). Тогда какъ голосъ второй отличается легкой подвижностью, у перваго наблюдается большая сила, полнозвучность, густота его. Комические басы (*buffo*) особенно часто встрѣчаются среди итальянцевъ. По объему, отличаютъ также низкій Б. съ объемомъ отъ *fa* большой октавы до *mi ♭* первой отъ высокаго съ объемомъ отъ *la* большой октавы до *fa* первой.

**Басъ-Рокъ**, скалистый о—въ, у восточнаго берега Шотландіи, напротивъ Нортъ Бервика (см.), 107 м. высоты; на о—въ имѣется, служившая правительству въ качествѣ тюрьмы, старая башня, доступная лишь при помощи лѣстницъ и веревокъ. Островъ необитаемъ, но обиліе морскихъ птицъ (въ особенн. *Sula Bassana*), гнѣздящихся здѣсь, привлекаетъ сюда часто охотниковъ.

**Басы**, дробовики или дробовыя пушки, артиллерійскія орудія XVII ст., стрѣлявшія исключительно картечью; ими были вооружены суда Азовскаго флота, построенныя въ Воронежѣ.

**Батабано**, гор. въ провинціи Гаванна о—ва Куба, 46 км. на югъ отъ Гаванны, съ которой соединенъ жел. дорогой; число

жит. (1887) 8016 чел. Прекрасный, часто посѣщаемый судами, портъ находится въ 4 км. южнѣе города.

**Батавія**, гл. гор. всѣхъ нидерландскихъ влад. въ Остиндіи и въ тоже время резиденства того-же названія. Городъ расположенъ на зап. концѣ сѣвернаго берега о—ва Явы, подъ 6° 7' ю. ш. и 106° 50' в. д., на южной сторонѣ прессторнаго, 17-ю небольшими коралловыми островами защищеннаго залива, при р. Чиливунгъ, посреди обширныхъ рисовыхъ полей и кокосовыхъ плантацій. Климатъ жаркій, но необыкновенно равномерный (средн. температура въ самый жаркій мѣсяцъ май + 26°,з, въ самый холодный — янв. + 25°,1), для крайнихъ температуръ наблюденія дали + 33,7 и + 19,4. Наибольшее количество дождя (385 мм.) выпадаетъ въ февралѣ, наименьшее (47 мм.) — въ августѣ. Городъ распадается на двѣ части: старый и новый городъ. Старый г. заключаетъ въ себѣ большую ратушу, построенную въ 1652 г., биржу, церковь, яванскій банкъ, постройки торговаго и таможеннаго департаментовъ, 2 госпиталя, предназначенныхъ: одинъ для китайцевъ, другой для туземныхъ жителей, тюрьма для послѣднихъ, магазины, принадлежащіе правительству и нидерл. торговой компаніи, конторы и магазины болѣе крупныхъ торговыхъ фирмъ. Старый гор. въ настоящее время населяютъ малайцы, жители о—ва Явы, арабы, мавры, жители смѣш. расы, преимущественно португальскаго происхожденія, и наконецъ китайцы; европейцы, нѣкогда живш. здѣсь, покинули свои великолѣпные дома и проводятъ въ старомъ городѣ лишь служебное время, но живутъ въ новомъ городѣ: между обоими городами на протяженіи 4 км. расположена также европ. часть гор. Моленфлитъ. Новый гор. заложенъ въ 1808 г. съ цѣлью избѣгнуть вліянія нездороваго климата, царящаго въ старомъ городѣ. Дома, въ которыхъ живутъ здѣсь европейцы, построены на извѣстномъ разстояніи другъ отъ друга среди фруктовыхъ деревьевъ всевозможнаго рода, дома большіе, но одно- самое большее двухъ-этажные, съ плоскими крышами и красивыми, широкими верандами. Здѣсь находятся дворецъ генералъ-губернатора, музей общества наукъ и искусствъ, армянск. церковь, зданіе общества естествоиспытателей и церковь Вильгельма; къ сѣв.-восточн. углу примыкаетъ цитадель. Вокругъ обширной площади, со стоящимъ на ней львомъ, группируются римско-католическ. церковь, театр, масонская ложа, дворецъ правительства, лабораторія, казармы, большой военный госпиталь и арсеналь. Населеніе Б. исчислялось, за исключеніемъ военныхъ, 1888 г. въ 99,527 чел., изъ нихъ 7302 евр. и 55,579 кит., а къ 1890 г. — въ 105,126 душъ. Мѣстная промышленность незначительна. Хотя торговля и не имѣетъ уже того значенія, какое она имѣла въ первой половинѣ XVIII столѣтія, тѣмъ не

менше Б. до сихъ поръ является центромъ торговыхъ предпріятій для всей нидерландской Индіи. Рѣка Чилвунгъ судодна для лодокъ лишь при углубленіи и очищеніи ея фарватера; съ сосѣдн. рѣками она сообщается обширою сѣтью каналовъ, пересекающихъ и окружающихъ гор. Б. По причинѣ небольшой, постоянно уменьшающейся глубины, внутренней рейдъ служитъ якорной стоянкой лишь для судовъ съ незначительной осадкой, посему р въ 7 км. на востокъ отъ устья р., около Тандшонгъ Пріокъ сооружена новая, большая гавань, соединенная съ Б. каналомъ и жел. дорогой. Отсюда до впаденія Ангке на западъ берегъ защищенъ рядомъ батарей. На нездоровомъ о—въ Онругъ правительство устроило плавучій докъ, а также другія сооруженія для постройки и исправленія судовъ. Главнѣйшіе предметы вывоза: кофе, сахаръ, табакъ, приности, главнымъ образомъ перещъ съ о—ва Суматры, олово изъ Банки и Биллитона, дамарова смола, индиго, рись, ротангъ, гамбиръ, кожи, чай, аракъ, пальмовое и каепутовое масло, тековое дерево, рога и кожи буйволовъ, хинная кора, камфара, сандальное дерево, тамаринды и пр. Половина всѣхъ торговыхъ оборотовъ приходится на долю Нидерландовъ. Въ Б. имѣются консульства всѣхъ крупныхъ европейск. государствъ, а также Соед. Штатовъ сѣв. Америки и Сіама. Б. являются исходнымъ пунктомъ нѣсколькихъ желѣзн. дорогъ, съ другими государствами сообщается нѣсколькими пароходными линиями. Морская торговля Б. крайне оживлена; въ 1888 г. въ Б. пришло 804 суда, втѣснимостью въ 773,541 тоннъ, изъ нихъ 557 пароходовъ; 400 судовъ были подъ нидерландскимъ, 125 — подъ британскимъ флагомъ. Телеграфные кабели сообщаютъ Б. съ Европой и вост. Азіей черезъ Сингапуръ, а также съ Суматрой и Австраліей (портъ Дарвинъ). Въ Б. имѣется 6 банковъ. Что касается образовательныхъ заведеній, то во главѣ стоитъ гимназія, кромѣ того имѣется городская школа для мальчиковъ. Для не-европейцевъ имѣются 30 школъ, кромѣ того 1432 духовныхъ магометанскихъ школъ. Голландскія протестантскія миссіонерскія общества также основали рядъ школъ. Медицинское учебное заведеніе для туземныхъ врачей соединено съ военнымъ госпиталемъ. Далѣе слѣдуетъ упомянуть Б. общество наукъ и искусствъ (основано въ 1778 г.), общество изученія странъ, нарчій и народовъ Индіи, общество сельскаго хозяйства и промышленности. Городъ служитъ мѣстопробываніемъ генераль-губернатора и высшихъ правительственныхъ властей, высшихъ судебныхъ учрежденій, начальника эскадры и начальника арміи нидерландской Индіи, католическаго архіепископа, торговой палаты. Городъ окруженъ селами (кампонги), населенными туземцами и китайцами и расположенными среди об-

ширныхъ кокосовыхъ плантацій и большихъ рисовыхъ полей.

Исторія. Нидерландскій генераль-губернаторъ Богъ основалъ здѣсь въ 1610 г. около Джакатры факторію; одинъ изъ его преемниковъ сдѣлалъ еѣ резиденціей, обмѣнявъ на Яву Молуккскіе острова. Получивъ поддержку со стороны англичанъ, въ 1618 г. князя Бантама и Джакатра пытались прогнать небольшой нидерландскій гарнизонъ; однако горсть голландцевъ въ теченіе 5 мѣсяцевъ отражала всѣ нападенія; въ 1619 г. на подмогу пришелъ Кунъ (Соен) изъ Амбойны; послѣднему удалось уничтожить войско князя Джакатры и захватить его государство. Городъ былъ окрещенъ Б. и больш. фортъ возведенъ для его защиты. Всѣ нападенія туземн. правителя центральной и восточной Явы были благополучно отражены и новый городъ быстро достигъ большого процвѣтанія. 5 и 6 іюля 1699 г. произошло землетрясеніе, засыпавшее устье р. Чилвунга, превратившее мѣстность около устья рѣки въ болото и сдѣлавшее тѣмъ жизнь въ городѣ крайне нездоровой; вслѣдствіе этого городъ былъ переведенъ на 6 км. внутрь страны на равнину Вельтеверденъ, причемъ укрѣпленія были скрыты и часть каналовъ засыпана. Въ 1811 г. городъ былъ занятъ англичанами, но въ 1816 г. возвращенъ Нидерландамъ.

Резидентство Б. занимаетъ площ. въ 6982 кв. кл. и имѣетъ (1888) 1.032,577 жит., среди нихъ 10,228 европ., 76,991 кит. и 1691 араб. Мѣстность дизменна, болотиста и нездорова, однако всюду покрыта рисовыми полями, которыя частію орошаются искусственно, кокосовыми плантаціями и другими фруктовыми деревьями. Населеніе говоритъ на малайскомъ и зондскомъ нарччіяхъ.

**Батавія**, страна батавовъ (см.), въ частности область между р. Ваалемъ, Эйселемъ, Зюдерзее и Нѣмецк. моремъ; въ послѣдствіи латинизованное имя Голландіи и вообще всего Нидерландскаго королевства.

**Батавія**, рѣка на полуостровѣ Юркъ въ брит.-австрал. колоніи Квинслэндъ, впадаетъ подъ 11° 51' ю. ш. въ заливъ Карпентарія и на протяженіи 40 клм. вверхъ по теченію судодна для судовъ съ незначительной осадкой. Устье, 3 клм. ширины, образуетъ прекрасную гавань. Берега рѣки плодородны и покрыты лѣсами.

**Батавская республика**, названіе государства, переобразованнаго изъ Нидерландской республики, по образцу французской, послѣ вторженія Пишегрю (1794) и изгнанія наслѣдственнаго штатгальтера, Вильгельма V (1795). Новая конституція вошла въ силу въ 1798 г. Провинція потеряла свою самостоятельность, такъ какъ государственная власть перешла въ руки законодательнаго собранія и директоріи, состоящей изъ пяти членовъ. Мѣсто послѣдней заступилъ въ 1801 г. комитетъ изъ 12 членовъ. Б. рѣ находилась въ пол-

ной зависимости отъ Франціи, которая безжалостно эксплуатировала ее. Наполеонъ I (1806) превратилъ ее въ королевство Голландію.

**Батавскія слезки**, застывшія въ холодной водѣ капли расплавленного стекла. Б. с. представляютъ грушевидныя застывшія капли, оканчивающіяся тонкою нитью („хвостикомъ“). Если хвостикъ Б. с. обломить, то вся слезка съ довольно сильнымъ трескомъ и взрывомъ распадается въ порошокъ. Явленіе это зависитъ отъ того, что поверхность капли расплавленного стекла, упавшей въ холодную воду, быстро застываетъ, теряетъ подвижность и не слѣдуетъ за остальной частью стеклянной капли, лишь медленно охлаждающеюся; вслѣдствіе этого вся масса капли находится въ состояніи неустойчиваго равновѣсія внутреннихъ упругихъ силъ и при поврежденіи наружной поверхности капли равновѣсіе нарушается, отчего застывшая капля и распадается, см. *болонскія склянки и сифилленіе*.

**Батавы**, германское племя въ бельгійск. Галліи (см. карту „Германія“), на Бетувин или Батавскомъ о-въ (Batavorum insula), между Рейномъ и Ваалемъ, позднѣе на югъ отъ Ваала и Мааса и также сѣвернѣе: между Исселемъ, Зюйдерзее и океаномъ. Къ Б. принадлежали также канинефаты, жившіе на германской границѣ. Б. были при Августѣ союзниками римлянъ, которымъ они оказывали важныя услуги, какъ искусные моряки и отличные наездники. Они получили почетное званіе друзей и братьевъ римскаго народа. Когда же ихъ стали притѣснять, Б. возмущились вмѣстѣ съ белгами, подъ предводительствомъ Цивилиса, но были снова покорены Цезаремъ подъ римское владычество въ 70 г. по Р. Х., однако удержали прежнія права. Съ III ст. на Б. стали нападать хававы и франки. Постыдніе сѣли на ихъ землѣ въ началѣ V вѣка и Б. слились съ ними въ одинъ народъ.

**Батайскъ**, Старобатайское, сел. Екатеринбургской губ., Ростовск. уѣзда, въ 8 вер. къ югу отъ гор. Ростова, на почт. тракѣ въ Азовъ. Жит. 6958 ч.; значит. торговля хлѣбомъ и скотомъ; ст. ж. дор.; базаръ съ 16 лавками и 6 постоял. двор.

**Батакъ**, см. *Ватма*.

**Баталеръ** или баталеръ (bottelier), нестроевой унтеръ-офицеръ во флотѣ; какъ помощникъ комиссара, баталеръ хранитъ и расходуетъ морскую провизію, аммуничные и госпитальные матеріалы, ведетъ отчетность о морской провизіи и деньгахъ, отпускаемыхъ на суда; въ вѣдѣніи баталера состоятъ унтеръ-баталеръ (изъ рядовыхъ).

**Баталнй**, А. Θ. (1847—96), ботаникъ, сынъ извѣстнаго дѣятеля по сельскому хозяйству. Окончивъ курсъ въ с.-петербургской 5-ой гимназіи, поступилъ въ Императорскій с.-петербургскій университетъ на физико-математическій факультетъ по от-

дѣленію естественныхъ наукъ, гдѣ въ 1869 г. удостоился степени кандидата. Въ 1870 г. поступилъ на службу въ Императорскій ботаническій садъ, въ которомъ занималъ первоначально должность младшаго консерватора, затѣмъ главнаго ботаника по анатоміи и физиологіи растений и, наконецъ, (1892—96) директора сада. Педагогическая его дѣятельность была посвящена горному институту (1870—79), женскимъ медицинскимъ курсамъ при Николаевскомъ госпиталѣ (1878—81) и Императорской военно-медицинской академіи (1884—93). Научную свою дѣятельность Б. началъ еще на 3-емъ курсѣ университета. Ее можно раздѣлить на три періода: 1) (до 1880 г.) работы по физиологіи и биологіи растений; 2) изслѣдованіе русскихъ культурн. растений; 3) (съ 1892 г.) работы по систематикѣ, а именно описаніе найденныхъ при разборѣ коллекцій Потанина новыхъ азиатскихъ растений. Въ 1872 г. послѣ защиты въ спб. университетѣ диссертации „О вліяніи свѣта на образованіе формы растений“, Б. получилъ степень магистра ботаники, а въ 1876 г., защитивъ тамъ же диссертацию „Механика движенія наземныхъ растений“, получилъ степень доктора ботаники. Кромѣ того, ему принадлежатъ еще слѣдующіе труды: 3) Über die Wirkung des Lichtes auf das Gewebe einiger mono- und dikotyledonen Pflanzen (Mélanges biologiques t. VII) 1869; 4) Die Selbstbestäubung von Juncus bufonius (Bot. Ztg. 1871); 5) Neue Beobachtungen über die Bewegung der Blätter bei Oxalis, 1871; 6) Über die Ursachen der periodischen Bewegungen der Blumen- und Laubblätter (Flora, 1873); 7) Кувшинчатая растенія (Семья и школа, 1847); 8) Вліяніе свѣта на развитіе листьевъ (Труды Спб. Общ. Ест.); 9) Mechanik der Bewegungen der insektenfressenden Pflanzen (Flora, 1877); 10) Начатки ботаники I. Д. Гуккера (переводъ) 1877; 11) Kleistogamische Blüten bei Caryophyllen, Спб. 1878; 12) Русскія масличныя растенія изъ семейства крестоцвѣтныхъ, 1879; 13) Die Einwirkung des Lichtes auf die Bildung des rothen Pigmentes, 1879 (Acta Horti Petrop. 1879); 14) Über die Function der Epidermis in den Schläuchen von Sarracenia und Darlingtonia (Acta Horti P. 1880); 15) Культурные сорта грецки, 1881; 16) Ботаника. Начальныя свѣдѣнія изъ естеств. исторіи Э. К. Брандта 1883 и 1884; 17) Матеріалы для флоры Псковской губ. (Acta Horti P. 1884); 18) Wirkung des Chlornatriums auf die Entwicklung von Salicornia herbacea L. (Bull. du Congrès internat. de botanique et d'horticulture à St.-Petersb. 1884); 19) Русскіе сорта полбы, 1885 г.; 20) Просовыя растенія, разводимыя въ Россіи, 1887; 21) Новости по псковской сельско-хозяйственной выставкѣ (Вѣстникъ садоводства, 1888); 22) Добавленіе къ флорѣ псковской губ. (Acta Horti P. 1888); 23) Bestäubungsvorgänge bei Pugionum und Silene (Acta Horti P. 1888); 24) Сорта некоторыхъ бобовыхъ

растений, разводимыхъ въ Россіи, 1889; 25) Обь индійской гречихѣ Фабра („Труды“, 1890); 26) Das Perennirende des Roggens (Acta Horti P. 1890); 27) Notae de plantis asiaticis (Act. H. P. 1891); 28) Разновидности риса, разводимыя въ Россіи, 1891; 29) Notae de plantis asiaticis (Act. H. P. 1892, 95); 30) Новыя и малоизвѣстныя полезныя растенія, введенныя въ культуру въ послѣднее время Имп. ботан. садомъ, 1894; 31) Очеркъ современнаго положенія восточнаго побережья Чернаго моря и культура на немъ (Труды И. В. Э. О. 1896 г., № 5).

Кромѣ того Б. написалъ рядъ статей въ редактировавшейся его отцомъ „Земледѣльческой газетѣ“: 1) Вліяніе дыма на плодоношеніе гречихи (1870 г.); 2) Паразитный грибокъ на черной смородинѣ (1871); 3) Головня на могорь (1879); 4) Необходимость введенія у насъ черной горчицы (1882); 5) Производство сѣмян кормовыхъ травъ въ Россіи (1882); 6) Крупносѣмянный лёнъ (1883); 7) Вліяніе влажности сѣмянъ на ихъ прорастаніе (1886); 8) Многолѣтность ржи (1888); 9) Плауное сѣмя (1889).

Какъ лучший специалистъ по прикладной ботаникѣ въ Россіи, Б. получилъ отъ московскаго общества акклиматизаціи животныхъ и растений золотую медаль (1891 г.). Въ Имп. бот. саду онъ завѣдывалъ съ 1871 г. имъ самимъ устроенною станціей для испытанія вхожести сѣмянъ; когда же было учреждено министерство земледѣлія, онъ былъ назначенъ завѣдывающимъ бюро по прикладной ботаникѣ. Б. проявилъ большую дѣятельность въ Императ. вольно-эконом. общ., гдѣ въ послѣдніе годы своей жизни состоялъ председателемъ 1-го отдѣленія.

2) Иванъ Андреевъ, журналистъ, род. 1844, въ серединѣ 60-хъ годовъ (какъ сообщаетъ С. А. Венгеровъ, II) былъ студентомъ медиц. акад., затѣмъ, какъ самъ сообщаетъ въ одномъ изъ своихъ фельетоновъ, служилъ нѣсколько лѣтъ въ сыскной полиціи. Съ конца 60-хъ гг. началъ сотрудничать въ „Пет. Газ.“, гдѣ велъ „Ежедн. бесѣду“ подъ псевдоним. Оса. Въ концѣ 70-хъ гг. Б. основалъ собственную газету „Минуту“. Перепродалъ эту газету, Б. хлопоталъ о разрѣшеніи на изданіе журнала „Колосъ“ (1882), который тоже перепродалъ, послѣ чего основалъ журналъ „Новое Слово“, тоже перепроданное (1895). Получивъ затѣмъ разрѣшеніе на изданіе газеты, Б. перепродалъ ея уже не успѣвъ.

3) Николай Ивановъ, соврем. филологъ, обнародовалъ „Древне-русск. азбуковники“ (Ворон., 1874), „Сказаніе объ индійскомъ царствѣ“ (тамъ-же, 1876), „Народное творчество“ (тамъ-же, 1873) и разные учебники и пособія для гимназій по русск. и славянск. языку.

4) Федоръ. А н д р. (1823—95), извѣстный сельско-хозяйств. писатель. Въ 50-хъ годахъ состоялъ преподавателемъ московской земледѣльческой школы; съ 1860 г.,

переселившись въ Петербургъ, состоялъ редакторомъ журнала м—ва госуд. имущ. (съ 1864 г. подъ назв.: „Сельское Хоз. и Лѣсоводство“), а съ 1865 и „Земледѣльческой газеты“. Съ 1875 г. издавалъ „Справочную книжку для сельск. хоз.“ (съ 1879 г. съ календаремъ). Помѣстилъ много статей въ редактированныхъ имъ изданіяхъ, а также издалъ отдѣльно: „Пятигорскій край и кавказскія минеральныя воды“ (Спб. 1861, 2 тома); „Разведеніе кормовой кукурузы и силосованіе зеленыхъ кормовъ“ (Спб. 1881). Подъ его редакціей изданы также переводы сочиненій Зетегаста, Лекуте и Гоффера (Спб. 1870, 76, 79).

**Баталпашинскій отдѣлъ**, Кубанск. обл., занимаетъ юго-вост. часть ея; площадь, по даннымъ 1897 г., опред. въ 1,549,700 дес., въ томъ числѣ удобн. 612,207 дес., лѣсу — 122,529 д. Изъ общей площади областной территоріи въ фактическомъ владѣніи станичн. общ. состояло въ 1897 г. 517,582 дес., въ томъ числѣ удобн. 284,552 д. и 40,610 дес. лѣса. На мужскую душу войсков. сословія 14,1 дес., въ томъ числѣ 7,8 дес. удобн. и 1,6 д. лѣса. Б. отдѣлъ расположенъ по сѣв. склопу главн. кавказскаго хребта, начиная съ западн. склоновъ г. Эльбруса; занимаетъ область поперечныхъ развѣтвленій этого хребта и рядъ долинъ, слагающихъ верховья рѣки Кубани. Сѣверная половина уѣзда къ сѣверу отъ параллели г. Баталпашинска холмистая, степная, съ хорошей черноземной почвой. Физическ. обзоръ (см. *Кубанская область*).

Главн. занятіе землед.; обработка земли производится, какъ войск., такъ и не войсков. населен. Значительн. пространство неудобн. земель въ нагорной полосѣ и низменн. мѣста береговъ Кубани, подвергающ. весенн. разл., уменьшаютъ культурн. площадь до того, что произв. ея едва хватаетъ на обслѣжен. полей и продовольствіе жителей. Воздѣльн. главн. образомъ оз. и яр. пшеница, рожь, ячм., овесъ, просо, гречиха, лёнъ, кукуруза, подсолнухи и др. Въ 1897 г. посѣяно разн. хлѣбовъ 142,101 чт., свято 619,820 чт., при чемъ у крест. приход. по 2,8 чт. на душу, у казак. 3,8 чт.; посѣвн. площадь — около 119,000 дес. Сѣва собр. до 12 м. пуд. Табачн. плант. 25 на 105 дес.; снято 7538 п. Виноградство не играетъ почти никакой роли въ экономич. полож. насел. Въ 1897 г. собр. 1260 пуд. винограда, изъ кот. получилось 930 вед. вина, проданн. за 1500 руб. Пчеловодство значит., особенно на казач. земляхъ; ульевъ до 83,000, съ котор. собр. 9285 п. меду, 532 п. воску, всего на сумму до 47,000 руб. Скотоводство получ. больш. развитіе, благодаря обилію горн. площадей, гдѣ земледѣл. болѣе или менѣе затруднительно. Общее количество головъ превосходитъ 1.300 тыс. По колич. развод. скота, отдѣлъ заним. первое мѣсто въ обл. Лошадей 82,509, крупн. рог. скота — до 28,000, овецъ и козъ — болѣе 953 тыс.,

свиней 333 тыс., буйволовъ 210, ослось и муловъ 1181. Въ средн. на 100 душъ населен. 634 гол. Кромѣ того, на войсковой территоріи имѣлось 461,592 гол. (лошадей 23,642, крупн. рогат. скота 135,532, овецъ и козь 273,000, сви. 26,412). Фабрикъ и заводовъ 759, съ производствомъ свыше 200,000 р. Серебро-свинц. рудники общества „Эльборусъ“ временно прекрат. разработку. Глауберова соль добывается изъ Б. соляныхъ озеръ; каменный уголь плохого качества. Торгово-промышл. предпріятій гильдейск. и не гильд. — 50, а торгов. докум. всякаго рода и ярмарочн. свидѣтельство выдано всего 1636. Торговля главнымъ образомъ скотомъ и продукт. животноводства. Населенія въ округѣ по переписи 1897 г. 218,225 д. (110,824 мужч. 107,401 ж.), въ томъ числѣ горцевъ (карачаевцы, кабардинцы, осетины) 57,508 чел.; остальн. — казаки, крестьяне, мѣщ. и др. сосл., иностранц. 339. Большинство — православн.; расколн. (молоканъ) 345, католиковъ 2427, арм.-григр. 336, протестант. 2175; евреевъ 666, магометанъ 55708. Эти цифры не имѣютъ достаточной точности, хотя взяты изъ официальныхъ источниковъ. Род. 12,977, ум. 10,124; естеств. приростъ 2853; тѣмъ не менѣе число жителей отдѣла уменьшилось, вѣроятно вслѣдств. переселенія въ другія мѣста. Число учащихся въ низшихъ учебныхъ зав. показ. 2758 (2157 м. 601 д.). Медицинскій персоналъ состоитъ изъ 5 врачей. Селеній — 69. Конскій заводъ. Въ сѣв. части отд. проходить Владикавказск. жел. дор. Станція этой ж. д. Невинномысская на р. Кубани занимаетъ послѣ Б. второе мѣсто по торговому значенію.

**Баталпашинскъ**, казачья станица Кубанской обл., въ верхн. части р. Кубани, подъ 44° 15' с. ш. и 42° 0' в. д. Центръ администрат. упр. отдѣла, въ 50 вер. отъ линіи Владикавказской жел. дор. Вблизи станицы (въ 15 верст. къ востоку) солян. озера, изъ которыхъ добывалось (1897) около 60 тыс. п. глаубер. соли. Жителе й 5866 ч. Значительная торговля лѣсомъ, сплавляемымъ съ р. Теберды и Кубани. Городъ основанъ, какъ казачья станица, въ 1803 г. въ память побѣды русскихъ войскъ въ 1789 г. надъ арміей Баталь-паши, поднявшаго возстаніе горцевъ въ пользу Турціи противъ Россіи.

**Батальная живопись**, родъ историч. и жанровой живописи, имѣющей цѣлью изображеніе массовыхъ сраженій. Сраженія прежнихъ временъ, когда битвы были рядомъ поединковъ, въ которыхъ выказывалось личное мужество сражавшихся, лучше поддавались художеств. воспроизведенію, нежели сраженія большими регулярными массами. Поэтому большинство современныхъ художниковъ-баталистовъ б. ч. берутъ только отдѣльные эпизоды изъ нынѣшнихъ войнъ. Однако, нѣкотор изъ нихъ удалось представить массовыя сраженія и атаки съ большою живостью и правдой.

Большое разнообразіе придаютъ этимъ картинамъ лошади. Изъ древности сохранилась найденная въ Помпѣе мозаичная картина, изображающая битву Александра. Изъ баталистовъ извѣстны въ древности Эвфраноръ, Никій и Неалкесъ. Самая значительная батальная картина временъ возрожд. — „Битва Константина“, Рафаэля, написанная въ героич. стилѣ, такъ-же какъ и „Битва Александра“, Лебрёна и „Битва амазонокъ“, Рубенса. Битвы въ меньшемъ форматѣ, атаки, стычки и т. п. писали и гравировали между прочимъ: А. Темпеста, Э. ванъ де Вельдъ, Ж. Асселънъ, П. Снэйерсъ, Р. ванъ Гукъ, Ж. Кальо, В. Вуверманъ, Бургиньонъ, ванъ деръ Мёленъ, Ругендасъ и Казанова. Въ первой половинѣ нашего вѣка въ Б. ж. отличились нѣмцы: Крафтъ, Гессъ, Гейдекъ, А. Адамъ, Котцебу, Крюгеръ, Стеффенъ и франц.: Вернэ, Стёбенъ, Пильсъ и Белланже. Изъ соврем. баталистовъ назов. слѣдующ.: Ф. Адамъ, Блейбтрей, Кампгаузенъ, Гюнтенъ, Эмелъ, Лангъ, Брандтъ, Рохоль и Рёхлингъ въ Германіи; Л'Аллеманъ, въ Австріи; Мейсофье. Детайль, Нёвиль, Протэ, Бернь-Беллькуръ во Франціи; Веренцагинъ въ Россіи. Родъ Б. ж. представляетъ собой также панорама (см. *панорама*). Вернеръ, Браунъ и Гюлтеръ въ Германіи; Филипо, Детайль и Невиль во Франціи особенно отличились въ этомъ родѣ Б. ж. О рус. ж. Б. см. *русская живопись*.

**Баталіонныя школы** учреждаются въ инженерныхъ войскахъ (саперныхъ и понтонныхъ баталіонахъ) для подготовки унтеръ-офицеровъ; курсъ 2-хъ лѣтній.

**Баталіонъ**, пѣхотная или артиллерійская войсковая часть, состоящая изъ нѣсколькихъ ротъ. Въ XV и XVI вв. баталіонами (отъ итал. *battaglia* и фран. *bataille* — самостоятельная часть войскъ, иногда главныя силы арміи) назывались части пѣхоты или кавалеріи, силою въ 3—4000 челов., построенныя для боя въ формѣ квадратовъ (54 чел. по фронту и 59 рядовъ въ глубину), на извѣстномъ разстояніи другъ отъ друга. При Людовикѣ XIII во Франціи баталіономъ стали называть часть войскъ силою въ 900 чел., дѣлившуюся на 17 ротъ; какъ сила баталіоновъ, такъ и число въ нихъ ротъ безпрестанно колебалось (напр., при Фридрихѣ Великомъ въ Пруссіи 6 ротъ изъ 814 чел.). Въ Россіи баталіоны введены Петромъ Великимъ; число ротъ въ баталіонѣ было: при Петрѣ Великомъ — 4, въ 1730 и 1856—76 гг. — 5, въ 1762 и 1810 г. — 6, съ 1876 г. — 4. Въ современномъ бою баталіонъ только въ видѣ исключенія дѣйствуетъ въ совокупности и почти всегда дробится на роты, численностью отъ 200 до 250 чел. Въ настоящее время баталіоны имѣютъ по 4 роты (въ Германіи 1000 чел. въ Австріи и Франціи 900 чел., въ Италіи 950 чел.), только въ Англии баталіоны силою въ 1066 ниж. чин. состоятъ изъ 10 ротъ (8 дѣйствующихъ и 2 запасныхъ). Въ Россіи баталіоны имѣютъ по 4 роты, исключая кадровыхъ резервныхъ, развер-

тывающихся въ военное время въ полкъ саперныхъ баталіоновъ, которые въ мирное время состоятъ изъ 5 ротъ. Командуютъ баталіонами штабъ офицеры; только въ Россіи командиры отдѣльныхъ гвардейскихъ баталіоновъ могутъ быть въ чинѣ генералъ-маіора. Въ настоящее время большинство пѣхотныхъ баталіоновъ въ Россіи сведены въ полки (по 2 или 4), кромѣ того имѣются отдѣльные баталіоны: стрѣлковые, резервные и крѣпостные. Артиллерійскіе баталіоны различаются крѣпостные для обороны крѣпостей и осадные.

**Баталья** (Battaglia), гор. въ итальянск. провинціи Падуа, у подножія Евангейскихъ холмовъ, при каналѣ того-же названія и при жел. дорогѣ Падуа-Болонья; вблизи находятся теплые, соляные источники (47—70°), красивое зданіе водолѣчебнаго заведенія, каменоломни; число жит. (1881) 1194 чел. Неподдалеку находится также построенный въ XVI стол. и недавно реставрированный фантастическій замокъ Каттайо, принадлежащій австрійскому эрцгерцогу Францу Фердинанду д' Эсте, украшенный фресками и заключающій въ себѣ археологическую коллекцію. См. Mautner und Klob, Die euganeischen Thermen zu V. (Ляпц., 1882); Klob, Die Kochsalzthermen von V. (Цюрихъ, 1883).

**Батанга**, самая южная область нѣм. колоніи Камерунъ, между 2 и 4° с. ш., орошается рѣками Ньонгъ и Кампо, подымается террасами отъ береговой полосы, имѣющей 80 км. ширины и покрытой первобытными лѣсами; изъ террасъ первая имѣетъ 60 км. ширины и 200 м. высоты, также густо покрыта лѣсами, а внутренняя терраса, достигающая 700 м. высоты, носитъ характеръ парка, въ которомъ возвышаются отдѣльныя вершины до 1500 метр. высоты. При устьѣ Ньонга имѣется въ Малой Б. гамбургская факторія, а въ Большой Б., лежащей нѣсколько южнѣе при устьѣ Лобе и представляющей значительный пунктъ для сбыта слоновой кости, устроены двѣ нѣмецкія факторіи.

**Батангасъ**, гор. на южномъ берегу о-ва Люсонъ (Филиппины), въ провинціи того-же названія, на берегу залива Б., съ (1887) 35,587 жит.

**Батангъ** (Баттамъ), о-въ индѣйскаго архипелага, на югъ отъ Сингапура, на з. отъ Винтауга; отъ послѣдняго отдѣляется лишь узкимъ проливомъ, принадлежитъ къ нидерландск. резидентству Ріо, 413 кв. км. Поверхность ровная, мѣстами болотистая, но плодородная; покрыта густыми лѣсами. Многочисленные китайцы занимаются культурой *Uncaria Gambir* и приготовленіемъ изъ нея катеху.

**Батангъ**, область и городъ, располож. по верхнему теченію Янгкекіана, входятъ въ составъ китайской провинц. Сы-чуана. Страна плодородная, прекрасно орошенная; жители занимаются преимущественно садоводствомъ, разводятъ виноградъ, абрикосы, миндаль и др. фрукты.

**Батанъ** (у англичанъ Баши), небольшая группа острововъ въ Филиппинахъ, подл. 20° 17' — 21° 7' с. ш. и 122° в. д., состоитъ изъ 3 болѣе крупныхъ острововъ и нѣсколькихъ мелкихъ; площ. 330 кв. км., число жит. (1887) 10,517 чел. О-ва богаты мѣдью и составляютъ въ административномъ отношеніи провинцію въ дистриктѣ Люсонъ.

**Батасѣкъ** (Bataszek), мѣстечко въ венг. комитатѣ Тольна, при жел. дорогѣ; виноградники, большіе лѣса, и (1890) 8531 ж. (нѣмцы и мадьяры).

**Батарда**, укороченныя полевая пушки XVI ст. (courtands illégitimes, batardes, falsche Kartauten); къ нимъ относились орудія, не подходившія къ типу пушекъ законныхъ, длиною 18—24 калибр. съ зарядомъ въ половину вѣса ядра.

**Батардо**, плотина во рву крѣпости со шлюзами для впуска въ ровъ воды и удержанія ея на должной высотѣ; устраиваются изъ кирпича или камня съ двухскатной крышей, усаженной желѣзными остріями, для того, чтобы неприятель не могъ перейти по нимъ черезъ ровъ, и по возможности прикрываются отъ выстрѣловъ неприятеля.

**Батарейное орудіе**, въ Россіи съ начала XIX ст. болѣе тяжелое орудіе полевой артиллеріи; въ отличіе отъ орудій легкихъ, батарейными назывались гладкоствольныя 12 фунт. пушки и 1/2 пуд. единороги, нарѣзныя бронзовыя 9 фунт. пушки, а нынѣ это названіе носить 4,2 дюйм. полевая пушка (стальная); названіе это объясняется тѣмъ, что первоначально батарейныя орудія употреблялись для вооруженія полевыхъ укрѣпленій (батарей).

**Батарея** (отъ франц. battre — бить), 1) совокупность извѣстнаго числа артиллерійскихъ орудій съ ихъ прислугою, лошадьми, передками, зарядными ящиками и матеріальною частью подл. начальствомъ. одного лица. По роду орудій, Б. дѣлятся на горныя, мортирныя, полевая, осадныя, крѣпостныя и береговыя; полевая Б. по калибру орудій дѣлятся на легкія и батарейныя, а по организациі — на пѣшія (Бздіщія), въ которыхъ прислуга при передвиженіяхъ садится на орудія, и конныя съ верховою прислугою. Въ Россіи полевая, пѣшія, горныя и мортирныя Б. состоятъ изъ 8 орудій, въ Австріи и Италиі изъ 8, во Франціи, Германіи и Англиі изъ 6; въ конныхъ батареяхъ вездѣ по 6 орудій. Б. дѣлятся на взводы (по 2 орудія въ каждомъ). Административную и хозяйственную единицу Б. составляетъ только въ полевой артиллеріи (въ крѣпостной и осадной такой единицей является рота), гдѣ батареи соединяются въ дивизионы или отдѣленія (по 2—3), полки (по 4) и бригады (по 4—9). Командуютъ батареями штабъ-офицеры или капитаны (въ Германіи). Въ бою на артиллерійской позиціи располагаются только орудія съ передками и прислугою, остальные же повозки и зарядные ящики съ запасными людьми и

лошадьми находятся въ тылу и дѣлятся на 2 эшелона. Въ осадной, крѣпостной и береговой артиллеріи Б. состояются изъ нѣсколькихъ орудій (не менѣе 4-хъ) обыкновенно одного калибра и прикрываются фортификационными постройками. Осадныя батареи по роду орудій и цѣли расположенія дѣлятся на полевая — для отраженій вылазокъ, анфиладныя (рикошетныя) — для продольнаго обстрѣливанія непріятельскихъ верковъ, демонтирныя — для разрушенія амбразуръ и подбиванія непріятельскихъ орудій, перекидныя — для стрѣльбы по закрытымъ цѣлямъ, навѣсныя (мортирныя) — для пораженія внутренности укрѣпленій, брешь — батареи для производства бреши въ крѣпостной стѣнѣ.

2) Укрѣпленіе, занятое исключительно артиллерійскими орудіями; часть насыпи, назв. фасомъ, части насыпи, служащая только для прикрытія — эполементами. Батареи различаются полевая, осадная и береговая; полевая имѣютъ менѣе сильную профиль, чѣмъ осадныя, такъ какъ устраиваются на короткое время одного боя и притомъ обыкновенно во время самого боя, береговая для борьбы съ морской артиллеріей должны имѣть самую сильную профиль, а кромѣ того, иногда защищаются броней. По способу постройки полевая и осадныя Б. бываютъ горизонтныя (орудія стоятъ на мѣстномъ горизонтѣ и стрѣляютъ чрезъ амбразуры), углубленныя (орудія на 2—4 ф. ниже горизонта, стрѣляютъ поверхъ бруствера) и полууглубленныя. Въ осадныхъ и береговыхъ батареяхъ для защиты отъ продольныхъ выстрѣловъ насыпаются траверсы и устраиваются блиндажи, въ которыхъ отдыхаетъ прислуга; по сторонамъ Б. устраиваются блиндируемые погреба для храненія суточного запаса зарядовъ и снарядовъ.

3) На военномъ кораблѣ — палуба, гдѣ стоятъ артиллерійскія орудія, а также сами орудія и прислуга при нихъ. На парусныхъ корабляхъ (120-ти, 84-хъ и 74-хъ пушечныхъ) орудія располагались на 3-хъ закрытыхъ палубахъ (гонъ-декъ, мидель-декъ и оперъ-декъ) и на верхней — открытой. Современные суда дѣлятся на батареинныя, имѣющія закрытую батарею для орудій большихъ калибровъ, и башенныя, въ которыхъ въ особые башняхъ помѣщается по 1 или 2 орудія 9—12 дюйм. калибра. Родъ и калибръ орудій на судахъ измѣнялся по мѣрѣ усовершенствованія артиллеріи; въ настоящее время суда вооружены нарѣзными орудіями дальняго боя, а на верхнихъ палубахъ ставятся легкія скорострѣльныя пушки (Гочкиса, Барановскаго и др.).

4) Плавающая батарея — военное судно для осады приморскихъ батарей; были предложены въ 1782 г., причѣмъ первоначально передвигались на веслахъ; въ Россіи были введены въ 1790 г., по вскорѣ постройка

ихъ была прекращена. Въ 40-хъ годахъ появились плавающія Б., обшитыя броней съ паровымъ двигателемъ; онѣ примѣнялись между прочимъ союзнымъ флотомъ при осадѣ Севастополя. Въ Россіи первая броненосная плавающая батарея („Первенецъ“) построена въ 1863 г.

**Батарея электрическая**, см. *лейденская банка*.

**Батарея гальваническая**, см. *гальваническая батарея*.

**Батать** (*Protea Batatas Lam.*), видъ ипомеи (см.) первоначально свойственный средней Америкѣ, теперь же перенесенный во все тропическія страны, даже въ Европу, до 40°, имѣетъ вьющійся или ползучій въ 1,6—1,9 см. длинный стебель, длинночерешковые, сердцевидные, болѣе или менѣе глубоко разрѣзан., 3—5 лопастные листья и цвѣты въ 5 см. длины, внутри пурпурово-красные, снаружи съ красными лучами, иногда также красные или бѣлые воронковидные, собранные въ многоцвѣтныя соцветія; благодаря своимъ корневымъ клубнямъ, это одно изъ самыхъ полезныхъ культурныхъ растений теплыхъ странъ. Волокнистый ползучій корень его образуетъ около волоконъ нѣсколько мясистыхъ клубней, вальковидныхъ или веретенообразныхъ, бѣлыхъ или пурпур. (тогда внутри желтовато-бѣлыхъ), сладкихъ и богатыхъ крахмаломъ и млечнымъ сокомъ. Они вѣсятъ отъ 1,5 до 6 (иногда и 25) килогр. и содержатъ 1—1,5% бѣлковыхъ веществъ, 9—16% крахмалу, 3,5—10% сахару, 0,5% целлюлозы, 0,2—0,3% жиру, 3% солей и 79—67% воды. Бататы вкусѣ картофеля, питательны, легко переваримы и полезны. Они приготавливаются различными способами вмѣстѣ съ картофелемъ; изъ крахмальной муки, получаемой изъ тертыхъ бататовъ, пекутъ хлѣбъ; посредствомъ броженія изъ нихъ приготавливаютъ крѣпкій напитокъ (называемый въ Вост. Индіи Мобби, Мармода). Они даютъ также хорошей кормъ для скота. Молодые листья употребляются, какъ зелень. Культура бататовъ требуетъ въ жаркихъ и теплыхъ странахъ весьма малыхъ трудовъ. Они растутъ на всякой почвѣ, особенно хорошо на скудныхъ поляхъ. На разстояніи одного сант. дѣлаютъ дырочки и всовываютъ въ нихъ побѣги старыхъ растений, а также отрѣзанные черенки и кружки корней. Усикамъ представляютъ свободно ползти дальше, мѣстами ихъ придавливаютъ къ землѣ и кладутъ на нихъ камень. Черезъ 3—4 мѣсяца выкапываютъ вдавленные колѣна вмѣстѣ съ клубнями, а остальное оставляютъ на мѣстѣ. Такимъ образомъ можно въ продолженіе нѣсколькихъ лѣтъ выкапывать на одномъ и томъ-же полѣ бататы, но современемъ листья уменьшаются и клубни перестаютъ образовываться. Въ Ср. Европѣ бататы можно культивировать только въ навозныхъ грядахъ. Бататы сдѣлались извѣстными въ 1519 г., когда Пингофетта сообщилъ объ ихъ культурѣ въ Бразиліи;

вскорѣ постѣ того они были введены въ Испаніи, а оттуда и съ Капарскихъ о—вовъ еще раньше картофеля попали въ Англію. Теперь ихъ разводятъ въ Индіи, Китаѣ, Японіи, на Малайскомъ архипелагѣ и др., а также повсюду въ Америкѣ, въ Алабамѣ, Техасѣ, Каролинѣ, вплоть до Нью-Йорка (въ южныхъ штатахъ ежегодно 41 мил. бушел.). Культивируются они также на Капарскихъ о—вахъ, на Мадейрѣ и въ сѣв. Африкѣ, и даже въ южн. Европѣ, гдѣ они, впрочемъ, плохо удаются.

**Баташевы**, стронтели и владѣльцы желѣзодѣлательныхъ заводовъ въ XVIII в. Родъ ихъ возвышается со временъ Петра В., когда мастерской тульскаго оружейнаго завода Иванъ Тимофѣевъ Б. сперва сдѣлался управляющимъ у Акинфія Демидова, а потомъ самъ устроилъ въ 1700 г. желѣзодѣлательный заводъ въ Липецкѣ, а другой въ 1716 г. около Тулы. Сыпъ его Родионъ устроилъ въ разныхъ мѣстахъ 6 заводовъ, въ числѣ ихъ извѣстные — Гусевскій з. во Владимірской губ. и Выксунскіе зав. на р. Выксѣ Нижегородской губ. Родиону Б. наследовали сыновья Андрей и Иванъ Родионовичи; при нихъ, собственно и составивъ тѣ огромныя богатства, которыя сдѣлали извѣстнымъ родъ Баташевыхъ.

Сперва дѣлами завѣдалъ Андрей Б. Онъ былъ человекъ большого ума и непреклонной воли; но послѣдняя, не сдерживаемая воспитаніемъ и поощряемая громадными богатствами, переходила у него въ необузданность. Ему приписывали много злодѣяній надъ крестьянами и даже помѣщиками; онъ наводилъ страхъ на всѣхъ сосѣдей, покровительствовалъ бѣглымъ, преступникамъ и разбойникамъ.

Иванъ Родионовичъ былъ человекъ другого характера. Онъ отдался горнозаводской дѣятельности. Въ 1784 г. онъ построилъ въ 23 вер. отъ Выксунскихъ з. — Сновѣдскій, въ 1791 г. — Унженскій, въ 1793 г. — Верхне-Желѣзникъ з. и въ томъ же году проволочную фабрику.

Въ 1783 г. указомъ Екатерины В. Андрей и Иванъ Б. возстановлены были въ дворянскомъ достоинствѣ на основаніи того, что они происходили будто бы изъ рода Ивана Андреевича Б., служилаго человека, который въ 1622 г. верстанъ былъ по мѣстнымъ окладамъ. Кроме того, Иванъ Родионовичъ Б. былъ пожалованъ орденомъ Владиміра и потому также имѣлъ право на дворянство. Иванъ Р. ум. въ 1821 г., оставивъ, кромѣ заводовъ, 12,528 душъ крестьянъ и 148,967 дес. земли. Литература. Бобринскій, А., гр., Дворян. роды, т. II; 2) Русск. Арх. 1871, № 12, ст. Толычева; 3) Карповичъ, „Замѣчат. богатства частныхъ лицъ въ Россіи“.

**Батби**, Ансельмъ, род. 1828, ум. 1887 г., извѣстный французскій юристъ и полит. дѣятель. Важнѣйшія сочиненія: „Turgot philosophe économiste et administrateur“ (1860); „Précis du cours de droit public et administratif“ (5 изд. 1885); *Traité théorique*

*et pratique de droit public et administratif* (8 т. 1885) и др.

**Батга**, Бата (Batha), рѣка въ центральномъ Суданѣ, въ госуд. Вадай; начинается на границѣ Дарфура, течетъ съ востока на западъ и теряется въ солончатыхъ лагунахъ озера Фитри, принимая нѣсколько боковыхъ долинъ; въ періодъ дождей Б. представляетъ мощный потокъ; въ остальное время года совершенно сухая долина „вади“.

**Батгонгъ** (также Дармапутра, „Городъ законовъ“), гор. въ Непалѣ въ Остиндіи, 15 км. на востокъ отъ Катманду, подл. 27° 37' с. ш. и 85° 22' в. д.; въ городѣ нѣсколько дворцовъ, браминскихъ и буддистскихъ училищъ; производство и вывозъ латунной и мѣдной посуды и 30,000 жит.

**Батезаръ**, гор. въ округѣ Агра въ брит.-инд. Сѣв.-Зап. провинціяхъ, на р. Джамна; ежегодно здѣсь происходитъ большая ярмарка, къ которой стекается до 150,000 браминскихъ паломниковъ и торговцевъ, приводящихъ на продажу отъ 4—7000 лошадей, 3000 верблюдовъ и 10,000 штукъ рогатаго скота.

**Батеке**, негрское племя на р. Габунѣ (см. *Конго франц.*).

**Батеманъ**, Кэтъ Джозефина, америк. актриса, см. *Бетманъ*.

**Батенковъ** (или Батеньковъ), Гавріилъ Степановичъ, выдающійся декабристъ, замѣчательная по характеру и таланту личность своего времени. Б. род. въ зап. Сибири 25 марта 1793 г.; при слабомъ организмѣ отличался необыкновенной нервной впечатлительностью. Видъ зарѣзанной птицы на всю жизнь внушилъ ему отвращеніе къ животной пищѣ, и Б. сталъ вегетаріанцемъ. Самоучкой выучившись читать и писать, онъ учился въ тобольскомъ уѣздномъ училищѣ, потомъ въ Спб. во 2-мъ кадетскомъ корпусѣ, откуда весной 1812 г. выпущенъ прапорщикомъ въ артиллерію. Боевая жизнь тотчасъ захватила его. Во время преслѣдованія французовъ и въ цѣломъ рядѣ сраженій за границей, Б. выказалъ необыкновенную храбрость. При Монмиралѣ, прикрывая отступленіе, такъ упорно сохранялъ позицію, что былъ окруженъ, и съ 14-ю солдатами остался на мѣстѣ (потеряны 2 пушки со всею прислугою по чрезвычайной храбрости командовавшаго ими офицера“, гласило офиц. донесеніе). Спасенный человекѣлюбіемъ франц. офицера, Б. вернулся въ армію. Повидимому, съ первыхъ лѣтъ службы Б. сталъ масономъ большихъ петерб. ложъ. Незадолго до смерти, по просьбѣ проф. Оливскаго, Б. написалъ воспоминаніе о масонствѣ темнымъ спутаннымъ языкомъ, видимо, какъ вѣрный, клятвоу членъ, не желая открывать всѣхъ тайнъ. Братскому общенію, сосредоточенности въ мысляхъ и стремленію къ личному усовершенствованію Б. придаетъ большее значеніе. Впечатлѣнія военн. службы и масонская сосредоточенность сдѣлали изъ Б. энергичнаго и сурово-честнаго гражда-

нина. Въ 1816 г. (изъ-за столкновений съ начальствомъ) онъ вышелъ въ отставку. Благодаря замѣчательнымъ математическимъ способностямъ онъ выдержалъ экзаменъ на инженера путей сообщения; и вскорѣ проявилъ себя „безпокойнымъ человекомъ“ и былъ переведенъ на родину, въ зап. Сибирь. Тамъ онъ опять честностью при постройкахъ оказался неудобнымъ для мѣстной администраціи. Его спасъ прїѣздъ Сперанскаго, который его зналъ отчасти по масонской ложѣ Томска, отчасти по представленнымъ имъ уже проектамъ путей сообщенія въ Сибири. Б. сталъ правой рукой знаменитаго администратора, собиралъ ему статистическіе матеріалы, составилъ рядъ записокъ по разнымъ административнымъ вопросамъ. 1821 г. Сперанскій, возвращаясь въ Спб., взялъ съ собой Б. Живя въ домѣ своего покровителя, Б. работалъ при составленіи „Сибирскаго Уложения“, служилъ въ „Сибирскомъ комитетѣ“. Затѣмъ Сперанскій рекомендовалъ Б. Аракчееву и уговорилъ не отказываться отъ службы при военныхъ поселеніяхъ. Первое время всесильный временщикъ восторгался умомъ и знаніями Б., называя его „мой математикъ“. Въ 1825 г. разоидясь съ Аракчеевымъ, Б. вышелъ въ отставку и послѣ напряженной кипучей дѣятельности, Б. остался безъ службы, безъ дѣла, полный нравственнаго раздраженія отъ окружающихъ не порядковъ и темныхъ дѣлъ и оскорбленнаго самолюбія. Давно замѣчанный въ кружкахъ литераторовъ и образованной молодежи, Б. привлекъ вниманіе членовъ тайнаго общества и увлекся сближеніемъ съ братьями Бестужевыми, Рыльевымъ, проникся ихъ планами и за 2 мѣс. до 14 дек. сразу сдѣлался виднымъ дѣятелемъ т. наз. Сѣвернаго общества. Б. всегда увлекался вопросами о государственныхъ учрежденіяхъ. Въ старости, когда онъ избѣгалъ всякихъ разговоровъ, всякихъ намековъ по поводу событий 14 декабря, онъ всетаки писалъ въ „Данныхъ“ своей автобіографіи: „Въ исполинскихъ дѣлахъ человека самое важное есть устройство государственныхъ учреждений“. „Власть теряетъ свою натуру, ежели гнететъ жизнь, ся назначеніе отъ Бога сохранять стройность жизни, облегчатъ ея отправленія и возвышатъ ея силы“. „Задача правительства до половины XVIII столѣтія состояла въ томъ, какъ управлять матеріальною силою... Задача XIX в. состоитъ въ томъ же, какъ управлять умами“. Страстный писатель докладовъ и проектовъ, достойный сотрудникъ Сперанскаго, Б. вмѣстѣ съ Трубецкимъ обдумали проектъ реформъ тогдашн. послѣ полученія извѣстія о кончинѣ Императора Александра I. Рѣшили, прежде всего, приостановить дѣйствіе существ. законовъ; назначить временн. правительство, которое бы учредило въ губерніяхъ камеры для избранія депутатовъ; а затѣмъ учредить конституционную монархію съ 2-мя палатами (верхняя съ настѣдственными членами); для

переворота употребить войска, не допуская ихъ до безпорядковъ; военныхъ поселенцевъ обратить въ національную стражу, провозгласить независимость университетовъ. Б. рекомендовалъ не отказываться отъ прісяги совѣмъ, чтобы не побудить цес. Константина самому прїѣхать въ Спб. и тѣмъ не допустить перемѣны образа правленія, а раздѣлить сообщники между великими князьями; если побѣдитъ сторона Константина, то склонить в. кн. Николая на уступки; если онъ помедлитъ, провозгласить императоромъ маленькаго Александра Николаевича и воспользоваться для своихъ цѣлей регентствомъ. Въ членахъ временнаго правительства, въ случаѣ отказа Сперанскаго, Б. долженъ былъ замѣнить его. Въ самыхъ событіяхъ 14 дек. Б. не принималъ никакого участія и былъ арестованъ только черезъ 2 недѣли. Въ юнѣ 1826 г. онъ былъ вмѣстѣ съ бар. Штейнгейлемъ занесенъ въ 3-й разрядъ преступниковъ и приговоренъ къ вѣчной каторгѣ, замѣненной государемъ 20-лѣтней. Но Б. постигла самая тяжкая участь: въ то время, какъ его сообщники въ сибирскихъ тюрьмахъ проводили время со своими друзьями, а иныя и со своими семьями, Б. всѣ 20 лѣтъ отсидѣлъ въ крѣпостномъ казематѣ въ полномъ одиночествѣ. До сихъ поръ въ точности неизвѣстны причины перемѣны наказанія. Полгода Б. просидѣлъ въ фортѣ Свартгольмѣ на Аландскихъ остр., гдѣ написалъ полное потрясающаго трагизма стихотвореніе „Одичалый“. Затѣмъ его перевели въ маленькій казематъ Петропавловской крѣпости. Не обмѣниваясь ни съ кѣмъ ни словомъ, Б. могъ заниматься только сличеніемъ переводовъ библии, которыя доставлялись ему изъ Публичной бібліотеки. Одинокій, безсемейный, онъ былъ забытъ въ заключеніи. Полковой другъ его, Елагинъ, ничего не могъ сдѣлать въ его пользу. 1846 г. Б. былъ освобожденъ и высланъ въ Томскъ. Лишенный всякихъ средствъ къ жизни, онъ случайно попалъ въ семью сибиряка Лучшева, съ членами которой уже не разставался. Среди тяжкаго заключенія умственные силы Б. угасли и онъ уже не принималъ никакого участія въ общественной жизни. Послѣ амнистіи декабристовъ 1856 г. Б. вернули невыплаченную ему денежную награду съ процентами, назначенную еще Сперанскимъ; получивъ кое какія средства, Б. жилъ послѣдніе годы въ Калугѣ и въ деревнѣ своего друга Елагина. Молчаливый, часто мрачный, онъ съ удовольствіемъ прислушивался къ приготовленіямъ великой реформы 19 февраля, къ событіямъ введенія реформы; любовно и съ уваженіемъ относился къ мѣстнымъ дѣтелямъ и тихо скончался въ окт. 1863 г. См. Рус. Стар. 1889 г. № 8; Автоб. Б. Рус. Арх. 1881 г.; воспом. о масонствѣ Вѣстн. Евр. 1872 г. № 7 ст. Пыпина; Богдановича, „Ист. царствования А. I“, т. 6.

**Бативіій** (Bathybius), сомнительный орга-

низмъ, найденный въ тягучемъ слизистомъ илѣ, добытомъ съ морского дна на большой глубинѣ, и составляющій повидимому существенную часть этого ила. Въ безцвѣтной, безформенной и безструктурной основной массѣ находятся, какъ говорятъ, неправильныя комочки живой и движущейся протоплазмы. Гёксли считалъ эти предполагаемыя протоплазматическія массы за простѣйшій организмъ и назвалъ его въ честь Геккеля (В. Haeckeli). Б. заключаетъ въ себѣ известковыя тѣльца (кокколиты и коккосферы), которыя были доказаны также и для мѣла; ихъ считаютъ остатками раковинокъ мелкихъ корненожекъ (Rhizopoda), т. наз. глобигеринъ (Globigerinidae). Впервые Б. былъ найденъ въ 1857 г. во время изысканій морского дна въ Атлантическомъ океанѣ, производившихся для прокладки заатлантическаго кабеля. Живой Б. наблюдали Томсонъ и Карпентеръ во время сѣверо-атлантической глубоководной экспедиціи 1868 г. и видѣли движенія его въ микроскопъ. Впослѣдствіи Гёксли и Геккель изслѣдовали сохранявшійся въ спирту матеріалъ и химическимъ путемъ доказали, что Б. представляетъ вещество сходное съ бѣлкомъ. Открытіе Б. произвело сильное впечатлѣніе, такъ какъ въ немъ надѣялись найти начало всего живущаго. Однако во время кругосвѣтной экспедиціи Челленджера 1872—76 гг. Б. нигдѣ не былъ найденъ, а потому стали предполагать, что онъ представляетъ не болѣе, какъ тонкій осадокъ гипса, образующійся при смѣшеніи алкоголя съ морской водой изъ солей послѣдней. Съ другой стороны участникъ сѣверо-американской экспедиціи къ сѣверному полюсу 1875 г., Бессельсъ, нашелъ свободно живущую протоплазму (Protobathybius) въ Шмитзундѣ на глубинѣ 92 саженъ. Мнѣнія относительно природы Б. до настоящаго времени все еще расходятся.

**Батикъ**, дубина, которою убиваютъ волковъ, загнавъ ихъ верхомъ на лошади до изнеможенія. Охота съ Б. производится главнымъ образомъ въ Сибири и возможна только въ открытой мѣстности.

**Батиллъ**, вольноотпущенникъ и фаворитъ Мепената, родомъ изъ Александріи, вмѣстѣ съ Пиладомъ поднявшій римскую пантомиму на степень самостоятельной отрасли искусства.

**Батиметрія** (Bathymetrie), Батометрія, измѣреніе глубинъ водныхъ бассейновъ при сколько нибудь значительной ихъ глубинѣ производится съ помощью инструм. болѣе или менѣе сложнаго устройства, называемаго лотомъ или батометромъ. Лотъ въ видѣ свинцовой гири на канатѣ, употреблявшійся мореплавателями эпохи великихъ открытій, могъ измѣрять глубины не болѣе 400 м.; однако Джонъ Россъ въ 1818 г. съ помощью тяжелаго якоря достигалъ дна на глубинѣ почти 2000 м. Лоты подобнаго простаго устройства употребляются теперь для глубинъ, не превы-

шающихъ 300 м. Для полученія пробы грунта со дна морского свинцовой гирѣ придаютъ колоколообразную форму, смазываютъ полость ея въ изобилии саломъ, къ которому и пристаеетъ грунтъ; еще лучшіе результаты достигаются, придавая гирѣ форму двухъ полыхъ полушарій съ острыми краями, которыя при погруженіи лота раздѣляются, а при подъемѣ, зачерпывая образцы грунта, плотно сходятся между собою; подобный-же результатъ получается, придавая тяжелому свинцовому лоту видъ полого цилиндра (буровой желонки) съ открывающимся внутри клапаномъ внизу цилиндра. При опусканіи лота давленіе воды держитъ клапанъ его открытымъ, причеиъ лотъ своею тяжестью вѣдряется въ морской грунтъ,

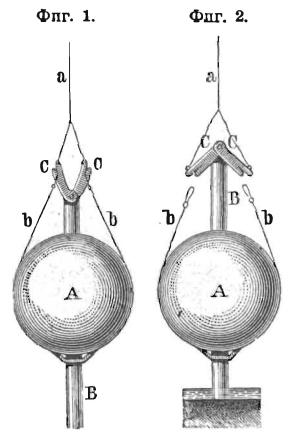

Лотъ Брука.

первоначально такая конструкция изобрѣтена Брукомъ. Лотъ Б. (фиг. 1) представляетъ просверленное на двухъ противоположныхъ концахъ пушечное ядро А, черезъ которое проходитъ цилиндрическая трубка В, оканчивающаяся двумя подвижными рукоятками С. Весь аппаратъ виситъ при погруженіи на бичевѣ а вмѣстѣ съ ядромъ А, подвѣшаннымъ на двухъ бичевкахъ б къ рукояткамъ С. При ударѣ аппарата о морское дно и ослабленіи натяженія бичевки а рукоятки С опускаются, бичевки ядра съ нихъ соскакиваютъ, какъ показываетъ фиг. 2, послѣ чего цилиндрическая трубка, которой придаютъ также форму описанной выше полой желонки съ клапаномъ, освободившись отъ груза А, легко вытягивается на поверхность. Въ послѣднее время предложено нѣсколько усовершенствованій къ этому аппарату, съ одной стороны позволяющихъ захватывать большіе образцы грунта, съ другъ облегчающихъ освобожденіе лота отъ груза при ударѣ о дно морское, причеиъ величину груза, которому придаютъ видъ накладывающихся другъ на друга металлическихъ колецъ, можно произвольно измѣнять, смотря по предполагаемой глубинѣ. Бичевка дѣ-

ляется изъ лучшей пеньки въ 25 мм. толщиной или изъ стальной проволоки, намотана на большую катушку, съ которой легко спускается при возможно минимальномъ трении. Наматывается бичевка при поднятїи лота обыкновенно приводомъ отъ паровой машины судна.

Для глубинъ средней величины большое распространение получилъ лотъ Томсона, вычисляющїй глубину по возрастающей съ глубиною величинѣ давления водяного столба. Къ одному изъ лотовъ вышеописанныхъ типовъ прикрѣпляется цилиндрическая стеклянная трубка, на верхнемъ концѣ запаянная, на нижнемъ открытая; внутреннїя стѣнки ея покрыты краснымъ хромокислымъ серебромъ. Чѣмъ глубже опускается лотъ, тѣмъ сильнѣе сжимается воздухъ въ стеклянной трубкѣ давлениемъ водяного столба, тѣмъ глубже вода проникаетъ въ трубку и обезцвѣчиваетъ хромокислое серебро; вычисленїемъ опредѣляется давление водяного столба, а отсюда и глубина, до которой погружался лотъ. Тотъ-же принципъ опредѣленїя глубины по сжатїю воздуха въ стеклянной трубкѣ давлениемъ водяного столба примѣняется и въ нѣсколькихъ другихъ инструментахъ этого рода.

Опусканїе лота на бичевѣ при большихъ глубинахъ представляетъ большїя неудобства; кромѣ того существующїя въ морѣ теченїя нерѣдко на различныхъ

глубинахъ въ разныхъ направленїяхъ сильно отклоняютъ бичеву отъ вертикальнаго направленїя и неопредѣленно увеличиваютъ ея длину, а слѣдовательно и измѣряемую глубину. Во избѣжанїе этихъ неудобствъ изобрѣтены были лоты, свободно опускающїеся

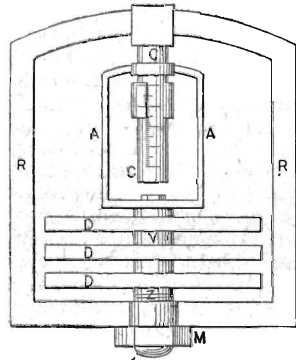

Фиг. 4. Лотъ Голфгартнера.

на дно моря и возвращающїеся обратно. Примѣромъ можетъ служить лотъ Руссета (фиг. 3), состоящїй изъ цилиндра *c*, къ которому подвѣшенъ грузъ *a*, отпадающїй съ крючка въ моментъ удара лота о морское дно. Аппаратъ, освобожденный отъ груза *a*, выносится на поверхность воздушнымъ баллономъ *b*; въ моментъ начала подъема приходитъ въ вращательное дви-

женїе лопастной винтовой механизмъ *d*, соединенный вертикальною осью съ часовымъ счетчикомъ, помѣщаемымъ въ цилиндръ *e*; число оборотовъ винта *d* во время подъема аппарата со дна на поверхность моря по показанїю часового механизма счетчика позволяетъ вычислять глубину его погруженїя.

Лотъ Голфгартнера (фиг. 4) основанъ на принципѣ барометра-анероида; онъ состоитъ изъ ряда полыхъ металлическихъ плоскихъ коробокъ (*D*), скрѣпленныхъ между собою по вертикальной оси (*V*) въ свою очередь привинченной гайкой (*M*) къ латунной рамѣ (*R*). Къ верхнему концу оси (*V*) привинчена рама (*A*), свободно обхватывающая градираванную ось *C*, снабженную подвижнымъ нониусомъ. Весь аппаратъ кромѣ того заключенъ въ защищающїй его металлическїй колоколь и можетъ быть погружаемъ однимъ изъ вышеуказанныхъ приспособленїй либо на бичевѣ, либо свободнымъ. Давленїе воды постепенно сжимаетъ полныя коробки (*D*), отчего кольцо рамы (*A*) передвигаетъ нониусъ внизъ по оси (*C*); при подъемѣ снаряда рама поднимается по оси *C* вверхъ, а нониусъ остается на мѣстѣ, указывая наибольшее давленїе, которому подвергались коробки (*D*), что даетъ возможность вычислить высоту водяного столба, обусловливавшаго давленїе.

Сименсъ примѣнилъ къ измѣренїю глубинъ моря принципъ измѣненїя силы тяжести. Чѣмъ глубже данное мѣсто океана, въ которомъ находится судно, тѣмъ болѣе оно удалено отъ морского дна и твердой коры земной, прїтяженїе которой согласно основнымъ законамъ физики уменьшается. Это измѣненїе силы тяжести можетъ быть экспериментальнымъ путемъ вычислено при помощи различныхъ снарядовъ. Въ аппаратѣ самого Сименса оно опредѣлялось съ помощью наблюденїй надъ колебанїями вѣса ртутнаго столба. О результатахъ, достигнутыхъ глубиннымъ измѣренїями см. статьи *океаны*, а также отдѣлы моря подъ соответств. названїями.

**Литература:** Günther, Batometrische Instrumente u. Methoden. Zeitschr. f. Instrumentenkunde 1883; Wolkenhauer, Geschichte der Tiefenmessungen. Deutsche Rundschau für Geogr., I. Jahrg.; Boguslawski, Handbuch der Oceanographie, I. Bd. 1884; Neumaier, G., Anleitung zu wissensch. Beobachtungen auf Reisen.

**Батиметръ** или Батометръ, см. *Батиметрія*.

**Батиничъ**, Мило Вечеславъ, историкъ боснійской церкви. Род. въ Фойницѣ въ 1846 г.; первоначальное образованїе получилъ въ Боснїи, послѣ чего былъ посланъ въ 1864 г. въ Италию, гдѣ изучалъ богословскїя науки въ Реджіо. По возвращенїи на родину, онъ въ 1869 г. принялъ монашескїй чинъ. Послѣ нѣсколькихъ лѣтъ учительства въ Фойницѣ, Б. получилъ въ концѣ 70-хъ гг. мѣсто архиварїуса боснійской церковной провинціи и съ этихъ поръ

стать усиленно заниматься исторіей боснійской перкви, въ частности судебъ францисканскаго ордена въ Босніи. Изъ трудовъ его замѣчательны слѣдующіе два: „Исторія францисканцевъ въ Босніи и Герцеговинѣ въ теченіе первыхъ шести вѣковъ ихъ пребыванія“ (Загребъ, 1881, 1884, 1888) и „Біографія Августина Милетича“ (1884), извѣстнаго боснійскаго епископа.

**Батиньоль**, сѣв. кварталъ гор. Парижа (17 округъ).

**Батистовый муслинъ**, см. *батистъ*.

**Батистъ** (батистовое полотно, баттистъ, франц. *Batiste*, англ. *Cambric*), самое тонкое бѣлое полотно, названіе котораго происходитъ вѣроятно отъ индійскаго слова *бастасъ* (бѣлая хлопчатобумажная ткань), а можетъ быть и отъ имени предполагаемаго изобрѣтателя, бельгійскаго ткача Батиста Камбрей (*Jean Baptiste Chambrey*). Для приготовления Б. употребляются самыя длинныя, красивыя и тонкія волокна льна, спеціально для этой ткани культивируемаго, изъ него изготовляютъ ручнымъ способомъ чрезвычайно тонкую и равномѣрную пряжу и затѣмъ ткутъ ее во влажныхъ помѣщеніяхъ, погребяхъ и подвалахъ съ цѣлью обезпеченія извѣстной гибкости пряжи во время самого тканія. Эта вредная работа замѣнена въ настоящее время тѣмъ, что пряжа покрывается слоємъ глицерина, поддерживающаго ее во влажномъ состояніи. Различаютъ три вида Б. — рѣдкій, полуплотный и плотный. Батистовое полотно изготовляется изъ болѣе толстой пряжи и представляетъ переходъ къ обыкновенному полотну; Б. ткацкое дѣло уже нѣсколько вѣковъ процвѣтаетъ, какъ во Франціи, такъ и въ Бельгіи. Лучшій товаръ доставляется въ настоящее время фабриками въ Лилль, Аррасъ, Валансиентъ, Камбрѣ и т. д. Съ тѣхъ поръ, однако, какъ ткацкія фабрики начали изготовлять бумажный Б., спросъ на льняной товаръ сильно упалъ, хотя и теперь батистовое полотно продолжаетъ составлять видный предметъ торговли. Шотландскій Б. или батистовый мусселинъ готовится изъ тонкой бумажной пряжи (машинная пряжа № 90—110), выйдити онъ благодаря равномѣрности нитки красивѣе настоящаго; онъ менѣе проченъ, но за то значительно дешевле и потому пользуется большимъ спросомъ. Его часто набиваютъ нѣжнымъ рисункомъ и въ такомъ видѣ онъ идетъ на лѣтнія дамскія платья. Въ Россіи готовится почти исключительно бумажный Б. Московскія фабрики изготовляютъ его въ большихъ количествахъ и очень хорошаго качества.

**Батифонъ** (греч.), деревянный духовой инструментъ, изобрѣтенный *Scorpa* 1829 г. въ Берлинѣ, схожій съ басовымъ кларнетомъ, съ объемомъ отъ ге контр-октавы до *si ♭* малой. Нѣкоторое время Б. входилъ въ составъ военныхъ оркестровъ, но вскорѣ былъ вытѣсненъ значительно сильнѣйшей басовой трубой.

Большая Энциклопедія, т. II.

**Батищево**, село Смол. губ., наслѣдств. помѣстьѣ проф. А. Н. Энгельгардта, который здѣсь устроилъ въ 80-хъ гг. XIX в. образцовое хозяйство, разсчитанное не на эксплуатацію окрестнаго земледѣльч. населенія, но на систему, которая была-бы выгодна и для этого населенія. Блестящее состояніе хозяйства, популярность его среди мѣстнаго крестьянск. населенія и не менѣе блестящая литерат. пропаганда его ученаго основателя, сдѣлали одно время Б. центромъ, куда стремились многочисл. сторонники земледѣльч. культуры, какъ лучшаго занятія для народоловливой интеллигенціи. Проповѣдь Л. Н. Толстого совпала съ этимъ движеніемъ въ Б. и внесла двойственность въ явленіе, до того времени исклѣч. общественное, а съ тѣхъ поръ ставшее, кромѣ того, индивидуально-религіознымъ. Б. не виновато въ этой двойственности и все время сохраняло свой первоначальный, вполне реалистич. характеръ и оставило немаловажный слѣдъ въ исторіи соврем. русск. культуры. Оно еще ждеетъ своего правдиваго историка. См. *Энгельгардтъ А. Н.*

**Баткалинская**, станица, Астрах. губ. и уѣз. въ 144 вер. къ ю.-з. отъ Астрахани на большой дорогѣ изъ А.—ни въ Георгіевскъ, на рукавѣ р. Кумы, до котораго доходитъ морская вода, такъ что съ моря могутъ приходиться значительныя лодки. Торговый пунктъ весьма дѣятельной мѣнновой торговли съ калмыками.

**Батна**, гор. въ алжирской провинціи Константина, на ж. д. изъ Константины въ Бискру. Имѣетъ 5228 жит. (1891), изъ которыхъ 1595 франц. Крѣпость, большія казармы, госпиталь; торговля хлѣбомъ и скотомъ. Вслѣдствіе высокаго положенія (1054 м.) надъ ур. моря имѣетъ умѣренный (зимомъ даже со снѣгомъ) климатъ, служитъ мѣстопробываніемъ многихъ французовъ, пріѣзжающихъ сюда въ жаркое время года изъ Сахарскихъ провинцій.

**Батнъ эль Хаджаръ**, долина, окруженная скалами, выше второго или большаго порога Нила на югъ отъ Вади Гальфа, между 20° 45' и 21° 50' с. ш.; здѣсь въ разлившемся руслѣ Нила заключается 353 болѣе или менѣе крупныхъ острова (50 изъ нихъ обитаемы); Б. замѣчательнъ древн. укрѣпленіями Семна и Кумена (временъ 13 династіи), храмами и отмѣтками высоты воды въ Нилѣ; эти отмѣтки показываютъ, что 2600 лѣтъ до Р. Хр. подъемъ воды былъ на 7,5 м. выше, чѣмъ теперь.

**Батлажанъ**, см. *баклажанъ*.

**Батлаукъ**, южнорусское народное названіе канарейника (см.).

**Батлачикъ** (*Alopecurus L.*), родъ изъ сем. злаковъ; одно или многолѣтнія травы съ колосовидною, цилиндрическою метелкою цвѣтовъ, со сросшимися, килеватыми плѣночками. *A. pratensis L.* (Лисій хвостъ, см. табл. „Злаки“, I)—прекрасная луговая трава, разведеніе которой, однако, сильно затруждено дурными качествами продажныхъ сѣмянъ. *A. agrestis L.* (Гусятникъ) встрѣ-

чается, какъ сорная трава среди хлѣбковъ. *A. geniculatus L.* (Аржанецъ), растетъ на сырыхъ лугахъ, доставляя сѣно посредственнаго качества.

**Батовъ**, Иванъ Андр., замѣчательный инструментальный мастеръ, род. 1767 г., умеръ 1839 г. Будучи крѣпостнымъ гр. Н. П. Шереметева, Б. изучилъ въ Москвѣ скрипичное мастерство у мастера Владимірова, а также затѣмъ фортепьянное у Гука. Особенной славой пользовались скрипки Б., которыя отличались замѣчательной точной и тонкой работой и по качеству своему имѣли много общаго съ инструментами Юсифа Гварнери. Онѣ очень цѣнились специалистами и знатоками и почти всѣ покупались за-границу. Великолѣпную виолончель своей работы Б. поднесъ своему барину, графу Д. Н. Шереметеву, который далъ ему за нее вольную со всѣмъ его семействомъ. Кромѣ названныхъ инструментовъ Б. сдѣлалъ еще нѣсколько альтовъ, контрабасовъ и гитаръ. Занимался онъ также, и очень удачно, реставраціей знаменитыхъ старинн. итальянск. скрипокъ.

**Батовъ металлъ**, желтоватобѣлый сплавъ изъ 55 частей мѣди и 45 частей цинка, употребляется на изготовленіе пуговицъ, подсвѣчниковъ, чайниковъ, самоваровъ и проч.

**Батоги** (юр.), см. *тѣлесныя наказанія*.

**Батоги**, или Петровы батоги — народное назв. цикорія (см.).

**Батойское**, крупное селеніе въ 25 верст. къ вост. отъ Красноярска по главн. тракту и при ж. д.; имѣетъ болѣе 1000 жит.; центръ управленія 2 участ. Красноярскаго округа.

**Батолиты**, изверженныя горныя породы, образующія болѣе или менѣе обширныя неправильныхъ очертаній массивы, нормально залегающіе глубоко подъ земной поверхностью въ толщахъ коры земной и выходящіе на поверхность только мѣстами подъ влияніемъ кражеобразовательныхъ и обнажающихъ ихъ эрозіонныхъ процессовъ; таковы, напр., граниты, габбро, діориты и пр. Ихъ образованіе приписывается излитію огненножидкой магмы земной внутр. полости въ полости земной коры, образованныя въ ея толщахъ напоромъ самой изливающейся магмы. См. *лажколиты*.

**Батонга** (Батока), народъ племени банту, населяющій южную часть государства Баротзе или Мамбунда между р. Замбези и его притоками Кафуэ и Ньоко; Б. нѣсколько десятковъ лѣтъ тому назадъ были оттѣснены сюда народами маколо и ма-табеле. Они живутъ въ отдѣльныхъ поселеніяхъ и представляютъ трудолюбивыхъ земледѣльцевъ, отличныхъ кузнецовъ и кожевниковъ; извѣстны какъ отважные охотники на слоновъ. Мужчины ходятъ почти безъ всякой одежды, женщины носятъ длинное покрывало изъ кожи; языкъ Б. показываетъ большое родство съ языкомъ племени дамара.

**Батоги**, итал. художникъ, см. *Баттони*.

**Батонъ Ружъ**, гл. гор. сѣверо-америк.

штата Луизианы, на лѣвомъ берегу Миссисипи и при жел. дорогѣ въ Новый Орлеанъ, 207 км. выше послѣдняго, подл. 30° 26' с. ш.; въ городѣ имѣются: университетъ, арсеналъ, казармы, красивое правительств. зданіе штата и (1890) 10,478 жит. Б. одна изъ древнѣйшихъ французскихъ колоній въ Луизианѣ.

**Батонье** (франц. *Batonnier*), „жезлоносецъ“ какой-либо корпорации, въ частности избираемый на годъ предсѣдатель *Conseil de discipline*, совѣта, избираемаго французскими адвокатами изъ своей среды для надзора за исполненіемъ статутовъ корпорации.

**Батори**, знаменитый старо-дворянскій, а впослѣдствіи княжескій родъ, въ Трансильваніи (Семиградѣ). Прародитель Б. былъ, по одному преданію, швабъ Гуткеледъ изъ „Штауфа“, а по другому, одинъ изъ нѣмецкихъ рыцарей и воиновъ, которые поселились въ Венгрію, по имени Венцелинъ фонъ Вассербургъ. Имя Б. впервые появляется въ правленіи короля Соломона (1063—74). Затѣмъ исторія говоритъ о Бриціусѣ, сынѣ Андрея Ракомаца, которому король Владиславъ (1272—90) пожаловалъ мѣстности Абрамъ, Кись-Бака и Батуръ. Отъ послѣдней Андрей Ракомацъ и заимствовалъ свое имя. Стефанъ II Б. *Judex curiae* и воевода семиградскій, побѣдилъ турокъ 1479 и содѣйствовалъ избранію короля Юганна Корвина 1489. Николай Б. былъ (1474—1507) епископомъ въ Вайтценѣ и получилъ гуманистское образованіе въ Италіи. Стефанъ III, главнокомандующій Темешвара, воевода семиградскій съ 1491, впослѣдствіи палатинъ Венгерскій, былъ одинъ изъ главныхъ противниковъ Заполая, сражался при Могачѣ и сохранялъ неизмѣнную вѣрность королю Фердинанду I. Стефанъ IV „Большеногій“ (*Nagyabu*), самый выдающійся членъ дома Б. Онъ сначала состоялъ на службѣ у Ивана Заполая; затѣмъ, когда 1571 г. угасъ этотъ родъ, Стефанъ Б. былъ избранъ княземъ семиградскимъ, 1575 сдѣлался королемъ польскимъ (см. *Стефанъ*), а своего брата Христофора Б. назначилъ княземъ семиградскимъ. Онъ призвалъ въ страну іезуитовъ. Сынъ его Сигизмундъ Б., чловѣкъ безхарактерный и поддавшійся влиянію іезуитовъ, заключилъ союзъ съ имп. Рудольфомъ II, чтобы защитить себя отъ турокъ. Онъ отдалъ 1597 императору Семиградіе за Оппельнъ и Ратиборъ, но уже въ слѣдующемъ году вернулся, чтобы снова взять въ свои руки правленіе, которое, впрочемъ, уже 1599 передалъ своему племяннику. Когда же послѣдній былъ убитъ, Б. потребовалъ отъ ландтага своего формальнаго водворенія. Однако, такъ какъ императоръ на это не согласился, Б. долженъ былъ отказаться отъ власти (1602) и жилъ съ тѣхъ поръ въ Богеміи на ежегодную пенсію, назначенную ему императоромъ. Его двоюродный братъ Гаврилъ отличался распущеннымъ и жестокимъ вра-

вомъ. Онъ былъ въ непрерывной ссорѣ съ высшими лицами страны и былъ 1613 убитъ въ Гросвардейнѣ, а противникъ его, Бетленъ Габоръ, избранъ на мѣсто князя семиградскаго. Елизавета Б., супруга венгерскаго графа Надаади, прославилась своей безпримѣрной жестокостью. Она заманивала въ свой замокъ молодыхъ дѣвухъ и заставляла пускать имъ кровь, въ которой купалась для красоты кожи. Преступленіе было открыто, палатинъ засталъ графиню на мѣстѣ преступления. Помогавшій ей при ея истязаніяхъ слуга былъ обезглавленъ, двѣ горничныя сожжены живыми, а сама графиня осуждена на пожизненное заточеніе въ своемъ замкѣ. Послѣдняя изъ дома Б. была Софія, дочь Андрея III, племянница Гаврила Б. и супруга Георгія Ракоци II семиградскаго.

**Батраки**, село Симбирск. губ. Сызранск. уезд., на прав. бер. Волги. Оживлен. пристань, гдѣ останавливл. пароходы, идущіе вверхъ на Нижній и внизъ до Астрах.; имѣетъ важное торгов. значеніе: тутъ соединеніе вѣтви Московск.-Казанск. съ Сызрано-Вяземск. и Самаро-Уфимск. ж. д. Немного выше по рѣкѣ мостъ черезъ Волгу длиною 1485 м. Церковь, школа, почтовая конст., склады нефти, асфальт. зав. съ производст. до 500 т. руб. Жителей до 1500; заним. главн. образ. хлѣбпаш., садоводст., торговлей. Два вокзала ж. д. Торговое значеніе Б. обусловлено обмелѣніемъ рукава Волги, дѣлающимъ подходъ судовъ къ городу Сызрану во вторую половину лѣта невозможнымъ.

**Батракъ**, постоянный сельско-хозяйств. работникъ по вольному найму. Капитализмъ сельское хозяйство можетъ вести единственно при достаточномъ контингентѣ умѣлыхъ Б., которые рекрутируются не столько въ средѣ окончательно обезземеленныхъ крестьянъ, уходящихъ б. ч. въ города, сколько среди лишнихъ работниковъ въ крестьянск. семьяхъ, еще крѣпкихъ земель. Поэтому не обезземеленіе крестьянской массы, но ея малоземеліе и задолженность представляютъ почву для развитія батрачества, а слѣдовательно и сельско-хозяйств. капитализма. См. *бобыли* и *капитализмъ*.

**Батрахи́н**, см. *безхвостыя амфибіи*.

**Батрахоіомахія**, (война мышей и лягушекъ) комическій эпосъ, пародія Иліады, приписывавшійся въ древности однимъ — Гомеру, другими — Пигрету Галикарнаскому, третьими — анонимному поэту александрийской эпохи. Изданія: Vaumeister (Геттинг. 1852), Ludwich (Лейпцигъ, 1896), Brandt (въ Poesis epica graeca ludibunda\* I, Лейпц. 1888). На русск. яз. переводы: В. Рубана (Омирова Батрахоіомахія, Спб. 1772); А. Югинскаго (Омирова брань лягушекъ и мышей, Спб. 1812; Смирд. библ. № 6826); Воскресенскаго (Спб. 1879); Краузе (Омскъ; 1884); Христофорова (Журн. мин. нар. проsv. 1886, № 8).

**Батрахоспермумъ** (*Batrachospermum*

*Roth.*), прѣсноводная водоросль изъ багрянковыхъ, имѣющая видъ мелкихъ, сильно развѣтвленныхъ нитей блѣднокраснаго или зеленоватаго цвѣта. Встрѣч. гл. обр. въ быстрыхъ горныхъ ручьяхъ.

**Батрологія**, ученіе о положеніи данной геологической системы напластованій въ ряду другихъ геологическихъ образованій, вмѣстѣ съ тѣмъ ученіе объ относительномъ геологическомъ возрастѣ разсматриваемыхъ отложеній и мѣстъ, которые они занимаютъ въ общемъ геологическомъ разрѣзѣ земной коры.

**Батсергъ**, 1) Алленъ, англ. гос. дѣятель, род. 1684, ум. 1775, образованіе получилъ въ Оксфордѣ, съ 1705 членъ палаты общинъ, съ 1712 членъ палаты лордовъ и лидеръ торійской оппозиціи противъ министерства Вальпола, послѣ удаленія котораго засѣдалъ въ кабинетѣ (1742—57); 1772 возведенъ въ достоинство графа.

2) Генри, англ. госуд. дѣятель, племянникъ предыд., род. 1762, ум. 1834, членъ палаты и долгое время членъ торійскаго кабинета, съ 1812—27 состоялъ министромъ колоній и, какъ непримиримый врагъ Наполеона, далъ Наполеону это сурово почувствовать на подвѣдомственной ему св. Еленѣ, чѣмъ болѣе всего и вписалъ свое имя въ исторію.

**Батскій ярусъ** (*Batholith, Bathonien*), ярусъ средняго отдѣла юрской системы (см. *юра*).

**Батта** (Батакъ), народъ малайской расы на о—въ Суматра, сохранившій почти неприкосновенными нравы и политическую независимость древнѣйшихъ обитателей о—ва. Б., нѣкогда занимавшіе всю свѣ. половину Суматры, въ настоящее время населяютъ гл. образомъ центральное плоскогоріе; число ихъ оцѣниваютъ въ 150,000 чел. Болѣе крупнаго и сильнаго сложенія, чѣмъ прибрежные жители, Б. и въ нравственномъ отношеніи стоятъ выше ихъ. Одежда ихъ состоитъ изъ большого куска матеріи, обхватывающаго бедра, но верхняя часть тѣла остается обнаженной. Б. живутъ въ селахъ, защищенныхъ рвами, частоколами изъ бамбука и т. д. Дома ихъ покоятся на сваяхъ и отличаются высокою, покатою крышей, но съ низкими стѣнами безъ оконъ. У нихъ имѣются также общественные дома для собраній и какъ убожище для чужеземцевъ. Орудіями земледѣлія служатъ кирка и палка съ желѣзнымъ наконечникомъ, рѣдко плугъ. Воздѣлываются преимущественно рисъ, бататы, картофель; разводятъ свиней, буйволовъ, лошадей, собакъ, куръ и пр. Промышленность сводится къ изготовленію красильныхъ веществъ и золотыхъ издѣлій, въ особенности филиграны изъ золота, серебра и сплава серебра съ болѣе чистымъ содержаніемъ мѣди; жители занимаются также рѣзбой по дереву. Въ голландскихъ прибрежныхъ пунктахъ происходитъ торговый обмѣнъ соли, желѣза, латунной проволоки, грубаго издѣлія посуды, бу-

мажных тканей—на перец, камфару, бензой, слоновую кость, камышь, лошадей и т. д. Во главѣ каждого села стоитъ раджа, облеченный властью, переходящей изъ рода въ родъ; власть раджи простирается лишь на военное время, а по существу управление находится въ рукахъ народныхъ собраній. Съ рабами Б. обращаются крайне мягко; обыкновенной причиной рабства являются долги. Полигамія дозволена, тѣмъ не менѣе рѣдко въ семьѣ можно встрѣтить болѣе 2 женъ. Законы страны передаются по традиціи; во многихъ случаяхъ наказанія могутъ быть замѣнены денежной пеней, лишь при нѣсколькихъ определенныхъ проступкахъ это не разрѣшается, т. напр. ложная присяга всегда карается смертью. Въ 3 случаяхъ людоедство допускается закономъ, какъ наказаніе: 1) если престолюдивъ совершить прелюбодеяніе съ женой раджи, 2) если кто-либо будетъ уличенъ въ шпионствѣ, въ предательствѣ страны и 3) если врагъ будетъ взятъ въ плѣнъ съ оружіемъ въ рукахъ. Оружіемъ у Б. служатъ мечи и копья, въ послѣднее время также кремневая ружья; къ числу главныхъ увеселеній относятся пѣтушиные бои и пляски. При всей своей дикости Б. стоятъ не на самой низкой ступени культуры. Грамотность имѣетъ среди нихъ общее распространеніе: у нихъ своя азбука, возникшая повидимому изъ древне-индійскихъ гіероглифовъ, и письменная литература. Книги ихъ представляютъ куски древесной коры, между двумя прочными крышками, скрѣпленные на подобіе вѣера и исписанные чернилами горизонтально (слѣва направо). Содержаніемъ книгъ служатъ заклинанія духовъ, волшебство, астрол., военное искусство, медицина и т. д. Языкъ Б. представляетъ одно изъ древнѣйшихъ малайско-полинезійскихъ нарѣчій и находится въ тѣснѣйшей связи съ нарѣчіемъ гова на о—въ Мадагаскарѣ, а также съ нарѣчіемъ жителей острововъ Багу. Языкъ Б. распадается на 3 сильно другъ отъ друга разнящихся нарѣчій. Религія ихъ напоминаетъ индійскую и представляетъ культъ демоновъ и умершихъ предковъ. Верховнымъ божествомъ является Дибата, творецъ міра, передавшій управление міромъ тремъ другимъ богамъ. См. Junghuhn, Die Battaländer (Берл. 1847 2 т.); Schreiber, Die B. in ihrem Verhältnis zu den Malaien auf Sumatra (Берменъ 1874); Janssen, Die holländische Kolonialwirtschaft in den Battaländern (Страсб. 1886); v. Brenner, Besuch bei den Kannibalen Sumatras Durchquerung der unabhängigen Bataklande (Вюрцб. 1893). О языкѣ Б. см.: Van der Tuuk, Bataksch leesboek (Амстерд. 1860—63, 3 т.); Van der Tuuk, Bataksch-Nederduitsch woorden boek (тамъ-же 1863), и Tobasche spraakkunst (тамъ-же 1864 и 1867); G. K. Niemann, Bataksche orlogsverklaring (Orientalistencongressus zu Leiden 1883); C. A. van Oppenhuijsen in der „Tijdsch-

rift voor indische Taal-Land, en Volkenkunde“ (1885 Nr. 30); Зиберъ, Яванская община. Отеч. записк. 1881 г.

**Баттамбангъ** 1) сіамская провинція, прилегающая къ француск. провинці Камбоджи по договорамъ 1894 и 1895 гг. между Сіамомъ, Франціей и Англіей, считается нейтральною, но находящ. въ сферѣ франц. вліянія. Б. занимаетъ бассейнъ р. Сонгъ-Ке, впадающей въ озеро Тонле-Сапъ. Населеніе около 105 тыс. смѣшанное изъ камбоджевъ, сіамцевъ, лао, анамитовъ, малайцевъ и китайцевъ. Главное занятіе разведеніе риса, кардамона, частью кофе. Промышленность въ слабомъ развитіи и только мѣстнаго значенія, но начинаетъ возрождаться, какъ и торговля, подъ вліяніемъ французовъ. Обиліе цѣннаго подѣлочнаго и красильнаго лѣса еще не находитъ сбыта. Извѣстны коши драгоцѣнныхъ каменей: рубиновъ, сапфировъ, топазовъ, изумрудовъ и горнаго хрустала. Страна управл. наслѣдственнымъ губернаторомъ почти независимымъ отъ Сіама. 2) Б. или Пратабонгъ, гл. гор. вышеозначенной провинціи на р. Сонгъ-Ке; значительный торговый пунктъ Индо-Китаю, связанный пароходнымъ сообщеніемъ съ Сайгономъ черезъ Пномъ-Пенгъ и озеро Тонле-Сапъ.

**Баттѣ** (Batteux), Шарль, очень попул. франц эстетикъ XVIII в., род. 1713, ум. 1780, членъ академіи; пользовались широкою извѣстностью и большимъ авторитетомъ во всей Европѣ его: „Les beaux-arts, reduits à un même principe“ (Пар., 1746, перев. на многіе языки) и „Cours des belles lettres ou principes de la littérature“ (Пар. 1747—50, 5 т.; посл. изд. 1861, многочисл. перев.). Современники такъ же цѣнили его: „La morale d'Epicure“ (Пар., 1750) и „Histoire des causes premières“ (1769).

**Баттенбергъ**, мѣстечко въ прусскомъ округѣ Висбаденѣ, на р. Эдеръ, имѣетъ замокъ и (1890) 999 жит., занимающихся пряжей шерсти. Невдалекъ развалившійся замокъ Келлербергъ, до 1297 г. мѣстопребываніе графовъ Б., родъ которыхъ вымеръ около 1314 г. Титулъ принцессы Б. получила въ 1851 г. мorganатическая супруга принца Александра Гессенскаго, дочь графа Гауке, дѣти которой называются принцами и принцессами Б. Старшій сынъ, принцъ Людвигъ, род. 24 мая 1854 г., офицеръ брит. флота, состоитъ въ супружествѣ съ дочерью великаго герцога Гессенскаго; второй сынъ, принцъ Александръ, былъ болгарскимъ княземъ и состоялъ затѣмъ австрійскимъ генераломъ съ титуломъ графа фонъ Гартенау (см. Александръ Болгарскій); третій сынъ, принцъ Генрихъ, род. 5 окт. 1858 г., въ супружествѣ съ младшей дочерью королевы Викторіи, принцессой Беатрисой, Королевское Высочество и брит. подполковникъ; четвертый сынъ, принцъ Францъ Юсифъ, род. 24 сент. 1861 г. Dr. phil. и написалъ: „Die volkswirtschaftliche Entwicklung Bulgariens von 1879 bis zur Gegenwart“ (Лейпц. 1891).

**Баттерси**, см. *Batterson*.

**Батти** (Bhatti), эпич. поэтъ Индіи, жилъ въ VI или VII в. по Р. Хр., оставилъ поэму въ 22 пѣсняхъ „Bhattikāvya“, пользующуюся широкою популярностію. Изданія: Калькута, 1828 и Бомбей, 1887. Отрывокъ переведенъ на пѣм. языкъ Шюцомъ (Билефельдъ, 1837).

**Баттиковое печатаніе**, употребляемый въ восточной Азій способъ печатанія тканей, при которомъ шерстяная ткань послѣ наложенія на нее образцовъ узора покрывается тонкимъ слоемъ воска, затѣмъ красится; послѣ окраски ткань вываривается въ кипящей водѣ, при чемъ воскъ удаляется.

**Баттианій**, 1) Францискъ, потомокъ одного изъ знатнѣйшихъ и древнѣйшихъ родовъ Венгріи. Этотъ родъ уже въ 1585 г. получилъ титулъ нѣмецкихъ бароновъ, въ 1603 возведенъ въ званіе имперскихъ графовъ, а въ 1764 старшая линия дома Б. получила званіе имперскихъ князей. Францискъ Б. род. 1497, былъ королевскимъ казначеемъ, баномъ Славоніи и Хорватіи, сражался 1514 при Стефанѣ Баторіи противъ возмущившихся крестьянъ (куруццовъ), а 1526 при Могацѣ, своимъ мужествомъ удержалъ Фердинанду Славонію и Хорватію, 1554 за старостію лѣтъ отказался отъ достоинства палатина и умеръ 1566.

2) Вальтасаръ, род. 1538, ум. 1590; зять Николая Зрини, отличался своею храбростію въ войнахъ противъ турокъ и былъ избранъ 1582 на должность замѣстителя палатина. Сынъ его Адамъ I Б. былъ главнокомандующимъ войскомъ въ Нижней Венгріи и возведенъ въ званіе имперскаго графа 1603. Сыновья его сдѣлались родоначальниками двухъ линій, изъ которыхъ старшая раздѣлилась потомъ еще на три линіи.

3) Карлъ Іосифъ, князь, род. 1697, ум. 1772, сражался подъ командой принца Евгенія 1716 при Петервардейнѣ, 1734 на Рейнѣ, а 1737—39 принималъ участіе въ войнѣ противъ турокъ и получилъ чинъ генерала кавалеріи, 1739—41 Б. находился при берлинскомъ дворѣ, 1742 сражался въ войскѣ принца Карла Лотарингскаго, былъ воспитателемъ эрцгерцога Іосифа, на котораго, по грубости своей натуры, не могъ имѣть благотворнаго вліянія, 1764 возведенъ въ княжеское достоинство, получилъ чинъ тайнаго совѣтника и должность бана Хорватіи.

4) Казиміръ, графъ, род. 1807, ум. 1854; по окончаніи своего образованія объѣздивъ почти всю страны Европы, долгое время былъ въ Англіи, примкнулъ къ либеральной партіи, сильнымъ представителемъ которой онъ явился на рейхстагѣ (1843—44). Б. съ царской щедростію оказывалъ поддержку всѣмъ національнымъ предприятиямъ, въ особенности же печатанію либеральныхъ венгерскихъ сочиненій за границей и обнародовалъ также и нѣкоторыя изъ своихъ собственныхъ рѣчей (Лейпц.

1847). 1848 онъ сдѣлался обергешпаномъ баранійскаго комитата. Когда Эссекъ 1849 сдѣлся австрійцамъ, Б. бѣжалъ въ Дебречинъ и мѣстнымъ населеніемъ былъ избранъ гражданскимъ и военнымъ губернаторомъ для Малой Кумани. Въ этой должности онъ потомъ принималъ участіе въ походѣ Перчеля въ Башкѣ. Когда была провозглашена независимость Венгріи 1849, онъ сдѣлался министромъ иностр. дѣлъ и послѣдовалъ за Кошутомъ въ отступленіи къ Чегедину и Араду. Послѣ катастрофы при Вилагоствѣ, Б. бѣжалъ въ Виддинъ, а затѣмъ, вмѣстѣ съ Кошутомъ и другими вожаками революціоннаго движенія, препровожденъ сначала въ Шумлу, а затѣмъ въ Кутахію, откуда всѣ они были выпущены въ 1851 г. Б. умеръ въ Парижѣ отъ холеры.

5) Людвигъ, графъ, род. 1809, ум. 1849, служилъ сначала въ арміи, затѣмъ посвятилъ себя наукамъ, объѣхалъ почти всю страны Европы и Востока; затѣмъ, слѣдуя примѣру патріота Чехенія, приобрѣлъ большую популярностію, какъ распространитель и блюститель венгерскаго языка, а главн. образомъ, какъ дѣятель въ пользу матеріальныхъ интересовъ своей родины. Какъ членъ стола магнатовъ, онъ подалъ голосъ за реформу, какъ ораторъ оппозиціи, онъ боролся на рейхстагѣ 1843—44 противъ политики правительства и консерваторовъ и открыто призналъ себя противникомъ имперскаго канцлера Антонія. Вслѣдствіе своего либеральнаго образа мыслей, онъ слылъ за радикала, въ особенности когда онъ 1847 поддержалъ избраніе Кошута въ депутаты пештскаго комитата въ рейхстагѣ. Вліяніе Б. еще увеличилось, когда эрцгерцогъ Стефанъ, другъ его, сдѣлался венгерскимъ палатиномъ. Когда вслѣдствіи мартовской революціи 1848, требованія венгерцевъ были подтверждены императоромъ и когда составилось новое министерство, Б. вступилъ въ него въ качествѣ президента безъ портфеля. Онъ прежде всего старался о томъ, чтобы поддержать политическое единеніе Австріи и Венгріи, но послѣ безплодныхъ переговоровъ съ австрійск. кабинетомъ, оставилъ свой постъ. Послѣ распушенія венгерскаго рейхстага вслѣдствіи убіенія назначеннаго на мѣсто комиссара страны, графа Ламберга, Б. отправился въ Вѣну, чтобы предупредить печальныя послѣдствія злодѣянія; но такъ какъ его хлопоты остались безуспѣшными, Б. удалился въ свое имѣніе прежде, чѣмъ разразилась революція, кровавую причину которой, убіеніе Латура, приписали ему. Затѣмъ онъ принималъ участіе въ войнѣ противъ императорскихъ войскъ и въ 1848 г. занялъ мѣсто въ рейхстагѣ. Въ 1849 г. онъ отправился къ князю Виндишгретцу вмѣстѣ съ депутаціей, которая должна была испросить помилованіе для столицы. Но депутація не была принята и Б. оставившійся въ Пештѣ въ то время, какъ венгер-

ское правительство и рейхстагъ переносились въ Дебречинь, былъ арестованъ и преданъ военному суду. Онъ былъ уже наканунѣ освобожденія, когда мѣсто князя Виндимгретца занялъ Гайнау. Процессъ былъ начатъ снова и судъ приговорилъ В. къ смерти черезъ повѣшеніе. Жена прислала ему въ бѣлѣзъ кинжалъ, которымъ онъ нанесъ себѣ ночью нѣсколько ранъ на шеѣ, вслѣдствіе чего повѣшеніе пришлось замѣнить разстрѣляніемъ. Его жена и дѣти выѣхали за границу. Состояніе Б., доставшееся казнѣ, оценено было въ 4 милл. гульд. Трупъ его, похищенный его друзьями послѣ казни, былъ торжественно погребенъ въ 1870 г. См. „Aufzeichnungen eines Nonved“; „Beiträge zur ungar. Revolutionsgeschichte“ (Лейпц. 1850); Horváth, „Graf Ludw. V., ein politischer Märtyrer“ (Гамб. 1850).

**Баттони** (Батони), Помпео Джироламо, ит. художникъ, род. 1708 (Лукка) и ум. 1788 г. (Римъ), ученикъ Конка и Мазуччи, очень пѣвнѣйшійся, наравнѣ съ Менгсомъ, своими современниками; пытался, съ помощью античныхъ произведеній и изученія Рафаэля, избѣгать въ своихъ работахъ господствовавшего манернаго направленія, но далѣе академической выдержки и поверхностной красоты не пошелъ. Извѣстнѣйшія картины Б.: Кающаяся Магдалина (Дрезденская галл.), Св. Семья, Тетяда, получающая обратно Ахилла отъ кентавра Хирона, „Воздержностъ Сципіона“ (Имп. Эрмитажъ въ Спб.), „Семья Дарія передъ Александромъ“ (заказъ кор. Прусскаго), „Сердце Христа“, передъ которыми преклоняются всѣ 4 части свѣта (большая доска, изготовленная въ 1780 г. для алтаря одной изъ Лиссабонскихъ церквей), плафонъ галлерей Колонна (Римъ), портреты папъ Бенедикта XIV, Климента XIII и Пія VI, имп. Іосифа II и брата его, Леопольда Тосканскаго (Вѣнскій придв. музей).

**Баттонія**, значительный гор. въ венгерскомъ комитатѣ Чанадъ, на ж. д. Сегединъ-Ародъ, им. (1890) 12,018 жит.; извѣстенъ крупнымъ производствомъ табаку.

**Баттута** (ит.), въ музыкѣ, ударъ, ударъ такта; a battuta — въ тактъ (въ отличіе отъ colla parte, когда аккомпаниментъ строго слѣдуетъ за солистомъ). Въ собственномъ смыслѣ Б. означаетъ ударъ книзу, т. е. начало такта, поэтому ritmo di tre или di quattro battute означаетъ, что 3—4 такта составляютъ какъ-бы одинъ большой тактъ, одну единицу: трехъ или четырехъ-тактный ритмъ.

**Бату**, нидерл.-инд. группа острововъ у зап. берега Суматры, подъ экваторомъ, состоитъ изъ 3 болѣе крупныхъ и 49 мелкихъ, отчасти необитаемыхъ острововъ, съ общей площадью въ 1117 кв. км. О—ва не поднимаются изъ моря выше, чѣмъ на 65 м., богаты различными видами деревьевъ, кокосовыми пальмами. Населеніе составляютъ 3000 малайцевъ, стоящихъ на

весьма низкой ступени культуры, искусныхъ въ рѣзбѣ по дереву и изготовляющихъ кокосовое масло, служащее продуктомъ вывоза. Б. относятся къ резидентству Низменный Падангъ на зап. берегу Суматры.

**Батуа**, народъ карликовъ въ южной части бассейна Конго, живутъ разбросанно между другими племенами. Цвѣтъ ихъ кожи темный, равномернъ - коричневый, ростъ колеблется между 1,20 и 1,44 м. Они хорошо сложены и сильны, но женщины очень некрасивы. Оружіе состоитъ изъ копья, лука и отравленныхъ стрѣлъ. Одна болѣе значительные предводители со своей свитой обитаютъ въ определенныхъ пунктахъ, большинство-же Б. ведетъ образъ жизни бродячихъ охотниковъ. Жилища состоятъ изъ жалкихъ травяныхъ хижинъ. Павшихъ враговъ и плѣнныхъ они съѣдаютъ. Б. видѣли и наблюдали въ совершенно различныхъ мѣстахъ такіе ученые какъ: Гренфелль, Франсуа, Виссманнъ и Вольфъ.

**Батумскій** крѣпостной пѣхотный баталіонъ, сформированъ 16 авг. 1806 г. изъ 4-хъ ротъ Екатеринбургскаго мушк. полка, подъ названіемъ Екатеринбургскаго мушк. полка, изъ части котораго 21 марта 1834 г. сформированъ Черноморскій линейный № 8 баталіонъ; названіе это (съ разными №№) носилъ до 8 апр. 1858 г., когда названъ Кавказскимъ линейнымъ № 35 (съ 1868 г. № 18, а съ 1874 г. № 4). 6 нояб. 1883 г. названъ Батумскимъ мѣстнымъ баталіономъ, который вмѣстѣ съ Абасъ-Туманской мѣстной командой 20 сент. 1889 г. переформированъ въ крѣпостной пѣхотный баталіонъ.

**Батумскій округъ**, Кутаиск. губ., составл. ея западн. часть, прилегая къ турецк. владѣніямъ и Черному морю. Занимаетъ пространство въ 3122,7 кв. в. или 325,285 дес., въ числѣ коихъ воздѣланныхъ земель не болѣе 5%. Мѣстность гористая, требующ. большихъ трудовъ для обработки. Физико-географ. очеркъ см. *Кутаиск. губ.* Округъ прорѣзываетъ рѣка Чорохъ съ ея притоками. Болотистыхъ низмен., служащ. очагомъ малярійн. заболѣв., немного; да и тѣ эксплуатир. подъ посѣвъ риса, дающ. урожаи до самъ 20. Главн. занятіемъ и основой благосост. жителей служить земледѣліе. Посѣв. площадь въ 1898 г. составляла 10,516 дес., на котор. высѣяно 49,652 пуд. разн. хлѣб. (кукурузы 46,374 п., пшеп. 1105 п., ячменя 106 п., овса 11 п., риса 783 п., фасоли 160 п.), Недостатокъ культурн. земель такъ великъ, что на воздѣл. десятъ приход. 5,7 душъ, т. е. одна десят. должна обезпеч. существ. 6 челов. Плодовод. и огородн. не имѣютъ промысл. знач., несмотря на благопр. климат. условія; огурцы и дыни растутъ въ одичал. состоян.; виноградъ въ огранич. размѣрѣ, такъ какъ магомет. насел. не употребл. вина. Табачныхъ плантац. 651 на 87 дес., съ кот. снято до 4000 пуд., разводятъ высш. сорта изъ турец. сѣмянъ; ичеловодство не-

значительно. Недостат. сѣнокос. и пастбищ. обусловл. слабое развитие скотоводства. Скотъ безъ пристрастия, круглый годъ подл. открыт. небомъ. Нѣсколько въ лучш. полож. овцеводство. Общее колич. головъ 59,800, въ томъ числѣ лошадей 3924, мул. 5, ослы 34, круп. рогат. ск. 19,963, буйвол. 648, овецъ 28,534, козъ 6311, свин. 381. Лѣсу 20 дачъ на 130,787 дес. Благодаря земельн. неустройству и спорамъ о правахъ собствен. между владѣльц., лѣсн. промышл. не получила дальнѣйшаго развитія. Дѣлаются попытки разведенія чая, давшія уже первый достаточн. удовлетв. сборъ. Мѣдныя руды; добыто болѣе 22,000 п., изъ коихъ получ. 1500 п. чистой мѣди. Фабрик. и завод. 3 съ 47 рабоч. и произв. свыше 110 тыс. р. въ томъ числѣ кожевен. 1, мѣдноплав. (Эрганск.) 1, мукомольн. мельн. 1. Недостатокъ удобн. путей сообщ. препятст. развитію многихъ отраслей промышл. Насел. по переп. 1897 г. 85,576 чел. (50,832 м. 34,744 ж.), большинство грузинъ, магомет., армянъ, русск. Браковъ въ 1898 г. заключ. 200, род. 1293 (719 м. 574 д.), ум. 473 (265 м. 288 ж.), приростъ 820. Округъ на осад. полож., военно-народн. управл.; въ администр. отнош. раздѣл. на 4 полиц. участка, кот. подчинены 79 сельск. общ., считающ. въ своей средѣ 296 селеній, съ незначит. числ. жителей. Дымовъ 8315. Врачей 2, женщ. врачъ 1. Казен. норм. училищъ 2 съ 143 уч. (113 м. 30 д.), сельск. началън. 2 (19 м. 3 д.); мусульм. школь при мечет. 119 съ 3490 уч. (2872 м. 618 д.). Число учащихся въ русск. школ. не достигаетъ и 3% дѣтей школьн. возраста. Лѣсничествъ 3. Округъ въ славныя для Грузіи времена составлялъ часть ея, именовавш. „Саатабаго“; памятниками тѣхъ временъ остались развалины прекрасн. архитектуры, какъ напр. Схалтинск. церк. въ верхней Аджаріи, построен. X в. или Тбетск. храмъ съ изящ. орнамент. Лѣтъ 400 тому назадъ населен. исповѣд. христіанств., но подл. вліяніемъ турецк. ига приняло коранъ. Примѣръ исходилъ отъ дворянъ, кот. ради сохранен. своихъ владѣльч. привил. перешли въ исламъ и стали фанатическ. мусульманами.

**Батумъ**, окр. гор. Кутаиск. г. подл. 41° 39' с. ш. 41° 38' в. д. въ юго-восточ. углу Черн. моря, въ 40 верст. отъ турецк. границы. Первоклассн. крѣпость, защищен. гавань и одинъ изъ самыхъ оживлен. и важныхъ торгов. портовъ на всемъ аналотійск. побережьѣ, значеніе котор. возраст. съ каждымъ годомъ. Въ 1898 г. пришло 1628 судовъ; изъ нихъ по заграничн. плав. 856 суд., въ томъ числѣ русск. 83 съ грузомъ различн. товар. на сумму болѣе 5 мил. р. Экспортъ доходитъ до 24 мил. р., главн. образ. нефтяныхъ продуктовъ. Вывозятся: сырая нефть, вазелинъ, парафинъ, керосинъ, астралинъ, соларов. масла, смазочн. масла, остаткн. Марганцев. руды болѣе 700 тыс. пуд. на сумму свыше 215 тыс. р. Кукурузы 500,000 пуд. на сумму 200,000 р.

Каботажн. судовъ въ приходѣ 772, котор. привез. болѣе 7,000,000 пуд. разн. груз., преимущ. мануфакт. тов., лѣсъ подѣлочн. и др.; вывезено до 8 мил. пуд. разныхъ мѣстн. произвед. Огромн. торгов. обороты требуютъ значит. капиталовъ; для удовлетвор. этой потребн. служатъ: отдѣл. госуд. банка, тифлисс. коммерч., южно-русск. промышл., русск. для внѣшн. торг. банка и общ. вз. кредита. Фабр. и завод. 26 съ 2395 рабоч. и производствомъ свыше 6 1/2 мил. р. Выдѣлка жестян. и деревян. ящико-въ и бочекъ для керосина занимаетъ наибольшее количеств. рабоч. рукъ; фабрикъ посвящен. этимъ производств. 16, табачн. 1, водочн. 1, выдѣлки фанеръ 1, механическ. 1, искусств. минер. водъ 6. Учебн. завед. разныхъ наименов. 14 съ 1227 учащихся (864 м., 363 д.), въ томъ числѣ мужская гимназія (119 уч.), ремеслен. училище (72 уч.), маринск. женск. учил. (149 д.), городск. 6 классн. учил. (270 м.), началън. 2 (114 м. 53 д.), частн. учебн. зав. 5, приходск. католич. школа. Церквей 4. Библиотекъ 2, книжн. магаз. 4, типо и литографій 6; ежедн. политич. и литературн. газ. „Черноморск. Вѣстн.“ Гор. больница на 40 кроват., врачей 9. Постоян. рейсами разныхъ пароходн. общ. соедин. со всѣми портами Черн. и Азовск. морей, а желѣзн. дорогой черезъ Закавказье присоедин. къ общей сѣти рельсов. путей. Основ. Батума относится ко временамъ римск. могуществъ; въ XI в., благодаря увеличив. торгов. сношен. Грузіи, онъ составл. уже значит. поселеніе. Въ XV в. былъ завоев. турками, отъ кот. перешелъ къ русск. по трактату 1878 г., согласно котор. объявл. порто-франко; съ этого времени населен. стало быстро возрастать; по переписи 1897 г. числится 28,512 чел. (20,396 м. 8,116 ж.), болѣею частью представител. кавказск. народцевъ. Развитію города способств. соединеніе его желѣзн. дор. съ Тифлис. и Баку; для вывоза нефти и ея продуктовъ за границу Б. служить самымъ удобнѣмъ портомъ. Во главѣ этого дѣла стоитъ парижскій банкирскій домъ Ротшильда. Въ 1886 г. порто-франко было уничтож., но къ этому времени русск. нефть завоевала себѣ прочное полож. на европ. рынкахъ и дальнѣйшее торгов. значеніе Б. обезпечено; оно еще болѣе возрасло съ провед. жел. дор. въ Карсъ и Александрополь. Въ настоящ. время Б. является главн. складочн. пунктомъ для всѣхъ русск. и европейск. товаровъ, идущ. въ Закавказье, Карскую обл. и Персію. Расположенный на плоск. равнинѣ, въ чрезвычайно живописной мѣстности, богатой растительностью, окруженный хвойн. и листовн. лѣсами, Б. могъ бы имѣть большое значеніе, какъ прекрас. климатолѣчебн. станція. Хотя окраины гор. содержатся очень грязно, имѣя въ то же время на столько неблагоприятныя гигиеническія условія, что даже туземцы болѣютъ весьма тяжелыми формами маляріи, — тѣмъ не менѣе новая европейская часть довольно благо-

устроена. Климатъ Б. мягче Южнаго берега Крыма и подходит къ курортамъ Ривьеры. Средн. годов. темпер. воздуха 12°. Особен. благоприят. условия зимн. мѣсяцевъ, начиная съ окт.; для этого періода года Б. является очень хорош. климатич. станціей. Ясныхъ дней въ году 121, больше полов. котор. приходится на осень и зиму. Большое значеніе имѣютъ морск. купанья, кот. продолжаютъ съ апрѣля по ноябрь включительно, такъ какъ нагрѣваніе моря довольно значит.; средн. температ. воды въ этотъ періодъ 16° Р.; самымъ благопр. врем. для купанія Б. служить осень, съ теплыми вѣтрами и слабымъ прибоемъ; купаться можно въ открыт. морѣ и бухтѣ; къ сожалѣнію, въ послѣдней вода нерѣдко загрязняется нефтью.

Главная складочн. таможня Кавказск. края. Карантин. учрежд., лѣснич., генер. консулъ турецк.; консулы греческ., итальяск., персидск., сѣверно-амер. соед. штат. и французск. вице-конс. австро-венгр., англійск., бельгійск., германск., нидерландск., норвежск. и шведск., сѣверо-амер. соед. шт. и французск.

**Батури́нскій 175 пѣхотный полкъ**, сформированъ 31 июля 1877 г. изъ кадра Тульскаго мѣстнаго батальона, подъ названіемъ 35-го резервнаго пѣхотн. баталіона. 10 окт. 1878 г. переименованъ въ 66-й резервный, а 25 марта 1891 г. въ Батури́нскій резервный. 1 декабря 1892 г. баталіонъ развернутъ въ 2-хъ баталіонный резервный полкъ и получилъ № 188, а 1 января 1895 г. реформированъ въ 4-хъ батал. пѣхотный полкъ.

**Батури́нъ**, заштатн. гор. Конотопск. уѣз. Черниговск. губ., на лѣв. обрывистомъ бер. р. Сейма подъ 51° 14 с. ш. 33° 34 в. д. въ 25 в. отъ ст. ж. д. Конотопъ. Жител. 3580; церкв. 2, домовъ 460; ярмар. 4, завод. 3, ведетъ оживлен. торговлю. Въ 350 в. отъ Кіева и 150 — Чернигова, съ котор. сообщ. водян. пут. по рѣкамъ. Б. основанъ былъ въ 1575 г. Стефаномъ Ваторіемъ (откуда и его наименованіе), бывшая столица малороссійскихъ гетмановъ, упоминается въ исторіи подъ 1632 г., когда вмѣстѣ съ другими малороссійскими городами сдался московскому воеводѣ князю Прозоровскому. Послѣ измѣны Мазепы Меншиковъ вмѣстѣ съ княземъ Голицынымъ началъ осаду города, гдѣ засѣлъ сторонникъ Мазепы, полковникъ Чечель. Батури́нъ былъ взятъ, защитники его истреблены, а городъ сожженъ (2 нояб. 1708 г.). Впослѣдствіи при Екатеринѣ I въ 1726 г., Батури́нъ съ 1300 дворовъ былъ переданъ во владѣніе Меншикову; при гетм. Разумовскомъ въ Батури́нѣ была восстановлена временно гетманская резиденція, а по уничтоженіи гетманства Б. перешелъ во владѣніе рода Разумовскихъ.

**Бату́рсть**, госуд. дѣятель, см. *Батсертст.*

**Бату́рсть**, см. *Батсертст.*

**Бату́рскій**, улусъ бурятъ, обитающихъ въ Якутской области и округъ по рѣкамъ

Амгѣ, Баягѣ, Алдану и ихъ притокамъ. Центральное селеніе Бологурское, гдѣ находится и мѣстная бурятская управа.

**Бату́га**, см. *Иль-Бату́га*.

**Бату́засъ**, живописная, узкая долина въ исп. провинці Саламанка, расположена у подошвы Сьерры де Пеня де Франція и настолько неприступна, что, какъ говорятъ, во всей Испаніи въ теченіе столѣтій ничего не знали о жителяхъ Б. Въ 1599 г. здѣсь былъ основанъ, въ настоящее время развалившійся, кармелитскій монастырь. Б. лежитъ настолько глубоко, что солнечные лучи могутъ проникать сюда лишь въ теченіе 4 часовъ. Въ Испаніи сложилась даже поговорка: про дикаго, грубаго челоуѣка говорятъ, что онъ выросъ въ Б.

**Батшъ**, Карлъ Фердинандъ, герм. адмиралъ, род. 1831, ум. 1890; извѣстенъ своими дальними плаваніями, отличился въ датскую войну (1864); какъ начальникъ эскадры, въ которой произошло столкновение между броненосцами „Вильгельмъ“ и „Великій курфюртъ“ (1878), Б. былъ осужденъ на 6-мѣсячное заключеніе въ крѣпости, но послѣ 14 дней былъ амнистированъ и назнач. начальникомъ адмиралтейства, съ 1883 въ отставку. Б. оставилъ нѣсколько статей по мореплаванію и біографію принца Адальберта Прусскаго.

**Баты** (Bhat), въ Индіи каста рапсодовъ, особенно многочисл. въ Раджпутанѣ (всего въ Индіи 296,663 души), раздѣляется на три подкаста: историковъ (Магада), генеалоговъ (Сага) и придворн. пѣвцовъ (Ванди); каста пользовалась большимъ значеніемъ и почитаніемъ, но теперь приходитъ въ упадокъ.

**Бать** (Bath), гор. и отдѣльное графство въ юго-западной Англій, при судоходной р. Авонѣ. Къ достопримѣчательностямъ слѣдуетъ отнести: прекрасное зданіе водолѣчебнаго заведенія, снабженнаго всѣми необходимыми пособіями, возникшее на мѣстѣ римской купальни, остатки которой были открыты въ 1881 г., водолѣчебный госпиталь (для бѣдныхъ больныхъ), ратуша, музей древностей, строенія, предназначенныя для нуждъ торговли; красивые дома амфитеатромъ расположены по склонамъ холма, на которомъ раскинулся городъ. Со своими постройками изъ бѣлаго камня и живописными окрестностями Б. является однимъ изъ самыхъ красивыхъ городовъ Англій. Б. не служитъ уже болѣе, какъ въ прошломъ столѣтій собраніемъ моднаго свѣта, и возведенныя роскошныя постройки носятъ слѣды запущенности. Тѣмъ не менѣе число курортныхъ посѣтителей ежегодно достигаетъ 25,000 чел. а за послѣднее время курортъ сталъ опять входить въ моду. Число жит. составляетъ (1891) 51,843 чел. Среди населенія много мелкихъ капиталистовъ, живущихъ процентами со своего капитала. Промышленность мало развита. На зап. отъ Б. находится красивый паркъ Викторія Теплые

источники были извѣстны еще римлянамъ подъ названіемъ *Aquae Solis*. См. E. Barlow, *City of B.* (Лонд. 1868); Freeman, *The thermal baths of B.* (1890).

**Батый**, Баты были старш. сыномъ Джучи, вѣнкомъ Чингизъ-хана. Отецъ его Джучи, сынъ Чингизъ-хана, получилъ по отцовскому раздѣлу земли отъ Аральскаго моря на западъ и сѣверо-западъ. На западъ его владѣнія граничили Каспійскимъ моремъ и землями кипчаковъ (половцевъ) и волжскихъ болгаръ. Чингизъ-ханъ приказалъ Джучи продолжать завоеванія далѣе на западъ, но Джучи уклонился отъ исполненія этого приказанія и вскорѣ умеръ. Сынъ Чингизъ-хана, Угедей, избранный императоромъ, передалъ земли Джучи Б. На курилтаѣ (сеймѣ) 1229 г. было рѣшено привести окончательно въ исполненіе планъ завоеваній, начертанный Чингизъ-ханомъ. Для покоренія кипчаковъ, русскихъ и болгаръ были двинуты огромныя силы подъ начальствомъ Б. Подъ его команду были даны младшіе принцы: его братья, Урда, Шейбанъ и Тангутъ, его двоюродные братья, между которыми находились будущіе великіе ханы (монгольскіе императоры), Куюкъ, сынъ Угедая, и Мönке, сынъ Тулуя. Самъ Б., участвовавшій въ походахъ отца своего Джучи, получилъ еще въ свое распоряженіе опытныхъ боевыхъ генераловъ, Субудая и Бурулдая. Субудай еще раньше дѣйствовалъ въ землѣ кипчаковъ и болгаръ и собралъ о прилегающихъ земляхъ точныя свѣдѣнія (см. *Калка*). Въ 1236 г. пало царство волжскихъ болгаръ. Около границъ Болгаріи къ Б. присоединились догнавшіе его Мönке, Куюкъ и др. Ожиданіемъ ихъ объясняется между прочимъ промедленіе Б. въ этой землѣ. Въ 1237 году постъ военнаго совѣта Б. двинулся на Русь. Страшному опустошенію подверглась земля Рязанская и Суздальская. Затѣмъ Б. приказалъ остановиться. Причиной остановки было то обстоятельство, что нарушился стратегическій планъ, начертанный Б., произошла путаница, и Б. не рѣшился составлять новаго плана въ чужой землѣ. Онъ приказалъ двинуться къ югу. На пути былъ осажденъ Козельскъ. Б. удался взять его, когда прибыли отряды Кадана и Буру. Сильное сопротивленіе Козельска, отсутствіе опредѣленнаго плана дѣйствій, заставили татарскаго хана торопиться уходомъ въ Половецкія степи. Уже въ 1239 г. Б. отправилъ сильныя отряды на южную Русь. Были взяты и опустошены Переяславль и Черниговъ. Мönке съ передовымъ отрядомъ подходилъ къ Киеву, но затѣмъ татары вернулись въ степи. Въ 1240 г. самъ Б. повелъ свои войска на западъ. Въ это время Куюкъ и Мönке были уже отозваны великимъ ханомъ Угедеемъ въ Азію и Б. далѣе дѣйствовалъ своими силами. Б. осадилъ Киевъ, взялъ его и разрушилъ. Далѣе былъ ирразорены земли Вольнская и Галицкая. Затѣмъ Б. составилъ планъ

дальнѣйшаго движенія въ з. Европу. Одна монгольская армія двинулась въ Польшу и Силезію; другая прошла въ Моравію, самъ Б. съ Бурулдаемъ двинулся прямо изъ Руси горными ходами, армія принца Кадана съ Субудаемъ прошла Валахію и Трансильванію. Всѣ эти силы сдвигались къ центру и соединились въ срединѣ Венгріи. При р. Сайо (Солонай) произошла рѣшительная битва, и венгры понесли пораженіе. Венгрія подверглась страшному опустошенію. Монголы проникли даже въ Далмацію и разорили Катаро и другіе города. Смерть великаго хана Угедая отозвала Б. съ запада. Въ составъ владѣній Б. вошли всѣ южныя степи до Кавказскихъ горъ, земля Русская и Болгарская. Б. на низовьяхъ рѣки Волги основалъ свою резиденцію, около которой быстро образовался значительный городъ (см. *Сарай*). Б. заботился о единствѣ и прочной связи государства, созданнаго завоеваніями монголовъ. Когда по смерти Угедая власть великаго хана захватилъ Куюкъ, Б. двинулся съ огромными силами на востокъ, чтобы возстановить нарушенный порядокъ. Куюкъ умеръ до столкновенія. Б. пригласилъ всѣхъ монгольскихъ принцевъ собраться на курилтаѣ, на которомъ подъ его вліяніемъ былъ избранъ въ императоры Мönке, сынъ Тулуя, какъ самый способный изъ семьи Чингизидовъ. Самъ Б. отказался отъ принятія императорскаго сана, предложеннаго ему сначала всеми присутствующими. Во все время своего правленія Б. оказывалъ Мönке полное подчиненіе. Онъ посылаетъ Мönке прѣзжающихъ иностранныхъ пословъ, заставляетъ ѣздить къ нему на поклонъ русскихъ князей. Въ своихъ владѣніяхъ Б. требуетъ полного исполненія законовъ Чингизъ-хана (см. *Яса*). „Всякъ, кто нарушитъ яса, лишится головы“, говорилъ онъ. Онъ строго соблюдаетъ монгольскіе обычаи, что особенно обнаруживалось при пріемахъ и даваемыхъ имъ аудіенціяхъ, и требуетъ неуклонно ихъ исполненія. Нарушителямъ или противящимся грозила смерть, какъ это произошло съ черниговскимъ княземъ Михаиломъ, который отказался исполнить нѣкоторые обряды при церемоніи представленія хану. Отъ подчиненныхъ Б. требовалъ безпрекословнаго повиновенія. Плано-Карпини, папскій посолъ, бывшій у Б., такъ характеризуетъ его: „сей Б. очень ласковъ къ своимъ людямъ, но, несмотря на это, они чрезвычайно боятся его; въ сраженіяхъ онъ весьма жестокъ, а на войнѣ очень хитръ и лукавъ“. Б. получилъ прозвище санханъ, т.-е., добрый ханъ: говорили, что онъ очень щедръ и всѣ приносимыя ему дары раздаетъ, не оставляя себѣ ничего. И упомянутый Плано-Карпини и посолъ французскаго короля, Рюисброкъ, свидѣтельствуютъ о ласковомъ пріемѣ ихъ у Б. Наши лѣтописи приводятъ цѣлый рядъ фактовъ такого-же отношенія Б. къ русскимъ князьямъ. Но вмѣстѣ съ

тѣмъ онъ смотрѣлъ на послѣднихъ, какъ на своихъ подданныхъ и иногда проявляетъ по отношенію къ нимъ грубый произволъ, соединенный съ глумленіемъ. Однако въ Б. виденъ и осторожный политикъ. Онъ ласкается покорныхъ князей, отличаетъ выдающихся изъ нихъ, какъ Ярославъ Всеволодовичъ Суздальскій (Переяславскій) и Даниилъ Романовичъ Галицкій. На границѣ съ Русью онъ помѣщаетъ своего генерала Куремсу (Корензу), человѣка сравнительно мягкаго. Б., видимо, получаетъ быстрыя и точныя свѣдѣнія отовсюду, чѣмъ и объясняется оцѣнка значенія отдѣльных личностей князей. Несомнѣнно, за послѣдними хорошо слѣдили. Б. узнаетъ о невѣрности князя Андрея Ярославича и Андрея Воргальскаго и немедленно расправляется съ ними: воеводы Невркой былъ посланъ на первое; вся семья его была избита; Андрей Воргальскій былъ казненъ. Стѣдить Б. и за своими принцами. Такъ онъ приказываетъ Берке перекочевать въ другія мѣста, такъ какъ явилось подозрѣніе, что Берке черезчуръ дружелюбно относится къ магометанамъ. При Б. въ Русской землѣ еще не были установлены татарскія дани и пошлины. Только послѣ его смерти, въ 1257 г., Александръ Невскій пріѣхалъ изъ Орды съ ханскими чиновниками для переписи населенія. Б.-ханъ умеръ въ 1256 г., 48 лѣтъ отъ роду. На его мѣсто великій ханъ Мѣнке поставилъ сына его Сартака. Источники и пособия: Русскія лѣтописи; Тизенгаузенъ, „Сборникъ матеріаловъ, относящихся къ исторіи Золотой Орды“; „Сборникъ путешествій къ татарамъ“, изд. Языкова; „Deux voyages en Asie au XIII<sup>e</sup> siècle par Guill. de Rubruquis et Marco Polo“ (Парижъ, 1888); Березина, „Нашествіе Б. на Россію“ (Журн. мин. нар. проsv. 1855, ч. LXXXVI); Березина, „Первое нашествіе монголовъ на Россію“ (Журн. мин. нар. проsv. 1853, 9); D'Ohsson, „Histoire des Mongols depuis Tchinguiz-khan jusqu'à Timour bey ou Tamerlan“ (томъ I и II).

**Ватыка**, старинное назв. одного изъ видовъ подмаренника (см.).

**Ватыкъ**, селеніе въ Болгаріи на прав. берегу Янтры, близъ впаденія ея въ Дунай. 26 авг. 1810 г. около Б. произошелъ бой между войсками гр. Каменскаго 2-го (21 т.) и корпусомъ никопольскаго паши Кушанецъ-Али (30 тыс. ч.), занявшимъ укрѣпленную позицію на р. Янтра и намѣревавшимся идти на выручку осажденнаго русскими Рушукъ. Сраженіе продолжалось съ перемѣннымъ успѣхомъ съ 10 ч. утра до наступленія темноты и окончилось полнымъ пораженіемъ турокъ, которые потеряли до 5 т. ранеными и убитыми (въ числѣ ихъ былъ Кушанецъ-Али), болѣе 4½ т. плѣнными, 14 орудій и 78 знаменъ. Благодаря этой побѣдѣ, нашими войсками 15 сент. были заняты Рушукъ и Журжа.

**Ватякъ**, см. *Бачанъ*.

**Батюшковъ**, 1) Георгій Дмитр., братъ

Фед. Дмитр., ориенталистъ, род. 1866, образованіе получилъ на восточн. факульт. слб. унив., секретарь русск. посольства въ Персіи, начекалалъ, по матерьяламъ, собраннымъ въ Персіи, книгу „Бабиды“ (Спб., 1897).

2) Конст. Ник., поэтъ, род. 1787, ум. 1855 одна изъ старинныхъ дворянскихъ фамилій Новгородской и Вологодской губ. Отецъ его, Николай Львовичъ Б., потерпѣвъ неудачи на военной службѣ, долженъ былъ выйти въ отставку и поселиться навсегда въ деревнѣ. Это вызвало въ немъ недовольство жизнью и болѣзненно развитую подозрительность. Мать поэта, Александра Григ., урожденная Бердяева, вскорѣ послѣ рожденія К. Н. лишилась разсудка, ее пришлось удалить отъ семьи и въ 1795 г. она умерла, когда ея сыну, не имѣвшему о ней никакого представленія, не было еще и 8 л. К. Н. родился въ Вологдѣ 18 мая 1787 г., но дѣтство провелъ въ селѣ Даниловскомъ, Бѣжецкаго уѣзда, Новгородской губ. На 10-мъ году его помѣстили въ Спб. въ пансіонъ французскаго Жакино, а черезъ 4 года перевели въ пансіонъ учителя морскаго корпуса Триполи, гдѣ Б. пробылъ 2 года. Въ обоихъ пансіонахъ курсъ наукъ былъ самый элементарный. Обученію въ пансіонахъ Б. только обязанъ основательнымъ знаніемъ франц. и итальянскаго языковъ. На 14-мъ г. Б. овладѣла страсть къ чтенію, на 16-мъ же онъ нашелъ руководителя въ другѣ и товарищѣ по службѣ его отца, Михаилѣ Никитичѣ Муравьевѣ, у котораго юный поэтъ жилъ по оставленіи пансіона. Мур. былъ одинъ изъ образованнѣйшихъ людей своего времени. Къ несчастью, онъ умеръ, когда Б. не было еще 20 лѣтъ. Прекрасное вліяніе на К. Н. имѣла также жена Мур., женщина выдающагося ума, которая заботилась о немъ, какъ мать. Подъ вліяніемъ Муравьева Б. основательно изучилъ латинск. языкъ и познакомился въ оригиналѣ съ римскими классиками. Больше всѣхъ ему нравился Горацій и Тибулль. Мур., товарищъ министра нар. проsvщенія, въ 1802 г. опредѣлилъ Б. чиновникомъ къ себѣ въ канцелярію. На службѣ и въ домѣ Муравьева онъ сблизился съ такими людьми, какъ Державинъ, Львовъ, Капнистъ, Муравьевъ-Апостоль, Нилова, Квашнина-Самарина, Пнинъ (журналистъ), Языковъ, Радищевъ, Гнѣдичъ. Службою Б. мало интересовался и съ 1803 г. началъ свою литературную дѣятельность стихотвореніемъ „Мечты“. Къ этому времени относится знакомство Б. съ Оленинымъ, президентомъ академіи художествъ и директоромъ Публ. бібліотеки. Всѣ талантливые люди этого времени собирались у Оленина, особенно принадлежащіе къ новому литературному направленію, созданному Карамзиннымъ. Съ первыхъ же лѣтъ своей лит. дѣятельности, Б. является однимъ изъ усерднѣйшихъ участниковъ борьбы „Вольнаго общества лю-

бителей словесности, наукъ и художествъ“ противъ Шишкова и его послѣдователей. Въ 1805 году Б. становится сотрудникомъ многихъ журналовъ. Въ 1807 г. (22 февр.) поступаетъ въ военную службу сотеннымъ начальникомъ, а въ петербургскомъ милиціонномъ ополченіи 24, 25 и 29 мая того же года участвуетъ въ сраженіяхъ въ Пруссіи. 29 мая, въ сраженіи подъ Гейдельбергомъ Б. былъ опасно раненъ въ ногу. Его отвезли въ Юрбургъ, гдѣ санитарныя условія были очень плохи, а отсюда вскорѣ перевезли въ Ригу. Его помѣстили въ домѣ богатаго негодянта Мючеля, гдѣ К. Н. увлекся его дочерью. По выздоровленіи, онъ отправился въ Даниловское къ отцу, но оттуда скоро возвращается по причинѣ сильной разболванки съ отцомъ изъ за его вторичной женитьбы. Въ этомъ же году Б. постигъ другой тяжкій ударъ — потеря Муравьева, скончавшагося 22 іюля. Всѣ эти потери, въ связи съ впечатлѣніями только что пережитой войны, вызвали сильную болѣзнь, едва преждевременно не унесшую молодого поэта. Только заботливость Оленина поддержала его. Поправившись, Б. сотрудничаетъ въ „Драматич. Вѣстникѣ“, гдѣ помѣстилъ свою извѣстную басню „Пастухъ и Соловей“ и „труды изъ области итальянской словесности“. Весною 1808 г., въ рядахъ лейбъ-гвардіи Егерскаго полка (переводъ состоялся еще въ сентябрѣ 1807 года) принимаетъ участіе въ въ русско-шведской войнѣ 1808—9 г. Къ этому времени относятся нѣсколько лучшихъ его стихотвореній. Здѣсь познакомился Б. съ героемъ войны, своимъ однокашникомъ, — Петинимъ. Въ іюлѣ 1809 г. Б. уѣхалъ къ сестрамъ въ Хантово (Новг. губ.). Съ этого времени начинаются проявленія страшнаго наслѣдственнаго недуга. У Б. являются галлюцинаціи и онъ пишетъ Гнѣдичу: „если я проживу еще лѣтъ 10, то навѣрное сойду съ ума“. Тѣмъ не менѣе къ этому времени относится расцвѣтъ его таланта. Проживъ 5 мѣс. въ деревнѣ, Б. уѣзжаетъ въ Москву для перехода въ гражд. службу, но почти вплоть до 12 г. Б. провель безо всякой службы, то въ Москвѣ, то въ Хантовѣ. Здѣсь онъ сблизился съ В. А. Пушкинымъ, В. А. Жуковскимъ, Вяземскимъ, Карамзинимъ. Къ этимъ год. относятся многія изъ его произведеній, между прочимъ „Видѣніе на берегахъ Леты“ (шутливо-сатирическое). Въ 12-мъ году Б., только что поступившій на службу Имп. Публ. библ., спѣшитъ опять на войну. Прежде всего ему пришлось препроводить г-жу Муравьеву изъ Москвы въ Нижній, гдѣ его поразило полное отсутствіе самосознанія и народной гордости: „вездѣ слышу вздохи — пишетъ онъ — вижу слезы и вездѣ глупость. Всѣ жалуются и бранятъ французовъ по французски и патриотизмъ заключается въ словахъ „point de paix“. 1813 г. Б. служить адъютантомъ Бахметьева и генерала Раев-

скаго. Съ нимъ вмѣстѣ 19 марта 1814 г. уѣзжаетъ въ покоренный Парижъ; онъ присутствовалъ въ битвѣ подъ Лейпцигомъ при томъ, какъ ранили ген. Раевского. Въ эту же битву Б. лишился своего друга, 26-ти лѣтнаго героя Петина. Они вмѣстѣ дѣлали финляндскій походъ, вмѣстѣ проводили зиму 1810—11 г. въ Москвѣ. Петину посвящено стихотвореніе Б. „Тѣнь друга“. Заграницею К. Н. интересовался всѣмъ, природою, литературою, политикой. Все это натолкнуло его, какъ и другихъ офицеровъ, на новыя мысли, которыя дали первый толчекъ къ развитію декабристскаго движенія. Въ это время юнымъ поэтомъ было написано четверостишіе къ Имп. Александру, гдѣ онъ говорилъ, что послѣ окончанія войны, освободивши Европу, государь призванъ провидѣніемъ довершить славу свою и обезсмертить свое царствованіе освобожденіемъ русскаго народа“. По возвращеніи въ Россію, въ іюнѣ 1814 г. поэтомъ овладѣла апатія. Ему пришлось жить въ Каменецъ-Подольскѣ, какъ адъютанту командира Рыльскаго пѣхотнаго полка генерала Бахметьева. Къ этому же времени относится несчастная любовь поэта къ родственницѣ Оленина — Аннѣ Ѳедоровнѣ Фурманъ. Все это вредно подѣйствовало на уже разстроенное здоровье поэта. Возбужденное состояніе во время войны смѣшалось съ болѣзненной хандрой. Въ 1816 году Б. (въ январѣ) вышелъ вторично въ отставку и переѣхалъ въ Москву, гдѣ окончательно примкнулъ къ лит. обществу „Арзамасъ“. Несмотря на разстроенное здоровье, Б. пишетъ очень много въ 1816—17 г. Такъ написаны статьи въ прозѣ „Вечеръ у Кантемира“, „Рѣчь о легкой поэзіи“ и элегія „Умирающей Тассѣ“, которые и появляются въ окт. 1817 г. въ первомъ собраніи стиховъ и прозы Батюшкова. Въ 1817 г. Б. ѣздилъ для поправленія здоровья въ Крымъ съ Муравьевымъ-Апостоломъ. Въ концѣ 1818 г. друзьямъ, главнымъ образомъ, Карамзину и А. И. Тургеневу удалось пристроить Б. при русской миссіи въ Неаполь. Первое время жизнь въ Италіи, посѣтитъ которую онъ всегда такъ стремился, прекрасно подѣйствовала на здоровье Б. Письма его къ сестрѣ носятъ даже восторженный характеръ: „Я въ той Италіи, гдѣ говорятъ языкомъ, на кот. писалъ вдохновенный Тассъ свои божественныя стихи! Какая земля! Она выше всѣхъ описаній, для того, кто любитъ поэзію, исторію и природу!“ Въ К. Н. опять появился интересъ ко всѣмъ явленіямъ жизни, но не долго продолжалось это возбужденіе. 4 Февраля 1821 г. Тургеневъ пишетъ: „Б., по послѣднимъ извѣстіямъ, не выдаравливаетъ въ Италіи“. Весною 1821 года Б. отправился въ Дрезденъ лѣчить свои нервы. Отчасти причину дурнаго вліянія Италіи были неприятели по службѣ съ графомъ Штакельбергомъ, заставившія даже изъ Неаполя перевестись въ

Римъ. Въ Дрезденѣ было написано последнее стихотвореніе „Завѣщаніе Мельхисидека“. Здѣсь Б. сжегъ все созданное въ Неаполѣ, удалился отъ людей и ясно страдалъ маніей преслѣдованія. Весною 1823 г. больного привезли въ Спб., а въ 1824 г. сестра поэта А. Н. на средства, пожалованные Имп. Александромъ, отвезла брата въ психіатрич. завед. Зонненштейнъ. Онъ пробылъ 3 года и наконецъ выяснилось, что болѣзнь Б. неизлѣчима. Тогда его обратно привезли въ Спб., возили въ Крымъ и на Кавказъ, но въ Крыму Б. три раза покушался на самоубійство. Несчастная сестра поэта, черезъ годъ по возвращеніи изъ Саксоніи, сама помѣшалась. Убѣдившись въ бесполезности и даже вредѣ новыхъ впечатлѣній для больного, его помѣстили въ Москвѣ въ лѣчебницу д-ра Киліани. Здѣсь помѣшательство приняло болѣе спокойную форму. Въ 1833-мъ году послѣдовало окончательное увольненіе Б. отъ службы съ пожизненной пенсіей въ 2000 р. Въ этомъ же году его отвезли въ Вологду къ его племяннику — начальнику удѣльной конторы — Гренвису. Въ Вологдѣ только въ началѣ повторялись буйные припадки. Въ болѣзни Б. много молился, писалъ и рисовалъ. Часто декламировалъ Тасса, Данте, Державина, описывалъ сраженія подъ Гейдельбергомъ и Лейпцигомъ, вспоминалъ ген. Раевского, Д. Давыдова, а также Карамзина, Жуковскаго, Тургенева и др. Очень любилъ дѣтей и цвѣты, читалъ газеты и, по своему, слѣдилъ за политикой. Скончался 7 іюня 1855 г. отъ тифозной горячки, продолжавшейся 2 дня. Похороненъ Б. въ 5-ти верстахъ отъ Вологды, въ Спасо-Прилуцкомъ монастырѣ.

Произведенія Б. печатались въ слѣдующ. журналахъ и сборникахъ: „Любитель словесности“, „Новости русск. литературы“, „Цвѣтникъ“, „Сѣв. вѣстникъ“, „Журналъ русск. словесности“, „Лицей“, „Драматич. вѣстникъ“, „Талія“, „Пантеонъ р. поэзіи“, „Вѣстникъ Европы“, „Спб. вѣстникъ“, „Р. Вѣстникъ“, „Амфіонъ“, „Росс. Музеумъ“, „Образцовыя сочиненія“, „Сѣв. цвѣты“, „Полярная звѣзда“, „Памятникъ отеч. музъ“, „Новости литературы“, „Сынъ отечества“. Поаднѣе, неизданныя стихотворенія Б. появились въ „Моск. телеграфѣ“, „Библіотекѣ для чтенія“, Смирдинской „Р. Бесѣдѣ“, „Библиогр. зап.“, „Р. архивѣ“, „Руси“. Изданій было 5: „Опыты въ стихахъ и прозѣ“, въ 1817 г., Спб. 2 ч. 80, выпущено Гнѣдичемъ, въ 1834 „Сочиненія въ прозѣ и стихахъ“, 2 ч. 80, изд. Глазунова, 1850 Смирдинымъ 2 ч. 12<sup>0</sup>. Въ 1887 года критическое изданіе въ 3 т. К. Н. Б., подъ редакціей Л. Н. Майкова, со статьей Монсанти и примѣчаніями Л. Н. Майкова и В. И. Сантова. Цѣна этого изд. 15 р. но одновременно. П. Н. Бат. выпустилъ изданіе въ 1 т., въ 2 р. 50 к. Последнее изданіе 1890 г. „Семейной библіотеки“ съ краткой статьей Майкова.

Всего стихотвореній написано Б. 119,

изъ коихъ 26 переводовъ и 6 подражаній. Болѣе популярныя оригинальныя стихотв. слѣд.: „Выздоровленіе“, „Веселый часъ“, „Мои пенаты“, „Къ Д. В. Дашкову“, „Переходъ черезъ Рейвъ“, „Тѣнь друга“, „На развалинахъ замка Швеціи“, „Таврида“, „Разлука“, „Пробужденіе“, „Воспоминанія“, „Мой геній“, „Надежда“, „Умирающій Тассъ“, „Вакханка“, „Изъ греческой антологіи“.

Прозаич. произвед. у Б. 27 (съ 1709 — 1716 г.), отличающихся стилистическими достоинствами. Главныя изъ нихъ: „Отрывокъ изъ писемъ русскаго офицера изъ Финляндіи“, „Похвальное слово сну“, „Прогулка по Москвѣ“, „О поэтѣ и поэзіи“, „Прогулка по академіи художествъ“, „Рѣчь о вліяніи легкой поэзіи на языкъ“ (кот. онъ придавалъ большое значеніе), „О характерѣ Лемипова“, „О сочиненіяхъ Муравьева“, „Вечеръ у Каптемира“, „Нѣчто о морали, основанной на философіи и религіи“. Нельзя не упомянуть о „записной книгѣ Б.“, вошедшей во 2-й т. изд. 1887 г., подъ названіемъ: „Чужое — мое сокровище“. Много въ этой книгѣ переводнаго, но также и разныхъ воспоминаній, набросковъ, самостоятельныхъ мыслей, не лишеныя интереса. Такое же почти значеніе имѣетъ переписка Б. съ друзьями, особенно съ Гнѣдичемъ, которому было написано 85 писемъ. Изъ шуточныхъ произведеній Б. болѣе извѣстны „Видѣніе на берегахъ Леты“ и „Пѣвцы во станѣ славяноруссовъ“. Оба посвящены осмѣянію партіи „Бесѣды“ съ Шишковымъ во главѣ.

Главная заслуга Б. состоитъ въ выработкѣ стиха; онъ вполне овладѣлъ гармоніей его и понималъ, что учиться ей надо у итальянскихъ поэтовъ, страстнымъ поклонникомъ которыхъ онъ былъ всегда. Постыжными образцами для переводовъ являлись: Касті, Петрарка, Тибуллъ, Парки, Тассъ, идеаломъ же Б. былъ Аріостъ. „Возьмите душу Виргилія, пишите онъ, воображеніе Тасса, умъ Гомера, остроуміе Вольтера, добродушіе Лафонтена, гибкость Овидія — вотъ Аріостъ“. Бѣлинскій писалъ о Б.: „Такіе стихи и въ наше время превосходны, при первомъ же своемъ появленіи они должны были породить общее вниманіе, какъ предвѣстіе скорого переворота въ р. поэзіи. Это еще не пушкинскіе стихи, но послѣ нихъ уже надо было ожидать не другихъ какихъ-нибудь, а пушкинскихъ“. Онъ „уготовилъ пути“ для Пушкина, первыя произведенія котораго — подражанія Б. Юноша Пушкинъ находилъ неблагозвучіе въ стихахъ Жуковскаго и, добывая совершенство, подражалъ Б. Не надо забывать, что въ то время, когда Карамзинъ имѣлъ такихъ предшественн., какъ Фонвизина и Державина, Б. не имѣлъ никого и совершенно самостоятельно вырабатывалъ гармонію стиха Поэзія его отличается необыкновенною искренностью. „Живи, какъ пишешь, (говоритъ онъ) и пиши, какъ живешь: иначе всѣ отголоски лиры твоей бу-

дуть фальшивы.“ И этому идеалу Б. остался вѣренъ въ теченіе всей своей жизни. Поэзія его не особенно глубока и носитъ отчасти не русскій характеръ, оторванный отъ родной почвы. Вліяніе итальянск. поэтовъ сказалося въ эпикурейскомъ направленіи лиры Б. Удаленію отъ мотивовъ, болѣе свойственныхъ р. природѣ, способствовала борьба еще съ шишковистами, кот. глубоко возмущали поэта. „Любить отечество должно; кто не любитъ его, тотъ извергъ. Но можно-ли любить невѣжество? Можно-ли любить нравы и обычаи, отъ которыхъ мы отдалены вѣками и, что еще больше, — цѣлымъ вѣкомъ просвѣщенія?“. Поэзія Б., отличающаяся искренностью, находилась въ тѣсной связи съ его личной жизнью. Какъ жизнь его вплотъ до вступленія въ милицію, такъ и поэзія была безосодержательна. Постъ же того, какъ пережилъ войну, путешествовалъ за границу, гдѣ поэзія его получаетъ болѣе серьезное направленіе („Тѣнь друга“, „На развалинахъ Швеціи“, „Переходъ черезъ Рейнь“), являются даже чисто народныя темы, разработанныя потомъ Пушкинымъ. Такъ у Б. были планы написать „поэмы“: „Рюрикъ“, „Русалка“, сказку „Бельядера“. Возвращеніе на родину, разочарованіе, несчастная любовь и, главнымъ образомъ, ужасный недугъ, уже подтачивавшій силы молодого поэта, не дали развитія таланту Б., только вступившему въ зрѣлый періодъ, обратившемуся къ болѣе серьезнымъ темамъ и отдѣлывшемуся отъ подражаній.

3) Николай Дмитр., писат., род. 1855, образов. получилъ въ спб. унив. по физ.-мат. факульт., посвятилъ себя сельск. хозяйству и обществ. службѣ, обратилъ на себя вниманіе изслѣдованіемъ „Связь экономич. явленій съ законами энергіи“ (Спб., 1889); напечаталъ также „Къ какимъ послѣдствіямъ можетъ привести подъемъ цѣнности кред. рубля“ (тамъ-же, 1891) и belletristич. очеркъ „Захолустье“ („Космополисъ“, 1898).

4) Помпей Никол., братъ поэта, госуд. дѣятель и писат., род. 1810, ум. 1892, образованіе получ. въ артиллер. акад., вскорѣ оставилъ военную службу, съ 1850 вице-губернат. въ Ковнѣ, затѣмъ помощникъ попечителя и попечитель вилensk. учебн. округа, уволенный при ген.-губ. Потаповѣ за слишкомъ грубое обрусеніе; извѣстенъ Б. своими изслѣдованіями о западн. краѣ: „Холмская Русь“ (Спб., 1887), „Волинь“ (тамъ-же, 1888), „Бѣлоруссія и Литва“ (тамъ-же, 1890), „Подолія“ (тамъ-же, 1891) и „Бессарабія“ (тамъ-же, 1892); кромѣ того „Атласъ западно-русскаго края“ (тамъ-же, 1866) и „Памятники старины въ зап. губерніяхъ“ 8 вып. (тамъ-же, 1868—85). Изданія Б. изобилуютъ цѣнными матерьялами, но написаны очень тенденціозно; см. Венгерова, „Русск. кп.“, II.

5) Ѳедоръ Дмитр., филологъ, род. 1857, образованіе получилъ на истор.-филологич.

факульт. спб. унив. и дополнилъ его слушаніемъ лекцій въ германскихъ унив., съ 1885 прив.-доц. спб. унив. по кафедрѣ романо-германск. филологіи и исторіи иностр. литерат. и проф. высшихъ женск. курсовъ въ Спб. по той-же кафедрѣ, съ 1895 кромѣ того лекторъ франц. языка въ спб. унив.; осенью 1899 прекратилъ лекціи въ унив., оставаясь проф. курсовъ, 1897—98 былъ редакт. „Космополиса“, съ 1900 помощникъ редакт. „Журн. мин. нар. просв.“ и членъ литерат.-театр. комитета при дирекціи спб. театровъ. Главн. трудъ Б., его магистерская диссертация „Споръ души съ тѣломъ въ памятникахъ средневековой литературы. Опытъ историко-сравнит. изслѣдованія“ (Спб. 1891). Въ этой диссертации Б. удалось установить нѣсколько новыхъ данныхъ, выяснитъ отношенія, считавшіяся спорными, и намѣтитъ пути литер. общенія Вост. съ Зап. въ раннюю пору среднихъ вѣковъ. Изслѣдованіе заслужило благоприятные отзывы въ Россіи и за границей, и нѣкоторыя положенія введены даже въ учебники (напр., Гастона Пари и др.). Другія разнообразныя работы Б. на литературн. и научныя темы собраны въ книгѣ „Критич. очерки и замѣтки“ (Спб., 1900).

**Бау - адъютантъ**, такъ назыв. прежде инженерный офицеръ, наблюдавшій за казенными зданіями и мостами въ крѣпостяхъ.

**Бауги**, великанъ древне-скандинавской мифологіи, который обладалъ приготовленнымъ изъ крови Квасира медомъ, дарующимъ искусство пѣснопѣнія. Одинъ, пожелавшій овладѣть этимъ медомъ, похитилъ его, явившись къ Б. подъ видомъ странника, и перенесъ драгоцѣнный напитокъ въ Асгардъ, жилище боговъ. См. *Гуннлодъ*.

**Баугиніевая заслонка**, см. *кишка*.

**Баугинія** (*Bauhinia L.*), родъ изъ сем. дезальпиніевыхъ: вьющіяся кустарники или деревья со сложными листьями, состоящими изъ пары сросшихся листочковъ, красивыми цвѣтами, собранными въ кисти, и длинными сплюснутыми бобами съ многочисленными сѣменами. Около 130 видовъ, встрѣч. въ южной Америкѣ, Остѣ-Индіи, отчасти въ Африкѣ. В. *Lingua DC.* представляютъ лиану, распространенную на Молуккскихъ о-хъ, также какъ В. *Vahlia DC.* — въ Индіи. В. *variegata L.* культивируется въ О. и В. Индіи ради прочной темной древесины, поступающей въ продажу подъ именемъ эбеноваго дерева.

**Баугинъ**, Каспаръ, анатомъ и ботаникъ, род. 1560, ум. 1624 г., съ 1589 г. былъ проф. ботаники и анатоміи въ Базель, а съ 1614 — проф. медицины и первымъ городскимъ врачомъ. Б. изучилъ всю тогда извѣстную флору Европы. вмѣстѣ съ нимъ окапчивается періодъ т. наз. отцовъ ботаники. Онъ впервые провелъ полное различіе между видомъ и родомъ и установилъ двойную номенклатуру. Однако, ему недоставало еще диагнозовъ родовъ. Въ

классификаціи растений онъ придавалъ большое значеніе естественному родству. Главныя изъ его сочиненій суть: „Phytoripnaх“ (Базель, 1596), описаніе 2460 растений, опубликована только первая часть; „Prodromus theatri botanici“ (Франкф. 1620, съ 250 новыми растеніями; 2 изд. Базель, 1671); „Pinax theatri botanici“ (Базель, 1623, вновь изд. 1671 и 1735). Его знаменитое „Theatrum anatomicum“ (Франкф. 1605; увеличен. изд. тамъ-же, 1621) даетъ полную картину состоянія анатоміи конца XVI в. Его „Theatri botanici liber unicus“ было издано въ Базель въ 1658 г. его сыномъ, Иоганномъ (1606—85) см. Hess, Kaspar Bauhins Leben und Charakter (Баз. 1860).

**Баудиссинъ**, лужицкая дворянск. фамилія (вѣроятно, Будишины):

1) Вольфъ Генрихъ, протест. генераль эпохи 30-лѣтней войны, род. 1597, ум. 1646, всю свою жизнь мужественно защищалъ дѣло протестантовъ; тяжело раненый 1636, состоялъ затѣмъ саксонскимъ посланникомъ въ Копенгагенъ.

2) Вольфъ Генрихъ, графъ, писатель, род. 1789, ум. 1878, переводчикъ на нѣм. яз. Шекспира и Мольера, а также другихъ иностр. драматурговъ.

**Баузе**, Ѳеодоръ Григорьевъ, профес., род. въ 1752 г. въ г. Триптисъ въ Саксоніи, учился въ лейпцигскомъ университетѣ; въ 1773 г. пріѣхалъ въ Петербургъ и былъ здѣсь учителемъ и инспекторомъ въ Peter-Schule. Въ 1781 г. получилъ званіе корреспондента академіи наукъ, а въ 1782 г. каведру юриспруденціи въ московскомъ университетѣ. Въ 1811 г. вышелъ въ отставку, а въ слѣд. году умеръ. Печатныхъ сочиненій Б. очень немного, бумаги его куда то исчезли. Б. извѣстенъ, какъ ревностный собиратель русскихъ древностей. Онъ составилъ большую коллекцію рукописей, старопечатныхъ книгъ, монетъ и древнихъ вещей, которая погибла въ 1812 г.

**Баукъ** (Bauck), Иоанна, швед. художница, род. въ 1840 г. въ Стокгольмѣ, въ 1863 уѣхала въ Германію и изучала у Эргардта (Дрезденъ), Фламма (Дюссельдорфъ), К. Людвига, Лангко и І. Брандта въ Мюнхенѣ, гдѣ и поселилась, ландшафтную живопись; образовательныя ея поѣздки были, б. ч., въ Тироль, Швейцарію и Венецію; одинъ годъ Б. провела въ Парижѣ. Лучшіе изъ строго выдержанныхъ, поэтически переданныхъ ея ландшафтовъ — „Деревенская улица“, съ проходящимъ по ней цыганскимъ таборомъ при наступленіи грозы, „Вечеръ наканунѣ Ивана Купалы“, „Подъ старыми ивами“, „Вечеръ на морѣ“ и „Весеннее утро въ Вилье ле Бель, близъ Парижа“.

**Бауле**, страна, составляющая часть обширныхъ франц. владѣній въ верхней Гвиней къ сѣверу отъ Слоноваго берега, занимающая бассейны рѣкъ Бандама и Лагу. Въ противоположность господствующимъ во всей окрестной странѣ лѣсамъ Б. представляетъ степную плодородную область.

**Бауманна пещера**, часто посѣщаемая въ известнякахъ Гарца, въ брауншвейгскомъ округѣ Бланкенбургъ, на лѣв. берегу рѣки Боде около Рюбеланда. Входитъ въ пещеру лежитъ на высотѣ 44 м. надъ подошвой долины Боде; внутренняя часть состоитъ изъ 7 главныхъ отдѣленій (не считая множества болѣе мелкихъ боковыхъ пещеръ) и богато украшена твердыми, немного просвѣчивающими, снаружи дымчатого, но въ разрѣзъ часто блестящаго бѣлаго цвѣта, сталактитовыми образованіями. Съ недавняго времени пещера снабжена электрическимъ освѣщеніемъ и послѣ удаленія изъ нея большихъ кучъ накопившагося мусора стала доступнѣе. См. Heuse, Beiträge zur Kenntnis des Harzes (Ашерл. 1857); Leibrock, Die B. (Бланкенб. 1863). См. пещеры.

**Бауманнъ**, 1) Александръ, авторъ комедій и композиторъ, род. 1814 въ Вѣнѣ, ум. 1857 въ Грацѣ, первоначально писалъ пѣсни и романсы на нижнеавстрійск. нарѣчій, затѣмъ комедіи (отчасти собранныя какъ „Beiträge für das deutsche Theater“, Вѣна, 1849), которыя изобилуютъ удачными комическими положеніями, издавалъ „Singspiele aus den oesterreichischen Bergen“ (Вѣна, 1850, въ числѣ ихъ популярныя: „Das Versprechen hinterm Herd“ и „Der Freiherr als Wildschütz“), въ которыхъ берлинск. образованности противопоставляется австрійская простосердечность. Кромѣ того Б. написалъ: „Ehrenbuschn für d'Oesterreicher Armee in Italien“ (Вѣна, 1854, 2 изд.) и „Aus der Heimat. Gedichte in der oesterreichischen Volksmundart“ (Берл., 1857).

2) Б., Александръ Готлибъ, философъ-писатель, род. 1714 г. въ Берлинѣ, изучалъ въ Галле теологію и философію, съ 1740 г. былъ профессоромъ философіи въ Франкфуртѣ н. О., гдѣ умеръ въ 1762 г. Одинъ изъ способнѣйшихъ учениковъ Вольфа, остроумный и пронидательный мыслитель, Б. довель вольфианство до высшей ступени его внутренняго развитія и защищалъ отъ нападокъ отвлѣ. Но всего больше онъ извѣстенъ обоснованіемъ эстетики, какъ самостоятельной философской науки, которая въ классификаціи философскихъ наукъ должна занять свое мѣсто непосредственно подлѣ логики. По Б. прекрасное есть совершенное въ чувственномъ созерцаніи. Мысль о необходимости науки о прекрасномъ, которую заполнялся пробѣлъ въ энциклопедіи Вольфа, въ первый разъ была высказана имъ въ сочиненіи: „De populis ad poema pertinentibus“ (Галле, 1735). Подъ вліяніемъ послѣдняго появились „Anfangsgründe aller schönen Wissenschaften“ Мейера (Галле, 1748—50, 3 т.), послѣ чего Б. самъ издалъ свою „Aesthetica“ (Франкф. 1750—58, 2 т.; 2 изд. 1759), но смерть помѣшала ему окончить это произведеніе. Другіе труды Б. относятся къ метафизикѣ, философіи, этикѣ, логикѣ, естественному праву (Галле 1739—83). См. F. G. Meier, Baumgartens Leben und Schriften“ (Галле,

1763); Joh. Schmidt, Leibnitz und B. (тамъ же, 1874). На русс. яз. „Философскій Лексиконъ“ (т. I, изд. 2, Спб. 1859), гдѣ сдѣлана краткая оцѣнка попытки Б. обосновать эстетику, подъ которою онъ подразумѣвалъ теорію словесности или вѣрнѣе риторикѣ.

3) Оскаръ, путешественникъ по Африкѣ, род. 25 июня 1864 г., въ Вѣнѣ и Лейпцигѣ изучалъ географию и естественныя науки, путешествовалъ въ 1883 г. по Черногоріи, въ 1885 г. сопровождалъ Оскара Ленца въ его путешествіи по Конго вплоть до водопадовъ Стэнли, откуда болѣзнь принудила Б. вернуться. На обратномъ пути Б. произвелъ картографическую съемку течения р. Конго и изслѣдовалъ въ 1886 г. о—въ Фернандо. Подалъ его подробное описаніе. Въ 1888 г. Б. сопровождалъ Ганса Мейера въ его путешествіи къ Килиманджоро. Попавъ въ плѣнъ къ буширамъ, Б. потерялъ всѣ собранныя и записанныя имъ матеріалы. О своихъ приключеніяхъ Б. сообщилъ въ сочиненіи „In Deutsch-Ostafrika während des Aufstandes“ (Вѣна 1890). Въ 1889 г. Б. вторично посѣтилъ Черногорію, а въ 1890 г. по порученію германско-восточноафриканскаго общества направился въ вост. Африку съ цѣлью изслѣдовать Узамбару и сосѣднія страны. Плодомъ этого путешествія появился его трудъ: „Usambara u seine Nachbargebiete“ (Берл. 1891). Находясь во главѣ экспедиціи Германскаго союза борьбы съ рабствомъ, Б. въ январѣ 1892 т. проѣхалъ отъ Танги черезъ Килиманджаро къ оз. Викторія, изслѣдовалъ мало извѣстныя еще области на ю. и з. отъ него и между прочимъ установилъ, что текущій изъ Лунныхъ горъ Кагера, самый большой притокъ оз. Викторіи, представляетъ дѣйствительный истокъ р. Нила. Въ февралѣ 1893 г. Б. около Пангани вполнѣ благополучно достигъ берега. Это свое путешествие (1891—93) Б. описалъ въ сочиненіи: „Durch Massailand zur Nilquelle“ (Берл. 1894). По порученію географич. общества въ Лейпцигѣ Б. въ 1895 г. предпринялъ научное изслѣдованіе острововъ Занзибара, Пемба и Мафіа. Плодами этихъ изслѣдованій появились въ трудахъ названнаго общества статьи Б. „Die Insel Mafia“ (Лейпц. 1896) и Die Insel Sansibar (Лейпц. 1897). Съ 1896 г. Б. состоитъ почетнымъ консуломъ въ Занзибарѣ.

4) Юлій, философъ, род. 1837 г. въ Франкфуртѣ на М., изучалъ философію въ Гёттингенѣ у Лотце и сдѣлался его послѣдователемъ, съ 1869 г. профессоръ философіи въ Гёттингенѣ. Его главныя сочиненія: „Die Lehren von Raum, Zeit und Mathematik“ (Берл. 1868—69, 2 т.); „Philosophie als Orientirung über die Welt“ (Лейпц. 1872), въ которомъ сказывается влияние Лотце; „Handbuch der Moral nebst Abriss der Rechtsphilosophie“ (тамъ-же, 1879); „Die Grundlegenden Thatsachen zu einer wissenschaftlichen Welt- und Lebensansicht (Штуттг.

1894); „Die Grundfrage der Religion“ (тамъ-же, 1895), въ которомъ онъ пытается обосновать ученіе о Богѣ на реальныхъ наукахъ. Ему-же принадлежитъ изслѣдованіе: „Die Staatslehre des heil. Thomas von Aquino“ (Лейпц. 1873); Geschichte der Philosophie nach Ideengehalt und Beweisen (Гота 1890).

5) Карлъ Адольфъ, нѣмецкій политикъ, род. 1844 г., ум. 1896 г., 1880 г. избранъ въ рейхстагъ въ качествѣ кандидата національ-либеральной партіи, изъ состава которой, однако, вышелъ съ такъ наз. сецессионистами въ авг. 1880 г. и, какъ представитель нѣмецко-свободомыслящей партіи, былъ 1890 г. избранъ вторымъ вице-президентомъ рейхстага; въ концѣ 1890 г. избранъ обербургомистромъ Данцига. Кроме ряда брошюръ о нормальномъ рабочемъ днѣ, женскомъ трудѣ и его защитѣ и пр. (въ „Volkswirtschaftliche Zeitfragen“), Б. написалъ популярное „Staats-Lexikon“ (Лейпц. 1882), „Der deutsche Reichstag“ (Берл. 1890).

**Бауманъ**, Владиміръ Ивановичъ, горный инж., род. 9 апр. 1867 г. въ Уфимской губ., Мензелинск. уѣзда. Воспитывался въ казанскомъ реальномъ учил., по окончаніи котораго въ 1884 г. поступилъ въ горный институтъ; въ 1891—1895 года состоялъ преподавателемъ горнозаводскихъ наукъ въ красноуфимскомъ промышленномъ училищѣ. Съ 1895 г. состоитъ при горномъ институтѣ, исправляя должность адъюнкта по кафедрѣ горнаго и маркшейдерскаго искусства. Изъ печатныхъ трудовъ его, кромѣ статей по горному дѣлу, помѣщенныхъ въ „Горнозаводскомъ Листкѣ“ и „Извѣстіяхъ О-ва Горныхъ Инженеровъ“ отдѣльно изданы слѣдующіе 1) „Гремучій газъ“, соч. Лешателе, перев. съ франц., Харьк. 1807 г.; 3) „Орентировка рудничной съемки черезъ одну шахту“, Харьк. 1899 г.; 3) „О выборѣ системы координатъ для маркшейдерскихъ картъ и плановъ“, Спб. 1899 г.

**Баумбахъ**, 1) Максъ, скульпт., род. 1859 въ Вурценѣ, учился сперва въ школѣ при музеѣ художеств. промышленности въ Берлинѣ, гдѣ примкнулъ къ Шоперу и Р. Вегасу. Имя Б. стало извѣстно благодаря полной юмора, художественно схваченной полу-фигурѣ „Пьяницы“, появившейся на выставкѣ 1884 г. Болѣе серьезной и глубокой по замыслу является: выставленная въ 1891 г. группа „Молитва“, изображающая молящуюся надъ умирающимъ ребенкомъ мать. Получивъ премію въ конкурсѣ на сочиненіе памятника имп. Фридриху, на полѣ битвы при Вѣртѣ, Б. принялъ на себя сооруженіе памятника, освященнаго и открытаго 18 окт. 1895 г. Онъ изображаетъ наслѣдника-Фридриха верхомъ на лошади, на pedestаль изъ скалы, на лицевой сторонѣ котораго изображено братское единеніе южной и сѣверной Германіи въ видѣ двухъ древне-германскихъ воиновъ. Кроме того, Б. создалъ нѣсколько превосходныхъ портретныхъ бюстовъ. Со-

стоитъ профессоромъ и членомъ берлинской акад. художествъ.

2) Б., Сигизмундъ Яковъ, вліятельный теологъ прошлаго вѣка, род. 1706 г., ум. 1757 г., получилъ образованіе и съ 1734 г. состоялъ профессоромъ въ Галле. Какъ ученикъ и послѣдователь Вольфа съ осторожностью примѣнилъ его демонстративный методъ къ догматикѣ („Evangelische Glaubenslehre“, Галле, 1759—60, 3 т.). Биографія его написана Землеромъ (Галле, 1758).

3) Рудольфъ, поэтъ, род. 1824 въ Кранихфельдѣ въ Тюринги. На литературномъ поприщѣ Б. выступилъ со сборникомъ стихотвореній, возникшихъ при различныхъ обстоятельствахъ его альпійскихъ странствованій: „Enzian, ein Gaudeamus für Bergsteiger“. Первый успѣхъ Б. стяжалъ себѣ поэтическимъ рассказомъ: „Zlatorog, eine slowenische Alpensage“ (Лейп., 1877), въ которомъ авторъ удачно воспользовался распространеннымъ повѣрьемъ о женахъ, защитницахъ серна, и набросалъ живую картину жизни южныхъ народовъ. Слава Б. росла по мѣрѣ появленія его: „Lieder eines fahrenden Gesellen“ (Лейпц., 1878); „Neue Lieder eines fahrenden Gesellen“ (тамъ-же, 1880); „Spielmannslieder“ (тамъ-же, 1881); „Mein Frühjahr“ и „Von der Landstrasse“ (тамъ-же, 1882); „Wanderlieder aus den Alpen“ (тамъ-же, 1883); „Krug und Tintenfass“ (тамъ-же, 1877); „Thüringer Lieder“ (тамъ-же, 1891). Лирика Б. является выраженіемъ честной, здоровой и правдивой личности. Не съ меньшимъ успѣхомъ создавалъ Б. рассказы, преимущест. на сюжеты изъ нѣм. народн. старины: „Hogand und Hilde“ (Лейпц., 1878); „Frau Holde“ (тамъ-же, 1881); „Abenteurer und Schwänke“ (тамъ-же, 1883); „Der Pate des Todes“ (тамъ-же, 1884); „Kaiser Max und seine Jäger“ (тамъ-же, 1888). Какъ авторъ шутокъ въ стихахъ, Б. не имѣетъ соперниковъ. Б. писалъ сказки: „Sommermärchen“ (Лейпц., 1881); „Erzählungen und Märchen“ (тамъ-же, 1885); „Es war einmal“ (тамъ-же, 1889). Всѣ книги Б. выдержали по нѣскольку изданій.

**Баумгартенъ**, 1) Михаилъ, протест., теологъ, р. 1812 г. въ Гольштейнѣ, ум. 1889 г. въ Роштокѣ, учился въ кильскомъ университетѣ, съ 1846 г. былъ пасторомъ въ Шлезвигѣ, съ 1850 г. орд. профес. въ Роштокѣ. Строго вѣрный библии, но противникъ преобладанія въ церкви иерархизма, Б. до самой своей смерти неутомимо ратовалъ печатно и устно за преобразование герм. евангелической церкви, а до 1877 г. состоялъ въ протестантскомъ обществѣ главнымъ представителемъ направленія, вѣрнаго библии. Изъ крупныхъ произведеній Б. слѣдуетъ назвать: „Theologischer Kommentar zum Alten Testament“ (Киль, 1843—44, т. 1); „Apostelgeschichte, oder Entwicklungsgang der Kirche von Jerusalem bis Rom“ (2 изд. Брауншв. 1859, 2 т.); „Die Nachtgesichte Sacharias“ (н. изд. тамъ-же, 1858); „Die Geschichte Jesu“ (тамъ-же, 1859); „Schleier-

macher als Theolog“ (Берл. 1862). Автобиографія его издалъ Штудтъ (Киль, 1891, 2 тома).

2) Б., Отто, протест., теологъ, сынъ предыдущаго, род. 1858 г. въ Мюнхенѣ. Онъ написалъ: „Herders Anlage und Bildungsgang als Prediger“ (Галле, 1886); „Volksschule und Kirche“ (Лейпц. 1890), а также издавалъ „Evangelisch-sozialen Zeitfragen“ (тамъ-же, 1891—92).

3) Германъ, нѣм. историкъ, род. 1825 г., ум. 1893 г.; вмѣстѣ съ Зибелемъ, Блунчи и Братеромъ участвовалъ въ основаніи „Süddeutsche Zeitung“, съ 1861 г. былъ проф. въ Карлсруэ, затѣмъ въ Страсбургѣ. Главныя соч.: „Geschichte Spaniens vom Ausbruch der franz. Revolution bis auf unsere Tage“ (Лейпц. 1865—71, 3 т.) и „Geschichte Karls V“ (Штутг. 1885—1892, т. 1—3).

4) нѣм. ботаникъ-флористъ, род. 1765, ум. 1843 г. Главное сочиненіе: „Flora Siebenbürgens“ (4 тома, 1816—46).

**Баумгартенъ-Круэй**, 1) Детловъ Карлъ Вильгельмъ, род. 1786, ум. 1845 г., извѣстный педагогъ, много потрудившійся словомъ и дѣломъ, авторъ книги: „Briefe über Erziehung an Gelehrerschulen“ (Лейпц. 1824); извѣстенъ также, какъ филологъ, своими изданіями Гомера, Светонія и пр.

2) Б., Людвигъ Фридрихъ Отто, протестантъ теологъ, братъ предыд., род. 1788, ум. 1843 г., авторъ многихъ сочиненій и руководствъ по этикѣ и особенно догматикѣ христіанства; изъ нихъ важнѣйшія: „Kompendium der christl. Dogmengeschichte“ (Лейпц. 1840—1846, 2 т.); „Lehrbuch der christl. Sittenlehre“ (Лейпц. 1827); „Theologische Auslegung der Iohanneischen Schriften“ (Лена, 1843—45, 2 т.).

**Баумгартнеръ**, 1) Андрей, баронъ, австр. министръ и ученый, род. 1793, ум. 1865, получилъ образованіе въ Вѣнѣ, гдѣ былъ проф. физики, съ 1854 президентъ вѣнской акад.; какъ министръ, занимая посты министра обществ. работъ, потомъ торговли, наконецъ финансовъ, ввелъ въ Австрію телеграфы и жел. дор.; оставилъ нѣсколько сочиненій по своей специальности и редактировалъ „Zeitschrift für Physik“ (1826—37). См. Schröffner, „Andreas von B.“ (Вѣна, 1866).

4) Галлусъ Яковъ, род. 1797, ум. 1869, изучалъ права въ Фрейбургѣ, въ Швейцаріи и въ Вѣнѣ, съ 1817—19 занималъ мѣсто домашняго учителя въ Венгріи. Здѣсь онъ былъ неожиданно арестованъ, какъ бывшій членъ одного весьма безобиднаго общества швейцарскихъ студентовъ, отвезенъ въ Вѣну и послѣ девятимѣсячнаго заключенія 1820, высленъ за границу вмѣстѣ съ шестью своими товарищами. Съ 1822 Б. былъ секретаремъ кантона, а 1825, избранный въ члены великаго совѣта кантона Сентъ-Галленъ, онъ примкнулъ къ партіи оппозиціи противъ всемогущаго ландманна и способствовалъ пересмотру законодательства 1830.

Въ избранномъ 1831 законодательномъ совѣтѣ Б. былъ самымъ вліятельнымъ членомъ, поставленный въ должности ландманна во главѣ правительства, онъ принесъ громадную пользу системѣ управленія. Какъ уполномоченный своего кантона онъ былъ вліятѣльнѣйшимъ вождемъ швейцарскаго либерализма и редактировалъ 1833 проектъ новой союзной конституціи, который однако при народномъ голосованіи въ кантонахъ не прошелъ. Б. былъ душою баденской конференціи, (1834) на которой правительство католической Швейцаріи старалось опредѣлить права государства относительно церкви, но потерпѣло рѣшительное пораженіе. Въ 1839 г. Б. отпалъ отъ своей партіи и относительно монастырскаго вопроса сталъ на сторону ультрамонтановъ. За свое сочувствіе къ Зондербунду послѣ избирательной побѣды либераловъ, онъ былъ удаленъ отъ управленія. 1859—64 Б. вслѣдствіи побѣды ультрамонтановъ снова занялъ мѣсто совѣтника правленія и ландманна и былъ представителемъ своего кантона въ совѣтѣ сословій (Ständerat). Онъ написалъ: „Erlebnisse auf dem Felde der Politik“ (Шаффг., 1846); „Die Schweiz in ihren Kämpfen und Umgestaltungen von 1830—50“ (Цюрихъ, 1853—66, 4 т.); „Geschichte des schweizerischen Freistaats und Kantons St. Gallen“ (Цюрихъ, 1868, 1 и 2 т.; Эйзидель, 1890, 3 т.); Baumgartner, Gallus Jakob B. und die neuere Staatsentwicklung der Schweiz (Фрейбургъ, 1892).

3) Александръ, историкъ литературы и публицистъ съ католич. тенденціей, сынъ предыд., род. 1841 въ Ст. Gallen. Сравнительно объективенъ изъ трудовъ Б.: „Longfellow's Dichtungen“ (Фрейбургъ въ Брейзг., 1887, 2 изд.); „Reisebilder aus Schottland“ (тамъ же, 1884); „Erinnerungen an Bischof Greith“ (тамъ же, 1884); „Nordische Fahrten“ и др. Въ трудѣ „Goethes Leben und Werke“ (Фрейб., 1885, 3 т.) Б. пытался унижить путемъ тенденціозныхъ нападокъ въ глазахъ нѣм. народа какъ личность, такъ и творчество Гёте, какъ раньше въ книгѣ „Lessings religiöser Entwicklungsgang“ (тамъ же, 1877) старался сдѣлать тоже самое съ Лессингомъ.

**Баумгертнеръ**, Карлъ Генрихъ, врачъ, род. въ 1798, ум. 1886, учился въ Тюбингенѣ и Гейдельбергѣ, былъ полковымъ лѣкаремъ въ Раштадтѣ, затѣмъ профессоромъ въ Фрейбургѣ и въ 1862 г. вышелъ въ отставку. Б. еще въ 1830 г. старался доказать, что дѣленіемъ яичнаго желтка образуются шаровидныя массы, изъ которыхъ развиваются различныя части тѣла животного, и описалъ постешенное измѣненіе этихъ шаровидныхъ массъ въ кровяныя тѣльца. „Bildungskugeltheorie“, такимъ образомъ, предшествовала кѣлочной теоріи Ивана. Б. написалъ: „Über die Natur und die Behandlung der Fieber“ (Фрейб. 1827, 2 т.); „Beobachtungen über die Nerven und das Blut“ (тамъ же, 1830); „Dualisti-

sches System der Medizin“, „Grundzüge zur Physiologie und zur allgemeinen Krankheits- und Heilungslehre“ (Штутг., 1854) и „Handbuch der speziellen Krankheiten und Heilungslehre“ (1847—48); „Krankenphysiognomik“, съ атласомъ (2 изд., тамъ же, 1841—42); „Neue Untersuchungen in den Gebieten der Physiologie und praktischen Heilkunde“ (Фрейб. 1845); „Neue Behandlungsweise der Lungentzündung und anderer Brustkrankheiten“ (Штуттгардъ, 1850); „Lehrbuch der Physiologie“ (тамъ же, 1853); „Nähere Begründung der Lehre von der Embryoanlage durch Keimspaltungen (тамъ же, 1854); „Anfänge zu einer physiologischen Schöpfungsgeschichte“ (тамъ же, 1855); „Vermächtnisse eines Klinikers“ (Фрейб. 1862); „Schöpfungsgedanken“ (1-й т.: „Der Mensch“, тамъ же, 1856; 2-й т.: „Blicke in das All“ тамъ же, 1859); „Die Naturreligion“ (Лейпц. 1868); „Dramatische Schriften und Studien über das Leben“ (тамъ же, 1865—66, 3 изд.); „Natur und Gott“ (тамъ же, 1870); „Die Weltzellen“ (тамъ же, 1875). Русскіе переводы соч. Б.: „Болѣзнетворные растительныя микроорганизмы“.

**Баумейстеръ**, 1) Августъ, филологъ и педагогъ, род. 1830. 1853—55 совершилъ поѣздку по Греціи, Турціи, Малой Азіи, Итали и Франціи. Изъ его работъ важнѣйшія: критич. изд. „Hymni Homeric“ (Лейпц., 1860); „Batrachomyomachie“ (Геттинг., 1852); „Griechische Geschichte“ (въ Quellenbuch zur alten Geschichte; 3 изд., Лейпц., 1880—82, 2 вып.); „Topographische Skizze der Insel Euböa“ (Любекъ, 1864); „Denkmäler des klassischen Altertums“ (Мюнхенъ, 1884—88, 3 т.) извѣстнѣйшій трудъ по исторіи искусства въ формѣ словаря; „Bilderhefte aus dem griechischen und römischen Altertum für Schüler“ (Мюнхенъ, 1889).

2) Бернгардъ (собств. Баумюллеръ), актеръ, род. 1828 г. въ Познани, въ 1847 г. поступилъ на сцену сперва въ Шверинѣ, въ 1848 г. перешелъ въ Ганноверскій театръ, въ 1850 г. — въ Ольденбургскій, а съ 1852 г. игралъ на сценѣ придворнаго театра въ Вѣнѣ, гдѣ и получилъ званіе королевско-императ. придвор. актера, а впоследствии былъ и режиссеромъ названнаго театра. Сперва онъ игралъ простаковъ и фатовъ, но затѣмъ перешелъ на пожилыя комическія роли (Фальстафъ, Гётцъ, Петруччо и др.). Его братъ Вильгельмъ Б., р. 1815 г. въ Берлинѣ, ум. 1875 г. въ Герлицѣ. Состоя на прусской военной службѣ, онъ подалъ въ отставку, чтобы посвятить себя театру. Въ молодости выдѣлялся въ роляхъ фатовъ и водевилей любовниковъ, на гамбургской и бреславльской сценѣ — перешелъ на роли героевъ-любовникъ. Въ 1857 г. онъ перешелъ на берлин. сцену и игралъ до 1870 года характерныя роли и такъ наз. „благородн. отцовъ“. Сестра предыдущихъ, Марія Б., р. 1820 г. въ Берлинѣ, ум. 1887 г., играла въ Даницѣ и въ Ригѣ, впоследствии въ Лейпцигѣ и Ганноверѣ роли героинь „grande dame“. 1856 г. вы-

шла замужъ за директора театра въ Вѣнѣ, Гоффмана, оставила на время сцену, но послѣ смерти мужа, въ 1875 г., еще разъ выступала на сценѣ въ Маннгеймѣ и Гамбургѣ.

3) Иоганнъ Вильгельмъ, ветеринаръ, род. 1804, ум. 1846, былъ художником-зоографомъ, затѣмъ поступилъ въ ветеринарную школу, по окончаніи которой занимался ветеринарной практикой. Въ 1831 г. Б. былъ учителемъ въ сельскохозяйственной академіи въ Гогенгеймѣ и затѣмъ профессоръ въ ветеринарной школѣ въ Штуттгартѣ. Онъ написалъ: „Handbuch der landwirtschaftlichen Tierkunde und Tierzucht“ (Штуттг. 1863), откуда появлялись отдѣльно: „Anleitung zur Kenntniss des Aussern des Pferdes“ (Берл. 1870); „Tierärztliche Geburtshilfe“ (Штуттг. 1872); „Anleitung zum Betrieb der Pferdezeitung“ (тамъ же, 1873); далѣе „Anleitung zum Betrieb der Rindviehzucht“ (Берл. 1889); „Anleitung zur Schweinezucht“ (тамъ же, 1890). Съ Дуттенхоферомъ Б. издавалъ: „Gemeinfaßliches Handbuch der Tierheilkunde“ (Штуттг. 1843—44). Его эскизы, исполненные большею частью перомъ, появились въ Штуттгардѣ въ 1846 г. На русскомъ языкѣ имѣется переводъ: „О разведеніи и содержаніи домашнихъ животныхъ“.

4) Фридрихъ Христіанъ, род. 1708, ум. 1785 г., философъ, усердный послѣдователь Вольфа, много способствовавшій своими сочиненіями распространенію его системы и школы въ Германіи и отчасти въ Россіи. Слѣдуя демонстративному методу, Б., подобно Вольфу, пытался доказывать все, даже положенія, принятые сперва догматически. Но его сочиненія и руководство, бывшія въ большомъ употребленіи въ школахъ, были не бесполезны своею ясностью, убѣдительною; Каптъ долго полагалъ ихъ въ основаніе своихъ лекцій. Важнѣйшія сочиненія Б.: „Philosophiae definitiva h. e. definitiones Philosophicae ex Systemate libri Baronis a Wolf in unum collectae“. Wittenberg 1735 и 1762; „Historia doctrinae de mundo optimo“. Goerlitz 1741. Руководствамъ его особенно почастливилось въ русской учебной литературѣ: „Логика“, въ двухъ переводахъ: А. Павлова и Я. Толмачева, выдержала четыре изданія, начина московск. 1760 г. и кончая петерб. 1823 г.; „Метафизика“ вышла, такимъ-же образомъ, въ трехъ изданіяхъ (М. 1764—1808). Переведена также трижды съ лат. на русскій: „Нравоучительная философія“ (Спб. 1783; Львовъ 1790; М. 1788) Ив. Исаевымъ, извѣстнымъ логикомъ П. Лодіемъ и проф. Синковскимъ; наконецъ П. Ушаковымъ переведена его „Физика или естественная философія“ (М. 1785)

**Баумкирхеръ**, Андрей, политич. дѣят. въ Австріи XV в., одинъ изъ многихъ владѣльцевъ Штиріи и Краины, род. 1420, ум. 1471. Послѣ многихъ услугъ, оказанныхъ императорамъ, Б. сталъ во главѣ недоволь-

ныхъ въ Штиріи и поднялъ возстаніе 1467 и еще съ большею силою 1469. Одержавъ надъ австрійцами побѣду при Фюрстенфельдѣ (1469), Б. принудилъ импер. Фридриха III къ уступкамъ. Фридрихъ объявилъ амнистію, но воспользовался первыми смутами, вызванными войной съ Венгріей, чтобы схватить прибывшаго въ Граць своего слишкомъ сильнаго вассала. Въ седьмой день ареста Б. былъ къ вечеру обезглавленъ. См. Kropec, „Andreas B.“ (Граць, 1869).

**Баумштархъ**, 1) Антонъ, филологъ, род. 1800, ум. 1876, образованіе получилъ въ Гейдельбергѣ и былъ проф. классич. филологіи въ Фрейбургѣ. Главный трудъ Б.: „Urdeutsche Staatsalterthümer“ (Берлинъ, 1873). Цѣнится такъ же его переводъ Тацита „Germania“ и многочисл. къ нему комментаріи.

2) Рейнгольдъ, сынъ предыд., герм. политич. дѣятель, род. 1831, образов. получилъ въ фрейбург. унив., рано перешелъ въ католицизмъ и сталъ выдающ. дѣятелемъ клерикал. партіи въ Баденѣ, но, занявъ примирит. положеніе относительно Бисмарка, былъ отвергнутъ партіей и оставилъ политич. карьеру (1872). Кромѣ брошюръ политич. и церковн. содержанія, Б. явился знатокомъ испанск. литерат., знакомя съ нею нѣмцевъ въ переводахъ и отдѣльных этюдахъ.

**Баумштархъ**, Эдуардъ, нѣмецкій экономистъ, род. въ 1807 г., ум. въ 1889 г. въ Грейфсвальдѣ, гдѣ съ 1838 г. былъ профессоромъ, послѣ приватъ-доцентуры въ Гейдельбергѣ. Главн. его труды: 1) Staatswissenschaftliche Versuche über Staatskredit, 1833; 2) Ricardo's Grundgesetze d. Volkswirtschaft, 1837, 2-е изд. 1877; 3) Einleitung in das wissenschaftliche Studium der Landwirtschaft, 1858. Б. издавалъ слѣдующіе періоды органы: Deutsche Jahrbücher (вмѣстѣ съ Гервинусомъ) и Jahrbücher der Akademie Eldena (1848—53).

**Баунти** о—ва (Bounty) причисл. къ англійск. колоніи Новой Зеландіи, хотя отстоятъ отъ нея на 650 км. къ в., подъ 47° 49' ю. ш. и 179° 7' в. д.; площ. 13 кв. км.; состоятъ изъ 24 лишенныхъ всякой растительности, необитаемыхъ, но богатыхъ туньями, скалистыхъ острововъ.

**Баунтовскій источникъ** и озеро, находится Забайкал. обл. Баргузинск. округа въ 476 в. къ сѣв.-вост. отъ Баргузина. Озеро лежитъ на в. склонѣ водораз. Витимскаго хребта, имѣетъ 18 в. дл.: черезъ него проход. р. Цыпа, сѣв. пр. Витима, оз. изобилуетъ цѣнною рыбой. Въ XVII в. былъ построенъ здѣсь острогъ, внослѣдствіи уничтоженный; возлѣ оставшейся отъ того времени часовни происходитъ разъ въ году ярмарка для мѣстныхъ якутъ и тунгусовъ. Б. сѣрнистый источ., вытекающей близъ впаденія р. Цыпы, замѣчательнъ высокою темп., доходящей до 80°; цѣлебными свойствами воды пользуются только мѣстные тунгусы и буряты

**Баурингъ**, сэръ Джонъ, род. 1792 г. ум. 1872 г., служилъ на шерстяной фабрикѣ отца; во время продолжительныхъ путешествій приобрѣлъ обширныя свѣдѣнія о европейской промышленности и торговлѣ и вступилъ въ сношенія съ англійскимъ вождемъ радикальныхъ реформъ — Бенгамомъ, сочиненія котораго позже издалъ. Съ нимъ онъ основалъ 1824 г. „Westminster Review“, бывшій въ 1825—30 самымъ вліятельнымъ органомъ бенгамовскихъ реформъ. Въ 1832 Б. былъ избранъ въ палату общинъ, гдѣ онъ засѣдалъ до 1849 г. Въ своемъ „Report on the commerce and manufactures of Switzerland“ (Лонд. 1836), изданномъ по порученію правительства, Б. изложилъ преимущества свободы торговли передъ запретительной системой. Въ 1838 г. во время большого собранія таможеннаго союза въ Берлинѣ, Б. былъ представителемъ Англии. Въ качествѣ члена нижней палаты онъ помогъ выиграть битву противъ хлѣбныхъ законовъ. Б. былъ соучастникомъ въ составленіи доклада комитета Гуме о ввозныхъ пошлинахъ. 1849 его назначили консуломъ въ Кантонъ, а въ 1854 г. губернаторомъ Гонъ-Конга и главнымъ инспекторомъ англійской торговли въ Китаѣ. Но предпринятая имъ 1856 г. осада Кантона безъ объявленія войны повела за собою его отставку. На обратномъ пути въ Англию, Б. посѣтилъ Филиппинскіе о-ва, описанные имъ въ увлекательной книгѣ „Visit to the Philippine Islands“ (Лонд. 1859). Раньше онъ описалъ Сіамъ, „The kingdom and people of Siam“ (тамъ же 1857, 2 т.): Заслуживаютъ уваженія труды Б. о народной поэзіи. Его богатые собранія и переводы народныхъ пѣсень появились подъ названіемъ: „Specimens of the Russian poets“ (1821—23, 2 т.); „Ancient poetry and romances of Spain“ (1824); „Bavarian anthology“ (1824); „Specimens of the Polish poets“ (1827); „Servian popular poetry“ (1827); „Poetry of the Magyars“ (1830); „Cheskian anthology“ (1832). Хотя 1859 г. онъ удалился съ государственной службы съ пенсіей, но въ 1861 — снова получилъ предложеніе заключить торговый договоръ съ Италіей. Одновременно онъ былъ агентомъ сіамскаго и гавайскаго правительствъ для заключенія торговыхъ договоровъ съ европейскими странами.

**Баурке** (Bourke), гор. въ графствѣ Коуперъ брит. австрал. колонія Новаго Южнаго Уэльса, на ю. берегу р. Дарлингъ, парохидная станція, соединенъ жел. дорогой съ Сиднеемъ; жители, числомъ (1891) 3256 чел., ведутъ значительную торговлю продуктами богатыхъ окрестныхъ пастбищъ.

**Бауръ**, 1) Альбертъ, живош., р. 1835 г. въ Ахенѣ, учился въ дюссельдорфской академіи у Зона и Керена, затѣмъ въ Мюнхенѣ у Швинда и 1861 г. возвратился въ Дюссельдорфъ, получивъ за картонъ: „Перевезеніе тѣла Оттона III черезъ Альпы въ Германію“ награду отъ общества историческаго искусства. Картонъ этотъ былъ

въ послѣдствіи написанъ масляными красками. Изъ работъ Б. извѣстны: эскизъ и картина „Апостолъ Павелъ проповѣдуетъ въ Римѣ“, „Христіанскіе мученики, отвозимые своими друзьями для погребенія“ (дюссельдорф. музей). 1872 г. Б. былъ назначенъ профессоромъ худож. школы въ Веймарѣ, но 1876 г. онъ отказался отъ профессуры и, поселившись въ Дюссельдорфѣ, сталъ снова заниматься живописью, жанровой и портретной.

2) В., Вильгельмъ, еванг. теологъ, род. 1826 г. Его сочиненія: „Geschichts- und Lebensbilder aus der Erneuerung des religiösen Lebens in den deutschen Befreiungskriegen“ (4 изд. Гамб. 1884, 2 т.); „Das deutsche evangelische Pfarrhaus“ (3 изд. Брем. 1884).

3) Б., Густавъ, еванг. теологъ, братъ предыдущ. (1816—1889), р. въ Оденвальдѣ, съ 1870 г. проф. въ Лейпцигѣ. Изъ сочиненій его, кромѣ нѣсколькихъ собраній проповѣдей, слѣдуетъ назвать: „Grundzüge der Homiletik“ (Гиссенъ, 1848); „Grundzüge der Erziehungslehre“ (4 изд. тамъ же, 1887) e „Boëtius und Dante“ (Лейпц. 1874); „Die vorchristliche Erziehung“ (въ „Geschichte der Erziehung“ Шмида, т. I, Штутг. 1884).

4) Б., Фердинандъ Христіанъ, знаменит. теологъ новаго времени, р. 21 іюня 1792 г. въ Шмиденѣ близъ Штутгарта, съ 1826 г. ордин профес. евангел. теологіи въ университетѣ Тюбингена, гдѣ ум. 2 дек. 1860 г. Б. прославился трудами по исторіи догматовъ, церковной символикѣ и библейской критикѣ. Особеннымъ блескомъ отличались его изслѣдованія по исторіи догматовъ, по которой онъ далъ двѣ обширныя монографіи: „Die christliche Lehre von der Versöhnung“ (Тюбинг. 1838); „Die christliche Lehre von der Dreieinigkeit und Menschenwerdung Gottes“ (тамъ же, 1841—43, 3 т.), и кромѣ того „Lehrbuch der christlichen Dogmengeschichte“ (Штутг. 1847, 3 изд. 1867) и „Vorlesungen über die christliche Dogmengeschichte“ (Лейпц. 1865—1867, 3 т.). Другою близкою Б. областію была символика въ церковномъ значеніи, съ особенною же любовью обращался онъ къ обученію первоначальной исторіи христіанства. Тамъ, гдѣ прежде видѣли въ апостольскомъ вѣкѣ только согласіе и единеніе, онъ обнаружилъ борьбу противоположныхъ направленій: еврейской вѣры въ Мессію и введеннаго апост. Павломъ принципа освобожденной отъ древняго закона міровой религіи. Изъ этой борьбы, продолжавшейся полтора вѣка, произошла католическая церковь; памятниками такого церковно-образовательнаго процесса служатъ наши новозавѣтныя священныя книги, явившіяся по большей части во II в. До 70 г. написаны лишь четыре большихъ посланій ап. Павла и Апокалипсисъ. Изслѣдованія, касающіяся посланій ап. Павла и апостольской исторіи, соединены въ книгѣ: „Paulus, der Apostel Jesu Christi“ (Штутг. 1845; 2 изд. Лейпц. 1867), а работы, касающіяся еван-

гелія, въ „Kritische Untersuchungen über die kanonischen Evangelien“ (Тюбинг. 1847), дополненіемъ къ нему послужило сочиненіе: „Das Markus Evangelium nach seinem Ursprung und Charakter“ (тамъ же, 1851). Критическое направленіе, развитое В. и его учениками, какъ Целлеръ, Швеглеръ, Кёстлинъ, Гильгенфельдъ органомъ котораго были „Theologischen Jahrbücher“, издававшіеся въ 1842—57 гг., извѣстно подъ именемъ Тюбингенской школы. См. сочиненіе В., „Tübinger Schule und ihre Stellung zur Gegenwart“ (Тюб. 1859) и Целлера, „Vorträge und Abhandlungen“ (Лейпц. 1865). Она проложила дорогу совѣсмъ новому взгляду на первобытное христіанство, хотя и спорному, безъ сомнѣнія, во многихъ пунктахъ, но составившему эпоху уже потому, что ею впервые примѣнены въ этой области общепринятыя законы исторической науки. Наилучшее общее представленіе объ этомъ даетъ самъ В. въ книгѣ: „Das Christentum und die christliche Kirche der drei ersten Jahrhunderte“ (Тюбинг. 1853, 3 изд. 1863).

5) Францъ, лѣсничій, род. 1830, ум. 1897, образованіе получилъ въ Гиссенѣ, въ 1855 г. сталъ профессоромъ въ Лѣсной школѣ въ Вейсассерѣ, въ 1860 г. — главнымъ лѣсничимъ въ Митгельдикѣ у Дармштадта, въ 1864 — профессоромъ въ Гогенгеймѣ, 1878 — въ Мюнхенѣ. Его сочиненіе „Über forstliche Versuchsstationen“ (Штуттг. 1868) явилось первымъ побудителемъ къ организаци лѣсныхъ опытныхъ станцій Германіи. Кромѣ того, онъ написалъ: „Die Holzmesskunde“ (4 изд., Берл., 1891; русск. перев. А. С. Шафранова: „Лѣсная Таксація“, Спб., 1800); „Lehrbuch der niederen Geodäsie“ (4 изд., тамъ-же 1886); „Die Fichte in Bezug auf Ertrag, Zuwachs und Form“ (Берл., 1876); „Untersuchungen über den Festgehalt und das Gewicht des Schichtholzes und der Rinde“ (Аугсб. 1879); „Die Rotbuche in Bezug auf Ertrag, Zuwachs und Form“ (Берлинъ 1881); „Handbuch der Waldwertberechnung“ (Берл. 1886); „Formzahlen und Massentafeln für die Fichte“ (Берл. 1890). Съ 1866 онъ издавалъ „Monatschrift für das Forst- und Jagdwesen“, съ 1879 „Forstwissenschaftliches Centralblatt“.

6) Гансъ, скульпторъ, род. 1829 г. въ Констанцѣ, ум. 1897 г., учился сперва у Экслина, ученика Данкенера, въ Шафгаузенѣ и работалъ затѣмъ въ Вѣнѣ у Виндмана. Первая работа его — колоссальная статуя св. Конрада и Пелагія въ Констанцскомъ соборѣ, за нею статуи маркгр. Бернгарда III Баденскаго и епископа Гебгарда Констанцскаго. 1860 г. Б. была заказана модель колосс. статуи „Отца Рейна“ для рейнскаго моста, а въ 1862 г. Б. изготовилъ статуи герц. Леопольда I Цѣрингенскаго и вел. герц. Бернарда Баденскаго для рейнскаго моста въ Констанцѣ, 1873 г. побѣдный монументъ „Викторія“ въ Констанцѣ и въ 80-хъ гг. — памятникъ композитору Крейцеру въ Мессkirchѣ.

**Бауръ**, Родіонъ Христіановичъ, Adolph Felix, р. 1667, ум. 1717, ген. отъ кав. уроженецъ Волытини; былъ на службѣ въ шведскихъ войскахъ, но во время осады Нарвы бѣжалъ къ русскимъ и былъ принятъ Петромъ В. на службу. 1701. В. уже командовалъ драгунскимъ полкомъ; 1709 участвовалъ въ сраженіяхъ со шведами подъ Лѣснымъ и Полтавой. 1716 Б. былъ назначенъ въ составъ корпуса, собраннаго Петромъ В. подъ Коненгагеномъ для высадки въ Швецію; 1717 командовалъ дивизіей на Украинѣ, гдѣ и умеръ.

**Бауръ-Лорманъ**, Луи Пьеръ Мари Франсуа, франц. поэтъ, род. 1772, въ Тулузѣ, ум. 1854 въ Парижѣ, гдѣ 1801 напечаталъ „Poésies d'Ossian“, очень удачный стихотворн. переводъ сказаній объ Оссіанѣ, введшій въ моду оссианизмъ. Нѣкоторый успѣхъ имѣла также трагедія Б. „Omasis, ou Joseph en Egypte“ (1807). 1815 Б. былъ выбранъ въ академію, гдѣ явился дѣятельнымъ представителемъ классицизма и противникомъ романтизма, по адресу котораго написалъ лирическую художеств. значенія сатиру „Le canon d'alarme“; вмѣстѣ съ 6 своими единомышленниками Б. ходатайствовалъ объ исключеніи романт. пьесъ изъ репертуара Théâtre Français. Кромѣ небольшихъ стихотвореній, эпическ. поэмъ, балладъ и пр. Б. написалъ „Veillées politiques et morales“ (1811), въ духѣ Юнга; романъ „Duranti, ou la ligue en province“ (1828, 4 т.); „Légendes, ballades et fabliaux“ (1829) и поэтик. переводъ книги Іова, лучшее произведеніе Б., законченное имъ уже послѣ того, какъ онъ ослѣпъ.

**Баускъ**, уездн. гор. Курл. губ. подл. 56° 25' с. ш. 24° 12' в. д., въ 40 в. отъ ж. д., при слияніи рр. Мемеля и Муссе, въ одну р., текущую далѣе подл. именемъ р. Аа. Жителей, по переп. 1897 г., 6543 (3090 м. 3453 ж.), заним. торговл., а также сельск. промысл., преимущ. огородн., птицев., молочн. хоз. Б. — одно изъ крупн. мѣстъ сплава товаровъ по р. Аа., по которой экспортир. лещъ, хлѣбъ, овощи, предметы животновод. и пр. главн. обр. въ Ригу, откуда приходятъ барки съ досками и др. строит. матеріал., удобрит. веществ. и пр. Фабр. и зав. 16 (водочн., пивовар., паров. мельн., лѣсопилян., шерсточесал. 2, кожевен. 3 и др.) съ произв. въ 109 т. р. при 127 раб. Ярмарокъ учред. 5, собираютъ 2. Правосл. церкв., лютер. 2, евр. синагогъ 2 и молитв. дом. 2. Бракотв. въ 1894 г. заключ. 23, род. 183, ум. 273; было 90 душъ. Городск. учил. Изъ остатковъ старины заслуж. вним. развалины построен. въ 1456 г. магистромъ Юганомъ фонъ Менгденомъ замка, именовавшагося въ стар. актахъ Вонше, Баускенбургъ, Воншенбургъ. Въ 1625 г. шведск. кор. Густавъ-Адольфъ отнялъ Б. отъ Польши; въ 1701 г. замокъ былъ реставриров. Карл. XII. Послѣ побѣды подл. Полтавой завладѣли городомъ русскіе, уничтожившіе укрѣпленія. Съ тѣхъ поръ замокъ разрушается.

**Баусский уездъ**, Курляндск. губ., простирается отъ р. Мемеля до Зап. Двины и границъ Ковенск. губ.; общая площадь 1843 кв. в. или 192,010 дес., изъ коихъ крестьянск. 87,042 д., частн. влад. 58,573 д., казнѣ принадл. 42,284 д., ост. учрежд. 847. Поверхность ровная, низмен., почва плодородн. Лѣсу 65,389 дес.; въ томъ числѣ казен. 5 дачъ съ общ. площадью 33,669 д., изъ котор. собств. подъ лѣсомъ 26,048 д. Къ лѣсамъ причисл. еще лѣсная болотист. площадь, котор. у частн. владѣльц. 1920 дес., а у крестьян. 1130 д. Подъ посѣв. 38,000 д. Кромѣ обычныхъ продуктовъ хлѣбопаш. значительн. разведен. льну, котор. главн. образ. культивир. ради волокна, сбываем. въ Ригу. Подъ льномъ 6235 дес., съ котор. снято (въ 1897) 17,788 чт. сѣмени и до 147,500 пуд. волоконъ. Фабр. и завод. 16 съ произв. до 50,000 р. Въ числѣ фабрикъ и заводовъ показаны: винокур. 2, водочн. 1, шивовар. 3, пар. мельн. 2, лѣсопилян., шерсточесальн. 2, кирпичедѣлат. 5. Ярмарокъ учрежд. 16, собирается 12. Населен. по перен. 1897 г. опредѣл. въ 50,426 душъ (24,020 м. 26,406 ж.); въ томъ числѣ городск. 6,543 чел. Этнограф. сост. довольно разнообраз.; около  $\frac{3}{4}$  латыши, за симъ нѣмцы, евреи, русскіе, литовцы, поляки. Церквей 9, въ томъ числѣ правосл. 1, катол. 1, лютер. 7, школъ 37. Браковъ въ 1897 г. заключ. 360, род. 1145, ум. 866, прирость 279 душъ. Въ уездѣ конскій заводъ; Православн. приходск. уч., евангелич.-лютер. школа. Волостей 22.

**Баусъ** или Богусъ, у русск. ювелир. распротр. названіе многихъ драгоценныхъ камней сянго цвѣта средней цѣны и достоинства, каковы кіаниты, индиголиты, свѣтлые сапфиры и пр. В. названіе очень старинное, считается происход. отъ имени англійскаго ювелира Б., бывшаго въ Москвѣ при Іоаннѣ Грозномъ.

**Баутонъ**, Джорджъ Генри, англо-америк. живописецъ; род. 1833 въ Норвичѣ, въ раннемъ дѣтствѣ попалъ въ Америку (Нью-Йоркъ), затѣмъ учился въ Англии и Парижѣ и поселился въ Лондонѣ. Здѣсь онъ написалъ цѣлый рядъ жанровыхъ картинъ съ пейзажемъ, отличающихся простой рисунка, глубиной чувства и мягкимъ, приятнымъ колоритомъ. Наиболье замѣчательн. изъ его картинъ: Черезъ поля, Возвращеніе послѣ сбора хмѣля, Сѣнокосъ въ Бретани, Молитва при дорогѣ, Пуритане въ Новой Англии, Бретонскіе пастухи, Весенній снѣгъ, Носильщики, Копецъ медоваго мѣсяца, Любовь побѣждаетъ все (пиринъ и пастушка).

**Баутсъ**, Дирикъ, голланд. живописецъ, род. около 1410—20 въ Гарлемѣ, ум. 1475 въ Лёвенѣ, учился по произвед. Альберта ванъ Оуватеръ и Рожера ванъ Вейденъ въ Лёвенѣ и тамъ-же работалъ. Его первой, пріобрѣвшей извѣстность, вещь была алтарная картина, написанная для церкви св. Петра въ Лёвенѣ, написанная въ стилѣ Рожера и Мемлинга. Затѣмъ онъ напи-

сать для городской ратуши двѣ картины, представл. правосудіе (музей въ Брюсселѣ). Его Мученіе св. Эразма находится въ церкви св. Петра въ Лёвенѣ, а Умерщвленіе св. Инолита въ церкви Спасителя въ Брюсселѣ.

**Баутуэль**, Джоржъ, р. 1818 г. Съ 1840 г. практиковалъ, какъ адвокатъ, 1842—50 г. былъ членомъ законодательнаго собранія Масачузетса и до 1862 г. находился на службѣ этого штата. Б. былъ долгое время занятъ надзоромъ надъ народными школами. Выбранный въ 1862 г. въ конгрессъ, онъ скоро выказалъ себя однимъ изъ выдающихся вождей республиканской партіи и содѣйствовалъ преданію суду президента Джонсона. 1869 при Грантѣ Б. былъ избранъ министромъ финансовъ и придерживался протекціонной системы; 1873 г. Б. вышелъ изъ кабинета и сталъ сенаторомъ. Позже поселился въ Вашингтонѣ въ качествѣ адвоката. Б. написалъ: „Educational topics and institutions“ (1858); „Manual of the direct and excise tax system of the United States“ (1863); „Speeches and papers relating to the rebellion“ (1867) и „The lawyer, the statesman and the soldier“ (1887).

**Бауценъ**, гл. гор. саксонскаго округа того-же имени, расположенъ на отвѣсно спадающемъ холмѣ при р. Шпре, узловой пунктъ жел. дорогъ, состоятъ изъ самого города, окруженнаго стѣнами и сторожевыми башнями, и пригородовъ, отдѣленныхъ отъ города аллеями и окруженныхъ валомъ и рвомъ; нѣсколько сѣвернѣе Б. также на р. Шпре находится село Сейдау, населенное преимущественно вендами (2907 жит.). На сѣв.-западѣ, въ самой высокой части города, находится древній, въ 958 г. основанный, но впоследствии сгорѣвшій, замокъ Ортенбургъ, нѣкогда резиденція богемскихъ королей. Среди церквей самая замѣчательная — соборъ св. Петра, большая, но не выдержаннаго стиля постройка съ башней 94 м. высоты. Соборъ построенъ въ 1441—1497 г.; съ 1543 г. представляетъ церковь, общую для католиковъ и протестантовъ; желѣзная рѣшетка отдѣляетъ протестантскую часть отъ католической. Б. насчитывалъ въ 1895 г. 23,678 жит., изъ нихъ 20,857 чел. евангелич. въ-роисповѣданія, 2633 катол. и 60 евреевъ; вендовъ было 3235 чел. Б. принадлежитъ къ числу наиболье промышленныхъ городовъ Саксоніи. Самой древней и уже въ XVII стол. имѣвшей значеніе отраслью промышленности является вязанье шерстяныхъ чулокъ, перчатокъ, куртокъ и т. д.; значительно также суконное производство; кромѣ того, въ Б. имѣются 3 желѣзодѣлительныхъ завода съ машиностроительными мастерскими. Въ Б.: гимназія (съ 1536 г.), евангелическая и католическая учительскія семинаріи, реальное училище, коммерческое учебное заведеніе, сельскохозяйственное училище, школа садоводства, археологической музей, картинная галлерей и т. д.

Б., первоначально славянское поселение Будиссинъ, около 1004 г. былъ завоеванъ императоромъ Генрихомъ II и уже съ тѣхъ поръ представляеть укрѣпл. гор. Во время гусситскихъ войнъ Б. сильно пострадалъ; во время тридцатилѣтней войны Б. въ 1620 г. былъ взятъ послѣ четырехнедѣльной осады курфюрстомъ Иоанномъ Георгомъ; въ 1633 г. Б. взялъ Валленштейнъ, а 4 мая 1634 г. имперскій полк. Гольцъ, осажденный курфюрстомъ саксонскимъ, прежде чѣмъ сдать, предалъ городъ огню. Въ 1813 г. здѣсь заняли позицію соединенныя силы пруссаковъ и русскихъ, рѣшившихъ дать Наполеону второе сраженіе послѣ того, какъ при Люцевѣ союзники должны были отступить за Эльбу. 20 и 21 мая произошло знаменитое въ военныхъ лѣтописяхъ сраженіе при Бауценѣ, принудившее послѣ переменнаго счастья, союзниковъ вновь отступить, несмотря на вдвое большія силы. См. Pfütze, Heimatskunde von B. (2 изд., Бауценъ, 1889); Wilke, Geschichte der Stadt B. (Бауценъ, 1843); v. Meerheimb, Die Schlacht bei B. (Берл., 1873); Beitzke, Geschichte der Freiheitskriege, т. 1 (изд. von Goldschmidt, Bremen, 1882).

Округъ Б. заним. площ. въ 2470 кв. км. и насчитываетъ (1895 г.) 385,080 жит., изъ нихъ 347,770 чел. евангелич. вѣроисповѣданія, 34,892 католич. и 278 евреевъ (около 47,000 вендовъ).

**Баучи** (Боло-Боло), область, подчиненная государству Сокото, въ среднемъ Суданѣ, пересѣкается 10<sup>0</sup> с. ш. и 10<sup>0</sup> в. д., на сѣверѣ орошается среднимъ теченіемъ Бинуэ. Страна гориста. Въ лѣсахъ водятся слоны, носороги, пантеры; на равнинѣ буйволы; климатъ въ горахъ пріятный. Населеніе состоитъ изъ туземныхъ негровъ, небольшого роста, но хорошо сложенныхъ; мужчины носятъ звѣриныя шкуры, женщины-же только браслеты изъ серебра, желѣза и мѣди и ходятъ голыми; кромѣ того въ Б. живетъ много племени фульбе, завоевавшихъ страну въ началѣ этого столѣтія послѣ упорной войны. Гл. пунктъ — Якубу (см.).

**Бауэрнфейндъ** (Carl Maximilian von Bauernfeind), инженеръ и геодезистъ, род. 28 ноября 1818 г. въ Арцбергѣ, ум. въ Мюнхенѣ 2 августа 1894 г.; въ 1836 г. поступилъ въ юрнбергскій политехническій институтъ, затѣмъ перешелъ въ мюнхенскій институтъ; въ 1851 г. назначенъ профессоромъ геодезіи въ мюнхенской политехнической школѣ и съ 1868 по 1874 и съ 1880—83 г. былъ директоромъ этой школы, преобразованной по его плану въ высшее техническое учебное заведеніе. Въ 1865 г. сдѣлался членомъ баварской академіи наукъ и съ 1871 г. вице-президентомъ постоянной комиссіи европейскаго градуснаго измѣренія. Въ 1851 г. Б. изобрѣлъ особый эккеръ, такъ наз. призматическій крестъ (Prismenkreuz); затѣмъ ему-же принадлежитъ лучшій дальномѣръ.

Курсъ геодезіи Б. — Elemente der Vermessungskunde (7 изд. 1890) признается классическимъ по богатству матеріала, систематичности и ясности изложенія. Въ 1857 году Б. предпринялъ въ баварскихъ Альпахъ измѣреніе высотъ и первый указалъ на вліяніе лучеиспусканія почвы и на точный періодъ этихъ измѣреній. То же вліяніе обнаружилъ онъ позднѣе и въ тригонометрическихъ опредѣленіяхъ высотъ. Онъ написалъ: „Die bayrischen Staatseisenbahnen in Beziehung auf Geschichte, Technik und Betrieb“ (Нюрнб., 1845—47); „Theorie und Gebrauch des Prismenkreuzes“ (Мюнх., 1851); „Vorlegeblätter zur Strassen- und Eisenbahnkunde“ (1856); „Zur Brückenbaukunde“ (1854; 3 изд. 1878); „Zur Wasserbaukunde“ (1866); „Grundriss der Vorlesungen über Erd- und Strassenbau“ (1875); „Beobachtungen und Untersuchungen über die Genauigkeit barometrischer Höhenmessungen“ (1862); „Die atmosphärische Sfrahlenbrechung.“ (1864—67); „Ergebnisse aus Beobachtungen der terrestrischen Refraktion“ (1880—88); „Das bayrische Präcisionsnivellement“ (1870—90); „Beobachtungen und Untersuchungen über die Eigenschaften und praktische Verwertung der Naudetschen Aneroidbarometer“ (1874).

**Бауэрнфельдъ**, Эдуардъ фонъ, авторъ комедій. Послѣ смерти Б. Ф. ф. Сааръ изд. его „Dramatischen Nachlass“ (Штутг., 1893), а К. Глюсси въ Jahrbücher der Grillparzer Gesellschaft за 1894 и 1895 „Aus B.'s Tagebüchern“ (оттискъ, Вѣна, 1896).

**Бауэръ**, Василий Васильевичъ, ординарный профессоръ всеобщей исторіи, род. въ Спб. въ 1833 г., обучался въ 3 кл. гим. назв. Въ 1851 г. поступилъ на историко-филологич. факультетъ спб. университета, гдѣ работалъ подъ руководствомъ проф. Кутурги и еще въ университетѣ за кон. курсное сочиненіе „О новѣйшихъ открытіяхъ въ Малой Азии и Ниневіи“ получилъ серебряную медаль. Окончивъ курсъ университета кандидатомъ, Б. въ 1858 г. выдержалъ экзамены и защитилъ магистерскую диссертацию („Объ афинской гегемоніи“), а въ 1863 г. докторскую диссертацию („Эпоха древней тиранніи въ Греціи“). Оставивъ службу въ коммерческомъ судѣ, Б. совершилъ двухлѣтнюю поѣздку за границу въ качествѣ преподавателя сыновей вел. кн. Маріи Николаевны. Въ тоже время Б. работалъ научно подъ руководствомъ Рапке, Дройзена, Гейссера, особенно послѣдняго. Возвратившись въ Россію, Б. въ 1862 г. былъ назначенъ экзаменаторомъ въ испытательномъ комитетѣ при спб. университетѣ, будучи въ то-же время причисленъ къ ученому комитету мин. нар. пр. для составленія университетскаго устава. Съ 1864 г. Б. назначенъ былъ штатнымъ доцентомъ спб. университета всеобщей исторіи, вскорѣ экстра-ординари и ординарнымъ профессоромъ. Съ того-же времени Б. занималъ соответствующія кафедры въ Александровскомъ лицѣ, а одно время

читать лекціи на высшихъ женскихъ (Бестужевскихъ) курсахъ. До 1869 г. Б. исключительно занимался древней исторіей, а позже больше всего удѣлялъ времени новой исторіи. Ум. Б. въ 1884 г. Въ 1886 г. былъ издавъ (не совсѣмъ удачно) I томъ лекцій по новой исторіи профессора (слушателемъ его гр. Музинымъ-Пушкинымъ), въ 1888 г. — II томъ. Изъ трудовъ, кромѣ упомянутыхъ, слѣдуетъ указать: 1) О преподаваніи исторіи въ германскихъ университетахъ (Журн. мин. нар. проsv. 1861, ч. 2); 2) Сношенія Россіи съ императорами св. Римской имперіи въ концѣ XV и въ началѣ XVI вв.; 3) Матеріалы къ исторіографіи XVI в., Слейданъ и его комментарии (Журн. мин. нар. проsv. 1874) и др. См. Біографич. словарь профессоровъ и преподавателей импер. сиб. университета за 1869—94, т. I, стр. 40.

**Бауэръ**, Каролина, актриса, род. 1807 въ Гейдельбергѣ, ум. 1878, близъ Цюриха. Послѣ смерти отца своего, ротмистра, Б. прѣѣхала въ 1814 г. въ Карлсруэ, гдѣ въ декабрѣ 1822 г. съ большимъ успѣхомъ выступила на сценѣ придворнаго театра въ роли Маргариты въ пьесѣ „Hagestolze“. Воодушевленность, правдивость исполненія и природныя способности — сдѣлали ее любимцею публики. Въ 1824 г. ее пригласили въ берлинскій кенигштедтскій театръ, а спустя полгода она уже подвизалась на придворной сценѣ. Въ 1829 г. Б. покинула сцену и подъ именемъ графини Монгюмери вступила въ связь съ принцемъ Леопольдомъ Кобургскимъ. Послѣ принятія принцемъ бельгійской короны, Б. разошлась съ нимъ, вернулась на сцену и въ 1831 г. приняла приглашеніе играть въ Петербургѣ. Въ 1834 г. съ огромнымъ успѣхомъ гастролировала въ Вѣнѣ, Пештѣ, Лейпцигѣ, Гамбургѣ, Берлинѣ и др., а затѣмъ въ Дрезденѣ, гдѣ и продолжала играть на сценѣ придворнаго театра. Лучшіе типы, созданные Б. были: Марія Стюартъ, Юлія, принцесса въ „Тассо“, Донна Діана, Прецюзюа и мн. др. но роли комическія ей удавались лучше трагическихъ. Въ 1844 г. Б. вышла замужъ за польскаго эмигранта, графа Броэль-Платера. Она оставила послѣ смерти интересныя воспоминанія „Изъ моей сценической жизни“ (Берл. 1876) и „Komödiantenfahrten“ (Берл. 1875) — изданныя Вельмеромъ. Послѣдній опубликовалъ письма Б. подъ заглавіемъ „Aus d. Leben einer Verstorbenen“ (Берл. 1878—80) и ся мемуары, вслѣдствіе чего возникъ долгій процессъ графа Платера съ издателемъ.

**Бауэръ** (Bauer), 1) Антонъ, нѣмецкій криминалистъ, род. 1772 г., ум. 1843 г., профессоромъ въ Гёттингенѣ, извѣстенъ, какъ основатель уголовно-правовой теоріи, усматривающей основаніе уголовныхъ каръ въ престоереженіи, дѣлаемомъ уголовнымъ закономъ; теорія эта обоснована имъ въ соч. „Die Warnungstheorie, nebst einer Darstellung und Beurteilung aller Strafrechts-

theorien“ (Гёттинг. 1830). Б. принадлежитъ также, кромѣ др. соч. по уголовн. праву, первый самостоятельный учебникъ уголовного процесса „Grundsätze des Kriminalprozesses“ (Марб. 1805).

2) Андрей Фридрихъ, механикъ, род. 1783 г. въ Штуттгартѣ, ум. въ 1860 г., вмѣстѣ съ Фридрихомъ Кёнигомъ (см.), изобрѣтателемъ скоропечатнаго станка, онъ усовершенствовалъ эту важную машину. Въ 1818 г. Б. основалъ вмѣстѣ съ Кёнигомъ у Вюрцбурга фабрику скоропечатныхъ станковъ, которая въ короткое время достигла цвѣтущаго состоянія. Въ 1847 г. онъ построилъ скоропечатный станокъ, дававшій до 6000 отисковъ въ часъ.

3) Б., Эдгаръ, философъ-писатель, род. 1820 г., ум. 1886 г. въ Ганноверѣ, братъ и единомышленникъ Бруно Б., въ защиту котораго онъ написалъ книгу (Берл. 1842); изучалъ съ 1838 теологію, потомъ право въ Берлинѣ и велъ скитальческую жизнь, часто прерывавшуюся процессами по дѣламъ печати и заключеніемъ въ крѣпости. Изъ его сочиненій заслуживаютъ упоминанія: „Der Streit der Kritik mit der Kirche und dem Staat“ (Бернъ, 1843); спустя нѣсколько лѣтъ появилась его „Geschichte des Luthertums“ (Лейпц. 1846—47). Послѣ событій 1848—49 гг., въ которыхъ онъ принималъ небольшое участіе, Б. жилъ попеременно въ Альтонѣ, Фленсбургѣ, Лондонѣ и Гамбургѣ, гдѣ онъ совмѣстно съ епископомъ Копманомъ основалъ „Kirchlichen Blätter“ (1870) и „Christlich-politische Vierteljahrsschrift“. Его же перу принадлежатъ еще: „Die Rechte des Herzogtums Holstein“ (Берлинъ, 1863); „Die Deutschen und ihre Nachbarn“ (Гамб., 1870); „Die Wahrheit über die Internationale“ (тамъ же, 1872).

4) Бруно, нѣмецкій библейскій критикъ, род. 1809 г., ум. 1882 г.; 1839 г., будучи доцентомъ въ Боннѣ, опубликовалъ „Kritik der evangelischen Geschichte des Johannes“ (Брем. 1840) и „Kritik der evangelischen Geschichte der Synoptiker“ (Лейпц. 1841—42, 3 т.), затѣмъ, лишенный права читать теологическія лекціи, основалъ „Allgemeine Litteraturzeitung“ (Шарлоттенб. 1843—44) и издалъ рядъ критическихъ и историческихъ изслѣдованій о событіяхъ XVIII и XIX ст., продолжая также свои критическія изслѣдованія въ области теологіи; кромѣ того издалъ: „Philo, Strauss, Renan und das Urchristentum“ (Берл. 1874), „Christus und die Cäsaren. Der Ursprung des Christentums aus dem römischen Griechentum (ibid 1877)“ и др. Въ противоположность Штраусу, автору „Жизни Христа“, Б. разсматриваетъ христіанство, какъ продуктъ умственныхъ теченій времени римской имперіи, явившихся результатомъ пресыщенія стоической и александрійской философіей, въ особенности ученіемъ Сенеки. Только послѣ смерти Б. взгляды его получили распространеніе и дальнѣйшее развитіе, особенно въ Голландіи.

5) Фердинандъ, австрійскій военный министръ, род. 1825 г., ум. 1893 г., 1841 г. началъ военную службу, 1866 г. съ отличіемъ командовалъ бригадою въ сраженіи при Кустоцѣ, съ 1888 г. военный министръ, на мѣсто Виландтъ-Рейдта.

6) Георгъ, см. *Агрикола 2*

**Бафа**, городъ на о-въ Кипръ, см. *Паоосъ*.

**Бафира**, Бафра, гор. въ Джаникскомъ санджакѣ турецкаго вилаета Трапезунтъ; на р. Кизылъ-Ирмакъ, недалеко отъ ся устья въ нездоровой мѣстности; имѣеть 6500 жит., между которыми 2500 грековъ. Центръ табачныхъ плантацій, доставляющихъ высше сорта турецкаго табака (ежегодно до 3½ милл. клг.). Половина покупается турецкимъ правительствомъ, другая половина при посредствѣ греческихъ оптовыхъ торговцевъ идетъ въ Александрію, Марсель, Гамбургъ, Вѣну и черезъ Одессу внутрь Россіи.

**Бафія** (*Varphia Afz.*), родъ изъ сем. цезальпиніевыхъ, заключающій деревья или кустарники тропической Африки и Мадагаскара съ перистыми листьями, б. ч. колючими кистями желтыхъ или бѣлыхъ цвѣтовъ и плоскими, прямыми или серповидно изогнутыми бобами. *V. nitida Lodd.*, дерево 12—16 м. высоты, доставляетъ анголовое дерево, которое употребляется для окраски въ красный цвѣтъ и въ изящныхъ столярныхъ работахъ.

**Бафометь**, символическій знакъ, приписываемый храмовникамъ, которому они, по словамъ ихъ противниковъ, будто бы поклонялись. Полагаютъ, что это была человѣческая голова изъ благороднаго металла — изображение бога преисподней, который, наряду съ истиннымъ, небеснымъ Богомъ, управляетъ матеріальнымъ міромъ.

**Бафта**, Остъ-индская бѣлая бумажная ткань различной тонкости, лучшіе сорта изъ Сурата; въ Европѣ подвергается окраскѣ и набивкѣ.

**Бафулабе**, военный постъ, въ верхнемъ теченіи Сенегала при впаденіи въ него р. Бакой, конечный пунктъ желѣзной дороги, проведенной вдоль Сенегала вверхъ по теченію. Б. основанъ французами лишь въ 1879 г., но уже теперь представляетъ значительный торговый пунктъ, окруженный семью селеніями.

**Баффинова земля**, въ арктическомъ морѣ, отъ америк. материка отдѣляется Гудзоновымъ проливомъ, каналомъ Фокса, проливами Фюри, Гекла и Принца Регента, отъ Сѣв. Девона — проливомъ Барро и заливомъ Лэнкастеръ, отъ Гренландіи — Баффиновымъ заливомъ и Дэвисовымъ проливомъ, между 60—90° з. д. и 61° 40'—74° 50' с. ш.; занимаетъ площ. въ 610,900 кв. км., распадается на большую, южную главную массу, болѣе или менѣе извѣстную лишь на вост. берегу, гдѣ заливы: Кѣмберлендъ, Фробишъ и Гомъ глубоко врѣзываются въ материкъ, и на нѣсколько мелкихъ о-въ каковы: земля Принца Вильяма, о-въ Кокбѣрнъ и др. У фюрда Кингава, въ

глубинѣ залива Кѣмберлендъ, подъ 67° с. ш. въ 1882—84 гг. находилась германская станція для международныхъ полярныхъ изслѣдованій. (См. Boas, Baffinland (Ergänzungsheft zu „Petermanns Mitteilungen“, Gotha 1885).

**Баффиновъ заливъ**, часть Сѣв.-Ледов. океана, простирается между Гренландіей на востокъ, Баффиновой землей и сѣв. Девонномъ на западъ отъ залива Диско и Гомъ до 78° с. ш., гдѣ переходитъ въ проливъ Смита; каналомъ Кеннеди сообщается съ неизслѣдованнымъ еще болѣе сѣвернымъ полярнымъ моремъ. Съ юга Дэвисовъ проливъ сообщаетъ Б. заливъ съ Атлант. океаномъ, съ з. залива Лэнкастеръ и Джона съ архипелагомъ зап. части арктич. моря. Б. заливъ, занимающій площадь въ 620,000 кв. км., достигаетъ наибольшей извѣстной глубины (5223 м.) въ центральной своей части; изъ острововъ, въ Б. заливѣ находящихся, заслуживаютъ быть упомянутыми у гренландскаго берега о-ва Диско (см.) и Вайгатъ (см.). Открытъ Б. заливъ въ 1562 г. Бирсомъ; названъ онъ по имени Баффина (см.), обследовавшаго его въ 1616 г.

**Баффинъ**, Вилліамъ, англ. мореплаватель, род. 1584 г., ум. 23 янв. 1622. Извѣстна исторія лишь послѣднихъ 10 лѣтъ его жизни, въ теченіе которыхъ онъ совершилъ 7 большихъ путешествій. Во время перваго (1612) путешествія Б. изслѣдовалъ зап. берегъ Гренландіи, во время втораго и третьяго (1613 и 1614) занимался китоловными промыслами у береговъ Шпицбергена, четвертое и пятое (1615 и 1616) были посвящены отысканію сѣв.-западнаго морского пути. Во время четвертаго путешествія Б. изслѣдовалъ Гудзоновъ проливъ и зап. берегъ о-ва Саутгэмптона, во время пятаго онъ черезъ проливъ Дэвиса достигъ большого залива, носящаго его имя, и изслѣдовалъ его вплоть до пролива Смита. Здѣсь подъ 78° с. ш. онъ наблюдалъ самое большое въ то время извѣстное отклоненіе магнитной стрѣлки (56° къ западу). Шестое и седьмое путешествія привели его къ берегамъ Краснаго моря и Персидскаго залива; здѣсь при осадѣ г. Ормуса англичанами Б. окончилъ жизнь. Онъ принадлежалъ къ числу весьма образованныхъ мореплавателей своего времени и былъ первымъ опредѣлявшимъ долготы на морѣ изъ прохожденій луны. Т. к. Б. отрицалъ возможность существованія с.-з. морского пути, то все открытія имъ моря и заливы никто и не посѣщалъ въ теченіе цѣлыхъ двухъ столѣтій, такъ что въ концѣ концовъ даже возникло сомнѣніе въ существованіи залива, названнаго его именемъ. Лишь благодаря путешествію Джона Росса (1818) заслуги Б. были вновь признаны. Морскіе журналы Б. издалъ Клеменцъ Маркгамъ („Voyages of William Baffin“, Лондонъ 1880).

**Бахарахъ**, городъ въ прусскомъ округѣ Кобленцѣ, на лѣвомъ берегу Рейна, при

жел. дорогъ, 81 м. надъ у. м., сильно развито винодѣліе, число жит. (1895) 1918 чел. Вершина горы, у подошвы которой лежитъ Б., увѣнчана замкомъ Шталъэкъ (впервые упоминается около 1190 г.), принадлежавшимъ до 1253 г. пфальцграфамъ Рейнскимъ. Въ 1689 г. замокъ разрушенъ французами. Нѣкогда въ немъ было отпраздновано бракосочетаніе Генриха Брауншвейгскаго, сына Генриха Лыниное сердце, съ Агнесой Гогенштауфенской и такимъ образомъ совершенно примиреніе гвельфовъ и гибеллиновъ. Пороги и мели на Рейнѣ, ниже города, производившіе опасные водовороты и препятствовавшіе судоходству, были въ 1850 г. взорваны. При очень низкомъ уровнѣ воды изъ Рейна около Б. выступаетъ большой четырехъугольный камень, въ римскую эпоху, какъ говорятъ, служившій мѣстомъ жертвоприношеній Бахусу (Ага Васші), что позволяетъ заключать о римскомъ происхожденіи Б.

**Бахари**, араб. названіе Нижняго Египта.

**Бахаріе** (Ва-ель-Баріе — Небольшой оазъ) въ зап. части нижняго Египта, 100—126 м. надъ у. м. въ ливійской пустынѣ. Существованіе оаза обуславливается многочисленными отчасти тенлыми (34<sup>0</sup>), источниками орошающими котловину, окруженную отвѣсными скалистыми утесами. Б. насчитываетъ (1882) 5436 жит. (арабы), воздѣлывающихъ рисъ, пшеницу, ячмень, дурру, хлопокъ, но гл. образомъ финики. Изъ построекъ, возникшихъ въ древне-египетскую и римскую эпохи, уцѣлели нѣкоторыя развалины. Оазъ описывали: въ 1873 г. Рольфсъ, 1873—74 Швейнфуртъ, въ 1876 Ашерсонъ.

**Бахатъ**, Даниилъ Милославъ, род. въ 1840 г. въ Рагновѣ, словацкій писатель. Протестантскій пасторъ, онъ напечаталъ въ словацкихъ журналахъ много стихотвореній, повѣстей, комедій и разныхъ статей. Отдѣльно изданы „Zbozne zvuky“ (Пештъ 1885) и „Lohynska zelina“ (1886).

**Бахачекъ**, Мартинъ, чешскій педагогъ и ученый, род. въ 1539 г. въ Ноумерицахъ, ум. въ 1612 г. Первоначальное образованіе онъ получилъ въ Сланецъ, Таборъ, въ Прагъ и Кладовахъ, высшее — въ университетахъ пражскомъ, лейпцигскомъ и виттенбергскомъ. Главнымъ предметомъ его изученій были математика и астрономія. По возвращеніи въ Чехію, въ 1571 г., онъ нѣсколько лѣтъ занимался частнымъ преподаваніемъ, пока не былъ сдѣланъ въ 1577 г. бакалавромъ. Съ тѣхъ поръ онъ занималъ разные университетскія должности до ректорской включительно (1603—1611). Хотя у своихъ современниковъ онъ и пользовался славою знаменитаго математика и астронома, кромѣ нѣсколькихъ календарей онъ не издавалъ никакихъ сочиненій. Больше заслугъ имѣетъ Б. въ исторіи чешской педагогики. Какъ ректоръ пражскаго университета, въ вѣдѣніи котораго находились въ то время всѣ утравивствія школы, Б. управлялъ болѣе, чѣмъ сотней

учебныхъ заведеній. Несмотря на то, что въ своихъ педагогическихъ воззрѣніяхъ Б. былъ сыномъ своего вѣка — его идеаломъ были схоластикъ Штурмъ, ректоръ латинской школы въ Страсбургѣ, — тѣмъ не менѣе онъ много сдѣлалъ для организаціи школъ и этимъ самымъ подготовилъ почву для дѣятельности Коменскаго. См. Časop. česk. (т. 1845) и Ф. Дворскаго, „Paměti o školach českých v Praze, 1886.

**Бахелкандъ** (Багалхандъ). Подчиненная англо-индійск. правит. область въ центральной Индіи, состоящая изъ 6 отдѣльныхъ государствъ, управляемыхъ туземными князьками; пространство 29,326 кв. км., съ 1.512,595 жит. Черезъ всю страну, въ направленіи съ в. на западъ, тянется Каймуракая горная цѣпь, параллельно которой течетъ р. Сонъ, притокъ Ганга. Проведена жел. дор. Резиденція англійскаго агента — городъ Сутна.

**Бахомъ** (Bachem), Карлъ, нѣмецкій политикъ, род. 1858 г., 1889 г. выбранъ въ прусскій ландтагъ, 1890 г. въ рейхстагъ, гдѣ примкнулъ къ партіи центра, являясь однимъ изъ видныхъ ораторовъ этой партіи какъ въ рейхстагѣ, такъ и въ собраніяхъ католическихъ дѣятелей.

**Бахерахтъ**, Андрей Гавриловичъ, сынъ голландскаго маклера, врачъ и писатель. Род. въ Спб. въ 1724 г. Окончивъ курсъ медицинск. школы при Спб. генеральномъ сухопутномъ госпиталѣ, въ 1743 г. въ званіи подлѣкаря, былъ назначенъ въ Спб. генеральн. адмиралтейскій госпиталь. Въ 1746 г. отправился въ лейденскій университетъ и въ 1750 г. за диссертацию „De morbis ligamentorum“ былъ удостоенъ докторскаго диплома. Возвратившись въ Россію, Б. получилъ право практики, выдержавъ экзаме́нъ въ медицинскій Спб. канцеляріи. Въ 1751 г. былъ назначенъ въ корпусъ главной артиллеріи и фортификаціи; былъ впоследствии членомъ медиц. коллегіи, главнымъ докторомъ флота, съ 1801 г. въ отставкѣ; много занимался практикой, написалъ нѣсколько сочиненій. Умеръ въ 1806 году. Его сочиненія: 1) Описание и наставленіе привитія осы (1769). 2) Предохранительное средство отъ скотскаго падежа (1773). 3) О неумѣренности въ любострастіи обоихъ половъ... 4) Собраніе разныхъ полезныхъ лѣкарствъ на разныя болѣзни съ рецептами (1779). 5) Способъ сохраненія здоровья морскихъ служителей, особливо въ рос. флотѣ находящихся (1780). 6) Аптека російскаго флота (1791). 7) Практическое разсужденіе о цынготной болѣзни (1786). 8) Разныя мелкія врачевныя сочиненія по указ. „Справ. Энцикл. Словаря Крайя“ (1798). См. Чистовичъ, „Исторія первыхъ медиц. школъ въ Россіи; Richter, „Gesch. der Medizin“; Словари: Венгерова, Геннади, Снегирева.

**Бахерахтъ**, Тереза фонъ, писательн., род. 1804 въ Штуттгартѣ, ум. 1852 на о—вѣ

Ява, дочь русск. посла Г. ф. Струве, была замужемъ за фонъ Б., русск. генералън. консуломъ въ Гамбургъ, послъ, разведясь съ нимъ, за нидерландск. полковн. ф. Люцовымъ. Ея романы, появившіеся подъ псевдонимомъ Тереза и оказавшіе сильное вліяніе на Гуцкова описываютъ преимущественно жизнь высшихъ слоевъ общества и тщательно отдѣланы, но сильно тронуты рефлексіей; самыя извѣстныя: „Falkenberg“ (Брауншв., 1843); „Lydia“ (тамъ-же, 1844); „Weltglück“ (тамъ-же, 1845) и „Heinrich Burkart“ (тамъ-же, 1846). Ея „Tagebuch“ (Брауншв., 1842) изобилуетъ остроумными историко-литерат. замѣчаніями. Въ ея путевыхъ наброскахъ: „Briefe aus dem Süden“ (тамъ-же, 1841), „Menschen und Gegenden“ (тамъ-же, 1845) и др. сказывается здоровое сужденіе и острый наблюдательный умъ. См. F. Wehl, Zeit und Menschen, томъ I (Альтона, 1889).

**Бахерскія горы**, широкая, къ южному поясу вост. Альпъ относящаяся горная вѣтвь въ Штириі на югъ отъ р. Дравы; на западѣ отдѣляется истоками Миселинга и Сава отъ Караванскихъ и Штейнерскихъ Альпъ, на югѣ Драномъ отъ Цилійскихъ горъ. Б. горы представляютъ гранитный кряжъ, покоящийся на гнейсѣ. Наивысшая вершина — Шварцгогель.

**Бахеръ** (Bacher), Вильгельмъ, еврейскій теологъ и ориенталистъ, сынъ еврейскаго писателя Симона Б. (ум. 1891 г.), род. 1850 г. въ Венгріи, съ 1867 г. профессоръ раввинскаго училища въ Будапештѣ. 1884—90 г. Б. вмѣстѣ съ І. Вавоші издавалъ „Венгерско-еврейское обозрѣніе“ („Magyar Zsidó Szemle“) и съ 1869 г. опубликовалъ въ спецiальн. изданіяхъ рядъ выдающихся работъ по еврейской филологіи, талмуду и пр., частью на венгерскомъ яз.

**Бахлюво**, лѣсная дача, занимающая среднюю часть Жигулевскихъ горъ съ живописной Б. поляной, открывающейся къ Волгѣ, на сѣверномъ берегу Самарской луки Сызранск. уѣзда Симбирск. губ. Б. принадлежитъ частью Удѣльному Вѣдом., частью гр. Орлову-Давыдову. Мѣстность оставалась до послѣдняго времени ненаселенною. Теперь область довольно значительной, наиболѣе крупной въ Россіи добычи естественнаго гудрона (см. асфальтъ). Гудрономъ проникнуть здѣсь рыхлый песчаникъ и песокъ, залегающіе выше жигулевскихъ известняковъ, мощностью до 5 саж. Для добычи и выплавки гудрона устроено среди лѣса три завода.

**Бахиревъ**, вмѣстѣ съ Федоровымъ въ 1815 году издавалъ ежемѣсячный журналъ подъ заглавіемъ „Кабинетъ Аспазіи“, состоявшій, главнымъ образомъ, изъ стиховъ, переводовъ и краткихъ замѣтокъ обоихъ издателей. Б. писалъ подъ псевдонимомъ В. Бховъ. Журналъ этотъ былъ въ духѣ времени и считался моднымъ. Направленіе „Кабинета Аспазіи“ самое сантиментальное. Весь журналъ посвященъ прославленію женщинъ и любви.

**Бахмаиъ** 1) Алолъфъ, род. 1849 г., ум. 1874 г. былъ приватъ-доцентомъ, 1880 г. проф. по кафедрѣ исторіи Австріи въ Пражскомъ нѣм. ун-тѣ. Написалъ: Georgs von Podiebrad Wahl, Krönung und Anerkennung (Вѣна, 1876), Die Einwanderung der Baiern (В. 1878), Albrecht I, народное изд. (В. 1880), Böhmen und seine Nachbarländer unter Georg von Podiebrad 1458—61 (Прага, 1878), Die Wiedervereinigung der Lausitz mit Böhmen (Вѣна, 1882), Deutsche Reichsgeschichte im Zeitalter Friedrichs III und Max I.; mit besonderer Berücksichtigung der österreichischen Staatengeschichte (Лейпц. 1884); Die deutschen Könige und die kurfürstliche Neutralität 1438—47 (Вѣна, 1889) и сообщить много источниковъ въ Fontes rerum austriacarum.

2) Карлъ Фридрихъ, философъ, род. 1785 г., ум. 1855 г., по окончаніи ленискаго ун. былъ оставленъ при немъ и назначенъ въ 1812 г. профессоромъ политики и морали; вначалѣ поклонникъ Шеллинга и Гегеля, Б. потомъ вернулъ къ ученію Канта и выступилъ противъ школы Гегеля съ соч., въ к-ромъ назвалъ идентичность сознанія и бытія основнымъ заблужденіемъ абсолютной философіи: Über Hegels System und die Notwendigkeit einer nochmaligen Umgestaltung der Philosophie (Лейпц., 1833). Кромъ отвѣта Б. на возраженіе Розенкранца (Sendschreiben an K. F. V., Кенигсб. 1834) Anti-Hegel (Іена 1835) изъ др. работъ его извѣстна System der Logik (Лейпц. 1828). Русскій перев. ея 1831 г.

**Бахматы**, длинногривыя, твердокопытныя подольскія лошади.

**Бахмачъ**, мѣст. Конотопск. уѣзда Черниг. губ., близъ исток. р. Бораны. Жителей 5000 чел., церкв. 2, станція на пересѣчен. Кіево-Воронежск. и Либаво-Ром. жел. дор.; благодаря такому положенію ведетъ значит. торговлю.

**Бахметевъ**, Ник. Ив., композ., род. 1807, ум. 1891. По окончаніи курса въ Пажеск. корп. Б. вышелъ въ армейск. гусарскій п., съ которымъ дѣлалъ камп. 1827. Въ 1842 Б. вышелъ въ отставку и поселился въ своемъ саратов. имѣніи. Занимаясь съ юношескихъ лѣтъ изученіемъ теоретически и практически (скрипка) музыки, Б., состоя уже саратовскимъ губернскимъ предводителемъ дворянства, свои досуги также посвящалъ любимымъ занятіямъ, заведя у себя хоръ и оркестръ, устраивая концерты и ставя оперы. Въ 1861, Б. былъ назначенъ дир-омъ придворной пѣвческой капеллы, въ которой оставался до 1883. Къ этому времени относится изданіе подъ его редакц. распространеннаго обихода церковн. пѣнія, при Высочайшемъ дворѣ употребляемаго, а также его соств. духовн. соч.: причастныхъ стиховъ, пѣнопѣній изъ литургіи и 10 концертовъ. Особенно эффектны его Херувимскія. Всѣ его духовн. произв., въ виду сложности ихъ построенія, требуютъ образцоваго исполненія, потому мало распространены. Кромъ духовныхъ произведеній, Б. оставилъ свѣтскія (симфонія,

струнный квартетъ, мелкія произведенія для скрипки и фортепiano, романсы на русскіе и франц. тексты), изъ которыхъ особой популярностью въ свое время пользовались романсы „Борода-ль моя, бородушка“. „Ты душа-ль моя“ и „Пѣсьн ямщика“.

**Бахметьева**, Александра Николаевна, урожденная Ховрина. Писала книги для дѣтей и народа, большею частью изъ библейской и церковной исторіи. Кромѣ книгъ духовнаго направленія, ею написано: 1) „Пастырѣ и овцы“ рассказъ для дѣтей (1886 г.); 2) „Какъ Русь освободилась изъ подъ татарскаго ига“ (1888 г.).

**Бахметьевъ**, Николай, питомецъ вольнаго благороднаго пансіона при московск. унив. Помѣстилъ въ „Распускающемся цвѣтѣхъ“ 1787 г. переводы: 1) „Салли“, „О дерзкомъ или болтушѣ“.

**Бахмутскій уѣздъ**, Екатеринославск. губ., примыкаетъ къ Харьковск. и Мѣусск. окр. Донской области; естеств. границами служатъ рѣки и рѣчки системы Дона, Кальмуса и Днѣпра, которыя окруж. уѣздъ почти со всѣхъ сторонъ. Площадь, по даннымъ 1897 г., 832,424 дес. Изъ общаго кол. земли — крест. принадл. 341,517 д., частновл. 467,043 д. (въ томъ числѣ нѣмц. колонист. 126,858 д.), казѣнъ 11,700, городск. 4062, церковн. 5015, подъ жел. дорогами 3084 дес. Поверхн. ровная, степная; въ трехъ направленіяхъ проходятъ цѣпи холмовъ, прорѣзан. глубок. и крут. балками; см. *Донецкій бассейнъ*. Кромѣ назван. рѣчекъ, уѣздъ орош. нѣсколькими другими, изъ которыхъ достойны упомянуть: Лугань, Бахмутъ, Сухая Плотва, Кривой Торець съ приток. и др. все маловодныя, почти переслѣткомъ, и одинъ лишь сѣверн. Донецъ, по сѣверн. границѣ уѣзда, можетъ назваться рѣкой, судоходн. лишь въ половдѣ. Почва въ больш. части — черноземп., глинистая, мѣстами каменистая; въ общ. плодородн., хотя уѣздъ терпитъ отъ засухи. Число беззем. опредѣл. въ 12,9% общ. числа семей. Главн. занятіе больш. насел. земледѣліе. Въ 1897 г. посѣяно было болѣе милліона 700 тыс. пуд. разн. зерн. хлѣба, собрано — 10<sup>1</sup>/<sub>2</sub> мил. пуд. Тѣсу мало; считается всего 12,223 дес. изъ котор. подъ строев. 2907 д., дровян. 4283 д. и заросл. 5037 дес. Скотоводство, въ абсолютн. цифр. опредѣл. свыше 700 тыс. головъ, въ томъ числѣ лошадей 26,800, кр. рогат. скота 155,643, овецъ прост. 158,297, тонкорун. 338 тыс., свиней до 26 тыс., козъ болѣе 2600, по это число распред. неравномѣрно; въ уѣздѣ считал. 3265 сем., не имѣющ. вовсе скота, а 3799 сем., имѣющ. только нерабоч. (телята, овцы, свиньи). Сельскохоз. промыслы не развиты. Минеральн. богатства уѣзда чрезвычайно обильны и разнообразны: соляныя копи, желѣзная, ртутн. руда, камен. уголь, гипсовыя и мѣловыя залежи, огнеупорн. и фарфор. глина и пр., издавна состав. уѣзду славу горнопромыш., хотя населен. по преимущ. держится за землю; на завод., рудникахъ и копахъ

едва <sup>1</sup>/<sub>4</sub> часть рабоч. мѣстн. жители, остальн. пришлые. О горн. дѣлѣ и валич. добычѣ см. *Донецкій бассейнъ*. Церквей и молитв. домовъ 51. Фабрикъ и завод. въ 1897 г. по офиц. свѣд. числилось 18, изъ нихъ 3 чугуноплав. и желѣзодѣлат., 1 машиност., 1 кирпичедѣл., 1 стеклян., 6 кам. уг. рудн., 5 солян., 1 солов. Производство показ. до 25 мил. р. при 23621 раб. Насел., по переписи 1897 г., 329,875 чел. (176,558 м. 153,317 жен.), въ томъ числѣ городск. 19,080; большинство малоросы, за симъ нѣмцы, сербы, евреи. Браковъ заключ. 2869; род. 18,896 (9626 м. 9270 ж.), ум. 8798 (4706 м. 4092 ж.); пристоитъ 10,098 душъ. Торговопромышл. зав. 1026. Медицинск. участк. 6, съ 8 врач. 29 фельдш. Больн. 1, лѣчебницъ 5. Школь., о котор. помѣщ. свѣд. въ отчетѣ земск. управы, 90 (въ томъ числѣ 23 въ нѣмецк. селеніяхъ), съ 204 препод. Въ с. Лисичанскѣ—штейгерск. шк.; въ нѣкот. сел. при заводѣ—горныя училища. Волостей 20, сел. общ. 243; для нуждъ горной промышл. уѣздъ пересѣч. желѣзн. дорогами во всевозможныхъ направленіяхъ.

**Бахмутскія** копи каменной соли, болѣе значительныя въ Россіи по количеству и качеству добываемой соли; находятся среди пермскихъ отложений, составляющихъ В. котловину, окружающую г. Бахмутъ (см.). Пермскія отложенія этой котловины сложены изъ доломитовъ, переходящихъ ввиду въ желтоватосѣрѣя глины и мергеля, которымъ и подчинены залежи гипса, ангидрида и каменной соли. Къ сѣверо-востоку и югу отъ города эта толща достигаетъ болѣе 100 саж. мощности. Еще въ XVII вѣкѣ В. славился соляными источниками и солеварнями, вываривавшими для того времени громадную массу соли до 600 т. пудовъ ежегодно. Солеварни закрыты были по недостатку топлива. Въ 1871 г. сдѣлана была вновь попытка эксплуатаціи рассоловъ помощью буровыхъ скважинъ. Въ 1874 г. по указаніямъ геологовъ Ерофьева и Карпинскаго близъ ст. Деконской, заложена была глубокая буровая скважина, которая на глубинѣ 37 саж. достигла каменной соли и прошла до глубины 110 саж. девять слоевъ чистой каменной соли; въ общемъ имѣющей 49 саж. мощности. Копи каменной соли занимаютъ теперь значительный районъ, центромъ котораго является с. Брянцевка близъ ст. Деконской. Брянцевскія копи принадлежатъ въ настоящее время франц. компаніи, ведущей наиболѣе крупное и наиболѣе правильно поставленное производство. Всего В. котловина доставила въ 1897 г. изъ пяти копей болѣе 16 милл. пудовъ каменной соли; кромѣ того, два завода произвели вываркой изъ рассола 1<sup>1</sup>/<sub>2</sub> милл. пудовъ соли.

**Бахмутъ**, уѣздн. гор. Екатеринославск. губ., подъ 48° 35' с. ш. и 38° 0' в. д., при рѣчкѣ Бахмуткѣ, пересыхающей во время лѣтней жары. Въ полов. XVII в. по этой рѣчкѣ жители Изюма, Валуйки и другихъ

„украинныхъ“ уголковъ стали завод. соляныя варницы. Для охраненія этихъ поселковъ отъ нападений кочевник. и обезпеченія безпокойн. южн. границы, на которой пошалаивала разная вольница, было основано въ началѣ XVIII в. деревянное укрѣпленіе, приписанн. сначала къ Азовской губ., а послѣ учрежд. въ 1783 г. Екатериносл., отнесенное къ этой послѣдн. Торговое значеніе незначительно. Шерстяная ярмарка. Торговопромышл. заведеній 430. Пивомедов. заводъ, паровая мукомольная мельница, съ производствомъ до 350,000 р. Типографія. Мужская гимн. Духовное училище. Начальн. учил. 3 (2 мужск., 1 женское). Жител., по переписи 1897 г., 19,676 (9659 м., 9757 ж.), большинство правосл., малороссы; есть евреи. Правосл. церкв. 5, костелъ, еврейск. молитв. домовъ 2. Браковъ заключено въ 1897 г. 174, род. 1086 (547 м., 539 д.), ум. 534 (313 м. 221 женщ.), прирость 552 души. Станція жел. дор.

**Бахофенъ**, Іоганнъ, род. 1815, ум. 1887, учился въ Базелѣ, Берлинѣ, Гёттингенѣ, Парижѣ и Оксфордѣ; 1841 былъ назначенъ профессоромъ въ Базель. Черезъ два года отказался отъ профессуры и, пробывъ много лѣтъ членомъ апелляціоннаго суда въ Базелѣ, предался исключительно своимъ научнымъ занятіямъ. Б. одинъ изъ первыхъ проложившихъ дорогу сравнительной юриспруденціи изученіемъ первоначальной исторіи права въ своемъ соч. „Das Mutterrecht, eine Untersuchung über die Gynäkokratie der alten Welt nach ihrer religiösen und rechtlichen Natur“ (Штутг. 1861), значеніе котораго признано особенно благодаря новымъ этнографическимъ изслѣдованіямъ (матриархатъ). Но и въ изученіи права историческихъ временъ Б. успѣлъ обогатить науку достойными вниманія сочиненіями: „Das Nexam, die Nexi und die Lex Petillia“ (Базель, 1843); „Die Lex Voconia und die mit ihr zusammenhängenden Rechtsinstitute“ (Вьна, 1843); „Das römische Pfandrecht“ (Вьна, 1847); „Ausgewählte Lehren des römischen Zivilrechts“ (Боннъ, 1849). Изъ другихъ его сочиненій, относящихся скорѣе къ культурной исторіи, могутъ быть названы: „Der Bär in den Religionen des Altertums“ (Базель, 1863); „Antiquarische Briefe vornehmlich zur Kenntniss der ältesten Verwandtschaftsbegriffe“ (Страсб. 1881—86, 2 т.). Изъ сочиненія „Geschichte der Römer“ писанаго вмѣстѣ съ Герлахомъ, появился только первый томъ (Базель, 1851).

**Бахрейнъ**, см. *Барейнскіе о.-ва.*

**Бахрома**, особаго рода плетенная изъ шнурковъ ткань, употребляемая для обшивки и окашивающаяся по направленію длины свободно висящими концами. Дѣлается изъ шелковыхъ, шерстяныхъ и бумажныхъ нитокъ, иногда изъ серебряныхъ или золотыхъ; чаще всего употребляется для дамской одежды, скатертей, салфетокъ, ковровъ и проч.

**Бахромчатокрылыя** (нас.), см. *пузыреноги.*

**Бахта**, р. Евсейской губ., прав. прит. Енисея, вытек. изъ горн. озера Аисъ, въ Туруханск. округѣ, течетъ 450 вер. по тундрамъ и лѣсамъ, впадая въ 125 вер. ниже Подкаменной Тунгуски.

**Бахтоганъ** (оз. Нирисъ), соляное озеро въ перс. провинціи Фаристапъ, въ 75 км. на востокъ отъ Шираса, на высотѣ 1550 м., незначительно по ширинѣ, но заключаетъ большой о-въ, имѣетъ 100 км. длины въ направленіи съ с.-з. на ю.-в.; безъ стока. Лѣтомъ озеро отчасти высыхаетъ, такъ что происходитъ самосадка соли (очень мелкой, употребляемой во всемъ Фаристапѣ).

**Бахтемиръ**, правый наиболее западный изъ крупныхъ рукавовъ Волжской дельты, отдѣляющийся въ 16 вер. ниже Астрахани; въ настоящее время представляетъ, несмотря на свое мелководье, болѣе удобный выходъ изъ Волги въ море въ меженное время, чѣмъ главное русло Старой Волги; представляетъ однако-же перекаты, въ которыхъ въ мелководье бывають не болѣе 2½ футовъ воды.

**Бахтерець** или бехтерець (отъ монгольск. бектеръ) — доспѣхъ изъ металлическихъ пластинокъ, соединенныхъ кольцами въ нѣсколько рядовъ, съ разрывами на бокахъ и на плечахъ, которые застегивались ремнями на пряжкахъ, и подзоромъ или желѣзной сѣткой вверху; В. дѣлались иногда съ рукавами; пластики, пряжки и подзоръ украшались золотомъ или серебромъ.

**Бахтинъ**, Иванъ Ивановичъ, род. 1756 г., въ 1772 достигъ въ артиллерію, потомъ перешелъ въ гражданскую службу, былъ прокуроромъ пермскаго земскаго суда (1785), тобольскимъ губернскимъ прокуроромъ (1788). Затѣмъ служилъ въ Евр. Россіи, въ чинѣ статскаго совѣтника въ министерствѣ финансовъ. Обративъ на себя вниманіе Александра I, онъ вскорѣ былъ назначенъ харьковскимъ губернаторомъ. Въ 1814—15 г. былъ въ отставкѣ, но затѣмъ снова поступилъ на службу и завѣдывалъ государств. экспедиціею для ревизіи счетовъ. Ум. 14-го апрѣля 1818 г. Печатать свои произведенія сталь, когда вышелъ въ отставку, написаны же нѣкот. изъ нихъ значит. раньше („Ревнивый“ 1793 года), но авторъ, будучи губернаторомъ, находилъ это несомнѣннымъ съ высокимъ положеніемъ, занимаемымъ имъ. Написать Б. слѣд.: 1) „Вдохновенныя идеи“ 1866 г.; 2) „Ревнивый“, драма въ 3 д. 1816 г.; 3) „И я авторъ, или разныя мелкія стихотворенія“ 1816 г. „Вдохновенныя идеи“ — описаніе перерожденія автора подъ влияніемъ чудесныхъ предчувствій „изъ великаго вольнодумца въ христіанина“. Драма „Ревнивый“ — подражаніе французск. образцамъ, съ соблюденіемъ 3-хъ единствъ и отсутствіемъ русскаго колорита, хотя дѣйствіе происходитъ въ Россіи. Лучшее другихъ 3-я книжка, въ кот. много юмор. стихотвореній, не лишенныхъ таланта.

**Бахтиаровъ**, Анатолій Александровъ

вичъ, публицистъ, род. 1852 г. в с. Ертарскомъ, Пермской губ., Камышл. уѣзда. Въ раннемъ дѣтствѣ оставивши сиротой, поступилъ въ школу кантонисговъ, затѣмъ былъ переведенъ въ ярославскую военную прогимназію и впослѣдствіи, въ числѣ лучшихъ учениковъ, въ учительскую семинарію военнаго вѣдомства, откуда до 1874 былъ выпущенъ въ званіи учителя военныхъ прогимпазій. Этою дипломъ помогъ ему пристроиться преподавателемъ русск. языка въ Спб., въ военно-фельдшерской школѣ. Писать Б. началъ въ 1884 г. въ газетахъ „Эхо“ и „Здоровье“. Съ 1885 по 1888 г. помѣстивъ въ „Спб. Вѣдомост.“, „Петерб. газетъ“ и „Новостяхъ“ рядъ фельетоновъ, подъ загл. „Врюхо Петербурга“, вышедшихъ отдѣльнымъ издаемъ въ 1887 году. Въ нихъ разбираются средства и способы питанія населенія Спб. Б. пользовался статистич. данными, а также лично собиралъ свѣдѣнія на разныхъ рынкахъ, бойняхъ, пристаняхъ Спб. Въ 1890 г. вышла „Исторія книги на Руси“, тоже составленная изъ газетныхъ и журнальныхъ статей. Кромѣ этихъ 2-хъ книгъ, Б. написалъ множество статей санитарнаго и этнографическаго характера въ „Дѣт.“, „Петербургской газетѣ“, „Новостяхъ дня“, „Дѣтскомъ отдыхѣ“, „Нови“, „Народной школѣ“, „Русск. паломникѣ“ и „Русск. богатствѣ“. Книги его были одобрены печатью и интересовали публику. Материалы собраны добросовѣстно и книга носитъ серьезный характеръ.

**Бахтары** (также луры), народъ въ Персіи, населяющій горную возвышенность восточнаго Луристана, въ особенности область рѣки Каруна. Народъ распадается на три отдѣла: гафтъ лангъ, шахъ лангъ и динаруны, а эти въ свою очередь дѣлятся на роды. Численность Б. опредѣляется въ 52,000 семействъ, по 5 чел. каждое. Нарѣчіе, на которомъ говорятъ Б., курдское и имѣетъ близкое родство съ ново-персидскимъ. Б. исповѣдуютъ исламъ и лѣтомъ живутъ въ палаткахъ, зимой — въ селахъ; гостепріимны и храбры, но занимаются разбоемъ и необычайно жестоки; кровавая месть уничтожаетъ цѣлые роды. Главн. ихъ богатство заключается въ стадахъ, въ то-же время они ведутъ оживленную торговлю табакомъ, мастикой, чернильными орѣшками и др. Б. платятъ оброкъ шаху и ставятъ 400 всадниковъ въ его лейбгвардію, но въ остальномъ пользуются почти полной независимостью.

**Бахтуринъ**, Константиинъ Александровичъ, поэтъ, род. 1809 г., служилъ въ армейскихъ гусарахъ, вышелъ въ отставку въ чинѣ поручика и съ этого времени посвятилъ себя литературѣ. Умеръ 19 янв. 1841 г. Б. помѣщалъ стихотворенія въ разныхъ журналахъ и альманахахъ. Отдѣльными книжками вышли: 1) „Вступленіе на престолъ князя Александра Тверскаго“, ист. пов. въ стихахъ 1833 г.; 2) „Со-

браніе стихотвореній“ 1837 г. Кромѣ того ему принадлежатъ двѣ пьесы, съ успѣхомъ шедшія на сценѣ: 1) „Кузьма Рощинъ“; 2) „Шестнадцать лѣтъ или зажигатели“, интереснѣе др. произведеній — пародія Б., въ изданіе „Стихотвореній“ не вошедшія. Они напоминаютъ пародіи Алмазова, гдѣ дѣйствующими лицами являются представители современной литературы. Наибольше удачна „Баронъ Брамбеусъ“, подражаніе „Смалъгольскому барону“ Жуковскаго. Стихотворенія Б. по внутреннему содержанию мало представляютъ интереса, но стихомъ онъ владелъ свободно. Многія изъ нихъ послужили словами для многихъ романсовъ. Сказки написаны бойко.

**Бахты**, 1) горный кряжъ, составляющій пограничный съ китайскими владѣніями отрогъ Тарбагатая, въ с.-вост. углу Лепсинскаго округа, Семирѣченской обл.; горы поднимаются до 300 м. надъ уровн. степи. Черезъ хребетъ проходитъ торговый трактъ изъ Аягуза (Сергіополя) на китайскій городъ Чугучакъ и далѣе востокъ. На границѣ находится китайское укрѣпленіе Бахты. 2) Горный кряжъ въ южн. Уралѣ, Верхнеуральск. уѣзда, отчленяющійся отъ хребта Ирмеля; изъ него беретъ начало Инзеръ, крупный притокъ р. Бѣлой.

**Бахусъ**, лат. назв. Вакха-Діониса, см. *Діонисъ*.

**Бахча**, то-же, что баштанъ (см.).

**Бахчисарай**, заштатн. гор. Симферопольскаго уѣзда, Таврич. губ., подъ 44° 56' с. ш., 33° 53' в. д., лежитъ въ глубокомъ и узкомъ ущельи, простирающ. до 5 вер., по которому протекаетъ рѣчка Чурикъ-Су. По крутымъ и каменист. откосамъ ущелья лѣпятся 2298 домиковъ съ садами. Церквей 6 православл., 1 армянск., 2 синагоги (караимс. и евр.), 36 мечетей. Вдоль улицъ лавочки разн. ремесленн., видѣлывающ. незатѣйливо предметы домашн. обихода. Много фонтан. съ бассейн. прекрасн. воды. Кое-гдѣ бѣлые минареты среди кипарис., обвит. виноградомъ. Двѣ высшихъ татарскихъ духовныхъ школы — медресе. Б. до сихъ поръ сохраняетъ физіоном. восточн. городка, въ которомъ только недавно построены гостини., а до того были одни караванъ-сарай. Вакуфн. имущ. 318. Аптека, станц. жел. дор., почтово-телегр. конст. Населен. 12,955; больш. татары мусульм., христіанъ едва 1/4 часть; караим. (672), еврей (болѣе 200). Браковъ въ 1897 г. заключено 126; род. 489 (251 м., 238 ж.), ум. 40 (20 м., 20 ж.); приростъ 449. Б. служилъ резиденц. крымскихъ хановъ съ 1422 по 1783 г. и тогда оправдывалъ свое названіе, въ перев. означ. — дворецъ садовъ. При взятіи Б. Минихомъ въ 1736 г. русск. войска сожгли городъ, вырубилн лучшія деревья. Во время пожара сгорѣла иезуитская коллег. съ бібліотекой. Изъ остатковъ старины — ханск. дворецъ, котор. неоднократно обновл., но реставриров. въ прежнемъ блескѣ не удалось. При дворцѣ — ханское кладбище. Въ 11/2 вер. Успенск.

монаст., привлекаящ. не мало богомольцевъ. Въ 2-хъ верст. — остатки прежняго укрѣпленія — Чуфутъ-Кале съ древнимъ караимск. кладбищемъ (Йосафат. долина). Въ 7 верстахъ пещерный городъ Качикаленъ, высѣченъ въ скаль. Черезъ Яйлу провед. живописная шоссир. дорога, соед. Б. съ Ялтой.

**Бахчисарайскій 212-й резервный баталіонъ**, сформированъ 17 января 1811 г. подъ назв. 2-го Крымскаго гарнизоннаго, 8 іюня того же года, названъ Таврическимъ, а 26 авг. 1874 г. — Симферопольскимъ мѣстнымъ. 31 авг. 1878 г. переименованъ въ 60 резервный пѣхотный (кадровый) баталіонъ, а 25 марта 1891 г. получилъ настоящее наименованіе.

**Бахчисарайскій миръ** закончилъ собою долгую войну въ Малороссіи при Ѳедорѣ Алексѣевичѣ; миръ былъ заключенъ послѣ переговоровъ въ Бахчисараѣ русскихъ пословъ Тяпкина и Зотова, въ началѣ 1681 г. Предложенныя условія мира были таковы: 1) Перемирію быть на 20 лѣтъ; рубежомъ быть рѣкѣ Днѣпру; ханову величеству будетъ дана казна за прошлые три года, и потомъ будетъ присылаться каждый годъ по старымъ росписямъ; 2) Въ перемирныя 20 лѣтъ отъ рѣки Буга до рѣки Днѣпра султанову и ханову величествамъ вновь городовъ своихъ не ставить и старыхъ казацкихъ разоренныхъ городовъ и мѣстечекъ не починивать, со стороны царскаго величества перебѣжчиковъ не принимать, никакого поселенія на упомянутыхъ казацкихъ земляхъ не заводитъ, оставитъ ихъ впустѣ; 3) Крымскимъ, очаковскимъ и бѣлгородскимъ татарамъ вольно по обѣ стороны Днѣпра, на степяхъ, около рѣчекъ, кочевать, для конскихъ кормовъ и звѣриныхъ промысловъ ѣздить; а со стороны царскаго величества низовымъ и гордовымъ казакамъ войска запорожскаго, промышленнымъ людямъ — плавать Днѣпромъ для рыбной ловли, и по всѣмъ стѣннымъ рѣчкамъ на обѣихъ сторонахъ Днѣпра, для рыбы и бранья соли и для звѣринаго промысла ѣздить вольно до Чернаго моря; 4) Кіевъ съ монастырями и городами, мѣстечками и селами всего своего стараго уѣзда, т. е. ниже Кіева, Василькова, Триполье, Стайки съ селами, да выше Кіева два мѣстечка — Дѣдовщина и Радомысль — остаются въ сторонѣ царскаго величества; 5) Запорожскіе казаки также остаются въ сторонѣ царскаго величества; султану и хану до нихъ дѣла нѣтъ; подъ свою державу ихъ не перезываютъ; 6) Титулъ царскаго величества писать сполна, какъ онъ, самъ его описываетъ. Пѣшники, бояринъ Шереметевъ и стольникъ, князь Ромодановскій, и всѣ другіе отпускаются на откупъ и на разбѣгу; 7) Султанъ и ханъ не должны помогать непріятелямъ царскимъ. Эти пункты были утверждены, кромѣ 5-го, отъ котораго султанъ отказался, когда дьякъ Возницынъ пріѣхалъ въ Константинополь для полу-

ченія окончательно утвержденной грамоты отъ султана.

**Бахъ**, Александръ, австрійскій госуд. дѣятель, род. 1813 г., ум. 1893 г., въ качествѣ члена вѣнскаго общиннаго совѣта, и депутата рейхстага явился дѣятельнымъ приверженцемъ преобразованія Австріи на либеральныхъ началахъ, по званію, принявъ въ м-въ Добльгофъ-Висенберга (18 іюля 1898 г.) портфель министра юстиціи, порвалъ съ либералами и примкнулъ къ консервативному большинству, 1849 г. принялъ портфель внутрен. дѣлъ. Приверженецъ крайней централизаци, В. пользовался поддержкой абсолютистскихъ и ультрамонтанскихъ элементовъ рейхсрата и, благодаря своей цеутомимой энергіи, продолжительное время успѣшно проводилъ свою политику. Послѣ войны 1859 г. В. вышелъ въ отставку и отправился посланникомъ въ Римъ.

**Бахъ**, 1) Николай Романовичъ, академикъ скульптуры, род. 1853, ум. 1885, уроженецъ Петербурга, общее образованіе получилъ въ нѣмецкомъ училищѣ св. Анны, а въ 1870 поступилъ въ академію художествъ и въ 1879 кончилъ курсъ со званіемъ художника 1-й степени, присужденнымъ ему за программу „Весна“ (аллегорія изъ поэмы Шиллера). Онъ создалъ лишь одно крупное произведеніе: „Швейя“, доставившее ему званіе академика, въ которомъ авторъ обнаружилъ выдающіеся артистическіи талантъ, но дѣятельность молодого худож. была прервана смертью.

2) Робертъ Романовичъ, скульпторъ, класс. художникъ 3-й степени, братъ предъдущаго, род. въ Сиб. въ 1859, учился въ анненскомъ училищѣ, поступилъ вольноприходящимъ ученикомъ въ академію худбж. въ 1879 г. Послѣ двухъ поощрительныхъ наградъ, получилъ въ 1885 г. званіе. Изъ работъ его извѣстны: „Эльфа“, бюсты „Маргариты“ и „Ундины“, „Лѣсная идиллія“ — превосходный барельефъ, полный поэзия въ замыслѣ и замѣчательный изяществомъ выполненія (наход. въ музеѣ акад. худж.).

**Бахъ**, индусское названіе тигра (см.).

**Бахъ**, знаменитая семья музыкантовъ и композиторовъ. Родоначальникомъ ея считается Фейтъ Б., по профессіи булочникъ, переселившійся около 1590 изъ Венгріи въ Вехмаръ близъ Готы (Тюрингія) и занимавшійся музыкой, какъ любитель. Сынъ его, Гансъ Б. (прадѣдъ Іоанна Себастьяна Б.) былъ уже профессиональнымъ музыкантомъ. Изъ его сыновей Іоаннъ В. является родоначальникомъ Эрфуртскихъ Б., Генрихъ — отцомъ Іоанна Христофа и Іоанна Михаила Б., Христофъ Б., органистъ и городской музыкантъ въ Веймарѣ, дѣдомъ І. С. Баха. Изъ членовъ семьи Б. извѣстностью пользуются:

1) Іоаннъ Христофъ, сынъ Генриха Б., дядя І. С. Баха, род. 1642 въ Ариштадтѣ, ум. 1703 въ Эйзенахъ, гдѣ онъ съ 1665 до своей смерти состоялъ органистомъ, значи-

тельнѣйшій изъ старѣйшихъ Б. До насъ дошла его ораторія, хоральная прелюдія и сарабанда съ 12 варіаціями для фортепіано.

2) Иоанн. Мих., братъ предвѣдущаго, род. 1648 въ Ариштадтѣ, ум. 1694 въ Геренѣ близъ Ариштадта, гдѣ состоялъ съ 1673 до своей смерти органистомъ. Его младшая дочь, Марія Барбара, была первой женой Себастіана Б. (мать Фридемана Б. и Карла Филиппа Эммануила Б.). Иоаннъ Михайль большой извѣстностью пользуется въ области инструментальной музыки. Къ сожалѣнію, до насъ дошли только немного его хоральныхъ прелюдій. Вокальныя произведенія его, поскольку они сохранились, уступаютъ подобнымъ же произведеніямъ его брата.

3) Иоанн. Себастіанъ, замѣчательнѣйш. изъ членовъ семьи Баховъ и одинъ изъ величайшихъ композиторовъ, род. 21 марта 1685 въ Эйзенахѣ, ум. 28 іюля 1750 въ Лейпцигѣ. Лишившись 10 л. своего отца, Иоаннъ Амросія Б. (1645—1695), І. С. былъ отданъ на попеченіе своего старш. брата Иоанна Христофа, органиста въ Ордруфѣ, который положилъ начало его музыкальнымъ занятіямъ. Послѣ смерти послѣдняго, І. С. отправился 14 л. въ Лüneбургъ, гдѣ поступилъ въ качествѣ дисканта въ хоръ гимназій и гдѣ получилъ свое высшее школьное образование. Отсюда онъ посѣщалъ часто Гамбургъ, чтобы познакомиться съ игрой органиста Рейнкена, а также Целле, чтобы слушать извѣстную придворную канцеллу. Въ 1703 І. С. сдѣлался скриначемъ при придворной капеллѣ въ Веймарѣ, въ 1704 онъ сдѣлался органистомъ въ Ариштадтѣ, откуда онъ въ 1705 отправился въ Любекъ, чтобы послушать и заняться у знам. органиста Бухстегуде, 1707 онъ сталъ органистомъ въ Мюльгаузенѣ, 1708 придв. орган. и камернымъ музык. въ Веймарѣ, въ каковой должности состоялъ до 1717. Въ этомъ г. І. С. встрѣтился въ Дрезденѣ съ знаменит. франц. піанистомъ Маршаномъ, на котораго онъ произвелъ своей игрой такое впечатлѣніе, что тотъ внезапно уѣхалъ, уклонившись отъ предложеннаго ему музыкальнаго сотрудничества. Въ томъ же году Б. сдѣлался придв. капельмейстеромъ у кн. Авгальта-Кётенскаго, а 1723 уже занялъ освободившееся за смертью Кунау мѣсто кантора при школѣ св. Θомы въ Лейпцигѣ которое занималъ вплоть до своей смерти. Помимо назначенія его саксонско-вейсенфельскимъ капельмейстеромъ, случайныхъ поѣздокъ въ Дрезденъ и посѣщенія Берлина (1747), гдѣ былъ принятъ съ отличіемъ Фридрихомъ Великимъ, Б. прожилъ въ Лейпцигѣ въ совершенномъ уединеніи, посвятивъ себя всецѣло службѣ, семьѣ и ученикамъ. Его значительнѣйшія произведенія возникли именно здѣсь, б. ч. (особенно его духовныя кантаты) благодаря его служебнымъ обязанностямъ. Въ пожиломъ уже возрастѣ онъ имѣлъ несчастье ослѣпнуть. Б. былъ

дважды женатъ, въ первый разъ на своей двоюродной сестрѣ Маріи Барбарѣ Б., дочери Иоанна Михаила Б., умершей 1720, а затѣмъ (1721) на Аннѣ Магдалинѣ, дочери камернаго музыканта Вюлькена въ Вейсенфельсѣ, пережившей своего мужа. Б. оставилъ 6 сыновей и 4 дочерей; 5 сыновей и 5 дочерей умерли раньше, еще до его смерти. І. С. Бахъ является не только однимъ изъ гениальнѣйшихъ композиторовъ, но и вмѣстѣ съ тѣмъ однимъ изъ величайшихъ исполнителей на фортепіано и органѣ. Современники гл. обр. восхищались послѣднимъ его качествомъ, тогда какъ полное признание его выдающейся композиторской дѣятельности выпало на долю позднѣйшихъ поколѣній. Сочиненія Баха распадаются на инструментальныя и вокальныя. Къ первымъ относятся: для органа — сонаты, прелюдій, фуги, фантазій и токкаты, хоральныя прелюдій; для фортепіано — 15 инвенцій, 15 симфоній, франц. и англ. сюиты, „Klavierübung“ въ четырехъ частяхъ (партиды и др.), рядъ токкатъ и другихъ соч., затѣмъ „Wohltemperirtes Klavier“ (48 прелюдій и фугъ во всѣхъ тональностяхъ; сравни анализы ихъ D. van Bruyck'a, 2 изд., Лейпцигъ 1889, и Н. Riemann'a — Catechismus der Fugencomposition тамъ-же 1890—94, 3 т.); „Das musikalische Opfer“ (сборн. фугъ на тему Фридриха В.) и „Kunst der Fuge“. Затѣмъ у Б. имѣются сонаты и партиды для скрипки, (въ одной изъ послѣднихъ находится знаменитая чаконна) флейты, виолончели (гамбы) съ сопровожденіемъ фортепіано, концерты для фортепіано съ оркестромъ, а также для двухъ и болѣе фортепіано и т. д., и концерты и сюиты для струнныхъ и духовыхъ инструментовъ, а также сюиты для изобрѣтенной Бахомъ viola romposa. Всѣмъ этимъ сочин. свойственна въ высокой степени искусная полифонія, въ подобной формѣ не встрѣчавшаяся ни до, ни послѣ І. С. Баха. Съ поразительнымъ мастерствомъ и совершенствомъ Б. разрѣшаетъ сложнѣйшія проблемы контрапунктической техники, какъ въ большихъ, такъ и малыхъ формахъ. Но было бы ошибочно отрицать у него въ то же время мелодическую изобрѣтательность и выразительность. Не слѣдуетъ забывать, что контрапунктъ являлся для Б. не чѣмъ то заученнымъ и съ трудомъ примыняемымъ, а былъ его естественнымъ языкомъ и формой выраженія, уразумѣніе и пониманіе которыхъ должно быть раньше усвоено для того, чтобы выраженныя въ этой формѣ проявленія глубокой и разносторонней духовной жизни были вполне поняты и для того, чтобы гигантское настроеніе его органныхъ произведеній, а также мелодическая прелесть и богатство мѣняющихся настроеній въ фугахъ и сюитахъ для фортепіано были вполне оцѣнены. Поэтому мы имѣемъ въ большинствѣ сюда относящихся произведеній, особ. въ отд. нум. изъ „Wohltemperirtes Klavier“, наряду съ законченностью формы, характерныя пьесы

чрезвычайно разнообразнаго содержания, а это соединеніе именно и обусловливаетъ ихъ особенное и единственное положеніе въ музыкальной литературѣ. Несмотря на это, сочин. Б. продолжительное время еще послѣ смерти его были извѣстны и оцѣнены развѣ что нѣкоторыми знатоками, публика же почти совершенно забыла ихъ. На долю Мендельсона выпало, благодаря исполненію 1829 подъ его управл. „Страстей по Ев. Матѣю“ Б., снова возбудить общій интересъ къ покойному композитору и завоевать особенно его большимъ вокальнымъ произведеніямъ подобающее имъ почетное мѣсто въ общественной музыкальной жизни не одной только Германіи. Сюда относятся, раньше всего, предназначенныя для богослуженія духовныя кантаты, написанныя имъ (для всѣхъ воскресныхъ и праздничныхъ дней) въ количествѣ пяти полныхъ годовыхъ цикловъ. Сохранилось до насъ, вполнѣ достовѣрныхъ, только около 226 кантатъ. Текстомъ имъ служили Евангельскіе тексты. Кантаты состоятъ изъ речитативовъ, арій, полифонныхъ хоровъ и хорала, заключающаго все произведеніе. Далѣе слѣдуетъ музыка страстей (Passionsmusik), которыхъ Б. написалъ пять. Изъ нихъ, къ сожалѣнію, до насъ дошли двѣ: страсти по Ев. Иоанну (Johannes-Passion) и по Еванг. Матѣю (Matthaeu-Passion), изъ нихъ первая впервые была исполнена 1724, вторая 1729. Достовѣрность третьей — по Ев. Лукъ (Lukas-Passion) подлежитъ большому сомнѣнію. Музыкально-драматическое изображеніе исторіи страданій Христа достигаетъ въ этихъ произведеніяхъ высочайшей законченности своихъ формъ, величайшей музыкальной красоты и силы выраженія. Въ формѣ, смѣшанной изъ эпическихъ, драматическихъ и лирическихъ элементовъ, проходитъ передъ нашими глазами пластически и убѣдительно исторія Страданій Божественнаго Сына. Эпическій элементъ является въ лицѣ речитирующаго Евангелиста, драматическій въ прерывающихъ рѣчь словахъ библейскихъ лицъ, особенно самого Христа, а также въ оживленныхъ хорахъ народа, лирический въ аріяхъ и хорахъ созерцательнаго характера, тогда какъ противопоставляемый всему изложенію хоралъ указываетъ на непосредственное отношеніе произведенія къ богослуженію и намекаетъ на участіе въ немъ общины. Подобное же произведеніе, но, въ противоположность имъ, болѣе свѣтлаго настроенія, составляетъ „Рождественская ораторія“ (Weihnachtsoratorium), написанная 1734. Дошли до насъ также Himmel-fahrts и Oster-Oratorium. Наряду съ этими большими произведеніями, стоящими въ посредственномъ или непосредственномъ отношеніи къ протестантскому богослуженію, на одинаковой высотѣ находятся и такъ же совершенныя обработки древне-латинскихъ церковныхъ текстовъ, какъ мессы и пяти голосное Magnificat. Среди нихъ

первое мѣсто занимаетъ большая месса въ H-moll (1703). Подобно тому, какъ Б. съ вѣрой углубился въ слова Вибліи, здѣсь онъ съ вѣрой принялся за древнія слова текста мессы и изобразилъ ихъ въ звукахъ съ такимъ богатствомъ и разнообразіемъ чувства, съ такой силой выраженія, что они еще теперь, облеченные въ строгую полифоническую ткань, глубоко захватываютъ и сильно волнуютъ. Хоры въ этомъ произведеніи принадлежатъ къ величайшему, что было создано когда-либо въ области церковной музыки. Требования, которыя предъявляются въ этомъ произведеніи къ хору, чрезвычайно высоки. Для распространенія знаній о Бахѣ 1850 организовалось въ Лейпцигѣ общество, т. наз. Bach-Gesellschaft, основанное обоими Härtel'ями, K. F. Becker'омъ, M. Hauptmann'омъ, O. Iahn'омъ и R. Schumann'омъ. Одну изъ задачъ этого общества составляетъ полное и вѣрное изд. соч. Б., доведенное имъ въ настоящее время почти до конца. Благодаря инициативѣ Мендельсона, Баху поставленъ былъ скромный памятникъ въ Лейпцигѣ 1884 открытъ въ Эйзенахѣ второй, больш. памятникъ его. Биографій I. С. Баха существуетъ цѣлый рядъ, изъ нихъ самая ранняя принадлежитъ Филиппу Эммануилу Б. и I. Ф. Агрикола въ „Musik Bibliothek“ Mizler'a, т. IV (1754), далѣе составили ee: Forkel („Ueber I. S. Bach's Leben, Kunst und Kunstwerke 1802, новое изд. 1855). Hilgenfeld (1850), Bitter (I. S. Bach, 2 изд. 1881, 4 т.) и др. Самая подробная биографія, вполнѣ достойная гениальнаго композитора, принадлежитъ перу Ph. Spitta (Лейпциг. 1873—80, 2 т.).

Большое число извѣстныхъ музыкантовъ вышло изъ школы Б. Среди нихъ сыновья его занимаютъ первое мѣсто. Изъ 11 сыновей Б. слѣдующіе, четверо составили себѣ значительное имя въ исторіи музыки или, по крайней мѣрѣ, занимали въ свое время выдающееся положеніе.

4) Вильгельмъ Фридеманъ, старшій и даровитѣйшій, но и самый несчастный изъ сыновей Б. любимецъ своего отца, род. 22 ноября 1710 г. въ Веймарѣ, ум. 1 июля 1784 г. въ Берлинѣ, учился у него и уже въ молодыхъ годахъ достигъ высокаго совершенства въ игрѣ на фортепьяно, органѣ, а также въ контрапунктѣ, слѣдовалъ также уже большіе успѣхи въ игрѣ на скрипкѣ. Съ 1722 г. онъ посѣщалъ школу св. Томы въ Лейпцигѣ, а также лекціи въ университетѣ, въ 1733 г. былъ приглашенъ въ качествѣ органиста въ церковь св. Софій въ Дрезденѣ и въ 1747 г. въ качествѣ директора музыки и органиста въ Галле, вслѣдствіе чего онъ получилъ названіе Галльскаго В. Въ 1764 г. онъ былъ принужденъ оставить Галле и вернулся въ Лейпцигъ. Съ этой поры онъ не имѣетъ болѣе опредѣленнаго мѣстопробыванія, переѣзжая постоянно съ мѣста на мѣсто и зарабатывая средства къ существованію концертами, преподава-

нiемъ и сочиненiями. Долше всего онъ жилъ въ Брауншвейгѣ, Геттингенѣ и, наконецъ, въ Берлинѣ, гдѣ и умеръ въ большой бѣдности. Его безпорядочный образъ жизни, его самоинѣнiе, его невѣроятная разсыянность, особенно же его страсть къ спиртнымъ напиткамъ, служа препятствiемъ ему къ устройству спокойнаго, вѣрнаго и безбѣднаго существованiя, его погубили. Дошедшiя до насъ сочиненiя его, находящiяся въ рукописи въ берлинской библиотекѣ, полны весьма тонкихъ и остроумныхъ приемовъ, навѣяны порой прямо духомъ романтизма, тщательно обработаны въ контрапунктическомъ отношенiи и имѣютъ весьма своеобразную физиономiю. Мы назовемъ: музыку на Троицынъ день („Lasset uns ablegen“), концерты для фортепiано (изданы Г. Риманомъ), органныя фуги, фугетты, сонату для фортепiано, и др. Кромѣ того онъ написалъ брошюрку о гармоническомъ трезвучiи. Э. Брах-фогель вывелъ его въ одномъ изъ своихъ романовъ.

5) Карлъ Филиппъ Эммануилъ, третiй сынъ Б., род. 8 марта 1714 г. въ Веймарѣ, ум. 14 декабря 1788 г. въ Гамбургѣ, получилъ образованiе въ школѣ св. Фомы въ Лейпцигѣ, музыкой занимался у своего отца, изучалъ затѣмъ въ Лейпцигѣ юриспруденцiю и продолжалъ эти занятiя въ Франкфуртѣ на Одерѣ. Здѣсь онъ бросилъ ихъ и основалъ музыкальную академiю, въ которой часто исполнялись его собственныя сочиненiя, и давалъ уроки. Въ 1738 г. онъ отправился въ Берлинъ, гдѣ получилъ приглашенiе послѣдовать къ наследному принцу Фридриху (впослѣдствiи Ф. Великому) въ Нейруппинъ. По восшествiи на престолъ послѣдняго, Б. былъ назначенъ камернымъ музыкантомъ въ Берлинѣ, гдѣ его пребыванiе имѣло большое влиянiе на пробужденiе вкуса у массъ. Въ 1767 г. онъ отправился въ Гамбургъ въ качествѣ директора музыки, слѣдуя приглашенiю, послѣдовавшему оттуда, тамъ онъ уже остается до своей смерти, несмотря на нѣкоторыя другiя весьма заманчивыя предложенiя. При отъѣздѣ изъ Берлина, принцесса Амалия Прусская пожаловала его званiемъ королевскаго капельмейстера. Въ виду его продолжительнаго пребыванiя въ Берлинѣ и Гамбургѣ его называютъ Берлинскимъ или Гамбургскимъ Б. Его биографiя, имъ самимъ написанная, находится въ „Tagebuch einer musikalischen Reise“ Vigney'я (съ англ., Лейпц. 1772, 3 тома). Сочиненiя его значительно уступаютъ сочиненiямъ его отца. Развивъ „галантный“ стиль французовъ (Куперенъ, Рамо) и итальянцевъ (Скарлатти), Б. сталъ краеугольнымъ камнемъ новой (Гейднъ-Моцартовской) эпохи. Насколько эти оба композиторы ему обязаны, они сами неоднократно высказывались и, между прочимъ, доказали тѣмъ, что сохранили въ своихъ сочиненiяхъ сонатную форму,

имъ усовершенствованную. Между его многочисленными произведенiями должно отмѣтить: много сонатъ, фантазiй и другихъ сочиненiй для одного фортепiано (между ними шесть собранiй „Sonaten für Kenner und Liebhaber“), множество фортепiанныхъ концертовъ съ оркестромъ, принадлежащихъ къ числу лучшихъ изъ написанныхъ его произведенiй, далѣе трио, симфонiи для оркестра, ораторiю и рядъ духовныхъ сочиненiй, для хора, и т. д. Новыя изданiя его произведенiй: Baumgart'омъ, Bülow'ымъ, Riennme'омъ и др. Особыя заслуги имѣетъ Б., благодаря своему педагогическому сочиненiю „Versuch über die wahre Art, das Klavier zu spielen“ (Лейпцигъ, 1753—1762, 2 тома), имѣвшему при жизни автора большое влиянiе и еще теперь, къ стыду многихъ виртуозовъ, могущему показать, какую высокую степень художественнаго образованiя авторъ требовалъ отъ паниста. Оно является также главнымъ источникомъ для объясненiя способовъ игры въ XVIII в. Жизнеописанiе сыновей Б. сдѣлано К. Bitter'омъ: „K. Ph. Em. Bach und W. Friedemann B. und deren Brüder“ (1868, 2 тома, 2-е изд. 1880).

6) Иоганнъ Христофъ Фридрихъ, род. 21 июня 1732 въ Лейпцигѣ, ум. 26 янв. 1795 въ Бюкебургѣ, изучалъ сначала юриспруденцiю, обратился, однако, впослѣдствiи къ изученiю музыки и сдѣлался въ 1756 г. капельмейстеромъ графа Липпе-Шаумбурга, въ каковой должности состоялъ по своей смерти. Онъ называется Бюкебургскимъ Б. Онъ былъ прекраснымъ исполнителемъ на фортепiано и сочинялъ инструментальную и вокальную музыку. Среди послѣдней особенной популярностью въ свое время пользовались двѣ кантаты „Ino“ и „Die Amerikanerin“. Въ 1786 г. онъ издалъ собранiе своихъ сочиненiй для фортепiано подъ заглавiемъ „Musikalische Nebenstunden“. Нѣсколько произведенiй изданы въ новѣйшее время Riemann'омъ.

7) Иоганнъ Христианъ, младшiй сынъ Б., род. 1735 г. въ Лейпцигѣ, ум. 1 января 1782 г. въ Лондонѣ, для отличiя отъ братьевъ называемый лондонскимъ или миланскимъ Б., по смерти отца отправился въ Берлинъ, гдѣ былъ воспитанъ своимъ братомъ К. Ф. Эммануиломъ, который весьма успѣшно занимался съ нимъ игрою на фортепiано и теорiей композици. Въ 1754 г. онъ отправился въ Миланъ, гдѣ сдѣлался органистомъ въ соборѣ, затѣмъ, въ 1759 г. поселился въ Лондонѣ, гдѣ получилъ мѣсто королевскаго капельмейстера. Онъ написалъ рядъ инструментальныхъ сочиненiй для фортепiано и другихъ инструментовъ, небольшiя вокальныя сочиненiя и оперы, изъ которыхъ „Orione ossia Diana vendicata“ (1763) имѣла большой успѣхъ. Во всѣхъ этихъ сочиненiяхъ онъ еще болѣе, чѣмъ его братъ К. Ф. Эммануилъ Б., показываетъ склон-

ность дѣлать уступки современному ему вкусу толпы. Нѣсколько изъ его фортепьянныхъ концертовъ изданы Riemann'омъ. Они, повидимому, не мало способствовали развитію новаго, гомофоннаго стиля. Жена его, итальянка, Цецилія, рожд. Грасси, была одно время примадонной Лондонской оперы.

Послѣднимъ потомкомъ знаменитой семьи является

8) Вильгельмъ Фридрихъ Эрнстъ, сынъ Бюкебургскаго Б., род. 27 мая 1759 г. въ Бюкебургѣ, ум. 25 дек. 1845 г. въ Берлинѣ, изучалъ музыку и игру на фортепьяно подъ наблюденіемъ своего отца, а затѣмъ своего дяди Христіана въ Лондонѣ и выступилъ съ большимъ успѣхомъ во Франціи и Голландіи. Въ послѣдствіи онъ поселился въ Минденѣ и сочинилъ тамъ привѣтственную кантату королю Фридриху Вильгельму III, вслѣдствіе чего былъ назначенъ въ 1789 г. капельмейстеромъ королевы Луизы, а затѣмъ учителемъ музыки всѣхъ королевскихъ дѣтей. Его ораторія „Vater unser“, кантата „Колумбъ“, его симфоніи, пѣсни, квартеты, сонаты, обезпечили ему почетное положеніе при дворѣ. Напечатаны только немногія произведенія.

**Бахъ**, Авг. Вильг., органистъ и композиторъ, род. 1796 въ Берлинѣ, ум. 1869 тамъ-же, уч. Целътера и Бергера, а 1816 органистъ въ церкви Св. Маріи, съ 1822 преподаватель, а послѣ смерти Целътера (1832) директоръ Королевскаго Института церковной музыки. Въ 1833 Б. былъ назначенъ чл. берл. академіи изящныхъ искусствъ, а также членомъ правленія ея. Изъ его соч., кромѣ многочисленныхъ прелюдій и фугъ для органа, должно назвать: „Der practische Organist“—собраніе различныхъ соч. для органа, собраніе хораловъ, пѣсни, псалмы и ораторія „Бонифацій“. Б. былъ учителемъ Мендельсона по игрѣ на органѣ.

**Баца**, см. *База*.

**Бацилларіи**, то-же, что діатомовыя. См. *водоросли*.

**Бациллы** (*Bacillus Cohn.*), родъ бактерій (см.); представляютъ подвижныя или неподвижныя палочки, длина которыхъ по кр. мѣрѣ вдвое превосходитъ толщину; многія изъ Б. соединяются въ ряды или кучки, образуютъ споры, но при благоприятныхъ условіяхъ всегда являются въ формѣ палочекъ. Среди Б. многія причиняютъ различныя заразныя болѣзни, напр., Б. сибирской язвы (*B. anthracis*), тифа (*B. typhi abdominalis*), пневмоніи (*B. pneumoniae*), чахотки (*B. tuberculosis*), дифтерита (*B. diphtheriae*), куриной холеры (*B. cholerae gallinarum*) и пр. Въ испражненіяхъ грудныхъ дѣтей встрѣчается Б. (*B. coli commune*), дѣйствующая смертельно на крокодила. Одна изъ сапрофитныхъ Б. (*B. prodigiosus*) вызываетъ образованіе т. наз. „кроваваго хлѣба.“ В *ruccusaneus* вызываетъ синюю окраску гноя, *B. acidii*

*lactici* вызываетъ молочнокислое броженіе, *B. caucasicus* (*Dispora caucasica*) превращаетъ молоко въ кефиръ, *proteus vulgaris* представляетъ наиболѣе обыкновенную форму бактерій, встрѣчающихся въ гніющихъ животныхъ веществахъ, *B. aceticus* (*Mucoderma aceti*) вызываетъ уксусное броженіе; *B. subtilis* встрѣчается въ воздухѣ, водѣ, въ верхнихъ слояхъ почвы, почти всегда въ снѣгъ; эта Б. весьма энергично превращаетъ бѣлокъ въ пептонъ.

**Бацинь**, см. *Безингъ*.

**Бачатъ** (Батъянъ), одинъ изъ Молуккскихъ острововъ, заним. площадь въ 2164 кв. км. Островъ состоитъ изъ гранита и сланцевъ, дѣлится низменнымъ перешейкомъ на 2 части, покрытъ б. частью первобытными лѣсами, а посему еще мало воздѣлывается. Мѣстами попадаетъ золото, мѣды, каменн. уголь. Флора очень богата; Б. родина гвоздичнаго дерева. Млекопитающихъ мало, но здѣсь, какъ и на о-въ Целебесъ, водится настоящій павіанъ, единственная обезьяна Молуккскихъ острововъ. Птицы и насѣкомыя необычайно разнообразны. Населеніе (отъ 12—13,000 чел.) состоитъ б. частью изъ магометанъ-альфуровъ, кромѣ того европейцевъ, китайцевъ и арабовъ. Государство Б. вмѣстѣ съ нѣсколькими близъ лежащими островами заним. площ. въ 2643 кв. км., находится подъ властью султана, платящаго дань Нидерландамъ. Послѣднимъ на о-въ Б. принадлежатъ мѣстечко Лабуга, населенное преимуществ. христіанами-туземцами, и близъ лежащій фортъ Барнефельдъ съ окрестностями.

**Бачатское**, селеніе въ Алтаѣ, Кузнецкаго окр., на р. Бачатъ, въ 95 вер. къ с.-зап. отъ гор. Кузнецка. Получило извѣстн. съ открытіемъ здѣсь уже давно наиболѣе значительныхъ для Алтая пластовъ настоящаго каменнаго угля.

**Бачелли** (*Bacelli*), Гвидо, итал. врачъ и госуд. дѣятель, род. 1832 г., съ 1853 г. былъ проф. римск. унив., 1874 г. избранъ въ палату, гдѣ примкнулъ къ лѣвой, 1880 г. принялъ въ м—въ Кайроли портфель просвѣщенія и 1884 г. долженъ былъ выйти въ отставку (уже изъ м—ва Депретиса) вслѣдствіе нападокъ на его проектъ радикальной реорганизации итал. университетовъ; 1890 г. назначенъ сенаторомъ, предсѣдательствуя въ то-же время въ высшемъ медіц. совѣтѣ, 1893—96 г. вновь былъ министромъ просвѣщенія въ м—въ Крипси. Главн. соч.: „*Patologia del cuore e dell' aorta*“ (Рим. 1864—67, 3 т.), „*Lezioni cliniche sulla malaria*“ и др.

**Бачарелли**, Марцелино (*Baciarelli*), художникъ, главн. директоръ королевскихъ строеній и придворный живописецъ короля Станислава-Августа; род. въ Римѣ 1731 г., учился своему искусству у знаменитаго въ то время живописца Бенедіали, въ 1755 г. онъ былъ призванъ Августомъ III въ Дрезденъ и оттуда прибылъ съ королемъ въ Варшаву. Въ 1761 г., по приглашенію

императрицы Маріи-Терезіи, отправился въ Вѣну, гдѣ написалъ всю императорскую фамилію. Послѣ смерти Августа III, милиціи Кауницъ старался склонить Б. остаться въ Вѣнѣ, но онъ предпочелъ возвратиться къ своему благодѣтелю, королю Стапиславу-Августу, и съ тѣхъ поръ Б. избралъ Варшаву своимъ постояннымъ жилищемъ. Онъ получилъ на сеймѣ званіе дворянина, отъ папы Пія IV орденъ Золотой Шпоры и былъ членомъ академіи художествъ въ Вѣнѣ, Дрезденѣ, Берлигѣ, св. Луки въ Римѣ, въ Венеціи и Болоньѣ. Кромѣ того, онъ былъ первымъ деканомъ факультета наукъ и художествъ въ Варшавскомъ университетѣ, и безспорно принадлежитъ къ числу выдающихся художниковъ XVIII столѣтія.

**Бачка**, возникшее въ эпоху войнъ съ турками названіе равнины между южнымъ Дунаемъ и Тиссою, образующей въ настоящее время венгерскій комитатъ Бачъ-Водрогъ.

**Бачко**, Людовикъ фонъ, нѣм. писатель, род. 1756 въ Лигѣ въ вост. Пруссіи, ум. 1823. Изъ его трудовъ назовемъ: „Geschichte Preussens“ (Кенигсбергъ, 1793—1800, 6 т.); „Geschichte des XVIII Jahrh.“ (тамъ-же, 1806—10, 4 т.); „Geschichte der franz. Revolution“ (2 изд., Галле, 1818, 2 т.) и „Geschichte meines Lebens“ (Кенигсб., 1824, 3 т.).

**Бачковскій**, Францъ, род. въ 1854 г., извѣстный чешскій публицистъ и популярный историкъ литературы; изъ многочисленныхъ его трудовъ важнѣйшіе: „Краткій обзоръ исторіи новѣйшей чешской литературы“ (1879); „Подробная исторія новѣйшей чешской литературы“ (1884—87) — работа, давшая автору степень д-ра философіи; „Краткая исторія языка и орфографіи чешской“ (1880); „Обзоръ исторіи чешской литературы 1848—98 гг.“ (1898). Кромѣ того, напечаталъ въ чешскихъ журналахъ много мелкихъ статей педагогическаго, лингвистическаго и историко-литературнаго содержанія.

**Баччикели** (Baccikelli), капитанъ итальянской службы, изобрѣтатель дѣталей въ устройствѣ ударныхъ и дистанціонныхъ трубокъ для артиллерійскихъ снарядовъ (см. Артил. Журналъ 1878 г. № 5 „Giornale di Artiglieria e Genio“ 1877, №№ 5 и 7).

**Баччиокки** (Baccioschi), Феличе Паскале, князь Лукки, Пьомбино, Массы, Каррары и Гарфаньяны, род. 1762 г. и ум. 1841 г. Происходя изъ обѣднѣвшей дворянской фамиліи, поступилъ въ армію и служилъ подъ командой Наполеона; женившись на его сестрѣ Маріи-Аннѣ (Элизѣ), получилъ въ 1804 г. званіе сенатора, а въ 1805—княжескій титулъ, благодаря супругѣ, пожалованной княжествами Луккой и Пьомбино, для которой Б. былъ первымъ ея подданнымъ. Послѣ паденія Наполеона I Б. послѣдовалъ за своей супругой въ ссылку и жилъ съ пей, сыномъ и дочерью въ Италіи, подъ австрійскимъ при-

смотромъ; по смерти ея жилъ большею частью въ Болоньѣ и, умирая, оставилъ большое состояніе. (Относительно супруги и дѣтей Б. см. *Бонапарть*).

**Бачъ-Водрогъ**, Бачка (Bacs-Vodrog), венгерск. комитатъ, между Дунаемъ и Тиссою, заним. площ. въ 11,079 кв. км. и имѣетъ (1890) 716,325 жит. (мадьяры, сербы, нѣмцы, славяне). Страна низменная; прежде была очень болотиста и нездорова. Со времени проведенія большихъ каналовъ, область сдѣлалась весьма плодородной и производитъ прекрасную пшеницу. Кромѣ того вниманія заслуживаютъ скотоводство, коневодство, производство хмеля и шелка; страна страдаетъ недостаткомъ въ лѣсѣ. Замѣчательны на югѣ римскія укрѣпленія. Главн. пунктъ комитата — Зомборъ (см.).

**Башанъ**, область въ Палестинѣ. см. *Башанъ*.

**Башаръ** (Baschahr), Биссеръ, Биссиръ, платящее Англій дань княжество въ брит.-инд. провинціи Пенджабъ, па в. отъ Сэтледжа, между 31° 7' — 32° 5' с. ш. и 77° 32' — 79° 3' в. д., одно изъ княжествъ Симла-Гиллъ; заним. площ. въ 8590 кв. км. Страна на сѣв. границѣ Тибетомъ, заполнена горами (болѣе 3500 м. высоты) и орошается р. Сэтледжемъ, послѣдній дѣлитъ страну на сѣв. половину (Кунаваръ) и на собственно Б. Климатъ суровый. Населеніе (1891:75,727) представляетъ смѣшанную расу изъ индусовъ и монголовъ, чь Кунаваръ состоитъ изъ буддистовъ; въ странѣ распростр. обычай многоженства. Предметы вывоза: бараны, рогатый скотъ, шерсть, опій, табакъ. Князь, какъ и всѣ знатные, происходитъ изъ раджутовъ, получаетъ доходъ въ 50,000 рупій и платитъ индійскому правительству дань въ 3945 рупій. Резиденціями служатъ: зимой Рампуръ, славящійся своими шальями, лѣтомъ — Сараганъ.

**Башенки** (Turritellidae), семейство моллюсковъ отряда переднежаберныхъ (Prosobranchia) класса брюхоногихъ или явноголовыхъ (Gastropoda); къ нему, напр., принадлежитъ *Turritella communis* Risso изъ Средиземнаго моря. Иногда то же названіе прилагается къ сем. кубарчатокъ (Trochidae) того же отряда, но врядъ-ли правильно.

**Баши**, группа острововъ, см. *Батанъ*.

**Баши-бузукъ** (по турецки означ. „взбалмошные головы“), это не регулярные турецкіе отряды, которые, въ случаѣ падобности, набираются во всѣхъ частяхъ государства, въ особенности же въ Албаніи и Малой Азіи. Они получаютъ оружіе, боевые запасы и провіантъ, но жалованья имъ не полагаются. Изъ нихъ составляютъ частью пѣшіе, частью конные отряды; но они не носятъ мундира, какъ регулярная войска. Эти дикія орды ведутъ большую часть войны за собственный счетъ и, подобно разбойникамъ, грабятъ провинціи. Какъ въ восточной, такъ и въ рус-

ско-турецкой войнѣ 1877—78 г. они совершали страшныя злодѣянія. Ихъ не удавалось организовать правильнымъ образомъ и линейнымъ войскамъ не разъ приходилось ихъ обезоруживать.

**Башикъ-Кале**, сѣрнистые минеральныя источники на Кавказѣ, въ Терской обл., въ ущельяхъ Аргуна.

**Башиловъ**, Семень, род. въ 1740 г. въ Троицко-Сергіевской Лаврѣ, гдѣ отецъ его былъ приказнымъ. Учился въ троицкой семинаріи, а потомъ въ Моск. унив. Въ 1764 г. былъ назначенъ инспекторомъ тѣхъ студентовъ моск. духовн. академіи и троицкой семинаріи, кот. предполагали отправить въ Англію, но начавшаяся чехотка заставила его отказаться отъ поѣздки въ Англію. Онъ былъ назначенъ (1766) переводчикомъ въ академію, гдѣ сблизился со Шлецеромъ; въ 1769 г. перешель „Сочинителемъ“ въ комиссію составленія новаго уложенія, въ 1770 г. Б. перевели въ сенатъ секретаремъ, но онъ въ этомъ же году 11-го іюля умираетъ отъ чехотки. Б. издалъ подъ руководствомъ Шлецера: „Судебникъ царя Іоанна Васильевича“, до тѣхъ поръ непечатаемый; 2) „Никонский временникъ“ (2 части), причѣмъ онъ первый изъ русскихъ ученыхъ появилъ значеніе критич. изданія памятниковъ старины, поэтому современниками и не былъ оцѣненъ. Кромѣ того Б. занимался переводами: 1) Даржанск. Блаженство. Разговоры съ животными 1757 г.; 2) Лилонъ. Политич. очеркъ коммерціи 1768 г.; 3) „Кандидъ“ Вольтера 1769 г.; 4) Пользы Евр. народомъ, изъясненныя со стороны торговли 1770 (съ фр.); 5) Краткая міеологія съ Овидіевыми превращеніями (съ фр.); 6) Лисимахъ Монтескеъ; Разговоръ Силы въ Евкратомъ; 7) Статьи изъ энциклопедіи, принадлежащая къ Турціи 1769 г.; 8) О ласкательствѣ Даламбера 1770 г.; 9) О надзирателяхъ при воспитаніи Лефевра; 10) О любви аббата Іоанна; 11) Размышленіе о величіи Божьемъ, о его промыслѣ и человѣкѣ Руссо; 12) О провидѣніи Сенеки (въ журналѣ „И то и се“). Въ „Вѣстн. Европы“ (1812 г.) помѣщены письма Б. къ Шлецеру на лат. яз.

Большинство переводныхъ статей взято изъ франц. энциклопедіи.

**Баширы**, крупное селеніе въ Бухаріи на правомъ берегу Аму-Дарьи, ниже Керки; знаменитая выдѣлка ковровъ и шелковой бухарской ткани.

**Башкадыкларскій** резервный баталіонъ сформированъ 18 янв. 1830 г. подъ названіемъ Грузинскаго линейнаго № 5 баталіона, сохраняя это названіе (съ разными №№) до 8 апр. 1858 г., когда названъ былъ Кавказскимъ линейнымъ № 22. 23 марта 1868 г. названъ Эриванскимъ губерскимъ, 1 авг. 1874 г. переформированъ въ Эриванскую мѣстную команду, а 6 ноября 1883 г. вновь переформированъ въ мѣстный баталіонъ (Эриванскій), изъ котораго съ присоединеніемъ Игдырской мѣстной команды

20 сент. 1889 г. сформированъ 6 Кавказскій резервный баталіонъ, получившій 25 марта 1891 г. настоящее названіе въ память сраженія при Баш-Кадыкларѣ (19 ноября 1853 г.).

**Баш-Кадыкларъ**, селеніе Карской области и округа, на р. Маврякъ-чай (646 жит.). 19 ноября 1853 г. близъ Б.-К. произошло сраженіе между 10 тыс. русскимъ отрядомъ кн. Бебутова и 36 тыс. турецкимъ корпусомъ Ахмета-паши, занимавшимъ сильную позицію. Сраженіе началось въ полдень пушечною канонадою, а во 2-мъ часу кн. Орбеліани началъ атаку на 20-ти орудійную турецкую батарею, которая, послѣ неудачнаго перваго приступа, увѣчалась успѣхомъ, благодаря своевременной поддержкѣ, оказанной кавалеріей г.-м. Багговута. Попытки турокъ перейти въ наступленіе были неудачны и къ 3½ час. дня турки отступили въ безпорядкѣ, потерявъ свой лагерь, обозъ, 24 орудія и около 6 тыс. убитыми и ранеными. Побѣда при Б.-К. дала возможность русской арміи спокойно провести зиму.

**Башкинъ**, Матвѣй Семеновичъ, вольнодумецъ XVI в., обвиненный въ ереси. Несмотря на суровыя кары, постигшія жидовствующихъ въ нач. XVI в., стремленіе самостоятельно объяснять себѣ значеніе обрядовъ, разныхъ мѣстъ свящ. писанія, особенно стремленіе найти въ немъ удовлетвореніе своимъ нравственнымъ запросамъ всетаки проявлялось среди книжныхъ и некнижныхъ людей, свѣтскихъ и духовныхъ. Къ отголоскамъ ереси жидовствующихъ присоединилось вліяніе протестантскихъ учений, охватившихъ населеніе Литвы того времени и проникавшихъ въ среду сѣверо-русскаго общества. Въ Московіи протестантскія вѣянія отзывались глухимъ броженіемъ умовъ, отдѣльными вспышками свободной мысли, которая немедленно подавлялась, какъ ересь, свѣтской и духовной властью. О личности Б. осталось очень мало свѣдѣній. 1553 г. онъ, подъ предлогомъ исповѣди, сталъ ходить къ свящ. Благовѣщенскаго собора Симеону и задавалъ ему рядъ вопросовъ: какъ понимать св. писаніе? Какъ пастыри обязаны поучать паству? Какъ жить по евангельски? „Ради Бога, пользуй меня душевно, говоритъ Б.; надобно читать написанное въ евангельскихъ бесѣдахъ, но не надѣяться на слово, а совершать его дѣломъ. Все начало отъ васъ, священниковъ; вамъ слѣдуетъ показатъ примѣръ и насъ научать!“ А затѣмъ: „написано: весь законъ заключается въ словахъ: возлюби ближняго твоего, какъ самого себя. Если-же вы себя грызете и терзаете, смотрите, чтобы не растерзать другъ друга. Вотъ мы Христовыхъ рабовъ держимъ своими рабами; Христосъ-же называетъ своихъ братіей, а у насъ на иныхъ кабалы нарядныя, на иныхъ полныя“... Неподготовленный къ толкованіямъ, Симеонъ становился втупикъ, а Б. самъ пускался въ объясненіи. Скоро

Симеонъ рѣшилъ, что Б. самовольно толкуетъ писаніе и передаетъ его рѣчи знаменитому прот. Сильверсту и другимъ духовнымъ лицамъ. Оказалось, что свободныя мысли Б. были уже многими замѣчены. Доложили Грозному. Начитанный царь сперва снисходительно отнесся къ вольнодумцу. Но, по внушеніямъ митр. Макарія, что Б. собираетъ вокругъ себя единомышленниковъ, царь велѣлъ арестовать его съ четырьмя пріятелями. Сперва онъ во всемъ заперся, гласящъ современныя извѣстія, потомъ пришелъ въ душевное „неистовство“ и началъ каяться, сказалъ, что ученіе слышалъ отъ аптекаря Матвѣя, родомъ литвина, и отъ Андрея Хотѣва, „латышника“; что онъ бесѣдовалъ со старцами Кирилла Бѣлозерскаго мон., и эти заволжскіе старцы поддержали его мнѣнія. Собрали соборъ, подъ председательствомъ митр. Макарія, для суда надъ Б. На соборѣ присутствовалъ самъ царь съ боярами. Привезли въ Москву заповоарѣнныхъ въ распространеніи еретическихъ мнѣній монаха Феодосія Косого (см.) изъ Кирилловскаго мон. и игумена Троице-Сергіева мон. Артемія, хотя послѣдній получилъ свой санъ послѣ испытанія въ вѣрѣ самимъ прот. Сильверстомъ. Для обличенія Б. отцы собора руководствовались соч. Волоцкаго „Просвѣтитель“. Одинъ изъ членовъ собора, Касьянъ, епископъ Рязанскій, началъ вдругъ говорить противъ мнѣній знаменитаго защитника государственной церкви и этимъ какъ-бы заступался за вольнодумцевъ; (въ наказаніе у него, будто-бы, тотчасъ отнялись языкъ и ноги). Къ этому же собору обратился извѣстный дипломатъ, думный дьякъ Висковатый (см.) за разъясненіемъ своихъ недоумѣній, слѣдуетъ-ли изображать на иконахъ невидимаго Бога и безплотныя силы! За сомнѣнія и попытки толковать писаніе, дьяка приговорили къ трехлѣтней эпитиміи. Б. и его единомышленниковъ соборъ обвинилъ въ томъ, что они: 1) не признаютъ Христа равнымъ Богу Отцу, 2) евхаристію почитаютъ хлѣбомъ и виномъ, 3) церковь собраніемъ вѣрующихъ, не придавая значенія храмамъ; 4) иконы называютъ идолами; 5) отвергаютъ таинство покаянія; 6) преданія и житія св. называютъ баснословіемъ; 7) вселенскіе соборы укоряютъ въ гордости, что писали, что-бы всѣмъ завладѣть; 8) божеств. писаніе называютъ баснословіемъ, а евангеліе и апостолъ излагаютъ неистинно. Б. приговорили къ заключенію въ Волоколамскомъ мон.; тому же наказанію въ болѣе или менѣе тяжелой формѣ подвергли Артемія и другихъ. О Феодосіи Косомъ см. особо. Дѣло Б. извѣстно изъ современ. документовъ: Акты Арх. Эксп., т. I, стр. 241—256, Акты Ист., т. I, стр. 296. Чтенія Ист. и древн. 1847 № 3, 1858 № 2. Костомаровъ Ист. мон., т. I, Емельяновъ, ст. въ Труд. Кіев. дух. акад. 1862, № 3; Макарій, „Ист. Церкви“, т. 6.

**Башкирскій конный полкъ.** Съ введеніемъ всеобщей воинской повинности (1874) въ Оренбургской губ. былъ сформированъ Башкирскій эскадронъ, причѣмъ желавшіе отбывать въ немъ военную службу обязаны были имѣть своихъ лошадей; въ томъ же году эскадронъ былъ переформированъ въ дивизионъ, а въ 1878 г. въ конный полкъ, который 13 іюля 1882 г. былъ упраздненъ.

**Башкирцева, Марія Константиновна,** писат. и художн., род. въ 1860 г. близъ Полтавы. По происхожденію дворянка. Первые годы дѣтства провела въ Полтавск. губ., въ имѣнны дѣда. Въ 1870 г. она перѣѣхала жить за границу въ Ниццу. Съ ранняго дѣтства выказывала рѣдкія способности, 13-ти лѣтъ Б. сама составила программу своихъ занятій физикой, химіей, математикой и древними языками; современными она владѣла въ совершенствѣ. Свѣтскія удовольствія и путешествія мѣшали систематич. занятіямъ. Изъ искусствъ Б. прежде всего увлеклась музыкой: можетъ быть, это зависѣло оттого, что живописи ее съ дѣтства не учили, хотя она имѣла всегда къ ней стремленіе. Въ 1877 г. она перѣѣхала въ Парижъ и поступила въ частную академію Рудольфа Юліана, гдѣ училась рисовать у профес. Робера-Флери. Послѣ 11-ти мѣс. занятій, она на конкурсѣ получаетъ золотую медаль. Въ 1880-мъ г. Б. выставляетъ свою первую картину въ салонѣ „Молодая женщина, читающая Question du divorce Dumas“. Въ 1881 г., подъ псевдонимомъ Andrey, появилась картина „Мастерская Юліана“, въ 1883 г. настельный портретъ и „Jean et Jacques“, изображающая бѣдныхъ школьниковъ. Эта картина вызвала восторженные отзывы такихъ цѣнителей, какъ Лефевр, Вугро и др. Затѣмъ появились „Три смѣха“ и „Meeting“ (школьники)—лучшее произвед. Б., которое было помѣщено въ салонѣ 1884 г. Работая надъ картиной „Скамья на загородномъ парижскомъ бульварѣ“, Б. простудилась и, 31 окт. 1884 г., умерла отъ чахотки. Живопись ея отличалась реализмомъ, твердымъ рисункомъ, яркимъ колоритомъ и разнообразіемъ сюжетовъ. Послѣ смерти Б. „Франц. общество женщинъ художницъ“ устроило выставки ея картинъ, которыхъ, считая эскизы и скульптурныя произведенія,—оказалось до 150 экземпляровъ. Начатая картина „Св. жены послѣ погребенія Христа“, „Meeting“ и настель „Портретъ художницы“ находятся въ Люксембургѣ. Въ 1887 г. въ Амстердамѣ состоялась 2-я выставка картинъ Б., устроенная по инициативѣ амстерд. художниковъ. И здѣсь, какъ и въ Парижѣ, картины ея вызвали похвальные отзывы цѣнителей. Въ 1887 г. появился „Дневникъ Башкирцевой“ въ 2 т. на фр. языкѣ, изданіе Charpentier, составленное Андрѣ Терье изъ большого рукописнаго матеріала. Дневникъ переведенъ на нѣм., англ. и русскій языки. („Дневникъ Б.“ 2-ое изданіе, дополненное, Спб. 1893). Эта книга вызвала много самыхъ противорѣчи-

выхъ отзывовъ въ европейской, русской и американской печати. Въ 1890 г. появилась похвальная статья Гладстона о „Дневникъ“. По поводу „Дневника“ Н. К. Михайловскій даетъ одну изъ лучшихъ характеристикъ самой Б., онъ пишетъ слѣд.: „Есть въ немъ (въ дневникѣ) надъ чѣмъ посмѣяться, много есть легкомысленнаго вздора и пустяковъ, Б. смѣшна, нелѣпа, подѣ часть возмутительна, но, въ концѣ концовъ, подводя итогъ ея короткой жизни, „вы не засмѣетесь, если поймете“. Ея талантъ остался безъ оплодотворенія тѣмъ великимъ принципомъ, кот. она не имѣла, и которому хотѣла-бы служить до послѣдней капли крови. Она понимала, что такіе принципы есть, что есть изъ за чего людямъ жить, умирать и работать, и чувствовала въ себѣ достаточную силу. За малымъ дѣло стало, самого то этого верховнаго дорогого принципа не было. Вся ея обстановка съ момента рожденія до момента смерти отнимала всякую возможность добыть его. Человѣкъ, у котораго нѣтъ Бога, но который чувствуетъ потребность служенія Богу, натурально долженъ кончить самообожаніемъ. Натурально и то, что самообожаніе оканчивается муками сознанія развитыхъ иллюзий, неудовлетворенности. Является якорь спасенія — трудъ, но и онъ только облегчаетъ муки и недовольство, а не устраняетъ ихъ. Но дѣло здѣсь не въ самомъ трудѣ, а въ томъ, что трудиться надо во имя чегонибудь. Есть трудъ „свѣтлый и любимый и вольный“, связанный безчисленными нитями со всѣмъ духовнымъ существомъ чело-вѣка и его вѣрованіями и упованіями. У Б. не было такого свѣтлаго труда. Если бы судьба послала ей великую и богатую милостыню, въ видѣ того верховнаго принципа, по кот. она вздыхала и за кот. хотѣла бы отдать жизнь, — ея работа получила бы совсѣмъ другой обликъ, и тѣхъ мукъ, кот. она мучилась, не было бы и въ поминѣ. Но никто не указалъ ей достойной цѣли ея труда, ея искусства“.

**Башкиры**, народъ, говорящій языкомъ тюркскимъ, сходнымъ съ языкомъ казанскихъ и поволжскихъ татаръ. Живетъ по обоимъ склонамъ средн. и южнаго Урала, въ бассейнахъ рѣкъ Камы, Урала и по лѣвымъ притокамъ Тобола. въ губерніяхъ Уфимской, Оренбургской по всѣмъ уѣзд., въ Самарской въ уѣздахъ Бузулукскомъ, Бугульминскомъ и Николаевскомъ, въ Пермской, во всѣхъ уѣздахъ, за исключеніемъ трехъ сѣверныхъ, и Вятской — въ Сарапульскомъ и Глазовскомъ. Численность ихъ достигаетъ 1.000,600 вмѣстѣ съ слившимся съ ними пришлыми народами тептерями и мещеряками (см. эти сл.).

Б. исповѣдуютъ исламъ; въ рядомъ съ нимъ сохранились еще остатки древнихъ вѣрованій, поклоненіе духамъ горъ, лѣсовъ, замѣчательныхъ урочищъ. Хотя Б. народъ смѣшаннаго происхожденія, но (см. ниже), по имѣющимся до сихъ поръ антропологическимъ изслѣдованіямъ, они ближе

подходятъ къ типу тюрковъ. Средній ростъ 166 см., варьирующей по родамъ отъ 164,8 до 167,7, головной указатель 82,2, съ варьяціями отъ 85,92 до 81,51, емкость черепа достигаетъ 1820 куб. см., превосходить не только емкость черепа вогуловъ, черемисовъ и остяковъ, но вообще выше средней; затылокъ круто-спускающийся, лицо широкое, вдавленный при корнѣ широкий носъ, цвѣтъ кожи смуглый; блондиновъ очень мало, узкоглазые не составляетъ постоянного признака. Мужчины достигаютъ глубокой старости, сохраняя способность производить потомство. Средняя плодовитость женщинъ 8,8 дѣтей, варьирующая отъ 2 до 15. Вообще Б. считались у своихъ сосѣдей опасными противниками, слыли отличными стрѣлками изъ лука. Любили общемонгольскую забаву — соколиную охоту. Киргизы боялись ихъ смѣлыхъ набѣговъ и жили съ ними въ непрерывной враждѣ. Б. любитель удовольствій, пѣсенъ и пляски; кромѣ импровизацій на разныя темы, у него есть сложившіяся пѣсни, былины о богатыряхъ, о походѣ 1812 г. Легкомысліе и перасчетливость свойственны ему, какъ и всѣмъ народамъ, сохранившимъ черты первобытности. Грамотность между Б. развита достаточно, благодаря мусульманскому духовенству. Обученіе въ школахъ носить чисто религіозный характеръ. На женщинахъ у Б. лежатъ всѣ домашнія работы. Мусульманскій законъ допускаетъ многоженство; но это удѣлъ богатыхъ. Въ костюмѣ Б. мало сохранилось оригинальнаго: головной уборъ, бритье головы, покрой кафтана заимствованы отъ татаръ. Бѣдные женщины и мужчины носятъ лапти изъ бересты. Обычай женщинъ заплетать косы, носить на нихъ монеты, чернить зубы и брови заимствованы отъ татаръ. Женщины носятъ штаны, поверхъ рубаха съ прямымъ воротомъ, обшитымъ позументомъ или монетами. Лѣтомъ носятъ безрукавный кафтанъ, зимой съ рукавами; покрой татарскій. Бухарскіе халаты у мужчинъ и женщинъ очевидно заимствованіе.

Б. народъ кочевой; но, подобно многимъ лѣснымъ кочевникамъ, у нихъ очень рано развилось подсобное земледѣліе. Лепехинъ видѣлъ у нихъ уже мельницы съ водянымъ приводомъ; ручной жерновъ вѣроятно ведетъ начало съ глубокой старины. Ле-Пле видѣлъ уже у нихъ поспѣвы конопли, пшеницы и огороды — послѣднее вѣроятно заимствовано отъ татаръ, умѣли ткать, знали кузнечное и плотничное ремесла. Какъ кочевники, Б. принадлежатъ къ типу конныхъ номадовъ, тогда какъ овцеводство у нихъ не достигало большого развитія, верблюдовъ держали не вездѣ, рогатый скотъ имѣлся въ равномъ числѣ съ лошадьми, послѣднія отличались по типу отъ лошадей сосѣдей, киргизовъ и русскихъ. Пища Б. состоитъ главнымъ образомъ изъ молочныхъ продуктовъ, между которыми самое важное мѣсто занимаютъ кумысы

и сыр-куруть или круть изъ коровьяго или овечьяго молока, составляющей часть зимнихъ запасовъ. Изъ зерновыхъ продуктоу главное мѣсто занимаетъ поджаренный ячмень, отчасти конопляное сѣмя и заваренная мука — салма. Мясо идетъ гл. образомъ въ пищу баранье и конское; наиболѣе употребительное мясное блюдо, какъ и киргизовъ, вареное мелкими кусочками мясо бишь - бармыкъ — пять пальцевъ, такъ какъ его захватываютъ пятью пальцами. Жилища Б. первоначально были юрты берестяныя или крытыя корой другою дерева, на зиму обсыпавшіяся землей и обкладывавшіяся дерномъ и войлочная юрта-кибитка общезапятскаго типа. Паласы и Лепехинъ видѣли уже у нихъ деревянныя избышки, народъ жилъ деревнями. На лѣтникъ откочевывали Б. цѣлой деревней. Пастбища (по Ле-Пле) были общей собственностью, подъ пашню земли отводились обществомъ; пашня, пока она обрабатывалась, передавалась по наслѣдству въ семью; но если пашня забрасывалась, она поступала въ общество. Общество же имѣло право, въ случаѣ надобности, отобрать пашню у владѣльца. Б. съ давнихъ поръ занимались пчеловодствомъ, первоначально медомъ уплачивалась часть ясака русскимъ. Кромѣ этого Б. занимались гонкой дегтя, смолы и рубкой лѣса. Кочевка Б. теперь въ большинствѣ мѣстъ отошла въ область преданій, мѣстами она ограничивается переходомъ изъ зимней избышки въ войлочную юрту или шалашъ. Въ административномъ отношеніи Б. сначала управлялись наслѣдственными родовичами, затѣмъ они были замѣнены выборными старшинами; но это мало измѣнило дѣло, такъ какъ благодаря традиціямъ родового быта выбирались всегда въ старшины видные родовичи. Со времени основанія Б. войска въ 1798 году ихъ и мещеряковъ раздѣлили на кантоны; нынѣ это дѣленіе уничтожено и между Б. введено сельское и волостное управленіе по образцу русскаго съ нѣкоторыми незначительными измѣненіями. Б. войско образовало раньше ирегулярную конницу по образцу нѣсколько сходному съ казачьими войсками. Кромѣ сторожевой мѣстной службы они участвовали въ дальнихъ походахъ, какъ напр. во время отечественной войны 1812 года. Въ настоящее время войско это упразднено; новобранцы набираются ежегодно на общемъ основаніи.

Мѣстности, нынѣ занятыя Б., были заселены съ незапамятныхъ временъ: находимыя здѣсь каменныя орудія, остатки древнихъ рудныхъ копей, памятники бронзоваго вѣка свидѣлствуютъ, что, какъ степи по обѣимъ сторонамъ Урала, такъ и горные хребты его издавна были заняты людьми, хотя сказанія Геродота о народахъ, обитавшихъ къ сѣверо-востоку отъ скивовъ, исседонахъ и одноглазыхъ ари-маслахъ несутъ иногда полусказочный характеръ. Были даже попытки отожде-

ствить предковъ Б. съ нѣкоторыми упоминаемыми Геродотомъ племенами: исседонами и массагетами; но, за скудностью данныхъ, эти сближенія остаются до сихъ поръ недоказанными. Страленбергъ, а впоследствии и Гумбольдтъ, высказывались за финское происхождение Б., Хвольсонъ, сличая различныя свѣдѣнія о Б. и венграхъ, считаетъ ихъ одного корня. Теоріи мадыарскаго происхожденія Б. держался и венгерскій ученый Уйфалви и вообще эта теорія одна изъ популярныхъ. Теорія тюркскаго происхожденія Б. имѣетъ два основныхъ опорныхъ пункта — тюркскій языкъ, которымъ говорятъ Б., и нѣкоторыя черты строенія тѣла, сближающія ихъ съ тюрками. Имѣющіеся факты заставляютъ думать, что Б. народъ смѣшаннаго происхожденія. Выводъ современныхъ Б. отъ какого-либо однороднаго этническаго корня является попыткой вполнѣ неосновательной.

О Б. до принятія ихъ въ подданство русское намъ извѣстны только отрывочные факты. Въ X. в. часть ихъ была подчинена волжскимъ болгарамъ, въ XIII вѣкѣ они вошли въ составъ монгольскій монархій Чингисхана и принадлежали вмѣстѣ съ остальными инородцами Поволжья и Приуралья удѣлу Бату (Батыя), племянника Чингисхана и его потомства. Распространеніе ислама въ Золотой Орды въ началѣ XIV в. положило начало обращенію Б. въ эту религію; но, вѣроятно, совершенно оно было въ болѣе позднюю эпоху. Постоянныя сношенія Б. съ русскими начинаютъ только послѣ покоренія казанскаго царства. Въ 1557 г. Б. уже платятъ ясакъ московскому царю, Б. просятъ основать въ ихъ странѣ городъ, который могъ бы служить имъ защитой отъ нападений сосѣдей, ногайцевъ и киргизовъ; правительство принимаетъ во вниманіе просьбу новыхъ подданныхъ и въ 1558 г. основываетъ городъ Уфу. Въ первое время источниками недоразумѣній являлись: во первыхъ, своеволие воеводъ, притѣсненія и захваты земель колонистами новаго государства, во вторыхъ, эмиграція въ лѣса и степи Башкиріи недовольныхъ лицъ, преимущественно мѣстнаго дворянства и мусульманскаго духовенства изъ недавно покоренной Казани, въ третьихъ—общее неспокойное состояніе края, на что указываютъ попытки калмыковъ и ногайцевъ, подстрекаемыхъ крымскими ханами и турецкими султанами возстановить астраханское царство, и борьба Кучума и его преемниковъ съ русскими завоевателями. Эти причины способствовали укорененію ислама среди Б. и рядомъ съ этимъ религіозной нетерпимости по отношенію къ иновѣрцамъ - русскимъ. Постройка городовъ шла въ Б. довольно быстро; такъ одновременно съ Уфой была построена Самара, въ 1645 г. упоминается уже Мензелинскъ, въ 1647 г. основанъ Кунгуръ, 1658 г. сл. Челябинскъ, въ 1663 г. Бирскъ. Кромѣ того, послѣ первыхъ пош-

токъ сопротивленія, русское правительство, не ограничиваясь постройкой городовъ, прокладывало цѣлыя ряды укрѣпленныхъ поселеній съ валами и засѣками, прорѣзывавшими Б—рію во всѣхъ направленіяхъ. Эта постройка наблюдательныхъ форпостовъ длилась съ половины XVII в. до конца XVIII в. По мѣрѣ развитія русскаго вліянія послѣ замиренія Сибири и Заволжья рядомъ съ религиозными причинами недоразумѣній преобладающее значеніе начинаютъ принимать причины экономической. Благодаря складывавшимся такимъ образомъ отношеніямъ, въ 1645 году въ Б—ріи вспыхиваетъ бунтъ Уфимскій изъза притѣсненій администраціей и самовольныхъ захватовъ, въ 1661 г. Б. принимаютъ участіе въ возстаніи Кучумовичей, а въ 1662 г. поднимается такъ называемое Сеитовское возстаніе, подавленное окончательно только въ 1683 году. Съ 1704 по 1708 гг. Алдаровскій бунтъ, поводомъ къ которому послужили сначала притѣсненія воеводъ, но принявшій потомъ религиозно-национальную окраску. За 160 лѣтъ со времени подданства Б., отношенія къ русскимъ измѣнились настолько, что народъ, когда-то самъ просившій устроить въ ихъ землѣ городъ, въ 1734 г. подыялъ возстаніе по поводу закладки русскаго города Оренбурга. Это возстаніе тянулось 6 лѣтъ и усмирилось оно съ особой безпощадностью: 30,000 Б. было сослано; разорено и разграблено 700 деревень; кромѣ того 700 Б. въ Самарѣ отрѣзаны носы. Черезъ 14 лѣтъ начинается новое возстаніе; между другими поводами къ возстанію выставлены были запрещеніе брать соль гдѣлибо, кромѣ казенныхъ складовъ, по опредѣленной таксѣ и насильственное обращеніе въ православіе Б. Этими не окончились волненія въ Б. Во время пугачевского бунта, подъ предводительствомъ героя былинъ и богатырскихъ пѣсень Салавата, Б. примкнули къ самозванцу. Участіе Б. не мало затянуло усмирительное казацко-крестьянскаго бунта. Оно дало возможность потерпѣвшему нѣсколько поражений Пугачеву собраться съ силами, отдавъ въ его руки весь дикій Уралъ. Старая воинственность проявляла себя и послѣ того изрѣдка набѣгами въ киргизскія степи и разбойничьими шайками съ цѣлю грабежа.

Безпрерывныя возстанія и усмиренія, тянувшіяся почти до конца XVIII в., не могли не отозваться, какъ на численности коренного населенія Б., такъ и на его благосостояніи. Еще большее значеніе имѣли въ этомъ смыслѣ внутреннія неурядицы въ земельныхъ отношеніяхъ и ломка быта. Приуральскій край принадлежитъ къ числу богато одаренныхъ природою мѣстностей: обиліе лѣсовъ, прекрасная черноземная почва и извѣстныя съ глубокой древности, неисчерпанныя минеральныя богатства страны. Съ конца XVI в. въ этотъ край тронулась русская колонизація; ее опередила колонизація инородческая меще-

ряковъ, тептерей и бобылей, которые селились на Б. земляхъ и уплачивали владѣльцамъ оброкъ, что конечно повело къ установленію между вотчинниками и „припущенниками“ (такъ наз. эти арендаторы) отношеній близкихъ къ полной экономической зависимости между владѣльцами и арендаторами и вмѣстѣ съ тѣмъ и къ развитію взаимной вражды. Явленіе это къ первой половинѣ XVII столѣтія достигло такихъ размѣровъ, что вызвало постановленіе въ 1649 г., запрещавшее покупать или арендовать земли у Б.; но у правительства не было средствъ наблюдать за исполненіемъ этого постановленія въ отдаленномъ краѣ. Оно не могло точно также прекратить и наплыва бѣглыхъ крѣпостныхъ въ Б. Интересы горной промышленности, возникшей на Уралѣ еще въ концѣ XVI в., вызвали 1724 законъ, ограничивающій право Б. на пользованіе принадлежащими имъ лѣсами. Рѣшительное значеніе въ исторіи Б. земельныхъ отношеній имѣлъ 1736 г., послѣ котораго дѣла неправомерно зачтутались. Въ этомъ году мещерякамъ, тептерямъ, помогавшимъ въ усмиреніи оренбургскаго бунта, были отданы земли возставшихъ Б.; въ этомъ же году разрѣшено было постороннимъ лицамъ покупать и арендовать у Б. земли. Хотя, вскорѣ послѣ отобранія земли у прежнихъ владѣльцевъ въ пользу припущенниковъ, рѣшено было отдать ихъ обратно; но это неизбѣжно повело къ цѣлому ряду земельныхъ споровъ и взаимныхъ недоразумѣній между новыми и старыми владѣльцами. Параллельно съ тѣмъ начала развиваться, покровительствуемая правительствомъ, частная заводская промышленность на Б. земляхъ. Покупка земель заводами у Б. не можетъ быть названа этимъ именемъ, такъ какъ, по уплачиваемымъ за земли суммамъ, она представляла собой чистый захватъ или недобросовѣстную сдѣлку съ лицомъ, не понимающимъ какія права на имущество отчуждаются отъ него такой сдѣлкой. Авзяно-Петровскій заводъ заарендовалъ на вѣчныя времена 180,000 дес. Б. лѣсовъ съ уплатою по 1 коп. за 90 дес., Преображенскій и Бѣлорѣцкій заводы купили въ вѣчное владѣніе по 10 дес. за 1 коп., первый въ количествѣ 100,000, второй 300,000 дес., такимъ образомъ, тремя этими заводами захвачено было 580,000 д.; при этомъ слѣдуетъ еще принять во вниманіе, что, при практиковавшихся тогда способахъ нарѣзки земель, на дѣлѣ захвачено было гораздо большее количество земли. Въ XIX стол. земельныя отношенія еще болѣе ухудшились. Въ 1832 г. издавъ былъ законъ о размежеваніи безспорныхъ Б. земель и нарѣзкѣ надѣловъ тептерей, крестьянъ и Б.; но выполненіе этого закона растянулось на 37 лѣтъ, пока не изданъ былъ 10 февр. 1869 г. новый законъ о надѣленіи припущенниковъ въ Б. вотчинныхъ дачахъ землей. Правила эти отличаются крайней сложностью: дачи раз-

дѣлены были на многоземельныя и мало-земельныя. Послѣднія поступали дѣлкою въ надѣль Б., въ многоземельныхъ же дачахъ, надѣль производился не по дѣйствительн. числу душъ населенія, а по даннымъ VIII и X ревизіи. Остаточныя земли раздѣлены были на двѣ части — одна изъ нихъ поступала въ распоряженіе министерства государственн. имуществъ, другая образовала запасный земельный фондъ населенія. Казенныя земли въ Башкиріи, подъ предлогомъ оживленія края стали продавать оставшимъ и служащимъ чиновникамъ по цѣнамъ необычайно низкимъ. Кромѣ дѣйствительно состоящихъ и состоявшихъ на службѣ въ краѣ лицъ, этими землями сѣмъли воспользоваться и посторонніе; кромѣ свободныхъ казенныхъ земель, захвачены были и запасныя Б. земли. Новый законъ предоставилъ Б. право продавать свои запасы по приговорамъ. Гдѣ добровольно, гдѣ подъ давленіемъ мѣстныхъ властей, составлялись приговоры на продажу земель. Такимъ путемъ, въ Уфимской, Оренбургской и Самарской губ., отчуждено было болѣе 1.000,000 дес. Злоупотребленія эти вызвали правительственное разслѣдованіе и нѣкоторыя купчія крѣпости, завѣдомо неправильныя, были уничтожены; но въ связи съ предыдущими земельными хищеніями, благосостояніе Б. было подорвано. Всѣ наблюдатели свидѣтельствуютъ о крайнемъ обдѣльчии Б. 15-ти десятии. надѣль, который остался за ними, не достаточенъ для скотовода, даже при небольшомъ подсобномъ земледѣліи. Не довершивъ полного перехода изъ кочевника въ земледѣльца, Б. лишился большей части своего скота и обратился мѣстами въ подешника на заводахъ, батрака у крестьянъ, особенно въ тѣхъ мѣстахъ, гдѣ скотоводство, по физическимъ условіямъ мѣстности, являлось наиболее подходящимъ промысломъ.

См. Рычковъ, П. И. „Оренб. исторія“; Ешевскій „Колонизація сѣв.-вост. окраины Россіи“; Гермшинскій „Опис. Оренб. губ.“ (Уфа, 1889); Казанцевъ, И. „Описание Б.“ (Сиб., 1866). Флоринскій, В. „Б. и Башкирія“ (Вѣстн. Евр., 1874); Маліевъ, „Антроп. очеркъ Б.“ „Труды общ. ест. при каз. унив.“ 1876. Рыбаковъ, „Пѣсни заволжск. мусульманъ“ Зап. И. Ак. Н. 1897 г.; Аристовъ, Запѣтки объ этническ. составѣ тюркск. племенъ и народностей, 1897 г.; „О Башкирахъ“ Зап. Уральск. общ. любит. естеств., т. XIII, вып. I—1892 г.; П. С. Назаровъ, Изв. общ. любителей естествозн. и антропологии при Моск. унив., т. 68, вып. 2. 1890 г.

**Башко**, Годиславъ, польскій лѣтописецъ. Въ первый разъ онъ встрѣчается въ исторіи въ 1253 г., какъ подскарбій Богуфала II, епископа познанскаго; въ послѣдній разъ онъ упоминаетъ о себѣ при описаніи событій 1265 г. Писалъ Б. на склонѣ своей жизни, въ царствованіе Премыслава II. Хроникѣ онъ довелъ только до

1272 г., хотя вспоминаетъ и о событіяхъ послѣ 1280 г. Источникомъ для Б. служилъ главнымъ образомъ Кадлубекъ, а также великопольскія лѣтописи, акты застѣданий синодовъ и устныя преданія. Лѣтопись написана въ сухомъ, холодномъ тонѣ и во всѣхъ отношеніяхъ уступаетъ хроникамъ Галла, Кодлубка и даже Яна изъ Чаркова. Историческую важность имѣетъ Пч. лѣтописи, повѣствующая о событіяхъ позднѣйшихъ, первая-же часть до 1203 г. сообщаетъ данныя заимствованныя. См. Mosbach, „Godysław Pasek, dwóch imion dziejopisarz polsko-laciński w. XIII“ (Львовъ, 1867).

**Башле** (Bachelet), Жанъ Луи Теодоръ, фр. историкъ, род. 1820 г. ум., 1879 г.; поступилъ въ Ecole normale (1840), послѣ чтенія исторіи въ разныхъ лицеяхъ, былъ назначенъ въ Руанъ проф. исторіи въ лицей и учрежденіи для подготовки къ высшему образованію, а также город. бібліотекаремъ. Написалъ: La guerre de cent ans (1852), Mahomet et les Arabes; Les Français en Italie au XVI. siècle; Les rois catholiques d'Espagne (1853); Sur la méthode historique (1850); Sur la formation de la nationalité française (1859); Les hommes illustres de France (1867); Cours d'histoire de France (1871—74, 3 т.) и мн. др.; издалъ, съ Дезобри, Dictionnaire de biographie et d'histoire (2 т., 10 изд. 1889) и D. générale des lettres, des beaux-arts et des sciences morales et politiques (2 т. 4 изд. 1875).

**Башловка** (отъ татарск. башлы — главный), у запорожцевъ — главная часть добычи, выдѣлявшаяся атаману или простому казаку, отличившемуся въ сраженіи.

**Башлыкъ** (турецк. головной уборъ) — шерстяной кашпошонъ, надѣваемый на голову для защиты отъ холода, дождя и солнечнаго зноя. Б. введенъ въ арміи въ Россіи въ 1862 г., а въ запад. Европѣ — въ началѣ 80-хъ годовъ.

**Башмаковъ**, Иванъ Ивановичъ, писалъ подъ псевдонимомъ Иванъ Ваненко и инициалами Ив. Б-ш-м-въ. Происхожденія малороссійскаго, ум. въ апрѣлѣ 1865 года. Б. подражатель Даля. Онъ написалъ массу сказокъ, разсказовъ и сценъ изъ народной жизни, переполненныхъ прибаутками, пословицами и присказками. Талантъ его былъ исключительно внѣшній, заключающийся въ бойкости языка, поэтому лучшія его произведенія тѣ, гдѣ сюжеты заимствованы, — именно „Русскія сказки“. Тѣмъ не менѣе, онъ обратилъ на себя нѣкоторое вниманіе печати. Такъ, Бѣлинскій писалъ о немъ: „Въ Москвѣ есть писатель Ваненко, о которомъ почти не знаютъ, кот. имя почти неизвѣстно нашей литературѣ, но кот., тѣмъ не менѣе, одаренъ талантомъ, не чуждымъ даже юмора. Въ прошломъ году (1846 г.) Б. напечаталъ 2-мъ изданіемъ „пару новыхъ русскихъ разсказовъ“: 1) „О солдатѣ Яшкѣ красной рубашкѣ, синяя ластовица“; 2) „О молодомъ Ильѣ синятомъ да о лысомъ Мартинѣ тароватомъ“. Читая эту книгу,

видишь въ ней талантъ и скажешь, что онъ потраченъ ни на что!<sup>4</sup>. Подъ инициалами были написаны книги не беллетристич. характера, именно: четыре книжки азбукъ съ примѣрами изъ лучшихъ писателей для заучиванія наизусть, а также молитвами и краткой св. исторіей, и „Басни и баснописцы русскіе“. Сводъ 144 басенъ, начиная съ перваго русскаго баснописца и включая самого Башмакова.

**Башмакъ лисій**, ловушка для лисицъ, хорьковъ, барсуковъ и др. звѣрей, устанавливаемая передъ норой и представляющая какъ-бы корридоръ, по которому животное должно пройти прежде, чѣмъ выберется изъ своего убѣжища. Состоитъ изъ выдолбленнаго бревна, въ серединѣ котораго имѣется прорѣзъ, куда вставляется опадная дощечка, на которую давить наложенное на нее сверху бревно, придавливающее животное, задерживающее наступившую опадную дощечку.

**Башмакъ оленій**, ловушка для крупныхъ жвачныхъ, представляющая 4-угольную раму съ гвоздями, свободно торчащими внутрь рамы. Нога животного, попавшая сверху въ отверстие рамы, отклоняетъ копытомъ острия гвоздей, которые затѣмъ вонзаются въ мясо ноги. Чтобы олень не ушелъ далеко съ башмакомъ, къ послѣднему прикрѣпляется на веревкѣ валежъ, застрѣвающий между деревьями.

**Башмачки**, различно устраиваемыя ловушки на мелкихъ звѣрковъ.

**Башня**, 1) круглая или многоугольная сомкнутая постройка для усиленія обороны крѣпостныхъ оградъ; выступая изъ - за плоскости стѣны своими боками, Б. давали возможность стрѣлять вдоль стѣны, для чего помѣщались на углахъ крѣпостной ограды, а при длинныхъ стѣнахъ — и въ серединѣ ихъ; строились онѣ изъ камня, дерева или глины въ нѣсколько этажей съ открытою обороною наверху; средніе этажи также приспособлялись къ оборонѣ, для чего въ нихъ пробивались бойницы для стрѣльбы. Съ крѣпостной стѣной Б. сообщались посредствомъ опускаемыхъ на пѣняхъ мостовъ, которыми при подъемѣ прочно прикрывалась входная дверь. Въ Россіи, въ каждомъ ярусѣ Б. устраивался свой „бой“: въ нижнемъ (или подожвенномъ) — пушечный, въ верхнихъ — „пищальный“ и „мушкетный“; названія Б. были весьма различны: „наугольные“ ставились по угламъ, „среднія“ — по срединѣ стѣны, „тайничныя“ — надъ колодецъ или подземнымъ ходомъ къ рѣкѣ, „водяныя“ съ выѣздомъ къ рѣкѣ, „проѣзжія“, „воротныя“ — устраивались съ воротами, „глухія“ — безъ воротъ. Ворота въ Б. дѣлались изъ дуба, обивались желѣзомъ и запирались огромными замками и засовами; въ мирное время въѣздъ въ ворота на ночь закрывался рѣшеткою. Въ средніе вѣка Б. были весьма распространены и устраивались для обороны городовъ и замковъ, для содержанія наблюда-

тельныхъ отрядовъ въ завоеванной странѣ, для передачи извѣстій посредствомъ условныхъ знаковъ и пр. Со введеніемъ огнестрѣльнаго оружія Б. были замѣнены бастионами, но Альбрехтъ Дюреръ (въ XVI в.), Паганъ, Вобанъ (XVII в.) и Монталамберъ (XVIII в.), а въ началѣ XIX в. эрцгерц. австр. Максимилианъ пытались приспособить Б. къ оборонѣ огнестрѣльнымъ оружіемъ. Наконецъ, въ наши дни устраиваютъ металлическія, броненосныя вращающіяся Б. въ тѣхъ мѣстахъ укрѣпленій, гдѣ по тѣснотѣ нельзя дать орудіямъ желаемый обстрѣлъ. Желѣзныя вращающіяся Б. впервые были предложены англ. кап. Кользомъ (1854 г.), затѣмъ появилось много системъ такихъ Б. изъ которыхъ наиболѣе употребительна система Грюзона: Б. изъ закаленнаго чугуна цилиндрической формы съ куполомъ, діам. до 20 ф. для 1—2 орудій, вращается по рельсамъ съ помощью системы зубчатыхъ колесъ рабочими, которые помѣщаются въ подвальной этажѣ, окружается землянымъ брустверомъ.

2) На военныхъ судахъ Б. служатъ для прикрытія артил. орудій большаго калибра. Судовыя Б. были проектированы одновременно въ Америкѣ Эриксономъ и въ Англии — Кользомъ. Б. эти устанавливаются на верхней палубѣ корабля, покрываются обшивкою, подкладкою и броней, вращаются на рельсахъ съ помощью силы пара. Орудіе устанавливается въ Б. на особомъ станкѣ или на отдѣльныхъ подушкахъ, причемъ откатъ орудія уменьшается гидравлическимъ компрессоромъ. Неподвижныя открытыя Б. устраиваются для орудій, поставленныхъ на скрывающихся лафетахъ.

**Баштанъ** (бакча, бахча), огородный участокъ въ стениныхъ мѣстностяхъ южной Россіи; на Б. не устраиваютъ возвышенныхъ грядъ и уходъ за ними сводится къ тщательному разрыхленію почвы; выращиваютъ гл. обр. арбузы, дыни, тыквы, огурцы.

**Башуонъ**, Арнольдъ, также Arnoldus Villanovanus, род. въ 1235 г. въ одномъ изъ городовъ, назыв. Villa nova. Изучалъ философію и медицину въ высшей школѣ въ Барселонѣ, гдѣ впоследствии и самъ былъ профессоромъ. Подвергался преслѣдованіямъ за свои занятія астрологіей, магіей и каббалой и былъ изгнанъ изъ Испаніи. Предсказалъ конецъ свѣта на 1335 г. Въ 1296 г. нашель убѣжище на остр. Сициліи, принадлежавшемъ арагонскому королю Фридриху II. Въ 1312 г. Б. былъ посланъ въ Авиньонъ къ больному папѣ Клименту V, но по дорогѣ при крушеніи корабля, на которомъ онъ ѣхалъ, утонулъ. Б. по своему направленію унаслѣдовалъ ученія арабскихъ алхимиковъ. Особенность его заключалась въ томъ, что онъ вѣрилъ въ члѣбную силу золота и стремился приготовить такіе препараты золота, которые бы не имѣли ѣдкихъ и ядовитыхъ

свойствъ; эти препараты онъ называлъ aqua aurі, aurum rotabile и пр. Онъ зналъ нѣкоторые ртутные препараты, напр., сѣрую ртутную мазь; кромѣ того умѣлъ готовить помощью перегонки терпентинное, розмариновое и др. душистыя масла; хорошо былъ знакомъ со свойствами спирта, который готовилъ перегонкою красного вина; онъ-же первый обратилъ вниманіе на яды, развивающіеся въ гніющихъ животныхъ веществахъ. Соч. Б. еще не въ печати. Многія были изданы вначалѣ XVI в. Изъ нихъ наиболѣе извѣстны: Rosarius Philosophorum (также подъ заглавіемъ Thesaurus thesaurorum или Thesaurorum или Thesaurus incomparabilis); De vinis; De venenis Antidotaria.

**Башуцкій**, 1) Александръ Павлов., род. 30 марта 1801 г., сынъ заслуженнаго генерала, учился въ Пажескомъ корпусѣ, откуда въ 1822 г. вышелъ въ Измайловскій полкъ; былъ адъютантомъ Милорадовича. Впослѣдствіи перешелъ на гражданскую службу помощникомъ статсъ-секретаря гос. канцеляріи. Подъ конецъ жизни, вслѣдствіи растраты суммъ по благотворительнымъ учрежденіямъ, долженъ былъ выйти въ отставку. Тогда онъ пошелъ въ монахи, но скоро оставилъ и это званіе; ум. въ 1876 г., не оставивъ семейства въ Спб. Отдѣльными изданіями Б. напечаталъ: 1) Панорама Спб., 3 ч. (1834); 2) Вторая моск. выставка рос. произведеній (1835); 3) „Кесари“ (пер. съ фр.), 1842 г.; 4) Новости въ Спб. (1838 г.); Возобновленіе Зимняго дворца, 1839 г.; 6) „Мѣщанинъ“ пов. (1840 г.). Сотрудничалъ въ „Отеч. Зап.“ (1839—43), въ „Сынѣ Отеч.“, „Сѣв. пчелѣ“, „Библіотекѣ для чтенія“, „Пантеонѣ“ и „Домашней бесѣдѣ“. Издавалъ дѣтскій журналъ, журналъ общепользныхъ свѣдѣній (1835—39), „Иллюстраціи“ (1848—50) (гдѣ почти исключительно одинъ писалъ всѣ статьи). Въ 60-хъ годахъ — „Журналъ иностранной литературы“ (три года), задумалъ прекрасное иллюстрированное изданіе „Наши“ и мн. др. Б. представляетъ типъ фантазера, бросающагося во всѣ стороны, съ совершенно не установившимися взглядами и убѣжденіями. Постоянно начиная самыя разнообразныя предпріятія, онъ казался, съ перваго взгляда, очень практичнымъ аферистомъ, между тѣмъ всѣ его затѣи (Панорама Спб. и др.), начатыя на широкую ногу, кончались всегда плачевно для предпринимателя и выказывали полную неспособность Б. къ практическимъ соображеніямъ. То же самое бросаніе изъ стороны въ сторону замѣтно и въ быстрой смѣнѣ убѣжденій, никогда не основанной на личной выгодѣ; читая „Мѣщанина“, гдѣ Б. осмѣиваетъ высшій свѣтъ и выказываетъ яркій демократизмъ, никакъ нельзя себѣ представить, что авторъ его будетъ впослѣдствіи сотрудникомъ „Домашней бесѣды“.

2) Павелъ Яковлевичъ, генераль-адъютантъ, генер.-отъ-инфантеріи, Спб. ко-

мендантъ. Происходилъ изъ рода полскихъ шляхтичей Б. Одинъ изъ Б. Иванъ Кондратьевичъ въ 1709 г. выѣхалъ въ Россію и опредѣлился въ казачьи полки. Пав. Як. Б. служилъ въ л.-гв. измайловскомъ полку; въ 1808 г. въ чинѣ генер.-майора получилъ орденъ св. Георгія; въ концѣ царствованія Александра I и въ началѣ царствованія Николая I былъ комендантомъ въ С.-Петербургѣ. Ум. Б. въ 1836 г. въ званіи генераль-адъютанта, сенатора и члена генераль-аудіаторіата.

**Баше**, Арманъ, франц. ученый, род. 1829 въ Блуа, ум. 1886 въ Парижѣ, извѣстенъ своими изданіями документовъ изъ венеціанск. архивовъ, напр.: „Les archives de la sérénissime republique de Venise“ (1858); „La diplomatie vénitienne. Les princes de l'Europe au XVI siècle, d'après les rapports des ambassadeurs vénitiens“ (1862); „Le roi chez la reine, ou histoire secrète du mariage de Louis XIII et d'Anne d'Autriche, etc.“ (2 изд., 1866); „Les archives de Venise. Histoire de la chancellerie secrète“ (1870). Кромѣ того написалъ: „Honoré de Balzac“ (1851); „Les origines de Werther“ (1855); „Les femmes blondes selon les peintres de l'école de Venise“ (въ союзѣ съ Фельде-Коншемъ, 1865); „Le duc de Saint-Simon, son cabinet et l'historique de ses manuscrits“ (1874) и „Les comédiens italiens à la cour de France“ (1862). См. Дюфэ, А. В. et son oeuvre (Пар., 1888).

**Баэна**, окружной гор. въ испанской провинці Кордова, съ 12,036 жит., занимающихся земледѣліемъ и скотоводствомъ; извѣстенъ своими развалинами, остатками древнихъ построекъ римскихъ временъ.

**Баэса**, главн. гор. въ испанской пров. Хаенъ, среди горн. кряжа Лома де Убеда, между Гвадалквивромъ и Гвадалимаромъ, 600 м. надъ ур. моря, близъ жел. дороги Мадридъ — Кордова; городъ очень древній, но пришедшій въ упадокъ, имѣетъ соборъ, семинарію (остатки основаннаго въ 1533 г. и бывшаго здѣсь университета) и (1887) 13,911 жит., занимающихся преимущественно торговлей сельскохозяйственныхъ продуктами и виномъ. — В. (Беатія), еще въ эпоху римлянъ уже значительный пунктъ, впослѣдствіи резиденція нѣскольк. маврскихъ калифовъ и королей, изгнанныхъ въ 1228 г. Фердинандомъ III. Въ эпоху мавровъ городъ, какъ говорятъ, насчитывалъ болѣе 150,000 жит.

**Баю** (Bayou), названіе, очень распростр. въ С.-Америкѣ для рѣкъ, вытекающихъ изъ озера, для болотистаго рукава рѣки, особенно употребительно въ шт. Миссисипи, Луизиана, Алабама, Арканзасъ, Техасъ. Такъ-же называются несудоходныя бухты Мексиканскаго зал., глубоко врѣзывающіяся въ материкъ, отсюда the Bayou State, названіе штата Миссисипи.

**Баюда**, степная мѣстность въ египетской Нубіи, почти окруженная р. Ниломъ, дѣлающимъ здѣсь большой изгибъ; леж. между 14<sup>0</sup>—18<sup>0</sup> с. ш. и простир. на зап. до

310 в. д.; на с.-в. возвышаются обнаж. скалистые хребты (1100 м.) и проходит, обыкновенно сухая, долина Мокаттемъ, въ кот. впад. многія другія сухія долины (вади). Воду въ Б. можно однако найти во всё времена года, такъ что мѣстами встрѣчаются пастбища для верблюдовъ. Скудная растительность зависитъ отъ выпаденія рѣдкихъ здѣсь дождей; необходим. слѣдствіемъ своеобразныхъ условій растительной жизни является кочевой образъ жизни обитающаго здѣсь большого племени кабабишей. Смотря ко времени года, въ указанныхъ выше предѣлахъ возможны посѣвы хлѣбныхъ растений.

**Баюлы**, одно изъ трехъ племенъ или колѣнъ, на которыя раздѣляются киргизы такъ наз. Малой Орды; раздѣляются въ свою очередь на 12 родовъ. Главная масса ихъ кочуетъ въ киргизскихъ земляхъ Уральской области между рѣками Ураломъ, Уиломъ, Сигизомъ и Эмбою. Часть ихъ въ 1801 г. перешла съ Букеемъ въ Астраханск. губ., гдѣ вошла въ составъ Букеевской орды.

**Баюсъ**, собств. Михаилъ де-Бай, род. 1513 въ Мелинѣ въ Генсгау, ум. 1589 г., одинъ изъ выдающихся катол. теологовъ XVI в., былъ профессоромъ теологій въ Лувенѣ. Развивая съ каведры, вмѣстѣ съ Гессельсомъ, ученіе Августина о божественной благодати, Б. много лѣтъ успѣшно боролся съ францисканцами, склонявшимися на сторону пелагианства, и хотя буллою Пія V были осуждены въ 1567 г. 76 тезисовъ изъ его сочиненій, онъ нашель поддержку въ университетѣ и въ послѣдствіи сталъ даже его канцлеромъ. Его ученіе (байанизмъ) о грѣхѣ, о свободной волѣ и благодати, въ связи съ оспариваніемъ папской непогрѣшимости и безгрѣшнаго зачатія Маріи, а также признаніемъ, что епископская власть исходитъ непосредственно отъ Бога, возродилось позднѣе въ янсенизмъ. Произведенія Б. были изданы Герберономъ (Кельнъ 1696). См. Linsemann, Michael B. und die Grundlegung des Jansenismus (Тюбинг. 1864).

**Бая Калифорнійскія** (Баја), территория республи. Мексики, см. *Калифорнія Нижн.*

**Бая**, см. *Багія*.

**Бая**, Бай, *Baria* (Bay, *Islas de la Bahía*), о-ва у сѣв. бер. республики Гондурасъ въ центр. Америкѣ. Группа состоитъ изъ о-вовъ: Роатанъ (600 кв. км., достигаетъ 280 м. высоты), Бонакка (Гванайя), Уттилла и др.; жит. 13,996 (1887), изъ нихъ 11,391 ладиносовъ и 2605 туземцевъ. О-ва соед. между собою рѣками, между кот. проходятъ узкіе проливы, отчасти плодородны и им. на южн. бер. довольно хорошія гавани. Они составл. департаментъ республики Гондурасъ, гл. г. Эль Прогресо на Роатанѣ. Открыты были Колумбомъ въ его 4-е путешествіе, 30 іюля 1505 г., служили долгое время пристанищемъ для морскихъ разбойниковъ, были подлѣбно испанцевъ 1630 г., потомъ англичанъ (1742), въ 1782 г. ихъ захватилъ испанскій вице-

король Гватемалы, въ 1822 г. о-ва перешли, вслѣдствіе отпаденія среднеамерик. колоній отъ Испаніи, къ респ. Гондурасъ; въ 1838 г. англичане овладѣли о-вами, и только договоромъ 28 ноября 1859 г. они были возвращены республикѣ.

**Бая** (Ваја), г. въ венгер. комитатѣ Бачъ-Бодросъ, на Дунаѣ, ст. жел. дор.; обширная торговля хлѣбомъ и свиньями, значительная промышленность; 19,485 жит. (1890), гл. обр. мадъяры (кромѣ того, сербы и нѣмцы); до XIII в. Б. назыв. Франконилла; здѣсь родился поэтъ Коломанъ Тотъ (К. Tóth).

**Баяда дель Паранâ** (*Bajada del Parana*), гор. въ Аргентинѣ, см. *Парана*.

**Баядерки** (португ.), индусскія танцовщицы и проститутки; въ Остѣ-Индіи наз. девдаши (санскр. *devadâsi* — служительницы боговъ, т. к. посвящаютъ себя служенію при храмахъ), въ Пегу, Сіамъ, Цейлонѣ и нѣкот. др. — арамбгѣ, по имени богини танцевъ Рамбгâ. Б. дѣлятся на собственно жрицы и Б., приглашаемыхъ для развлечения гостей во время праздниковъ (начъ) и свадебъ; послѣднія кочуютъ по странѣ группами въ 10—12 Б., въ сопровожденіи музыкантовъ, участвующихъ въ прибылкахъ, или же подъ надзоромъ дайи (*Dayas*) — выслужившейся Б., обучающей молодыхъ дѣвушекъ танцамъ; состоящая же девдаши дѣлятся на два класса; къ первому, пользующемуся большимъ уваженіемъ, принадлежатъ служительницы Вишну и Сивы, ко второму — жрицы второстепенныхъ божествъ. Пержыя должны жить внутри ограды храма, не смѣя покидать его безъ позволенія верховнаго жреца; вторыя живутъ въ городахъ и деревняхъ, пользуясь полной свободой, и лишь поочередно служатъ при пагодѣ и присутствуютъ при извѣстныхъ празднествахъ; но несмотря на такую свободу, никогда не допускаютъ сближенія съ нечистыми паріями или европейцами; Б. перваго класса еще болѣе стѣснены въ выборѣ своихъ знакомыхъ. Для воспитанія девдаши ихъ берутъ еще дѣтьми, причѣмъ въ ряды Б. перваго класса идутъ потомки двухъ высшихъ кастъ, а Б. втораго класса берутся изъ касты судръ. Передъ вступленіемъ, Б. осматривается верховными браминами и, по заключенію контракта съ ея родителями, вводится въ храмъ, какъ его собственность, и, со многими церемоніями, окончательно посвящается жрецомъ. Съ этого момента девдаши перваго класса порываютъ связь съ вѣвшимъ міромъ, ограничиваясь обществомъ подругъ или же возлюбленнаго, избираемаго изъ индусовъ высшихъ двухъ кастъ, съ которымъ ежедневно можетъ видѣться въ своей кельѣ; такимъ, б. ч., бываетъ одинъ изъ браминовъ храма. Девдаши втораго класса выбираютъ по своему усмотрѣнію любовника изъ своей касты, по желанію, танцуютъ за плату на свадьбахъ и др. торжествахъ, чѣмъ, обыкновенно, со-

ставляютъ себѣ состоящіе; ихъ танцы, — б. ч., пантомимы подѣ музыку, изображающія исторію боговъ, любовныя похождения и т. п.; дѣти Б. обыкновенно дѣлаются: мальчики — музыкантами, дѣвочки — Б. Деведаши первыхъ двухъ классовъ пользуются многими преимуществами, состоятъ подѣ охраной общества, носятъ титулъ бегумъ (благородная женщина) и т. п.; ихъ присутствие при всѣхъ религиозныхъ, общественныхъ и частныхъ торжествахъ считается необходимымъ.

**Баязетъ** (Баезидъ). 1) Б. I Ильдиримъ „Молнія“, прозванный за свою стремительность и могущество, род. 1347 г., ум. 1403 г., старшій сынъ султана Мурада I; по смерти отца (1389) вступилъ на престолъ, обезпечивъ его за собою казнь своего брата Якуба; въ 1390 г. подчинилъ себѣ Сербію; распря, возникшая между византийскимъ имп. Іоанномъ и сыномъ его Андроникомъ, вмѣсто котораго тотъ объявилъ наслѣдникомъ своего любимца Мануила, дала поводъ Б. вмѣшаться въ ихъ дѣла. Сначала онъ посадилъ на тронъ Андроника, лишивъ свободы Іоанна и Мануила, а три года спустя свергъ Андроника, передавъ власть Іоанну съ Мануиломъ, благодаря чему византийская имперія оказалась въ полномъ распоряженіи Б. Послѣ этого онъ опустошилъ Болгарію, Македонію, Фессалію, проникъ въ Грецію, гдѣ разрушилъ Аргосъ, дѣлалъ набѣги на о-ва Архипелага и угрожалъ Семиградской обл. (Трансильванія) и Венгрію. Король венгер. и чешскій Зигмундъ, выступившій противъ Б. былъ разбитъ на голову при Никополѣ (1396), причѣмъ, въ видѣ мести за собственныя потери, Б. приказалъ умертвить 4000 плѣнныхъ; слѣдствіемъ этой побѣды было подчиненіе Босніи, послѣ чего Б. направился на Константинополь. Но его побѣдное шествіе было прервано появленіемъ въ Малой Азіи монголовъ съ Тимуромъ: въ битвѣ у Ангоры (1402) Б. былъ разбитъ и взятъ въ плѣнъ. Сначала пользовавшійся мягкимъ обхожденіемъ побѣдителя, Б. попавшій въ заговоръ противъ Тимура, сталъ строже охраняться и къ ночи заключался въ оковы. То обстоятельство, что Тимуръ во время походовъ не разставался съ Б., который слѣдовалъ въ носилкахъ, задранныхъ рѣшеткой, подало поводъ къ баснѣ, будто бы онъ былъ заключенъ Тимуромъ въ клѣтку. Б. умеръ въ плѣну, 4-мъ османскимъ султаномъ.

2) Б. II, 8-й турецкій султанъ, род. 1446 г., ум. 1502 г., правилъ съ 1481 г. Своего брата Дшема, который, будучи болѣе поэтомъ, чѣмъ полководцемъ, сталъ изъ за своего малоазіатскаго намѣстничества опазаривать у Б. престолъ, онъ разбилъ и принудилъ бѣжать въ Египетъ, послѣ чего тотъ укрылся у Родосскихъ рыцарей, потомъ у папы Александра VI, который, желая, въ политическихъ видахъ, сойтись съ Б., по предложенію послѣдняго отравилъ Дшема въ Неаполѣ (1495). Какъ прави-

тель, Б., вопреки традиціямъ, придерживался мирной политики, хотя набѣги турецкихъ бандъ въ Венгрію, Хорватію и Штирію вначалѣ продолжали производиться, а части Босніи были опустошены, все же съ 1503 г. эти мѣстности стали пользоваться миромъ и въ этомъ же году была окончена война съ Венеціей (1498—1503) доставившая туркамъ, не смотря на ихъ значительныя издержки по веденію войны, всего лишь Модонъ, Коронъ и Наваринъ. Б. былъ покровителемъ наукъ и содѣйствовалъ постройкѣ въ странѣ мостовъ, мечетей и т. под.; лучшимъ доказательствомъ этого служить большая, носящая его имя, мечеть въ Константинополѣ. Но янычарамъ, которыхъ Б. не умѣлъ обуздывать, надѣло продолжительное мирное царствованіе, а Коркудъ, Ахметъ и Селимъ, сыновья Б., уже заранѣе готовились вырвать свое будущее наслѣдство изъ рукъ состарившагося отца; и когда на персидской границѣ, при шахѣ Измаилѣ, дѣло дошло до вооруженнаго столкновенія и шахъ-Кули („слуга шаха“ по перс.; турки называли его Шайтанъ-Кули, т. е. слуга дьявола), предводителемъ послѣдняго, навелъ ужасъ на восточную часть М. Азіи, Селимъ, бывшій намѣстникомъ Трапезунта, появился съ войскомъ въ Европѣ (1511); потерпѣвъ пораженіе, бѣжалъ къ Татарскому хану, своему тестю, и, получивъ поддержку, вернулся въ Европу (1512), гдѣ часть янычаровъ признала его султаномъ, принудивъ этимъ Б. отречься. Послѣдній умеръ по дорогѣ въ Адрианополь отъ яда, поднесеннаго ему врачомъ по наущенію сына.

**Баязетъ**, Баязидъ, гл. гор. ливы въ вилайетѣ Эрзерумъ, турецк. Арменіи, у ю.-в. склона Арарата, близъ русской и персидской границы, расположенъ на предгорьяхъ Мама-дага. Гор. расположенъ живописно среди скалъ; крѣпость и находящійся среди нея значительно пострадавшій отъ землетрясенія 1840 г. дворецъ Махмуда-паши представляютъ образцы восточной архитектуры. Городъ въ настоящее время пришелъ въ упадокъ вслѣдствіе многократнаго истребленія и выселенія армянскаго населенія, такъ что остались почти одни курды. За послѣднее столѣтіе русскимъ пришлось три раза брать Б. Въ 1828 году онъ былъ взятъ княземъ Чавчавадзе, причѣмъ на слѣдующій годъ пришлось съ громадными потерями отбиваться отъ турецкаго войска. Въ 1854 г. русскіе подѣ предводительств. Врангеля подѣ Б. разбили турокъ. Въ 1877 году Б. былъ снова взятъ и русскій гарнизонъ въ 1600 чел. прославился подѣ предводительствомъ майора Штоквича геройской защитой крѣпости въ теченіе 20 дней отъ обложившаго его турецкаго войска, пока не былъ вырученъ ген. Тергукасовымъ.

**Баязитовъ**, Атаулла, русско-татарскій писатель, род. 1846, образованіе получилъ

въ мусульманск. медресе въ Чатаевъ, затѣмъ былъ преподавателемъ въ томъ-же медресе, съ 1871 имамъ столичной спб. мечети, съ 1880 получилъ санъ ахуна, съ 1888 преподаватель тюркскихъ языковъ на курсахъ вост. яз. при мин. внутр. дѣль. Б. издалъ сочиненія на русск., арабск. и татарск. яз.: „Исламъ“ (1885) и „Возникновеніе ислама къ наукъ“ (Спб., 1887) и рядъ статей въ защиту ислама; на арабск. и татарск. яз.: „Исламъ“ (1885) и „Возникновеніе ислама“ (1881). См. Венгер, II.

**Баяндуръ**, селеніе Эриванск. губ., Александровскаго уѣзда, въ 14 вер. къ югу отъ Александрополя, на бер. Арпачая, славится углекисло-железистыми источниками, имѣющими 40° темп.

**Баянъ-ауль**, казачья станица Павлоградскаго уѣзда, Семипалатинск. обл., на половинѣ пути между Павлодаромъ и Каркаралинскомъ, въ холмистой, плодородной степной мѣстности при озерѣ Сабундикуль, съ ярмаркой (жит. 568 чел.); основана въ 1833 г. какъ административн. центръ нынѣ упраздненнаго В.-а. окр. обл. Сибирскихъ киргизовъ. Горы, расположенн. въ окрестностяхъ станицы, сложенны преимущ. изъ гранита и порфира, изобилуютъ мѣдными и свинцовыми рудами, выплавляемыми на двухъ завод. въ 33 верст. къ ю.-в. отъ В.-а. Къ сѣверу отъ станицы среди песчаниковъ извѣстно мѣсторожденіе каменнаго угля.

**Баянъ-суу**, городъ въ Манджури, на лѣвомъ склонѣ долины р. Сунгари, въ 15 верст. отъ берега рѣки и въ нѣсколькихъ верст. отъ мѣста поресѣченія Сунгари строящейся желѣзной дорогой. Городъ молодой, основанъ только въ 1863 г., но быстро растетъ; число жителей (1895 г.) около 30,000 душъ. Въ городѣ 18 водочныхъ заводовъ и до 60 маслобоенъ для выдѣлки различныхъ растительныхъ маселъ. Въ Б. существуетъ католическ. миссія, обратившая въ христіанство уже до 1½ т. китайцевъ, содержитъ два училища.

**Баянъ**, см. *Боянъ*.

**Баянъ-хара**, хребетъ въ сѣверн. Тибетѣ, изсл. Пржевальскимъ, поднимается до 300 м. надъ плоскогоріемъ и до 4900 м. надъ ур. моря. Южный склонъ его, обращенный къ долинѣ р. Муръ-усу, составляющей одно изъ верховьевъ Индѣкианга, хорошо орошенъ и покрытъ травой.

**Баяръ** (Bayard), 1) Пьеръ дю Террайль, шевалье де, Рыцарь безъ страха и упрека (Chevalier sans peur et sans reproche), род. 1476 г. въ замкѣ Б. близъ Гренобля, поступилъ пажемъ на службу къ графу Филиппу де Божъ, впоследствии герцогу Савойскому, а затѣмъ къ франц. королю Карлу VIII. 1495 г. Б. послѣдовалъ за королемъ въ походъ противъ Неаполя, и выказалъ выдающееся мужество въ битвѣ при Форнуово. При Людовикѣ XII Б., сражался 1503 г. въ Неаполѣ противъ испанцевъ, одинъ защищалъ мостъ черезъ Гарильяно противъ 200 рыцарей, чѣмъ замедлилъ движеніе испанцевъ; прославился такъ

же при защитѣ города Венозы. Во время ссоры Людовика XII съ папой Юліемъ II. Б. былъ посланъ на помощь графинѣ Мирандольской и герцогу Феррарскому, при чемъ съ негодованіемъ отвергъ предложеніе одного папскаго шпіона отравить Юлія II. При нападеніи на лагерь въ Бретти (1512 г.) Б. былъ тяжело раненъ. 1515 г. Б. сопровождалъ Франсуа I въ Италію; онъ подготовилъ смѣлый переходъ черезъ Альпы въ Савильяно, взявъ въ плѣнъ Проспера Колонну въ Виллафранка и въ битвѣ при Мариньяно выказалъ такую храбрость, что король пожелалъ быть посвященнымъ въ рыцари Б., какъ достойнѣйшимъ изъ рыцарей. 1521 г. Б. защищалъ съ необыкновеннымъ мужествомъ Меэьеръ противъ войска Карла V, за что получилъ отъ Франсуа I отрядъ изъ 100 жандармовъ, отличіе, доставившееся только рпнцамъ крови. Когда 1524 г. Бонниве посланный Франсуа I въ Италію для, покоренія вновь герцогства Миласкаго, принужденъ былъ отступить, Б. защищалъ переходъ черезъ Сезію близъ Гатинары, при чемъ былъ смертельно раненъ и вскорѣ умеръ, опираясь на дерево и обернувшись лицомъ къ врагу. Биографія Б. написана Champier (1525) и его секретаремъ Jacques Joffrey, прозваннымъ Le Loyal Serviteur (1527, книга, имѣвшая въ свое время большой успѣхъ, Пар. 1881); Poirier (1889) и др.

2) Франсуа Альфредъ, извѣстный франц. драматургъ въ области комедій, род. 1796, ум. 1853, выступилъ 1828 съ комедіею *La reine de seize ans*. Въ сотрудничествѣ съ другими онъ написалъ до 200 комедій, изъ которыхъ извѣстнѣйшія: *La perle des maris*, *Les deux font la paire*, *La fille de l'avare*, *Le gamin de Paris*, *Le vicomte de Létorière*, *Un ménage parisien*, и др.; между ними есть комич. опера *La fille du régiment* (1840). Его *Théâtre* изданъ въ 12 т. (1855—59).

**Баянлъ** (*Βαδυκλῆς*), древне-греч. скульпторъ изъ Магнезіи, переселившійся, вмѣстѣ съ другими художниками, отсюда въ серединѣ VI в. до Р. Хр. въ Спарту. Работой его былъ, описанный Павзаніемъ, тронъ для древняго мѣднаго, прямого какъ колонна, изображенія Аполлона въ 14 м. вышиною, богато украшенный сценами изъ мифологіи и стоявшій на могилѣ Пиакинеа въ Амиклахъ.

**Бварана**, Барани, народъ изъ племени галла въ с.-з. Африкѣ, живетъ въ области р. Джубба, до 37—38° в. д. Одни изъ нихъ пастухи скотоводы, другіе занимаются и земледѣліемъ; отличаются воинственностью и разбойничьими наклонностями; въ общемъ извѣстный европейцамъ еще съ XVII в., народъ этотъ обстоятельно изслѣдованъ былъ миссіонеромъ Вакфильдомъ 1884.

**Бга** (Bha), а такъ же bhe, bhi, bho, bhu—первые слоги нѣкоторыхъ именъ на санскритскомъ и другихъ индусскихъ языкахъ:

въ настоящемъ изданіи передаются безъ буквы г, т. е. bha=ба, bhe=бе, и т. д.

**Бгалъ**, см. *Баль*.

**Бгильза**, см. *Бильза*.

**Бгима**, см. *Бима*.

**Бготъ**, см. *Ботъ*.

**Бделлій**, смола сенегальскаго дерева Balsamodendron Africano, встрѣчающаяся въ продажѣ въ смѣси съ миррой и сенегальскимъ гумми.

**Бделлометръ**, кровососная стеклянная банка съ насосомъ и ланцетами, изобрѣтенная, для замѣны пиявокъ, Сарландеромъ въ Парижѣ и усоверш. Грефе и др.

**Бдинскій сборникъ**, рукопись сербской редакціи, написанная, вѣроятно, какимъ-нибудь румынскимъ книжникомъ въ 1360 г. для царицы Анны, супруги Виддинскаго (Бдинскаго) царя Іоанна Срацимира (1365—1398). Она хранится въ библиотекѣ гентскаго университета и содержитъ въ себѣ гл. обр. житія преподобныхъ женъ и похвалы имъ. Житія эти замѣчательны своимъ апокрифическимъ характеромъ; нѣкоторыя изъ нихъ (повѣсть о св. Маринѣ) носятъ печать народныхъ суевѣрныхъ воззрѣній. Изъ другихъ статей сборника интересно „Слово о святыхъ мѣстахъ въ Іерусалимѣ“, представляющее компиляцію изъ сочиненій о св. Землѣ, также несвободную отъ вліянія апокрифовъ. См. J. Saint-Genève, Catalogue méthodique et raisonné des manuscrits de la biblioth. de l'univ. de Gand. (Гентъ, 1849—1852); И. Мартыновъ, „Бдинскій сборникъ 1360 г. Рукоп. гент. библ.“ Спб. 1882 г.; П. Сырку, Время и жизнь патріарха Евѣмія. т. I.

**Беарнъ**, прежняя пров. въ южн. Франціи, у подножія Пиренеевъ; гл. гор. По; площ. около 4400 кв. км., нынѣ главн. составная часть департамента Нижн. Пиренеевъ (см.). Жит. гасконцы и говорятъ на гасконскомъ нарѣчьи (грамматика Lespy, 2-е изд., Пар. 1880; словарь Lespy et Raymond, Монпелье, 1887, 2 т.). Назв. провинціи происходитъ отъ Venenacum, главн. гор. галльскаго племени венарновъ. Б. при Хлодвигѣ завоеванъ франками и съ 819 управлялся собственнымъ виконтомъ, признававшимъ однако верховн. власть гасконскаго герцога. Седьмой виконтъ, Центулль III, къ концу XI в. добился независимости. Въ 1290 Б. былъ соединенъ съ Фуа и 1484 согласно брачному договору перешелъ къ дому Альбре. Іоанна д'Альбре 1548 вышла замужъ за Антона Бурбонскаго. Ей наследовалъ ея сынъ, впоследствии французскій король, Генрихъ IV. Так. обр. Б. перешелъ къ Франціи и былъ съ ней 1620 окончательно слитъ Людовикомъ XIII. Рядомъ съ княземъ существовало представительное собраніе, обладавшее большою властью и удержавшее ее отчасти вплоть до революціи. Высшей судебной инстанціей былъ вначалѣ верховный совѣтъ, состоявшій изъ обоихъ мѣстныхъ епископовъ, лекарскаго и ольронскаго, и 12 бароновъ. Впослед-

ствіи въ По былъ основанъ настоящій придворный судъ, образц. Людовикомъ XIII въ парламентъ Наварры и Б. См. De Borde-naue (1517—72), Histoire de B. et de Navarre (изд. Raymond, Пар. 1873); Bourdeau, Ancienne Gascogne et B. (Тарбъ, 1861—62, 2 т.); Rivagez, Chansons et airs populaires de Béarn (Пар. 1844); L. Cadier, Les États du B. (Пар. 1887); Lespy, Diction et proverbes du B. (2 изд., 1893).

**Беатенбергъ**, см. *Интерлакенъ*.

**Беатризе** (Беатризе, Beatrizet), Никола, франц. граверъ на мѣди, род. 1515 г. въ Лотарингіи, учился сперва у Агостино Венеціано, но впоследствии перешелъ къ Вико и Джизи. Съ 1540 г. работалъ въ Римѣ подъ вліяніемъ Микель-Анджело до 1565 г. Изъ гравюръ Б. извѣстнѣйшія: Іосифъ, рассказывающій братьямъ о своемъ снѣ (по Рафаэлю), Благовѣщеніе, Христосъ и самаритянка, Страшный судъ (по М.-Анджело), Борьба разсудка со страстью (по Бандинелли) и рядъ античныхъ памятниковъ искусства въ „Speculum romanae magnificentiae“ (1548—53).

**Беатриса**, побочная дочь короля Неаполя и Арагоніи Фердинанда, вторая жена венгерскаго кор. Матвѣя Корвина (съ 1476 г.), отличалась красотой, умомъ и любовью къ изящному и собрала при своемъ дворѣ въ Венгріи многихъ итал. художниковъ, оказывая въ то же время, вмѣстѣ съ своимъ братомъ, Ипполитомъ д'Эсте, весьма пагубное вліяніе на ходъ управления въ странѣ. Не имѣя дѣтей, Б. всѣми возможными средствами, не исключая и подкупа, содѣйствовала избранію на венгерск. престолъ, послѣ смерти Матвѣя, Ягеллона Владислава; но надежды ея сдѣлаться женой Владислава не оправдались, и Б. оставила Венгрію и ум. 1508 г.

**Беатриче**, см. *Данте*.

**Бевель**, 1) Генрихъ (Henricus Bebelius), извѣстн. нѣм. гуманистъ, род. 1472, ум. 1518, сынъ бѣднаго крестьянина, былъ учителемъ поэзіи и краснорѣчія въ Тюбингенскомъ унив. Онъ состоялъ въ тѣсной дружбѣ съ Эразмомъ, Рейхлиномъ и другими выдающимися гуманистами, и считался ученикомъ латинистомъ своего времени. 1501 императоръ Максимилианъ сдѣлалъ его Poëta laureatus. Изъ сочиненій его заслуживаютъ упоминанія: De laude, antiquitate, imperio, victoriis rebusque gestis veterum Germanorum (1508); Proverbia germanica collecta atque in latinum traducta (1508); Facetiae (1506) — сочиненіе, направленное противъ духовенства и церкви, мѣстами весьма нескромнаго содержанія; Triumphus Veneris (6 книгъ гексаметровъ) — ѣдкая сатира на современные нравы. Изъ составленныхъ имъ учебниковъ по латинской стилистикѣ извѣстнѣйшіе: Commentaria de abusione linguae latinae apud Germanos et de proprietate eiusdem; Commentaria epistolarum conficiendarum; Ars versificandi et carminum condendorum. См. Zapf, Heinr. B. (Аугсбургъ, 1802).

2) Фердинандъ Августъ, глава социаль-демократической партіи въ Германіи, род. 1840 г. въ Кельвѣ, 1860 г. переселился въ Лейпцигъ, гдѣ занимался токарнымъ ремесломъ, съ 1862 г. принималъ дѣятельное участіе въ рабочемъ движеніи въ Германіи, съ 1865 г. предѣлатель лейпцигск. рабочаго фрейна и членъ постояннаго комитета нѣмецкихъ рабочихъ фрейновъ. Сотрудничая съ 1869 г. въ „Volksstaatъ“, Б. въ 1867 г. былъ избранъ депутатомъ сѣв.-германскаго, съ 1871 г.— германскаго рейхстага, въ которомъ является однимъ изъ наиб. краснорѣчивыхъ ораторовъ. Пропагандируя усгно и въ печати социалистскія идеи и выказывая неизмѣнно враждебное отношеніе къ гегемоніи Пруссіи въ Германіи и устройству современ. Германской имперіи, Б. въ 1872 г. вмѣстѣ съ Либкнехтомъ былъ присужденъ, по обвиненію въ измѣнѣ, къ 2 л. закл. въ тюрьмѣ, подвергася и впоследствии многократно осужденію за оскорбленіе императора и саксонск. короля. Въ 1881 г. Б. избранъ также въ саксонскій ландтагъ, съ 1890 г. живетъ въ Берлинѣ. Соч.: „Unsre Ziele“ (10 изд.); „Der deutsche Bauernkrieg mit Berücksichtigung der hauptsächlichsten sozialen Bewegungen des Mittelalters“ (Лейпц. 1876); „Christentum und Sozialismus“; „Die Frau und der Sozialismus“ (18 изд., Цюрихъ, 1893); „Die mohammedanisch-arabische Kulturperiode“ (2 изд., Штутг. 1889); „Die Sonntagsarbeit“ (тамъ-же, 1888); „Charles Fourier“ (тамъ-же, 1888); „Die Lage der Arbeiter in den Bäckereien“ (тамъ же 1890) и др.

**Бебиринъ** (Бебееринъ) ( $C_{19}H_{21}NO_3$ ), содержится въ корѣ *Nectandra Rodici*; алкалоидъ; темп. плав. 180°; очень трудно растворяется въ водѣ; легко въ спиртѣ, труднѣе въ эфирѣ.

**Беблингеръ**, Матіасъ, скульпторъ и архитекторъ XV в., работалъ съ 1474 при постройкѣ ульмскаго собора; когда же доведенная 1492 уже до высоты 237 ф. башня собора стала угрожать паденіемъ, Б. принужденъ былъ бѣжать отъ народной ярости. 1496 Б. окончилъ постройку готической пирамиды церкви (Frauenkirche) въ Эслингенѣ. Б. ум. 1505.

**Бебу**, кавказское названіе одного изъ сортовъ риса.

**Бебутовъ**, Василій Осиповичъ, князь, извѣстенъ, какъ одинъ изъ видныхъ военныхъ дѣятелей на Кавказѣ и въ войнахъ турецкой 1828 г., Восточной 1853—56 гг. Б. происходилъ отъ древней почетной фамилии армянскихъ князей, сынъ полковника въ присоединенной Грузіи, родился въ 1791 г. Воспитаніе получилъ въ 1-мъ кадетскомъ корпусѣ, откуда вышелъ въ полкъ и принялъ участіе въ войнахъ въ Закавказьи. Въ 1812 г. Б. отправился съ маркиз. Пауллуччи, назначеннымъ рижскимъ ген.-губерн., въ Ригу, гдѣ участвовалъ въ преслѣдованіи непріятеля до Мемеля. Въ 1816 г., имѣя чинъ поручика л.-гв. семейнскаго полка, Б. снова назначенъ на

Кавказъ, какъ хорошо знакомый съ краемъ, адъютантомъ къ главнокоманд. Ермолову. Ермоловъ обратилъ вниманіе на молодого даровитаго поручика, и подѣ его руководствомъ Б. выработалъ въ себѣ военные таланты, поставившіе его имя наряду съ знаменитыми дѣятелями Кавказа. Въ 1817 г., вмѣстѣ съ Ермоловымъ, Б. участвуетъ въ чрезвычайномъ посольствѣ въ Персію, а по возвращеніи—въ цѣломъ рядѣ военныхъ дѣйствій при покореніи кавказскихъ мусульманскихъ племенъ. Въ 1825 г. Б., въ чинѣ генераль-майора, назначенъ былъ управляющимъ Имеретіей, гдѣ и остается до конца 1827 г. При графѣ Паскевичѣ Б. вызванъ былъ къ участію въ начавшейся турецкой войнѣ. Въ 1828 г. онъ участвуетъ въ осадѣ и взятіи крѣпости Ахалцыхъ, причемъ разбиваетъ 30-ти тыс. отрядъ турецк. войска, подѣ предв. Мегмедъ-паши. За это дѣло онъ награжденъ золотою шпагою съ алмазами и съ надписью „за храбрость“, послѣ чего его назначаютъ начальникомъ покореннаго Ахалцыхскаго пашалыка. Въ 1830 г. Б. назначенъ начальникомъ Армянской области, образованной изъ Эриванскаго ханства, гдѣ онъ выказываетъ себя также талантливымъ администраторомъ и заканчиваетъ земельныя пограничныя неурядицы съ Персіей. Въ 1844 г., въ чинѣ генераль-лейтенанта, Б. былъ сначала назначенъ командиромъ отдѣльнаго корпуса, а затѣмъ команд. войсками въ сѣверн. и нагорн. Дагестанѣ. Въ 1847 г. онъ оставилъ Дагестанъ и принялъ возложенное на него званіе начальника гражданскаго управления и предѣлателя гл. управления Закавказскимъ краемъ, въ какомъ званіи оставался до 1853 г. Вспыхнувшая Восточная война снова вызвала его на боевое поприще. Онъ назначенъ командующимъ дѣйств. корпусомъ на азиатск. границѣ съ Турціей. Здѣсь 19 ноября 1853 г. онъ одержалъ блестящую побѣду при Баш-Кадыклярѣ надъ 36-ти тыс. турецк. арміей, подѣ предв. Абди-паши, за что награжденъ орденомъ св. Георгія 2-й степ. Въ слѣд. году онъ одержалъ знаменитую побѣду при Курюкъ-Дарѣ надъ 60-ти тыс. турецкой арміей, подѣ предв. Зарифъ-Мустафа-паши, имѣя только 18,000 войска. Императоръ Николай I пожаловалъ ему орденъ св. Андрея Первозваннаго — награда почти безпримѣрная въ его чинѣ генераль-лейт. Вскорѣ Б. было ввѣрено гражд. управленіе на Кавказѣ и въ Закавказьи и командованіе отдѣльнымъ корпусомъ, не входящимъ въ составъ дѣйствующей арміи. Въ 1857 г. онъ получилъ чинъ генерала отъ инфантеріи, а затѣмъ назначенъ членомъ госуд. совѣта, но уже не принималъ активнаго участія въ высшей служебной сферѣ. В. ум. 1858 г.

См. „Воспоминанія“, Зиссермана (отд. изд.); „Русск. Патріот. библиот.“ изд. Мамышева, II т.; кн. Щербатовъ, „Кн. Паскевичъ“; „Русск. Старина“ 1876 г. № 10;

1872 г. № 5, ст. Берже; Письма Воронцова, Архивъ кн. Воронц.: 36, 38 и 40 т.т.; Сборн. Имп. Росс. Общ. т. 60 и 62.

**Бевадъ**, Ив. Ив., химикъ, род. 1857, образованіе получилъ въ Спб. Съ 1884 состоялъ доцентомъ органич. и агрономич. химіи въ сельско-хозяйств. институтѣ въ Нов. Александріи. Работы Б. печатались въ журналѣ Русскаго Физико-Хим. общества съ 1884.

**Бевеландъ**, два нидерландскихъ о-ва, составл. часть пров. Зеландіи, образованы устьемъ Шельды; съ площ. 442 кв. км. Сѣверный Б., — 20 км. длины и 7 км. ширины, очень плодород. (зерновой хлѣбъ, марена, пастбища), съ мѣстечкомъ Кортгена (1890—1095 жит.). Южный Б., 40 км. длины и 8—10 км. шир., съ ю. омывается зап. протокомъ Шельды; плодороденъ (пшеница, рожь, ячмень, пастбища), съ г. Гёсъ (см.). Б., нѣкогда самая красивая и плодородная часть Зеландіи, былъ 1530 и 1532 совершенно опустошенъ наводненіемъ и только спустя 100 лѣтъ, когда почва поднялась, благодаря нанесенному илу, снова обведенъ плотинами и заселенъ.

**Беверли** (Beverly), городъ въ графствѣ Эссексъ, сѣверо-америк. штата Массачусетса, 27 км. къ с.-в. отъ Бостона, соединенъ съ расположеннымъ напротивъ Салемомъ (см.) мостомъ длиною въ 460 м., 10,821 жит. (1881).

**Беверли** (Beverley), главн. гор. вост. Райдинга Юркшира (Англія), 11 км. къ с. отъ Гёлля, знаменитый готическій соборъ XIII в., 12,539 жит. (1891), оживленная торговля хлѣбомъ и др. земледѣльческими продуктами, химическіе заводы и заводы земледѣльческихъ орудій; резиденція католическаго епископа.

**Бевернингъ** (Beverningk), Геронимъ ванъ, нидерландскій госуд. дѣятель, род. 1614 г., ум. 1690 г., другъ Яна де Витта, 1653 г. былъ посланникомъ въ Лондонъ, гдѣ въ тайномъ союзѣ съ Виттомъ и Кромвелемъ провелъ актъ объ устраненіи членовъ Оранскаго дома отъ всякихъ госуд. должностей (acte van seclusie), въ послѣдствіи (до 1665 г.) министръ финансовъ республики, участвовалъ въ переговорахъ при заключеніи мира въ Бредѣ (1667), Ахенѣ (1668) и Нимвегенѣ (1678).

**Бевернъ** (Августъ Вильгельмъ Веверн), герц. брауншвейгъ-люнебургъ-бевернскій, генералъ прусской службы, род. 1715, ум. 1781; началъ военную службу въ свитѣ Фридриха-Вильгельма I во время похода къ Рейну (1734), участвовалъ въ 1 силезской войнѣ и при Мольвицѣ раненъ, а затѣмъ былъ губернаторомъ Штеттина (1745). 1756 командовалъ войсками, наступавшими на Саксонію отъ Франкфурта на Одеръ, участвовалъ въ сраж. при Любозицѣ (1 окт. 1756), Рейхенбергѣ (21 апр. 1757), гдѣ разбилъ австр. ген. Кённигсга, подъ Прагою (6 мая 1757), причемъ взялъ штурмомъ высоты Кайге, при Колинѣ (18 іюня 1757), гдѣ стойкимъ сопротивленіемъ спасъ пруссаковъ отъ совершеннаго уничтоженія. По-

слѣ отъѣзда короля въ Саксонію принялъ начальство надъ войсками, назначенными для прикрытія Силезіи; подъ натискомъ австрійцевъ долженъ былъ отступить за Одеръ, а 24 ноября 1757 г. попалъ въ плѣнъ и отправленъ въ Вѣну. Послѣ освобожденія изъ плѣна въ 1758 г. въ знакъ немилости былъ назначенъ комендантомъ въ Штеттинѣ, долго защищалъ его отъ русскихъ и шведовъ, а въ 1762 г., заключивъ перемиріе съ кн. Волконскимъ, повелъ войска въ Верхнюю Силезію, гдѣ участвовалъ въ осадѣ Швейдница; по заключеніи мира возвратился въ Штеттинъ, гдѣ оставался губернаторомъ до самой смерти.

**Бевикъ**, Томасъ (Bewick), англ. граверъ на деревѣ и рисовальщикъ, род. 1753, ум. 1828, выступилъ въ 1775 съ имъ самимъ съ натуры срисованной и затѣмъ на деревѣ вырѣзанной „Охотнич. собакой“, премированной въ Лондонѣ и доставившей ему популярность. Главные его труды: „Млекопитающія“ (Нью Кестль, 1790; Лонд., 1811) и „Британскія птицы“ (Лонд., 1809 и 1847).

**Бега**, Корнелиусъ, голланд. живоп. и граверъ, р. 1620 г. въ Гарлемѣ въ семьѣ скульпт. Пьетра Бегиа, ум. тамъ-же 1664 г.; ученикъ Адриана ванъ-Остаде, писалъ, въ подражаніе послѣднему, жанровыя сцены изъ быта низшихъ классовъ, полная здороваго юмора. По техникѣ письма Б. отличается отъ своего учителя мрачнымъ колоритомъ, крайне черными, тяжелыми и непрозрачными тѣнями, излишней выдѣланностью и лоскомъ кисти, хотя рисунокъ его смѣлъ и характеренъ. Картины Б. находятся въ галереяхъ: Петербурга, Дрездена, Берлина, Амстердама, Мюнхена, въ Парижскомъ Луврѣ и др. городахъ. 34 гравюры Б. изображаютъ то же, что и его картины.

**Бега**, рѣка въ Венгріи, истоки на Поляна Руска въ комитатѣ Крассо-Ссерёны, впадаетъ близъ Тителя въ Тейсъ. Отъ Темешвара до Больш. Бечкерека тянется на протяженіи 188 км. судоходный каналъ, отчасти совпадающій съ русломъ Б.

**Бегаймъ** (Бегеймъ, Бегамъ, Бэмъ), Михаилъ, нѣмецкій мастерзингеръ, род. 1416, ум. 1474, по ремеслу ткачъ, позднѣе въ качествѣ мастерзингера обѣхавшій дворы многихъ государей. Ему принадлежатъ: стихотворенія на современныя историческія событія — лучшее, что онъ написалъ, напр. „Von dem König Ladislaus, wie er mit den Türken streitet“, изд. въ Quellen u. Forschungen zur Geschichte der vaterländischen Litteratur u. Kunst (томъ I, Вѣна, 1848); многія изъ этихъ стихотвореній еще неизданы, часть вошла въ Sammlung für altddeutsche Litteratur und Kunst, Hagen'a; Buch von den Wienern (Вѣна, 1843, изд. Караяна) — стихотвореніе, въ которомъ Б. осмѣялъ вѣнцевъ; неметрич. стихотвореніе, посвященное Фридриху I (изд. Гофманномъ въ Quellen u. Erörterungen zur bayrischen und deutschen Geschichte,

т. 3, Мюнхенъ, 1803); стихотворенія религиознаго содержания, изданныя у Wacker-nagel (Das deutsche Kirchenlied, т. 2, Лейпц., 1867) и у Nöldeke (Галле, 1857).

**Бегамъ**, 1) Гансъ Себальдъ, живописецъ, граверъ и рѣзчикъ, род. 1500 г., ум. 1550 г., изучалъ гравированіе по Дюреру. 1525 г. Б. былъ заключенъ въ тюрьму и высланъ изъ Нюрнберга за распространеніе волновавшихъ умы сочиненій Мюнцера и Карлштадта, а также за социалистич. агитацію. 1530—31 г. Б. былъ занятъ иллюстрированіемъ миниатюрами молитвенной книжки кардинала Альбрехта въ Майнцѣ (библіот. въ Ашаффенбургѣ). Для него же Б. покрылъ доску стола сценами изъ жизни Давида (Лувръ). Въ послѣдніе годы жизни Б. преимущественно копировалъ гравюры своего брата. Онъ оставилъ 270 гравюръ на мѣди и 300 на деревѣ.

2) Бартель, живописецъ и граверъ на мѣди, братъ предыд., род. 1502 г. ум. 1540 г. Учился гравированію подъ руководствомъ Дюрера и своего брата, вскорѣ посвятивъ себя всецѣло изученію стила итал. Возрожденія. 1525 г., вмѣстѣ съ братомъ, высланъ былъ изъ Нюрнберга. 1527 г. поступилъ на службу къ герцогу Вильгельму IV Баварскому, для котораго имъ былъ выполненъ рядъ княжескихъ портретовъ, „Нахожденіе Св. Креста“ (1830 г., мюнхенская пинакотекa). 1536 г. Б. получилъ отъ графа Циммерна порученіе написать рядъ запредельныхъ образовъ для графскаго замка Вильденштейнъ и для церкви въ Месскирхѣ. Въ этихъ работахъ особенно сильно проявились поэтическое воображеніе Б. и его высоко-художественный вкусъ. Число превосходныхъ, тщательно выполненныхъ гравюръ, изображающихъ особенную тонкость рѣза Б., достигаетъ 90. См. A. Rosenberg, Sebald u. Barthel B. (Лейпц. 1875); Apmüller, Les petits maîtres allemands (Мюнх. 1881).

**Бегарди**, см. *бегинны*.

**Бегарелли** Антоніо, итальянск. скульпторъ, род. 1479 г., ум. 1565 г. въ Моденѣ, ученикъ Гвидо Мадзони, строгій реализмъ котораго Б. оживилъ свободною красотой формъ, нѣжностью и пріятностью замысла и техники, давая полную свободу творческой мысли. Онъ извѣстенъ своими цвѣтными (раскрашенными) группами, изъ коихъ „Снятіе со креста“ въ Санъ-Франческо и „Оплакиваніе Христа“ въ Санъ-Пьетро въ Моденѣ—самыя замѣчательныя (см. табл. „Скульптура“ VIII, рис. 6, изображающія женскую голову первой группы). Племянникъ Б., Людовикъ, работалъ въ томъ-же направленіи.

**Бегасъ**, 1) Адалбертъ, живоп., сынъ Карла Б. старшаго, род. 1836 г., ум. 1888 г. Изъ самостоятельныхъ его произведеній наиболѣе извѣстны: „Мать и дитя“ (1864, берл. над. галерея), „Нѣмецкая пѣснь“ (1866), „Амуръ находитъ Психею“, „Преціоза“, „Народная пѣснь“ и „Лѣто жизни“.

Онъ писалъ также итальянскіе пейзажи и жанры. Его жена Луиза Б., урожденная Parmentier, выдающ. пейзажистка, итальян., особенно венеціанскіе пейзажи которой отличаются богат. колоритомъ и тонкою передачей настроенія въ природѣ.

2) Карлъ, скульпторъ, братъ предыд., род. 1845 г., 1878 г. выставилъ группу „Фавна, играющаго съ ребенкомъ“. 1880 г. онъ изготовилъ мраморн. бюстъ императора для картинной галереи въ Касселѣ, въ 1882 г. двѣ гипсовыя фигуры для университета въ Килѣ и два сфинкса для правительств. зданія въ Касселѣ. Съ 1890 г. проф. кассельской академіи худож.

3) Карлъ, нѣмецкій живописецъ, род. 1794 г., ум. 1854 г. 14 лѣтъ Б. получилъ первые уроки масляной живописи у художника Филиппарта и въ 1813 г. отправился въ Парижъ, гдѣ сталъ работать у художн. Гро. Исполнивъ по заказу прусскаго короля картину „Христосъ на Голгоѣ“ (гарнизонная церковь въ Берлинѣ), Б. отправился 1821 г. въ Берлинъ съ картиною „Сочестіе св. Духа“, предназначенной для берлинской DomKirche и вызвавшей всеобщее восхищеніе смѣлостью свѣтовыхъ эффектовъ. На обратномъ пути изъ Берлина картины нѣмецкой школы въ Мюнхенѣ произвели на Б. столь сильное впечатлѣніе, что онъ нерѣдко подражалъ ей (портреты родителей Б. въ кѣльнскомъ музеѣ), хотя всегда работалъ въ духѣ школы Давида. Пребываніе въ Италиі (1822—1824) ознакомило Б. съ духомъ итальянской живописи XIV—XV вв., который отразился на его картинахъ: „Крещеніе Христа“ (гарнизонная церковь въ Потсдамѣ), „Товій и Архангелъ“ (націон. галерея Берлина). Его слѣдующая картина „Воскресеніе Христова“—написана уже въ духѣ романтическихъ воззрѣній дюссельдорфской школы, которымъ проникнуты и пользовавшіяся большою популярностью жанровыя и историческія картины В.: „Лорелея“ (1834), „Георихъ IV въ Каноссѣ“ (1836), „Король и играющій пажъ“ (1838). Также и религиозныя композиціи его: „Нагорная проповѣдь“ (1831), „Преображеніе Господне“ (1840), и др.—написаны въ томъ-же романтическомъ духѣ. Около 1842 г. Б. отрѣшается отъ дюссельдорфск. вліянія и переходитъ къ бол. реалистическому характеру письма. Къ этому періоду относятся картины: „Три дѣвочки подъ дубомъ“ (популярнѣйшая изъ картинъ, 1842 г., берлин. націон. галл.) и религиозныя композиціи: „Христосъ въ Геесиманскомъ саду“, „Христосъ, призывающій страждущихъ и убогихъ“, „Христосъ на крестѣ“, „Адамъ и Ева надъ трупомъ Авеля“. Б. былъ извѣстенъ и какъ портретистъ.

4) Оскаръ, живопис., сынъ предыдущ., род. 1828 г., ум. 1883 г. Гл. работы его въ историч. и декоративн. жанрѣ: „Фридрихъ-Вильгельмъ I принимаетъ зальцбургскихъ протестантовъ въ Потсдамѣ“, „Фридр. Великій послѣ семилѣтней войны въ двор-

цовой капеллѣ въ Шарлоттенбургѣ“, „Четыре композиціи къ миѳу объ Амурѣ и Психеѣ“ (1866), живопись въ залѣ берлинской ратуши (1870). Наиб. законченныя картины его, полныя настроенія и мягкаго колорита, — зимніе и осенніе пейзажи съ охотниками и дичью.

3) Рейнольдт, скульпторъ, братъ предыдущаго, род. 1831 г. Для созданія мраморной группы „Амуръ, подслушиваемый Психеєю“, Б. отправился въ Римъ, гдѣ благодаря изученію стила барокко и возрожденія, а также знакомству съ Бёклиномъ, Фейербахомъ и Ленбахомъ, вступилъ на путь художественно-натуралистической школы въ пластикѣ, подъ влияніемъ которой создалъ группу „Панъ, утѣшающій покинутую Психею“ (1858). Возвратившись въ Берлинъ, Б. создалъ колоссальную группу для фасада биржи „Боруссія, покровит. торговлѣ, земледѣлю и промышленности“, а въ 1871 г. закончилъ памятникъ Шиллеру въ Берлинѣ. Въ то же время появились и другія произведенія Б.: „Венера, утѣшающая Амура, укушеннаго пчелами“, „Венера купающаяся“, „Фавнъ, обучающій мальчика игрѣ на флейтѣ“ и „Сусанна, выходящая изъ воды послѣ купанья“. Въ началѣ 70-хъ гг. въ творествѣ Б. появляется новое направленіе жанре радостнаго натурализма, но въ томъ же духѣ смѣлаго по композиціи и причудливаго стила барокко. Гл. произв. Б. въ этомъ родѣ: „Меркурій и Психея“ (1874 г., берл. нац. галлерей), „Похищеніе сабинянки“ (1876 г., см. табл. Скульптура XV, рис. 11), группа кентавровъ, электрическая искра (1887 г., обнявшаяся парочка влюбленныхъ у пальмоваго дерева) и др. Въ символической фигурѣ богатства для государств. банка въ Берлинѣ, въ гигантской Боруссїи, двухъ сидящихъ воинахъ и въ символахъ власти и милитаризма (на берлинскомъ цейгаузѣ) — вылилась вся мощь и гениальное воображеніе ваятеля. Но ярче и опредѣленнѣе выступаетъ своеобразный талантъ Б. въ его портретахъ-бюстахъ: Фридриха III, Вильгельма II, Бисмарка, гр. Мольтке (берлин. нац. галлерей), художника Менцеля (тамъ же). Б. состоитъ руководителемъ художеств. мастерской при берл. академіи. Онъ занимаетъ видное мѣсто и принимаетъ дѣятельное участіе въ новомъ движеніи нѣмецкой (собственно берлинской) пластической школы, которая почти цѣликомъ находится подъ его влияніемъ.

**Beggiatoa** (*Beggiatoa Trev.*), небогатый видами родъ бактерій, живущихъ въ водахъ различныхъ источниковъ, а также на растительныхъ и животныхъ остаткахъ и образующихъ скопленія краснаго или фіолетоваго цвѣта. Они живутъ, напр., въ сѣрныхъ источникахъ, гдѣ, благодаря ихъ дѣятельности, совершается окисленіе сѣродорода въ сѣрную кислоту; при этомъ процессѣ для ихъ развитія требуется лишь ничтожное количество углеродистыхъ орга-

ническихъ веществъ. *B. alba Trev.* поселяется въ сточныхъ водахъ, стекающихъ изъ сахарныхъ и кожевенныхъ заводовъ; *B. mirabilis Cohn.*, крупнѣйшая изъ всѣхъ бактерій, живетъ на двѣ морей на гнѣущихъ органическихъ остаткахъ и поселяется также въ дупно содержимыхъ акварияхъ; *B. roseo persicina Zopf* затягиваетъ берега загрязненныхъ канавъ и прудовъ краснымъ или фіолетовымъ налетомъ и придаетъ водѣ въ нихъ красную окраску.

**Беггровъ**, 1) Александръ Карловъ, маринистъ, художникъ морского вѣдомства, р. въ Спб. въ 1841 г., посѣщаль академію художествъ вольноприходящимъ ученикомъ, получилъ малую поощрительную медаль (1873), впоследствии учился у проф. А. П. Боголюбова въ бытность его въ Парижѣ. Состоя на службѣ во флотѣ, Б. принималъ участіе въ кругосвѣтныхъ плаваніяхъ вел. князя Алексѣя Александровича. Начиная съ 1874 г. ежегодно появляется съ своими произведеніями въ „Товариществѣ передвижныхъ выставокъ“ и кромѣ того принимаетъ дѣятельное участіе въ выставкахъ общества русскихъ акварелистовъ. Лучшія изъ картинъ Б.: Императорская яхта „Держава“ (1873), „Гавань въ Гаврѣ“ (собств. Государя Императ.), „Зимній видъ въ Петербургѣ“ и др. Какъ художникъ, Б. хорошей перспективистъ и въ этомъ отношеніи лучшія работы его — различные виды Петербурга. Большинство же картинъ его, изображающихъ суда флота и гавани, при точности и вѣрности рисунка и безукоризненной техники, — отличаются фотографической сухостью.

2) Иванъ, русскій граверъ на мѣди, въ 1812 г. принималъ участіе въ изданіи Карделли: 12 побѣдъ, одержанныхъ русскими надъ французскими войсками въ 1812 г. (1814), выгравировавъ 5 досокъ для этой цѣли (Взятіе Полоцка, Побѣда при Маломъ Ярославцѣ, Бѣгство французовъ изъ Москвы 12 окт. 1812 г., Взятіе Вязьмы, Разбитіе маршала Виктора, всѣ съ рисунковъ Д. Скотти); издалъ литографи: Собраніе постепенныхъ правилъ рисованія въ трехъ тетрадахъ въ листъ (ок. 1845—50 гг.).

3) Карлъ Іоакимъ, русскій грав. - литографъ, род. 1799 г., ум. 1875 г.; учился въ Спб. акад. худ. у М. Воробьева, впоследствии былъ академикомъ и ученымъ литографомъ при Главномъ штабѣ. Большинство изъ его многочисленн. гравюръ — виды Петербурга и его окрестностей; издалъ *Album lithographique* (pour l'année 1820), *offrant des études progressives pour apprendre à dessiner les paysages*, par C. Beggrow, livraisons 1—3 (въ каждомъ по 6 рисунковъ, Спб., 1820). — Сынъ его, Александръ Б., былъ посредственнымъ граверомъ на мѣди.

4) Фѣдоръ Ивановичъ, музыкальный педагогъ и пианистъ, род. въ 1835 г. въ Спб., воспитывался въ Анненской школѣ тамъ-же. Рано обнаружилъ музыкаль-

ные способности. Изучением игры на рояли занимался под руководством Герке, усовершенствовал же свое музыкальное дарование в лейпцигской консерватории у Мошелеса, Гауптмана, Ритца и Рихтера. 1859 занял, по приглашению А. Рубинштейна, место преподавателя фортепианной игры в основанных им музыкальных классах, преобразованных 1862 в консерваторию, в которой должности с небольшим перерывом оставался до 1879, получив в ней последовательно звание старшего преподавателя (1868) и проф. Изучеников его известностью пользуется Полина Бертенсон-Воронецъ, завершившая свое музыкальное образование у Н. Г. Рубинштейна, в Москвѣ. Съ 1868 Б. состоялъ дирижеромъ Singakademie, съ 1870 инспекторомъ музыки в маринскомъ институтѣ, 1872 былъ однимъ изъ основателей общества камерной музыки в Спб. же. Б. ум. в августѣ 1885.

**Бегемотъ**, гиппопотамъ, рѣчная лошадь (*Hippopotamus Linn.*), родъ млекопитающихъ изъ отряда копытныхъ (*Ungulata*), подотряда парнокопытныхъ (*Artiodactyla*), составляющей особое семейство (*Hippopotamidae*) и состоящей всего изъ двухъ видовъ. Б. большой (*H. amphibius Linn.* см. табл. „Эеіопская фауна“ фиг. 7), абиссинцами называемый Гомари, неуклюжее, довольно-таки безобразное животное, 4 метровъ длины, 1,5 м. высоты, до 2500 клгр. вѣсомъ, съ хвостомъ около 45 см., почти четырехугольную головою, длинной, высокой, спереди очень широкой, какъ-бы вздутой мордой, малыми глазами и ушами, короткой толстой шеей, сильно удлинненнымъ, тяжеловѣснымъ и толстымъ туловищемъ, отвисшимъ по срединѣ брюхомъ, несоответственно короткими ногами, изъ которыхъ и переднія, и заднія имѣютъ по 4 копыта, и съ тонкимъ хвостомъ, кончикъ котораго усаженъ короткими щетинами. Изогнутые клыки нижней челюсти у старыхъ самцовъ достигаютъ до 4—6 килогр. вѣса и до 80 см. длины, но изъ пасти не высываются. Кожа въ 2 см. толщиной, сильно изборождена, покрыта очень рѣдкой щетиной, своеобразнаго мѣдно-бураго цвѣта, который темнѣе на верхней сторонѣ тѣла и свѣтлѣе на нижней, въ буроватыхъ и синеватыхъ пятнахъ. Волосные сосуды кожи выдѣляютъ при возбужденіи животнаго кровянистую жидкость. Голосъ Б. представляется глухой, далеко слышный ревъ, а въ спокойномъ состояніи животнаго онъ напоминаетъ хрюканье. Б. водится во всѣхъ большихъ рѣкахъ и озерахъ внутренней Африки между 17° с. ш. и 25° ю. ш.; на Нилѣ онъ отбсненъ далеко вверхъ рѣки, тогда какъ въ в. и зап. частяхъ Африки доходитъ до самаго побережья, выплываетъ въ море и перебирается даже на островъ Занзибаръ. Тамъ, гдѣ рѣки періодически пересыхаютъ, Б. совершаетъ настоящія перекочевки. Въ общемъ однако онъ покидаетъ воду лишь въ исключительныхъ слу-

чаяхъ, — чтобы погрѣться на солнцѣ на отмели или съ цѣлью покормиться въ соседнемъ лѣсу и на поляхъ, если въ рѣкѣ недостаточно растений. Б. живуть обществами, днемъ апатичны, а ночью оживляются, плаваютъ очень хорошо, крайне прожорливы и во время своихъ путешествій на пастбу нападаютъ на все, что только движется. Вслѣдствіе этого онъ опасенъ и необыкновенно вредитъ тѣмъ, что мнетъ и истребляетъ растенія на обширныхъ пространствахъ. Онъ пожираетъ скотъ, не бѣжитъ отъ человѣка, а въ разъяренномъ состояніи опасенъ даже судамъ средней величины. Въ первую треть дождливаго времени года, послѣ 7—8-мѣсячной беременности, самка мечетъ одного дѣтеныша, для защиты котораго рѣшается нападать на суда и людей. Б. ловятъ въ ямы или стрѣляютъ пулями крупнаго калибра съ возможно близкаго разстоянія. Мясо и жиръ очень цѣнятся, особенно отъ молодыхъ животныхъ; копыченый языкъ считается лакомствомъ. Кожа идетъ на щиты и на ремни, а зубы употребляются, какъ слоновая кость. Б. былъ хорошо извѣстенъ древнимъ и на египетскихъ памятникахъ называется рѣчной свиньей (перг); въ то время онъ былъ повидимому очень обыкновененъ въ Нилѣ, но исчезъ изъ Египта уже въ IV в. по Р. Хр. На аренахъ въ Римѣ онъ появился впервые при Маркѣ Скарвѣ въ 58 г. до Р. Хр., но затѣмъ не привозился въ Европу до XVI стол., послѣ чего опять появился здѣсь лишь въ новѣйшее время. Первые два Б. были доставлены въ Германію въ 1859 г. Животныя были пойманы молодыми, послѣ того какъ были убиты ихъ матери, а затѣмъ вскормлены коровьимъ молокомъ. Въ неволѣ Б. размножался въ Амстердамѣ, Лондонѣ, Антверпенѣ и С.-Петербургѣ. Африканцы считаютъ Б. не твореніемъ Аллаха, а исчадіемъ ада. Въ Верхней Гвиней живеть много меньшей видъ, Б. либерійскій (*H. liberiensis Leidy*); онъ изученъ еще очень плохо. Ископаемый видъ (*H. major Cuv.*) изъ диллювія средней и южной Европы мало отличается отъ современнаго. Въ третичныхъ отложеніяхъ Остѣ-Индіи встрѣчается нѣсколько видовъ.

**Бегеновая кислота** ( $C_{22}H_{44}O_2$ ), встрѣчается въ Б. маслѣ въ видѣ глицерида; гомологъ уксусной кислоты. Кристал. въ иглахъ; т. плав. 73°.

**Бегеновое масло** (соринговое, моринговое масло), жирное масло, получается выжиманіемъ плодовъ растенія *Moringa pterigosperma Gärtn.*, растущаго въ Остѣ-Индіи и тропическомъ поясѣ Америки; безцвѣтное или слегка желтоватое, безъ запаха и вкуса, масло, уд. в. 0,912; на холоду затвердѣваетъ и только при 25° становится жидкимъ. Содержитъ кромѣ обыкновенныхъ глицеридовъ еще глицеридъ Бегеновой кислоты. Трудно прогоркаетъ и принадлежитъ къ невысыхающимъ масламъ. Употребляется для приготовления мазей, помадъ; на Востокѣ имъ пользуются

для втираній, съ цѣлью придать кожѣ эластичность.

**Бегеноловая кислота** ( $C_{22}H_{40}O_2$ ), получается изъ бегеновой кисл. отнятиемъ 4 атомовъ водорода, кристал. иглами; т. плав. 57,5°.

**Бегера**, см. *Бекерахъ*.

**Бегехъ**, Бигехъ, скалистый о—въ на рѣкѣ Нилѣ, выше первыхъ водопадовъ, теперь необитаемый, въ древности мѣсто поклонения божествамъ Нила; получилъ извѣстность по обилию на его скалахъ надписей, относящихся къ различнымъ эпохамъ египетскаго и римскаго владычества. Остатки храма, воздвигнутаго при Птолемеяхъ.

**Бегеръ**, Юлій, саксонскій педагогъ, род. 1829 г. По его почину, въ память Я. Коменскаго, основана въ Лейпцигѣ центральная педагогическая бібліотека — „Comenius-Stiftung“, — насчитывавшая подъ его управленіемъ до 60 т. томовъ. Кромѣ ряда специальныхъ статей, Б. написалъ: „Die pädagog. Bibliotheken, Schulmuseen und Lehrmittelausstellungen der Welt“ (Лейпцигъ, 1893), и изд. „Comenius' grosse Unterichtslehre“ (5 изд., Лейпц. 1891).

**Бегини** и **Бегарды** (Beghinen und Begharden), такъ назывались по источникамъ XI—XIV в. члены Collegia Beguinarum или Beguinorum, т. е. мужск. и женск. братства, въ которыхъ престарѣлые бѣдняки находили бесплатный пріютъ и пропитаніе. Женскія общины Б. старѣе мужскихъ, которыя явились только подражаніемъ женскимъ. Производство слова Б. отъ имени Lambert'a le Bègues, основавшаго 1180 бегинскую общину въ Люттихѣ, наиб. правдоподобно. Б. общины (Beguinagia) отличались отъ католическихъ орденовъ и монастырей прежде всего тѣмъ, что выходъ изъ нихъ всегда былъ свободенъ. Съ теченіемъ времени, въ женскихъ, а еще болѣе въ мужскихъ общинахъ начали обнаруживаться еретическія стремленія, и папа Климентъ V сталъ преслѣдовать Б. Въ то время, какъ инквизиція въ Тулузѣ съ 1307 приговаривала многихъ Б. къ замуравливанію и сожженію, папа Іоаннъ XXII издалъ 1319 буллу, по которой тѣмъ Б., которые согласятся принять правила францисканскихъ терціаріевъ, объявлялось помилованіе. Булла папы Николая V 1453 предоставила Б. права терціаріевъ. Б. перестали существовать уже въ XIV в., Б. же сѣв. Германіи приняла, большею частью, реформацію. Въ Бельгіи, гдѣ они имѣютъ церковную организацію, Б. существуютъ и по сіе время (20 бегинскихъ общинъ и около 1500 членовъ). См. L. Keller, Die Reformation und die ältern Reformparteien (Лейпц. 1885).

**Бегистанъ**, см. *Бизутунъ*.

**Беглербегъ** (тур. „князь князей“), главный намѣстникъ; прежде титулъ намѣстника Румелии, Анатоліи и Сиріи. Въ настоящее время существуетъ только титулъ румелийскаго Б., примѣняющійся къ из-

вѣстному классу турецкихъ гражданскихъ чиновниковъ, носящихъ титулъ паши.

**Бегли-Ахмедъ**, сел. тахтинскаго участка, Карской области (въ 22-хъ верст. къ ю.-з. отъ Карса); населено армянами. Въ ночь на 18 мая 1877 г. кавалерійскій отрядъ ген.-майора князя Чавчавадзе (8 эск., 30 сот., 16 орудій) неожиданно атаковалъ лагерь турецкой иррегулярной конницы, двигавшейся подъ командой Муссы-паши Кондукова къ Карсу. Разгромивъ лагерь, русскіе преслѣдовали турецкую кавалерію на протяженіи 15 верст.

**Беглипуръ**, см. *Боглипоръ*.

**Бегль** (Bègles), гор. въ франц. департ. Жиронды, окр. Бордо, на Гароннѣ, станц. Южной ж. д., сѣрный источникъ, оживленная рѣчная гавань, виноградники, винокурение, 10,535 жит. (1891).

**Бегна**, рѣка въ Норвегіи, истоки на Филефельдѣ, протекаетъ черезъ оз. Спирилень, образуетъ большой Гёнефосскій водоп., принимаетъ въ себя Рандсэльфъ, далѣе протекаетъ черезъ состоящее изъ 4 плесовъ, окруженное живописными и плодородными берегами оз. Тирифбордъ и впадаетъ близъ Драммена въ Драмменс-фіордъ, состав. вѣтвь фіорда Христіанс-фіорда. Длина течен. 263 км.

**Бегоніевыя**, семейство двудольныхъ растений, свойственныхъ жаркимъ странамъ; около 350 видовъ. Для Б. характерны несимметричныя, косо-сердцевидныя листья и своеобразно устроенныя, раздѣльнополюсыя двѣты. Мужскіе цвѣты состоятъ изъ вѣнчикообразнаго околоцвѣтника и многочиленныхъ, сростшихся въ головку, тычинокъ; женскіе имѣютъ окрашенный околоцвѣтникъ и трехгнѣздную завязь съ тремя двураздѣльными столбиками. Многія Б. излюбленныя комнатныя растенія. См. Klotzsch, Gattungen und Arten der Begoniaceen 1854 г.

**Бегонія** (*Begonia L.*), родъ изъ сем. бегоніевыхъ (Begoniaceae), заключающій многолѣтнія, рѣдко однолѣтнія травы съ узловатымъ, сочнымъ стеблемъ различной формы и иногда великолѣпно окрашенными листьями съ неравнобокимъ основаніемъ, однополыми цвѣтами, собранными въ пазушные щитки, и трехгнѣздной многосѣмянной коробочкой съ тремя крыльями. Двѣ трети видовъ растутъ въ тропической Америкѣ, прочіе въ О.-Индіи, нѣкоторые на Мадагаскарѣ, въ Китаѣ и Японіи, ни одного на материкѣ Африки. Корни ихъ горьки и въ отечествѣ своемъ употребляются, какъ лѣкарство; стебель и листья содержатъ щавелевую кислоту и служатъ отчасти, какъ овощи. Б. растутъ очень быстро, хорошо удаются также черенки; если срѣзанный листъ положить на сырую землю, предварительно надломивши въ нѣсколькихъ мѣстахъ нервъ, то изъ каждаго цѣлага кусочка нерва выйдетъ новое растеніе. Изъ многочисленныхъ, принадлежащихъ къ этому роду видовъ, многіе разводятся у насъ въ теплицахъ и въ компа-

тахъ, одни — ради причудливо окрашенныхъ листьевъ, другіе — ради крупныхъ, красивыхъ цвѣтовъ. Изъ числа первыхъ особенно извѣстна *V. Rex Putz* (см. табл. „Декорат. растенія“ I) изъ О.-Индіи, прародитель многихъ формъ, которыя, вмѣстѣ съ помѣсами съ другими видами, съ 50-хъ годовъ стали наиболѣе любимыми растеніями. Изъ числа вторыхъ особенно извѣстны: *V. boliviensis* A. Dec. (см. табл. „Комнатныя растенія“ I) изъ Боливіи; *V. Veitchii Hook. fil.*; *V. rosaeiflora Hook.* изъ Перу, и *V. Froebelii DC.* Изъ вѣчнозеленыхъ, кустарныхъ и полукустарныхъ *B.* многіе виды, какъ, напр., *V. weltoniensis hort.*, *V. semperflorens Link et Otto*, *V. incarnata Link et Otto*, *V. Schmidtii Rgl.* и др. разводятся, благодаря ихъ способности цвѣсти цѣлыя мѣсяцы и даже зимой.

**Бегъ**, Эрикъ, датскій поэтъ и писатель, род. 17 янв. 1822 въ Копенгагенѣ, былъ нѣкоторое время учителемъ, затѣмъ оставилъ свою должность и сдѣлался актеромъ. Послѣ всякаго рода приключеній онъ выступилъ (1850) въ Копенгагенѣ въ качествѣ драматурга со своей пьесой „*Neujahrspacht*“ (Ночь подъ Новымъ Годомъ) и имѣлъ большіе успѣхъ; съ этихъ поръ его комедіи и шутки, которыхъ съ теченіемъ времени онъ сочинилъ несмѣтное количество, вошли въ число излюблѣннѣйшихъ пьесъ репертуара. Въ концѣ 50 годовъ онъ былъ директоромъ театра въ казино, а послѣ того принялъ на себя редакторство газеты „*Folkets Avis*“, для которой написалъ подъ названіемъ „*Dit og Dat*“ (то и это), множество фельетонныхъ статей о вопросахъ дня въ легкомъ разговорномъ жанрѣ, которыя 1870—86 были напечатаны отдѣльно въ 6 томахъ. Подобно этимъ фельетонамъ, большой успѣхъ имѣли также его забавно-сатирическая лекція „*Syv Forelæsninger*“ (6 изд., 1891); „*Otte nye Forelæsninger*“ (1874) и маленькіе рассказы (2 т., 1876). Въ его стихахъ (1879) заключается всегда нѣчто острое, они отличаются удивительной легкостью стихосложенія и нѣкоторая часть ихъ очень популярна. Слѣдуетъ упомянуть еще о его прозаическомъ сочиненіи „*Jonas Tvärmoses Årgærelser*“ (2 т., 1876).

**Беда**, обитатели о—ва Цейлона, см. *ведды*.

**Беда**, прозванный „достопочтеннымъ“ (*Venerabilis*), 674—735, церковный историкъ и плодovitый энциклопедическій писатель по всемъ отраслямъ знаній того времени, былъ съ дѣтства питомцемъ, а впоследствии учителемъ монастырской школы, монахомъ и діакономъ въ одномъ изъ монастырей Англіи. Его главное произведение „*Church History of the English People*“ („*Historia ecclesiastica gentis Anglorum*“), изданное вновь въ Лондонѣ (1869) и въ Фрейбургѣ (1882), составлено безпристрастно по мѣстнымъ лѣтописямъ; оно переведено Альфредомъ В. на англо-саксонскій языкъ. Послѣднія изданія его сочиненій вышли въ Лондонѣ, 1843—44, въ 12 т., и въ Па-

рижѣ, 1858 въ 6 т. Своимъ сочиненіемъ „*De sex aetatibus mundi*“ Б. ввелъ лѣтоисчисленіе Діонисія въ средневѣк. историографію. См. *Gehle De Bedae Venerabilis vita et scriptis* (Лейд., 1838); *Wright, Biographia britannica litteraria. Saxon period* (Оксф., 1842); *Werner, B. der Ehrwürdige* (Вѣна, 1875).

**Бедарьё** (*Bedarieux*), гор. въ франц. департ. Геро, узловая ст. Южной ж. д., на Орбѣ, суконныя фабрики, кожевенные заводы, торговля лѣсомъ, хлѣбомъ, шерстью и др., 6046 жит. (1891).

**Беддѣсъ** (*Beddoes*) Томасъ Ловелль, англ. поэтъ, род. 1803, ум. 1849, обратившій на себя общее вниманіе напечатанною имъ уже 1822 пьесой „*The bride's tragedy*“, которая, при многихъ своихъ странностяхъ и эксцентричностяхъ, заключала однако въ себѣ многія положительныя достоинства, дававшая основаніе возлагать на автора большія надежды. Но Б. былъ однимъ изъ экземпляровъ „геніальной богемы“, велъ странническую жизнь, принималъ дѣятельное участіе въ революціонномъ движеніи 1848 въ Германіи—и не создалъ ничего прочнаго. Изъ поэтическихъ произведеній Б. особенно замѣчательна пьеса: „*Death's jestbook or the fool's tragedy*“, еще болѣе причудливая, чѣмъ прежнія произведенія, но вмѣстѣ съ тѣмъ еще болѣе полная истинно геніальныхъ проблесковъ. Сочиненія его вышли послѣ его смерти (1851) подъ заглавіемъ „*Poems, with a memoir*“ и заключаютъ въ себѣ, кромѣ вышеупомянутой „*Death's jestbook*“, рядъ лирическихъ стихотвореній пессимистическаго характера и многіе драматическіе отрывки. См. *Kellsall in Fortnightly Review*, июль 1872.

**Бедегуары**, крупныя, вздутые галлы, образующіеся на листьяхъ шиповника вслѣдствіе укола орѣхотворки *Rhodites Rosae* L.; они раздѣлены на камеры, въ которыхъ живутъ личинки наѣдомаго, и покрыты снаружы краснымъ или зеленымъ пушистымъ войлокомъ. Въ прежнее время Б. приписывали чудодѣйственную силу.

**Бедекеръ** (*Baedeker*), Карлъ, нѣм. книготорговецъ, род. 1801, 1827 г. основалъ книжную торговлю въ Кобленцѣ, ум. 1859. Б. извѣстенъ, какъ издатель путеводителей, носящихъ его имя „бедекеровъ“ и посвященныхъ (въ нѣм., франц. и англ. издан.) описанію большинства странъ Европы, части Востока и сѣв. Америки. Современный владѣлецъ фирмы, переведенной въ 1872 г. въ Лейпцигъ—сынъ Карла Б., Фрицъ Б. (род. 1844 г.). Есть также путеводитель Б. „*Russland*“.

**Беденширъ**, бухарское названіе клещевины (см.).

**Бедень**, см. *козерогъ*.

**Бедеусъ**, Іосифъ, историкъ, род. 1783, ум. 1858. Изучалъ правовѣдніе въ Германштадтѣ и Клаузенбургѣ. Б. издалъ: *Historisch-genealogisch-geographischen Atlas zur Übersicht der Geschichte des ungarischen*

Reiches“ (Германшт. 1845—53), „Die Wapren und Siegel der Fürsten von Siebenbürgen und einzelner ständischer Nationen dieses Landes“ (тамъ-же, 1838), „Die Verfassung des Großfürstentums Siienbürgen“ (Вѣна, 1847), Его „Geschichte meines Lebens und der mich berührenden Zeitereignisse“ еще не издана См. Friedenfels, Joseph B. v. Scharberg (тамъ-же, 1876—77, 2 т.).

**Беджа** (Бедуаны, т. е. жители пустыни, Буджа, Бишаръ). народность въ Эль Беджа, странѣ, лежащей на в. отъ Нила отъ 24° с. ш. къ ю. до Абиссинии (см. карту „Египетъ“); происхождение Б. неясно, потому что проникши сюда вмѣстѣ съ магометанствомъ арабскій языкъ имѣлъ сильное влияние на коренное нарѣчіе. Б. средн. роста, стройны и хорошо сложены, кожа сравнит. свѣтлая, носъ прямой, б. ч. заостренный, волосы почти прямые, темные или желтоватые; весьма нечистоплотны, натираются коровимъ масломъ или бараньимъ саломъ; взгляды на бракъ очень примитивны; кочевники, держатъ дромадеровъ, лошадей, рогатый скотъ (горбатый), овецъ и козъ; земледѣіемъ почти вовсе не занимаются. Ихъ языкъ, впервые изслѣдованъ Муллингеромъ („Ostafrikanische Studien“, Шаффгаузенъ, 1864), принадлежитъ къ эфіопской (южной) группѣ хамитическихъ языковъ (ср. Almqvist, Die Bishagrisprache, Упсала, 1881—85, 2 тома). По Гартману къ Б. принадлежатъ и шукуріи, на Атбарѣ, бл. Кедрарефа; однако Швейнфуртъ считаетъ послѣднихъ настоящими арабами. Родственны имъ хомраны на Сетитѣ, кочующіе вплоть до Суакина, хадендо, сабуны и абу-рофы въ Сеннарѣ, абабде (см.) въ Нубіи; у всѣхъ ихъ родной языкъ сильно смѣшанъ съ арабскимъ и негритянскими нарѣчіями. Б., вѣроятно, потомки древнихъ блемміцевъ (см.). Въ началѣ среднихъ вѣковъ они образовывали христианское, іаковитскаго толка, государство Алоахъ, съ главн. гор. Собахъ на Голубомъ Нилѣ, впоследствии управлялись отдѣльными предводителями, затѣмъ были покорены Египтомъ. См. Hartmann, Die Bedscha (въ „Zeitschrift für Ethnologie“ 1882).

**Беджапуръ**, см. *Биджапуръ*.

**Беджотъ**, Вальтеръ, англ. экономистъ, род. 1826, ум. 1877, былъ директоромъ банка и издавалъ съ 1860 журналъ „The Economist“. Написалъ: „The English constitution“ (3 изд. Лондонъ, 1878), „Physics and politics“ (1872), гдѣ онъ пробовалъ примѣнить теорію Дарвина о подборѣ и наслѣдственности, къ происхожденію политическихъ организацій (рус. перев., Спб., 1873) и „Lombard street“ (10 изд. 1892). Статьи Б. въ „Экономистъ“ объ обезцѣненіи серебра вышли отдѣльнымъ изданіемъ 1876. Послѣ смерти Б. были изданы труды: „Literary studies“ (1879, 2 т.); „Economic studies“ (1878); „Biographical studies“ (1881); „Essays on parliamentary reform“ (1883) и „A practical plan for assimilating English and American money“ (1889).

**Бедикеръ**, Тоніо, президентъ герм. имперск. страхов. вѣдом., род. 1843, учился въ Гейдельбергѣ, Берлинѣ и Геттингенѣ, служилъ въ министерствѣ юстиціи и внутреннихъ дѣлъ и въ этой должности долженъ былъ проводить въ парламентѣ законы о страхованіи рабочихъ. 1884 ему поручено руководить организаціей этого дѣла и онъ назначенъ президентомъ имперскаго страхового вѣдомства. 1897 Б. вышелъ въ отставку вслѣдствіи разногласія съ мин. вн. дѣлъ и сдѣлался директоромъ большой фабрики Сименсъ и Гальске въ Берлинѣ. Онъ написалъ: „Die Zulässigkeit des Rechtswegs und der Kompetenzkonflikte in der Provinz Hannover“ (Берл., 1870); „Die Kommunalbesteuerung (local taxation) in England (тамъ-же, 1873); „Die Unfallgesetzgebung der europäischen Staaten“ (тамъ-же, 1884); „Die gesetzliche Regelung des Feingehalts der Gold- und Silberwaren“ (тамъ-же, 1886); „Die Gewerbe- und Versicherungsgesetzgebung des Deutschen Reiches“ (2 изд., Берл. 1887; дополнение 1889).

**Бедламъ** (исковерканное Виелеемъ) названіе знаменитой больницы душевно-больныхъ въ Лондонѣ, преобразованной изъ обществія братства „Нашъ Господь изъ Виелеема“ 1547 при Генрихѣ VIII. Теперешнее зданіе построено 1812. Выраженіе Б. сдѣлалось съ теченіемъ времени общимъ для всѣхъ больницъ для душевно-больныхъ.

**Бедламить**, сумасшедшій, безумный.

**Бедлингтонъ**, гор. въ англ. графствѣ Нортумберландѣ, 5 км. отъ Блайта, въ угленосномъ округѣ, 16,996 жит. (1891).

**Бедлисъ**, см. *Витлисъ*.

**Бедо** (Bédeau), Мари Альфонсъ, французскій генералъ, род. 1804 г., ум. 1863 г.; 1825 г. началъ военную карьеру и въ теченіе 11 лѣтъ служилъ въ рядахъ алжирской арміи, послѣ паденія июльской династии получилъ отъ временнаго правительства главное командованіе парижскимъ гарнизономъ, во время июнскаго возстанія былъ тяжело раненъ, командуя отрядомъ въ стѣнахъ города. Выбранный въ учредительное національное собраніе, Б. былъ ея вице-президентомъ; тотъ же постъ онъ занималъ въ законодательномъ собраніи, гдѣ принадлежалъ къ умѣренной прав. Во время переворота 2 дек. 1851 г. Б. вмѣстѣ съ Кавеньякомъ и Ламорисьеромъ былъ отведенъ въ Мазазъ, а затѣмъ въ Гамъ (Ham), послѣ освобожденія жилъ въ Брюсселѣ, откуда вернулся лишь послѣ амнистіи.

**Бедренець** (Pimpinella L.), родъ раст. изъ сем. зонтичныхъ; многолѣтняя, рѣдко однолѣтняя трава съ перистыми или тройко перистосложными, рѣдко простыми, листьями; зонтики и зонтики больш. частью безъ обертокъ; цвѣты бѣлые или красноватые, плодъ сплюснутый. Около 70 видовъ въ сѣверномъ полушаріи, въ юж. Африкѣ и Южн. Америкѣ. *P. saxifraga L.* и *P. magna L.* распространены почти

по всей Европѣ и сѣв. Азіи. Многолѣтніе корни обоихъ этихъ видовъ находятъ примѣненіе въ медицинѣ; они имѣютъ характерный запахъ, жгучій вкусъ и содержатъ эфирное масло, смолу, сахаръ, бензойную кислоту. *P. Anisum* см. *анисъ*.

**Бедретто** („Березовая долина“), верхняя часть долины Тессина въ Швейцаріи, типичная альпійская долина, окруженная дикими снѣжными вершинами, съ которыхъ ежегодно низвергаются лавины. Особенно большія опустошенія произвели послѣдніи въ 1863, когда были частью разрушены селенія Альбинска, Вилла, Ронко и др. Горные проходы въ Формациу и въ Верхн. Валлисѣ раздѣляются у горной станціи Алль'Акка (1605 м.). Вблизи Айроло (1179 м.) съ ручьемъ долины Б. сливается С.-Готтардскій истокъ Тессина и начинается Ливиненская долина. Селен. Б. лежитъ на 1405 м. н. у. м., жит. 235, католическаго вѣроисповѣданія; составляетъ одинъ изъ 21 проходоу Ливиненскаго окр.

**Бедринаецъ**, см. *бедринецъ*.

**Бедро**, см. *нога*.

**Бедрощетоносныя**, см. *челы*.

**Бедръ** (Бедръ Хонейнъ), небольшой гор. въ арабск. обл. Гедшазъ, 150 км. къ ю.-з. отъ Медины, окруженъ роскошными финиковыми садами, станц. богомольцевъ. Въ долинѣ Б. Магометъ одержалъ первую свою побѣду надъ корейшитами, благодаря чему долина воспріяется арабскими поэтами.

**Бедрага**, Яковъ Владиміровичъ, зоологъ, род. въ 1854 г. въ имѣніи Криницы, Острогжск. уѣзда, Воронежской губ. Образование получилъ дома и за границей. Слушалъ лекціи естественныхъ наукъ въ 1872—73 гг. въ Московскомъ университетѣ. Въ 1873 г. по болѣзни переселился за границу, гдѣ продолжалъ изучать названныя науки въ Іенскомъ университетѣ, въ которомъ получилъ степень доктора „cum laude“ въ 1875 г. и специально занимался по зоологии подъ руководств. Геккеля. Осенью 1875 г. переселился въ Гейдельбергъ и продолжалъ здѣсь свое университетское образованіе. Въ послѣдствіи посвятилъ себя исключительно амфибіологии и герпетологии. Съ цѣлью собранія матеріаловъ путешествовалъ по Греціи, Цикладамъ, Корсикѣ, Балеарамъ и Испаніи. Съ 1881 г. живетъ въ Ниццѣ изъ-за состоянія здоровья. Состоитъ членомъ: Общ. испытателей природы, Общ. любителей естествозн. антр. и этногр. — въ Москвѣ; Зоологическаго — въ Парижѣ; Зенкенбергскаго — во Франкфуртѣ. Изъ весьма многочисленныхъ и цѣнныхъ работъ главнѣйшія слѣдующія: „Über d. Entstehung d. Farben bei d. Eidechsen“ (Існа, 1874); „Die Faraglioni-Eidechsen u. d. Entstehung d. Farben bei d. Eidechsen“ (Гейдельбергъ, 1876); „Beiträge z. Kenntniss d. Farbenbildung bei Eidechsen“ (Bull. Москва, 1877); „Verzeichniss d. Amphibien u. Reptilien Vorder-Asiens“ (тамъ-же, 1879); „Über die geograph. Verbreitung d. euro-

päisch. Lurche“ (тамъ-же, 1879); „Die Amphibien u. Reptilien Griechenlands“ (тамъ-же, 1881); „Herpetologische Studien“ (Arch. f. Naturg. годъ 44 и 45); „Zweite Erwiderung an Hr. Prof. Eimer“ (тамъ-же, годъ 48); „Beiträge z. Kenntniss d. Amphibien u. Reptilien... von Corsica“ (тамъ-же, годъ 49); „Über die Auffassung u. Anwendung der Begriffe: Species, Subspecies и Varietas“ (Zool. Anz. 1881); „Die Amphibien und Reptilien Griechenlands“ (тамъ-же, 1883); „Beiträge z. Kenntniss d. Lacertiden-Familie“ (Abh. Senkenberg. naturl. Ges. XIV, стр. 17—444); „Reptiles et Amphibiens recueillis en Portugal... (Instituto Revista Scientifica 1889); „Die Lurchfauna Europas. I Anura“ (Bull. Moscou, 1889); „Научные результаты пут. Пржевальскаго по Ц. Азіи“ (Отд. зоол. т. III, ч. 1); „Земноводныя и пресмыкающіяся“ (Спб. 1898).

**Бедтхеръ**, Людвигъ, датскій лирикъ, род. 1793, ум. 1874, прожилъ большую часть своей юности въ Италіи въ кругу датскихъ поэтовъ и художниковъ, особенно Торвальдсена, и существенно способствовалъ тому, что произведенія послѣдняго сдѣлались собственностью его родного города. Съ 1835, вернувшись на родину, онъ жилъ въ Копенгагенѣ замкнуто, безъ всякой должности. Б. оставилъ послѣ себя только 2 маленькихъ сборника стихотвореній, которые принадлежатъ впрочемъ къ числу прелестнѣйшихъ произведеній датской поэзіи. По существу эротическія и природоописательныя, они отличаются естественной граціей, сильнымъ живописующимъ талантомъ въ связи съ здоровой жизнерадостностью, выражающеюся главнымъ образомъ въ способности живо чувствовать все доброе и прекрасное въ жизни. Природа и народный бытъ Италіи, а отчасти также и Даніи, составляють содержаніе наилучшихъ: „Mödet und Bachus“, „Aften ved Ariccia“, „Nemi“, „Marthes Kilde“ и разсказъ „Fuglen“.

**Бедуины** (араб. бедави — „жители пустыни“), кочевники пустынь Аравіи, Сиріи и сѣвер. Африки. Ихъ родина, донынѣ главныя кочевья и центръ — земля Недждъ въ Аравіи (см.), гдѣ они хозяева всѣхъ дорогъ: военныхъ на с. и паломническихъ внутри страны. Отсюда Б. распространились по всѣмъ направленьямъ. У сирійской границы Б. господствуютъ надъ караваннымъ путемъ отъ Алеппо и Дамаска, вплоть до Багдада и Басры. Въ Палестинѣ, особенно между Рамой и Іерусалимомъ и у Синая, они замѣнили собой древнихъ идумеевъ, мадианитянъ и др. сосѣдей древнихъ израильтянъ. Въ сѣв. Африкѣ почти единственное населеніе Бенгази, Триполи и Туниса и большой процентъ въ Алжирѣ и Марокко составляютъ Б.; они-же, мѣстами смѣшанные съ берберами, подъ назван. мавровъ, населяють запад. части Сахары, между Марокко и Сенегаломъ. Однако, многія народности не арабскаго, а хамитическаго происхо-

жденія, также называются Б. Дальнѣйшее см. *Аравія* (народонаселеніе).

**БѢ-ДУРЬ** (B-dur), ит. Si bemolle maggiore, франц. Si bémol majeur, англ. B. flat major, мажорный ладъ, основной тонъ котораго си бе моль (b). Имѣетъ въ ключѣ два бе-моля: сибеомоль (b) и ми-беомоль (es). B-dur'ное трезвучіе си беомоль—ре-фа. B-dur'ная гамма—с-dur'ной основной гаммѣ, перенесенной на цѣлый тонъ внизъ, построена по образцу послѣдней. Ея параллельный минорный ладъ—соль миноръ (g-moll).

**Бедфордширъ**, графство въ средн. Англии, граничитъ графств. Нортгэмптонъ, Гэнтингдонъ, Кэмбриджъ и Бѣкингемъ, пл. 1208 кв. км. Представляетъ плодородную глинистую равнину, орошаемую Узомъ и судоходнымъ Айвелемъ, на ю. граничащую крутыми обрывами мѣловыхъ Чильтернскихъ холмовъ, на сѣв. отдѣленную отъ Нортгэмптона оолитовой возвышенностью. Въ 1891 г. насчитывалось 160,704 жит. Провѣтаютъ хлѣбопашество, плодоводство и скотоводство (1890: 55<sup>0</sup>/<sub>0</sub> пашни, 32,7<sup>0</sup>/<sub>0</sub> пастбища). 1890 считалось 33,467 головъ рогатаго скота, 121,994 овецъ и 33,958 свиней. Изъ полезныхъ ископаемыхъ имѣются глина и камень для построекъ. Промышленность ограничивается почти только плетениемъ кружевъ и соломенныхъ издѣлій. Главн. гор. Бедфордъ.

**Бедфордъ**, Іоаннъ Плантагенетъ, герцогъ, третій сынъ англ. короля Генриха IV, полководецъ и государств. дѣятель, во время пребыванія его брата Генриха V во Франціи стоялъ во главѣ правленія въ Англии, разбилъ французовъ въ морскомъ сраженіи при Суутгэмптонѣ, принудилъ шотландцевъ снять осаду Роксбурга и послѣ смерти Генриха V (1422) получилъ регентство во Франціи. Заключивъ союзъ съ герцогами Бургундіи и Бретани, Б. послѣ ряда побѣдъ овладѣлъ большей частью Франціи, но, вслѣдствіе распріи между герцогами Глостеръ, братомъ Б., и бургундскимъ и послѣ выступленія Жанны д'Аркъ, дѣла приняли неблагоприятный для англичанъ оборотъ. Б. ум. 1435 г., во время мирныхъ переговоровъ въ Руанѣ. 1550 г. титулъ графовъ Б. перешелъ къ семьѣ Россель, а 1694 г. Уильямъ Росселю Б. былъ данъ титулъ герцога, удержанный его потомками до сихъ поръ; см. *Россель*.

**Бедфордъ**, 1) главн. гор. графства того же имени въ Англии, на судоходномъ Узѣ, 28,023 жит. (1891), производство кружевъ, соломенныхъ издѣлій, сельскохозяйственныхъ орудій и машинъ; огромный заводъ Говарда „Britannia Iron Works“, торговля хлѣбомъ, камен. углемъ, лѣсомъ и солодомъ значительна; известностью пользуется классическая школа Б. 2) Округъ Капской колоніи (англ.), 3173 кв. км., 11,682 жит. (1891), изъ нихъ 2302 бѣлыхъ, 7372 банту, 2008 готтенотовъ; страна гориста, съ плодородными долинами; главн. городъ того же имени у подножія г. Кайя съ 1159 жит. (1891), изъ которыхъ 460 бѣ-

лые. 3) Городъ въ Массачусетъ, см. *Нью-Бедфордъ*.

**БѢДЪ-ПАКЪ-ДАЛА** (проклятая равнина) или Голодная степь, обширная безводная и бесплодная пустыня, занимающая большую часть южнаго Атбасарскаго уѣз., Акмолинской обл., ограниченная оз. Балхашомъ на востокъ, долинами рѣкъ Чу на югъ, и Сарысу на западъ. Протяженіе ея достигаетъ до 350 вер. съ в. на з. при ширинѣ до 100 в. съ с. на югъ. Площадь считается равною 384 тыс. кв. в. Пустыня представляетъ значительно приподнятое плоскогоріе, крутыми уступами спускающееся къ окаймляющимъ его долинамъ. Поверхность покрыта частью песками, частью солончаковой, бесплодной, глинисто-известковой почвой, изъ подъ которой выступаютъ болѣе древнія ренныя породы, палеозойскіе известняки, сланцы и частью кристаллическія породы. Въ вост. части ея можно имѣть только мѣстами солоноватую воду въ колодцахъ; въ ю.-зап. углу встрѣчаются настоящіе ключи. Поверхность представляетъ всхолмленную равнину, буровато-сѣраго цвѣта, поросшую мѣстами только полынью, солончаковою растительностью и колючими мелкими кустарниками (баялыша), среди которыхъ сѣрѣютъ совершенно голыя мѣста. Заросли саксаула наблюдаются только по окраинамъ пустыни. Зимой снѣга выпадаетъ очень мало, и поверхность представляетъ мерзлую оледенѣвшую пустыню, крайне затруднительную для движенія каравановъ. Никакого постоянного населенія здѣсь нѣтъ. Лишь на короткое время, живущіе по окраинамъ пустыни киргизы весною и осенью перегоняютъ и пасутъ мѣстами свои стада верблюдовъ и овецъ; лѣтомъ страшный зной, недостатокъ корма и воды, а зимою гололедица дѣлаютъ пребываніе въ пустынѣ невозможнымъ. Животный міръ, звѣри и птицы, избѣгаютъ пустыни и держатся лишь на ея окраинахъ; только стада сайгаковъ и кулановъ иногда рѣшаются проникать въ глубь ея, скрываясь отъ преслѣдованія охотниковъ-киргизовъ. Въ направленіи съ юга на сѣв. проходятъ черезъ пустыню три караванныхъ пути, тогда какъ съ з. на в., въ виду длинны безводныхъ переходовъ, нѣтъ ни одной тропы.

**БѢТСЪ**, Николай, нидерландскій поэтъ и писатель, род. 1814. Его первыя произведенія въ стихахъ сильно отзываются подражаніемъ Байрону, но самостоятельнымъ и выдающимся писателемъ онъ заявилъ себя въ жанровыхъ картинкахъ въ прозѣ, изданныхъ имъ подъ заглавіемъ „Самега Obscura“ и съ псевдонимомъ Гильдебрандъ. Это—частью новеллы, частью мѣткія и остроумныя изображенія голландскихъ типовъ. Позднѣйшія произведенія его принадлежатъ частью исторіи литературы и критики, (напр. Verprozingen, meest op letterkundig gebild“),

частью они содержания богословскаго. Собрания стихотвореній изданы подъ заглавіями: „Korenbloemen“, „Nieuwe Gedichten“, „Madelleven“ и др., гдѣ юношескій пылъ и міровая скорбь первыхъ произведеній смѣнилась спокойною и кроткою задушевностью. Какъ поэтъ, Б. пользуется уваженіемъ и значеніемъ преимущественно за образцовое совершенство его языка, но какъ прозаикъ, онъ считается въ Голландіи писателемъ классическимъ.

**Бежа** (Beja), окружн. гор. португальск. пров. Алемтежо, узловая ст. жел. дор., въ хлѣбородной мѣстности; крѣпость, соборъ, лицей; 7843 жит. (1878); производ. оливк. масла, кожъ и фаянса; резиденція епископа. Б. стоитъ на мѣстѣ древнеримскаго Pax Julia, отъ котораго еще сохранились развалины.

**Бежъ**, Бэжъ, шерстяная ткань, которую ткнуть на подобіе полотна изъ некрашеной сѣрой, коричневой или черной шерсти.

**Беца** (Beza, de Bèze), Теодоръ, жевевскій реформаторъ, род. 1519 г., ум. 1605 г.; жилъ съ 9-лѣтняго возраста въ Орлеанѣ и Буржѣ, въ домѣ нѣмецкаго филолога, который познакомилъ его съ основами протестантизма. Окончивъ курсъ юридическихъ наукъ въ Орлеанѣ, Б. велъ въ Парижѣ разсѣянный образъ жизни, пользуясь въ высшихъ кругахъ успѣхомъ, какъ изящный и остроумный латинскій поэтъ („Poëmata juvenilia“, 1548). Послѣ тяжелой болѣзни Б. отправился 1548 въ Женеву, женился и перешелъ въ протестантизмъ. Впродолженіе десяти лѣтъ Б. былъ преподавателемъ греч. языка въ Лозаннѣ и окончилъ стихотворный переводъ псалмовъ, начатый Маро. Впослѣдствіи этотъ переводъ былъ введенъ въ церковное пѣніе реформатскихъ церквей во Франціи. Б. много содѣйствовалъ Кальвину своими полемическими статьями, стараясь въ то же время въ своемъ соч. „De haereticis a civili magistratu puniendis etc.“ (1554) оправдать казнь Сервета. 1558 Б. отправился въ Женеву, гдѣ въ должности священника и профессора богословія былъ дѣятельнымъ помощникомъ Кальвина и защищалъ его отъ нападокъ лютеранъ своими статьями, отличавшимися злымъ сарказмомъ. Реформатская церковь нерѣдко пользовалась умѣньемъ Б. вести дипломатическіе переговоры. Б. склонилъ къ реформаци короля Антона Наварскаго и по его настоянію посѣтилъ 1561 религиозную бесѣду въ Пуасси, гдѣ съ необычайной смѣлостью и искусствомъ защищалъ дѣло реформаци. По смерти Кальвина 1564, Б. занялъ его мѣсто президента консисторіи, 1571 участвовалъ въ національномъ соборѣ французскихъ реформатовъ въ Нимѣ. Б. оставилъ свое мѣсто президента консисторіи уже въ 1580, а 1600 прекратилъ свою службу священника. Соч. Б.: „Dialogi de praedestinatione, de coena sacra etc.“; „Icones virorum illustrium, cum emblematicibus“; (Жен. 1580); „Vita Calvinii“ (1575; нов. франц. обраб. Franklin'a, Жен. 1864),

и др. См. Baum, Theodor Beza nach handschriftlichen Quellen dargestellt (Берл. 1843—51, 2 т.); Нерре, Theodor B. (Эльберф. 1861.)

**Безакъ**, 1) Александръ Павлов., ген.-адъютантъ, род. въ 1800 г., воспитаніе получилъ въ царскосельскомъ лицѣѣ, службу началъ въ гвардейской артиллеріи и въ 1819 г. былъ произведенъ въ офицеры, участвовалъ въ войнахъ турецкой (1828 г.) и польской (1831 г.), быстро выдвинулся впередъ и въ 1832 г. былъ назначенъ начальникомъ штаба артиллеріи дѣйствующей арміи; въ 1848—56 гг. былъ начальникомъ штаба по управленію генералъ-фельдцейхмейстера; во время крымск. войны сверхъ того занималъ мѣсто директора артиллерійскаго департамента и несъ на себѣ все бремя управленія артиллеріей. Затѣмъ командовалъ 3-мъ, а послѣ 5-мъ арм. корпусами и въ 1858 г. произведенъ въ генералы-отъ-артиллеріи. Въ 1860 г. Б. былъ назнач. оренбургскимъ и самарскимъ ген.-губернаторомъ и командир. оренбургскаго отдѣл. корпуса. При его управленіи проведена была въ краѣ крестьянская реформа и подготовлено соединеніе степныхъ границъ оренбургскаго и сибирскаго вѣдомства, а также установлены отношенія къ средне-азиатскимъ ханствамъ. Въ 1865 г. его назначили на постъ кievскаго, подольскаго и волынскаго ген.-губернатора и командующаго войсками кievскаго военнаго округа. Здѣсь ему предстояло важное дѣло умиротворенія края послѣ польскаго возстанія 1863 г. Въ видахъ упроченія экономической независимости крестьянскаго населенія отъ польскихъ помѣщиковъ, Б. приняты были энергичныя мѣры къ скорѣйшему окончанію выкупной операціи и къ расширенію земельныхъ надѣловъ крестьянъ, благодаря чему въ рукахъ послѣднихъ сосредоточилось до 4-хъ милл. дес. земли. По почину Б. изданъ былъ законъ, воспрещавшій полякамъ-помѣщикамъ приобретать земли, упразднены многіе католическіе монастыри и костелы, улучшено положеніе православнаго духовенства, закрыто много польскихъ пансіоновъ и открыто нѣсколько русскихъ среднихъ учебн. зав., а также увеличено число сельскихъ школъ. Б. ум. 1869 г.

2) (Besacki), Христіанъ Христіановичъ, родомъ изъ Лузаціи. Магистръ философіи. Какъ одинъ изъ самыхъ способныхъ доцентовъ лейпцигскаго университета былъ присланъ въ Россію въ 1760 г. въ качествѣ помощника М. И. Гречу, инспектору кадетскаго корпуса, и скорѣй занялъ его мѣсто. Быстро выучившись русскому языку, Б. написалъ слѣд. соч.: Краткое введеніе въ бытоописаніе Всероссійской имперіи (1785); Наставленіе объ изящныхъ дѣйствіяхъ просвѣщенія разума (1789); Philosophische Aufsätze (1792). Важнѣйшіе труды остались въ рукописи. Ум. въ 1800 г. въ чинѣ коллежскаго совѣтника и кавалера ордена св. Владиміра. Въ 20-хъ гг. въ Дрезденѣ появилась книга

Б. (изданная кн. Путятинымъ) „Уроки философіи“ (по франц.).

**Безанваль**, Пьеръ Жозефъ Викторъ (Besenval), баронъ, франц. генералъ, род. 1722, ум. 1791, выдвинулся своей храбростью и дарованиями въ войнѣ за австр. наслѣдство и въ семилѣтнюю; 1789 былъ главнокомандующимъ королевск. войскъ, сосредоточенныхъ въ Парижѣ, но не подалъ помощи осажденной Бастили и не выступилъ противъ возставшаго народа. Впавъ за это въ немилость, хотѣлъ бѣжать въ Швейцарію, но былъ схваченъ и избѣгъ казни, лишь благодаря заступничеству Неккера; оставилъ любопытные мемуары (посл. изд., Пар., 1846).

**Безансонъ**, гл. гор. франц. департ. Ду, окруженъ лѣсными горами, лежитъ на высотѣ 250 м., на платообразномъ полуос., образованномъ р. Ду и соединенномъ на ю.-в. съ материкомъ только узкимъ, скалистымъ перешейкомъ, высотой въ 120 м. надъ ур. рѣки; узловая ст. Лионской ж. д., первоклассная крѣпость. Укрѣпленъ цитаделью, лежащей на скалѣ перешейка и построенной Вобаномъ, городскимъ валомъ и еще до 1870 г. отдѣльными фортами и пр.; нынѣ считается важнѣйшимъ стратегическимъ пунктомъ и имѣетъ 16 фортовъ и 7 батарей. Вслѣдствіе тѣсноты, на прав. берегу выросли новые кварталы. Каналъ, соединяющій Рону съ Рейномъ выше и ниже Б., слѣдуетъ теченію Ду, а въ городѣ рѣчная лука прорѣзана туннелемъ (400 м.), проведеннымъ подъ цитаделью. Въ гор. нѣсколько площадей съ фонтанами и статуями, красивыя аллеи и водопроводъ. Изъ развалинъ римскаго *Vesontio* замѣчательны: триумфальная арка, нынѣ обращенная въ ворота (Porte Noire), высѣченная въ скалѣ Porte Taillée, остатки моста, театра и др. Изъ современныхъ зданій: готическій соборъ С.-Жанъ (частію XI в.) съ живописью Фра Бартоломео и др., префектура, дворецъ архіепископа и пр. Жит. 45,320 (1896). Многочисленныя фабрики, между проч. желѣзные и механическіе заводы, средоточіе часового производства съ 10,000 рабочихъ, ежегодно производящихъ 400,000 часовъ, изъ нихъ около 110,000 золотыхъ. Торговлю Б. ведетъ главн. обр. виномъ, желѣзомъ и лѣсомъ. Съ III в. резиденція архіепископа. 2 факультета, естествоисторическій и изящныхъ искусствъ; приготовительная фельдшерская школа, лицей, 1 духовная и 2 учительск. семинаріи, коллегія, артиллерійская школа, школа часовыхъ мастеровъ. Далѣе, библиотека съ 130,000 томовъ и 1850 рукописей, картинная галлерей и естествоисторическій музей. Въ древности Б. (*Vesontio*) былъ главн. гор. секвановъ, Цезаремъ былъ завоеванъ въ 58 г. до Р. Хр. и сталъ значительнымъ военнымъ центромъ; впоследствии былъ богатъ украшенъ, такъ что слылъ подъ названіемъ Хризополиса. Не смотря на многократныя опустошенія бур-

гундцевъ въ V в., Атиллы въ 451 и венгровъ въ X в., остался значительнымъ гор.; императ. Фридрихъ I сдѣлалъ его имперскимъ гор. Вмѣстѣ съ Франшъ Конте Б. состоялъ съ 1363 подъ покровительствомъ Бургундіи, съ 1555 Испаніи, а въ 1648 вестфальскимъ миромъ вполне уступленъ Испаніи. Послѣ взятія его 1668 и 1674 французами, по договору въ Нимвегенѣ перешелъ вмѣстѣ съ Франшъ-Конте къ Франціи, и Людовикъ XIV тогда-же поручилъ Вобану укрѣпить его, а также даровалъ гор. парламентъ и университетъ. См. Guenard, Besançon, description historique (Без. 1860); Castan, Besançon et ses environs (2 изд., Без. 1887).

**Бёзбергъ** (Bozberg), горный проходъ въ юрскихъ горахъ въ Ааргау, черезъ который давно уже проложена колесная шоссейная, а нынѣ помощію туннеля (въ 2<sup>1</sup>/<sub>2</sub> км. дл.) ж. д. изъ Базеля въ Цюрихъ.

**Безбородко**, 1) кн. Александръ Андр., сынъ Андр. Яковлевича, генералъ, писаря и судьи, род. 1747, обучался сперва дома, научился хорошо читать и, какъ говорятъ, долженъ былъ три раза прочесть отцу библію отъ начала до конца; дальнѣйшее образованіе получилъ А. А. въ кievск. духовн. акад., гдѣ въ то время, кромѣ богословскихъ и общеобразовательныхъ предметовъ, преподавались языки латинскій, греческій, еврейскій, нѣмецкій и французскій. Не позже 1765 г. Б. оставилъ академію, и былъ записанъ въ бунчуковые товарищи; приближенный къ гр. П. А. Румянцову-Задунайскому, назначенному послѣ уничтоженія германства въ Малороссіи манифестомъ 1764 г. ген.-губернаторомъ, А. А. занимался у него въ канцеляріи; Румянцовъ сразу замѣтилъ въ Б. прекраснаго работника, отличавшагося при томъ поразительною памятью, логичностью мышленія и умѣніемъ писать просто, толково и изящно. Послѣ преобразованія малороссійскаго генеральнаго суда А. А. былъ назначенъ въ немъ судьей (1767 г.); въ 1769 году, во время первой турецкой войны, Б. оставилъ судъ и выступилъ къ Бугу съ нѣжинскимъ полкомъ, а потомъ командовалъ полками лубенскимъ, миргородскимъ и компанейскимъ. Когда въ 1770 г. Румянцовъ былъ назначенъ главнокомандующимъ, Б. перешелъ въ его армію и находился при немъ безотлучно; А. А. участвовалъ въ битвахъ при р. Ларгѣ и Кагулѣ, при штурмѣ Силистріи и др. Послѣ войны Б. былъ пожалованъ на вакансію въ малороссійскомъ кievскомъ полку полковникомъ арміи (1774 г.), а въ 1775 г. поступилъ къ Государынѣ чиновникомъ для принятія прошеній, подаваемыхъ на Высочайшее имя; какъ сказано было въ указѣ „полковнику А. Б. быть при насъ у принятія челобитень“. Екатерина II вскорѣ оцѣнила умъ и смѣлливость молодого Б., назначила его первымъ своимъ секретаремъ, а въ 1779 г. возвела въ чинъ бригадира. Въ слѣдующемъ году А. А. по-

далъ императрицѣ записку, извѣстную подъ названіемъ „Меморіаль по дѣламъ политическимъ“ и тогда-же, должно быть, „Сокращенныя историческія извѣстія о Молдавіи“, и 24 ноября 1780 г. былъ причисленъ къ коллегіи иностранныхъ дѣлъ съ званіемъ „полномочнаго для всѣхъ негодіацій“ и производствомъ въ чинъ ген.-майора. Б. принималъ дѣятельное участіе при составленіи гр. Панинымъ актовъ „для охраненія свободы торговли и мореплаванія нейтральныхъ народовъ во время сѣверо-американской войны за освобожденіе“, и въ 1782 г. получилъ орденъ св. Владимира 1-й степени, а въ потомственное владѣніе 2700 душъ въ Малороссіи, и тогда-же Государыня повелѣла А. А. привести въ порядокъ разстроенныя дѣла Императорскихъ театровъ. Въ томъ-же году Б. принималъ дѣятельное участіе въ финансовой комиссіи для „пріумноженія государственныхъ доходовъ“. Въ 1783 г., когда еще комиссія не закончила своихъ дѣлъ, Б. былъ призванъ къ новому труду въ комитетѣ объ изысканіи лучшихъ мѣръ къ переселенію въ Россію ногайскихъ ордъ. Когда въ 1783 г. умеръ гр. Панинъ, его мѣсто занялъ гр. Остерманъ съ званіемъ вице-канцлера, но именованъ его управляла канцелярія, во главѣ которой стоялъ Б.; тогда Потемкинъ сталъ дѣйствовать самостоятельно и вмѣстѣ съ Б. подготовилъ присоединеніе къ Россіи Крыма. Въ 1784 г. А. А. былъ назначенъ вторымъ присутствующимъ членомъ коллегіи иностранныхъ дѣлъ съ производствомъ въ тайные совѣтники и награжденъ орденомъ Александра Невскаго и 3000 душъ въ Полтавской губ., а въ началѣ 1785 г. Б. было разрѣшено принять пожалованное ему германскимъ императоромъ званіе графа Священной римской имперіи. Къ этому времени относятся многіе дипломатическіе труды Б. по вопросамъ о консулахъ въ Турецкой имперіи, о торговомъ договорѣ съ Испаніей, о возобновленіи торговаго договора съ Англіей и т. п. Въ эти-же годы (съ 1782 г.) Б. управлялъ, кромѣ занятій въ коллегіи иностранныхъ дѣлъ, почтовымъ департаментомъ, гдѣ также проявилъ кипучую и плодотворную дѣятельность, такъ что „при Б. почтовая часть сдѣлала важныя шаги, по которымъ управленіе его оною можно назвать эпохою“. Въ 1786 г. А. А. былъ опредѣленъ въ члены „Комиссіи о дорогахъ въ государствѣ“ и потомъ въ члены „Совѣта при ея Императорскомъ Величествѣ“, 28 июня награжденъ еще имѣніями въ Черниговской и Полтавской губ. съ 4000 душъ крестьянъ и пожалованъ 27-го августа гофмейстеромъ. Въ 1787 г. Б. принималъ участіе въ поѣздкѣ императрицы на югъ и переговоровъ ея съ польскимъ королемъ Станиславомъ и императоромъ Иосифомъ II. При началѣ новой войны съ Турціей А. А. весьма много хлопоталъ и велъ дипломатическіе переговоры, боясь затрудненій отъ вмѣшательства Прус-

сіи и Англіи въ войну. Онъ не имѣлъ, однако, возможности предотвратить войны со Швеціей, а когда война благополучно окончилась Верельскимъ миромъ, на имя Б. былъ данъ указъ, въ которомъ было прописано, что „гофмейстеру гр. Б., котораго труды и упражненія въ отправленіи порученныхъ ему отъ ея императорскаго величества дѣлъ, ея величество ежедневно сама видитъ, всемиловѣйше жалуется чинъ дѣйствит. тайн. совѣтн.“. Наибольшимъ торжествомъ А. А. былъ Ясскій миръ 1791 г., переговорами котораго онъ руководилъ и удачно довелъ дѣло до конца: Б. былъ награжденъ орденомъ свят. Андрея Первозваннаго, 5000 душъ, 50,000 рублей серебромъ и получилъ похвальную грамоту и масличную вѣтвь для ношенія на шляпѣ. Раздоры съ П. А. Зубовымъ и интриги враговъ подъ конецъ жизни императрицы охладили ея отношенія къ А. А., хотя онъ, какъ опытный и талантливый дѣятель, принималъ участіе и въ дипломатическихъ переговорахъ по поводу 3-го раздѣла Польши, Курляндіи и сватовства шведскаго короля, а также въ комитетѣ о перечекажѣ мѣдной монеты. Послѣ смерти императрицы Б. остался въ милости у имп. Павла I, должно быть уладивши дѣло объ актѣ престолонаслѣдія, составленномъ Екатериной II: А. А. въ 1797 г. былъ возведенъ въ достоинство канцлера и свѣтлѣйшаго князя Россійскаго, Павелъ I пожаловалъ ему свой портретъ и большую крестъ св. Іоанна Іерусалимскаго, а также выдалъ денежную награду и даровалъ Орловскую вотчину. Вскорѣ (6 апр. 1799 г.) А. А. скончался отъ удара и погребенъ въ Александровской лаврѣ. Оставивъ громадное наслѣдство, Б. завѣщалъ достаточныя средства для учрежденія „Гимназіи высшихъ наукъ кн. Безбородко“ въ Нѣжинѣ (съ 1834 г. лицей, съ 1875 г. истор.-филолог. институтъ). Женаъ А. А. не была. См. Н. Григоровичъ, „Канцлеръ кн. А. А. Безбородко“, 2 т., 1879 и 1881 г. (часть книги печаталась въ „Русск. Арх.“ 1874—1877 г.); „Русскій Архивъ“ 1875 г., т. I., стр. 311—314; Бантышъ-Каменскій, „Словарь достопамят. людей“, ч. I-я, стр. 102—114.

2) Андрей Яковлевичъ, сынъ Якова Ивановича, значковаго товарища, род. 1711, ум. 1780, служилъ при гетманѣ Апостолѣ канцеляристомъ въ генеральной канцеляріи, постепенно возвышался при малороссійскихъ правителяхъ (кн. Барятинскомъ и гр. Румянцовѣ) и въ 1741 г. именнымъ указомъ былъ пожалованъ въ малороссійскіе генеральные писаря „по выбору всего общества малороссійскаго“, какъ сказано въ докладѣ Румянцова (А. И.). А. Я. Б. отличался стяжательствомъ и корыстолюбіемъ, и уже въ 1742 г. надъ нимъ было наряжено слѣдствіе по доносу яготинскаго сотника Купчинскаго. Дѣло затянulosъ до 1751 г., когда было рѣшено въ пользу Б. Въ 1759 г. графъ Разумовскій хлопо-

талъ обѣ А. Я., чтобы его наградили чиномъ генеральнаго судьи. Въ 1762 г. ходатайство было удовлетворено, но Б., возведенный въ званіе генеральнаго судьи, былъ уволенъ въ то-же время въ отставку, хотя обѣ этомъ и не просилъ, поселился въ пожалов. ему мѣст. Стольномъ, Черниг. губ., Сосницк. уѣз., гдѣ занимался хозяйствомъ; ум. на 69-мъ г. жизни.

3) графъ Илья Андреевичъ, братъ канцлера (род. въ 1756 г., ум. въ 1816 г.), имѣлъ сына Андрея (род. въ 1783 г., ум. въ 1814 г. командиромъ 1-го полтавскаго регул. конно-казацкаго полка); онъ былъ послѣднимъ изъ мужскаго поколѣнія Б. Дочь Ильи Андреевича, Любовь, была замужемъ за адмираломъ гр. Г. Г. Куселевымъ. Сынъ ея, Александръ Григорьевъ Куселевъ, въ 1816 г., послѣ смерти дѣда, И. А. Б., получилъ Высочайшее соизволеніе именоваться потомственно Куселевымъ-Б. „въ знаменованіе особенной признательности и уваженія къ отличному служенію покойнаго князя Александра Б., на пользу и къ славлѣ отечества всю жизнь посвятившаго“.

**Безбрачје** (Cölibat лат.), означаетъ вообще небрачное состояніе; въ частности, обязанность римско-католическаго духовенства не вступать въ бракъ. Иудейскій законъ воспрещаетъ священникамъ вступленіе въ бракъ съ порочной или разведенной женщиной, а первосвященнику также со вдовой. Въ Новомъ Заветѣ существуютъ параллельно два теченія. Самъ Христосъ видитъ во бракѣ святое, споконъ вѣковъ существующее, установленіе Господа Бога (Матѣ. 19, 4 и сл.); но подобно тому, какъ бракъ былъ несомнѣстимъ съ его собственной задачей и положеніемъ, такъ и среди своихъ послѣдователей онъ знаетъ евнуховъ нравственной воли, въ противоположность евнухамъ прирожденнымъ и искусственнымъ (Матѣ. 19, 12). И по этому пути, въ самомъ дѣлѣ, идутъ Откровенія Іоанна (14, 4) и особенно рѣшительно апостолъ Павелъ (къ Коринѣ. 7, 1. 7, 28—38), который прямо высказываетъ, что Б. при извѣстныхъ обстоятельствахъ лучше брака. Зато другіе апостолы, и прежде всѣхъ ап. Петръ, были женаты (Матѣ. 8, 14, Коринѣ. 9, 5), а посланія его прямо требуютъ отъ епископа, чтобы онъ, какъ отецъ семейства, былъ примѣромъ для своей паствы (къ Тим. 3, 4 и сл., Тит. 1, 6) и „единой жены мужъ“ (1 къ Тим. 3, 2, Тит. 3, 6). Послѣ того, какъ, начиная со втораго вѣка, люди, стремившіеся къ нравственному самоусовершенствованію, стали по доброй волѣ принимать обѣтъ Б., все съ большей определенностью создается представленіе, что собств. бракъ не подобаетъ тому, кто въ качествѣ священника ежедневно совершаетъ святыя таинства. Съ начала IV-го стол. уже въ разныхъ мѣстахъ издаются законы въ этомъ духѣ и попытка, сдѣланная аскетической партіей на вселенскомъ Никейскомъ соборѣ (325), запретить женатымъ

клирикамъ послѣ посвященія въ санъ брачное сожителство, не удалась лишь благодаря краснорѣчию Пафнута, который, будучи самъ строгимъ аскетомъ, съ такой энергіей защищалъ святость супружеской жизни, что вступленіе въ бракъ запрещено было только тѣмъ изъ духовныхъ лицъ трехъ высшихъ степеней, которыя холостыми были посвящены въ духовный санъ. Сообразно съ этимъ, еще въ 355 синодѣ въ Гангрѣ грозить анаемой всѣмъ, кто отказывается участвовать въ богослуженіи женатаго священника. Тѣмъ не менѣе, примѣръ монашества рѣшительнымъ образомъ дѣйствовалъ въ пользу Б., и скоро стало преобладающимъ порядкомъ, что, по крайней мѣрѣ, епископы, если они были женаты, должны были прекратить брачное сожителство. Еще болѣе строгіе взгляды были высказаны на западѣ на Эльвирскомъ синодѣ (306), гдѣ требованіе о воздержаніи отъ брачнаго сожителства было предъявлено всѣмъ женатымъ духовнымъ лицамъ трехъ высшихъ степеней; съ 385 взгляды эти восторжествовали на западѣ благодаря римскому епископу Сирицію, названному бракъ духовныхъ лицъ „obscoenae cupiditates“. Къ нему примкнули послѣдующіе епископы (Иннокентій I, 404 и 405 и Левъ I, 446 и 458) и на множествѣ синодовъ изданы были постановленія, предписывавшія безусловное воздержаніе отъ брачныхъ сношеній священникамъ, діаконамъ и субдіаконамъ и дозволявшія посвященіе въ эти степени лицъ уже женатыхъ только по принятіи ими обѣта цѣломудрія. Свѣтское законодательство подтвердило эти положенія съ тѣми добавленіями, что браки, заключенные съ высшими духовными лицами послѣ рукоположенія ихъ въ санъ, признаются недѣйствительными, а происшедшія отъ нихъ дѣти незаконными. Равнымъ образомъ и въ странахъ востока Юстинианово законодательство не благопріятствовало бракамъ духовенства. Лицамъ, уже обреченнымъ въ духовный санъ, начиная съ субдіакона и выше, воспрещалось вступленіе въ бракъ, хотя лица, уже раньше женатая, допускались до степени пресвитера и только рукоположеніе во епископы обусловливалось Б. Однако, дальше этихъ положеній, утвержденныхъ Трулланскимъ соборомъ (692), не пошло византійское каноническое право.

Хотя въ Латинской церкви, особенно со времени понтификата Льва IX (1048—54) постоянно и категорически подтверждались старыя постановленія противъ брака духовенства, однако, законы эти на дѣлѣ имѣли такъ мало значенія, что во всѣхъ странахъ и даже на глазахъ самаго папы было много женатыхъ клириковъ. Только Григорію VII удалось привести въ исполненіе, несмотря на сильнѣйшее противодѣйствіе, въ особенности со стороны низшаго духовенства, изданный въ 1074 на Римскомъ синодѣ декретъ, направленный къ освобожденію церкви отъ всякой свѣт-

ской власти, а также къ предупрежденію перехода церковныхъ должностей по наслѣдству отъ отца къ сыну, — декретъ, которымъ подвергались отлученію отъ церкви всякій женатый священникъ, совершающій таинства, а также всякій мірянинъ, пріобщающійся изъ его рукъ. Калликстъ II (1119 и 1123) и Иннокентій II (1139) объявили недѣйствительными всѣ вообще браки духовныхъ лицъ. Позднѣйшее каноническое право неоднократно подтверждало эти постановленія и предложеніе одного кардинала на Констанцкомъ соборѣ возстановилъ бракъ духовенства, равно какъ и старанія католическихъ князей побудить соборъ въ Триентѣ къ отмиѣнѣ Б., имѣло результатомъ только подтвержденіе прежнихъ постановленій. Такимъ образомъ, нынѣ существующій въ римско-католической церкви порядокъ касательно целибата въ главныхъ чертахъ слѣдующій: лицо женатое не можетъ быть рукоположено, такъ какъ бракъ съ одной стороны не расторгимъ, а съ другой все-же не совмѣстимъ съ высшимъ духовнымъ саномъ. Исключеніе допускается въ томъ случаѣ, если жена выражаетъ готовность поступить въ монастырь. Если-же лицо, принадлежащее къ высшему духовенству, все-таки вступаетъ въ бракъ, то такой бракъ признается недѣйствительнымъ, а виновный подвергается отлученію и запрещенію отъ правлять службу. Бракъ, заключенный лицомъ изъ низшаго духовенства (*minoris ordinis*), хотя и признается дѣйствительнымъ, но зато священнослужитель лишается права службы и теряетъ преимущества духовной службы (*officium et beneficium*). При этомъ нельзя, однако, умолчать, что жалобы на распутство клериковъ, какъ тайное, такъ и явное, существуютъ такъ-же давно, какъ и регламентируемый закономъ целибатъ. Въ средніе вѣка пришлось даже по настоянію прихожанъ разрѣшить духовенству конкубинатъ, чтобы честныя женщины и дѣвушки не подвергались соблазну; причемъ епископы относились къ конкубинату снисходительно въ виду особыхъ податей, которыми онъ былъ обложенъ. Въ послѣднее время неоднократно съ разныхъ сторонъ, между прочимъ палатами въ Баденѣ, Гессенѣ, Баваріи, Саксоніи и другихъ странахъ были сдѣланы предложенія объ отмиѣнѣ обязательнаго Б., но всѣ они остались безъ послѣдствій. Не было даже принято предложеніе дозволить духовнымъ лицамъ снова возвращаться въ міръ. Григорій XVI въ своемъ посланіи отъ 15 авг. 1832, въ декретѣ верхнерейнской церковной провинціи отъ 4 окт. 1833 самымъ категорическимъ образомъ высказался противъ всякаго рода подобныхъ стремленій. Во Франціи во время революціи священники, принявшіе присягу, могли вступать въ бракъ, но конкордатъ 1801 возвратился къ принципу Б.

Евангелическая церковь, слѣдуя основному своему принципу — свободѣ, съ са-

мага начала избавила свое духовенство отъ обязательнаго Б. Еще прежде, чѣмъ Лютеръ въ своей статьѣ „Ermahnung an Kaiserliche Majestät und den christlichen Adel deutscher Nation von des christlichen Standes Verbesserung“ обстоятельно высказался въ пользу допустимости брака духовн. лицъ, нѣкоторые изъ его приверженцевъ среди духовенства игнорировали законъ о целибатѣ, и самъ Лютеръ 1525 воспользовался евангелической свободой. См. Ant. und Aug. Theiner, „Die Einführung der erzwungenen Ehelosigkeit bei den christlichen Geistlichen“ (нов. изд. Nippold a. Berl., 1892); v. Holzendorff, „Der Priestercölibat (Берлинъ, 1875); Schulte, „Der Cölibatszwang und dessen Aufhebung (Боннъ, 1876); Laurin, „Der Cölibat der Geistlichen nach canonicnem Recht“ (Вѣна, 1880); „Lea, Historical sketch of sacerdotal celibacy“ (2 доп. изд., Филадельф., 1891).

По дѣйствующему въ настоящее время русскому каноническому и гражданскому праву, Б., какъ юридическій терминъ, означаетъ состояніе холостой жизни, какъ послѣдствіе законнаго запрещенія вступать въ бракъ. Запрещеніе вызывается различными причинами: положеніемъ лицъ, физіологическими причинами и т. д. Такъ, ст. 2, X т., 1 ч. Св. Зак. воспрещается вступать въ бракъ монашествующимъ и посвященнымъ въ іерейскій и діакопскій санъ, доколѣ они въ семъ санѣ пребываютъ; ст. 3 и 4 воспрещаютъ вступать въ бракъ лицамъ мужского пола ранѣе 18, женскаго ранѣе 16 л. (для туземцевъ Закавказья предѣлъ пониженъ до 15 и 13 л.), — а съ другой стороны — лицамъ, имѣющимъ болѣе 80 л. отъ роду, такъ какъ, говоря словами указа 12 дек. 1744 (9087), „бракъ отъ Бога установленъ есть ради умноженія рода человѣческаго, чего отъ имѣющаго за 80 л. надѣяться весьма отчаянно“; ст. 21 воспрещаетъ вступленіе въ 4-й бракъ. Мѣстные законы устанавливаютъ еще временное Б.: по бессарабскимъ законамъ женѣ, въ случаѣ смерти мужа, не дозволяется вступать въ бракъ до истеченія траурнаго года. Польскіе законы запрещаютъ лицамъ женскаго пола, находившимся уже въ замужествѣ, вступать въ бракъ прежде истеченія 10-ти мѣсяцевъ со дня смерти ихъ супруговъ или признанія брака ихъ недѣйствительнымъ. Кромѣ того, въ нѣкоторыхъ случаяхъ Б. и по общимъ и по мѣстнымъ законамъ устанавливается въ видѣ наказанія: на основаніи 41 ст., X т., 1 ч. (см. также 375 ст. уст. ин. исц.) виновный въ оставленіи супруга или супруги и во вступленіи въ новый бракъ при существованіи перваго, буде не получить согласія оставленнаго лица возвратиться къ первому браку и разрѣшенія на то духовнаго начальства, осуждается на всегдашнее Б. Сему-же подвергается лицо, оставившее супруга или супругу и болѣе 5 л. скрывающееся въ неизвѣстности. Если будетъ доказано, что одинъ изъ супруговъ нару-

шилъ святость брака прелюбодѣніемъ, то бракъ расторгается, а виновное лицо осуждается на всегдашнее В. и подвергается епитиміи по церковнымъ правиламъ (7 ст. Консист., ст. 256).

**Безвершинники**, деревья съ отрубленною, на извѣстной высотѣ, вершиною, которая замѣняется пучкомъ побѣговъ, выходящихъ изъ образовавшагося на мѣстѣ срѣза наплыва. В. хозяйство заключается въ периодической, чрезъ промежутки времени отъ 1 до 10 лѣтъ, срѣзкѣ этихъ побѣговъ, доставляющихъ мелкій подѣлочный матеріалъ (прутья для плетения и фашинъ, дуги, колья) или употребляемыхъ на топливо или на кормъ скоту. Для послѣдней цѣли особенно пригодны ильмы, ясени, кленъ, вообще-же хорошия В. даютъ: ивы, тополи, дубъ, грабъ, акація.

**Безвременный цвѣтъ**, или зимовникъ (*Colchicum L.*), родъ изъ семейства лилейныхъ, травы съ толстыми клубнями, покрытыми коричневыми сухими чешуйками и, большею частью, скрытыми глубоко въ землѣ, съ прикорневыми линейными листьями, появляющимися у многихъ видовъ только весною, слѣдующею за происходящимъ осенью цвѣтеніемъ, б. ч. одиночными цвѣтами съ воронковиднымъ околоцвѣтникомъ, очень длинной, узкой, б. ч. уходящей въ землю трубкою и продолговатой или шаровидной, раздутой трехгнздной многосѣмянной коробочкой. Около 30 видовъ, распространенъ большею частью на востокъ и въ прилегающихъ къ Средиземному морю странахъ. *C. autumnale L.* встрѣч. въ южн. Европѣ и въ юго-западн. Россіи. Блѣдно лиловый цвѣтокъ его вырастаетъ осенью изъ луковицы, которая весною выгоняетъ листья и плодъ изъ земли. Плодъ поспѣваетъ, листья умираютъ, а осенью изъ образовавшейся зрѣющей новой почки развивается новый цвѣтокъ. Такимъ образомъ развитие его является двухгодичнымъ, и такъ какъ весною на лугахъ видны коробочки, а осенью цвѣты, то растеніе это было названо *filius ante patrem* (отсюда русское книжное названіе: „Сынъ безъ отца“), потому что полагали, что плоды его развиваются раньше цвѣтовъ. Свѣжіе клубни, собранные позднимъ лѣтомъ, своимъ неприятнымъ запахомъ напоминаютъ рѣдкку, имѣютъ сначала сладковатый вкусъ, потомъ остро-горькій, а послѣ сушки совсѣмъ горькій; важной составной частью ихъ является колыцинъ (0,066%), количество котораго измѣняется смотря по времени года. Сѣмена мелкоточечныя, коричневыя, немного липкія, благодаря выдѣленію сахара, безъ запаха, горькія на вкусъ и содержатъ 0,2—0,3% колыцина. Подъ именемъ *Radix (Tuber) Colchici* это растеніе долго было лѣкарственнымъ и пользовалось извѣстностью подъ названіями шафранъ дикій, Луговой шафранъ, Дивій Моровой. Сѣмена и приготавливаемые изъ нихъ препараты (вино, тинктура) въ прежнее время употреблялись чаще, чѣмъ теперь, противъ

подагры, ревматизма, водянки и др.; большія дозы, подобно корнямъ и цвѣтамъ, ядовиты. Ксровы, которые ѣдятъ эту траву и ея цвѣты, даютъ кровавое молоко. Въ качествѣ декоративныхъ растений культивируются сорта съ блѣло-желтыми, пестро-красными, розово-красными и лиловыми цвѣтами, а также съ пестрыми (съ блѣлыми полосами) листьями, сажая ихъ на лужайкахъ и ввидѣ бордюра для группъ кустарниковъ. Этой-же цѣли служить *C. variegatum L.*, свойственный Португаліи, Сициліи, Криту и Малой Азіи, съ волнообразными ланцетовидными листьями и пестро-пятнистыми цвѣтами, также появляющимися осенью. Это растеніе очень цѣнилось въ древніе и средніе вѣка, благодаря своимъ плоскимъ, сердцевиднымъ, лишеннымъ всякихъ чешуекъ клубнямъ. Въ Россіи, кромѣ *C. autumnale*, встрѣч. еще: *C. lactum Stev.* (Закавказье), *C. umbrosum Stev.* (Крымъ и Кавк.) и *C. bulbocoides MB.* (въ степяхъ южной Россіи). См. *Laborde* и *Houdé, Le colchique et la colchicium.*

**Безводное**, с. Нижегородск. губ. и уѣзд., въ 30 вер. ниже гор. на р. Волгѣ, имѣетъ болѣе 2500 жит. Получило извѣстность сосредоточеніемъ, какъ въ немъ самомъ, такъ и въ болѣе мелкихъ окрестныхъ селеніяхъ, проволоки. производства, изготовленіемъ рыболовн. снастей, сѣтей, крючковъ, якорей, цѣпей, металлич. сѣтокъ, ситъ, грохотъ и пр. Производство оцѣнивается до 600 т. р. Значит. еженед. базаръ.

**Безвѣстное отсутствіе**, юридическ. терминъ, означающій, согласно 8 ст. IX т. св. з., неполученіе, въ теченіе 10 л. со дня отлучки изъ мѣста жительства, никакихъ свѣдѣній о мѣстѣ пребыванія лица. Та же статья признаетъ безвѣстно отсутствующихъ лицъ, кои, отлучась за границу съ законными паспортами, останутся тамъ на жительства безъ особеннаго на то дозволенія долѣе 5 л. Порядкомъ удостовѣренія въ безвѣстномъ отсутствіи установленъ въ 1451—1460 ст. уст. гр. суд. В. о. приостанавливаетъ права состоянія (8 ст. IX), но въ чемъ это приостановленіе выражается, законъ прочтѣе не опредѣляетъ. Лишь по отношенію къ остающимся долѣе 5 л. за границей, въ правилахъ, приложенныхъ къ упомянутой ст. 8, указывается, что имѣніе б. отсутствующаго берется по распоряженію губернскаго начальства въ опеку и дѣляется публикаціею о вызовѣ его изъ-за границы. Пр. сенатъ въ рѣшеніи № 97 за 1892 разъяснилъ, что вообще, по признаніи лица Б. о., въ случаѣ, затѣмъ, невѣки его въ теченіе 10 л., права его на его имущество прекращаются и что съ того же момента возникаютъ права наследниковъ на имущество Б. о. Такимъ образомъ, по разъясненію сената, нашъ законъ, подобно большинству иностранныхъ законодательствъ, въ основаніе постановленій о Б. о. кладетъ презумпцію о смерти Б. о. Взглядъ сената, раздѣляемый Мейе-

ромъ, оспаривается Побѣдоносцевымъ, Дювернуа и Анненковымъ, которые полагаютъ, что Б. о. не влечетъ за собою открытіе наслѣдства, а лишь отдачу имѣнія въ опеку, продолжающуюся до дѣйствительной смерти Б. о. О Б. о. говоритъ также 54 ст. X т. 1 ч. и 320 ст. уст. дух. конс.), которая, обусловливая Б. о. пятилѣтней отлучкой изъ мѣста жительства, дозволяетъ оставшемуся супругу просить о расторженіи брака и о вступленіи въ новое супружество.

**Безглазикъ** или Булавчикъ (*Claviger testaceus*), мелкій жучекъ семейства ощупниковъ (*Pselaphidae*), интересный по симбіозу (см.) съ муравьями (см.), которые его кормятъ и защищаютъ подобно своимъ собственнымъ личинкамъ, а взаменъ того сосутъ выдѣляемую имъ жидкость.

**Безголовые моллюски**, см. *пластинчатожабберные моллюски*.

**Безграмотность**, неумѣнье ни читать, ни писать ни на какомъ языкѣ. Общественномъ значеніи Б., какъ признака для опредѣленія состоянія народнаго образованія страны, см. *грамотность*. Съ точки зрѣнія чисто юридич. важны тѣ послѣдствія, какія законъ связываетъ съ фактомъ Б. въ области правъ публичныхъ и частныхъ. Б. не можетъ быть доступно занятіе публичныхъ должностей, при которыхъ требуется какой-нибудь образовательный цензъ. Ст. 17 Устава о службѣ по опред. отъ правительства (т. III) говорить, что всякій, кто желаетъ поступить въ гражданск. службу, обязанъ доказать, что онъ не только умѣетъ правильно и читать и писать, но знаетъ основныя правила ариметики и грамматики. Въ такомъ именно смыслѣ слѣдуетъ понимать положеніе закона (7 ст. гражд. судопр. ст. 246 п. 1 и Зак. гражд. т. X, ч. 1 прилож. къ ст. 708 п. 96), что повѣренные, маклера и нотариусы должны быть люди грамотные. Аналогичныя постановленія встрѣчаются въ западно-европ. кодексахъ. Въ области гражд. оборота Б. имѣетъ важное значеніе, такъ какъ всякая сдѣлка, облекаемая въ письменную форму, требуетъ подписи лицъ, заключившихъ ее. Всѣ такія сдѣлки были бы совершенно недоступны Б. (въ этомъ случаѣ Б. понимается въ тѣсномъ смыслѣ неумѣнья писать и читать), если бы законъ не допустилъ подписанія актовъ при посредствѣ третьихъ лицъ. Во избѣжаніе злоупотребленій со стороны этихъ лицъ довѣріемъ Б., устанавливается надлежачій контроль со стороны органовъ государственной власти. Наши гражд. законы допускаютъ, что всякаго рода акты могутъ быть подписываемы вмѣсто Б. тѣми лицами, которымъ они вѣрятъ, но при чемъ такое подписаніе должно быть совершенно по личной просьбѣ Б. и въ его присутствіи. Въ видахъ же контроля постановлено, что всѣ такіе акты должны быть представлены нотаріусамъ (Полож. о нотар. части, ст. 128 п. 2. т. XVI,

ч. 1) или другимъ органамъ обществ. власти для засвидѣтельствованія подписи, сдѣланной за Б. Наши законы даютъ прямыя указанія на необходимость засвидѣльствованія актовъ нотаріальныхъ (Полож. о нотаріальн. ч. ст. 113; т. XVI, ч. 1), векселей, договоровъ о поручительствѣ (Зак. гражд. т. X, ч. 1 ст. 1562), сохранныхъ росписокъ (т. X, ч. 1 ст. 2111), довѣренностей (т. X, ч. 1 ст. 2322), но правила эти по толкованію Сената должны быть распространены на всѣ домашніе акты и договоры, заключаемые Б. Относительно подписанія домашнихъ завѣщаній Б. особый порядокъ устан. ст. 1053 зак. гражд. (т. X, ч. 1).

**Безданъ**, мѣстечко въ венгерск. комитатѣ Бачъ-Водрогъ, при впаденіи канала Франца въ Дунай, пароходная станція, производство конопли; 8366 жит. (1390), венгерцевъ и нѣмцевъ.

**Безденежность** (юридическ. терм.). При займѣ (см.) одно лицо обязуется возвратить взятая у другого замѣнимыя вещи (см.) въ томъ-же количествѣ и качествѣ. Предметомъ займа чаще всего служатъ деньги. Если на лицо имѣется заемный актъ, то по самому существу сдѣлки всегда предполагается, что кредиторъ передаетъ должнику какую-нибудь цѣнность; если такой передачи не произошло, то такіе акты и займы называются Б. Причины такихъ актовъ могутъ быть весьма разнообразны. Иногда заемный актъ составляется и выдается должникомъ кредитору только въ надеждѣ, что послѣдній передастъ ему впоследствии цѣнность; если цѣнность не была передана, то должникъ можетъ доказывать, что его заемное обязательство Б. Иногда передается цѣнность недѣйствительная, напр. чекъ на банкъ, въ которомъ счетъ лица, выдавашаго чекъ, уже закрытъ. Иногда выдаются такіе Б. акты намѣренно въ виду достиженія какихъ-нибудь цѣлей. По русск. законодат. запрещено завѣщать родовыя имущества; собственникъ, желающій передать свое имущество или цѣнность его лицу, не имѣющему права законнаго послѣ него наслѣдованія, выдаетъ ему Б. заемныя письма для того, чтобы послѣ смерти его взысканіе было обращено на недвижимость. Или заключается, напр. договоръ и вмѣсто того, чтобы обезпечить исполненіе его неустойкой, одна сторона выдаетъ другой заемное письмо. Если договоръ будетъ исполненъ, а заемное письмо остается въ рукахъ одного изъ контрагентовъ, то оно является Б. Если на судѣ Б. такихъ заемныхъ актовъ будетъ доказана, то они признаются ничтожными (т. X, ч. I, ст. 2014, п. 1). Выдача Б. заемныхъ актовъ практикуется особенно часто при несостоятельности; это т. наз. „дупля“ заемныя письма, которыя неоплатный должникъ выдаетъ близкимъ ему людямъ передъ объявленіемъ несостоятельности. Эти заемныя письма предъявляются въ конкурсъ наравнѣ съ претензіями дѣйствительныхъ кредиторовъ, и такимъ образомъ при раз-

дѣлѣ имущества несостоятельный можетъ сохранить часть своего имущества. Такіе акты мнимыхъ кредиторовъ не только признаются недѣйствительными, но и виновные въ выдачѣ ихъ подвергаются уголовной отвѣтственности (т. X, ч. I, ст. 2014, п. 2; Уст. суд. торг. 581—585 Улож. о наказ. ст. 1690 и сл.).

Не всегда только передача денегъ или замѣнимыхъ вещей служитъ основаніемъ займа: въ эту форму договора облекаются часто другія долговыя обязательства. Вотъ нѣсколько примѣровъ: при куплѣ-продажѣ покупатель за полученные товары, вмѣсто платежа денегъ сейчасъ, выдаетъ продавцу заемное письмо; точно также за услуги наниматель можетъ расплатиться такимъ актомъ, если не имѣетъ возможности или не желаетъ выдать вознагражденіе сейчасъ. Дареніе тоже можно производить такимъ образомъ. Всѣ такіе заемные акты законъ (т. X, ч. I, ст. 2017) не признаетъ Б. Игакъ, Б. обозначаетъ несоотвѣтствіе содержания заемнаго акта съ дѣйствительностью въ томъ отношеніи, что заемъ всегда предполагаетъ передачу въ собственность должника какой-нибудь цѣнности, зачетъ (см.) или другое долговое основаніе, чего въ т. наз. Б. займахъ въ дѣйствительности не бываетъ.

Современныя законодательства ограждаютъ лицъ, выдавшихъ Б. заемные акты; однако, въ отличіе отъ римскаго права, обязанность доказать Б. они возлагаютъ на заемщиковъ. Таковъ также и смыслъ положеній русск. гражд. закон. по этому вопросу. Никакого спеціальнаго срока для предъявленія споровъ о Б. не установлено. Свидѣтельскія показанія могутъ быть допускаемы. Споры о Б. крѣпостныхъ заемныхъ писемъ не допускаются (т. X, ч. I, ст. 2015), но по разъясненіямъ Правит. Сената статья эта относится исключительно къ самому должнику и его наслѣдникамъ; но если споръ о Б. крѣпост. заемныхъ писемъ, выданныхъ несостоятельн. должникомъ, предъявляется со стороны конкурснаго правленія, то это ограниченіе отпадаетъ. Въ губ. Черниговской и Полтавской вообще не допускается споръ о Б. всякаго рода заемныхъ писемъ со стороны лицъ, выдавшихъ эти акты, если только они законно составлены (т. X, ч. I, ст. 2016). Проектъ редакціонной комиссіи по составленію гражданскаго уложенія, изданный въ 1899 г., во избѣжаніе споровъ о Б. (ст. 361 Проекта) вводитъ положеніе, что споръ о Б. не допускается, если на долговомъ актѣ имѣется удостовѣреніе нотариуса, что занятая сумма въ его присутствіи передана заемщику. Въ спорахъ о Б. вексельн. возраженіе о неполученіи валюты (см.) допускается только противъ первоначальнаго пріобрѣтателя векселя, но не противъ лицъ, къ которымъ вексель дошелъ по надписямъ.

Иногда говорятъ о Б. займахъ по игрѣ и для игры, которые русск. гражд. законъ

(т. X, ч. I, ст. 2014) тоже признаетъ недѣйствительными. Заемъ по игрѣ, вѣрнѣе долгъ по игрѣ, образовавшійся путемъ проигрыша, по закону недѣйствителенъ и предъявить искъ по такому долгу нельзя, хотя-бы даже обѣ стороны согласились придать такому долгу форму займа. Точно также недѣйствителенъ заемъ для игры, сдѣланный у третьяго лица, которое знаетъ, что занимаемая сумма предназначается для уплаты проигрыша по игрѣ. Въ сущности такіе займы не могутъ быть названы Б.; законъ признаетъ ихъ недѣйствительными не потому, чтобы не было основанія обязательства, а потому, что самое основаніе, ближайшая побудительная причина къ заключенію обязательства (causa obligatio-nis), представляется безнравственной. О значеніи побудительной причины (causa, cause) въ обязательственномъ правѣ, см. *обязательство*.

**Бездымный порохъ**, см. *порохъ*.

**Бездѣйствіе власти**, предусмотрѣно 339 ст. Улож. Въ рѣшеніи по извѣстному дѣлу Мровинскаго, Теглева и Фурсова (1882 № 12) сенатъ далъ слѣдующее опредѣленіе состава этого преступленія. Б. в. „можетъ быть совершено исключительно лицомъ, состоящимъ на государственной или общественной службѣ“. „Преступное значеніе служебной дѣятельности должностнаго лица выражается въ этомъ случаѣ въ оставленіи имъ безъ дѣйствія... предоставленной ему закономъ или распоряженіемъ его начальства власти, черезъ непринятіе или неупотребленіе всѣхъ тѣхъ указанныхъ въ законѣ или закономъ дозволенныхъ мѣръ или средствъ, — которыя могли и должны были быть имъ приняты и употреблены, въ надлежащее время и при извѣстныхъ обстоятельствахъ, въ предѣлахъ данн. ему власти, и по кругу должностныхъ его обязанностей и значенію порученнаго ему дѣла, — для предотвращенія ущерба или вреда, которые, отъ непринятія этихъ мѣръ..., послѣдовали для государства, о-ва или ввѣренной ему части“. Отличіе отъ нерадѣнія или небрежности по службѣ, предусмотрѣннаго ст. 410—411 Улож., заключается: 1) въ томъ, что для 339 ст. требуется наличность опасности, угрожавшей государству и т. д. (если, впрочемъ, всѣ мѣры были приняты, хотя-бы и несвоевременно, и не доказано, что опасность наступила именно отъ промедленія, должностное лицо отвѣчаетъ по 410—411 ст.), 2) Б. в. мыслимо въ томъ только случаѣ, если существовали опредѣленные указанія на необходимость предотвращенія конкретной опасности. Общія основанія невмѣняемости (напр. сонъ) или невмѣненія (напр. крайняя необходимость) не могутъ имѣть примѣненія къ Б. в., если долгъ службы повелѣваетъ чиновнику бодрствовать или рисковать своею жизнью. Кромѣ 339 ст. Б. в. особо предусматривается въ цѣломъ рядѣ спеціальныхъ случаевъ: ст. 384 (самовольное оставленіе должности),

404—409 (слабый надзоръ за подчиненными), 436—7 (отвѣтственность членовъ межевыхъ конторъ за несмотрѣніе, послѣдствіемъ ко-его было вымогательство землемѣровъ, и этихъ послѣднихъ — за межевщиками), 446—7 (нерадѣніе полицейскихъ), 452 (отвѣтственность за побѣгъ арестанта). Кромѣ того, ст. 342 устанавливаетъ, что Б. в., учи-ченный съ намѣреніемъ сдѣлать или поцу-стить преступленіе, обязываетъ судъ при-говорить виновнаго къ высшей мѣрѣ на-казанія, опредѣленнаго за то преступленіе. Наказанія за Б. в. безъ этого намѣренія — отъ отрѣшенія отъ должности — до 2½ лѣтъ арестантскихъ отд. или ссылка на житье въ Зап. Сибирь.

Не измѣняя юридической конструкціи Б. в., проектъ упол. улож. значительно воз-вышаетъ наказаніе, которое колеблется въ зависимости отъ большей или меньшей важности блага, которому угрожаетъ опас-ность, а также — дѣйствительнаго причи-ненія вреда или ущерба. Литература. Лохвицкій, „Курсъ русскаго уголовного права“ (Спб., 1871).

**Безе** (отъ *baiser* — поцѣлуй), пирожное, изготовляемое изъ битыхъ яичныхъ бѣл-ковъ и сахару; иногда со сливками.

**Безеке** (Beseke), Иоганнъ Мельхиоръ Готлибъ, орнитологъ, род. въ 1746 г. близъ Магдебурга, ум. въ 1802 г. проректоромъ академической гимназій въ Митавѣ; напи-салъ: „Beiträge zur Naturgeschichte der Vögel Kurlands“ (Schrift. Berlin. Natur-forsch. Gesell., 1811, 1787) и „Beitrag zur Naturgeschichte der Vögel Kurlands mit gemalten Kupfern. Nebst einem Anhang über die Augenkapsel der Vögel (Митавъ, Лейпц. 1792; Берлинъ 1821, 2 изд.).

**Безекирскій**, Василій Васильевичъ, извѣстный скрипачъ и педагогъ, род. въ Москвѣ 1835, гдѣ получилъ свое общее и музыкальное образованіе. Прекрасное музы-кальное дарованіе свое онъ усовершен-ствовалъ въ послѣдствіи (1858—60) заграни-цей, по скрипкѣ — преимущественно у Леонара въ Брюсселѣ, по композиціи у Гаупта и Дашке. 1850 Б. поступилъ въ оркестръ Императорскаго московскаго большого театра на первую скрипку, тамъ-же въ послѣдствіи былъ солистомъ. Въ названномъ оркестрѣ Б. прослужилъ 40 л. Съ 1883 онъ состо-итъ проф. скрипичнаго класса въ музы-кальномъ училищѣ московскаго филармо-ническаго общества и концертмейстеромъ симфоническихъ концертовъ того же обще-ства. Изъ учениковъ его извѣстностью пользуются Григоровичъ, его сынъ Василій Б. и Алексѣй Яньшиновъ, солистъ московскаго опернаго оркестра. Съ 1868 Б. много-кратно и часто совершалъ артистическія путешествія и выступалъ съ большимъ успѣхомъ въ Германіи, Австріи, Франціи, Бельгіи, Англии, Италіи, Румыніи, Даніи, Швеции, Голландіи, а также Россіи. Б. имѣлъ честь играть передъ вдовствующей Императрицей Маріей Феодоровной, коро-левой Румынской. 28 февраля 1900 Б. справ-

лялъ торжественно 50-лѣтній юбилей своей музыкальной дѣятельности. Изъ сочиненій его, изданныхъ преимущественно заграни-цей (у Шотга, Кистпера, Риса и Эрлера, Зимрона, Фритцше, въ Россіи у Юргенсона, Гутхейля) извѣстенъ скрипичный концертъ и мелкія произведенія, транскрипціи, а также сочиненія, преслѣдующія педагогиче-скія цѣли (гаммы и упражненія для скрипичной техники).

**Безелеръ**, 1) Вильгельмъ, шлезвигъ-гольштин. госуд. дѣятель, род. 1806, ум. 1884, 1844 былъ президентомъ шлезвигск. собра-нія сословій. во время революціи 1848 г. президентомъ временнаго правительства, а затѣмъ и штатгальтерства герцогствъ. Б. былъ также членомъ національнаго собра-нія во Франкфуртѣ. 1861 г. прусское пра-вительство назначило Б. кураторомъ бонн-скаго унив. В. написалъ много политич. брошюръ, „Der Prozess Gervinus“ (Брауншв. 1853), „Zur schleswig-holsteinischen Sache“ (тамъ же, 1856) и др.

2) (Beseler), Карлъ Георгъ Христо-форъ, юристъ, братъ предыдущаго, ро-дился 2 ноября 1809 въ герцогствѣ Шлез-вигъ, ум. 22 авг. 1888 въ Гарцбургѣ. Въ 1835 издалъ въ Геттингенѣ первую часть своего сочиненія: „Lehre von den Erbver-trägen“. Въ 1835 приглашенъ на кафедру въ Базель. Осенью 1837 перешелъ проф. въ Ростокъ, гдѣ напечаталъ 2-ю и 3-ю ч. помянутаго труда. Пасхой 1842 онъ былъ приглашенъ проф. въ Грейфсвальдъ, гдѣ вслѣдствіе своего сочиненія: „Volksrecht und Juristenrecht“ (Лейпц., 1843) вступилъ въ ожесточенный споръ съ исторической школой. Тогда-же онъ издалъ: „Syst m des gemeinen deutschen Privatrechts (Лейпц., 1847—55, 3 т., 4-е изд., Берл., 1885, 2 ч.) и „Kommentar über das Strafgesetzbuch für die preussischen Staaten (Лейпц., 1851). Въ 1848 избирательный округъ Грейфсвальдъ выбралъ его своимъ представителемъ въ германское національное собраніе, гдѣ онъ, какъ главный руководитель праваго центра, составилъ коалиціонную программу коали-ціи, подъ знаменемъ которой соединился въ послѣдствіи весь центръ, принявъ названіе „Kasinoartei“. Онъ былъ членомъ де-путации, отправленной въ Берлинъ для извѣщенія прусскаго короля объ его избра-ніи императоромъ. Послѣ того, какъ король отказался отъ предложенной ему ко-роны, Б. сталъ неутомимо дѣйствовать въ пользу сохраненія однажды составленной конституціи и осуществленія имперской конституціи законнымъ путемъ. Послѣ того, какъ множество попытокъ въ этомъ на-правленіи оказались безплодными, онъ на-стоялъ на выходѣ своей партіи изъ состава національнаго собранія, что и послѣдовало 20 мая. Въ авг. 1849 Б. былъ избранъ округомъ Мансфельда, а въ 1860 гор. Бер-линомъ въ палату депутатовъ, послѣ того, какъ въ 1859 былъ приглашенъ занять проф. кае. въ Берлинѣ. Съ 1874 былъ чле-номъ германскаго рейхстага, а съ 1875

также членомъ прусской палаты господъ. Онъ написалъ еще: „Erlebtes und Erstrebtes 1809—1859“ (Берл., 1884).

**Безендорферъ**, знаменитая фирма роялей въ Вѣнѣ. Основана въ 1828 г. Игнатиємъ Б. (1796—1859), по смерти котораго расширеніемъ дѣла занялся сынъ его, Людвигъ (род. 1835).

**Безестаиъ** (Бедестаиъ, перс.), рынокъ, въ частности часть большого базара въ Константинополѣ, гдѣ первоначально шла торговля матеріями, пшѣнъ-же, гл. обр. древнимъ оружіемъ, дѣнными рѣдкостями и пр.

**Безиътъ**, Вальтеръ, современный англ. писатель, род. 1838, выступилъ на литературное поприще критическими сочиненіями „Studies of early french poetry“, „The french humourists“ и „Rabelais“. Дѣятельность беллетристическую онъ началъ фантастически-юмористическимъ рассказомъ „The revolt of man“, а его социальный романъ „All sorts and conditions of man, an impossible story“ (1882) послужилъ побужденіемъ къ основанію въ Лондонѣ People Palace. Изъ другихъ его романовъ наиболѣе заслуживаютъ вниманія „The captains' room“, „Dorothy Forster“, „Uncle Jack“, „Herr Paulus“, „St. Katherine's by the Tower“. Въмѣстѣ съ ориенталистомъ Пальмеромъ, жизнь котораго Б. описалъ, онъ сочинилъ „Jerusalem, the city of Herod and Saladin“.

**Безжаберные**, см. *брюхоногія*.

**Беззамочные**, см. *брахиоподы*.

**Безземельные**, см. *землевлادتніе, крестьяне*.

**Беззубикъ**, см. *беззубка*.

**Беззубка** (Anodonta), родъ моллюсковъ семейства перловица (Unionidae), отряда безсифонныхъ (Asiphonia), класса пластинчатожаберныхъ (Lamellibranchiata), имѣеть тонкую, хрупкую, удлиненную раковину, состоящую изъ двухъ неравностороннихъ половинокъ, покрытыхъ гладкою кожей. Водится преимущественно въ стоячихъ, илистыхъ водахъ, но нѣкоторые виды попадаютъ также и въ рѣкахъ; родъ распространенъ по всему земному шару, шире всего въ Америкѣ; въ ископаемомъ состояніи встрѣчается съ эоцена. Раковины подвержены сильнымъ видоизмѣненіямъ въ зависимости отъ мѣста жительства, возраста, пищи и пола животнаго, а потому отличія свыше 150 извѣстныхъ видовъ очень затруднительны. Въ Европѣ широко распространены три формы Б., принимаемые нѣкоторыми авторами за одинъ видъ — *A. mutabilis* Cliss. Эти формы: *A. cygnea*, широко-яйцевидной формы, съ прямымъ или болѣею частью выпуклымъ верхнимъ и округленнымъ очень кривымъ нижнимъ краемъ, до 18 см. длиною; *A. anatina* (см. табл. „Моллюски III“, фиг. 5) съ небольшою, яйцеобразною, мало вздутою раковиною въ 9 см. длиною; и *A. cellensis*, продолговато-яйцевидной формы съ почти прямыми, параллельными верхнимъ и нижнимъ краями. Другой европейскій видъ Б. есть *A. som-*

*planata* Ziegl. Старая Б. можетъ заключать въ себѣ до 40,000 яицъ. Они развиваются сначала въ жабрахъ матери, перезимовываютъ здѣсь и выбрасываются старой Б. лишь весною. Въ это время молодья Б. еще очень малы и при первомъ удобномъ случаѣ прицѣпляются къ плавникамъ рыбъ посредствомъ клеекой нити биссоа (см.), отсутствующаго у взрослога животнаго. Раздраженіе, производимое ими, заставляетъ кожу рыбы вслухаться; эта опухоль растетъ и черезъ нѣсколько часовъ или дней совершенно окружаетъ личинку Б. Последняя остается здѣсь 4—5 недѣль и значительно развивается въ это время. Сначала она имѣеть всего лишь одну забирающую мышцу, но скоро теряетъ ее, послѣ чего у личинки появляются двѣ такихъ мышцы; жабры, сердце и др. органы молодой Б. растутъ. Наконецъ опухоль на рыбѣ вскрывается, изъ нея выходитъ молодая Б. и начинаетъ вести съ этихъ поръ свободную жизнь. Изъ паразитовъ Б. особенный интересъ представляетъ мелкая рыбка—горчакъ (*Rhodeus amarus* Bl., см.), мечущая свою икру въ жабры Б., гдѣ и происходитъ дальнѣйшее развитіе зародыша рыбки.

**Безигъ**, см. *безигъ*.

**Безикская** (Бешикская) бухта, на с.-з. берегу Мал. Азіи, напротивъ о-ва Тенедоса, къ ю. отъ входа въ Дарданеллы; станція англ. наблюдат. флота при кризисахъ въ вост. вопросѣ (1853—54 и 1877—78 гг.).

**Безикъ**, весьма распространенная во Франціи и Англии карточная игра, проникшая изъ пров. Пуату въ Парижъ. Въ Б. играютъ два лица съ двойной колодой пикетныхъ картъ, обыкновенно до 1000 points. Каждый партнеръ получаетъ 8 картъ, затѣмъ составляется козырь, остальные карты составляютъ колоду, изъ которой берутъ послѣ каждаго хода. Объявляютъ какъ въ пикетѣ. 4 туза считаются за 100; 4 короля — 80; 4 дамы — 60; 4 валета — 40; маіажъ (король и дама) считается козырнымъ — 40, простой — 20. Пиковая дама и бубновый валетъ составляютъ Б. и считаются въ 500. Квинтъ мажоръ (тузъ, король, дама, валетъ, десятка) — считаются въ 250. Въ взяткахъ считаются: тузъ — 11, десятка — 10, король — 4, дама — 3, валетъ — 2. Семерка козырей считается — 10, остальные карты — ни во что. Объявлять можно только послѣ того, какъ сдѣлана взятка. Два объявленія заразъ дѣлать нельзя. Пока есть карты въ колодѣ, можно сбрасывать, что хочешь, а при концѣ игры обязательно бить козыремъ.

**Бёзингъ** (Bösing) (венг. Бацинъ), королевскій вольный гор. въ венг. комитатѣ Пресбургъ, при жел. дор. Ваагской долины, монастырь капуциновъ, виноградники, 4507 жит. (1890) словоковъ. Въ окрестн. копн сѣрнаго колчедана, заводъ сѣрной кислоты и курортъ Б. съ желѣзист. источникомъ.

**Безкилевья птицы**, см. *птицы и страусовья птицы*.

**Безкишечныя** (Acoela), отрядъ вьюрушекъ (*Turbellaria*, см. *плоскіе черви*), впервые установленный проф. Ульянинымъ. Мелкіе (0,25—9 мм.) черви, характеризующіеся главнымъ образомъ отсутствіемъ кишечника. Ротовое отверстіе ведетъ въ глотку, которая прямо оканчивается въ паренхиму тѣла, состоящую изъ мелкозернистой протоплазматической массы съ ядрами, наполняющей все тѣло, окружающей внутренне органы и въ то-же время переваривающей принятую животнымъ пищу. Такимъ образомъ мы имѣемъ здѣсь дѣло съ т. наз. интрацеллюлярнымъ или паренхиматознымъ пищевареніемъ: пища переваривается протоплазмой, а не при помощи специальныхъ соковъ, выделяемыхъ въ полость кишечника. Такое пищевареніе мы находимъ еще у простѣйшихъ, кишечнополостныхъ, ленточныхъ глиствъ и др., но то же явленіе наблюдается и на клѣткахъ высшихъ животныхъ (см. *фагоциты* или *фагоцитозъ*). Нѣжное тѣло *B.* покрыто, какъ и у другихъ вьюрушекъ, мерцательнымъ эпителиемъ; заднепроходнаго отверстія нѣтъ; нервной системы не найдено, но онѣ имѣютъ непарные слуховые пузырьки и глазныя пятна; выдѣлительныхъ органовъ нѣтъ; всѣ *B.* гермафродиты, половая система весьма сложна. Живутъ въ морѣ, питаются преимущественно животной пищей.

**Безколючія рыбы**, см. *мягкоперыя рыбы*.

**Безконечною** наз. всякая величина, не подлежащая ограниченію либо по своему протяженію (пространственно или экстенсивно), либо по своей длительности (временно или протенсивно), либо по своему дѣйствію (динамически или интенсивно). Въ математикѣ различаютъ величины безконечно большія (обозначаются  $\infty$ ) и безконечно малыя. Безконечно большію наз. переменная величина, которая можетъ сдѣлаться больше всякой сколь угодно большой величины; поэтому безконечно большія величины не имѣютъ предѣла. Безконечно малая величина есть такая, которая можетъ сдѣлаться менѣе всякой сколь угодно малой величины, т. е. стремится къ нулю; поэтому предѣльное значеніе безкон. малой величины есть нуль.

Методъ безконечно малыхъ величинъ состоитъ въ томъ, чтобы свести математическій вопросъ къ розысканію предѣловъ суммъ или отношеній безконечно малыхъ величинъ. Методъ этотъ основывается на двухъ теоремахъ: Въ предѣлахъ суммъ или отношеній безконечно малыхъ величинъ можно замѣнить каждую изъ нихъ другою, отношеніе которой къ первой имѣетъ предѣломъ единицу. (Подробнѣе см. *дифференціальное исчисленіе*.)

**Безконечный винтъ**, винтъ, имѣющій прямоугোলную нарѣзку, вращающійся въ одну и ту же сторону съ зубчатымъ коле-

сомъ, съ которымъ *B.* в. сдѣпленъ; такъ какъ сдѣпленіе съ колесомъ не прекращается, то вся система имѣетъ такой характеръ, будто винтовая нарѣзка *B. v.* обладаетъ безконечной длиною. *B. v.* употребляется для передачи вращательнаго движенія отъ одной оси къ другой перпендикулярной. Если ось винта вертикальна, то и плоскость сдѣпленнаго съ винтомъ зубчатого колеса тоже вертикальна, поэтому колесо вращается въ вертикальной плоскости, а валъ, на которомъ сидитъ колесо, вращается горизонтально. Обыкновенно *B. v.* представляетъ цилиндрической стержень, концы котораго упираются въ гнѣзда, и на большемъ или меньшемъ разстояніи отъ концовъ дѣлается винтовая нарѣзка.

**Безконечный канатъ**, безконечный ремень, канатъ или лента, концы которой спиты. *B. к.* дѣлаются изъ дѣпей, проволоки, кожи или пенки. Ихъ употребляютъ для передачи вращательныхъ движеній съ одной машины (напр., паровика) на другую, напр., печатные, токарные и проч. станки, при чемъ канаты или ремни охватываютъ специальные валы или шкивы. Помощью *B. к.* приводятся въ движеніе вагоны въ нѣкоторыхъ не особенно длинныхъ горныхъ дорогахъ, также подземныя дороги (напр. въ Лондонѣ подъ Темзой) и проч.

**Безкорольевъ**, въ исторіи Польши время избирательной монархіи такъ называется время отъ смерти короля до избранія новаго.

**Безкрылы** или Киви (*Apteryges*), отрядъ безкилевыхъ (*Ratidae*) или страусовыхъ птицъ (см.), составляющихъ семейство (*Apterygidae*) и родъ (*Apteryx Shaw.*) того же имени. Плотнаго тѣлосложенія, съ короткой, толстой шейю, умѣренно большой головой и длиннымъ, тонкимъ бороздчатымъ клювомъ, основаніе котораго широко и покрыто ороговѣвшей роговицей; ноздри открываются на кончикѣ клюва. Крылья замѣтны почти только на скелетѣ и совершенно лишены маховыхъ; рулевыхъ нѣтъ и слѣда. Плюсна длиною со средній палецъ, очень толста, покрыта неправильными щитками. Три передніе пальца длинны, задній очень коротокъ и земля не касается. Строеніе скелета сходно со страусовымъ. Опереніе состоитъ изъ длинныхъ, ланцетовидныхъ, свободно свѣшивающихся перьевъ, опалаха которыхъ разрыхлены; перья имѣютъ шелковистый блескъ. Въ настоящее время извѣстно уже 6 формъ этого рода, свойственнаго исключительно Новой Зеландіи и прилежащему къ ней о—у Стюарта. Два другіе рода семейства найдены тоже въ Н. Зеландіи (*Pseudapteryx Lyd.*) и въ Квинслэндѣ (*Metapteryx De Vis*) въ ископаемомъ состояніи. Киви (*A. Mantelli Bartl.*, см. рис.) былъ привезенъ впервые въ Лондонскій зоологическій садъ въ 1852 г.; не крупнѣе курицы, темнаго рыжеватого цвѣта; голова покрыта длинными жесткими

волосовидными перьями; водится в настоящее время лишь в необитаемых лѣсистых частях сѣвернаго острова Н. Зеландіи. На южномъ берегу ю. о.—ва, у пролива Кука, довольно обыкновененъ еще другой видъ—*A. Oweni Gould*; тутъ-же водится третій—*A. australis Shaw.*, достигающій величины индюка и прекрасно защищающійся отъ собакъ своими сильными шпорами. Б. ночныя птицы, днемъ прячутся въ норы и подъ корни деревьевъ, ночью ищутъ насѣкомыхъ, червей, сѣмена и т. д. Бѣгаютъ очень быстро, защищаются ударами ногой и находятъ повидимому пищу исключительно путемъ ощущенія клювомъ, который вонзаютъ для этого, подобно куликамъ, въ землю. Живетъ парами;



Киви.

самка кладетъ 2 большихъ яйца, которыя высиживаетъ самецъ. Мясо съѣдобно. За Б. охотятся, подражая ихъ крику или съ собакою.

**Безкрылыя** (Aptera, греческ.). Линней называлъ этимъ именемъ подобно Аристотелю суставчатыхъ, относящихся къ тѣмъ классамъ, которымъ вообще не свойственны крылья, т. е. классы ракообразныхъ (Crustacea), многоножекъ (Myriapoda) и пауковъ (Arachnoidea). До новѣйшаго времени соединяли подъ названіемъ Aptera въ одну группу различныхъ безкрылыхъ насѣкомыхъ, относящихся теперь къ разнымъ отрядамъ: вшей, мѣхоѣдовъ и блохъ или только двѣ первыя группы. Въ настоящее время англичане понимаютъ подъ Aptera строго ограниченный отрядъ низко организованныхъ Первичныхъ насѣкомыхъ (Apterogenea, Apterygota s. Ametabola), ближе всего стоящихъ, повидимому, къ прародительскимъ формамъ этого класса, не имѣющихъ превращенія, всегда лишенныхъ крыльевъ и снабженныхъ мало развитыми грызущими ротовыми частями. Это мелкія, часто весьма мелкія насѣкомыя, покрытыя б. ч. волосами или чешуйками, съ простыми глазами; система трахей у нѣкоторыхъ изъ нихъ очень проста; на

заднемъ концѣ тѣла находятся 2 или 3 длинныя щетинки (*Thysanura*) или прыгательный аппаратъ въ видѣ вилки, подгибаемой подъ брюшко (*Collembola*); многіе имѣютъ брюшныя придатки, напоминающіе зародышевыя брюшныя ножки. Дѣлятся на два подотряда: щетинохвостыхъ или чешуйниковъ (*Thysanura*, см.) и ногохвостовъ (*Collembola*, см.); примѣромъ первыхъ можетъ служить чешуйница сахарная (*Lepisma saccharina*);—вторыхъ всѣмъ извѣстныя подуры, живущія въ изобилии на землѣ горшковъ съ комнатными растеніями.

**Безкрылыя птицы**, см. *безкрылыя*.

**Безкурковыя ружья**, охотничьи ружья съ автоматическими внутренними курками, которые взводятся при закрываніи стволовъ; въ шейкѣ приклада находятся предохранители, запирающіе взведенные курки.

**Безлепестныя** (Apetalae), въ системѣ Эндлихера группа двудольныхъ растеній, характеризующаяся простымъ, обыкновенно часечковиднымъ, околоцвѣтникомъ. Въ настоящее время Б. причисляютъ къ раздѣльнолепестнымъ (см. *апетальныя*).

**Безлошадные домохозяева**. Фактъ существованія Б. сельскихъ жителей — въ то время, когда хлѣбопашество составляетъ главное занятіе населенія, и когда обработка земли производится лошадыю — не можетъ не обращать на себя самаго серьезнаго вниманія и изслѣдователей народнаго быта, и общественныхъ дѣятелей. Несмотря на это, общаго изслѣдованія даннаго явленія статисти-

ческимъ методомъ до сихъ поръ произведено не было, и въ настоящій замѣтокъ намъ по необходимости придется ограничиться констатированіемъ даннаго факта и указаніемъ нѣкоторыхъ условий, способствующихъ его появленію. Однимъ изъ наиболѣе общихъ условий развитія Б. среди крестьянскаго населенія Россіи слѣдуетъ считать земледѣльческую перенаселенность больш. части ея областей, — въ связи съ неподвижностью техники крестьянскаго хозяйства. Благодаря этому обстоятельству, большая часть приращенія крестьянскихъ семей, — вслѣдствіе естественнаго размноженія населенія — необходимо обращается на увеличеніе числа Б. Другимъ условіемъ развитія этого явленія служатъ ограниченныя размѣры собственно крестьянскихъ участковъ. Отсутствие рѣзкаго раздѣленія между сельскимъ и городскимъ населеніемъ играетъ въ свою очередь роль въ развитіи даннаго явленія. Благодаря отсутствію такого раздѣленія, въ деревняхъ остаются на жительство маломочные члены семей, — главные добытчики которыхъ постоянно работаютъ въ городахъ, — и пополняютъ кадры Б. Отсутствие рѣзкаго раздѣленія занятій и разурочненность сельскихъ кустарныхъ промысловъ, хотя въ

общемъ дѣйствуетъ сдерживающимъ образомъ на развитіе Б. — въ частности, однако, само служитъ причиною появленія Б. д. въ лицѣ крестьянъ, отдающихся промыслу до полнаго почти забвенія земледѣлія. Извѣстную роль въ развитіи даннаго явленія играетъ конкуренція крупныхъ крестьянскихъ семей мелкимъ семьямъ по части аренды частновладѣльческихъ угодій, которыя нерѣдко образуютъ необходимую дополнительную часть хозяйствени. крестьянскаго участка. Что касается ближайшихъ причинъ утраты крестьянами рабоч. скота, на первый планъ здѣсь слѣдуетъ поставить общую экономическую необеспеченность населенія, неимѣющаго ни достаточныхъ заработковъ для того, чтобы произвести своевременно необходимые расходы, ни сбереженій на случай временныхъ бѣдствій. Въ силу указанныхъ обстоятельствъ, крестьянину сплошь и рядомъ приходится продавать послѣднюю лошадь для уплаты недоимокъ, для продовольствія семьи или потому, что нѣтъ средствъ прокормить скотину въ годы неурожая. А хозяинъ, лишившійся лошади по несчастной случайности, долго остается на положеніи Б., пока соберетъ средства для пріобрѣтенія другого животнаго. На почвѣ экономич. необеспеченности населен. важн. факторомъ обезлошаденія крестьянъ являются столь распространенныя и столь часто повторяющіяся у насъ эпизоотіи. Значеніе этихъ ближайшихъ причинъ въ процессѣ образованія Б. д. хорошо рисуется тѣми колебаніями, какія испытываетъ крестьянское скотоводство. Для иллюстраціи этого положенія приведемъ данныя для двухъ совершенно различныхъ областей — Саратовской и Вятской г. Въ Саратовск. губ. 1882 у крестьянъ было 534,1 тыс. лошадей, въ слѣдующіе 3 г. это количество возрасло до 586,2 т., весной 1891 лош. было 533,7 тыс., осенью того-же года 427,9 т., 1893—416,8 т., 1897—565,2 т. Разница между наибольшимъ и наименьшимъ количествомъ 169,4 т., что составляетъ почти 30% большаго числа и 40% — меньшаго. Въ Вятской губ. 1881 у крестьянъ было 745 т. лошадей, 1892—599 т.,

а 1897—723 тыс. Разница колебанія 146 т., что составляетъ 19,4% большаго числа и 24,3% — меньшаго.

Массовыя свѣдѣнія о числѣ крестьянскихъ лошадей, пріуроченныя по возможности къ одному и тому-же моменту времени, собираются только при военно-конскихъ переписяхъ, данными которыхъ мы здѣсь и воспользуемся (исключая, конечно, области, гдѣ обработка земли производится и лошадьми, и рогатымъ скотомъ). Одновременно во всей (почти) Россіи перепись была произведена, впрочемъ, только 1882, послѣдующія переписи производились въ два пріема. Различные районы Россіи по числу Б. дворовъ распредѣлялись, согласно двумъ первымъ переписямъ, слѣдующимъ образомъ (вторая перепись была произведена 1888 и 1891; районы, гдѣ перепись была 1891, отмѣчены звѣздочкой):

	1882 г.	1888—91 гг.
	% безлошадн.	
Польша. . . . .	36,7	32,2
Подмосковн. губ. (3 губ.) . . . . .	29,2	21,3
Центральн. черноземн. (10) . . . . .	23,8	24,6
Казанск., Симб., Пензенск. . . . .	19,5	25,4*
Вѣлорусск. . . . .	17,9	14,5
Литовск. . . . .	17,9	17,9
Нечерноз. центр. . . . .	17,9	17,5
Вост. степн. (4) . . . . .	14,7	19,1*
Сѣв. и сѣв.-вост. (4) . . . . .	12,9	16,1*

Какъ показываютъ приведенныя данныя, на первомъ мѣстѣ по развитію Б. 1882 стояли польскія губ., за ними слѣдовали 3 промышленныя губ. (Московск., Владим. и Ярослав.), а за этими послѣдними центральныя черноземныя. Наименьшее число Б. дворовъ оказалось въ сѣверн. районѣ и въ восточномъ степномъ. Къ моменту слѣдующей переписи вѣлорусскія губ. спустились по лѣстницѣ Б. внизъ, а восточн. степныя, сѣверн. и сѣв.-вост., Казанск., Симбирск. и Пензенск. губ. (большую часть губ. этихъ районовъ 1891 постигъ неурожай) поднялись вверхъ. Для сужденія о развитіи разсматриваемаго явленія во времени — приводимъ нижеслѣдующія данныя о числѣ всѣхъ домохозяевъ и раздѣленіи ихъ на имѣющихъ лошадей и лишенныхъ таковыхъ.

	1882 г.				1888 г.				1894 г.			
	Д о м о х о з я е в ѣ								Всѣхъ	Лошадныхъ	Безлошадн.	% безл.
	Всѣхъ	Лошадныхъ	Безлошадн.	% безл.	Всѣхъ	Лошадныхъ	Безлошадн.	% безл.				
Польша . . . . .	644 631	408 137	236 494	36,7	673 518	456 704	216 814	32,2	706 028	493 120	212 900	30,2
ув. (+) или ум. (-)	—	—	—	—	+ 28 887	+ 48 567	- 19 680	—	+ 32 502	+ 36 416	- 3 914	—
тоже въ % . . . . .	—	—	—	—	+ 4,5	+ 11,9	- 8,8	- 4,5	+ 4,6	+ 8,0	- 1,8	- 2,0
Литовск. . . . .	350 646	288 023	62 623	17,9	367 939	297 499	70 440	19,1	397 593	323 674	73 919	18,5
ув. (+) или ум. (-)	—	—	—	—	+ 17 293	+ 9 476	+ 7 817	—	+ 29 654	+ 26 175	+ 3 479	—
тоже въ % . . . . .	—	—	—	—	+ 4,9	+ 3,3	+ 12,5	+ 1,2	+ 8,0	+ 8,8	+ 4,9	- 0,5
Вѣлорусск. . . . .	432 805	355 549	72 256	17,9	447 698	382 665	65 033	14,5	496 003	422 002	74 001	14,9
ув. (+) или ум. (-)	—	—	—	—	+ 14 893	+ 27 116	- 12 223	—	+ 48 305	+ 39 337	+ 8 968	—
тоже въ % . . . . .	—	—	—	—	+ 3,4	+ 7,8	- 15,8	- 3,4	+ 18,0	+ 10,8	+ 13,8	+ 0,4

	1882 г.				1888 г.				1894 г.			
	Д о м о х о з я е в ь											
	Всѣхъ	Лошад-ныхъ	Безло-шадн.	% безл.	Всѣхъ	Лошад-ныхъ	Безло-шадн.	% безл.	Всѣхъ	Лошад-ныхъ	Безло-шадн.	% безл.
Нечерн. велик . .	952 464	784 636	167 828	17,6	1 001 078	843 633	157 445	15,7	1 046 670	874 370	172 300	16,5
ув. (+) или ум. (—)	—	—	—	—	+ 48 614	+ 58 997	— 10 383	—	+ 45 592	+ 30 737	+ 14 855	—
тоже въ % . . .	—	—	—	—	+ 5,0	+ 7,6	— 6,0	— 1,9	+ 4,6	+ 3,7	+ 9,4	+ 0,8
Нечерн. подмоск.	535 175	378 959	156 216	29,2	557 395	394 173	163 222	29,9	576 833	381 120	195 713	33,9
ув. (+) или ум. (—)	—	—	—	—	+ 22 220	+ 15 214	+ 7 006	—	+ 19 437	— 13 053	+ 32 491	—
тоже въ % . . .	—	—	—	—	+ 4,2	+ 4,0	+ 4,5	+ 0,1	+ 3,5	— 3,3	+ 20	+ 4,6
Прибалтійск. . .	—	—	—	—	122 593	113 386	9 207	7,5	128 287	117 892	10 395	+ 8,1
ув. (+) или ум. (—)	—	—	—	—	—	—	—	—	+ 5 694	+ 4 506	+ 1 188	—
тоже въ % . . .	—	—	—	—	—	—	—	—	+ 4,6	+ 4,0	+ 12,9	+ 0,6
1893 г.												
Черноземн. центр.	1 409 586	1 074 413	335 173	23,8	1 467 977	1 106 266	361 711	24,6	1 522 752	1 045 155	477 597	31,4
ув. (+) или ум. (—)	—	—	—	—	+ 58 391	+ 31 853	+ 26 538	—	+ 54 773	— 61 111	+ 115 886	—
тоже въ % . . .	—	—	—	—	+ 4,1	+ 3,0	+ 7,9	+ 0,4	+ 3,7	— 5,5	+ 32,0	+ 7,4
1891 г.												
Каз., Симб., Пенз.	678 655	546 346	132 309	19,5	737 223	550 248	186 975	25,4	735 494	512 034	223 460	30,4
ув. (+) или ум. (—)	—	—	—	—	+ 58 568	+ 3 902	+ 54 666	—	— 1 729	— 38 214	+ 36 485	—
тоже въ % . . .	—	—	—	—	+ 8,6	+ 0,7	+ 41,3	+ 5,9	— 0,2	— 6,9	+ 19,5	+ 5,0
Восточн. степн. .	664 070	566 901	97 169	14,7	763 516	617 689	145 826	19,1	764 720	571 666	193 054	25,2
ув. (+) или ум. (—)	—	—	—	—	+ 99 445	+ 50 788	+ 48 657	—	+ 1 204	— 46 023	+ 47 227	—
тоже въ % . . .	—	—	—	—	+ 15,0	+ 9,0	+ 50,0	+ 4,4	+ 0,2	— 7,4	+ 32,4	+ 6,1
Сѣверн. и с.-в. . .	800 214	697 148	103 066	12,9	884 353	741 641	142 712	16,1	—	—	—	—
ув. (+) или ум. (—)	—	—	—	—	+ 84 139	+ 44 493	+ 39 646	—	—	—	—	—
тоже въ % . . .	—	—	—	—	+ 10,5	+ 6,4	+ 38,4	+ 3,2	—	—	—	—

Не останавливаясь долго на разсмотрѣніи данныхъ приведенной таблицы, замѣтимъ только, что въ районахъ I, III и IV перепись 1888 г. показала не только относительное, но и абсолютное сокращеніе числа Б. д.; перепись 1894 констатировала сокращеніе этого числа въ одномъ районѣ; число лошадныхъ домохозяевъ при этомъ неуклонно возрастало; откуда вытекаетъ заключеніе, что размноженіе Б. дворовъ происходитъ не на счетъ лошадныхъ, а на счетъ прибывающаго насел. Во II районѣ замѣчается возрастаніе и Б., и лошади д.; въ районѣ-же V число лошади двор. 1894 (когда здѣсь получился неудовлетворительный сборъ хлѣба) уменьшилось, а Б. — сильно возрасло. Еще въ большей степени сказанное приложимо къ районамъ VII, VIII и IX, гдѣ послѣдняя перепись была произведена послѣ неурожайныхъ лѣтъ (1893). Несмотря на то, что и предшествующая перепись (1891) захватила неурожайный періодъ, благодаря чему число Б. д. оказалось здѣсь возросшимъ (сравнительно съ 1882) на 40—50%, (при возрастаніи и числа лошадныхъ домохозяевъ) въ теченіи двухъ слѣдующихъ лѣтъ число Б. дворовъ увеличилось еще на 1/5—1/3 часть, а число домохозяевъ, владѣющихъ лошадыми, сократилось.

**Безлѣтно**, юрид. древне-рус. терминъ, значилъ безъ опредѣленія числа лѣтъ, безсрочно. Въ Уложенія царя Алексѣя Ми-

хайловича встрѣчается такое выраженіе: „взять за Государя въ тягло и въ службу Б.“.

**Безмездно**, юрид. терм., значить безъ вознагражденія, безъ эквивалента, даромъ. Въ гражданскомъ правѣ сдѣлки раздѣляются на возмездныя, составляющія значительное большинство въ гражданскомъ оборотѣ и предполагающія обоюдность услугъ (купля-продажа, наемъ) и Б., доставляющія выгоды только одной сторонѣ (дареніе, завѣщаніе). Наше законодательство (т. X, ч. I, ст. 699 Примѣч.) дѣлитъ способы пріобрѣтенія правъ на имущество на нѣсколько группъ; при чемъ къ пособамъ дарственнымъ и Б. оно относитъ пожалованіе, выдѣлъ имущества дѣтямъ отъ родителей, даръ, духовное завѣщаніе (см.). Въ 1883 была установлена особая пошлина съ имущества, переходящихъ Б. способами. См. *Пошлина*.

**Безменнъ**, станц. Закасп. ж. д. между Геокъ-Тепе и Асхабадомъ въ предгоріяхъ, одинъ изъ наиболѣе плодородныхъ и населенныхъ текинск. оазовъ; жит. до 3 тыс., занимающ. земледѣліемъ и скотоводствомъ.

**Безмѣнъ**, безменъ, см. *вѣсь*.

**Безначаліе**, тоже, что анархія (см.).

**Безногія амфибіи**, Б. гады или Б. земноводныя (Aproda s. Gymnophiona), отрядъ амфибіи, представители котораго долгое время причислялись къ змѣямъ, но строеніе тѣла и исторія развитія заставляютъ относить ихъ къ земноводнымъ. Черве-

образныя животныя безъ конечностей и поясковъ, съ зачаточнымъ хвостомъ, двояковогнутыми позвонками, то голыя, то съ мелкими чешуйками въ кожѣ, богатой слизиотдѣлительными железами и образующей налегающія другъ на друга кольца, соответствующія числу позвонковъ. Выдѣленіе кожныхъ железъ ядовито, но вообще Б. а. безвредны. Глаза очень малы, едва просвѣчиваютъ чрезъ кожу, такъ что взрослыя животныя врядъ ли видятъ. Позади ноздрей находится съ каждой стороны по ямкѣ, въ которой сидитъ выдвигаемое щупальце — органъ осязанія. Развитіе зародыша происходитъ главнымъ образомъ въ яйцѣ, представляющемъ значительное сходство съ яйцами птицъ и пресмыкающихся. Во время пребыванія въ яйцѣ зародышъ получаетъ 3 пары очень большихъ перистыхъ кровяно-красныхъ наружныхъ жаберъ, хвостовой плавникъ, кожные органы чувствъ и зачатки заднихъ конечностей, быстро однако исчезающіе. По выходѣ изъ яйцъ личинки переселяются въ воду, гдѣ оканчиваютъ свое развитіе весьма быстро. При переходѣ въ воду онѣ уже лишены жаберъ; глаза у нихъ развиты много лучше, чѣмъ у взрослыхъ. У нѣкоторыхъ Б. а. яйца остаются такъ долго въ тѣлѣ матери, что онѣ являются живородящими. Всѣ представители Б. а. составляютъ одно семейство, червяговыхъ (*Coeciliidae*), къ которому относится до 40 видовъ, распредѣляемыхъ на 11 родовъ. Червяги живутъ во влажной землѣ тропическихъ странъ Азіи, Африкѣ и главнымъ образомъ въ Ц. и Южн. Америкѣ. Питаются личинками наѣкомыхъ и червями. Лучшее всего изучена цейлонская червяга (*Ichthyophis glutinosus L.*), а изъ американскихъ кольчатая (*Siphonops annulatus Mik*) и настоящая червяга (*Coecilia gracilis L.*).

**Безногія личинки** (по нѣм. *Maden*), лишены брюшныхъ конечностей личинки нѣкоторыхъ наѣкомыхъ, преимущественно двукрылыхъ или мухъ.

**Безногія рыбы** (*Apodes*), подотрядъ открыто-пузырныхъ (*Physostomi*) костистыхъ рыбъ, лишенныхъ брюшныхъ плавниковъ. См. *рыбы*.

**Безносиковъ**, Констант. Степанов. (род. 1811, ум. 1876 г.), ген.-майоръ, авторъ перваго у насъ проекта соединенія Россіи и Индіи рельсовымъ путемъ. Родился въ Сибири, воспитывался въ частномъ пансіонѣ и 1 кадетскомъ корпусѣ. Въ первой половинѣ 70-хъ годовъ, состоя при турецкомъ ген.-губернаторѣ, Б. разработалъ планъ соединенія Россіи съ Индіей черезъ Уфу, Троицкѣ и Самаркандъ; къ этому проекту отнесся сочувственно тогдашній министръ путей сообщенія графъ Бобринскій, а московскіе капиталисты для осуществленія этого плана предлагали собрать 80 милл. руб. Пользуясь данными и цифрами Б., Лессепсъ составилъ свой проектъ той-же желѣзной дороги и представилъ

его имп. Александру II, но война 1877—78 годовъ отвлекла вниманіе государя отъ предложенія Лессепса. См. Листовскій, Русскій человѣкъ К. С. Безносиковъ, Русск. Арх., 1884, к. 4 и В. Апушкинъ, Забытый проектъ, Бирж. Бѣдом. 1894 г., № 109.

**Безп्राветность**, поведеніе человѣка, нарушающее требованія нравственности или морали. Такъ какъ праветность заключается въ согласованіи человѣческаго поведенія съ интересами и достоинствомъ общества, къ которому данное лицо принадлежитъ, а такъ же съ интересами и достоинствомъ другихъ людей, то Б. состоитъ въ несогласованности человѣческихъ поступковъ съ такими интересами и достоинствомъ. См. *нравственность*.

**Безоарный корень**, см. *дорстенія*.

**Безоаровый козель**, 1) дикій козель (*Sariga aegagrus L.*) см. *козлы*; 2) рѣже гарна (*Cervicarpa bezoarica Pall.*), см. *антилопы*.

**Безоаровые камни**, см. *Безоаръ*.

**Безоаръ** (съ персидск. *bâd* — *sahr*, противодіе), округлыя, плотныя образованія отъ желтоватаго до буроватаго цвѣта, представляющія затвердѣвшій секретъ слезныхъ и другихъ железъ глаза оленей, а также патологическія образованія въ желудкѣ, особенно въ первомъ желудкѣ или рубцѣ жвачныхъ. Различаютъ вост. Б., въ кускахъ величиною отъ горошины до кулака, снаружи имѣющихъ блестящій зеленовато-бурый, въ разломѣ болѣе свѣтлый цвѣтъ и не имѣющихъ ни запаха, ни вкуса; массы эти состоятъ главнымъ образомъ изъ литофеллиновой кислоты и представляютъ тонкіе концентрическіе слои. Его находятъ въ кишечникѣ дикихъ козловъ (*Sariga aegagrus Gm.*) и нѣсколькихъ видовъ антилопъ. Зап. Б., въ болѣе мелкихъ и менѣе блестящихъ кускахъ, которые легко растираются и представляютъ болѣе толстую слоистость; тоже безъ запаха и вкуса, содержитъ много фосфатовъ и находится въ желудкѣ ламы и вигуни. Нѣм. Б. (*Aegagropilae*) находится въ желудкѣ и кишкахъ серны и нѣкоторыхъ домашнихъ животныхъ; представляетъ небольшие, круглыя куски, состоящіе изъ растительныхъ волоконъ и изъ волосъ. Обезьяній Б., округлыя, твердыя массы, происходящія, какъ говорятъ, изъ кишечника обыкновенной или безхвостой обезьяны (*Innus caudatus*). В. Гоа (*B. de Goa*) — позолоченные шарики изъ земли, смѣшанной съ мускусомъ и амброй. Въ прежнее время Б. считался радикальнымъ средствомъ отъ всевозможныхъ болѣзней, а на Востокѣ еще и до сихъ поръ оплачивается большими деньгами. См. *Harz*, „Beiträge zur Kenntniss der Pflanzen-bezoare des Pferdes und des Rindes“ (Вѣна, 1876).

**Безобдальскій хребеть**, Безобдинъ, горный кракъ, принадлежащ. къ системѣ Мал. Кавказа, въ Эриванской губ. на границѣ съ Тифлисской, проходитъ въ вост. направл. отъ наибольшей вершины — горы

Аглаганъ, имѣющей до 3050 м.; длина хребта около 60 вер. Хребетъ спускается на сѣв. отрогами въ Лорійскую степь, а на ю. въ долину р. Бамбака. Сѣв. склонъ горъ лѣсистый, южн. покрытъ пастбищами.

**Безобразова,** 1) Елизавет. Дмитриевна, урожд. Маслова, род. 1834 г., ум. 1881 г. отъ чахотки. Она получила домашнее воспитаніе и большую часть дѣтства провела за границею. 1852 г. вышла замужъ за академика Влад. Павл. Б., тогда еще чиновника при ея отцѣ Дмитр. Никол. Масловѣ — директорѣ департамента неокладн. сборовъ. Выйдя замужъ, Б. усердно занялась пополненіемъ пробѣловъ своего образованія. Главнымъ образомъ ея интересовала полит. экономія, которую она изучила основательно, а также много читала по философіи, исторіи и литературѣ. Зная языки, Б. слѣдила за иностранной беллетристикою и свободно могла сама сотрудничать въ иностр. журналахъ и газетахъ. Ею были переведены на франц. языкъ нѣкоторые академическіе труды мужа. При большомъ образованіи, недюжинномъ умѣ и талантѣ, Б. отличалась необыкновенною скромностію и даже отъ близкихъ скрывала свои литературныя занятія. Подъ псевдонимомъ Tatiane Svetov и инициалами Т. S. писала она по вопросамъ литературнымъ, политическимъ и экономическимъ въ „Journal des Débats“, „La Nouvelle Revue“, „Revue Suisse“, „Journal des Economistes“, въ англійской „Contemporary Review“ и итальянской „Rivista Europea“, издававшейся родственникомъ ея мужа, Анжело де Губернатисомъ. Первая статья, помѣщенная въ „Rivista“ (1869 г. vol. 1), была „Il romanziero russo Giovanni Tourghenieff“. Наибольшее вниманіе обратили на себя слѣд. статьи, помѣщенные въ иностранныхъ органахъ, но посвященные Россіи: „Les allemands en Russie“ („Rivista Europea“ 1872); „Le spiritisme en Russie“ („Rivista“ 1876); „La femme russe“ (Nouvelle Revue“ 1880, 1 aout). Съ 1876 г. Б. сотрудничала въ „Journal de St. Pétersbourg“ и два раза въ мѣсяцъ помѣщала свои фельетоны въ отдѣлѣ „Chronique“ о новыхъ книгахъ, какъ беллетристич., такъ и ученаго содержанія. Фельетоны Б. замѣчательны разнообразіемъ темъ, захватываемыхъ авторомъ, и серьезнымъ, не диллетантскимъ отношеніемъ ко всѣмъ явленіямъ литературы и обществ. жизни. По направленію, Б. принадлежала къ партіи умѣреннаго прогресса. Одна изъ самыхъ интересныхъ статей ея была объ эмансипаціи женщинъ, гдѣ высказано много новыхъ, совершенно оригинальныхъ взглядовъ („L'émancipation de la femme, considérée dans ses rapports avec le socialisme et l'économie politique“, „Journal des Economistes“ 1873 г., Octobre). Последняя статья появилась послѣ смерти Б. въ „Nouvelle Revue“ 1881 г. о „Женскихъ типахъ въ русск. литературѣ“. По русски Б. писала очень немного: „Отдыхъ“, два разсказа для дѣтей, подъ псевдонимомъ Е.

Васильевская. Книжка выдержала 2 изданія (Спб. 1874 и 1884 гг.). Кромѣ того, Б. вмѣстѣ съ г-жей Богусевичъ и г-жей Никитенко, издавала въ 70-хъ гг. переводные романы подъ общимъ заглавіемъ „Для легкаго чтенія“. Ахшарумовъ характеризуетъ дѣятельность Б. слѣдующими словами: „что поражаетъ насъ прежде всего въ этихъ свободныхъ отъ всякой самолюбивой претензіи очеркахъ и этюдахъ — это неподражаемая способность ихъ автора сосредоточить въ немногихъ столбцахъ фельетона, какъ въ спектрѣ могущественнаго оптического стекла, разсѣянные на сотняхъ страницъ черты изучаемаго предмета, — способность, еще удвоенная поразительною вѣрностію и отчетливостію изображенія. А, между тѣмъ, съ начала и до конца бесѣды вы чувствуете, что, не взирая на сжатый объемъ, это отнюдь не сухой библиографическій отчетъ и не летучій очеркъ фельетониста, а критика въ самомъ серьезномъ значеніи. Вѣрныя свѣдѣнія, трезвый взглядъ, правдивыя объясненія фактовъ и при горячемъ патриотизмѣ — великодушныя примирительныя стремленія внушали даже отъявленнымъ нашимъ врагамъ за границею невольное уваженіе. Великою ошибкою въ жизни Б. было, что она устрашилась извѣстности. Чувство это, хотя само въ себѣ и почтенное, заставило ее скрыть свое дарованіе, выбравъ для главной дѣятельности своей чужой языкъ и не русскую мало читаемую газету. Послѣдствіемъ было то, что наша и такъ небогатая критика потеряла еще одно крупное дарованіе“ („Ист. Вѣстн.“ 1881 г. № 12). Свѣдѣнія о Б. можно найти въ „Словарѣ русск. писательницъ“ Голицына, въ „Критико-биограф. словарь русск. писателей и ученыхъ“ Венгерова, вып. 28, и многихъ журналахъ и газетахъ.

2) Марія Владиміровна, дочь извѣстнаго публициста В. П. Без-ва, родилась въ 1857 г. въ Спб., гдѣ окончила педагогическіе курсы, а за симиъ слушала лекціи въ цюрихскомъ университетѣ. Посвятила себя изученію философіи, которой она предается не смотря на неудачи, на равнодушіе публики и насмѣшки критики, съ рѣдкой настойчивостію, то печатая статьи по философскимъ вопросамъ, то читая лекціи на тѣ же темы. Не только въ Россіи, но и за границей (за исключеніемъ Америки) лекціи женщины по философіи — дѣло неслыханное, и Б. является одной изъ первыхъ лектрисъ по философіи. Въ 1887 г. Б. издала въ Лейпцигѣ брошюру: „Ueber Plotin's Glückseligkeitslehre“. За симиъ въ „Новостяхъ“ выступила защитницею женщинъ въ статьѣ: „Кантъ, Шопенгауэръ и Гартманъ о женщинахъ“. Далѣе читала лекціи „о значеніи Канта“ и „древнѣйшемъ философскомъ памятникѣ въ славяно-русской письменности“ и т. д.

**Безобразовъ,** 1) Александръ Михайлов., род. въ 1787 г., былъ интендантомъ 2-й арміи, затѣмъ губернаторомъ въ Там-

бовъ, Ярославль и Петербургъ. Съ 1827 г. былъ сенаторомъ, а съ 1837 г. первоприсутствующимъ въ межевомъ департаментъ сената. Съ 1821 г. состоялъ почетнымъ членомъ московскаго университета. Ум. 1871 г. Имъ изданы: „Краткое обзорнiе знаменитаго похода россiйскихъ войскъ противъ французовъ 1812 г.“, Спб. 1813, и „Краткое обзорнiе подвиговъ россiйскаго дворянства на полъ брани и на поприщъ гражданскомъ“, Спб. 1813.

2) Владимiръ Павловичъ, сенаторъ и академикъ, экономистъ и публицистъ, род. 3 янв. 1828 (изъ дворянъ Тверской губ.), ум. 29 авг. 1889. Учебно-литературная и служебная дѣятельность В. настолько тѣсно были связаны между собою, что въ большинствѣ случаевъ почти вполнѣ между собою совпадали. Это выразилось прежде всего даже и въ томъ, что наиболѣе крупныя работы его относятся по существу къ полу- или вполнѣ официальнымъ, а, по формѣ изданiя, прямо къ казеннымъ. Поэтому необходимо привести главнѣйшiя данныя о служебной его карьерѣ. Высшее образованiе В. получилъ въ Имп. Алекс. лицѣвъ, въ которомъ окончилъ курсъ съ сереб. медалью 1847. Начавъ службу въ государств. канцелярiи 1849, В. затѣмъ перемѣнилъ нѣсколько министерствъ — финансовъ, государств. имущ., военное и снова въ финансовомъ, въ которомъ занималъ должность члена совѣта министра, а затѣмъ былъ назначенъ сенаторомъ (депар. герольдiи) и ординарн. академикомъ по кафедрѣ политич. экономiи. Преподавалъ эту науку и финансовое право въ Имп. Алекс. лицѣвъ въ качествѣ ордин. проф. съ 1868 по 1878, и читалъ лекцiи по тѣмъ-же предметамъ великимъ князьямъ Алексѣю и Сергiю Александровичамъ, Николаю и Константину Константиновичамъ. Имѣлъ высшiй знакъ ордена св. Александра Невскаго. Влiянiе службы В. на его работы выразилось главн. обр. въ многочисл. командировкахъ по Россiи, а отчасти и за границу, во время которыхъ онъ имѣлъ возможность непосредственно познакомиться съ положенiемъ русской промышленности въ различныхъ районахъ (центральной, поволжскомъ, уральскомъ и др.). Произведенныя имъ въ этой сферѣ изслѣдованiя представляютъ собою наиболѣе цѣнные результаты его дѣятельности, равно какъ и труды его по финансовымъ вопросамъ (напр. госуд. доходы Россiи, матеріалы по актовымъ налогамъ, о нѣкоторыхъ явленiяхъ денежнаго обращенiя въ связи съ промышленностью, торговлею и кредитомъ) Наиболѣе крупныя работы В. представляютъ собою статистическiя изслѣдованiя и просто матеріалы, добытые непосредственнымъ, а не канцелярскимъ путемъ. Къ таковымъ относятся: Очерки нижегородской ярмарки (1865); Уральское горное хозяйство и вопросъ о продажѣ казенныхъ горныхъ заводовъ (1869); Хлѣбная торговля въ с.-в. Россiи (1870); Народное

хозяйство Россiи 1882—1885 (двѣ части, около 1500 стр., московск. промышл. область); Отчетъ о всеросс. художественно-промышл. выставкѣ 1882 въ Москвѣ, изд. 1883—1884 въ 6 том. подъ редак. В. и съ составленнымъ имъ самимъ „Общимъ обзорнiемъ выставки“. Оба эти послѣднiя произведенiя переведены были на франц. языкъ, равно какъ и многiя другiя его работы частнаго и академич. изданiя. Перечислять здѣсь всѣ работы В. едва-ли необходимо, такъ какъ это заняло-бы слишкомъ много мѣста, и специально интересующiеся найдутъ ихъ въ достаточной полнотѣ приведенными въ „Критико-биографич. словарь“ С. А. Венгерова, въ 28 вып., гдѣ находится и одна изъ наиболѣе полныхъ характеристикъ В., какъ человека и ученаго, съ нѣсколько преувеличенной впрочемъ его оцѣнкой. Безспорной является огромная и разносторонняя литературная производительность В., что видно хотя-бы изъ приводимаго въ означенномъ словарѣ числа работъ: 25 отдѣльныхъ изданiй и отписковъ статей и 85 помѣщенныхъ въ различныхъ периодическихъ изданiяхъ, сборникахъ, отчетахъ и т. д. Главная сила В. заключалась въ разработкѣ практическихъ вопросовъ русской промышленности и вопросовъ экономической политики. Но кромѣ того В. выступалъ и въ качествѣ ученаго экономиста и публициста по вопросамъ управленiя и самоуправления. Однако въ этихъ областяхъ В. не оставилъ по себѣ сколько-нибудь значительнаго слѣда. Чисто теоретическихъ сочиненiй В. не писалъ, но, работая по практическимъ вопросамъ, онъ всегда почти сопровождалъ ихъ и болѣе общими разсужденiями, и ссылками на „экономическую науку“. Послѣднюю понималъ онъ въ довольно узкомъ смыслѣ — почти исключительно въ видѣ чистой школы Ад. Смита, которой онъ былъ у насъ однимъ изъ самыхъ рьяныхъ приверженцевъ. Поэтому современная ему борьба научныхъ направленiй, особенно въ нѣмецкой экономич. литерат., какъ даже зарожденiе историч. и катѣдеръ-соціалистич. школы, осталась для него какъ-бы незамѣченной или непонятной; а однажды онъ печатно выразился объ этой „распрѣ“, какъ бы о нѣкоемъ „скандаль“, отъ котораго наука однако должна была „поютиѣ“, постѣ того, какъ „начинала подергиваться плѣсенью, и когда рабочiй вопросъ возбудилъ въ ней новый бодрый духъ и новую дѣятельность“. Къ сожалѣнiю этого нельзя примѣнить къ самому В., который особенно, именно въ этомъ (рабочемъ) вопросѣ, не сдѣлалъ не только ни одного шага впередъ со временъ Ад. Смита и его школы, но даже скорѣе какъ-бы назадъ. Это особенно рѣзко выразилось въ одномъ изъ послѣднихъ его произведенiй — въ официальной брошюрѣ: „Наблюденiя и соображенiя В. П. В. относительно дѣйствiя новыхъ фабричныхъ узаконенiй

и фабричной инспекціи". Здѣсь, исходя изъ своихъ черезъ-чуръ прямолинейныхъ отрицательныхъ взглядовъ на государств. вмѣшательство въ сферу-народнаго хозяйства вообще, Б. является чуть не прямымъ врагомъ нашего, только что родившагося тогда, фабричнаго законодательства, которое въ его глазахъ являлось какъ-бы нарушеніемъ свободы договора о наймѣ на работу и оскорбленіемъ рабочихъ излишней надъ ними опекой (подробный разборъ этой брошюры и затронутыхъ въ ней вопросовъ можно найти въ статьѣ проф. В. Яроцкаго, помѣщ. въ янв. кв. Журнала Гражданскаго и Уголовнаго права за 1890 г.). Указанная прямолинейность въ либерально-экономич. взглядахъ Б., переходившихъ перѣдко въ простое доктринерство, въ одномъ только отношеніи отчасти можетъ быть поставлена ему въ заслугу, это въ дѣлѣ послѣдовательной и горячей борьбы его противъ протекціонизма вообще и русск. его крайностей въ особенности. Въ области публицистики и вопросовъ государств. права и управления Б. можетъ быть отнесенъ къ категоріи умѣренныхъ либераловъ. Не придавая серьезнаго значенія конституціоннымъ вопросамъ, Б. нападалъ въ то-же время на формализмъ и бюрократизмъ въ нашемъ государств. и внутреннемъ управленіи. На область-же нашего земскаго самоуправленія Б. смотрѣлъ если и не оригинально, — будучи послѣдователемъ въ данной сферѣ Лоренца Штейна и Гнейста, — то во всякомъ случаѣ у насъ въ Россіи довольно своеобразно. Относящіяся сюда наиболѣе крупныя статьи Б. изданы были 1882 въ книгѣ подъ заглавіемъ: „Государство и общество. Управление, самоуправление и судебная власть“. Тутъ Б. главн. обр. отстаивалъ мысль о необходимости органической связи мѣстнаго самоуправления со всею системою управленія государств. Но въ практическихъ указахъ по этимъ вопросамъ Б. слишкомъ слѣпо копировалъ разсужденія двухъ названныхъ ученыхъ, не замѣчая совершенно иной почвы для такого объединенія этихъ двухъ видовъ управленія въ иностранныхъ державахъ и у насъ. Этимъ-же отчасти объясняется и рекомендуемое Б. объединеніе, въ рукахъ мировыхъ судей, судебной и административной власти, — въ данномъ случаѣ, не обращая уже вниманія на „отвлеченную доктрину, къ тому-же весьма спорную“. (Объединеніе это отчасти и послѣдовало у насъ въ лицѣ земскихъ начальниковъ, высказавшихся о которыхъ Б. не успѣлъ; но урядниковъ онъ впрочемъ не одобрялъ, преимущественно въ виду плохого ихъ личнаго состава). Кромѣ непосредственныхъ личныхъ трудовъ Б., заслуживаетъ особаго признанія издававшаяся по его инициативѣ и подъ его редакціей „Сборникъ Государств. Знаній“, въ составленіи котораго участвовали лучшія ученія силы того времени; всего вышло 8 том. въ теченіе 1874—80.

3) Николай Александровичъ, одинъ изъ послѣднихъ убѣжденныхъ защитниковъ крѣпостного права, род. 1816, ум. 1867, образованіе получилъ въ Слб. университетѣ (кандидатъ правъ въ 1835, магистръ госуд. права въ 1838), служилъ по выборамъ и занимался сельск. хозяйствомъ въ своихъ помѣстьяхъ; когда съ воцареніемъ Александра II поднялся вопросъ объ освобожденіи крестьянъ, Б. выступилъ его противникомъ, защищая неприкосновенность дворянскихъ привилегій, опирающихся на дворянскую грамоту 1785 г. Онъ дѣйствовалъ энергически и въ дворянскихъ собраніяхъ, и въ печати. Не задержавъ реформы, Б. сталъ однимъ изъ видныхъ представителей дворянской оппозиціи. Въ 1862 г. онъ вноситъ въ московское дворянское собраніе предложенія, имѣвшія назначеніемъ обезпечить за дворянствомъ и послѣ реформы господствующее положеніе въ деревнѣ. Около того же времени на его средства основывается „Вѣсть“, газета, призванная защищать дворянскіе интересы. Параллельно съ этимъ Б. продолжаетъ самъ писать и печатать брошюры для защиты своихъ реакціонныхъ идей. Только немногія изъ нихъ могли выйти въ Россіи, другія издавались за границей. См. словарь Венгерова, II.

4) Павелъ Владиміровичъ, родился 1859 г., учился въ царскосельской гимназіи и слб. университетѣ. Въ 1883 г. получилъ степень кандидата по историко-филологическому факультету, а въ 1885 г. выдержалъ экзаменъ на степень магистра всеобщей исторіи, въ 1890 году защитилъ магистерскую диссертацию „Византійскій писатель и государственный дѣятель Михаилъ Пселлъ“. Съ 1888 г. нѣкоторое время былъ приватъ-доцентомъ московскаго университета. Работы Б. посвящены преимущественно византійской исторіи, изъ той-же области Б. бралъ и сюжеты для своихъ историч. романовъ.

**Безовлукъ**, Базовлукъ, Бузулукъ, р., протекающ. по Екатерин. и Херсон. губ.; бер. начало въ Верхнедѣпровск. уѣзд.; длина теченія 120 вер.; при впаденіи его въ Днѣпръ оз. Великія Воды. На Б. находилась казацкая Сѣчь, разоренная Петромъ I въ 1709.

**Безопасная грамота** (сальвъ-кондуктъ отъ *salvum conductum*), по воинскому уставу Петра Великаго (1716) давалась государемъ, а въ военное время фельдмаршалами и командирами отдѣльныхъ армій бѣжавшему преступнику, изъявившему желаніе доказать свою невинность предъ судомъ. Получившій грамоту пользовался полною неприкосновенностью и даже въ случаѣ совершенія имъ новаго преступленія никто не смѣлъ задержать или обидѣть его.

**Безпалый**, Иванъ, гетманъ войска запорожскаго (ноябрь 1658 г. — сент. 1659 г.). Послѣ отпаденія гетмана Ив. Выговскаго,

вѣрные Москвѣ казаки, въ ноябрѣ 1658 г., при Варвѣ, выбрали себѣ на время, „чтобы дѣла войсковыя не гуляли“, въ гетманы Ивана Б. Послѣдній утвердился въ Ромнахъ и оттуда, вмѣстѣ съ княземъ Ромодановскимъ, дѣйствовалъ противъ войскъ Выговскаго. Онъ писалъ московск. царю, чтобы тотъ не вѣрилъ посламъ Выговскаго, посланнымъ лишь для обмана. Упоминается также о посольствѣ отъ гетмана И. Б. въ Москву въ маѣ 1659 г.; посломъ былъ полковн. Севастьянъ Ивановъ съ товарищами. Ю. Крижаничъ въ своемъ сочиненіи „Описание пути отъ Львова до Москвы“ говоритъ, что Б. былъ соперникомъ Юрія Хмельницкаго на гетманскій урядъ и что часть казаковъ стояла за него, но на Переяславской радѣ (сент.—окт. 1659 г.) перевѣсъ остался на сторонѣ Юрія Х.; Крижаничъ отъ себя лично совѣтуетъ московскому правительству, для прекращенія междоусобій на Украинѣ, не утверждать гетманомъ Ю. Хмельницкаго, а лучше убѣдить его поступить на службу къ московскому царю, пока не возмужаетъ, а вмѣсто него года на три поставить гетманомъ Б. за его вѣрность. Послѣ избранія Ю. Хмельницкаго гетманомъ, И. Б. сдѣлался войсковымъ судьей, при чемъ, когда пришлось подписывать договорныя статьи съ Москвою, онъ оказался безграмотнымъ.

**Безпамятная собака**, охотничье выраженіе, собака, жадная до азартности.

**Безпамятство**, юрид. терм., употребляетъся въ Улож. о наказ. (ст. 96, 97 т. XV) и въ Уст. о нак. (ст. 10) для обозначенія безсознательнаго состоянія, исключающаго вѣняемость. По смыслу нашихъ уголовн. зак. Б. является послѣдствіемъ безумія, сумашествія или припадка болѣзни. Въ дѣйствительности же часто оно вызывается и т. наз. соннымъ состояніемъ, аффектомъ. См. *безсознательное состояніе, вменяемость*.

**Безпаспортные**, немѣние паспорта по уст. о паспорт. изд. 1890 г. (т. XIV, ст. 317—343) было уголовнымъ проступкомъ. Лица, виновныя въ совершеніи такого проступка, препровождались въ качествѣ бѣглыхъ на мѣсто ихъ постояннаго жительства. Полиціи предписывалось ловить и задерживать такихъ лицъ. Высочайше утвержденное 3 іюня 1894 г. „Положеніе о видахъ на жительства“ (ст. 26, 27, 28) устанавливаетъ другой порядокъ: если лицо, живущее безъ паспорта или съ просроченнымъ паспортомъ, докажетъ свою самоличность, то полиція ему выдаетъ временное свидѣтельство впредь до полученія вида на жительства. Въ случаѣ истеченія срока выданнаго свидѣтельства полиція назначаетъ такому безпаспортному 7-ми-дневный срокъ для отбытія на мѣсто постояннаго жительства. И если безпаспортный и въ такой срокъ не отбылъ, то онъ высылается мѣрами полиціи. Постановленія устава о паспортахъ, о которыхъ говорилось выше (см. также Зак. Сост. ст. 8 пр. 2; Уложеніе о наказ. ст. 950; Уст. уголов. судопр. ст.

202 и 209), примѣняются и теперь къ лицамъ, оказавшимся безъ вида на жительства, если они не въ состояніи доказать какимъ-либо образомъ своей самоличности (ст. 30 Полож. о вид. на жит.). См. *паспортъ, бѣглый, бродяга*.

**Безиереоброчные крестьяне**, существовавшій въ нѣкоторыхъ мѣстностяхъ Россіи, главн. образ. на югѣ и юго-востокѣ, разрядъ государственныхъ крестьянъ. По постановленіямъ главнаго комитета о сельскомъ состояніи они были признаны собственниками тѣхъ земель, которыми владѣли, и по этому оброкъ, установленный по кадастру сороковыхъ годовъ и для государственныхъ крестьянъ подлежащій постепенному возвышенію по слѣдующимъ кадастрамъ, у Б. кр. долженъ былъ оставаться неизмѣннымъ. При надѣленіи государственныхъ крестьянъ землею въ 1866 г., Б. кр. сразу получили данныя на тѣ земли, которыми владѣли и были освобождены отъ оброчной подати и выкупныхъ платежей.

**Безперья** или аптеріи (apteria), въ противоположность опереннымъ птицамъ или птериліямъ (pterygia), см. *птицы, строеніе тѣла*.

**Безплодіе** (Sterilität), неспособность къ зачатію у женщинъ можетъ зависѣть отъ отсутствія въ яичникѣ способныхъ къ оплодотворенію яичекъ, что бываетъ въ старомъ возрастѣ (послѣ прекращенія менструаціи) или вслѣдствіе врожденнаго или приобрѣтеннаго неправильнаго развитія внутреннихъ половыхъ частей. Отъ этихъ случаевъ, не поддающихся лѣченію, отличаются другіе, гдѣ дѣло идетъ о невозможности оплодотворенія вполне здоровыхъ яичекъ. Такъ, напр., вагинизмъ затрудняетъ и пречатствуетъ соитію; при зараженіи или при слижкомъ малой величинѣ наружнаго маточнаго зѣва (который въ послѣднемъ случаѣ можетъ быть закупоренъ нормальными выдѣленіями), сѣмяныя тѣльца не могутъ проникнуть въ матку; опухоли матки преграждаютъ дальнѣйшій путь сѣмяннымъ тѣльцамъ, или пречатствуютъ прикрѣпленію оплодотвореннаго яичка, въ противномъ случаѣ вызываютъ впоследствии абортъ. Воспаленіе слизистой оболочки матки (преимущественно трипернаго происхожденія) также пречатствуетъ укрѣпленію яичка. Это воспаленіе можетъ перейти на яйцеводы и такъ измѣнить положеніе яичника, что оплодотвореніе яичка дѣлается невозможнымъ; иногда наступаетъ вѣматочная беременность. Точно также перегибы и измѣненіе положенія матки должны приниматься во вниманіе. Во всѣхъ этихъ случаяхъ Б. можетъ быть устранено лѣченіемъ. Б. мужчинъ зависить: отъ бесиліа, Impotenzio (въ глубокой старости, при неврастеніи и пр.), отъ недостатка сѣмянныхъ тѣлецъ (Azoospermie) или сѣмяни (Aspermie). Въ послѣднемъ случаѣ, хотя и образуется нормальное сѣмя, имѣются другія измѣне-

нія, препятствующія изверженію его. Эти измѣненія заключаются въ томъ, что сѣмянная канатикъ и придатокъ яичка закупорены или зарубцованы съ обѣихъ сторонъ, или же изверженіе сѣмени затруднено вслѣдствіе измѣненій въ мочеиспускательномъ каналѣ. Кромѣ того, сѣмя можетъ вытекать черезъ фистулы. См. Beigel, „Pathologische Anatomie der weiblichen U.“ (Брауншв., 1878); Maughofer, „Sterilität“ (Штутг., 1878—82); Kixsch, „Die Sterilität des Weibes“ (Вѣна, 1895); Casper, „Impotentia et sterilitas virilis“ (Мюнх., 1890). Производителемъ Б., искусственное затрудненіе оплодотворенія, вслѣдствіе гигиеническихъ или другихъ причинъ.

**Бесплодница**, народное названіе андромеды (см.).

**Безплодные ублюдки**, см. *ублюдки*.

**Безпозвоночныя животныя** (Vertebrata), общее обозначеніе животныхъ всѣхъ типовъ (см. *царство животныя*) за исключеніемъ относящихся къ типу позвоночныхъ (Vertebrata).

**Безполое размноженіе**, размноженіе животныхъ не путемъ половыхъ продуктовъ (яйцо и сѣмя), а путемъ дѣленія всего тѣла на двѣ или нѣсколько частей (дѣленіе и спорованіе) или отдѣленія отъ него сравнительно небольшой части, дающей начало новому организму (почкованіе). Подробности см. *размноженіе*.

**Безпоповщина** обнимаетъ собою всѣ раскольничьи толки, совершенно отдѣлившіеся отъ православной церкви и ея іерархіи, признающіе, что со временъ Никона православіе утрачено, нѣтъ истинной церкви, ни таинствъ, ни священства, и потому люди для общенія съ Богомъ могутъ довольствоваться молитвой и религиозными упражн. безъ всякаго посредства церкви. Основаніемъ для ученія послужили отдѣльныя мнѣнія первоначальныхъ дѣятелей раскола, какъ знаменитый Аввакумъ, дьякопъ Федоръ и нѣкоторые другіе. Аввакумъ училъ чуждаться священниковъ, принявшихъ исправленія Никона, отнюдь не обращаясь къ нимъ за требами, даже не подходить ко кресту. Но рукоположенные до Никона и вѣрные старинѣ священники понемногу вымирали; мѣста ихъ занимали ставленники никоніанцевъ. Ни одного архіерея не завлекли раскольники въ свою среду; священство исчезало, и настала „великая нужда“ для старовѣровъ. Учителя разрѣшали тогда исповѣдываться другъ другу, причащать самому себя, вѣнчать въ избѣ или обходиться безъ брака, освящать часовни безъ архіерея и т. д. Когда взяли приступомъ Соловецкій мон. и гоненія на старовѣровъ усилились, среди нихъ окрѣпла увѣренность, что антихристъ водарился на землѣ, исчезла возможность преемственнаго рукоположенія, исчезла церковь и всѣ пути къ спасенію на землѣ; оставалось только бѣжать, скрываться отъ нечестивцевъ. Самые крайніе фанатики десятками тысячъ истребляли себя вмѣстѣ

съ малыми дѣтьми, сжигались, замуравливались, чтобы не дасть въ руки никоніанцевъ. Люди болѣе твердые и спокойные, искали средствъ спасать свои души самостоятельно. Первая безпоповщинская община основана инокомъ Капитономъ въ Кивешемскомъ уѣздѣ; другая возникла въ Сибири, по почину учениковъ Аввакума. Ученіе, какъ обходиться безъ іерархіи, легко прививалось среди населенія окраинъ государства, особенно на сѣверѣ, въ т. наз. Поморьѣ. Тамъ, въ уѣздахъ нынѣшней Архангельской и Олонецкой губ., населеніе было очень рѣдкое, церковь очень мало и многія изъ нихъ въ своихъ глухихъ уголкахъ подолгу оставались безъ священниковъ; люди умирали безъ напутствія, жили безъ вѣнчанія, дѣти росли безъ крещенія, или „по нуждѣ“ были крещены мірянами. Многіе, за неимѣніемъ церкви и причта, молились въ часовняхъ подъ руководствомъ начетчика. Въ глухихъ мѣстахъ населеніе давно привыкло къ мысли, что по нуждѣ можно обходиться и безъ священника; проповѣдь расколуучителей нашла здѣсь вполне подготовленную почву. Здѣсь же въ Выгорѣцкой общинѣ (см.) ученіе ихъ получило теоретическую обработку; этимъ Б. обязана дѣятельности братьевъ Денисовыхъ, начавшейся приблизительно съ 1694 г. Вслѣдствіи, по обычаю Б., справлять службы и управлять общинами б—цевъ долженъ тотъ, кто получилъ на это особое торжественное благословеніе отъ наставника, и рядъ такихъ благословенныхъ отцовъ имѣть преемственность. Въ гражданскихъ отношеніяхъ б—цы признаютъ принципъ монархической власти, какой она была въ XVI в., но къ существующей, какъ впавшей въ никоніанскую ересь, относятся враждебно и повинуются только „за страхъ“, какъ силъ. Такъ какъ церковнаго брака у б—цевъ нѣтъ, то первоначально среди нихъ проповѣдывалась безбрачная жизнь и полное воздержаніе. Несмотря на сношенія между безпоповщинскими общинами, въ ихъ управленіи службъ и въ порядкахъ было большое разнообразіе, которое скоро сказалося въ возникновеніи отдѣльныхъ толковъ; отъ основнаго толка В. 1) поморскаго отпали: 2) еедосѣвскій, 3) филипповскій, 4) толкъ странниковъ или бѣгуновъ, 5) приемлющихъ браки (новожены). Эти толки въ свою очередь распались на множество согласій, отдѣлявшихся другъ отъ друга часто только признаніемъ того или другого обряда или обычая. Исконная привычка б—цевъ къ самостоятельному отношенію въ дѣлахъ вѣры сдѣлала то, что крайнія согласія, напр., странниковъ, стали перерождаться въ рационалистическія и частью мистическія секты. См. Смирновъ, *Исторія русск. расколо-старообрядства*, 1895 г. Пругавинъ, *Расколъ - сектанство*, 1887 г. (указатель трудовъ). Сахаровъ, *Указатель литер. о расколѣ*, 1892.

**Безпорочная служба** (юридич. терм.). По закону безпорочность службы—необходимое условие, во 1-хъ, для получения наградъ и повышений по службѣ, во 2-хъ, для пріобрѣтенія права на пенсію; въ первомъ случаѣ понятіе Б. с. тѣснѣе, во второмъ—шире. Лица, состоящія на государственной службѣ, лишаются права на получение наградъ и повышений, если они приговорены къ одному изъ наказаній, подлежащихъ внесенію въ XI графу послужнаго списка; причѣмъ такому внесенію подлежатъ всѣ вообще наказанія, кромѣ внушенія, замѣчанія, выговора безъ внесенія въ посл. сп., денежныхъ взысканій, вычетовъ изъ жалованья и ареста не свыше 3-хъ недѣль. Впрочемъ, въ видѣ награды, по истеченіи трехъ лѣтъ послѣ понесеннаго взысканія, начальству провинившагося разрѣшается испрашивать, чтобы его судимость не считалась препятствіемъ къ полученію служебныхъ отличій (уст. о служб. прав. ст. 687, 813, 815). Однако, ограниченія въ правѣ на получение ордена св. Владиміра, а также знака отличія Б. с. сохраняютъ свою силу даже и въ томъ случаѣ, когда воспослѣдуетъ разрѣшеніе о несчитаніи судимости препятствіемъ къ полученію наградъ и повышений по службѣ (Учр. орд. ст. 397 прим. 3; ст. 575). Что касается права на получение пенсіи, обусловленнаго также безпорочною выслугою сроковъ (Уст. пенс. ст. 5), то этого права чиновники лишаются только въ томъ случаѣ, если они приговорены по суду къ наказаніямъ, соединеннымъ съ лишеніемъ или ограниченіемъ правъ состоянія, а равно и къ исключенію изъ службъ или къ отрѣшенію отъ должности; причѣмъ право на пенсію не восстанавливается даже въ томъ случаѣ, если виновные по Высочайшему милосердію будутъ избавлены отъ присужденнаго имъ наказанія, или-же силою манифеста будутъ освобождены отъ слѣдствія и суда (Уст. пенс. ст. 24. См. также Улож. наказ. ст. 17, 30, п. п. I—IV и прим. къ п. V, ст. 65 п. п. 1, 2; ст. 184 кн. 8 Св. воен. пост.).

**Безпослѣдныя**, см. *млекопитающія*.

**Безпошлинно**, см. *пошлина*.

**Безработица**. Въ широкомъ экономическомъ смыслѣ подъ Б. понимается сокращеніе или отсутствіе у части населенія заработковъ. Явленіе это можетъ имѣть характеръ мѣстный, временный, случайный, или-же оно оказывается болѣе продолжительнымъ и даже усиливающимся. Б. перваго рода зависитъ отъ причинъ разнообразныхъ настолько, что подвести ихъ подъ какую либо общую характеристику невозможно. Что же касается до Б., дѣющейся и развивающейся, то она имѣетъ свои корни въ общемъ ходѣ развитія хозяйства данной страны или народа. Такъ напр., если значительная часть земель, прежде находившихся подъ сельско-хозяйственной обработкой для производства хлѣба, обрабатывается въ пастбища или пространства для прокормленія скота, то та-же прежняя

площадь земли дастъ занятіе и средства существованія меньшему количеству людей. Такой процессъ особенно послѣдовательно развивался съ XVI вѣка въ Англіи, выражаясь въ отобраніи крупными землевладѣльцами отъ сельскаго населенія находившихся въ общинномъ его пользованіи (но не въ собственности) полей. Отсюда вытекало бѣдственное положеніе значительной части сельскаго населенія, вынуждавшагося или искать другихъ заработковъ въ городахъ и вообще въ другихъ промыслахъ, преимущественно въ обработыв. промышленности, или-же, за ненахожденіемъ ихъ, оно должно было большими массами эмигрировать (см. *эмиграція*). Въ области же обрабатывающей промышленности причиной развитія Б. является измѣненіе въ формахъ и условіяхъ производства и сбыта товаровъ. Такъ, если значительная часть того, что прежде производилось ручнымъ и домашнимъ способомъ, становится продуктомъ машиннаго и фабричнаго производствъ, то потребное для того количество труда рабочихъ сокращается на болѣе или менѣе продолжительное время. По мѣрѣ же того, какъ вытекающее изъ того удешевленіе товаровъ обезпечитъ имъ болѣе широкій сбытъ и увеличитъ спросъ на нихъ, явится опять и болѣшій спросъ на трудъ рабочихъ, впредь до новыхъ измѣненій въ условіяхъ производства или до усиленія конкуренціи внутренней или международной. Такая Б. имѣетъ волюобразный характеръ и бываетъ связана съ періодами промышленнаго развитія и зстоя или съ соответственными кризисами (см.). Кризисы въ свою очередь могутъ имѣть временный или случайный характеръ, или-же болѣе постоянный, такъ сказать неизбѣжный. Послѣдній обусловливается слѣдующими внутренними условіями развитія промышленности: если все болѣшая и болѣшая часть капитала переходитъ изъ перемѣннаго, т. е. шедшаго на покупку труда рабочихъ, въ постоянный, т. е. въ машины и др. средства и матеріалы производства, то соответственно этому измѣняется и характеръ распредѣленія доходовъ между общественными классами, а именно: все болѣе относительно увеличивающаяся часть народнаго дохода, (какъ результата производства), будетъ доставаться классу, владѣющему средствами производства (капиталомъ), а рабочіе классы будутъ получать относительно-же уменьшающуюся долю народнаго дохода (Это не исключаетъ впрочемъ, возможности того, что, вслѣдствіе увеличенія производительности труда, рабочіе будутъ получать абсолютно не уменьшающійся доходъ). Но дальѣйшее увеличеніе количества производимыхъ товаровъ наталкивается на невозможность ихъ сбыта, ибо оно рассчитано на массовое его потребленіе, а между тѣмъ покупныя средства массы населенія, состоящей главнымъ образомъ изъ

рабочихъ классовъ, относительно все болѣе и болѣе уменьшаются. Отсюда неизбежность промышленности, кризисовъ, если только не найдены внѣшніе рынки для сбыта этихъ товаровъ или если избытки ихъ не будутъ поглощаться непроизводительными классами населенія, какъ напр. войсками, домашней прислугой и вообще представителями непроизводительныхъ въ материально-экономическомъ смыслѣ профессій. Страдающая отъ Б. часть населенія образуетъ изъ себя такъ назыв. резервную армію рабочихъ, влачащую жалкое существованіе до наступленія моментовъ новаго подъема промышленности. Особенно рельефно явленія эти могутъ быть прослѣжены на исторіи развитія англійской промышленности. При этомъ замѣчается, что раньше Б. носила болѣе острый, но въ то-же время болѣе краткосрочный характеръ; теперь-же Б. принимаетъ видъ длительней и распространяющейся преимущественно въ средѣ неорганизованной въ рабочіе союзы (см.) части рабочаго населенія. Сколько нибудь общихъ или радикальныхъ средствъ противъ Б. въ современной (капиталистической) системѣ хозяйства пайдено быть не можетъ, если не считать временной выдачи пособій безработнымъ со стороны рабочихъ союзовъ, какъ единственныхъ учреждений, могущихъ нынѣ осуществлять это своеобразное страхование отъ Б. Отчасти подходитъ подъ него развитіе общественнаго призрѣнія (см.) и частной, болѣе или менѣе организованной благотворительности (см.). Кромѣ того сюда-же можетъ быть относимо временное устройство различныхъ общественныхъ работъ или-же принятіе на себя государственными и общественными учреждениями различныхъ чисто производительныхъ функцій. (О трудностяхъ страхованія отъ Б. государственнымъ (см.). См. Дж. Гобсонъ, Проблемы бѣдности и безработицы (1900).

Б. сельскаго населенія. Вопросъ о Б. въ зап. Европѣ есть по преимуществу вопросъ города, вопросъ фабрично-заводскихъ районовъ, куда по возможности стремятся всѣ тѣ, кто не имѣетъ постоянного заработка въ деревнѣ; въ Россіи это есть главнымъ образомъ вопросъ деревни и даже въ тѣхъ случаяхъ, когда Б. проявляется въ городахъ, отъ нея страдаетъ преимущественно сельское населеніе, ищущее въ городѣ дополнительнаго заработка къ своему главному занятію—земледѣлію.

Такое различіе сферы распространенія разсматриваемаго явленія на зап. и въ Россіи объясняется съ одной стороны отсутствіемъ въ послѣдней рѣзкаго разграниченія между классами рабочихъ сельскихъ и городскихъ или фабрично-заводскихъ; съ другой—большой настоятельностью дополнительныхъ заработковъ для русскихъ земледѣльцевъ, сравнительно съ западно-европейскими. Послѣднее зависитъ въ свою очередь отъ слѣдующихъ обстоятельствъ: во 1-хъ, почти во всѣхъ государствахъ

зап. Европы періодъ земледѣльч. работъ длиннѣе, нежели въ Россіи, а мертвый земледѣльческій сезонъ короче. Во 2-хъ, благодаря широкому развитію эмиграціи, значительная часть излишняго населенія на зап. до послѣдняго времени удалялась изъ страны, вмѣсто того, чтобы конкурировать на мѣстѣ съ мелкими хозяевами и этимъ сокращать участки земли, подлежащей ихъ обработкѣ; тогда какъ въ Россіи выселеніе изъ европейской ея части происходитъ, сравнительно, въ очень ограниченныхъ размѣрахъ, и прирастающее путемъ естественнаго размноженія трудящееся населеніе, — не находя въ индустріи приложенія своихъ силъ—тѣснится на землѣ и до того раздробляетъ обрабатываемые участки, что только небольшая часть крестьянъ находитъ на нихъ приложеніе своей силы въ теченіе цѣлаго лѣта. Въ 3-хъ, по причинѣ различій климатическихъ условій западно-европейское хозяйство рѣже подвергается неурожаю, зачастую совершенно уничтожающ. плоды многолѣтнихъ работъ земледѣльца. Въ 4-хъ, благодаря болѣе интенсивности хозяйства, рабочее время западно-европейскаго земледѣльца используется лучше и производима имъ цѣнность, а слѣдовательно и доходъ (и цѣлой націи, и отдѣльнаго хозяина) отъ сельскаго хозяйства выше. Въ 5-хъ, главнѣйшія западно-европейскія націи болѣе и болѣе отвлекаются отъ добыванія продуктовъ сельск. хозяйства къ индустріи; недостающіе же для продовольствія населенія продукты земледѣлія онѣ получаютъ изъ другихъ государствъ, въ томъ числѣ изъ Россіи, которая, поэтому, несетъ на себѣ невыгоды, проистекающія отъ вынужденной праздности сельскаго населенія въ теченіе зимы, и за себя, и за тѣхъ изъ своихъ западныхъ сосѣдокъ, которыя питаются ея хлѣбомъ.

Зимняя безработица сельскаго населенія имѣла мало значенія въ прежнее время, когда преобладали натуральное хозяйство и были широко распространены домашніе неземледѣльческія занятія. Но, по мѣрѣ того, какъ у насъ развиваются товарныя отношенія и мелкое производство—способное приравливаться къ условіямъ распределенія рабочаго времени земледѣльца—замѣщается фабрично-заводскимъ, требующимъ постоянного контингента рабочихъ—крестьяне стали понемногу терять дополнительные къ земледѣлію заработки, между тѣмъ, какъ благодаря естественному размноженію населенія, обрабатываемые ими участки становятся мельче, а свободное отъ сельск. занятій время и, слѣдовательно, потребность постороннихъ въ заработкахъ—болѣе.

Если не представляетъ никакихъ затрудненій апріорнымъ путемъ придти къ заключенію, что, по мѣрѣ успѣховъ нашей страны на пути капитализаціи промысловъ, сельское ея населеніе болѣе и болѣе обрекается на вынужденную праздность,

то уже гораздо труднее произвести фактический учет тех потерь, какие несет и сама трудящаяся, и цѣлая страна от этого вынужденнаго бездѣйствія. За неимѣніемъ прямыхъ данныхъ относительно того, какое число лицъ занимается лѣтомъ хозяйствомъ, сколько времени эти лица отдаютъ земледѣлію и другимъ промысламъ — мы должны подойти къ нѣкоторому освѣщенію интересующаго насъ вопроса путемъ косвенныхъ и приблизительныхъ расчетовъ.

Для сужденія о возможной продолжительности періода земледѣльческихъ работъ въ различныхъ полосахъ Россіи приводимъ двоякаго рода данныя:

I. Число дней въ году съ средней температурой выше 0° (а) и число дней, когда возможенъ ростъ злаковъ (б).

	а	б
Ялта . . . . .	365	285
Кишиневъ . . . . .	285	225
Кіевъ . . . . .	240	200
Саратовъ . . . . .	220	180
Симбирскъ . . . . .	210	165
Москва . . . . .	220	165
Горка (Могилев. г.) . . . . .	225	170
Вятка . . . . .	200	150

II. Число дней, протекшихъ между моментомъ наиболѣе ранняго посѣва яровыхъ хлѣбовъ (овесъ, ячмень) и наиболѣе поздней уборки растеній (картофель, кукуруза).

Бессарабская . . . . .	265 дней.
Екатеринсл. . . . .	250 "
Кіевская . . . . .	255 "
Харьковская . . . . .	245 "
Орловская . . . . .	210 "
Саратовская . . . . .	200 "
Эстляндская . . . . .	200 "
Могилевская . . . . .	185 "
Пензенская . . . . .	180 "
Новгородская . . . . .	175 "
Московская . . . . .	160 "
Вятская . . . . .	160 "
Вологодская . . . . .	155 "

Изъ приведенныхъ данныхъ видно, что въ южныхъ степныхъ губ. полевая работа продолжается 8—10 мѣс. въ году, въ малороссійскихъ и юго-зап. 8—9 мѣс., въ центр. черноземной полосѣ 6—8 мѣс., въ центр. нечерноземной ок. 6 мѣс., а въ сѣв. губ. менѣе полугода. Такъ какъ молотьба хлѣбовъ, — въ особенности при все болѣе распространяющемся примѣненіи машинъ, — занимаетъ не много времени, то приведенныя цифры могутъ быть принимаемы за обычную продолжительность періода сельско-хозяйств. работъ нашего мелкаго земледѣльца, а остающееся число мѣс. до полнаго года (отъ 2 до 6 и болѣе)—за то время, въ теченіе котор. земледѣлецъ, имѣющій достаточно земли, чтобы все лѣто работать на ней, нуждается въ подсобномъ занятіи.

Теперь слѣдовало бы разрѣшить другой вопросъ: какое число лицъ занимается въ Россіи земледѣліемъ и нуждается въ зимнихъ подсобныхъ заработкахъ. Разрѣшить точно этотъ вопросъ, мы, однако, не можемъ; все, что мы въ состояніи сдѣлать,

это — указать минимальное число земледѣльцевъ, по расчету числа рукъ, требующихся для обработки земли. По исчисленію канцелярїи комитета министровъ, для обработки всей земли въ 45 губ. европейской Россіи нужно 13.472 тыс. мужчинъ рабочаго возраста. Въ томъ числѣ требуется:

Въ южныхъ степяхъ . . . . .	2 112 тыс.
„ малороссійскихъ губ. . . . .	1 084 „
„ юго-зап. „ . . . . .	949 „
„ центр. черноз. „ . . . . .	2 227 „
„ поволж. и завол. „ . . . . .	2 438 „
„ западныхъ „ . . . . .	1 183 „
„ прибалтійскихъ „ . . . . .	316 „
„ центр. нечерн. „ . . . . .	1 108 „
„ пріозерныхъ „ . . . . .	463 „
„ сѣв. заволж. „ . . . . .	1 382 „
„ сѣверныхъ „ . . . . .	210 „

13½ мил. это — минимальное число мужчинъ, требующихся для обработки земли; число это определено въ предположеніи, что каждый земледѣлецъ имѣетъ достаточно земли для того, чтобы занять все свое рабочее лѣтнее время. Но такъ какъ, на самомъ дѣлѣ, число такихъ счастливецъ составляетъ незначительную часть крестьянскаго населенія, и полное исползованіе лѣтомъ рабочей силы земледѣльца наблюдается, главн. образомъ, въ помѣщицьемъ хозяйствѣ, то дѣйствительное число мужчинъ, занимающихся сельск. хозяйствомъ, значительно превышаетъ исчисленіе канцелярїи комитета министровъ. Увеличеніе же числа земледѣльцевъ сверхъ нормы, требуемой техническими условіями производства, имѣетъ слѣдствіемъ возрастаніе не только числа лицъ, нуждающ. въ дополнит. зимнемъ заработкѣ, но и интенсивности потребности въ этомъ послѣднемъ — потому что каждый лишній земледѣлецъ находитъ приложеніе своихъ силъ къ неизмѣняющейся площади земли только путемъ сокращенія участковъ, обрабатываемыхъ другими, т. е. путемъ сокращенія ими затраты труда на сельское хозяйство и увеличенія, поэтому, времени, свободнаго для другихъ занятій.

**Безразличное** (греч. адіафора) въ этикѣ одними допускается, по примѣру стоиковъ, между тѣмъ какъ другіе отрицаютъ возможность Б. вещей, — ни благъ, ни золь, которыхъ не было бы основанія желать или отвергать, и поступковъ ни хорошихъ, добродѣтельныхъ, ни худыхъ, которые было-бы все равно дѣлать или не дѣлать. Какъ ни кажется яснымъ такое представленіе о нейтральной области между противоположностями, какъ бы полясами, оно не лишено смысла только при предположеніи, что вещи и поступки разсматриваются въ отдѣльности; но если принять во вниманіе, что сами по себѣ Б. вещи пріобрѣтаютъ часто большое значеніе, служа средствами для достиженія важныхъ цѣлей, и что Б. поступки часто влекутъ за собою серьезные послѣдствія, то ясно, что можно утверждать, что нравственно Б. не существуетъ.

**Безродная**, Юлія, писат., см. *Яковлева Ю. И.*

**Безродный**, Федоръ, герой малорусской думы, въ которой поется о славной смерти и честномъ погребеніи его на рѣкѣ Днѣпрѣ. Въ думѣ Б. является куреннымъ атаманомъ Запорожья, которое рисуется вполне организованнымъ. Въ правѣ ли мы видѣть въ Б. лицо историческое, сказать нельзя; въ лѣтописяхъ не встрѣчается лица, къ которому-бы можно было приурочить Б. Дума о Б. относится къ концу XVII в.; она помѣщена въ „Историческихъ пѣсняхъ малорусскаго народа“ Антоновича и Драгоманова, т. I, стр. 248, гдѣ приведено нѣскольکو вариантовъ.

**Бесиліе половое.** Способность къ дѣтворженію совпадаетъ у человѣка съ временемъ возмужалости, но наступаетъ въ различные сроки, сообразно съ климатомъ, расой, поломъ и индивидуальностью. У женщинъ проявляется раньше, чѣмъ у мужчинъ (приблизительно съ 11 и до 50 л., рѣдко дольше), но у послѣднихъ болѣе продолжительно (съ 15 и до 70 приблизительно). Способность къ дѣтворженію зависитъ отъ силы и здоровья организма и можетъ поэтому ослабляться. Такимъ образомъ, появляется Б., импотенція. Это состояние можетъ быть вслѣдствіе различныхъ страданій (неврастенія и др.), душевныхъ волненій, излишествъ. Лучшимъ средствомъ противъ переходящаго Б. служатъ: питательная пища, правильный трудъ, движенія на свѣжемъ воздухѣ.

**Бесифонные**, группа пластинчатожаберныхъ моллюсковъ (*Lamellibranchiata*, см.), не имѣющихъ сифона.

**Безсмертіе** (Б. души), продолженіе личнаго существованія по смерти тѣла, было всегда предметомъ вѣрованій: въ религіяхъ въ видѣ вѣры въ духовъ и въ привидѣнія, въ пребываніе душъ въ царствѣ тѣней (андъ у грековъ, шеолъ у евреевъ), въ переселеніе душъ (у индусовъ, египтянъ); въ позднѣйшемъ же иудействѣ, въ христіанствѣ и исламѣ оно связывается съ представленіемъ о воскресеніи (см.) мертвыхъ. Въ методической формѣ понятіе Б. было развито и обосновано Платономъ, а за нимъ Цицерономъ и др. древн. философами. Позднѣйшая метафизика старалась доказать Б. различными доводами: онтологическое (метафизическое) доказательство выводитъ Б. изъ понятія о невещности, простотѣ и недѣлимости души; телеологическое—изъ назначенія человѣка освобождаться все болѣе въ своей духовной жизни отъ вѣшнихъ странственностей временныхъ условій, и развивать всѣ свои способности, для чего недостаточны земныя средства; теологическое—изъ мудрости, правосудности и благодати Божіей, требующихъ осуществленія цѣлей, съ какими призваны къ жизни разумныя созданія, что невозможно на землѣ; моральное—изъ ископной, никогда не получающей удовлетворенія въ этой жизни, потребности въ уравненіи внутренняго до-

стоинства, добродѣтели и вѣшняго благосостоянія, счастья; аналогическое изъ факта умиранія природы для возрожденія къ новой жизни; космическое—изъ факта существованія безконечнаго множества міровъ, которые находятся въ связи между собою и представл. безчисленн. арены для непрестанн. развитія міровыхъ существъ; историческое—изъ всеобщности вѣры въ Б.; наконецъ, главное, религіозное—изъ прямого указанія Откровенія. Всѣ эти доводы приводятся, наконецъ, къ истинно человѣческому сознанію превосходства надъ матеріальной природою нравственной личности, повинующейся высшимъ законамъ бытія. Материализмъ, оспаривающій такое притязаніе, какъ самообманъ, былъ поэтому всегда противникомъ вѣры въ Б. Но вѣра въ Б. оспаривалась нерѣдко и съ идеалистической точки зрѣнія, напримѣръ, въ пантеистической системѣ Гегеля, не признававшей Б. индивидуума, а только возвратъ индивидуальнаго духа въ лоно всеобщаго. Такое мнѣніе ясно высказалъ Рихтеръ („Lehre von den letzten Dingen“, Берл., 1833). Глубже была обоснована идея Б. послѣдователями такъ назыв. умозрительнаго теизма, особенно въ трудахъ: Weisse (*Die philosophische Geheimlehre von der Unsterblichkeit des Individuums*“, Дрезд., 1834) и I. H. Fichte (*„Die Idee der Persönlichkeit und der individuellen Fortdauer“*, Эльберф., 1834; 2 изд. Лейпц., 1855; *„Die Seelenfortdauer und die Weltstellung des Menschen“*, Лейпц., 1867). Съ естественно-научной точки зрѣнія разсматривалъ вопросъ Фехнеръ въ „*Büchlein vom Leben nach dem Tode*“ (Лейпц. 2 изд. 1866) и въ 3 части *„Zendavesta“* (Лейпц., 1351). См. далѣе: Ritter, *Unsterblichkeit* (2 изд. тамъ-же, 1866); Arnold, *Die U. der Seele, betrachtet nach den vorzüglichsten Ansichten des Alterthums* (Ландер., 1870); Spiess, *Entwicklungsgeschichte der Vorstellungen vom Zustand nach dem Tod* (Лена, 1877); Schwally, *Das Leben nach dem Tode nach den Vorstellungen des alten Israel* (Гисс., 1892); Bunze, *U. und Auferstehung*, Bd. 1 (Берл., 1893); Friese, *Das Leben jenseit des Grabes* (1899). На русск. языкѣ: Платоновъ „Федонъ“ переведенъ В. Карповымъ („Пропилей“ 1856, т. V и въ другомъ, вариантѣ во 2 ч. „Соч. Платона“, Спб., 1863), А. Клевановымъ „Филос. бесѣды Платона“ М. 1862) и предназначенъ къ переводу Вл. Соловьевымъ (въ 3 т. „Творенія Платона“). См. также: Д. Лебедевъ, Платонъ о душѣ, анализъ діалога „Федонъ“ (очень старательно разработанный. Од. 1874); М. Мендельсонъ, Федонъ или о безсмертіи души, подражаніе Платону, перев. съ нѣм (М. 1811); Тейхмюллеръ, Б. души, пер. подъ ред. Е. Боброва (Юр., 1895); Каро, Идеи Бога и Б. души, пер. подъ ред. А. И. Введенскаго (Харьк., 1898); Навиль, Вѣчная жизнь, пер. проф. фесора Н. Сергіевскаго (2 изд. М. 1865); Кулаковскій, Смерть и Б. въ представленіяхъ древнихъ гре-

ковъ (Кіевъ, 1899); монахъ Митрофанъ, Какъ живутъ наши умершіе и какъ будемъ жить и мы по смерти по ученію православной церкви, по предчувствію общечеловѣч. духа и выводамъ науки (изд. 5, Спб., 1889); Темновѣровъ, Апол., свящ., Ученіе Священнаго Писанія о смерти, загробной жизни и воскресеніи изъ мертвыхъ (тамъ-же, 1899); Глаголевъ, Вопросъ о Б. души („Вопр. философіи“ 1893, кн. 4 и 5).

**Безсмертіе низшихъ**, одноклѣточныхъ, организмовъ. *Вейсманнъ* (см.) первый боратилъ въ 80-хъ гг. вниманіе на то, что у простѣйшихъ (Protozoa) нѣтъ смерти въ томъ ея видѣ, который наблюдается у многоклѣточныхъ животныхъ (Metazoa), т. е. въ смыслѣ разложенія составляющихъ организмъ веществъ. Организмы эти размножаются путемъ дѣленія на двѣ или на нѣсколько частей, которыя продолжаютъ существовать въ видѣ новыхъ особей и въ свою очередь даютъ дѣленіемъ начало новымъ поколѣніямъ. „Но этотъ процессъ“, говоритъ Вейсманнъ, „не можетъ быть названъ настоящей смертью... здѣсь ничто не умираетъ..., а потому выраженіе это можетъ быть приложено къ даннымъ организмамъ лишь крайне условно“. Настоящая смерть ихъ наступаетъ только случайно, если они погибнуть отъ условій, препятствующихъ продолженію существованія, напр., если будутъ съѣдены какимъ-нибудь животнымъ. Въ противномъ случаѣ составляющая ихъ протоплазма будетъ продолжать жить безконечно, т. е. будетъ бессмертна. Фактъ безсмертія протоплазмы у одноклѣточныхъ организмовъ далъ возможность Вейсманну попытаться объяснить значеніе смерти въ экономіи природы и послужилъ основой для его теоріи наследственности.

**Безсмертники**, см. *безсмертники*.

**Безсмертникъ**, общее названіе различныхъ растений, кожистые околоцвѣтники которыхъ не измѣняютъ своей окраски и формы при высыханіи и потому годятся для приготовленія сухихъ букетовъ, вѣнковъ и проч. Въ частности — названіе одного рода (*Xeranthemum L.*) изъ сем. сложноцвѣтныхъ, 6 видовъ котораго встрѣч. на югѣ отъ Средиземн. моря до Персіи. *X. annuum L.* съ головками, содержащими 100—120 цвѣтковъ, и *X. cylindraceum Sibth. et Ser.*, съ головками изъ 12—15 цвѣтковъ, встрѣч. въ южной Россіи въ видѣ сорныхъ растений и иногда разводятся въ цвѣтникахъ въ качествѣ красив. однолѣтниковъ.

**Безсмертное войско**, въ древнія времена такъ назывались отборные отряды, напр. 10 тыс. отрядъ тѣлохранителей Ксеркса, обращенный Леонидомъ въ бѣгство при Фермопилахъ, отрядъ Дарія Кодомана, уничтож. Александромъ Македонскимъ при Арбеллахъ. Въ новѣйшее время Б. назывались полки и отряды, имѣвшіе на головномъ уборѣ изображеніе мертвой головы.

**Безсознательное**, см. *сознаніе и Гартманъ*.

**Безсознательное состояніе**, 1) мед., врем. нарушеніе воспріятія впечатлѣній, передаваемыхъ внѣшними органами чувствъ (осязаніемъ, обоняніемъ, слухомъ и др.), сознанію. Б. с. можетъ быть общимъ и получается: вслѣдствіе дѣйствія сильныхъ механическихъ причинъ на мозгъ, умственныхъ или психическихъ вліяній, слабости, эпилептическихъ припадковъ, анестезирующихъ средствъ (см.), какъ хлороформъ, морфій, алкоголь и пр. Высшая степень продолжительнаго Б. с. есть ступоръ (см.).

2) юридической терм. — опредѣляется въ уголовномъ правѣ, какъ состояніе, при которомъ человѣкъ не понимаетъ свойствъ и значенія того, что онъ совершаетъ, и не можетъ руководить своими поступками. Въ такомъ смыслѣ Б. с. является характернымъ признакомъ, обнимающимъ всѣ состоянія, исключая субъективную вмѣняемость (см.). Новое итальянское уголовн. улож. 1889 г. употребляетъ этотъ терминъ именно въ такомъ значеніи. Обыкновенно же Б. с. служитъ для обозначенія явленія болѣе спеціальнаго, именно того Б. с., которое часто является послѣдствіемъ горячечнаго состоянія, беременности, прононокъ, лунатизма, аффекта, опьяненія. Проектъ угол. улож. (изд. 1895 ст. 33) при опредѣленіи причинъ, устраивающихъ вмѣняемость, говоритъ о Б. с. наряду съ недостаточностью умственныхъ способностей и разстройствомъ душевной дѣятельности. Таково также употребленіе этого терм. въ новѣйшихъ улож.: германскомъ, венгерскомъ и голландскомъ. Нашему дѣйствующ. угол. улож. терминъ Б. с. не извѣстенъ, хотя одно изъ состояній, соответствующихъ ему, именно лунатизмъ, упоминается (Улож. о нак. ст. 97, т. XVІ), при чемъ улож. употребляетъ выраженіе: совершенное безпамятство. Въ гражданск. правѣ сдѣлки, заключенныя въ Б. с., должны признаваться недействительными. Общаго полож. въ нашихъ гражд. зак. объ этомъ нѣтъ. Лишь объ одномъ видѣ сдѣлокъ, именно о завѣщаніяхъ, законъ говоритъ (Зак. гражд. ст. 1016, т. X, ч. 1), что они должны быть составляемы въ здоровомъ умѣ и твердой памяти. Но такъ какъ въ самомъ понятіи „сдѣлка“ заключается предположеніе о ясномъ сознаніи цѣли со стороны лицъ, заключающихъ ее, то Правит. сенатъ въ своихъ рѣшен. (1873 №№ 433, 682, 1139 и 1879 №№ 90, 387) установилъ, что, по смыслу закона заинтересованныя лица могутъ требовать признанія акта недействительнымъ, если они докажутъ, что при совершеніи акта одна сторона была лишена сознанія и воли; при этомъ не требуется, чтобы такое лицо было передъ тѣмъ признано безумнымъ въ официальномъ порядкѣ (Зак. гражд. ст. 365—378 т. X, ч. 1).

**Безсонница** (Агурпіа, *Asomnia*), нервное состояніе, которое, будучи продолжительнымъ, дѣйствуетъ изнуряющимъ, му-



нятие безспорности владѣнія, которое и остается Б., если въ искѣ отказано, или если производство по какому-бы то ни было причинамъ прекращено или уничтожено; напротивъ съ момента вступленія въ законную силу рѣшенія о присужденіи имущества другому лицу владѣніе становится спорнымъ. Безспорность владѣнія въ видѣ собственности является однимъ изъ условій приобрѣтенія права собственности въ силу давности владѣнія (ст. 533 т. X ч. 1).

**Безспорный договоръ**, юрид. терм. нашихъ прежнихъ закон. о судопр. гражд. (т. XII, ч. 2, ст. 571) — всякій договоръ, по опред. зак., и всякое обязательство считаются безспорными, если только не будетъ отъ другой стороны предъявленъ противъ нихъ споръ, основанный на доказательствахъ. Новые процессуальные наши зак. терм. этого не знаютъ. См. „*Б. порядокъ взысканія*“.

**Безспорный порядокъ взысканій** (юридическій терминъ). Если основаніе и титулъ требованій истца, вытекающихъ изъ обязательства, ясны и Б., то нѣтъ необходимости проводить дѣло черезъ судебное разбирательство; требуется просто приведеніе въ исполненіе того, что установлено въ обязательствѣ. Наиболѣе Б. считаются такія обязательства, которыя облечены въ письменную форму при участіи общественныхъ властей (нотариусовъ). Такие акты снабжаются судомъ, по просьбѣ истца, исполнительной надписью и безъ разбора дѣла обращаются къ понудительному исполненію. Такой актъ съ исполнительной надписью замѣняетъ отчасти судебное рѣшеніе. По французскому законодательству (см. Малышевъ, Курсы гражд. судопр., т. III, стр. 373—404) возраженія противъ исполненія по такимъ актамъ возможны только тѣ, какія возможны противъ исполненія судебн. рѣшеній. По германскому уставу гражд. судопр. 1877, если предметомъ требованія служитъ извѣстное количество денегъ или другихъ замѣнимыхъ вещей (вино, хлѣбъ, дрова) или цѣнные бумаги на предъявителя (банковые билеты, акціи немѣнные) и требованіе это во всемъ подтверждается представленными документами, то вѣритель имѣетъ право просить примѣненія немедленныхъ исполнительныхъ мѣръ.

Русскій дореформенный гражданскій процессъ зналъ Б. порядокъ взысканій черезъ полицію (т. X, ч. II, Правила 11 окт. 1865) по всемъ обязательствамъ, законно совершеннымъ. При представленіи подлиннаго акта полиція немедленно вызвала отвѣтчика, но до того еще обезпечивала взысканіе наложеніемъ запрещенія или ареста на его имущество, если актъ былъ крѣпостной, или явочный. Лишь въкоторыя возраженія явившагося отвѣтчика (споръ о подлогѣ акта, заявленіе о томъ, что обязательство уже исполнено) останавливали исполненіе. Судебные уставы импер. Александра II не ввели порядка взысканій,

аналогичнаго съ прежними. Допускается для такихъ Б. дѣль порядокъ производства сокращенный (Уст. Гражд. Суд. ст. 351, 352, 395, 737). Но въ „Правилахъ о производствѣ судебныхъ дѣлъ“, подвѣдомственныхъ земскимъ начальникамъ и городскимъ судьямъ, Высочайше утвержд. 29 дек. 1889 (Приложеніе къ Судебнымъ Уст. Имп. Александра II, т. XVI) установлены правила о понудительномъ исполненіи по актамъ крѣпостнымъ, нотариальнымъ и засвидѣтельствованнымъ, при чемъ предметомъ обязательства долженъ быть или платежъ денегъ, или возвратъ другого движимаго имущества, или же сдача нанятаго недвижимаго имущества по истеченіи срока найма, или же взысканіе наемной платы за пользованіе этими имуществами (ст. 141, п. 1 и 2 Правиль). По просьбѣ истца, земскій начальникъ или городской судья, не вызывая отвѣтчика, на самомъ актѣ кладетъ резолюцію, т. е. отдаетъ приказъ объ исполненіи, которое производится по правиламъ для исполненія судебныхъ рѣшеній земскихъ начальниковъ и городскихъ судей (ст. 141—160 Правиль). См. Вербловскій, Судопроизводство гражданское и уголовное въ новыхъ судебн. административныхъ учрежденіяхъ; С. Платоновъ, О понудительномъ исполненіи обязательствъ, Журналъ гражданск. и уголовн. права 1877 г., кн. 2, стр. 119—184; В. Р. Завадскій, Понудительное исполненіе и упрощенное судопроизводство (Новые законы), Юрид. Вѣстн., кн. 3 и 4.

**Безспорныя дѣла**, юридич. терм. употребляется въ прежнихъ закон. о судопр. гражд. (т. XVI, ч. 2). Дѣла Б. между частными лицами ст. 571 зак. о судопр. гражд. опредѣляетъ, какъ такія, противъ которыхъ не можетъ быть предъявленъ споръ, основанный на доказательствахъ. Для нихъ существовалъ особый Б. порядокъ взыск. черезъ полицію. Б. же дѣлами казен. (Полож. о взыск. гражд., ст. 422, т. XVI, ч. 2) считаются требованія со стороны казны госуд. податей, пошлинъ и разнаго рода сборовъ, возмѣщенія всякаго ущерба казен. имуществъ (Полож. о взыск. гражд., ст. 426). Въ Судебныхъ уставахъ, какъ извѣстно, частныхъ Б. д. нѣтъ, а относительно каз. ст. 1 примѣч. Уст. гражд. судопр. (т. XVI, ч. 1) говоритъ, что всѣ требованія административныхъ мѣстъ и лицъ, коимъ законъ присвоилъ свойство Б., не допускающихъ возраженій въ состязательномъ порядкѣ, подлежатъ вѣдѣнію правительственныхъ, а не судебныхъ установленій. См. *Б. порядокъ взысканія*.

**Безсрочная сохраняемая росписка**. Въ виду того, что безсрочность обязательства всегда предполагается при договорѣ поклажи и по отношенію къ сохраняемымъ роспискамъ существуетъ спеціальныя законъ о давности (т. X, ч. I, ст. 2113), то по отношенію къ Б. с. р. не можетъ быть примѣняемъ общій законъ о

давности по обязательствамъ безсрочнымъ (см. *безсрочныя обязательства*). Рѣш. Гражд. Кас. Деп. 1875, № 946, 1867, № 97. См. *поклажа, сохранная ростишка*.

**Безсрочные паспорта.** По Высочайше утвержденному 8 июня 1894 г. Положенію о видахъ на жительство (ст. 33—38), видами на жительство для неслужащихъ дворянъ, лицъ, уволенныхъ отъ государств. службы, офицеровъ и военныхъ чиновниковъ запаса, почетныхъ гражданъ, купцовъ и разночинцевъ служатъ безсрочныя паспортныя книжки. Такія книжки выдаются полицейскими установлениями, дворянамъ, записаннымъ въ родословныя книги, онѣ могутъ быть выдаваемы и депутатскими дворянскими собраниями, а лицамъ, уволеннымъ отъ государств. службы, по ихъ желанію, по послѣднему мѣсту ихъ служенія. Лица, состоящія на государств. службѣ и духовенствѣ всехъ исповѣданій, кромѣ римско-католич., получаютъ безсрочныя паспортныя книжки отъ учрежденій, гдѣ они служатъ, или отъ подлежащихъ духовныхъ властей. Рублевый сборъ за Б. пасп. книжки, какъ и всѣ вообще паспортныя сборы, отмѣненъ закономъ 7 апр. 1897 г.

**Безсрочный отпускъ** былъ учрежденъ въ русской арміи и флотѣ въ 30-хъ гг. XIX столѣтія для того, чтобы 1) облегчить госуд. расходы путемъ уменьшенія мирнаго состава арміи, и 2) сократить весьма продолжительный (22—25 л.) срокъ службы нижн. чиновъ подъ знаменами, давъ имъ возможность возвращаться на родину въ сравнительно молодомъ возрастѣ. Б.-отпускные нижніе чины, въ случаѣ надобности, могли быть во всякое время вновь призваны на службу. Б. о. могли пользоваться и офицеры. Законоположенія о Б. о. подвергались различнымъ видоизмѣненіямъ, въ зависимости отъ перемѣнъ въ организаціи арміи и требованій времени. Съ введеніемъ въ 1874 г. всеобщей воинской повинности сроки дѣйствит. службы значительно сократились, и нижніе чины, взамѣнъ безсрочнаго отпуска, увольняются въ запаса. Для офицеровъ Б. о. былъ отмѣненъ въ 1865 г. См. 2-е полн. собр. зак., №№ 7374, 14143, 15228, 15237; Богдановичъ. „Историч. очеркъ дѣятельности военною министерства за 1855—80 гг.“.

**Безсрочныя обязательства,** это такія, при которыхъ стороны не устанавливаютъ срока, т. е. времени исполненія обязательства. Не будутъ Б. о., когда срокъ, хотя прямо не предѣленъ, но можетъ быть точно установленъ по обстоятельствамъ дѣла. Наиболее важный вопросъ при Б. о. установленіе момента, когда должно начинаться исполненіе. И теорія и практика (см. Гражд. улож. Герм. имп., ст 271; Проектъ редакціонной комиссіи по составу гражд. улож. для Россіи, изд. 1899 ст. 84) сходятся въ томъ, что вѣритель въ правѣ потребовать исполненія немедленно; если немедленное исполненіе обязательства

по существу невозможно (предметъ обязательства, напр., выстроить домъ), то должнику должно быть предоставлено столько времени, сколько необходимо для совершенія дѣйствія (см. Code Civil ст. 1901, Узак. губ. прибал. ст. 3506—3509). Аналогичнаго прямого постановленія по этому вопросу въ русск. дѣйств. гражд. законахъ нѣтъ, но оно выводится изъ сопоставленія стат. 609 и 1549, п. 2, т. X, ч. I. Срокъ теченія давности (см.) для Б. о. исчисляется со дня представленія ихъ къ взысканію. Нѣкоторыя невыгоды по взысканію представляють по русск. гражд. зак. (т. X, 1-ст., 1259 прим.) Б. должновы о. въ случаѣ смерти должника: наследники, если искъ по так. обязат. начать по смерти должника, отвѣчаютъ не всемъ своимъ достояніемъ, а только цѣнностью того имущества, которое дошло къ нимъ отъ покойнаго. Если искъ по такимъ должновымъ обязательствамъ не былъ предъявленъ въ теченіе 10 лѣтъ со смерти заемщика, то наследники вообще освобождаются отъ всякой отвѣтственности.

**Безсудная** (не судимая) **грамата** въ юридическомъ быту моск. госуд. имѣла двоякое значеніе: 1) это привилегія, даруемая нѣкоторымъ, лицамъ, или даже цѣлою категоріи лицъ, быть судимыми только Государемъ или инымъ лицомъ, не принадлежащимъ къ общей судебной іерархіи. Такія Б. г. были жалуемы напр., монашествующимъ, монастырскимъ, коробовскимъ бѣлошапцамъ (потомкамъ Ивана Сусанина). Примѣры подобныхъ граматъ можно найти въ „Русскихъ Достопримѣчательностяхъ“ (Москва, 1843); см. также ст.: „Описание разнаго рода Россійск Граматъ“ („Вѣстн. Европы“ ч. 103, М. 1819).

2) Если одна изъ тяжущихся сторонъ въ условленный срокъ не являлась въ судъ, то другой сторонѣ выдавалась Б. г.: безъ всякаго разбора дѣла постановлялся приговоръ въ пользу явившейся стороны. Давалось, впрочемъ, иногда и льготное время (около недѣли) для явки въ судъ. О такого рода Б. г. упоминается уже въ Псковской и Новгородской судн. грам. Судебникъ 1550 регламентируетъ порядокъ выдачи Б. г. Уложеніемъ царя Алексѣя Михайловича выдача Б. г. уничижена, но на практикѣ ихъ можно встрѣтить и позже. Образцы Б. г. можно найти въ Архивѣ истор.-юридич. свѣдѣній, относящихся до Россіи, изд. Калачевымъ (М., 1855). См. также „Акты юридическіе“ (изд. археограф. комис.) Куницынъ, „Историч. изображеніе древн. судопроизв. въ Россіи“ (1843); П. Бѣляевъ, „Спец. назнач. суда и судебныхъ граматъ“ („Сборн. Правов.“, 1897).

**Безсъмьядольныя** (Acotyledones), названіе, данное Жюссее споровымъ растеніямъ (см.).

**Безсъмянка,** сортъ груши (см.).

**Безу** (Etienne Bezout), математикъ, род. 1730 г., ум. 1783 г. Онъ написалъ: „Cours de mathématiques à l'usage des gardes du

pavillon et de la marine, avec un Traité de navigation“ (6 т. 1764—69); „Cours de mathématiques à l'usage du corps royal de l'artillerie“ (4 т. 1770—72); „Théorie générale des équations algébriques“ (1779 г.) — въ этомъ извѣстномъ сочиненіи онъ излагаетъ свой способъ исключенія неизвѣстныхъ посредствомъ линейныхъ уравненій; „Sur le degré des équations résultantes de l'évanouissement des inconnues“ (1764); „Sur plusieurs classes d'équations de tous les degrés qui admettent une solution algébrique“ (1762); „Sur la resolution des équations de tous les degrés (1765); „Sur les courbes dont la rectification dépend d'une quantité donnée“ (1758); „Sur les quantités différentielles qui n'étant point intégrables par elles-mêmes, les deviennent néanmoins, quand on leur joint des quantités de même forme qu'elles“.

**Безуки**, нидерл. резидентство на крайнемъ вост. о-ва Явы. Вост. и зап. страны занимаютъ вулканическія массы (на вост. Равунъ 3390 м., на зап. Аргопуро 3007 м.), средину система Аянга, сѣв. и югъ б. ч. предст. равнины. Жители преимущественно потомки выходцевъ изъ Мадурѣ; въ 1888 насчитывалось 612,693, изъ нихъ 850 европ., 1459 китайц. и 1393 арабовъ. Главныя произведенія: рисъ, кофе, сахаръ. Главн. гор. того-же имени лежатъ при Мадурскомъ прол.; гавань, экспортъ произведеній страны.

**Безутианъ**, см. *отредьлители*.

**Безуѣздный городъ**. Согласно ст. 9 Общ. Учр. Губ. (Св. Зак. т. II, изд. 1892) города суть губернскіе, уѣздные и безуѣздные. Въ отличіе отъ уѣздныхъ городовъ города Б. не имѣютъ уѣздной территории и не составляютъ администр. центра.

**Безхвостая** или турецкая обезьяна, см. *макаки*.

**Безхвостыя амфибии**, Б. гады, Б. земноводныя или батрахіи (Ecaudata, Anura, Salientia, Batrachia<sup>1</sup> см. табл. „Безхвостыя амфибии I и II“), отрядъ класса амфибій (см.). Голыя земноводныя съ короткимъ тѣломъ безъ хвоста, съ 4 довольно длинными ногами, изъ которыхъ заднія большею частью приспособлены къ прыганію благодаря своей длинѣ и сильному развитію бедеръ. Голова плоская, широкая, непосредственно переходитъ въ туловище, такъ что шея не замѣтна; глаза большіе, выпячиваются, но могутъ быть втянуты, защищены вѣками и мигательной перепонкой, которая прозрачна и можетъ затянута весь глазъ (у пиры вѣкъ, однако, нѣтъ); малыя ноздри помѣщаются у конца морды и могутъ закрываться особыми клапанами; по бокамъ задней части головы расположены большія круглыя барабанныя перепонки, иногда просвѣчивающіяся чрезъ кожу. У нѣкоторыхъ семействъ зубовъ нѣтъ, у большинства же

есть мелкіе крючковатые зубы, расположенные на вѣбѣ и на верхней челюсти, крайне рѣдко также и на нижней. Языкъ отсутствуетъ только у коготницъ и пипъ (Aglossa), у другихъ же всегда есть и обыкновенно приростаеь коччикомъ; основаніе его свободно, благодаря чему онъ можетъ выбрасываться изо рта и служить для ловли добычи. Кожа лишена твердыхъ эпидермоидальныхъ образований, вслѣдствіе сильнаго развитія железъ скользякая и гладкая, но иногда неровная и покрыта бородавками, отдѣляющими острыя, ѣдкія жидкости, безусловно ядовитыя для многихъ животныхъ. Кожа богата нервами и сосудами, тонка, очень чувствительна и играетъ тѣмъ болѣе важную роль при такъ наз. кожномъ дыханіи (см.), что легочное дыханіе Б. а. очень несовершенно благодаря отсутствію грудной кѣтки. Переднія ноги съ 4, большею частью свободными пальцами; пятый, большой палецъ не развитъ и скрытъ подъ кожей; заднія ноги обыкновенно 5-палыя, пальцы соединены половинными или полными плавательными перепонками. Когти есть только у коготницъ, но у многихъ на нижней поверхности концевъ пальцевъ находятся присасывательныя подушечки или бородавки. Черепъ соединенъ съ позвоночникомъ посредствомъ двухъ мышечковъ, костяной, подъ нимъ сохраняется зародышевый хрящевой черепъ, состоящій изъ многихъ отдѣльныхъ хрящей. Позвоночный столбъ состоитъ изъ 10 позвонковъ (рѣже 9—8), изъ которыхъ послѣдній, хвостовой, самый большой; тѣла позвонковъ спереди вогнуты, сзади выпуклы. Реберъ, большею частью, нѣтъ, они замѣняются до извѣстной степени сильнымъ развитіемъ поперечныхъ отростковъ. Грудная кость хорошо развита; передній и задній пояски свойственны всѣмъ Б. а., первый изъ нихъ вполне типиченъ, т. е. состоитъ изъ 3 парныхъ костей. Мускулатура развита хорошо; глаза снабжены особою мышцею, которая ихъ втягиваетъ. Легкихъ два, въ видѣ мѣшковъ съ полостью и сѣтчатыми стѣнками; они сидятъ почти прямо на гортани, такъ какъ бронхи очень коротки; гортань хорошо развита, снабжена голосовыми связками и у самцовъ часто голосовыми мѣшками, служащими для усиленія производимыхъ ими звуковъ. Въ лимфатической системѣ кромѣ сосудовъ имѣются ритмически пульсирующія лимф. сердца, большею частью двѣ пары — въ плечевой области и по бокамъ крестца. Мочевой пузырь съ мочеточниками не сообщается, а представляетъ придатокъ клоаки, изъ которой и получаетъ мочу. Всѣ Б. а. раздѣльнопопы. Самцы отличаются отъ самокъ присутствіемъ на большомъ пальцѣ особаго утолщенія, пальцевой мозоли, болѣе громкимъ голосомъ, иногда окраскою и обыкновенно меньшею величиною. Размноженіе происходитъ обыкновенно весною; спариваніе большею частью въ водѣ; самецъ оплодо-

<sup>1</sup> Рѣдко этимъ именемъ называютъ весь классъ земноводныхъ, исключая ископаемыхъ Stegocephala.

# Безхвостыя амфибіі I.



1. Яванская летающая лягушка (*Rhacophorus Reinwardti*).  $\frac{1}{2}$ . — 2. Рогатая лягушка (*Scaphophrys ornata*).  $\frac{3}{4}$ . — 3. Пряткая лягушка (*Rana agilis*).  $\frac{3}{4}$ . — 4. Бурая или травяная лягушка (*Rana temporaria*).  $\frac{3}{4}$ . — 5. Остроносая лягушка (*Rana arvalis*).  $\frac{3}{4}$ . — 6. Зеленая лягушка (*Rana esculenta*).  $\frac{1}{2}$ . — 7. Ийца и 7а головастики ея на различных ступеняхъ развитія.

## Безхвостыя амфибіі II.

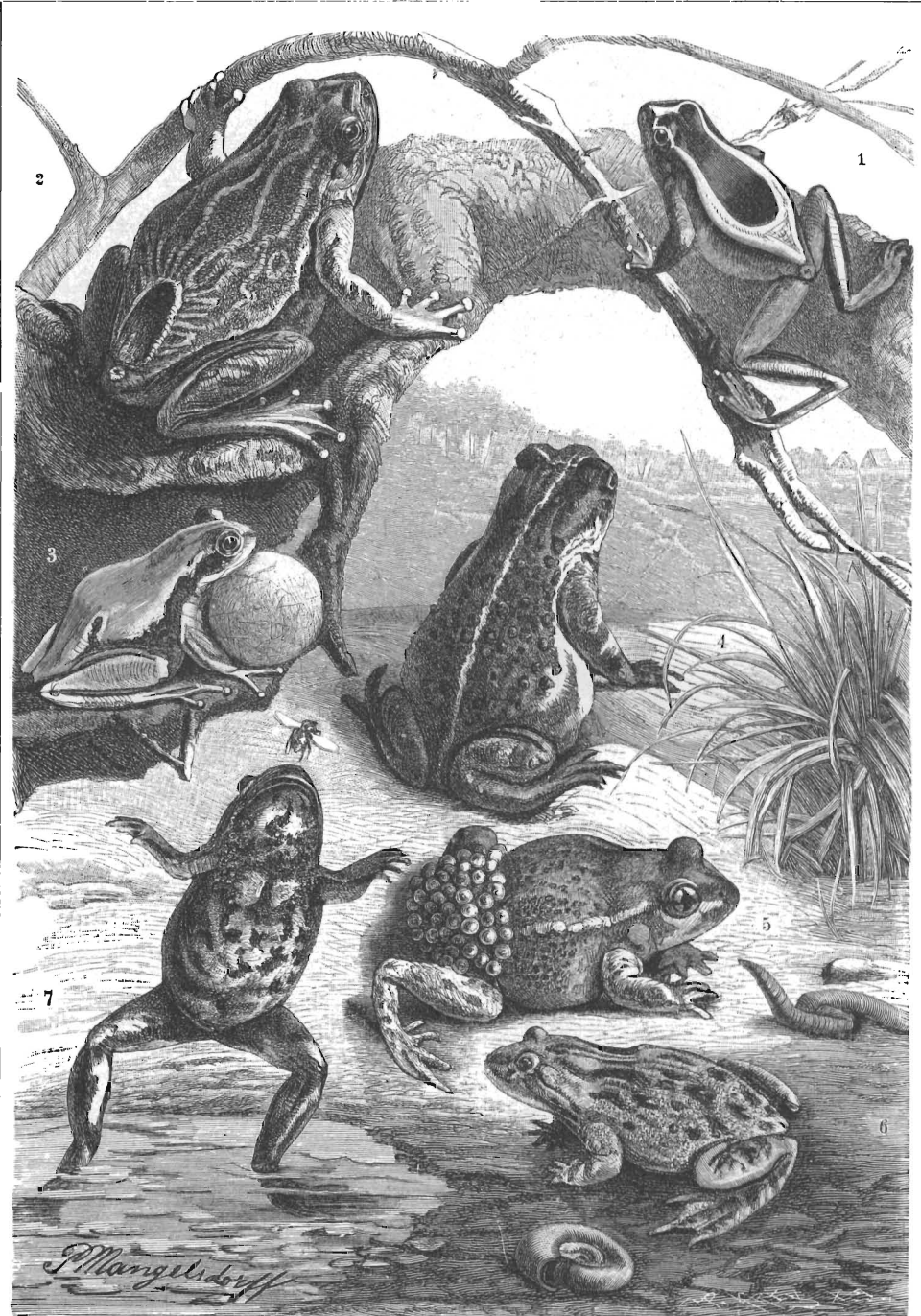

1. *Hyla leucophyllata*.  $\frac{1}{1}$ . — 2. Мѣшконосека (*Nototrema marsupiatum*).  $\frac{1}{1}$ . 3. Квакша (*Hyla arborea*) съ раздутымъ воздушнымъ мѣшкомъ.  $\frac{1}{1}$ . — 4. Воючая жаба (*Bufo calamita*).  $\frac{3}{4}$ . — 5. Повитушка (*Alytes obstetricans*).  $\frac{1}{1}$ . — 6. Жерляпка (*Bombinator igneus*).  $\frac{1}{1}$ . 7. Она же съ спинной стороны.

творяетъ выходящія въ видѣ шнуровъ или комковъ яйца въ тѣла самки. Нѣкоторые Б. г. проявляютъ извѣстную заботливость о своемъ потомствѣ. Такъ самецъ пипы (*Pipa surinamensis*) втираетъ оплодотворенную икру въ спину самки; кожа образуетъ, разрастаясь, ячейки вокругъ яичекъ; въ ячейкахъ этихъ лягушата проходятъ все свое развитіе и выходятъ на свободу уже по окончаніи превращенія. Самецъ повитушки (*Alytes obstetricans*) наматываетъ себѣ шнуры икры на заднія ноги, закапывается съ ними въ землю и относитъ яйца въ воду лишь позже, передъ самымъ вылупленіемъ изъ нихъ дѣтенышей. Самки спинномѣшечницы (*Notodelphys ovifera*) имѣютъ на спинѣ сумку, въ которой воспитываютъ свое потомство; здѣсь происходитъ развитіе яицъ и превращеніе личинокъ. У чилийской *Rhinoderma* только что вылупившіеся головастики поступаютъ въ горловой мѣшокъ самца, которымъ такимъ образомъ и оберегаются нѣкоторое время. У большинства же Б. г. икра развивается въ водѣ и не пользуется попеченіемъ родителей. Отдѣльныя яички всегда бываютъ окружены клейкимъ, разбухающимъ въ

водѣ слизистымъ веществомъ, которое играетъ роль защитительнаго покрова отъ вреднаго вліянія воды на яйцо. Кромѣ того по новѣйшимъ изслѣдованіямъ Бернара и Братушека студенистая масса эта является собирателемъ теплоты. Она пропускаетъ подобно водѣ солнечные лучи, но не такъ легко отдаетъ, какъ послѣдняя, темные тепловые лучи; часть солнечной теплоты поглощается такимъ образомъ яйцами. Защищая яйца отъ высыханія въ случаѣ спаденія воды и отъ поврежденій, вещество это охраняетъ ихъ повидимому и отъ пожиранія рыбами, улитками и др. животными; по крайней мѣрѣ послѣднія жадно поглощали, по наблюденіямъ Стаhl'я, яйца, освобожденныя отъ студенистой массы. Зародыши покидаютъ свои яичевые покровы послѣ образованія у нихъ жабер-

ныхъ возвышеній, снабженные уже короткимъ хвостомъ, но еще до появленія ротового отверстія, а потому сначала не способны принимать пищу и питаются запасами желтка, оставшагося въ кишечномъ каналѣ. Они прикрѣпляются къ остаткамъ икры при помощи двухъ присасывательныхъ ямокъ. Впрочемъ степень развитія вылупляющейся личинки, такъ наз. головастика, у различныхъ формъ неодинакова. Раньше другихъ вылупляются личинки нѣкоторыхъ жабъ — еще прежде, чѣмъ покажутся слѣды наружныхъ жаберъ на жаберныхъ возвышеніяхъ, отдѣленныхъ другъ отъ друга щелями; большая-же часть Б. г. оставляетъ яйцо уже съ болѣе или менѣе развитыми тремя парами наруж-

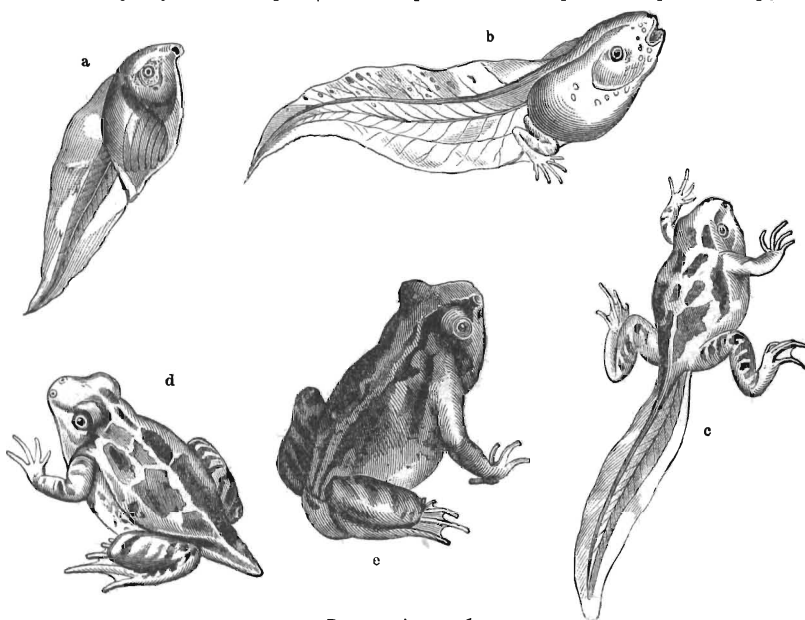

Развитіе жабы.

a — головастикъ безъ ногъ, съ высокимъ гребнемъ хвоста; b — болѣе взрослый головастикъ съ задними ногами; c — хвостатый головастикъ со всѣми четырьмя ногами; d — молодая лягушка съ остаткомъ хвоста, и e — безъ него.

ныхъ жаберъ, которыя затѣмъ быстро разрастаются; съ другой стороны личинки повитушки выходятъ изъ яицъ уже пройдя стадію съ наружными жабрами. Вылупившіеся головастики начинаютъ теперь свое постэмбриональное развитіе, продѣлывая такъ наз. метаморфозъ (см. рис.). Тѣло удлинняется, хвостъ растетъ въ длину; прежде едва замѣтныя глазныя точки проявляются подъ кожей явственнѣе; ротъ открывается; головастикъ начинаетъ двигаться ловче и смѣлѣе и отыскивать себѣ пищу. Вскорѣ наружныя жабры исчезаютъ, кожа обрастаетъ жаберныя щели, изъ которыхъ остается одна для выпусканія воды изъ обѣихъ жаберныхъ полостей. Въмѣсто этихъ жаберъ развиваются внутреннія: на боковой стѣнкѣ всѣхъ 4 жаберныхъ полостей появляются гребенчатые жаберные ли-

сточки. Губы получают роговые чехлики, и такимъ образомъ возникаетъ роговой клювъ, служащій для обгрызания листьевъ и другихъ пищевыхъ веществъ. Пищеварительный каналъ значительно удлиняется и образуетъ извивы; изъ глотки вытягиваются два легочные мѣшка, которые служатъ для дыханія вмѣстѣ съ внутренними жабрами. Теперь уже головастикъ поднимается по временамъ на поверхность воды, чтобы подышать воздухомъ. Въ дальнѣйшемъ развитіи на самой границѣ хвоста появляются заднія конечности въ видѣ маленькихъ придатковъ; жаберный аппаратъ постепенно уступаетъ свое мѣсто легкимъ, и затѣмъ наступаетъ линька, послѣ которой жаберные листки исчезаютъ, и появляются переднія конечности, уже давно развившіяся подъ кожей; роговой клювъ сбрасывается вмѣстѣ съ кожей, и выступаютъ наружу большіе глаза. Послѣ этой линьки головастикъ является четвероногимъ животнымъ, снабженнымъ короткимъ хвостомъ, который постепенно укорачивается и скоро обращается въ маленькій отростокъ. Элементы хвоста уничтожаются (какъ не вѣрно полагаютъ. Фед.) такъ наз. фагоцитами — блуждающими клетками, выступающими изъ крови. Молодые животныя оставляютъ воду и выходятъ на сушу. По исчезновеніи послѣднихъ остатковъ хвоста лягушата получаютъ окончательную форму (см. фиг. е). Весь метаморфозъ продолжается, смотря по виду и погодѣ, отъ 3—5 мѣсяцевъ. Такъ происходитъ развитіе громаднаго большинства Б. г., но известно одно очень интересное исключеніе, именно у кокки или антильской листовой лягушки (*Nylodes martinicensis*), продѣлывающей все свое развитіе въ яйцѣ и въ крайне короткій срокъ. У нея изъ яицъ выходятъ не головастики, а вполне сформированныя молодыя лягушки, отличающіяся отъ взрослыхъ только присутствіемъ очень короткаго хвоста, скоро исчезающаго окончательно (см. ниже). Съ другой стороны метаморфозъ Б. г. можетъ быть задержанъ искусственно въ теченіе очень долгаго времени. Обыкновенно продолжительность развитія и величина личинокъ находятся въ прямомъ отношеніи: чѣмъ медленнѣе идетъ развитіе, тѣмъ большей величины достигаютъ личинки; такъ жабы имѣютъ наименьшихъ личинокъ и вмѣстѣ съ тѣмъ развиваются быстрѣе прочихъ Б. г.; изъ европейскихъ видовъ чесночница (*Pelobates*) имѣетъ самыхъ крупныхъ головастиковъ и для превращенія ея требуется почти вдвое болѣе времени, чѣмъ для зеленой лягушки (*Rana esculenta*) и вчетверо, чѣмъ для жабы вонючей (*Bufo calamita*). Дальнѣйшій ростъ молодой лягушки идетъ уже очень медленно, и способность размножаться проявляется нѣсколько лѣтъ спустя.

Принимая въ расчетъ эту медленность развитія, можно допустить, что продолжительность жизни Б. г. очень велика. Она

должна увеличиваться еще ихъ живучестью; Б. г. продолжаютъ жить даже при такихъ обстоятельствахъ, при которыхъ смерть была бы неизбѣжной для большинства другихъ животныхъ: они долго выносятъ голодъ, могутъ промерзать насквозь безъ вреда для себя, переносятъ сильныя поврежденія и т. д.; изъ желудка убитыхъ змѣй извлекали иногда жабъ, которыя продолжали жить, несмотря на то, что заднія ноги ихъ начинали уже перевариваться. Съ другой стороны Б. г. весьма чувствительны къ недостатку влажности. Взрослые Б. г. смѣняютъ свою кожу періодически, наши туземныя формы лѣтомъ ежемѣсячно; кожа сбрасывается черезъ голову, а затѣмъ сѣдается самимъ животнымъ. Многіе Б. г. отправляются въ воду лишь для размноженія, остальное-же время живутъ на землѣ во влажныхъ мѣстахъ или на деревьяхъ; другіе живутъ то въ водѣ, то на сушѣ и въ этомъ случаѣ снабжены болѣе сильно развитыми на заднихъ ногахъ плавательными перепонками. Большинство ходитъ или прыгаетъ очень не дурно; другіе лазаютъ по деревьямъ при помощи присасывательныхъ подушечекъ на концахъ пальцевъ; нѣкоторыя, вселогія лягушки (*Rhacophorus*), перепархиваютъ даже съ вѣтки на вѣтку при помощи сильно развитыхъ перепонокъ между пальцами. Чесночницы и повитушки могутъ рыть себѣ норы, пуская въ дѣло конечности. Внѣшнія чувства развиты у Б. г. лучше, чѣмъ у остальныхъ амфибій: зрѣніе, слухъ, обоняніе хороши, осязаніе очень развито и только вкусъ довольно слабъ. Питаются преимущественно насекомыми, червями, улитками, рѣже другими мелкими животными; самыя крупныя виды пожираютъ даже мелкихъ млекопитающихъ и птицъ (напр. американская воловья лягушка, *Rana catesbyana*); ѣдятъ исключительно живую добычу. Въ противоположность другимъ земноводнымъ Б. г. обладаютъ голосомъ, слышимымъ на очень большое разстояніе. Большинство — животныя ночныя. Съ наступленіемъ холоднаго времени года уходятъ въ норы или зарываются въ иль и тамъ впадаютъ въ спячку, продолжаясь до наступленія теплаго времени года; во время спячки холодъ на нихъ не дѣйствуетъ, вообще же они очень чувствительны къ нему. Отъ лѣтней засухи нѣкоторыя ограждаютъ себя тоже спячкой, которая прекращается съ первымъ сильнымъ дождемъ. Почти всѣ Б. г. для человѣка крайне полезны; лишь очень крупныя виды могутъ быть иногда вредны тѣмъ, что уничтожаютъ рыбъ и случайно поживятся (воловья лягушка) какимъ-нибудь утенкомъ. Опытные садоводы покровительствуютъ Б. г., а англійскіе нѣрѣдко покупаютъ жабъ для своихъ садовъ. Въ западной Европѣ, особенно во Франціи, заднія ноги зеленой лягушки (*Rana esculenta*) считаются большимъ лакомствомъ; въ Италіи ѣдятъ цѣлую выпо-

трошенную лягушку; древние, повидимому, не были лягушечь, но они употреблялись ими от многих болѣзней и еще недавно пользовались пластыремъ изъ лягушечьей икры. Въ высшей степени интересно употребленіе нѣкоторыхъ лягушечь туземцами сухихъ мѣстностей во внутреннихъ частяхъ Австраліи. Спенсеръ сообщаетъ, что жители этихъ странъ пользуются ими въ качествѣ сосудовъ для воды. Когда пруды и рѣчки, прежде кишѣвшіе лягушками, пересыхаютъ, эти послѣднія исчезаютъ и прячутся въ норы въ землѣ, но передъ тѣмъ набираютъ въ себя воду. Нѣкоторые виды, напр., *Chiroleptes platycephalus* и др., до такой степени наглатываютъ ея, что становятся похожими на маленькую раздутую бочечку. Такихъ животныхъ и откапываютъ туземцы, чтобы утолить свою жажду. Средства защиты у Б. г. отъ многочисленныхъ враговъ весьма ограничены. Лишь немногіе имѣютъ кожныя железы, выдѣляющія ядовитый и ѣдкій сокъ, который дѣлаетъ ихъ не съдобными и такимъ образомъ охраняетъ отъ нападеній. Спинныя и окологрушныя железы жабы отдѣляютъ жидкость, похожую на молоко; она слегка желтовата, горька, остра, непріятнаго запаха, имѣетъ кислую реакцію и свертывается на воздухѣ; высыхая, она не лишается своего дѣйствія: привитая птицамъ, умерщвляетъ ихъ въ нѣсколько минутъ, морскихъ свинокъ и мелкихъ собакъ — часа въ полтора. Но ядъ служитъ жабамъ лишь средствомъ защиты, а не нападенія; у человѣка онъ вызываетъ болѣзненные ощущенія, попадая лишь въ глазъ, на кожу же не дѣйствуетъ. Нѣкоторые Б. г. обладаютъ охранительною окраскою: квакша (*Hyla arborea*), живущая въ листьѣхъ деревьевъ, окрашена въ зеленый цвѣтъ; земная жаба (*Bufo vulgaris*) — въ землисто-бурый; илисто-сѣрый цвѣтъ жерлянки (*Bombinator igneus*) совершенно подходит по окраскѣ къ болотному илу, на которомъ она живетъ; зеленая лягушка (*Rana esculenta*), держащаяся обыкновенно между растеніями, пестрая со значительной примѣсью зеленого цвѣта. Вообще окраска гадовъ весьма разнообразна. Яркая окраска свойственна особенно представителямъ жаркихъ странъ. У нѣкоторыхъ наблюдаются половыя различія въ окраскѣ. Изъ нашихъ видовъ, напр., у земляной жабы самецъ имѣетъ одноцвѣтное свѣтлосѣрое брюхо, а у самки оно въ темныхъ пятнахъ; у самца квакши горло бурое, а у самки бѣловатое. Наконецъ у многихъ Б. г. цвѣтъ кожи измѣняется въ зависимости отъ такъ наз. хроматической функціи кожи (см. *хроматофоры*); она даетъ животному возможность быстро подогнать свою окраску къ окружающей средѣ. Подобное измѣненіе окраски зависитъ отъ того, что въ кожѣ такихъ животныхъ красящія вещества, пигменты различнаго цвѣта, заключаются въ такъ наз. хроматофорахъ, т. е. въ клѣткахъ,

способныхъ расширяться и сокращаться подъ вліяніемъ нервной системы. Преобладающимъ является тотъ цвѣтъ, соответственные хроматофоры котораго расширены въ данный моментъ; при расширеніи хроматофоровъ другого цвѣта происходитъ и измѣненіе въ окраскѣ животнаго. Такъ наша квакша можетъ мѣнять свой цвѣтъ отъ черновато- и оливково-зеленаго до желто-зеленаго, желтаго и сѣраго. Въ новѣйшее время неоднократно старались найти причины, вліяющія на расширеніе и сокращеніе хроматофоръ. Дютартръ въ Безансонѣ доказалъ, что бѣлый свѣтъ и слабо преломляющіеся цвѣтные лучи заставляютъ отростки хроматофоровъ сокращаться и тѣмъ обуславливаютъ поблѣднѣніе цвѣта кожи. То-же самое производитъ раздраженіе электричествомъ. Съ другой стороны отростки названныхъ клѣтокъ расширяются подъ вліяніемъ темноты и сильно преломляющихся лучей; въ послѣднемъ случаѣ лягушки получаютъ окраску, гармонирующую съ окружающей обстановкой. Раздраженіе при этомъ передается рефлекторному центру отъ глаза, а потому ослѣпленные лягушки и рыбы отчасти теряютъ способность приспособляться. Въ 1894 г. Бидерманъ открылъ, однако, что подобное же возбуждающее и успокаивающее дѣйствіе можетъ зависѣть и отъ органовъ осязанія. Въ помѣщеніяхъ съ шероховатыми стѣнками или выложенныхъ войлокомъ лягушки тотчасъ же темнѣли вслѣдствіе раздраженія ихъ подушечекъ на пальцахъ. Съ другой стороны, помѣщая животное въ клѣтку съ гладкими поверхностями, подобными листьямъ большинства кустарниковъ, мы заставимъ его тотчасъ же принять свѣтло-зеленую окраску даже въ совершенной темнотѣ. Б. г. распространены, кромѣ крайнихъ арктическихъ странъ, по всему свѣту, но только два семейства, настоящія лягушки и жабы, встрѣчаются во всѣхъ шести зоогеографическихъ областяхъ, остальные же значительно ограничены въ своемъ распространеніи: *Hylidae* и *Engystomatidae* свойственны 5 областямъ, *Pelobatidae* — 4-мъ, *Cystignathidae* — 3-мъ, *Dendrobatidae*, *Discoglossidae* и *Dyscophidae* — 2-мъ, остальные пять семействъ всего одной. Самая богатая Б. г. область — Неотропическая: здѣсь водится  $\frac{4}{9}$  всѣхъ извѣстныхъ видовъ. Въ Европѣ водится 8 родовъ съ 12 видами, а во всей Россійской Имперіи 7 родовъ съ 19 видами; изъ этого числа 6 родовъ съ 11 видами приходится на европейскую Россію. Общее число извѣстныхъ видовъ близится къ 1000; ихъ распредѣляютъ по 120 слишкомъ родамъ и 14 семействамъ. Б. г. появились на землѣ позднѣе другихъ отрядовъ земноводныхъ; самые древніе остатки ихъ найдены въ верхнихъ эоценовыхъ пластахъ. Исторія развитія тоже указываетъ намъ на то, что Б. г. суть высшіе представители амфибій. Раннія стадіи головастиковъ соответствуютъ рыбамъ, и у нѣкоторыхъ формъ (напр. *Dactylethra carensis*)

сходство личинокъ съ рыбами, выражается не только во внутреннемъ, но и во вѣншемъ строеніи. Болѣе позднія стадіи головастиковъ параллельны хвостатымъ гадамъ, сначала тѣмъ изъ послѣднихъ, которые имѣютъ наружныя жабры (сиренамъ), потомъ обладающимъ внутренними (скрытожаберникамъ), наконецъ лишеннымъ ихъ (трионамъ, саламандрамъ). Такимъ образомъ необходимо допустить, что Б. г. происходятъ отъ хвостатыхъ, а черезъ нихъ косвенно отъ рыбъ, именно отъ осетровыхъ. Въ новѣйшее время Б. г. дѣлятся (Соре-Boislanger) на два подотряда: А) язычныхъ (Phaneroglossa) и В) безъязычныхъ (Aglossa); первый изъ нихъ распадается на двѣ группы, смотря по строенію передняго пояска; у одной группы неподвижногрудыхъ (Firmisternia) вороньи кости крѣпко связаны однимъ простымъ хрящемъ; у другой — подвижногрудыхъ (Arcifera) вороньи кости и ключицы соединены выпуклыми хрящами, которые свободны, такъ что одинъ заходитъ за другой. I. Къ неподвижногрудымъ относятся четыре семейства. 1) Настоящія лягушки (Ranidae) съ 18 родами, изъ которыхъ главный — Настоящая лягушка (*Rana Linn.*) заключаетъ болѣе 100 видовъ. Зеленая или съѣдобная лягушка (*R. esculenta Linn.*, см. табл. I, фиг. 6 и 7) зеленого цвѣта, сверху въ черныхъ и бурыхъ пятнахъ и большею частью съ тремя желтыми продольными полосами на спинѣ; задняя сторона берѣвъ въ черной пестринѣ; снизу бѣловатая; у самца съ каждой стороны головы по голосовому мѣшку, открывающемуся отверстіемъ кзади отъ угла рта. На вискахъ черного цвѣта нѣтъ. Плавательныя перепонки заднихъ ногъ доходятъ до конца пальцевъ. Европа, с. Азія и с.-з. Африка. Появляется въ апрѣлѣ, удаляется въ иль въ началѣ октября; мечетъ икру, остающуюся на днѣ, въ концѣ мая; на 5 или 6-й день выходитъ головастикъ, превращеніе котораго длится 4 мѣсяца; размножается съ 5-го года. Въ ю. Германіи и во всей ю. Европѣ заднія ноги идутъ въ пищу въ вареномъ и жареномъ видѣ. У слѣдующихъ трехъ русскихъ видовъ на вискахъ отъ глазъ кзади рѣзкое черное продолговатое пятно, пальцы соединены болѣе короткими перепонками, а голосовые мѣшки самцовъ безъ наружнаго отверстія. Бурая или травяная лягушка (*R. temporaria Linn.*; *platyrhina Steenstr.* см. табл. I, фиг. 4) сѣроватаго, буроватаго или рыжеватаго цвѣта въ темныхъ пятнахъ; ноги въ поперечныхъ полосахъ; бока и низъ тѣла болѣе или менѣе пятнисты, у самца два внутреннихъ голосовыхъ мѣшка и низъ тѣла болѣе одноцвѣтенъ. Водится во всей Европѣ до Нордкапа, въ с. и ц. Азіи до Японіи; въ горы идетъ до 2000 метровъ. Появляется рано, въ мартѣ или въ апрѣлѣ, смотря по широтѣ. Комки яицъ падаютъ на дно, но скоро снова всплываютъ; головастикъ появляется черезъ 3—4 недѣли и

продѣлываетъ метаморфозъ въ теченіе 3 мѣсяцевъ. Вслѣдствіе болѣе короткаго превращенія можетъ жить въ странахъ съ короткимъ лѣтомъ, тѣмъ болѣе, что головастикъ въ крайности можетъ и перезимовать. Въ противоположность зеленой лягушкѣ этотъ видъ остается въ водѣ только во время откладки яицъ. Заднія ноги съѣдобны. Къ ней близка остроносая лягушка (*R. arvalis Nilss.*, *oxyrhina Steenstr.*, см. табл. I, фиг. 5), отличающаяся заостренной мордой и сжатымъ съ боковъ внутреннимъ метатарзальнымъ бугоркомъ, который болѣе половины длины ближайшаго пальца (у *R. temporaria* онъ плоскій и менѣе половины того же пальца). Водится въ в. Европѣ и в. Азіи. Отъ обѣихъ предыдущихъ прыткая лягушка (*R. agilis Thomas*, см. табл. I, фиг. 3) отличается тѣмъ, что у нея голенно-стопное сочлененіе далеко заходитъ за конецъ морды, если вытянуть заднія ноги впередъ (у *R. temporaria* и *R. arvalis* оно едва доходитъ до конца морды), а также тѣмъ, что самецъ вовсе не имѣетъ голосовыхъ мѣшковъ. Это стройная лягушка, свойственная ю. Европѣ и у насъ водящаяся лишь въ юго-зап. губ. Длина предыдущихъ лягушекъ не превосходитъ 9—10, а длина заднихъ ногъ 10 см., въ восточной-же части С. Америки водится Воловья лягушка (*R. catesbiana Shaw*, s. *mugiens Merr.*) до 22 см. длины и съ задними ногами въ 26 см., сверху оливково-зеленого цвѣта въ черноватыхъ пятнахъ и съ желтой полосой вдоль спины, снизу желтовато-бѣлая. Этотъ гигантъ очень прожорливъ, а потому вредитъ истребленіемъ птенцовъ различныхъ водяныхъ птицъ. Голосъ его очень громокъ; его пробовали акклиматизировать въ Европѣ, съ цѣлью пользоваться его задними ногами. Родъ Веслоногихъ лягушекъ (*Rhacophorus Kuhl*) характеризуется очень большими присасывательными подушечками на необыкновенно длинныхъ пальцахъ обѣихъ паръ ногъ; въ остальномъ наружнымъ своимъ видомъ онъ напоминаетъ квакшъ, но по внутреннему строенію близокъ къ роду *Rana*. Онъ живетъ среди листвы деревьевъ и кустарниковъ. Изъ 30 слишкомъ видовъ, свойственныхъ тропической Азіи и Мадагаскару, Яванская летающая лягушка (*Rh. Reinwardti Boje*, см. табл. I, фиг. 1) водится на Явѣ и Суматрѣ, достигаетъ 7,5 см. длины, сверху темно-зеленая, снизу желтая, въ молодости съ синими пятнами на плавательныхъ перепонкахъ. Головастикъ съ присасывательнымъ кружкомъ на передней части брюха и съ роботообразнымъ ртомъ; жизнь его не изучена. 2) Сем. Древесныхъ лягушекъ (*Dendrobatidae*) съ 2—3 р. и 11—12 в. свойственно Мадагаскару и Ю. Америкѣ. Къ 3) сем. Узкорылыхъ лягушекъ (*Engystomatidae*), распространенному по всѣмъ областямъ, кромѣ палеарктической, относится чрезвычайно странный родъ Короткоглавовъ (*Breviceps Merr.*). К. мозам-

бикский (*B. mossambicus* *Ptts.*, см. табл. „Эоипская фауна“, фиг. 16) 5 см. длиною, необыкновенно толстая, съ очень короткой головой, почти гладкой мордой и очень короткими ногами; на задних лапахъ очень острая, лопатовидная мозоль для копанія земли. Сверху рыже-бурый, бока желто-бурые, снизу грязно-бѣлый въ пятнахъ. Водится и на прилежащей части материка Африки; питается повидимому термитами. Небольшое 4) сем. *Dyscophidae* свойственно Остѣ-Индіи и Мадагаскару. — П. Къ группѣ Подвижногрудыхъ относится восемь семействъ. 5) сем. Кокковыхъ (*Cystignathidae*), распространенное въ Ю. Америкѣ и Австраліи и очень богатое формами, между прочимъ содержитъ родъ Листовыхъ лягушекъ (*Nylodes* *Fitz.*), къ которому относится упоминавшаяся выше кокка (*N. martinicensis* *Tschudi*) 5 см. длины, сѣро-бѣлаго цвѣта въ бурыхъ пятнахъ, съ двумя желтыми полосами по бокамъ, поги въ бурыхъ поперечныхъ полосахъ, снизу бѣловатая. Водится на Антильскихъ о-вахъ. Самка кладетъ яйца на листья, высиживаетъ или охраняетъ ихъ, и черезъ 2—3 недѣли выходятъ уже лягушата. Зародышъ плаваетъ въ прозрачной какъ вода жидкости, заключающейся въ яйцѣ, и не имѣетъ жаберъ, которыя замѣняются у него сначала очень длиннымъ хвостомъ, исполняющимъ повидимому роль дыхательнаго органа. Въ 1895 г. въ теплицахъ Кью у Лондона были открыты молодые экземпляры этого вида; они дали о себѣ знать голосомъ, напоминавшимъ звуки, издаваемые птенцами птицъ. Яйца мужскихъ и женскихъ индивидовъ были завезены сюда повидимому съ растеніями. Къ тому же сем. относится родъ Рогатыхъ лягушекъ (*Ceratophrys* *Voje*) съ часто вытянутыми въ видѣ острия верхними вѣтками (напр. у *C. cornuta* *Linn.*), но у представленнаго на рисунокъ вида (*C. ornata* *Bell.*, см. табл. I, фиг. 2) съ почти нормальными; онъ водится преимущественно въ Аргентинѣ и питается другими лягушками. 6) Южно-американское сем. *Dendrophryniscidae* состоитъ всего изъ 2 р. съ 3 в., а 7) сем. Жабъ (*Bufo* *Linnaeus*) будетъ разсмотрѣно отдѣльно (см. жабы). Необычайно богато видами 8) сем. Квакшъ (*Nylidae*) съ главнымъ родомъ Квакша (*Nyla* *Laur.*), въ которомъ насчитывается до 150 видовъ. Всѣ квакши живутъ на вершинахъ деревьевъ и спускаются въ болота и пруды лишь во время метанія икры. Окраска ихъ очень разнообразна и необычайно измѣнчива даже у одного и того же индивида; эта измѣнчивость больше, чѣмъ даже у хамелеона; подражаютъ квакши часто очень пестрымъ листьямъ. Обыкновенная квакша или древесница (*N. arborea* *Linn.* см. табл. II, фиг. 3) 3 см. длиною, сверху свѣтло-зеленаго, снизу сѣрвато-бѣлаго цвѣта, по бокамъ тѣла черная полоса, окаймленная сверху желтой. Черноватая кожа горла раздувается у самца

въ большой голосовой мѣшокъ, обусловливающей очень громкіе звуки. Водится, кромѣ сѣвера, во всей Европѣ, С. Африкѣ и умѣренной части Азіи; въ горы идетъ до 1500 м. Появляется въ апрѣлѣ и тотчасъ же приступаетъ къ размноженію. Икра образуетъ неправильной формы комки, остающіеся на днѣ водоема. Головастики выходятъ дней черезъ 10—11, покидаютъ воду въ августѣ и отправляются на деревья; начинаютъ размножаться и квакать лишь на 4 году. Зимуютъ въ илу. Въ хорошую погоду квакша держится на верхней, въ дурную на нижней сторонѣ листьевъ; въ дождливую погоду идетъ въ воду. Ее держать въ стеклянныхъ сосудахъ, полагая, что она предсказываетъ погоду и въ хорошую будто бы поднимается на поставленную въ помѣщеніе лѣсенку. Новѣйшіе опыты Ленденфельда убѣждаютъ, что восхождение и нисхождение квакши никакого отношенія къ погодѣ и высотѣ стоянія барометра не имѣютъ. Всѣ его плѣнницы съ 4 часовъ утра до 5 ч. пополуночи держались низко, а съ 6 вечера до утра высоко, вѣроятно вслѣдствіе того, что привыкли находить на вершинахъ деревьевъ ночью больше насекомыхъ или проводить тамъ ночь. Выносить неволю 8—10 лѣтъ. См. „Der Laubfrosch als Stubengenosse“ (Стассфуртъ, 1887). Въ ю.-в. Сибири водится *N. stephani* *Boulg.* Южно-американскій видъ (*N. leucophyllata* *Beirisi*) изображенъ на табл. II, фиг. 1. У мѣшконоски (*Nototrema marsupiatum* *D* и *B.*, см. табл. II, фиг. 2) на спинѣ самки имѣется мѣшокъ, открывающійся къзади и раздѣленный продольно на два рукава; тутъ въ началѣ развиваются очень крупныя яйца этой квакши. Она сверху голубовато-зеленая съ желтыми линиями, образующими правильныя фигуры. 9) Сем. Чесночницъ (*Pelobatidae*) съ 8 родами и 20 видами представлено въ Европѣ двумя родами, роющими себѣ норы въ землѣ и идущими въ воду лишь во время икрометанія. Напоминаютъ жабъ, но подвижнѣе ихъ. Чесночница (*Pelobates fuscus* *Laur.*) 7 см. длиною, сверху желто-бурая или свѣтло-сѣрая въ темныхъ пятнахъ, водится въ Средней Европѣ, въ Россіи до ю. части Петербургскаго губ., любитъ воду, гдѣ откладываетъ въ апрѣлѣ яйца толстыми шнурами до 0,5 м. длиною, прикрѣпляя ихъ къ растеніямъ. Головастики выходятъ черезъ 5—6 дней и покидаютъ воду въ началѣ 4-го мѣсяца. Лягушка издаетъ сильный чесночный запахъ, но ножки ея съѣдобны. Западная европейская Ильная лягушка (*Pelodytes punctatus* *Daud.*) замѣнена у насъ на Кавказѣ недавно описанной *P. caucasicus* *Boulg.* 10) Сем. Дискоязычныхъ (*Discoglossidae*) всего съ 4 р. и 6 в. въ Россіи представлено тремя. Повитушка (*Alytes obstetricans* *Laur.*, см. табл. II, фиг. 5) 4 см. длиною, имѣетъ видъ жабы, 4-палыя короткія ноги, толстыя плавательныя перепонки, бородавчатую кожу; сверху голубовато-сѣрая, снизу

грязно-бѣлая, на бокахъ рядъ свѣтлыхъ бородавокъ. Водится въ ю. Европѣ до ю.-в. Россіи, живетъ въ сырыхъ норахъ. Въ мартѣ и апрѣлѣ самка мечетъ яйца, выходящія изъ нея во время спариванія двумя четкообразными шнурами въ 80—170 см. длиною, которые носятъ самцомъ 3—7 недель, пока не разовьются зародыши. Затѣмъ онъ отправляется въ воду, гдѣ скоро выходятъ головастики и развиваются далѣе уже нормально. Одинъ самецъ носить часто яйца отъ 2—3 самокъ. Жерлянка (*Bombinator igneus* Laur., см. табл. II, фиг. 6 и 7) 4 см. длиною, покрыта крупными бородавками; сверху сѣрая или бурая, снизу темно-синяя въ оранжевыхъ или красныхъ пятнахъ; самецъ съ голосовымъ мѣшкомъ и черными кожистыми отростками на локтѣ и пальцахъ. Водится въ Европѣ къ ю. отъ Ю. Швеціи, живетъ лѣтомъ въ стоячихъ водахъ, осенью временами на сушѣ, хорошо плаваетъ и прыгаетъ; вечеромъ и ночью кричитъ тихо и однообразно. Очень боязлива, въ страхѣ отдѣляетъ пѣнистую, довольно ѣдкую жидкость. Мечетъ въ маѣ и июнѣ икру, падающую на дно; головастики выходятъ на 9-й день и кончаютъ развитіе въ началѣ октября. Въ в. Азіи и в. Сибири замѣняется *B. orientalis* Boulg. Семейства 11) *Amphignathodontidae* и 12) *Nemiphractidae* бѣдны формами и свойственны ю. Америкѣ. Къ подотряду Безъязычныхъ (*Aglossa*) относится всего два семейства, заключающія по одному роду. 13) Коготницы (*Dactylethridae*), свойственныя тропической Африкѣ, характеризуются присутствіемъ зубовъ въ верхней челюсти; сюда родъ Наперсточницы (*Xenopus Wagl.*) съ 3 видами, изъ которыхъ болѣе извѣстенъ Н. капская (*X. laevis* Daud. s. *capensis* Cuv.). Наконецъ сем. 14) Ципъ (*Pipidae*) съ однимъ видомъ мы рассмотримъ отдѣльно (см. *пипа*). Литература. Boulenger, *Catalog of the Batrachia Salientia s. Escudata in the British Museum* (Лондонъ, 1882); Hoffmann въ *Bronn's Klassen und Ordnungen des Thierreichs*, т. XVII, отд. 2, Amphibien (Лейпц. и Гейдельб. 1879—80); Knauer, *Naturgeschichte der Lurche*. *Amphibiologie* (2 изд. Вѣна 1883); Никольскій (обзоръ русскихъ Б. г.) въ Федченко, Путешествіе въ Туркестанъ, т. II, часть VII, стр. 70—73; Ecker и Wiedersheim, *Anatomie des Frosches* (Брауншв. 1869—82); Беркосъ и Ингенцикі. *Практическая зоотомія*. Вып. I Лягушка (Спб. 1898); Rusconi, *Développement de la grenouille commune* (Миланъ, 1826); Götze, *Entwicklungsgeschichte der Unke* (Лейпц. 1875); van Bamberke, *Recherches sur le développement de Pelobate brun* (Mém. cour. Acad. Belg., т. 34, 1868); C. Vogt, *Untersuchungen über die Entwicklungsgeschichte der Geburtshelferkröte* (Солот. 1842).

**Безчерепныя** (*Acrania*, *Leptocardii* s. *Cephalochordata*), небольшая группа животныхъ, лучше всего извѣстная по лан-

цетнику, которую прежде относили къ классу рыбъ (*Pisces*) въ качествѣ отряда (*Leptocardii*); впоследствии группу эту стали противопоставлять подѣ именемъ Б. (*Acrania*) всѣмъ остальнымъ позвоночнымъ (*Vertebrata*), имѣющимъ черепъ и потому получившимъ названіе *Craniota*. Въ настоящее время Б. считаются подтипомъ недавно установленнаго типа хордовыхъ (*Chordata*, см.), къ которому кромѣ Б. (*Cephalochordata*) относятся съ одной стороны подтипъ оболочниковъ (*Tunicata* s. *Urochordata*), а съ другой подтипъ настоящихъ позвоночныхъ (*Vertebrata*). Б. характеризуются тѣмъ, что имѣютъ постоянную хорду или спинную струну (*Chorda dorsalis*, см.), доходящую до передняго конца тѣла (у оболочниковъ хорда бываетъ только въ личиночномъ состояніи, исчезаетъ у взрослогаго животного и располагается только въ хвостовой части тѣла), но не развиваютъ еще членистаго скелета, какъ остальные позвоночныя. Отсутствие черепа и позвоночника у Б. находится въ связи съ полнымъ отсутствіемъ у нихъ соединительно-тканыхъ элементовъ; все тѣло ихъ состоитъ изъ эпителиальныхъ оболочекъ. Покровъ тѣла у нихъ однослойный и настолько тонкій, что черезъ него просвѣчиваются границы мускульныхъ сегментовъ. Сердцанѣтъ, а головной мозгъ, печень и почки существуютъ въ зачаточномъ состояніи. Кромѣ рода ланцетника, представленнаго нѣсколькими видами, къ Б. относится недавно открытый въ Америкѣ родъ *Asymetron*, *Andrews*, съ видомъ *A. lucayanum*, *Andrews*, водящимся въ морскихъ заливахъ и зарывающимся въ песокъ до отверстія рта.

**Безчестіе**. Подъ словомъ Б., въ техническомъ смыслѣ сл., законъ понимаетъ денежный штрафъ, опредѣленный судомъ за личную обиду или оскорбленіе. Искъ объ обидѣ можетъ быть гражданскій—о взысканіи Б. (Св. Зак. т. X, ч. I; зак. гражд. ст. 667—669) или уголовный—о наказаніи виновнаго (уст. о наказ., налаг. мир. суд. ст. 130—138). При этомъ, однако, лицо, учинившее гражданскій искъ, лишается права предъявить искъ уголовный. Размѣръ Б. опредѣляется закономъ, смотря по состоянію или званію обиженнаго и по особымъ отношеніямъ обидчика къ обиженному, отъ 1—50 руб. см. *оскорбленіе*.

**Безчиніе** и буйство предусмотрены ст. 192 воинскаго устава о наказаніяхъ наравнѣ съ нарушеніемъ правилъ благочинія въ публичномъ мѣстѣ или собраніи, хотя для наличности Б. не требуется публичности мѣста совершенія проступка; существеннымъ признакомъ Б. является: нарушеніе спокойствія, выражающееся въ шумъ, крикъ и т. п. Наказанія за Б. и буйство или дисциплинарныя, или гауптвахта до 3 мѣс. (для офицеровъ) и военная тюрьма отъ 1 до 2 мѣс. или переводъ въ разрядъ штрафованныхъ (для нижнихъ чиновъ). При особенно увеличивающихъ вину об-

стоятельствахъ наказаніе усиливается для офицеровъ до крѣпости отъ 2 до 4 мѣсяцевъ, а для нижнихъ чиновъ — до военной тюрьмы отъ 2 мѣс. 2 нед. до 4 мѣс. Признаніе данныхъ фактич. обстоятельствъ особенно увеличивающими зависитъ отъ суда, рассматривающаго дѣло по существу но, по разъясненіямъ главнаго военнаго суда, особенно увеличивающими вину могутъ быть признаны лишь обстоятельства, входящія въ составъ преступленія, и правильность примѣненія судомъ усиленныхъ наказаній подлежатъ повѣркѣ въ кассационномъ порядкѣ.

**Безчутная собака**, охотничье выраженіе, собака, имѣющая плохое чутье.

**Безщитковья** (Athesa), подотрядъ черепахъ (см.).

**Безыменная артерія** (Arteria anonuma s. Turnus brachiocephali acus) беретъ начало изъ дуги аорты (Arcus aortae) и тотчасъ же дѣлится на правую подключичную (A. Subclavia dextra) и правую сонную (A. carotis communis dextra) артеріи.

**Безымянное животное**, см. *Губачъ*.

**Безыменные договоры** (юрид. терм.). Въ римскомъ правѣ такое названіе (contractus inopinati) получили особаго рода двусторонніе договоры, для большей части которыхъ не были выработаны особыя обозначенія. По древнему формальному римскому праву такіе договоры не были даже охраняемы исками.

Иногда терм. Б. д. употребляется и теперь для обозначенія тѣхъ видовъ договорныхъ отношеній, которые не перечисляются въ дѣйствующ. гражд. кодексахъ.

**Безымянный палецъ**, четвертый палецъ на рукѣ, носящій однако также названіе перстневого (annularis).

**Безымянные вены**, (Venaе anonumae) образуются сляніемъ подключичныхъ (Venaе subclaviae), общей яремной (V. jugularis communis) и наружной яремной (V. jug. externa) венъ каждой стороны тѣла и въ свою очередь сливаются у человѣка и большинства млекопитающихъ въ верхнюю полую вену (V. cava superior), открывающуюся въ правое предсердіе. У однопроходныхъ, сумчатыхъ и нѣкоторыхъ грызуновъ обѣ Б. в. впадаютъ сюда однако отдѣльно.

**Безъ оборота на меня** (юридич. терминъ вексельнаго права). При переходѣ векселя отъ одного лица къ другому, всѣ надписатели, т. е. лица, совершившія передачу, несутъ солидарную отвѣтственность, т. е. всѣ за одного и одинъ за всѣхъ (см. *Солидарная отвѣтственность*) передъ векселедержателемъ (ст. 26 Уст. о векселяхъ, т. XI, ч. 2), если послѣдній не получитъ въ назнач. время удовлетворенія отъ плательщика. Надписатель, желающій поставить себя внѣ такой отвѣтственности, выйти изъ вексельнаго обязательства, долженъ къ обыкновенной надписи (именной или приказной) прибавить слова: „Безъ оборота на меня“ (ст. 28 Уст. о векселяхъ)—выра-

женіе, аналогичное иностранн. Ohne obligo, sans obligation (Герм. векс. уст. § 14.). Это такъ наз. безъоборотная надпись. Лица, лишенные вексельной дѣеспособности, т. е. не могущія выдавать векселей (замужнія женщины, лица духовнаго званія, неторгующіе крестьяне и др.) могутъ передавать векселя по безъоборотной надписи, такъ какъ такая надпись не влечетъ за собою послѣдствій вексельнаго обязательства (рѣшеніе 4 деп. Прав. Сената, 1889, № 739).

**Безъязычныя** (Aglossa), подотрядъ безхвостыхъ амфибій (см.).

**Безьё** (Beziers), окруж. гор. франц. деп. Геро, на Оръ и южн. каналѣ, узловая ст. Южной и Ліонской жел. дор., живописное мѣстоположеніе надъ цвѣтущей долиной. Упомянутый каналъ, по устраненіи неудобства паденія его въ 25 м. Фонсеранскимъ шлюзомъ, проходитъ надъ Оромъ въ красивомъ акведука. Его строителю, Рике, воздвигнуть здѣсь въ 1838 памятникъ. Черезъ Оръ построены въ XIV в. каменный мостъ, длиною въ 245 м. Въ Б. есть готическій соборъ, театр, колледжъ, библиотека, музей; жит. 44,449 (1896); производство вина, водки, ликера, уксуса, бочекъ, металл. издѣлій и др.; торговля виномъ, водкой, хлѣбомъ, скотомъ и кожей. Отъ гор. къ находящимся на берегу морскимъ купаньямъ проведенъ трамвай (13,8 км.). Б. (Beterrae, Julia Biterra Septimanorum римлянъ) основанъ Цезаремъ, поселившимъ здѣсь свой 7 легионъ. Въ началѣ XIII в. процвѣталъ и былъ однимъ изъ центровъ альбигойцевъ, въ 1209 разрушенъ крестоносцами подъ предводительствомъ папскаго легата, цистерціанскаго аббата Арнольда, при чемъ населеніе истреблено. Гор. много пострадалъ также во время религіозныхъ войнъ. Бывшая здѣсь епископская резиденція въ 1802 уничтожена. Въ Б. происходили церковные соборы: 356 противъ арианъ, 1233 и 1255 противъ альбигойцевъ. См. Sabatier, Histoire de la ville et des évêques de Béziers (Безьё, 1854).

**Бей** (бегъ — князь, господинъ), турки произносятъ бее, арабы — бекъ), титулъ; ставится послѣ имени собственнаго и дается Портой людямъ знатнаго происхожденія, какъ, напр., сыновьямъ пашей. Платившіе Турціи дань молдавскіе и валлахскіе князья также носили титулъ Б. Въ наше время его имѣютъ князья болгарскій и самосскій.

**Бейбатъ**, то же, что Биби-Эйбатъ (см.).

**Бейданъ** (Beudant), Франсуа Сульпицій, минералогъ и физикъ, род. 1787 въ Парижѣ, ум. 1852; воспит. политехнич. и нормальн. школы въ Парижѣ, съ 1811 былъ проф. въ Авиньонѣ, Марселѣ и Парижѣ, директоръ минерал. музея въ Парижѣ. Научная извѣстность Б. обусловлена его изслѣдованіями соотношеній между химическимъ и кристаллограф. строеніемъ минераловъ и ихъ удѣльнымъ вѣсомъ. Нѣкогда пользовались большою популярностью его

многочисленные элементарн. учебники по физикѣ, минералогіи, геологіи и даже грамматикѣ франц. языка.

**Бейдевиндъ**, такой курсъ корабля, когда вѣтеръ дуетъ на встрѣчу подъ нѣкоторымъ угломъ (отъ 40 до 90°) къ диаметральной плоскости (см. *бакштагъ*). Б. бываетъ крутой, если этотъ уголъ меньше 67,5° и полный, когда уголъ больше 67,5°.

**Бейдеманъ**, Александръ Егоровичъ, академикъ историч. живописи, адъюнктъ-профессоръ академіи худож., род. 1829 г., ум. 1869, воспитыв. въ Ларинск. гимназіи въ Спб., по окончаніи кот. поступилъ въ академію въ классъ А. Т. Маркова, на первыхъ же порахъ выдѣлившись въ качествѣ выдающагося рисовальщика (рисунки Б. помѣщались въ изданіи Неваховича „Ералашъ“). Въ 1851 г. Б. получилъ больш. серебрян. медаль за портретъ съ натуры, а въ 1853 г. — малорутую за картину „Бѣгство въ Египетъ“; въ 1855 г. Б. вышелъ изъ акад. и спустя два года, на свои средства, отправился за границу и посѣтилъ Италію, Германію и Парижъ, гдѣ имъ были исполнены заказы для строившейся въ Парижѣ русской посольской церкви, а также написаны картины „Гулянье“ и „Дѣвочка, утоляющая жажду изъ родника въ лѣсу“. Возвратившись въ Россію, Б. занялся разработкой прбизведеній религіознаго характера и сталъ преподавать рисованіе въ рисовальной школѣ, великимъ князьямъ Алексѣю и Сергію Александровичамъ, а потомъ и въ академіи. Произведенія кисти Б. имѣются въ церквахъ Михайловскаго дворца, села Михайловки, въ Ливадіи и въ церкви Александровской больницы въ Спб. Оригиналы религіозныхъ картинъ, писанные Б. для мозаикъ Исаакіевскаго собора, находятся въ церкви акад. худож. Цѣннымъ памятникомъ художественной дѣятельности Б. является также и альбомъ 150 рисунковъ — композицій образовъ, писанныхъ или проектированныхъ художникомъ для различныхъ церквей, преимуществ. для дворцовой церкви въ Ливадіи. Альбомъ этотъ былъ подаренъ академіи импер. Александромъ II. Преждевременно умершій Б. успѣлъ создать себѣ извѣстность, какъ даровитѣйшій колористъ и рисовальщикъ и какъ воспитатель нѣсколькихъ извѣстныхъ художниковъ (В. В. Верещагинъ — его ученикъ). Въ своихъ религіозныхъ композиціяхъ Б. впервые мастерски соединилъ духъ византійской иконописи съ требованіями современнаго искусства и такимъ образомъ положилъ начало новой школѣ въ русской религіозной живописи.

**Бейджлоу** или Байджлоу Джонъ (Bigelow), амер. дипломатъ и писатель, род. 1817, съ 1861 консулъ, съ 1864 — посланникъ въ Парижѣ, съ 1866 редакторъ полит. газеты въ Нью-Йоркѣ. Ему принадлежатъ: *Jamaica in 1850* (1852), *The life of Fremont* (1856), *Les Etats Unis d'Amerique en 1863* (1863), *Molinos the quietist* (1882), *William Cullen Bryant* (1890) и др., а

такъ-же изданіе сочиненій и автобіографіи Франклина.

**Бейеренъ**, Авраамъ ванъ, голланд. живописецъ, род. 1620 г. въ Гаагѣ, ум. въ Аלקмарѣ 1674 г. Писалъ исключительно плоды и рыбъ, замѣчательно блестящими по колориту сочными красками. Работы его находятся въ музеяхъ Петербурга, Вѣны, Берлина, Стокгольма и Ливіа.

2) Робертъ, худ., р. 1838 г. въ Нёрдлингенѣ, учился въ мюнхенской академіи у Фил. Фолтца и продолжалъ затѣмъ работать въ Парижѣ и Италиі. Наибольше извѣстныхъ картинъ его, распространенныхъ также и въ фотографіяхъ, — „Фаустъ и Маргарита“, „Воскресное утро“, „Психея“, „Ифигенія“, „Средневѣковая свадьба“, „Орфей и Эвридика“, „Источникъ“, „Пасхальная прогулка“ и др. Въ картинахъ Б. много романтизма, гармонирующаго съ приятнымъ колоритомъ.

**Бейеръ**, Конрадъ, нѣмецк. писатель, род. 1834, извѣстенъ главнымъ образомъ своими работами объ извѣстномъ поэтѣ Рюкертѣ (см.); таковы „Friedrich Rückerts Leben und Dichtungen“, „Fr. Rückert; ein biographisches Denkmal“, „Neue Mitteilungen über Fr. Rückert“ и мн. др. Кромѣ того онъ напечаталъ: „Arja, die schönsten Sagen aus Indien und Iran“, *Leben und Geist Ludwig Feuerbachs*, „Deutsche Poetik“ и др. Подъ псевдонимомъ „Биръ“ онъ написалъ романъ „Erzherzog Karls Liebe“.

**Бейзи**, см. *Буазе-Суму*.

**Бейли** (Francis Baily), астрономъ, род. 1774 г., ум. 1844 г.; до 1825 г. былъ вѣсельнымъ маклеромъ въ Лондонѣ, съ 1825 г. сталъ наблюдать на собственной небольшой обсерваторіи; членъ-учредитель (впослѣдствіи предсѣдатель) лондонскаго астрономическаго общества. Въ 1822 г. издалъ „Astronomical tables and remarks for the year 1822“; въ 1827 г. вышелъ его извѣстный каталогъ зодіакальных звѣздъ, въ 1829 г. — каталогъ 564 звѣздъ, наблюденныхъ Флемстидомъ, но не помѣщенныхъ имъ въ его „British catalogue“. Самымъ капитальнымъ трудомъ Б. является изданіе старыхъ звѣздныхъ росписей Птолемея, Улугъ-Бега, Тихо-Браге, Галлея и Гевелия (1843). Б. опредѣлялъ среднюю плотность земли посредствомъ 2153 наблюдений надъ крутильными вѣсами въ 1841—42 гг. и получилъ величину 5,660. Онъ занимался также теоріей вѣроятностей въ ея приложеніи къ страхованію жизни и написалъ „The doctrine of interest and annuities analytically investigated“ (1808) и „The doctrine of life-annuities and insurances analytically investigated“ (1810).

**Бейль** (Bayle), 1) Петръ, одинъ изъ вліятельнѣйшихъ философовъ, теологовъ и критиковъ Франціи, называемый обыкновенно скептикомъ, род. 1647 г., ум. 1706 г. Б. усердно отдавался классич. занятіямъ, слушалъ въ коллегіи іезуитовъ лекціи логики и аристотелевской философіи; поколебленный въ своихъ вѣрованіяхъ, перешелъ въ

католичество, но уже спустя полтора года, переубѣжденный своимъ отцемъ, вернулся, къ реформатской вѣрѣ, переѣхавъ ради безопасности въ Женеву, гдѣ ознакомился съ философіею Декарта. Въ первомъ же своемъ сочиненіи о кометѣ 1680 г., появившемся въ 1682 г., Б. высказалъ мнѣніе, что невѣріе лучше суевѣрія, что государство должно-бы терпѣть даже атеистовъ. Вскорѣ затѣмъ появилась его полемическая „Critique générale de l'histoire du calvinisme de Mr. Maimbourg“, продолженная въ послѣдующіе годы. По примѣру „Journal des Savants“ издавалъ онъ „Nouvelles de la République de lettres“, журналъ, заслужившій необыкновенное одобреніе и редактированный имъ самимъ до 1687 г. Когда былъ отмѣненъ нантскій эдиктъ и начались постыдныя драгонады, жертвою которыхъ сдѣлался родной братъ Б., онъ написалъ: „Ce que c'est que la France toute catholique sous le regne de Louis le Grand“ и „Commentaire philosophique sur ces paroles de Jesus-Christ.: Contrains les d'entrer“,—что вовлекло его въ полемику съ протестантами, утверждавшими, что рекомендованная имъ терпимость есть невѣріе и измѣна протестантской вѣрѣ, и требовавшими, чтобы онъ былъ наказанъ. Такъ какъ противъ Б. было общественное мнѣніе, то въ 1693 г. онъ былъ лишенъ занимаемой имъ каѣдры и ему воспрещено вообще преподаваніе. Съ этихъ поръ Б. посвятилъ все свое время и силы изданію „Dictionnaire historique et critique“ (Роттерд. 1697, 2 т.; 1702; самое полное изданіе Демезо, Амстерд. и Лейд. 1740, 4 т.; нов. изд. Пар. 1820, 16 т.); словарь этотъ разрабатывалъ разнообразныя области духовной жизни съ рѣдкою ученостью и проникательнымъ критическимъ остроуміемъ, въ привлекательной формѣ, проясняя многое въ философскихъ и религиозныхъ вопросахъ. Въ видѣ отдыха Б. написано: „Réponse aux questions d'un provincial“ (Роттерд. 1704, 5 т.). Скептически обнаруживалъ Б. разладъ разума съ самимъ собою въ самыхъ различныхъ пунктахъ, и между прочимъ доказывалъ несомнѣстность разумнаго мышленія съ догматизмомъ, который бываетъ неперемѣнно неразумнымъ, такъ какъ только при этомъ предположеніи онъ можетъ избѣгнуть критики. Однимъ изъ важныхъ положеній Б. было утверженіе о независимости нравственности и, сообразно съ этимъ, требованіе религиозной терпимости. „Oeuvres diverges“ Б. изданы въ Гаагѣ 1725—31, въ 4 томъ, а „Lettres“ въ Роттерд. 1712 и Амстерд. 1720 г. См. Desmaizeaux, La vie de Pierre B. (Амстерд. 1730, Гаага 1732, 2 т.); Feuerbach, Pierre B. (Ансб. 1838).

2) (Beyle), Аври, французск. писатель, род. 1783, ум. 1842, извѣстный подъ псевдонимомъ Стендаль. Изъ романовъ его извѣстны: *Armance* (3 т., 1827); *Le Rouge et le Noir* (2 тома, 1831) и особенно

*La Chartreuse de Parme* (2 т., 1839) — всѣ они отличаются яркостью характеристикъ, пикантностью стиля и блестящимъ остроуміемъ. Изъ другихъ многочисленн. произведеній Б. заслуживаютъ упоминанія: *Lettres écrites de Vienne sur Haydn etc.* (вышло 1814 подъ именемъ Bombet); *Rome, Naples et Florence en 1817* (1817); *Histoire de la peinture en Italie* (2 т., 1817); *De l'amour* (2 т., 1822); *Racine et Shakespeare* (1823) и посмертныя произведенія: *Nouvelles inédites* (1853); *Romans et nouvelles* (1854); *Correspondance inédite* (1855); *Vie de Henri Brulard* (1890) — автобіографія; *Journal* (1888); *Souvenirs d'égotisme* (1892); Б. былъ учителемъ Мериме и по направленію предшественникомъ Зола и Бурже и др. См. Paton, *Henri B., a critical and biographical study* (Лонд., 1874); *Cordier, Stendhal et ses amis* (Эврѣ, 1890); *Rod, Stendhal* (Пар., 1892); *Farges, Stendhal diplomate. Rome et l'Italie de 1829 à 1842* (Пар., 1892).

3) Роджеръ, графъ Оррери (Orrery), сынъ Ричарда В., „велик. коркского графа“ и губернатора Мюнстера, род. 1621, ум. 1679; стоялъ на сторонѣ Карла I до его казни, но 1649 перешелъ на сторону Кромвеля и поддерживалъ его при покореніи Ирландіи. Послѣ смерти протектора Б. выступилъ за Карла II, сдѣлавшаго его 1660 г. графомъ Оррери. Въ 1668 Б. вышелъ въ отставку и посвятилъ себя наукѣ и поэзіи. Онъ написалъ романъ, много трагедій и др. „*Dramatic works*“ изд. 1743. Моррисъ изд. его политич. корреспонденцію („*State-letters of Roger B*“ 1742).

**Бейльштейнъ**, Федоръ Федоровичъ, бывшій профессоръ Спб. технологич. института, нынѣ ординарный академикъ Императорской академіи наукъ, род. въ Спб. 5 февр. 1838, воспитывался сначала въ школѣ Св. Петра (Peterschule), а затѣмъ съ 1852 въ Гейдельбергѣ у Бунзена, въ Мюнхенѣ у проф. Жолли и проч. 1858 получилъ степень доктора философіи въ Геттингенѣ и съ 1858 до 1859 работалъ въ Парижѣ у Вюрца, а съ 1865 получилъ каѣдру въ петербургскомъ технологическомъ институтѣ и кромѣ того читалъ лекціи въ военно-инженерной академіи. Имѣетъ степень почетнаго доктора химіи отъ московскаго университета. Большая часть химическихъ работъ Б. посвящена химіи углеродистыхъ соединений. Важнѣйшія изъ работъ относятся къ ароматическому ряду, гдѣ Б. весьма много содѣйствовалъ развитію гипотезы Кекуле о строеніи ароматическихъ соединений вообще. Въ числѣ многочисленныхъ работъ Б. одно изъ наиболѣе видныхъ мѣстъ занимаетъ изслѣдованіе о такъ назыв. молекулярныхъ перемѣщеніяхъ и хлорированіи толуола. Б. показывалъ, что при замѣщеніи водорода хлоромъ въ толуолѣ, хлоръ замѣщаетъ или водородъ бензоловаго ядра или водородъ метиловаго группы въ зависимости отъ температуры, при которой ведется реакція. Б.

не мало занимался химическими вопросами, имѣющими важное техническое значеніе. Такъ, онъ изслѣдовалъ русскую нефть и показалъ, въ чемъ ея существенное отличіе отъ нефти американской. Наконецъ В. много занимался разработкою способовъ химическаго анализа вообще и электролитическихъ приемовъ анализа въ особенности. Капитальный трудъ В. „Handbuch der organischen Chemie“, собравшій всѣ соединенія по органической химіи (анализированныя), съ богатѣйшими литературными указаніями, представляется единственнымъ въ своемъ родѣ и сдѣлался настольной книгою у каждого химика, занимающагося органической химіей. Не смотря на свое специальное назначеніе, сочиненіе это выдержало нѣсколько изданій; 3-е въ 1892; кромѣ этого сочиненія извѣстностью пользуется еще небольшая книжка В. „Введеніе въ качественныя анализы“. Подробности о В. см. Венг., т. 2.

**Бейме**, Карлъ Фридрихъ, графъ, прускій госуд. дѣятель, род. 1765, ум. 1838, изучалъ законовѣдѣніе въ Галле; затѣмъ поступилъ на прускую госуд. службу, пріобрѣлъ довѣріе кронпринца, который по вступленіи на престолъ 1798 назначилъ его кабинетратомъ. 1807 В. сдѣлался президентомъ камергерихта въ Берлинѣ; послѣ отставки Штейна назначенъ министромъ юстиціи съ титуломъ вел. канцлера. Однако, онъ не отвѣчалъ требованіямъ своего поста, слѣдовалъ боязливой политикѣ Альтенштейна и принужденъ былъ оставить свой постъ, когда Гарденбергъ сталъ во главѣ министерства. Послѣ того онъ служилъ гражданскимъ губернаторомъ въ Помераніи, получилъ графскій титулъ, 1817 снова вступилъ въ министерство. Онъ примкнулъ къ малой либеральной партіи, старавшейся сдержать реакцію и ввести сословную конституцію. Но когда это не удалось, В. вмѣстѣ съ В. фонъ Гумбольдтомъ и Бойеномъ вышелъ въ отставку.

**Беймверъ**, Клеменсъ, философъ, род. 1853 г. въ Падерборнѣ, съ 1883 г. орд. профессоръ философіи въ Бреславлѣ. По имени сотрудничества въ ученыхъ журналахъ В. напечаталъ: „Des Aristoteles Lehre von den äussern und innern Sinnesvermögen“ (Падерб. 1877); „Das Problem der Materie in der griechischen Philosophie“ (Мюнст. 1890).

**Бѣйнъ** (Воупе), рѣка на восточн. берегу Ирландіи, беретъ начало въ графствѣ Кильдеръ въ торфяномъ болотѣ и впадаетъ ниже Дрохеды въ Ирландское море; длина русла 113 км. Песчаная отмель мѣшаетъ плаванію болѣе крупныхъ судовъ, барки ходятъ вверхъ по теченію до Нэввена (32 км. отъ устья). На берегахъ рѣки близъ Ольдбридна, 4 км. отъ Дрохеды, 11 июля 1690 Вильгельмъ III Оранскій на голову разбилъ Іакова II.

**Бейшуръ**, гавань Малабарскаго дистрикта британ. Индіи, соединена ж. д. съ гор. Мадрасомъ на противп. Коромандельскомъ

берегу Индостана; гавань плохая, служитъ только для вывоза въ небольшомъ числѣ мѣстн. продуктовъ; важнѣе рыбная ловля.

**Бейра**, португ. пров., къ сѣв. отъ р. Тахо, граничитъ пров. Энтре Дойро э Миншо и Тразъ ось Монтезъ на с. Эстремадурой и Алемтешо на ю., Испаніей на в. и Атлантическимъ океаномъ на з., пл. 23,942 кв. км. По своей природѣ распадается на довольно плоское побережье — Приморскую Б., суровую Верхнюю Б., занимающую горную террасу и хребетъ Серры да Эстрелла съ ея отрогами, и Нижнюю Б., расположенную между означеннымъ хребтомъ и р. Тахо равнину. Долину Тахо орошаютъ многочисленныя ручьи и рѣки, стекающіе съ гранитныхъ утесовъ Эстреллы, образуя живописныя ущелья и боковыя долины. Жит. 1.377,432 (1881). Кромѣ плодородныхъ, хорошо обработанныхъ и густо населенныхъ долинъ Дойры (Дуро), Мондего, Воуги и нѣкотор. равнинъ, почва плоха, неплодородна и населеніе рѣдкое. Горы большею частью голы, бѣды лѣсомъ и покрыты вереснякомъ; содержатъ желѣзныя руды, свинцовый блескъ, сурьму, бурый уголь, плохо, однако, разрабатываемые. Страна очень богата солью, особенно въ прибрежныхъ соляныхъ болотахъ, гдѣ насчитываютъ тысячи соляныхъ копей. Значительно также количество минеральныхъ источниковъ. Мѣстами ощущается недостатокъ въ лѣсѣ: на побережьѣ растетъ приморская ель, внутри страны лишь изрѣдка пихтовые и дубовые лѣса. Земледѣліе доставляетъ маисъ, пшеницу, бобовыя, всевозможныя овощи и фрукты (на низменномъ побережьѣ померанцы), каштаны, вино и оливковое масло. Значительно развиты рыболовный промыселъ и скотоводство. Овцеводство упало сравнительно съ былымъ, однако Б. все еще въ этомъ отношеніи первенствуетъ въ Португаліи и производитъ лучшую шерсть. Свины доставляютъ любимые въ Англіи лиссабонскіе окорока. Довольно значительно также пчеловодство. Населеніе распред. крайне неравномѣрно. Обрабатывающая промышленность развита незначительно. Главн. гор. Коимбра.

**Бейра**, портовый гор. въ португ. владѣніяхъ въ восточн. Африкѣ, 40 км. къ сѣв. отъ Софалы, на восточн. берегу соединеннаго устья рѣкъ Понгве и Бузи; соединенъ съ Фонтесвиллой на Понгве ж. д. (61 км.): отъ послѣдней до Чимойо на протяженіи 333 км. идетъ линія, принадлеж. Англійской Южно-Африканской Компаніи и имѣющая быть въислѣдствіи продолженной до Умтали и Форта Салисбѣри въ централн. части англ. южно-африк. колоній. Значеніе пока еще небольшого порта Б. быстро увеличивается. Расположенъ на песчан. мысу; нѣсколько официальныхъ зданій; резиденція Мозамбикской Компаніи, въ рудахъ которой находится большая часть морской торговли, а также недавно открытыя богатые золотыя копи. Въ началѣ 1897

въ городъ было болѣе 4000 жит., изъ нихъ 1268 европейцевъ, болѣею частью англичанъ, португальцевъ и французовъ. Ввозъ 1897 равнялся около 5 милл. руб.; сверхъ того, транзитомъ внутрь Африки провезено на 1<sup>3</sup>/<sub>4</sub> милл. руб.; вывозъ (каучукъ, золото, слоновая кость, воскъ, мѣха, земляной орѣхъ) около 1/2 милл. руб. Приливы замѣтны въ устьяхъ Понгве и Бузи на разстояннн 80 — 90 км. отъ океана. Гавань имѣетъ 9500 м. длины и 3000 м. ширины, 1897 служила стоянкой для 237 судовъ (74 англ.) вмѣст. въ 157,200 тоннъ. Англійскіе пароходы ходятъ изъ Б. вверхъ по Понгве.

**Бейрейсь**, Готфридь Христофоръ, ученый, род. 1730, ум. 1809, изучалъ въ Ленѣ законовѣдннє, математику и естествознаніе, много путешествовалъ для примѣненія своихъ химико-техническихъ изобрѣтеній, изучалъ медицину въ Гельмштедтѣ, сдѣлался проф. физики, затѣмъ медицины и хирургіи. Извѣстность дали ему его химическія изобрѣтенія, между прочимъ: изобрѣтенная имъ, похожая на карминъ, минеральная краска; краска, замѣняющая индиго; процессъ для добыванія кобальта и т. д. См. Heister, Nachrichten über B. (Berl. 1860).

**Бейрихъ**, Генр. Эрнстъ (Beurich), одинъ изъ крупныхъ швецкихъ геологовъ и палеонтологовъ; род. 1815, ум. 1896. Былъ проф. геол. и палеонтол. въ берл. универ. и директ. прусск. геолог. учрежд. Его специальная геологич. и палеонтолог. изслѣдованія касались, главнымъ образомъ, прирейнскихъ девонскихъ отложений, раковиннаго известняка триаса и нижнетретичныхъ осадковъ Германіи, преимущественно же установленнаго имъ олигоцена; крупное научное значеніе имѣетъ монографія трилобитовъ. Наибольшую заслугу Б. составляетъ руководство картографическими геологическими работами въ Германіи и созданіе детальной геологической карты Пруссіи и Тюрингенск. государствъ.

**Бейрутъ** (Беруть), гл. гор. одноименнаго турецк. вилайета въ Сириі, у Средиземнаго моря подъ 33° 54' с. ш., у подножія Ливанскихъ горъ, съ которыхъ здѣсь открывается прекрасный видъ. Замѣчательныхъ зданій нѣтъ, улицы узки и кривы, большія предмѣстья окружены обширными, роскошными садами; считается самой здоровой мѣстностью всего побережья, несмотря на лѣтнія жары. Недостатокъ воды устраненъ съ проведеніемъ 1875 изъ р. Наръ-эль Кельбъ водопровода. Жит. около 100,000 (изъ нихъ 2000 европейцевъ), 1/3 ихъ магометане, остальные христіане (православные греки, марониты и греки-уніаты). Среди туземцевъ сильно развиты шелководство, тканье шелковыхъ и бумажныхъ матерій, производство золотыхъ и серебряныхъ вещей, кувшиновъ изъ пористой глины для охлажденія воды и др., особенно-же процвѣтаетъ торговля. Обиходный языкъ, кромѣ арабскаго, также французскій. Приблизит. съ 1840, благодаря введенію паро-

ходовъ, Б. сдѣлался важнѣйшимъ портовымъ и торговымъ гор. Сириі, вмѣстѣ съ тѣмъ онъ гавань Дамаска. Два раза въ день, по проведенной 1863 черезъ Ливанъ дорогѣ, отправляется почтовая карета въ Дамаскъ. Хотя Б. является все-таки главнымъ торговымъ рынкомъ Азіат. Турціи, коммерческіе обороты его теперъ падаютъ. 1896 Б. посетило 824 парохода и 2222 парусныхъ судовъ. Главный предметъ вывоза (ежегодно, въ среднемъ, на 4.500,000 р.) сырой шелкъ, идущій главнымъ образомъ въ Лонъ, кромѣ того оливковое масло и вино. Торговля въ рукахъ англичанъ, нѣмцевъ и французовъ. Франц. компаніей построена новая, хорошая гавань (1889—1893). Резиденція православнаго греческаго епископа, маронитскаго епископа, уніатскаго греческаго епископа и папскаго делегата; центръ американской миссіи протестантской проповѣди въ Сириі, духовная семинарія, медицинскій факультетъ, реальное училище, типографія, астрономическая обсерваторія и пр.; многочисленныя консульства различныхъ государствъ.

Въ древности Б. назывался Беритосъ и былъ финикійскимъ портомъ. Впослѣдствіи достался Египту, у котораго отнять Антіохомъ Великимъ, затѣмъ присоединенъ къ Сирийскому царству. 140 до Р. Хр. разрушенъ Діодотомъ Трифоновомъ; затѣмъ взятъ Агришной, возобновленъ и украшенъ нѣсколькими большими зданіями. Августъ обратилъ его въ военную колонію (Colonia Iulia Augusta Felix Berytus), впослѣдствіи прославившуюся своимъ училищемъ правовѣдння, процвѣтавшимъ даже послѣ землетрясенія, разрушившаго въ IV в. городъ почти со всѣми памятниками искусства. 635 Б. безъ труда взятъ мусульманами. Въ первый разъ былъ завоеванъ крестоносцами при Балдуицѣ I; окончательно остался за египетскимъ султаномъ послѣ взятія и разрушенія города въ 1291 Шаджаемъ, полководцемъ Мелика эль Арафа. Въ XVII в. былъ резиденціей эмира друзовъ Фахреддина (1595 — 1634). Только 1763 завоеванъ турками. 1831 взятъ Ибрагимомъ Пашой, сыномъ Мегемета Али. 1840 игралъ большую роль въ восточн. вопросѣ. Военныя дѣйствія соединеннаго австрійскаго, англійскаго и турецкаго флота противъ египетскихъ войскъ въ Сириі начались 10 сент. бомбардировкой Б., который и былъ покинутъ египтянами 9 окт. Послѣ ливанскихъ избіеній христіанъ многіе изъ нихъ переселились въ Б., съ тѣхъ поръ пріобрѣвшій болѣе значеніе.

**Бейслеръ**, Германпъ, государств. дѣятель, род. 1790, ум. 1859, служилъ въ баварской арміи, участвовалъ во французскомъ походѣ 1814. Не смотря на свое либеральное направленіе, Б. былъ назначенъ правительственнымъ президентомъ въ нижней Баваріи. Но онъ пришелъ въ столкновеніе съ епископомъ Гофштетеромъ въ Пассау и съ министромъ Абелемъ, такъ какъ энер-

гично защищалъ права протестантовъ. Вслѣдствіи этихъ несогласій, Б. былъ назначенъ президентомъ главнаго счетнаго вѣдомства, послѣ паденія министра Абеля сдѣлался министромъ юстиціи, а послѣ отставки Эттингена министромъ вѣроисповѣданій и народнаго просвѣщенія. 1848 Б. былъ выбранъ въ національное собраніе, занялъ мѣсто въ правой и выказалъ рѣшительно велико-германское направленіе. Лишенный поста министра вслѣдствіе своей рѣчи объ участіи свѣтскихъ лицъ въ церковномъ управленіи и снова назначенный президентомъ главнаго счетнаго вѣдомства, Б. съ сохраненіемъ своей должности занялъ постъ министра вн. дѣлъ, но уже черезъ нѣсколько мѣсяцевъ, когда баварская палата потребовала немедленнаго введенія основныхъ правъ, отказался отъ должности министра. Его сочиненія: „Betrachtungen über Staatsverfassung u. Kriegswesen“ (Франкф., 1822) и „Betrachtungen über Gemeindeverfassung“ (Аугсб., 1831) навлекли на него много нападокъ, вслѣдствіе выраженныхъ въ нихъ либеральныхъ взглядовъ.

2) Карлъ Людвигъ, графъ, род. 1811, ум. 1888; 1838 поступилъ на альтенбургскую службу, 1848 назначенъ президентомъ министерства. Б., въ качествѣ альтенбургскаго уполномоченнаго, принималъ участіе въ дрезденск. конференціяхъ, гдѣ примкнулъ къ Пруссіи.

**Бейтъ**, Фридрихъ Фердинандъ, графъ, саксонск. и австрійск. государств. дѣятель, род. 1809, ум. 1886. Получилъ образованіе въ германскихъ университетахъ, былъ секретаремъ саксонскаго посольства въ Берлинѣ и Парижѣ, вѣдиль уполномоченнымъ въ Мюнхенъ, а 1846 въ Лондонъ, какъ министр-президентъ 1848 былъ посланникомъ въ Берлинѣ; 1849 занялъ постъ министра иностранныхъ дѣлъ въ кабинетѣ Гельда. Министерствомъ возсталъ противъ имперской конституціи, что вызвало майскій мятежъ въ Дрезденѣ, для усмиренія котораго были призваны на помощь пруссаки. Затѣмъ Б. сталъ министромъ-президентомъ. Хотя онъ и заключилъ съ Пруссіей союзъ трехъ королей (1849), однако, на основаніи одной, остававшейся до того времени втайнѣ, „оговорки“, отступилъ отъ союза и принялъ враждебное Пруссіи направленіе, держась ближе къ Австріи, чтобы усилить вліяніе средне-германскихъ государствъ, въ особенности Саксоніи. Во внутренней политикѣ Б. считался душою начинавшейся реакціи, которую онъ старался проводить путемъ бюрократическаго и полицейскаго надзора. Несмотря на свое расположеніе къ Австріи, Б. былъ слишкомъ остороженъ, чтобы (1854) примкнуть къ ея вооруженному нейтралитету противъ Россіи. Когда національное и либеральное движеніе въ Германіи и Саксоніи приобрѣло силу, Б. изъ первыхъ примкнулъ къ нему, и, гораздо раньше Пруссіи, самъ представилъ проектъ реформы союза (1861).

Позднѣе шлезвигъ-гольштинскій вопросъ далъ Б. случай увеличить свою популярность. Союзный сеймъ возложилъ на Б. почетную роль представителя германскаго союза на Лондонск. конференціи, наряду съ представителями Австріи и Пруссіи. Здѣсь Б. отвергъ произвольный раздѣлъ Шлезвига и настаивалъ на правѣ самостоятельнаго рѣшенія народа; потомъ Б. настаивалъ на томъ, чтобы рѣшеніе дѣла было предоставлено германскому союзу. Когда и Австрія согласилась на это, тогда какъ Пруссія протестовала, отношенія Б. къ Пруссіи стали обостряться, и онъ все тѣснѣе сближался съ Австріей. Поэтому его стали считать виновникомъ несогласія между великими германскими державами и союза, который средне-германскія государства заключили съ Австріей (1866). Послѣ Садовой Б. былъ приглашенъ въ Вѣну на постъ министра внутреннихъ дѣлъ и императорскаго двора. Чтобы помочь разслабленной Австріи, Б. направилъ свои усилія на соглашеніе съ Венгріей. Услуги Б. въ этомъ направленіи были вознаграждены 1867 назначеніемъ его на постъ имп. канцлера. Б. твердо боролся съ притязаніями католич. духовенства, и на провозглашеніе догмата непогрѣшимости отвѣтилъ отъиной конкордата. Во внѣшней политикѣ Б. втихомолку подготавливалъ союзъ съ Франціей и мщеніе за 1866 г. Оттого Наполеонъ и предпринялъ 1870 войну съ Пруссіей въ надеждѣ на помощь Австріи, которую обѣщалъ ему Б. Но Б. принялъ выжидательное положеніе, а затѣмъ успѣхи прусскаго оружія и отношеніе Россіи къ вопросу принудили его къ сохраненію нейтралитета. Впослѣдствіи Б. охотно выразилъ свое сочувствіе преобразованію Германіи. 1871 онъ внезапно получилъ отставку; затѣмъ назначенъ посломъ въ Лондонъ, а 1878 въ Парижъ, но, вслѣдствіе слишкомъ явно выказываемаго имъ расположенія къ французамъ былъ отставленъ (1882). Послѣ его смерти появились имъ самимъ приготовленные къ печати мемуары: „Aus drei Vierteljahrhundertern“ (Штутт. 1887). См. Ebeling, Fr. Ferd. Graf von Beust, sein Leben und Wirken (Лейпц. 1870); Graf v. und Österreichs Nationalitätspolitik (Пештъ, 1871).

**Бейсъ** (Buis), голландскія суда, предназначеныя для ловли сельдей въ Сѣверномъ морѣ.

**Бейтензоргъ** (Buitenzorg „безъ заботы“), гор. въ нидерл. резидентствѣ Багави, 59 км. къ югу отъ гл. гор., соединеннаго съ нимъ жел. дор. Расположенъ въ красивой и здоровой мѣстности у подножія вулкановъ Салакъ и Геде, 270 м. надъ ур. м. Дворецъ генер.-губерн., знаменитый богатическій садъ съ сельскохозіятв. школой; много домовъ принадлежатъ голландскимъ чиновникамъ, обыкновенно проводящимъ здѣсь жаркое время года.

**Бейтенъ**, 1) (Верхъ Бейтенъ), гор. въ прусск. окр. Оппельнѣ, узловая станція нѣсколькихъ желѣзн. дор.; гимназія. Жит.

42,343 (1895), изъ нихъ 4612 протест., 2342 евреи. Промышленность значит. развита: 5 цинковыхъ копей, добыча каменнаго угля и желѣза, паровыя мельница и лѣсопильня, производство издѣлій изъ мрамора и песчаника, 1 фабрика изящныхъ металлическихъ вещей, 1 гнутаго мебели, 1 паровой пивовар. заводъ и пр. Въ 8 км. разстоянія городской участокъ Б. съ желѣзными и цинковыми заводами. Б. впервые упоминается въ документахъ 1178; 1251 получилъ права нѣмецкаго гор.

2) (Нижн. Б.), гор. въ прусск. окр. Лигнитцѣ, на Одерѣ, станц. ж. дор., 3387 жит. (1890), преимущественно протестантовъ.

**Бейтъ эль Факихъ** („домъ ученыхъ“), гор. въ южно-арав. обл. Йеменъ, 140 км. къ сѣв отъ Мокки; цитадель; 8000 жит.; нѣкогда самый большой рынокъ кофе. Одна изъ самыхъ жаркихъ мѣстностей: темпер. въ тѣни достигаетъ 39°, на солнцѣ 60°.

**Бейфутъ** (голл. buyvoet), толстая снасть, притягивающая середину реи къ мачтѣ, для того, чтобы при качкѣ рея не двигалась въ стороны. На нижнихъ, реяхъ дѣлаютъ Б. желѣзные, въ видѣ вилки съ шарпиромъ; удерживая рею у мачты, они отводятъ ее впередъ, благодаря чему можно ее поворачивать (брасопить) подъ большимъ угломъ. На марса- и брамъ-реяхъ Б. обшиты кожей, при чемъ на марса-реяхъ они закрѣпляются наглухо.

**Бейтцке** (Beitzke), Генр. Людвигъ, нѣмецкій политикъ, род. 1798, ум. 1867, служилъ въ арміи, съ 1858 г. былъ депутатомъ прусскаго ландтага, гдѣ принадлежалъ къ прогрессивистской партіи. Гл. соч.: написанная въ патриотич. духѣ „Geschichte der deutschen Freiheitskriege 1813—14“ (Берл. 1855, 3 т.; 4 изд. 1882); „Geschichte des russischen Kriegs 1812“ (Берл. 1856, 2 изд. 1862); „Geschichte des Jahrs 1815“ (тамъ-же 1865, 2 т.) и др.

**Бей-шань** (по кит. — сѣверныя горы), въ послѣднее время введенное въ земледѣніе обозначеніе горной системы, расположен. между вост. Тянь-шанемъ на сѣв. и Нань-шанемъ, на югъ и служащей до нѣкоторой степени связью между ними. Б. находится всецѣло въ предѣлахъ Центр. Азіи между 40 и 43° с. ш. и 70 — 83° в. д., ограниченъ на сѣв. Люкчунской (притяньшанской) впадиной, отдѣляющей его отъ восточн. Тянь-шаня, на югъ низовьями р. Таримъ и впадиной оз. Лобъ-норъ, переходящей далѣе на востокъ въ прианьшанскую впадину. Б. представляется въ общемъ плоскогоріемъ, абс. выс. 800 — 1000 метр. въ средней части, на окраинахъ до 1500 — 2300 м., на которомъ проходятъ болѣе или менѣе многочисленныя цѣпи холмовъ и горъ, рѣдко превышающихъ 500 м. отн. выс., большую часть достигаютъ только 100 — 200 м. надъ общей равниной, такъ что перевалы черезъ эти цѣпи на караванн. дорогахъ изъ Гань-су въ Хами большую частью очень плоскіе, мало замѣтные. Изъ цѣпей Б.-ш., вообще очень мало изслѣдо-

ванныхъ, болѣе извѣстны: Чоль-тагъ на сѣверн. окраинѣ, Курукъ-тагъ и Бо-сянь-ца на южной, Ихэ-Ма-цзунъ-шань, Бага-Ма-цзунъ-шань, Инъ-ва-шань, Чиге-чинца и Боро-ула въ восточн. части, Да-бэнь-мяо и Лоя-гу въ средней. Простираніе цѣпей Б. предпочтительно WNW, O-W и ONO; чаще, чѣмъ ясно выраженные хребты, въ Б. встрѣчаются широкіе пояса низкихъ горъ и холмовъ съ цѣлымъ лабиринтомъ долинъ и котловинъ и съ крайне неправильными окраинными очертаніями.

Вѣчныхъ снѣговъ на Б. нѣтъ, очень мало также проточной воды; единственной рѣчкой въ предѣлахъ вздутія является Ихэ-ма-цзунъ-шань-голь, вытекающей изъ одноименной цѣпи; источникъ, дающихъ начало небольшимъ ручейкамъ, текущимъ только нѣсколько десятковъ сажень, и коллечевъ довольно много, особенно вблизи караванныхъ дорогъ; вода въ нихъ часто солоноватая. Озеро въ настоящее время въ Б. нѣтъ, если не считать Ваграшъ-куль на западѣ, но солончаки и заросли камыша въ нѣкоторыхъ впадинахъ и долинахъ, по видимому, указываютъ на прежнее существованіе небольшихъ озеръ.

Геологическій составъ Б. разнообразенъ, но недостаточно изученъ; преобладающимъ распространеніемъ, по видимому, пользуются слоисто-кристаллическія породы (гнейсограниты, гнейсы, амфиболитовые и другіе сланцы, кристаллическіе известняки) и метаморфическіе сланцы; менѣе часты каменноугольныя отложенія (известняки, песчаники, мергели) и юрскія прѣсноводныя угленосныя породы; третичныя породы (красныя конгломераты, песчаники, глины) попадаются на окраинахъ Б. и въ нѣкоторыхъ болѣе обширныхъ впадинахъ. За то Б. довольно богатъ массивными породами — граниты, порфиры, диабазы, порфириты встрѣчаются часто, особенно по окраинамъ, а также въ видѣ жилъ въ слоисто-кристаллическихъ породахъ. Потретичныя отложенія представляютъ песчано-щебневые и песчано-галечныя наносы.

Изъ полезныхъ ископаемыхъ въ Б. извѣстны: каменный уголь въ горахъ Бага-ма-цзунъ-шань и въ ю.-в. концѣ Бо-сянь-ца; золото и серебро въ окрестностяхъ коллеч. Минъ-шуй; свинецъ у клочка Кантъ-булакъ у сѣв. подошвы хр. Курукъ-тагъ; наждакъ вдоль сѣв. подошвы того-же хребта; гипсъ въ третичныхъ отложеніяхъ и въ почвѣ солончаковъ.

Климатъ Б. континентальный съ довольно суровой (морозы до — 20, — 25° Ц.), но малоснѣжной зимой и жаркимъ лѣтомъ (до + 40, + 45° въ тѣни); преобладаютъ вѣтры лѣтомъ Е и NE, зимой также NW и W; болѣе часты и сильны вѣтры весной и осенью; количество осадковъ незначительно; вообще климатъ Б. изученъ очень мало, только проходившими черезъ него путешественниками, такъ что наблюденія отрывочны. Растительность Б. скудная, лѣсовъ

нѣтъ; на двѣ долины и впадинѣ попадаются заросли камыша, тамариска, саксаула; по склонамъ горъ и вдоль ихъ подножій — мелкій и рѣдко разсѣянный кустарникъ бобовыхъ и полынныхъ растений; трава ограничивается ближайшими окрестностями источниковъ; нѣкоторыя цѣпи Б., напр., Чоль-тагъ, восточныя гряды близъ долины Эцзинъ-гола, мѣстами и Бо-сянь-ца, на значительныхъ протяженіяхъ почти совершенно лишены растительности и воды, представляя гористую пустыню. Не богата поэтому и фауна Б.: изъ крупныхъ млекопитающихъ попадаются дикіе верблюды, хулань, аргали, антилопы (*Gazella subgutturosa*); изъ птицъ — вороны, саксаульная сойка, воробьи и др. Населенъ Б. очень скудно: по колесной дорогѣ изъ Ань-сичжоу въ Хами расположены уединенныя китайскія станціи (постоялыя дворы) и пикеты; внѣ ихъ изрѣдка попадаются юрты монголовъ-торгоутовъ; сравнительно болѣе густое китайское и монгольское населеніе имѣется въ долинѣ р. Эцзинъ-гола, т. е. уже внѣ предѣловъ самого Б.

Литература Б. очень скудна; эту горную страну пересѣкаютъ маршруты: Матусовскаго, Пясецкаго и Сосновскаго (1875), Пржевальскаго (1879), Мандля (1880), Васенева, Еразовскаго и Потанина (1886), Веля (1887), бр. Грумъ-Гржимайло (1889—90), Обручева (1893—94), Роборовскаго и Козлова (1894—95), Футтерера (1898); свѣдѣнія о странѣ разсѣяны въ ихъ путевыхъ отчетахъ и замѣткахъ; болѣе подробныя данныя и указанія литературы помѣщены у Г. Грумъ-Гржимайло, Описаніе путешествія въ западный Китай (т. II, Спб. 1899, стр. 128—155) и В. Обручева, Орографія Центр. Азій и ея ю.-в. окраины (Изв. Имп. Р. Геогр. Общ., т. XXXI, 1895, стр. 275—283).

**Бекаа** („ущелье, долина“), глубокая долина между Ливаномъ и Антиливаномъ въ Сиріи; простирается отъ истоковъ Иордана до верхн. теченія Наръ эль Ази или Оронта; съ с. на ю. по ней протекаетъ Наръ Литани. Въ древности Б. называлась Кѣлесиріей (см.). Самый значит. городъ Геліопольсисъ, нынѣ Баальбекъ (см.).

**Бекаръ**, знакъ отказа (*bé carré*, *b. quadratum*), музыкальный знакъ, повышающій на полъ-тона ноту, передъ тѣмъ пониженную на тотъ-же интервалъ, либо понижающій на полтона ноту, передъ тѣмъ повышенную на полтона-же; онъ уничтожается, слѣдовательно, дѣйствіе предшествовавшего діэза или бемоля, возвращая ноту, передъ которой онъ стоитъ, ея первоначальное значеніе. Двойное повышение или пониженіе ноты (т. е. на два полтона) требуется для возвращенія ноты ея первоначальнаго значенія знака двойнаго отказа. Если же требуется возвратиться къ простому пониженію или повышенію (т. е. понизить или повысить ноту только на полъ тона), то рядомъ съ знакомъ отказа

Б. сохраняется передъ нотой одинъ бемоль или діэзъ.

**Бекасикъ**, мѣстн. назв. гаршнепа (см.).

**Бекасинковыя** (Leptidae), семейство двукрылыхъ насѣкомыхъ (Diptera) подотряда короткоусыхъ (*Brachycera*) или мухъ собственно. Хищныя, питающіяся насѣкомыми мухи съ короткой полушарообразной головой, короткимъ послѣднимъ (3-мъ) членикомъ усиковъ, снабженнымъ длинной б. ч. изогнутой щетинкой, съ вытянутымъ довольно толстымъ хоботкомъ; грудь широкая и короткая, брюшко конусообразное изъ 7—8 колецъ; ноги длинны и тонки; крылья широки, въ спокойномъ состояніи раздвинуты. Нѣсколько расширенныя къ заднему концу тѣла двумя дыхальцами, живутъ въ землѣ и питаются животными. Куколка муміеобразная. Лучше другихъ извѣстенъ родъ Бекасинка (*Leptis Fabr.*), къ которому относится *L. vermileo*, водящаяся въ Ю. Германіи и Франціи и интересная по образу жизни своей личинки, роющей подобно личинкамъ муравьиныхъ львовъ воронкообразныя ямки въ пескѣ и нападающая на попавшихъ въ нихъ насѣкомыхъ. Муха сидитъ на ствлолахъ и листьяхъ, ожидая добычу.

**Бекасинникъ** мелк. дробь, № 921.—

**Бекасовыя** (Scolopacinae), подсемейство птицъ подотряда куликовъ (*Limicolae*, см.).

**Бекасовыя рыбы** (Centriscidae), семейство отряда колючеперыхъ (*Acanthopterygii*), къ которому относится Бекасъ-рыба (*Centriscus scolopax Linn.*), красивая небольшая рыбка, 15 см. длиною, съ короткимъ, высокимъ, сжатымъ съ боковъ тѣломъ; ротъ помѣщенъ на концѣ очень длинной трубки; спинные плавники отодвинуты далеко назадъ; первый лучъ передняго изъ нихъ превращенъ въ сильно зазубренную иглу. Сверху блѣдно-красная, по бокамъ и снизу серебристая; водится въ Атлантическомъ ок. и Средиз. морѣ.

**Бекасъ** (*Gallinago Leach*), родъ птицъ подсемейства бекасовыхъ (Scolopacinae) подотряда куликовъ (*Limicolae*), среди которыхъ тотчасъ же отличается тѣмъ, что всѣ представители его имѣютъ клювъ вдвое длиннѣе плюсны, всѣ пальцы свободные до самаго основанія, нижнюю часть голени голую, а темя въ широкихъ, свѣтлыхъ и темныхъ продольныхъ полосахъ или безъ нихъ. Послѣдніе два признака легко отличаютъ Б. отъ близкаго къ нему рода Вальдшнепа (*Scolopax Linn.*), у котораго голень оперена до плюсны, а темя въ широкихъ поперечныхъ полосахъ. Къ Б. систематики относятъ также дупеля (см.) и гаршнепа (см.), которыхъ необходимо будетъ разсмотрѣть отдѣльно въ виду ихъ значенія для охотниковъ. Б. небольшія птицы плотнаго тѣлосложенія, съ умѣренной головой съ высокимъ, вздутымъ лбомъ, высоко стоящими и отгѣшенными къзади глазами, длиннымъ, тонкимъ, прямымъ и

мягкимъ клювомъ, покрытымъ богатой нервными окончатіями осязательной кожей, съ короткими и широкими крыльями, короткими ногами и такимъ же хвостомъ. Полы не различаются по цвѣту. Живутъ въ сырыхъ, болотистыхъ и открытыхъ мѣстахъ, б. ч. парами, а потомъ семьями, зимою большими обществами, дѣятельны главнымъ образомъ въ сумерки и ночью; пищу, состоящую изъ червей и личинокъ, отыскиваютъ въ землѣ при помощи своего весьма чувствительнаго клюва; прекрасно бѣгаютъ и летаютъ; гнѣздятся на землѣ и кладутъ 4 яйца, которыя высиживаются лишь самкою; самецъ однако водить птенцовъ. Въ Россійской имперіи 4 вида, всего же до 25; распространены по всему свѣту. Бекасъ, барашекъ, дикій и лѣсной барашекъ, чикъ (*G. gallinago Linn.*). Сверху бурый, черный и охристо-желтый; по головѣ три (надъ глазами и вдоль темени), по спинѣ четыре свѣтлыхъ продольныхъ полосы; маховыя перья бурья, внутреннія съ бѣлыми концами; рулевья рыжія въ черной пестринѣ и короткими бѣлыми кончиками; низъ бѣловатый въ бурой пестринѣ на шеѣ, груди и бокахъ. Длина около 29, размахъ около 45 см. Водится во всей Европѣ и Азіи, гнѣздится отъ Исландіи и Ферерскихъ острововъ и 70° с. ш. на континентѣ къ югу до Альпъ, Кавказа, Туркестана и ю.-в. Монголіи; зимуетъ въ сѣв. Африкѣ, южн. Азіи и на Филиппинскихъ о-вахъ. Прилетаетъ въ южн. Россію въ первой половинѣ марта, въ среднюю — къ началу апрѣля, въ сѣверную — къ половинѣ апрѣля, въ Лапландію въ серединѣ, а въ сѣв. Сибирь лишь къ концу мая. Вскорѣ послѣ прилета начинается токовать. Токованье, происход. въ воздухѣ, сопровождается горловыми звуками такъ, такъ, такъ... во время поднятія вверхъ и нѣсколько вкось; затѣмъ Б. поднимается все выше и выше по спирали, почти исчезая изъ глазъ, описываетъ на высотѣ круги и наконецъ бросается, не шевеля распущенными крыльями, внизъ, при чемъ слышится т. наз. бляеніе (см.). Повторивъ это нѣсколько разъ, самецъ стремительно падаетъ къ самкѣ, на ея нѣжный призывъ стѣ, стѣ. Гнѣздо располагается въ кочковатой крѣпи, на луговомъ или лѣсномъ болотѣ съ порослью, представляетъ ямку, выстланную травой, заключаетъ б. ч. 4 яйца грушевидной формы; яйца отъ блѣднаго сѣрвато-охристаго до буровато-охристаго основнаго цвѣта, въ чериобурыхъ поверхностныхъ и блѣдно-бурыхъ и сѣрыхъ глубокихъ пятнахъ (см. табл. „Яйца птицъ II“). Насиживание 17—18 дней; выводъ птенцовъ, въ ю. Россіи въ началѣ мая, въ средней — въ половинѣ мая, въ сѣверной — въ первой половинѣ іюня. Самка водить ихъ около мѣсяца, послѣ чего выводки разбиваются. Липаютъ въ іюль и августѣ. Отлетъ съ конца іюля до начала октября. Отъ гаршнепа Б. легко отличить отсутствіемъ пурпуро-фиолетоваго отлива на

спинѣ и металлически-зеленаго на внутреннихъ опахалахъ, плечевыхъ, большею величиною и 14 рулевыхъ (вм. 12); отъ дупеля, имѣющаго 16 рулей, лучше всего тѣмъ, что бѣлые кончики рулей у Б. очень коротки. Въ Азіатской Россіи водятся три близкихъ вида, отличающіеся отъ Б. отсутствіемъ продольныхъ полосъ на темени. У азіатскаго б. (*G. stenura Kuhl*), гнѣздящагося отъ Енисея до Тихаго океана и зимующаго въ южн. Азіи, 26 рулевыхъ перьевъ, изъ которыхъ по 8 съ каждой стороны необыкновенно узки. Лѣсной б. (*G. melala Swinh*) свойственъ ю.-в. Сибири и зимуетъ на о-вахъ Малайскаго архипелага, имѣетъ 20 рулей, изъ нихъ очень узки по б. Горный Б. (*G. solitaria, Hodgs.*) имѣетъ 22 руля, а плечевыя перья съ бѣлыми, а не охристыми продольными полосами; водится въ Алтаѣ, Туркестанѣ и ю.-в. Сибири, зимою спускается съ горъ. Эти виды должны кое-когда залетать и въ Евр. Россію, что прослѣдить было-бы весьма желательно.

**Бекасъ капскій** (*R. capensis*), видъ близкаго къ бекасу рода (*Rostratula Vicill* или *Rhynchea Cuv.*), водящійся въ Африкѣ; см. *золотистый куликъ*.

**Бекасъ морской**, рыба, въ Одессѣ — сарганъ (*Belone vulgaris*, см.); въ книгахъ — бекасъ-рыба (*Centriscus scolopax*, см. *бекасовыя рыбы*).

**Беке**, Францъ Карлъ, баронъ, австр. государств. дѣятель, род. 1818, ум. 1870, изучалъ законодѣніе въ Прагѣ. Съ 1846 Б. служилъ при консульствахъ въ Галацѣ и Константинополѣ, затѣмъ въ Египтѣ, 1853 Б. опять въ Константинополѣ, а потомъ консуломъ въ Галацѣ и президентомъ международной комиссіи для урегулированія судоходства по Дунаю, 1866 назначенъ помощникомъ министра финансовъ при графѣ Ларишѣ, а послѣ выхода послѣдняго въ отставку, самъ сдѣлался министромъ финансовъ. Послѣ соглашения съ Венгріей 1876 Б. сдѣланъ министромъ финансовъ имперіи.

**Бекель** (*Bökel*), Виллемъ, нидерландскій рыбакъ изъ Фландріи, умершій около 1397 г.; изобрѣлъ особый способъ соленія сельдей. Гробницу его въ Бирфлитѣ посѣтилъ въ 1556 г. Карлъ V со своими сестрами — королевами французской и венгерской. Воспѣтъ поэтомъ Кемберлинъ въ стихотвореніи „*De Bukelingi genio*“ (Гентъ 1827). Вѣроятно отъ этого имени нѣмецкія слова — „*bökeln*“ и „*pökeln*“. солить; такъ *Böckel*- или *Pökelfleisch* — солонина.

**Бекенгэмъ** (*Beckenham*), предмѣстье Лондона въ англ. графствѣ Кентъ, 10 км. къ ю.-в. отъ Лондонскаго моста, 20,705 жит. (1891).

**Бекенанъ**, см. *Бэкенанъ*.

**Бекенъ**, см. *Бэкенъ*.

**Бекератъ** (*Beckerath*), Германъ, нѣм. политикъ, род. 1801, ум. 1870; Б. принималъ живѣйшее участіе въ политич. движеніи, начавшемся послѣ 1840, и особенно

выдающееся положеніе занялъ на первомъ соединенномъ ландтагѣ 1847, гдѣ былъ составителемъ и докладчикомъ адреса сословій въ отвѣтъ на тронную рѣчь. Его краснорѣчивая защита своихъ идеаловъ, единенія и свободы, произвела глубокое и сильное впечатлѣніе. Выбранный 1848 въ націон. собраніе, примкнулъ къ фракціи праваго центра, въ августъ-сент. былъ министромъ финансовъ, въ имперскомъ министерствѣ Б. употребилъ всѣ свои усилія на пользу наследственной императорской короны въ Пруссіи, а послѣ отказа короля отъ короны предложилъ, чтобы парламентъ разошелся и предоставилъ событія своему теченію; это предложеніе не было принято, и Б. сложилъ съ себя 1849 званіе депутата. Какъ членъ второй прусской палаты (съ 1849), Б. старался спасти отъ реакціи изъ конституціонныхъ льготъ все, что только могъ. Когда же министерство Мантейфеля стало управлять въ реакціонномъ духѣ, Б. оставилъ политич. поприще.

**Бекеръ**, Джонъ (Baker), англійскій ботаникъ и геологъ; род. 1834, съ 1856 состоитъ при ботанич. садѣ въ Кью. Главнѣйшія работы его относятся къ систематикѣ растений (монографіи папоротниковъ, лилейныхъ, амариллисовыхъ, розъ и др.) и флорѣ нѣкоторыхъ британскихъ колоній. Дѣятельный редакторъ „Journal of Botany“.

**Бекеръ** (Becker, Bäcker), см. *Беккеръ*.

**Бекетова**, 1) Екатерина Андр., старшая дочь ботаника А. Н. Б., род. 1855, училась на высшихъ женскихъ курсахъ, сотрудничала въ „Вѣст. Евр.“, „Загр. вѣст.“ и „Дѣтскомъ чтеніи“, помѣщая оригинальныя и перев. стихотворенія съ франц., англ., исп. и др. языковъ.

2) Елиз. Григор., жена ботаника А. Н. и дочь Г. С. Корелина, род. 1836, занималась переводами; такъ, напр., ей принадлежатъ переводы: Примѣчаній къ „Исторіи цивилизаціи Англіи“ Бокля, „Путешествія на кораблѣ Бигль“ Дарвина, романа „Старосвѣтская дѣвушка“, Олькотъ (1875) и мн. др.

3) Марія Андр., младшая дочь А. Н., помѣщала въ „Вѣстн. Европы“ и др. журналахъ переводы съ польскаго, а также писала популярныя статьи для народнаго чтенія.

**Бекетовъ**, 1) Андр. Ник., род. 1825 г., ботаникъ, заслуженный проф. Спб. универс. По окончаніи Спб. 1-й гимн. былъ на военной службѣ, потомъ слушалъ лекціи въ казанскомъ унив., гдѣ окончилъ курсъ въ 1849 г. Въ 1859 г. онъ занялъ кафедру ботаники въ харьковскомъ унив., и въ 1861 переведенъ въ Спб. унив., гдѣ читалъ до 1800 г., когда болѣзнь заставила его оставить занятія. Съ 1800 г. состоялъ президентомъ Спб. о-ва естествоиспытателей, читалъ также (до 1889) на высш. женск. курсахъ. Для своихъ слушателей Б. составилъ „Курсъ ботаники“ (1862—71, 2 изд. 1889) и „Учебникъ ботаники“ (Спб. 1882—

85); ученія его изслѣдованія относятся гл. обр. къ области систематики (Тифлисская флора), морфологии (о морфологич. отношеніяхъ листовыхъ частей между собою и со стеблемъ, 1858) и географіи растений, но съ особенною любовью онъ посвящалъ свои силы научно-популярнымъ трудамъ. Его перу принадлежатъ выдержавшія много изданій: „Бесѣды о землѣ и тваряхъ, на ней живущихъ“, „Изъ жизни природы и людей“, „Бесѣды о звѣряхъ“ и др. Кромѣ того ему принадлежатъ переводы множества иностранныхъ сочиненій этого рода (Россмелера, Шлейдена, Гризебаха и мн. др.).

2) Андрей Николаевичъ, хирургъ, окончилъ московскій университетъ 1844 г. съ отличіемъ. Черезъ 2 года назначенъ ассистентомъ моск. факультетской клиники. Въ 1848 г. защищалъ диссертацию (De hernia inguinale). Въ 60-хъ годахъ получилъ назначеніе профессора хирургіи при казанскомъ университетѣ. Кромѣ диссертации Б. писалъ въ различныхъ медицинскихъ журналахъ: „О заживленіи ампуціонныхъ ранъ“, „Произвольное свиханіе колѣнной кости отъ присутствія излишнихъ мышцъ“, „Новый способъ лѣченія ложнаго сочлененія больше-берцовой кости“ и пр.

3) Никита Аванасьевъ, сынъ полковника Ае. Алексѣевича, род. 1729, ум. 1794, воспитаніе получилъ въ сухопутномъ кадетскомъ корпусѣ. Еще будучи кадетомъ обратилъ на себя вниманіе императрицы Елизаветы, что помогло ему быстро составить карьеру. По окончаніи корпуса, онъ немедленно былъ назначенъ адъютантомъ къ графу Алекс. Григ. Разумовскому и вскорѣ произведенъ въ полковники. Въ сраженіи при Корндорфѣ былъ взятъ въ плѣнъ, гдѣ оставался до 1760 г. По возвращеніи на родину, Б. произвели въ генераль-майора (въ царствованіе Петра III), а въ 1763 г. назначили Астраханскимъ губернаторомъ (царствованіе Екатерины II). Здѣсь онъ проявилъ много энергіи и выказалъ недюжинныя административныя способности: способствовалъ основанію нѣм. колоніи (Сарепта), развитію винодѣлія, рыбныхъ промысловъ, поднятію земледѣлія и расширенію торговли съ Персіею. Въ 1771 г. Б. былъ произведенъ въ генераль-лейтенанты, а въ 1773 г. назначенъ сенаторомъ, въ должности котораго оставался до 1780 г. Въ молодости Б. писалъ много стиховъ и пьесъ, напечатанныхъ въ „Собраніи разныхъ пѣсенъ“ за 1769—70 г. Кромѣ того, сочинилъ трагедію изъ асирійской жизни, которая напечатана не была.

4) Николай Андреевъ, род. 1790, ум. 1829, образованіе получилъ въ моск. университетѣ. Окончивъ кандидатомъ (1808), поступилъ преподавателемъ лат., санскритскаго яз. и россійской риторики. Въ 1810 Б. получилъ степень магистра, а въ 1811 доктора словесныхъ наукъ и философіи, съ

1815 г. проф. исторіи, географіи и статистики, и преподавалъ въ университетѣ хронологію, генеалогію, дипломатику, нумизматику и геральдику вмѣстѣ съ р. исторіей. Изъ сочиненій Б. были напечатаны слѣдующ.: 1) „Исторія медицины Рихтера“ (переводъ 1814); 2) „Мессіада“ (переводъ 1820); 3) „Слово о содѣйствіи Россіи благу Европы“; 4) „О древнихъ торговыхъ связяхъ рос. славянъ съ другими народами“. Найдены въ рукописяхъ слѣд. сочиненія: 1) Историч. разсмотрѣніе царствованія Бориса Годунова (1810); 2) Разборъ сатиръ Горация, Ювенала и Персія (1811); 3) Разсужденіе о заслугахъ Карла V. для современниковъ (1811); 4) Разсужденіе о связи статистики съ науками физич. и объ основаніяхъ оной (1819); 5) Исторія о царствованіи Петра V., 2 тома, переводъ Вольтера; 6) *Dissertatio de migratione gentium pro gradu magistri* (1810); 7) *De genio ac indole Slavorum, Russiae hodiernae terras occupantium* (1811); 8) *De statu Europae aequilibrio e memoria rerum potissimum demonstrando, dissertatio inauguralis, pro gradu Doctoris publice defensa* (1811). Полит. обстоятельства воспрепятствовали напечатанію этой статьи.

5) Николай Николаевичъ, бывшій проф. харьковскаго унив., ординарный академикъ, род. 1 янв. 1827, воспитывался въ Спб.; 1844 поступилъ въ Спб. университетъ, затѣмъ перешелъ въ Казань, гдѣ 1849 кончилъ курсъ со степенью кандидата естественныхъ наукъ. Переѣхавъ въ Спб., Б. работалъ подъ руководствомъ Н. Н. Зинина. 1854 Б. получилъ степень магистра химіи, а 1855 — назначенъ былъ адъюнктомъ по каедрѣ химіи въ харьковскій университетъ, гдѣ оставался до 1887, когда, избранный академикомъ, переѣхалъ въ Петербургъ. Кромѣ того Б. читалъ много лѣтъ подъ рядъ лекціи на высшихъ женскихъ курсахъ. Съ 1887—89 Б. преподавалъ химію Е. И. В. Наслѣднику Цесаревичу, нынѣ Императору Николаю II. Научныя работы Б. имѣютъ преимущественно въ виду общіе вопросы химической статки и динамики. Въ весьма богатой работѣ: „Изслѣдованія надъ явленіями вытѣсненія однихъ металловъ другими“ (Харьковъ, 1865) Б. сдѣлалъ цѣлый рядъ обобщеній о зависимости между взаимнымъ вытѣсненіемъ элементовъ и ихъ атомнымъ вѣсомъ; эти обобщенія, доложенныя Б. въ парижскомъ химическомъ обществѣ 1859, были предвѣстниками того ряда широкихъ обобщеній, которыя впоследствии вылились въ знаменитую естественную систему элементовъ Д. И. Менделѣева. Съ 1875 Б. сталъ, между прочимъ, особенно интересоваться вопросами термодиміи и въ этой области сдѣлалъ рядъ въ высшей степени интересныхъ изслѣдованій.

Будучи первокласснымъ ученымъ, Б. никогда не оставался чуждымъ общественной жизни, и многія прекрасныя

учрежденія г. Харькова обязаны Б. своимъ существованіемъ. Ему, между прочимъ, принадлежитъ устройство первой народной школы въ Харьковѣ, онъ былъ также однимъ изъ основателей публичныхъ лекцій, систематически читавшихся при харьковскомъ университетѣ. Доживши до почтенной старости, Б. не утерять этихъ чертъ, и до сихъ поръ все, касающееся интересовъ учащагося юношества, глубоко его трогаетъ; и потому Б. пользуется особенною любовью всей учащейся молодежи и ея друзей. Подробности о Б. см. Венг., 2 т.

6) Платонъ Петров., извѣстный русский граверъ-любитель, коллекционеръ и издатель русскихъ портретовъ, род. 1761 г. (Симбирскъ), во время Пугачевщины былъ перевезенъ въ Москву, гдѣ учился, вмѣстѣ съ Карамзинымъ, въ пансіонѣ Шадена; поступивъ въ гвардію, вышелъ оттуда съ чиномъ премьеръ-майора, и въ 1807 г. завелъ въ Москвѣ типографію. Задумавъ нѣсколько изданій съ русскими портретами, Б. основалъ здѣсь цѣлую школу собственныхъ граверовъ изъ своихъ же крѣпостныхъ людей, обученныхъ Алексѣемъ Осиповымъ, у котораго Б. учился и самъ (гравированію на мѣди карандашною манерою). Эти граверы сработали Б. болѣе 300 русскихъ портретовъ съ розысканныхъ имъ достовѣрныхъ оригиналовъ; кромѣ послѣднихъ, Б. обладалъ еще очень хорошимъ собраніемъ гравюръ иностранныхъ мастеровъ, по смерти его попавшимъ въ разныя руки (часть въ имп. Эрмитажѣ, Спб.).

**Бекетъ** (Becket), Томасъ, извѣстный приверженецъ и боецъ принципа папской іерархіи въ Англіи, род. ок. 1119 г. въ Лондонѣ, образование получилъ въ Парижѣ, съ 1154 г. архидіаконъ въ Кентербері, гдѣ 1162 г. назначенъ Генрихомъ II архіепископомъ. Съ этого времени Б. изъ дѣятельнаго сотрудника короля въ его монархистскихъ стремленіяхъ превратился въ ревностнаго приверженца папскій власти въ духѣ папы Александра III. Попыткѣ Б. изъять духовенство отъ подсудности свѣтскимъ судамъ король противопоставилъ такъ наз. кларендонскія постановленія, расширявшія права короля въ области церковныхъ вопросовъ, и послѣ того какъ Б., освобожденный папою отъ присяги, взялъ обратно свою подпись на этихъ постановленіяхъ, онъ былъ обвиненъ въ лжеприсягѣ и бѣжалъ во Францію; лишь 1170 состоялось примиреніе съ королемъ, Б. вернулся архіепископомъ кентерберійскимъ, но сейчасъ-же началъ свою прежнюю политику и 29 дек. 1170 г. былъ убитъ у алтаря храма четырьмя рыцарями изъ свиты короля.

Духовенство и народъ приписали убійство королю, который оказался вынужденнымъ допустить изслѣдованіе дѣла папскими легатами въ 1172 г., почти полное изъятіе духовенства отъ свѣтской юрисдикціи и принесъ очистительную присягу. Б. былъ канонизованъ, и Генрихъ II,

для примиренія съ народомъ, принесъ 1174 покаяніе у гроба Б. въ Кентербери. Генрихъ VIII приказалъ 1538 г. сжечь кости Б., какъ государственнаго преступника, и конфисковалъ собранныя на мѣстѣ погребенія Б. богатства. Писма Б. („*Epistolarum libri VI*“), очень важныя для исторіи церкви его времени, изд. 1682 г. въ Брюсселѣ Chr. Lupus'омъ, вмѣстѣ съ жизнеописаніемъ Б. по четыремъ соврем. авторамъ („*Quadrilogus*“). Биографіи Б. дали Giles (Лонд. 1846, 2 т.), Robertson (тамъ-же 1859), Норе (тамъ-же 1868), Thompson (тамъ-же 1889). См. „*Materials for the history of Th. B.*“ (изд. Robertson'a, Лонд. 1876—86, 7 т.).

**Бекешевская запацкая станица**, Кубанской обл., Баталпашинск. отдѣла, при верховьяхъ р. Кумы. Имѣеть болѣе 5500 жит.

**Бекешъ** (Békes, Bekesi), Каспаръ, семиградскій воевода, былъ посланникомъ въ Константинополь и вънѣ, послѣ избранія Стефана Баторія княземъ семиградскимъ (1571) сдѣлалъ попытку овладѣть престоломъ при помощи имп. Максимилиана II, но былъ разбитъ 10 іюля 1575 г. при Сентъ-Палѣ (Szent-Pál) и бѣжалъ въ Венгрію. Въ томъ-же году Стефанъ, сдѣлавшись королемъ Польши, примирился съ Б., остававшимся съ тѣхъ поръ его вѣрнымъ приверженцемъ и, въ частности, оказавшимъ ему значит. услуги при осадѣ Данцига. Б. ум. 1591 г.

**Бекешъ** (Békés), венг. комитатъ, занимаетъ равнину въ 3558 кв. км. площади; на в. и с. р. Кёрешъ образуетъ обширныя болота. Жит. 257,888 (1890). Тучныя луга и пастбища, плодородная почва, доставляющая высокаго качества пшеницу, арбузы, табакъ и вино. Лѣса нѣтъ вовсе. Значительныя скотоводство (рогатый скотъ, бараны, лошади) и пчеловодство. Главн. городъ Дьюла.

**Бекешъ**, городъ въ венг. комитатѣ Б. (нѣкогда королевскій вольный городъ), на слияніи Бѣлаго и Чернаго Кёреша, при ж. д. л., значит. развито хлѣбопашество, скотоводство; реформатск. гимназія, 25,093 жит. (1890) венгерцевъ-реформатовъ.

**Бекешъ-Чаба** (Békés-Csaba), самый большой гор. въ венг. комитатѣ Бекешъ, узловая ст. ж. д., соединенъ каналомъ съ Бѣлымъ Кёрешомъ; плодородная мѣстность, 5 церквей, свангел. гимназія. Значительно развиты хлѣбопашество, воздѣлываніе конопли, винодѣліе, скотоводство, паровыя мельницы, торговля скотомъ и лѣсомъ. 34,608 жит. (1890), венгровъ и славянъ, болѣею частью протест. вѣроиспов.

**Бѣки** (Buckie), гор. въ Ванфширѣ (Шотландія), важный центръ ловли и заготовл. сельдей; 5849 жит. (1891).

**Бекингамъ**, в. *Бекингамъ*.

**Бекингъ**, Эдуардъ, юристъ, род. 20 мая 1802 въ Трарбахъ на Мозелѣ, ум. 3 мая 1870 въ Боннѣ; 1826 въ Берлинѣ защитилъ диссертацию: „*De mancipii causis*“ (Берл., 1826). Съ 1829 экстраординарный

профессоръ въ Берлинѣ, въ 1835 ординарный въ Боннѣ. Главныя заслуги Б. въ прекрасныхъ изданіяхъ классическихъ юристовъ. Большой критическій трудъ „*Notitia dignitatum*“ (Боннъ, 1839—50, 5 т.; указатель 1853) есть плодъ 25 лѣтняго труда. Его „*Институціи*“ (Боннъ, 1843, т. I; 2 изд. подъ назв.: „*Пандекты римскаго частнаго права*“, тамъ же 1853, т. I и Лейпц., 1855, т. II, изд. 1) остались недооконченными. Кромѣ того онъ издалъ полное собр. соч. А. В. фонъ-Шлегеля нѣмецкихъ, французскихъ и латинскихъ (Лейпц., 1846—48, всего 16 т.). Его послѣднимъ крупнымъ трудомъ было изданіе полнаго собр. соч. Ульриха фонъ-Гуттенъ: „*Orega, quae piperi potuerunt omnia*“ (Лейпц., 1859—62, 5 т.) съ 2 дополненіями, содержащими „*Epistolae obscurorum virorum*“ (тамъ же, 1864—70); ему предшествовалъ: „*Index bibliographicus Huttenianus*“ (тамъ же, 1858).

**Бекіары** (по турец. „холостяки“), шайки, образовавшіяся въ XVII в. на Балканскомъ полу—овѣ, жили грабежомъ и служили по найму всякому, кто нанималъ ихъ.

**Беккари**, Эдуардъ, совр. итальянскій путешественникъ-ботаникъ, род. 1843 г. Въ 1865 г. совершилъ путешествіе въ Борнео, гдѣ собралъ около 20 тыс. растений. Въ началѣ 70-хъ годовъ предпринялъ цѣлый рядъ новыхъ путешествій въ тропическія страны и издалъ много цѣнныхъ флористическихъ работъ.

**Беккариа** (Vescegia), 1) Джакомо Баттиста, физикъ, род. 1716, ум. 1781, былъ въ Римѣ духовнымъ лицомъ, потомъ профессоромъ философіи тамъ же и въ Палермо, а съ 1748 проф. физики въ Туринѣ. Общее вниманіе привлекли его сочиненія объ электричествѣ: „*Dell' elettricismo naturale et artificiale*“ (Туринъ, 1753); „*Dell' elettricismo artificiale*“ (Туринъ, 1772) и „*Dell' elettricità terrestre atmosfera e cielo sereno*“ (Туринъ, 1775). 1760 онъ вмѣстѣ съ аббатомъ Каноника (Canonica) предпринялъ градусныя измѣренія въ Пьемонтѣ. Результаты этого изслѣдованія помѣщены въ соч. „*Gradus Tauriensis*“ (Туринъ, 1774). Возражая Кассини на выраженное имъ сомнѣніе въ точности измѣреній, Б. указалъ въ „*Lettere d'un Italiano ad un Parigino*“ на влияніе близости Альпъ на отклоненіе маятника.

2) Чезаре, философъ и публицистъ, род. 15 марта 1735 г. (по нѣкоторымъ источникамъ 1738 г.) въ Миланѣ, ум. 28 ноября 1794 г. тамъ-же. Съ большимъ увлеченіемъ занимался философіей, чему особенно способствовалъ кружокъ друзей, съ которыми Б. сошелся для совмѣстныхъ занятій философіей и для изученія французскихъ энциклопедистовъ. Первымъ плодомъ литературныхъ работъ Б. было сочиненіе о монетномъ дѣлѣ въ Миланѣ, имѣвшее исключительно мѣстный интересъ. Въ кружкѣ друзей Б. господствовало гуманное направленіе, объявившее войну инквизиціи и средневѣковымъ суевѣріямъ. Знаменитое сочиненіе Б. о преступленіи и на-

казаніи „*Dei delitti e delle pene*“ (вышедшее сначала анонимно въ Монако въ 1764 г.; лучшее издание, исправленное самим авторомъ, Венеція, 1781, 2 т.), проникнутое гуманной тенденціей, обратило на Б. вниманіе всего просвѣщеннаго міра. Въ особенности привѣтствовали автора французскіе энциклопедисты, ученикомъ которыхъ Б. себя считалъ. Черезъ Францію сочиненіе это распространилось по всей Европѣ и было переведено на всѣ европейскіе языки. Лучшіе нѣмецкіе переводы: Глазера (1851, 2 изд. Вѣна, 1876); Вальдека (Берл., 1870); изъ французскихъ переводовъ лучшей аббата Морелля (Парижъ, 1766, вновь изданный Редереромъ, 1797 г., съ комментаріями Дидро) и изданіе Фостена Эли (Парижъ, 1856; 2 изд., 1870). Изъ комментариевъ къ сочиненію Б. наиболѣе замѣчательны Вольтера („*Commentaire sur le livre des délits et des peines*“, 1766) и комментарий Дидро („*Von Verbrechen und Strafen*“, Лейпц., 1779). Книга Б. имѣла большое вліяніе даже и на позднѣйшее уголовное законодательство. Хотя трудъ Б. въ строго научномъ отношеніи и не вполне удовлетворителенъ, но, тѣмъ не менѣе, онъ составляетъ, по своему гуманному направленію, эпоху въ уголовномъ судопроизводствѣ, т. к. признаетъ за каждымъ человѣкомъ извѣстныя права и требуетъ уваженія къ человѣческому достоинству. Конечно, свободомысліе Б. не могло не создать ему много враговъ, съ которыми ему было довольно трудно бороться, но несмотря на всѣ преслѣдованія, которымъ Б. подвергался, онъ былъ приглашенъ въ 1768 профессоромъ государственнаго права въ миланскую академію. Его лекціи вышли въ свѣтъ послѣ его смерти подъ заглавіемъ: „*Eléments d'économie publique*“ (Миланъ, 1804). Б. дожилъ до своего триумфа, ему пришлось быть свидѣтелемъ того, что часть его „еретическихъ“ принциповъ вошла въ новое законодательство. Его сочиненія подъ названіемъ „*Opere diverse*“ были изданы въ 1770 г. въ Неаполѣ, а въ 1854 г. Виллари издалъ ихъ вновь (Флор., 1854). См. Cantù, „*V. e il diritto penale*“ (Флор., 1862); Rinaldini, „*V.*“ (по Cantù, Вѣна, 1865); Amati, „*Vita ed opere di Cesare B.*“ (Миланъ, 1872); Putelli, „*V.*“ (Удине, 1878).

Книга Б. сыграла значительную роль и въ исторіи развитія нашего отечественнаго уголовного законодательства. Уже въ 1766 г. Императрица Екатерина II поручила передать Б., что она въ восторгѣ отъ его идеи, и приглашала его въ Петербургъ. Восторгъ Императрицы вскорѣ нашель свое выраженіе въ ея знаменитомъ „Наказѣ коммисіи для составленія новаго уложенія“. Вся X глава „Наказа“ объ обрядѣ криминальнаго суда есть переводъ изъ книги Б., сдѣланный по приказанію Императрицы Григ. Козицкимъ. Объ этомъ имѣется собственноручная отмѣтка Императрицы въ рукописи „Наказа“, хранящейся въ Сенатѣ. Извѣстны высокаго гуманные принципы, вы-

ставленные относительно преступленія, наказанія и суда въ этомъ законод. памятникѣ: Всѣ передъ закономъ равны. Всякое наказаніе можетъ быть наложено только по суду. Задача государства — предупредить преступленія. Пытка, наказанія уродующія противны справедливости и подлежатъ отмѣнѣ. Судъ долженъ быть публичный. Противъ произвольнаго привлеченія къ суду должны быть установлены гарантіи. Обвиняемый долженъ имѣть защитника. Весьма полезенъ для общества законъ, предписывающій всякаго человѣка судить черезъ равныхъ ему. Смертная казнь можетъ быть допущена только во время возмущенія и безначалія. Всѣ граждане должны бояться только закона. — Таковы идеи, впервые провозглашенныя передъ русскимъ обществомъ и обязанныя своимъ происхожденіемъ Б. Правда „Наказъ“, какъ извѣстно, практическихъ результатовъ не имѣлъ, и лишь немногія положенія Б. вошли въ прежніе наши законы уголовн. судопроизводства, нынѣ нигдѣ уже не дѣйствующіе. См. С. Зарудный, „Б. о преступленіи и наказаніи, въ сравненіи съ главою X наказа Екатерины II и съ современными русскими законами“ (Спб., 1879). Но программа того, что должно быть сдѣлано, была выставлена, и къ осуществленію ея не переставали стремиться русскіе лучшие умы. Судебные уставы Импер. Александра II воплотили въ жизнь значительную часть этой программы, и С. И. Зарудный правъ, когда говоритъ, что идеи Б. у насъ нашли себѣ примѣненіе только черезъ 100 лѣтъ послѣ появленія книги Б. Но многія изъ положеній Б., напр. то, чтобы никто въ государствѣ не подвергался никакимъ наказаніямъ иначе, какъ по суду, и теперь остаются для насъ идеаломъ, и въ этомъ смыслѣ книга Б. имѣетъ для насъ не одинъ историческій интересъ. Кромѣ цитированнаго уже перевода книги Б. С. И. Заруднаго укажемъ на весьма тщательно изданный переводъ С. Я. Бѣликова: „Маркизъ Б. О преступленіи и наказаніи“, съ этюдомъ о значеніи Б. въ наукѣ и въ исторіи русск. уголовн. законод. (Харьк. и Кіевъ, 1889). Кромѣ того существуютъ еще переводы: Соболева, „Цезарь Б. О преступленіи и наказаніи“ (Радомъ, 1878), Хрущова 1806 г. и Дм. Языкова, изд. въ 1803 г. и посвященный Императору Александру I. О значеніи Б. см.: Богородскій, „Очеркъ исторіи уголовного законодат. съ начала XVIII в.“, предисловія и приложенія къ переводамъ Соболева, Заруднаго, Бѣликова, статью послѣдняго: „Б. и значеніе его въ наукѣ уголовн. права“ (Журн. Мин. Юст., 1863 г., июль), а также статью Городисскаго (О. Кистяковскаго): „Вліяніе Б. на русское уголовное право“ (Журн. Мин. Юст., 1864 г., сентябрь).

**Беккафуми**, Доменико-ди-Джакомо-ди-Паце, назыв. иль-Мекерино, итал. живоп., род. 1486 г. близъ Сіены, ум. тамъ же 1511 г. Къ 1510 г. отправился въ Римъ,

гдѣ изучалъ Рафаэля и Микель-Анджело. Лучшія произведенія Б.—плафоны изъ древней исторіи въ городской рагушѣ Сиены и религиозная картина, изображ. св. Екатерину, Бенедикта и Иеронима (находится въ сіенскомъ музеѣ). Въ послѣдніе годы жизни Б. занялся скульптур. и, между прочимъ, выполнилъ для собора въ Сіенѣ восемь бронзовыхъ фигуръ ангеловъ.

**Беккель** (Böckel), Оттонъ, нѣмецкій антисемитскій агитаторъ, род. 1858 г., владѣлецъ типографіи въ Марбургѣ (въ Гессенѣ), гдѣ печальное положеніе крестьянъ подъ игмоу ростовщичества, въ томъ числѣ и еврейскаго, дало поводъ Б. заняться антисемитской агитаціей, доставившей ему 1887 и 1893 г. депутатскія полномочія. Соч.; „Die Juden die Könige der Zeit“ (Марб. 1881, 137 изд.), „Die europäische Judengefahr“ (Кассель 1886) и др. памфлеты такого-же рода; Б. издаетъ также антисемитскій органъ „Der Reichsherold“.

**Беккератъ**, см. *Беккератъ*.

**Беккерелевы лучи** (Урановые лучи), лучи, имѣющие сходство съ Рентгеновскими лучами. Беккерель открылъ ихъ, помѣщая нѣкот. флуоресцирующія тѣла на крышку картоннаго, совершенно непрозрачнаго, ящика, съ заключенной въ ящикѣ свѣточувствительной фотографической пластинкою. Особенно сильными оказались лучи, исходящіе отъ двойной сѣроуранилкаліевой соли, при чемъ лучи исходятъ изъ этой соли не только въ томъ случаѣ, когда она подвергалась освѣщенію, но даже и тогда, когда она приговлялась въ полной темнотѣ изъ раствора и перекристаллизовывалась, т. е. при условіи, когда вообще флуоресценція (фосфоресценція) гаснетъ. Металлическій уранъ обнаруживаетъ тѣ же свойства и даетъ Б. л. даже послѣ того, какъ его продержатъ втеченіе года слѣшкомъ въ темнотѣ. Экспозиція для получения отпечатковъ на фотографической пластинкѣ должна длиться нѣсколько дней. Б. л. проникаютъ черезъ картонъ, алюминій и кварцъ; послѣдній, какъ и воздухъ, нѣсколько поглощаетъ ихъ. Б. лучи разряжаютъ наэлектризованнныя тѣла, но, въ отличіе отъ Рентгеновскихъ лучей, показываютъ явное отраженіе, преломленіе и поляризуются турмалиновой пластинкой. Лучи, подобныя Б., были въ послѣднее время предметомъ особаго изслѣдованія супруговъ Кюри, при чемъ были найдены элементы (?) радій и полоній, которые обладаютъ необыкновенно сильною способностью испускать лучи, сходныя съ Б. См. *радій, полоній*.

**Беккерель** (Beckergel), 1) Антуанъ Цезарь, род. 1788, ум. 1878, обучался въ парижской политехнич. школѣ, 1808 поступилъ въ военную службу въ качествѣ инженера и участвовалъ 1810—12 въ испанскомъ походѣ. Позже Б. былъ инспекторомъ классовъ въ политехнической школѣ и въ 1814 прикомандированъ къ генеральному штабу арміи. 1815 Б. вышелъ въ от-

ставку и посвятилъ себя исключительно занятіямъ физикой и химіей. Онъ изучалъ электрическія свойства турмалина, электропроводность металловъ, возбужденіе электричества при соприкосновеніи отдѣльныхъ кусковъ одного и того же металла, электромагнетизмъ и электрохимію. Онъ первый устроилъ постоянный гальваническій элементъ, который былъ очень близокъ къ элементу Даниэля, изобрѣтенному въ то же время. Б. написалъ „Traité expérimental de l'électricité et du magnétisme“ (Пар. 1834—1840, 7 т.; 2 изд. тамъ же, 1855, 2 т.); „Eléments d'électrochimie, appliquée aux sciences naturelles et aux arts“ (съ сыномъ Эдмондомъ 1843); „Traité de physique considérée dans ses rapports avec la chimie“ (1844, 2 т.); „Traité complet de magnétisme“ (1845); „Eléments de physique terrestre et de météorologie“ (1847); „Résumé de l'histoire de l'électricité et du magnétisme“ (1858). Старшій сынъ Б., Луи Альфредъ, род. 1814, ум. 1862, приобрѣлъ извѣстность нѣсколькими сочиненіями по медицинѣ, между прочимъ „Des applications de l'électricité à la thérapeutique médicale“ (2 издан. 1860) и „Traité élémentaire d'hygiène“ (1851, 6 изд. 1877).

2) Александръ Эдмондъ, физикъ, сынъ предыд., род. 1820, ум. 1891; сначала былъ ассистентомъ естественно-научнаго музея, а съ 1853 состоялъ въ Conservatoire des arts et métiers. Б. занимался электрическимъ освѣщеніемъ, процессами фотографіи и показывалъ при помощи своего фосфороскопа, что фосфоресценція — явленіе весьма распространенное и что она представляетъ возвратъ лучистой энергіи, прежде поглощенной тѣлами. Онъ изслѣдовалъ также электропроводность, тепловыя дѣйствія тока и діамантныя свойства многихъ тѣлъ. Сочиненія: „La lumière, ses causes et ses effets“ (Парижъ, 1867, 2 т.); „Mémoires sur les lois qui président à la décomposition électrochimique des corps“ (1849); „Recherches sur les effets électriques“ (1852—55) и „Des forces physico-chimiques et de leur intervention des phénomènes naturels“ (1875, съ атласомъ).

3) Антуанъ Генрихъ, сынъ Эдмонда, род. 1852. Подъ влияніемъ дѣда и отца, Б. сталъ заниматься физикой и прежде всего изучалъ магнитную поляризацию, влияние земного магнетизма на атмосферу и др. Затѣмъ онъ приступилъ къ изученію спектра и здѣсь сосредоточилъ свое вниманіе на ультракрасныхъ лучахъ. Въ послѣднее время Б. работаетъ спеціально надъ невидимыми лучами, сходными съ Рентгеновскими; эти лучи онъ усмотрѣлъ во многихъ фосфоресцирующихъ и флуоресцирующихъ тѣлахъ, указавъ, что они, также какъ и Рентгеновскіе лучи, проходятъ черезъ многія, такъ называемыя, непрозрачныя тѣла, дѣйствуютъ при этомъ на свѣточувствительныя фотографическія пластинки, но подвергаются и отраженію и преломленію, въ чемъ, повидимому, и отличаются отъ лучей Рентгена“. См. *Беккерелевы лучи*.

**Беккерсъ**, Людвигъ Андреевичъ, хирургъ, род. 1832 г. окончилъ московск. унив. въ 1854 г. Благодаря своимъ выдающимся способностямъ, обратилъ на себя вниманіе Пирогова, который взялъ его съ собою въ Севастополь. Въ 1857 г. Б. былъ посланъ заграницу. Вернувшись отсюда черезъ 3 года, защищалъ диссертацию („Насильственное выпрямленіе анкилоза колѣвна“) и былъ назначенъ адъюнктъ-профессоромъ медико-хирургической академіи. Въ мартѣ 1862 г. Б. лишилъ себя жизни.

**Беккерсъ** (Beckers), Губертъ, нѣмецкій философъ, род. 1806 г., ум. 1889 г. въ Мюнхенѣ, гдѣ съ 1847 г. былъ проф. университета и съ 1853 г. членомъ академіи наукъ. Б. одинъ изъ наиб. видныхъ послѣдователей Шеллинга, системѣ котораго посвящена большая часть соч. Б.; онъ издалъ также сборникъ старинныхъ церковныхъ напѣвовъ подъ загл. „Cantica spiritualia“ (Мюнх. 1845—47).

**Беккеръ**. 1) Августъ, нѣмецк. художникъ, род. 1821 г., ум. 1887 г.; первые уроки бралъ у пейзажиста Шильбаха въ Дармштадтѣ, дальнѣйшее образованіе получилъ въ Дюссельдорфѣ; 1844 г. посѣтилъ горы Норвегіи, Швейцаріи и Тироля, затѣмъ побывалъ въ Шотландіи и, по приглашенію королевы Викторіи, пріѣхалъ ко двору въ Вальмораль, гдѣ преподавалъ пейзажную живопись прицесамъ и написалъ рядъ мѣстныхъ горныхъ видовъ. Его многочисленные пейзажи полны настроенія, удачно скомпонованы и отличаются тщательностью выполнения. Значительнѣйшіе изъ нихъ: Наводненіе на нижнемъ Рейнѣ, Вечеръ въ баварскихъ Альпахъ, Норвежская возвышенность съ водопадомъ.

2) Августъ, нѣм. поэтъ и писатель, род. 1828, ум. 1891. Изъ его стихотвореній обратила на себя вниманіе лирическая поэма *Jungfriedel, der Spielmann* (Штуттг., 1854) изъ жизни пѣвцовъ, путешественниковъ и военныхъ XVI в. Кромѣ того ему принадлежатъ книга очерковъ *Die Pfalz und die Pfälzer* (Лейпц., 1858) и романы: *Des Rabbi Vermächtniss* (Берл. 1866—1867, 6 т.); *Hedwig* (Берл., 1868, 2 т.) и др.

3) Александръ, граверъ, род. 1828 г., ум. 1880 г., учился въ берлинской академіи и въ послѣдствіи выполнилъ рядъ гравюръ, изъ которыхъ лучшими считаются: *Смерть Юлія Цезаря* (по Пилотти) и *Тостъ за невѣсту* (по Вотье).

4) Альбертъ, композиторъ, род. 1834 въ Кведлинбургѣ, ум. 1899 въ Берлинѣ, ученикъ органиста Бѣнике и Дена. Запимался сначала въ Берлинѣ частными уроками, съ 1881 состоялъ преподавателемъ теории композиціи въ консерваторіи Шарвенка тамъ-же. 1891 занялъ мѣсто дирижера хора берлинскаго собора (Domchor). Изъ его сочиненій особенно отличается своими достоинствами большая масса въ *B-moll* (1878), ставшая очень популярной. Его перу принадлежатъ также: симфонія въ *g-moll*, получившая 1861

премію въ Вѣнѣ, реформаціонная кантата, написанная 1883 на Лютеровскимъ празднествамъ, нѣсколько свѣтскихъ и другихъ духовныхъ хорошихъ произведеній (кантаты, мотетты, псалмы), далѣе сочиненія камерной музыки, для скрипки, органа, пѣнія. Имъ написана также опера „Лоре-лея“ (1898).

5) Валтасаръ, просвѣщенный голландскій теологъ реформ. церкви, 1634—1698, защитникъ декартовой философіи и издатель учебника догматики (подъ заглавіемъ „*Vaste Spisse*“, „Крѣпкое кушанье“). Гл. его произв. „*De betoverde weereld*“ („Очарованный міръ“, 1691—93, 4 т.), въ которомъ Б. возсталъ противъ господствовавшихъ суевѣрій относительно злыхъ духовъ, вѣдьмъ и колдуновъ.

6) Вильг.-Ад., нѣмецкій археологъ, род. 1796, ум. 1846 г. въ Мейссенѣ, гдѣ былъ проф. съ 1828 г. въ Лейпцигѣ (съ 1837 г.) кафедру классической археологии въ Лейпцигѣ. Гл. соч.: „*Handbuch der römischen Altertümer*“ (Лейпц. 1843—46, 2 т.; послѣ смерти Б. прод. проф. Маркардтомъ, тамъ-же 1849—68, т. 3—5); получившія большое распространеніе „*Gallus, oder römische Szenen aus der Zeit Augustus*“ (Лейпц., 1838; вновь обраб. Геллемъ, Берл. 1880—82) и „*Charikles, oder Bilder altgriechischer Sitte*“ (Лейпц. 1840; вновь обраб. Геллемъ, Берл. 1877—78) даютъ изображеніе древняго быта въ формѣ романа, научные источники котораго указаны въ приложеніи, и др.

7) Вильгельмъ Готтлибъ, беллетристъ и писатель по искусству, род. 1753, ум. 1813. Большой извѣстностью пользовался его сборникъ древнихъ памятниковъ Дрезденской Галлерей, озаглавленный *Augusteum* (Дрезд., 1805—1809, 2 т.).

8) Германъ-Геррихъ („Красный Б.“), нѣм. политикъ, род. 1820, ум. 1885 г., принималъ дѣятельное участіе въ качествѣ публициста и народнаго оратора въ движеніяхъ 1848—49 г., за что былъ присужденъ къ долготѣмному заключенію въ крѣпости, съ 1862 г. былъ депутатомъ прусскаго ландтага, сѣв.-германскаго и германскаго рейхстага, гдѣ принадлежалъ къ прогрессивской партіи, съ 1872 г. былъ членомъ палаты господъ.

9) Б., Елизавета, голланд. писательница, род. 1738, ум. 1804, выступила 1759 съ сатирическими стихотвореніями, затѣмъ послѣдовали другіе сборники стиховъ и романовъ, которые и доставили ей прочное мѣсто въ исторіи литературы. Б. считается одною изъ создательницъ новаго голландскаго литературнаго языка.

10) Жанъ, (Jean), скрипачъ, род. 1833, ум. 1884, выступалъ съ 11 лѣтняго возраста въ концертахъ, продолжалъ затѣмъ свои занятія въ Парижѣ и 1858 былъ назначенъ концертмейстеромъ въ оркестрѣ г. Мангейма на мѣсто своего учителя Кеттенюса. Мѣсто это онъ, однако, вскорѣ бросилъ и отправился въ концертное путешествіе. 1865 онъ выбралъ своимъ посто-

яннымъ мѣстопребываніемъ Флоренцію, гдѣ онъ особенно усердно занимался камерной музыкой. Здѣсь онъ основалъ свой знаменитый флорентійскій квартетъ, въ составъ котораго вошли Мази (2-ая скрипка, ум. 1894 въ Римѣ). Кюстри (альтъ) и Гильпертъ (виолончель). пріобрѣвшій 1867—70 всемірную извѣстность. Квартетъ этотъ существовалъ до 1880 (съ 1875 вмѣсто Гильперта въ квартетъ вошелъ Spiz-Negyesi). Его дочь Жанна (1859—93) была прекрасная пианистка; его сынъ Гансъ (род. 1860), ученикъ Зингера, преподаватель игры на скрипкѣ въ лейпцигской консерват. Его младшій сынъ Гуго (род. 1864), превосходный виолончелистъ и исполнитель камерной музыки, ученикъ Ф. Грюцмаера. Состоитъ преподавателемъ игры на виолончели въ консерваторіи д-ра Гоха въ Франкф.-на-Майнѣ, 1896 получилъ титулъ королевскаго проф. Онъ написалъ концертъ для виолончели, вариации и мелкія вещи для того-же инструмента.

11) Иммануилъ, выдающийся нѣм. филологъ и критикъ, род. 1785, ум. 1871, членъ Берлинской Академіи. Его дѣятельность состояла главнымъ образомъ въ сличеніи рукописей и въ обработкѣ критическихъ изданій (т. наз. *recensiones* и *recognitiones*): такъ въ области греч. литературы, кромѣ трагиковъ и лириковъ, текстъ почти всѣхъ представителей другихъ литературныхъ родовъ, хоть отчасти, былъ просмотрѣнъ и исправленъ Б. Ему принадлежатъ: 2 изд. Гомера (Берл., 1843, 2 т., и Боннъ, 1858, последнее съ дигаммой), изд. схолий къ Илиадъ (Берл., 1825—27, 3 т.); изд. Гомеровскихъ листовъ (Боннъ, 1863—72, 2 т.); Арата (Берл., 1828); Колуеа (Берл., 1816); Цецы (Берл., 1816); Теогида (Лейпц., 1815 и Берл., 1827); Аристофана (Лонд., 1829, 5 т., причѣмъ *Notae*, т. 3—5, принадлежатъ не ему); Фукидида (Берл., 1821, 3 т.); Павзанія (Берл., 1826—27, 2 т.); Геродіана (Берл., 1826 и Лейпц., 1855); Геродота (Берл., 1833 и 1845); Полибія (Берл., 1844, 2 т.); Діона Кассія (Лейпц., 1849, 2 т.); Діодора (Берл., 1853—54, 4 т.); Аппіана (Берл., 1852—1853, 2 т.); Иосифа (Берл., 1855—56, 6 т.); біографій Плутарха (Берл., 1855—57, 5 т.); Аполлодора (Берл., 1854); Гелиодора (Берл., 1855); Лукіана (Берл., 1853, 2 т.); *Corpus scriptorum historiae Byzantinae* въ 25 том.; Платона (Берл., 1816—23, 10 т.); Аристотеля (Берл., 1831, причѣмъ Б. принадлежитъ рецензія первыхъ 3 т.); Секста Эмпирика (Берл., 1842); *Oratores Attici* (Оксф., 1822—1823, 4 т., Берл., 1823—24, 5 т.); *Ancedota graeca*, сборникъ изъ сочиненій грамматиковъ и риторовъ (Берл., 1814—21, 3 тома); Аполлонія *De constructione orationis* (Берл., 1817); Библиотеки Фотія (1824—25, 2 т.); Словарей Гарпократона и Мериса (Берл., 1833); Гомеровскаго словаря Аполлонія (Берлинъ, 1833); Ономастикона Поллукса (Берл., 1846); Свида (Берл., 1854); *Griechisches Wörterbuch in etymologischer Ordnung* (Берл., 1821); Ливія (Берл., 1829—38,

3 т.) и Тацита (Лейпц., 1831, 2 т.). Въ области романскаго языкознанія онъ былъ талантлив. изслѣдователемъ. См. Sauppe, *Zur Erinnerung an Meineke* und В. (Геттингенъ, 1872); Haupt, *Gedächtnisrede auf Meineke* und В. *Hauptii Opuscula*, т. 3).

12) Карлъ, художникъ, род. 1820 г., учился сперва у ф.-Клебера. Въ 1840 г. участвовалъ въ выполненіи фресокъ въ эстимбюль стараго музея, а 1843 г. работалъ надъ живописью въ мюнхенской базиликѣ. Въ слѣдующемъ году направился въ Парижъ, а оттуда переѣхалъ въ Италию, гдѣ провѣлъ три года. По возвращеніи въ Берлинъ, написалъ рядъ картинъ изъ античной мѣологии на стѣнахъ ніобидовой залы въ новомъ музеѣ, а также нѣсколько историческихъ картинъ, не имѣвшихъ, впрочемъ, успѣха. Дарованіе Б. опредѣлилось исполнѣнъ только послѣ поѣздки, совершенной имъ 1853 г. въ Венецію. Подъ вліяніемъ образцовъ венеціанской школы, гл. обр. Паоло Веронезе, Б. выработалъ удивительный по силѣ и блестящій по красотѣ колоритъ и создалъ цѣлый рядъ жанровыхъ картинъ изъ древне-венеціанской жизни, въ которыхъ онъ, съ особеннымъ умѣньемъ распоряжаясь персонажами, при богатствѣ красокъ и сильно развитомъ чувствѣ прекраснаго, является, если и не достаточно глубокимъ по характеристикамъ, то безспорно интереснымъ повѣствователемъ. Лучшія изъ нихъ: „Продавецъ украшеній у сенатора“ (1855), „Посѣщеніе сенаторомъ нобіля“ (1857), „Засѣданіе дожа въ тайномъ совѣтѣ“ (1864), „Карнавалъ въ Венеціи“, „Сцена на венеціанскомъ балконѣ“, „Просьба о помилованіи предъ дожемъ“, „Карлъ V у Тиціана“, „Дюреръ у Тиціана“, „Дюреръ въ Венеціи“ (1872), „Карнавалъ у дожа“ (1884, берлинск. націон. галл.), „Отелло рассказываетъ Дездемонѣ свои приключенія“ (1886, бресл. муз.), „Отелло предъ дожемъ“, „Въ картинной галлерей“ (1860), „Свадьба Фигаро“ (1874), „Императоръ Максимилианъ въ Веропѣ“ (1877), „Папа Юлій II разсмотрѣвъ статуя Аполлона Бельвед.“ (1887), „Донъ-Жуанъ Австрійскій предъ Карломъ V“ (1891). Въ произведеніяхъ Б. послѣдняго времени замѣчается стремленіе къ декоративности. Красотой и силою своего колорита Б. имѣлъ огромное вліяніе на современную берлинскую школу. Б. состоитъ президентомъ берлинской академіи художествъ.

13) Карлъ, статистикъ, род. 1832, ум. 1896, 1842 произведенъ въ офицеры, съ 1851 занялся изученіемъ политической экономіи и статистики въ геттингенскомъ и берлинскомъ университет. 1855 сдѣлался директоромъ ольденбургскаго статистическаго бюро. Подъ его руководствомъ вышли 1857—72, 13 тетрадей „*Statistische Nachrichten über das Grossherzogtum Oldenburg*“. Онъ редактировалъ также „*Magazin für die Staats- u. Gemeindeverwaltung im Grossherzogtum Oldenburg*“. 1872 Б. сдѣлался

директоромъ новоучрежденнаго статистическаго вѣдомства въ Берлинѣ и завѣдывавъ изданіемъ „Monatshefte zur Statistik des Deutschen Reiches“ и редактировалъ „Statistisches Jahrbuch“. 1891 В. вышелъ въ отставку. Слѣдуетъ отмѣтить его работы въ области статистики народонаселенія: Трактатъ „Zur Berechnung von Sterbetafeln an die Bevölkerungsstatistik zu stellenden Anforderungen“ (Берл., 1874).

14) Б., Карлъ Фердинандъ, органистъ и музыкальный историкъ, род. 1804, ум. 1877, выступалъ публично 14 л. въ качествѣ пианиста, обратился, однако, вскорѣ къ изученію игры на органѣ. Съ 1825 онъ уже былъ органистомъ послѣдовательно въ нѣсколькихъ церквяхъ Лейпцига, 1843 онъ былъ приглашенъ въ только-что основанную консерваторію тамъ-же преподавателемъ игры на органѣ и чтенія партитуръ, въ которой оставался до 1856. Кромѣ руководства для органистовъ, Б. издалъ собраніе хораловъ XVI и XVII в., евангелической Choralbuch, принятый въ Лейпцигскихъ церквяхъ; а также собственные сочиненія, среди которыхъ особенно отмѣтить должно нѣсколько его трио. Большое значеніе имѣютъ его труды въ области теоріи и исторіи музыки. Б. состоялъ въ теченіи нѣсколькихъ лѣтъ редакторомъ „Allgem. musik. Zeitung“ и сотрудничалъ въ Шумановской „Neue Zeitschr. für Musik“. Онъ вновь обработалъ сочиненіе Форнеля Systematisch-chronologische Darstellung der Musiklitteratur“ (1836, добавленіе 1839). Свою бібліотеку, богатую особенно сочиненіями по теоріи музыки, онъ завѣщалъ городу Лейпцигу („Becker's Stiftung“).

15) Карлъ Фридрихъ, историкъ, род. 1777, ум. 1806, авторъ Erzählungen aus der alten Welt für die Jugend (Галле, 1801—1803, 2 т., 10 изд. 1873) и Weltgeschichte für Kinder und Kinderlehrer (1801—1805, 9 т.). Изъ нихъ первое сочиненіе перевод. на русск. (Б., Древняя Исторія, 3 ч., изд. Суворина), второе было продолжено Вольманномъ и Менцелемъ и позднѣе Арбеллемъ, Шмидтомъ, Арндтомъ и Миллеромъ (Штуттгартъ, 1883—86, 12 т.).

16) Людвигъ Гуго, пейзажистъ, род. 1833 г., ум. 1868 г., учился въ доссельд. академіи у Ширмера и Гуда. Обратилъ на себя вниманіе 1856 г. картиной „Древніе германцы, приносящіе въ лѣсу жертву“. Въ своихъ пейзажахъ (Воскресное утро, Христова ночь, Пастушокъ. На высотахъ, Сборъ винограда на Мозель) онъ любилъ вводить фигуры, придавая имъ часто значеніе, какъ въ жанровой картинѣ.

17) Николай, род. 1809, ум. 1845, поэтъ знаменитой патриотическ. „Рейнской пѣсни“ (Rheinlied) „Sie sollen ihn nicht haben, den freien, deutschen Rhein“. Въ отвѣтъ на нее Альфредъ де Мюссе написалъ стих. Nous Favons eu, votre Rhin Allemand, а Ламартинъ свою мирную Марсельезу (1841).

18) Оскаръ, извѣстенъ покушеніемъ на жизнь прусск. короля Вильгельма I, род.

1839 г. въ Одессѣ, гдѣ отецъ его, родомъ изъ Саксоніи, былъ директоромъ лицея, ум. 1868 г. въ Александріи, 14 июля 1861 г. въ Лихтенгальской аллеѣ, въ Баденъ-Баденѣ, выстрѣлилъ въ Вилгельма I, въ лицѣ котораго видѣлъ главное препятствіе къ объединенію Германіи; присужденный къ 20-л. каторгѣ, былъ помилованъ въ 1866 г.

19) Отто, врачъ по глазнымъ болѣзнямъ, род. 1728, ум. 1890. Изучалъ въ 1847 теологію и филологію въ Гейдельбергѣ, 1848—51 математику и естественныя науки въ Берлинѣ; затѣмъ отправился въ качествѣ гофмейстера въ Вѣну, гдѣ изучалъ медицину съ 1854—59, былъ младшимъ врачомъ въ allgemein. Krankenhaus, затѣмъ приватъ-ассистентомъ и наконецъ ассистентомъ у Арльта. 1868 назначенъ проф. глазныхъ болѣзней въ Гейдельбергѣ. Б. обработалъ „Atlas der pathologischen Topographie des Auges“ (Вѣна, 1874—78) и написалъ: „Pathologie und Therapie des Linsensystems“; „Handbuch der Augenheilkunde“; „Zur Anatomie der gesunden und Kranken Linse“ (тамъ-же, 1883).

20) Рудольфъ Захарія, род. 1752, ум. 1822, журналистъ и писатель для народа, пріобрѣвшій извѣстность написаннымъ на предложенную для соисканія преміи тему сочиненіемъ „Полезно ли обманывать народъ?“ (1779); основалъ газеты Dessausche Zeitung für die Jugend, Anzeiger. Изъ другихъ сочиненій и трудовъ Б. важнѣйшіе: Not- und Hilfsbüchlein oder lehrreiche Freuden und Trauergeschichte des Dorfs Mildheim (Гота, 1787—98, 2 т.); Mildheimisches Evangelienbuch (1816); Beckers Leiden und Freuden in 17 monatlicher französischer Gefangenschaft (Гота, 1814); Das Eigentumsrecht an Geisteswerken (Франкф., 1789).

21) Эрнстъ Эмиль (Ernst Emil Becker), астрономъ, род. 1843 г., учился въ Берлинѣ, въ 1866 г. сталъ вычислителемъ берлинскаго вычислительнаго института (Berliner Rechen-Institut), издающаго астрономическія эфемериды (Berliner Astronomisches Jahrbuch), въ 1870 г. перешелъ наблюдателемъ въ Мейденскую обсерваторію, въ 1871 г.—въ Невштателъ, въ 1874 г.—въ Берлинъ, въ 1883 г. назначенъ директоромъ обсерваторіи въ Готѣ, съ 1886 г. состоитъ директоромъ обсерваторіи въ Страсбургѣ. Кромѣ ряда астрономическихъ наблюдений онъ издалъ: „Tafeln der Amphitrite mit Berücksichtigung der Störungen“ (Лейпц. 1870); „Bestimmung der Zeitunterschiede zwischen Berlin, Greenwich und Wien“ (Берл. 1881); „Resultate aus Beobachtungen von 521 Bradley'schen Sternen“ (Берл. 1881); „Logarithmisch-trigonometrisches Handbuch auf 5 Dezimalen“ (Лейпц. 1882); „Die Sonne und die Planeten“ (Лейпц. 1883); „Katalog der Astronomischen Gesellschaft, Zone +20° bis 25° (1895); каталогъ этотъ содержитъ положенія 9208 звѣздъ по его собственнымъ наблюденіямъ въ Берлинѣ. Наконецъ, имъ же изд. съ 1896 г. „Annalen der Universitäts-Sternwarte in Strassburg“.

22) Эрнстъ Иммануэль, юристъ, извѣстный ученый, сынъ предыдущаго, род. 16 авг. 1829 въ Берлинѣ, учился тамъ же и въ Гейдельбергѣ; послѣ нѣсколькихъ лѣтъ практической юридической дѣятельности, началъ читать лекціи въ Галле съ 1853, въ 1857 былъ приглашенъ въ Грейфсвальдъ ординарнымъ проф. 1874 перешелъ въ Гейдельбергъ преемникомъ Видшейда. Труды Б.: „Die prozessualische Konsumption“ (Берл., 1853); „Die Aktionen des römischen Privatrechts“ (тамъ же, 1871, 2 т.); „Das Recht des Besitzes bei den Römern“ (Лейпц., 1880); „Über die Couponsprozesse der österreichischen Eisenbahngesellschaften“ (Вейм., 1881); „System des heutigen Pandektenrechts“ (тамъ же, 1886—89, 2 т.); „Ernst und Scherz in unsrer Wissenschaft“ (Лейпцигъ, 1892). Въмѣстѣ съ Мутеромъ (Muther) Б. издавалъ „Jahrbuch des gemeinen deutschen Rechts“ (Лейпцигъ, 1857—63, 6 т.) и вмѣстѣ съ О. Фишеромъ выпустилъ въ свѣтъ: „Beiträge zur Erläuterung und Beurteilung des Entwurfs eines bürgerlichen Gesetzbuchs für das Deutsche Reich“ (Берлинъ и Лейпцигъ, 1888—90, 18 вып.) Б. былъ также нѣкоторое время соиздателемъ: „Kritische Vierteljahrsschrift für Gesetzgebung und Rechtswissenschaft“.

23) Яковъ, художникъ, род. 1810 г., ум. 1872 г. Съ 1833 г. сталъ изучать въ Дюссельдорфѣ пейзажную живопись подъ руководствомъ Ширмера, затѣмъ увлекся историческимъ жанромъ, но только съ переходомъ на бытовую жанръ развернулся талантъ Б. Первой картиной, получившей извѣстность, была „Крестьянская семья молится за больную мать“. 1840 г. Б. занялъ мѣсто профессора жанровой и пейзажной живописи въ франкфуртскомъ художественномъ институтѣ. Гл. произв. Б., пользующіяся большой популярностью: „Сказочница“, „Проводы рекрутовъ“, „Возвращеніе воина“, „Поселяне въ полѣ, замѣтившіе пожаръ на селѣ“, (мюнх. пинакот.), „Возвращеніе съ крестнаго хода“ и др. Рисунокъ Б. отличается правильностью и законченностью, въ масляной же живописи тяжелыя краски и сухость колорита являются существеннымъ недостаткомъ.

**Беккеръ,** 1) Василій Васильевъ, фармакологъ, род. 1811 г., ум. 1874 г. Окончилъ дерптскій университетъ въ 1833 г. и черезъ нѣсколько лѣтъ защитилъ диссертацию. Въ 1843 г. назначенъ профессоромъ фармакологіи и общей терапіи въ кievск. унив. Въ 1859 г. вышелъ въ отставку и уѣхалъ въ Дрезденъ, гдѣ жилъ до получения новаго назначенія въ Россіи, т. е. до 1867 г., когда назначенъ начальникомъ медицинской части въ Царствѣ Польскомъ. Когда мѣсто это упразднилось, Б. получилъ мѣсто медицинскаго инспектора гражданскихъ больницъ въ Варшавѣ. Его сочиненія: — „Общая терапія“ (1836 г.), лекціи, изданныя студентами.

2) Б., Павелъ Вас., филологъ, род. 1807, ум. 1881, проф. греч. и лат. филологіи и директоръ Ришельевского лицея, извѣстенъ своими археолог. изысканіями въ области греч. древностей въ Новороссіи.

3) Б., извѣстная фирма фортепіаннаго производства въ Спб. Основана она Яковомъ Давыдовичемъ Б. 1841, 1861 она перешла къ его брату Францу, владѣвшему фабр. до 1871. 1871 она была приобретена М. А. Битепажемъ и П. Л. Петерсономъ, которые перевели ее въ новое, большое помѣщеніе на Петербургскую сторону и значительно расширили свое фортепіанное производство, ставшее особенно процвѣтать со времени перехода фабрики 1889 въ полную собственность М. А. Битепажа, владѣющаго ею понынѣ, послѣ пожара ея, уничтожившаго ее почти до основанія. Насколько дѣятельность фирмы постоянно и быстро прогрессируетъ, видно изъ того, что, тогда какъ до 1871 формой было произведено 2400 инструментовъ, съ 1871 по 1900 выпущено уже до 16000 роялей (не считая пиано), причемъ главное увеличеніе производства падаетъ преимущественно на послѣдніе годы (свыше 1000 роялей ежегодно). 1870 оборотъ формы составлялъ около 80000 р. въ годъ, въ настоящее время ежегодный оборотъ достигъ болѣе полумиліона руб., причемъ расходъ только на персоналъ превышаетъ 200000 руб. ежегодно. На фабрику, переведенной вскорѣ послѣ пожара (1890) на Васильевскій островъ, работаетъ въ настоящее время свыше 300 человѣкъ, изъ которыхъ 45 чел. работаютъ на ней отъ 20 до 45 лѣтъ. Фабрика Б. единственная въ Россіи, готовящая весь нужный для производства инструментовъ матеріалъ въ собственныхъ мастерскихъ: чугуно-мѣдно-литевой, механической, слесарной и паровой кузницѣ. Инструменты (рояли) фирмы Б. достигли высокой степени совершенства и пользуются весьма широкой извѣстностью не только въ Россіи, но и за предѣлами ея. Они одобрены первоклассными художниками-пианистами и удостоились полученія на различныхъ российскихъ и заграницныхъ выставкахъ высшихъ наградъ.

**Бекъ,** Фридрихъ, начальникъ штаба австро-венгерской арміи, род. 1830 г., 16-ти лѣтъ началъ службу въ арміи и участвовалъ въ походахъ въ Венгрію и 1849 и 1859 г. въ Италію, съ 1881 г. начальникъ штаба, съ 1888 г. пожизненный членъ палаты господъ.

**Бекландъ,** Френсисъ Тревеліанъ, натуралистъ, род. 1826 г. въ Винчестерѣ, ум. 1880 г., изучалъ медицину, былъ хирургомъ въ госпиталѣ св. Георгія и полковымъ врачомъ гвардіи. Б. оказалъ большія услуги рыбоводству. Онъ на собственный счетъ основалъ въ Саутъ-Кенсингтонѣ музей рыбоводства, сдѣланъ 1867 инспекторомъ лососинной ловли въ Англіи. 1870 ему поручено было сдѣлать изслѣдованія по отношенію къ вліянію новыхъ рыбо-

ловныхъ законовъ на ловлю лососины въ Шотландіи. Б. написалъ: „Curiosities of natural history“ (1877); „Familiar history of British fishes“ (1881); „Fish-hatching“ (1863); „Log-book of a fisherman and zoologist“ (1891); „Notes and jottings from animal life“ (1882). См. *Вопрас*, *Life of Frank B.* (Лонд., 1885).

**Беклемишевъ**, 1) Владиміръ Александровичъ, скульпторъ, ученикъ проф. Н. Лаврецакаго, род. 1861 г. Поступилъ изъ 2-й харьковской гимназіи въ академію худож. вольноприходящимъ ученикомъ (1878), а черезъ годъ сталъ академикомъ. Получая ежегодно какое-либо академическое отличіе (въ томъ числѣ серебрян. и золот. медали), Б. въ 1887 г. получилъ большую золот. мед. за программу „Положеніе во гробъ“, званіе художника I ст. и право на пенсіонерство за границу. Изъ первыхъ работъ Б. назовемъ „Каинъ мучимый совѣстью, послѣ убійства брата“, барельефъ изъ воска: „Встрѣча Соломона съ Савской царицей“, „Нагорная проповѣдь“ и др. Изъ послѣднихъ работъ извѣстна „Св. Варвара“.

2) Николай Васильевъ, ум. 1866 г., 49-ти лѣтъ. Въ молодости былъ гусаромъ. Будучи страстнымъ театраломъ и близкимъ другомъ та ихъ актеровъ, какъ Мочаловъ, онъ хорошо изучилъ бытъ артистовъ и оставилъ очень интересный театр. дневникъ, къ сожалѣнію, ненапечатанный. Въ Москвѣ шли двѣ пьесы Б. „Жизнь за жизнь“ и „Майко“ (нап. въ 1847 г.), изъ грузинской жизни. Въ 1840-ыхъ гг. писалъ театр. замѣтки въ „Лит. газетѣ“ и „Пантеонѣ“.

3) Петръ Ивановичъ, одинъ изъ молодыхъ дворянъ, посланныхъ Петромъ за границу, — въ Венецію и Голландію. Въ 1710 г. напечаталъ въ Амстердамѣ переводъ съ греческаго на „славяно-россійскій діалектъ“ похвальнаго слова Петру, сочиненіе „Анастасія Михайловича Наузен-виусъ — Македонянина“, прѣбывающаго въ Германію учиться медицинѣ. Переводъ этотъ носитъ названіе: „Театръ или зеркало монарховъ“ и никакихъ лит. достоинствъ не имѣетъ.

**Беклоповъ**, Александръ Андреевъ, род. 1743 г. въ старинной, но не богатой дворянской семьѣ, воспитывался въ сухопутномъ кадетскомъ корпусѣ и, по окончаніи курса, былъ оставленъ при корпусѣ на службу. Въ 1769—71 гг. принималъ участіе въ экспедиціи Орлова противъ гурокъ; затѣмъ продолжалъ служить въ строю и дослужился до чина генераль-майора и должности командира полка. Въ 1783 г. былъ назначенъ губернаторомъ въ Ригу. Его назначеніе совпало со временемъ введенія въ краѣ учрежденій о губерніяхъ, городского положенія и дворянской грамоты. Б. явился энергическимъ дѣятелемъ по проведенію этихъ нововведеній, которыя сильно не нравились мѣстному населенію, особенно дворянству. Не-

смотря на это, прямота и безкорыстіе Б. снискали ему уваженіе и даже любовь лифляндцевъ. Въ 1790 г. Б., въ чинѣ генераль-поручика, былъ назначенъ курскимъ и орловск. намѣстникомъ. Здѣсь ему пришлось вести борьбу съ произволомъ помѣщиковъ по отношенію къ крестьянамъ и съ злоупотребленіями чиновниковъ. Въ послѣдніе годы царствованія Екатерины II Б. былъ не въ фаворѣ при дворѣ, поэтому имп. Павелъ, тотчасъ по вступленіи на престолъ, осыпалъ его милостями: 2 дек. 1796 г. онъ былъ назначенъ черниговск. военнымъ губернаторомъ, черезъ два дня начальникомъ Подольск., Волынск. и Минской губ., а вскорѣ получилъ 1000 душъ крестьянъ въ Курской губ. и чинъ генерала-отъ-инфантеріи. Въ 1798 г. Б. былъ назначенъ сенаторомъ, а черезъ нѣсколько мѣсяцевъ малороссійскимъ и кievскимъ генераль-губернаторомъ. И здѣсь Б. проявилъ тѣ-же особенности, которыя характеризуютъ прежнюю его административную дѣятельность — онъ является защитникомъ крестьянъ противъ помѣщиковъ и грозою чиновниковъ. Какъ и въ Лифляндіи, Б. успѣлъ приобрести расположеніе мѣстнаго населенія. Въ іюль 1799 г. Б. былъ назначенъ на важный постъ генераль-прокурора. Хотя дѣятельность его въ этой должности и дала ему право на общее уваженіе, но онъ не сумѣлъ удержаться на мѣстѣ среди придворныхъ интригъ и въ февралѣ 1800 г. былъ уволенъ въ отставку и поселился въ Ригѣ. Со вступленіемъ на престолъ Александра I Б. получилъ прежнюю должность генераль-прокурора и вмѣстѣ съ тѣмъ былъ назначенъ членомъ Непремѣннаго Совѣта для разсмотрѣнія важнѣйшихъ дѣлъ. Съ образованіемъ министерствъ (1802 г.) Б. оставилъ свой постъ, въ началѣ 1804 г. былъ назначенъ московскимъ военнымъ губернаторомъ. Въ апрѣлѣ 1806 г. онъ окончательно вышелъ въ отставку и опять поселился въ Ригѣ, гдѣ ум. 1808 г. См. Ивановъ, Біографіи генераль-прокуроровъ и министровъ юстиціи, М. 1864; Иконниковъ, А. А. Б. К. 1890.

**Беклинъ**, Арнольдъ, живописецъ, род. 1827 въ Базелѣ, учился сначала въ дусельдорфской акад., гдѣ подъ руководствомъ Ширмера изучалъ ландшафтную живопись, затѣмъ учился въ Брюсселѣ по старымъ мастерамъ; 1848 отправился въ Парижъ, а 1850 въ Италію, гдѣ, въ окрестностяхъ Рима, писалъ этюды пейзажа. Заказъ расписать столовую на одной виллѣ вызвалъ его въ Ганноверъ. Фантастическое направленіе его сказалося уже въ этихъ первыхъ его картинахъ, а затѣмъ еще болѣе въ картинѣ Великій Панъ, выставленной имъ въ Мюнхенѣ, куда онъ переселился въ 1856. Талантъ Б. своимъ романтическимъ направленіемъ привлекъ къ себѣ вниманіе графа Шака, который далъ ему возможность написать пять картинъ, соотвѣтственно его собственному вкусу и на-

правленію. Въ этихъ картинахъ ярко выразилось стремленіе Б. оживлять мифическія фигуры античнаго міра съ помощью современнаго колорита и романтической фантазіи. 1858 Б. былъ приглашенъ на мѣсто преподавателя при школѣ искусства въ Веймарѣ. Здѣсь онъ написалъ, между прочимъ, Панической страхъ (гал. Шака), Охота Діаны (музей въ Базелѣ) и Замокъ у моря. Уже черезъ три года Б. отказался отъ мѣста и уѣхалъ въ Италію. Съ 1866—71 Б. жилъ въ Базелѣ, гдѣ онъ украсилъ стѣны лѣстницы музея миеологическими фресками; затѣмъ въ одномъ частномъ домѣ писалъ фрески на библейскіе сюжеты и для Шака написалъ картины: Убийца, преслѣдуемый фуриями, Пещера дракона и Скачка смерти. 1871 Б. снова отправился въ Мюнхенъ и написалъ Морскую змью. Это была первая изъ его многочисленныхъ морскихъ идиллій, въ которыхъ онъ съ замѣчательнымъ юморомъ изображаетъ жизнь мифическихъ обитателей водъ: тритоновъ, нимфъ и морскихъ кентавровъ. Главныя произведенія его въ этомъ жанрѣ: Игра волнъ, Морская тишина, Игра наяды, Семья тритоновъ, Тритонъ и Нереида. Изъ прочихъ его миеологическихъ картинъ замѣчательны: Борьба кентавровъ, Кентавръ въ кузницѣ, Венера и Амуръ. 1876 Б. перѣхалъ во Флоренцію, а съ 1888 поселился окончательно въ Цюрихѣ. Б. прежде всего пейзажистъ, и въ этомъ жанрѣ обладаетъ большимъ поэтическимъ талантомъ — пейзажъ его отличается какимъ-то волшебнымъ колоритомъ. За то фигуры онъ трактуетъ съ большою небрежностью, производящей особенно непріятное впечатлѣніе въ картинахъ религіознаго содержанія, какъ напр. въ картинѣ Pietà и Снятіе со Креста. Однако и въ этой области онъ съумѣлъ подняться до идеальной красоты въ картинѣ: Мадонна и ангелы, плачущіе надъ тѣломъ Христа (наюн. гал. въ Берлинѣ). Наиболее совершенными его картинами слѣдуетъ считать тѣ, въ котор. преобладаетъ пейзажъ (Нападеніе пиратовъ на замокъ, Сквозанный Прометей, Островъ смерти, Пляска вокругъ статуи Вахка) или чистый пейзажъ, какъ напр. Весенній пейзажъ, Римскій пейзажъ, Развалины на берегу моря, Дорога къ храму Вахка и Храмъ Геракла. Въ выраженіи своего сатирическаго юмора Б. далѣе всего пошелъ въ картинѣ: Купающаяся Сусанна. Избранныя произв. его изд. въ 40 фотогравюрахъ (Мюнхенъ, 1892).

**Бекляръ-Бекъ**, переваль и горная гряда въ Казылкертскихъ горахъ, составляющихъ одинъ изъ наиболее зап. отроговъ Тяньшаня, по дорогѣ изъ Чимкента въ Ташкентъ. Б. сложенъ изъ каменноугольныхъ известняковъ, прорванныхъ изверженными кристаллич. породами, и имѣетъ на мѣстѣ перевала 853 м. абс. высоты.

**Бекманія** (*Beckmannia Host.*), родъ злаковъ изъ колѣна *Chlorideae*. Многолѣтній видъ *B. cruciformis Host.* встрѣч. часто въ

средней и южной Россіи и въ Сибири, вплоть до Сахалина. Растетъ на влажныхъ лугахъ.

**Бекманъ**, 1) Иоганнъ Готлибъ, лѣсничій, род. 1700 г., ум. 1777 г., имѣлъ вліяніе на разработку ученія о лѣсоводствѣ и оцѣнкѣ лѣсовъ. Онъ написалъ: *Gegründete Versuche und Erfahrungen von der zu unsern Zeiten höchst nötigen Holzsaat* (Хемн. 1756, 5 изд. 1788); „Anweisung zu einer pfleglichen Forstwirtschaft“ (Хемн. 1759, 3 изд. 1784) заключаетъ новый приемъ лѣсоустройства, основанный впервые на вычисленіи массы и пріроста; „*Beiträge zur Verbesserung der Forstwissenschaft*“ (2 изд., тамъ-же 1769; новое изданіе всѣхъ трехъ сочиненій, частью съ примѣч. Лорона, 1785—87); „*Forstkalender*“ 1764—68.

2) Иоганнъ, сельскій хозяинъ и технологъ, род. 1739 г., ум. 1811 г., съ 1763 г. профессоръ физики и естественной исторіи въ петербургской гимназіи, въ 1765 уѣхалъ въ Швецію для изученія горнаго дѣла, а въ 1766 г. сталъ профессоромъ философіи, съ 1770 г. также и экономіи въ Геттингенѣ. Б. былъ основателемъ технологіи; онъ впервые попытался написать учебникъ, въ которомъ были собраны краткія свѣдѣнія о разныхъ ремеслахъ, и далъ названіе ему „технологія“. Онъ написалъ: *Über Einrichtung der ökonomischen Vorlesungen* (Геттинг. 1767); „*Beiträge zur Geschichte der Erfindungen*“ (Лейпц. и Геттинг. 1780—1805, 5 т.); „*Entwurf einer allgemeinen Technologie*“ (тамъ-же 1806); „*Anleitung zur Technologie*“ (Геттинг. 1776, 5 изд. 1809); „*Anleitung zur Handelswissenschaft*“ (тамъ-же 1789); „*Vorbereitung zur Waarenkunde*“ (тамъ-же 1795—1800, 2 т.); „*Physikalisch-ökonomische Bibliothek*“ (тамъ-же 1770—1807, 23 т.); „*Grundsätze der deutschen Landwirtschaft*“ (6 изд., тамъ-же 1806); „*Beiträge zur Ökonomie, Technologie, Polizei- und Kameralwissenschaft*“ (тамъ-же 1777—91, 12 т.); „*Anweisung, die Rechnungen kleiner Haushaltungen zu führen*“ (2 изд., тамъ-же 1802). См. Exner, Johann B., der Begründer der technolog. Wissenschaften (Вѣна 1878).

3) Людвигъ, живописецъ, род. 1822 г. въ Ганноверѣ, по желанію родителей сталъ экипажнымъ мастеромъ. Любя животныхъ, Б. рѣшилъ заняться живописью и отправился въ Дюссельдорфъ, гдѣ имъ былъ выполненъ рядъ картинъ, преимущественно сценъ охоты на медвѣдя. Но большая часть его работъ — иллюстраціи для журналовъ и всевозможныхъ изданій, нерѣдко съ текстомъ самого Б. Онъ издалъ также и двѣ книги: „*Рейнеке-Лисъ*“ (Дюссельдорфъ 1856) и охотничьи рассказы „*Idiotismus venatorius*“ (тамъ-же, 1858) и др.

**Бекевичъ-Черкасскій**, кн., Александръ, происходилъ изъ Малой Кабарды, въ молодости выѣхалъ въ Россію, крестился и ѣздилъ для обученія за границу. Въ 1713 году онъ представилъ Петру I проектъ

объ утверженія русскаго владычества на Кавказѣ и на берегахъ Каспійскаго моря и объ установленіи сношеній съ Персіей; этотъ проектъ разсматривался въ сенатѣ и слѣдствіемъ его былъ персидскій походъ 1722 г. Около того времени до Петра дошли слухи, и что хивинцы, желая скрыть его отъ русскихъ, отвели теченіе рѣки, впадавшей въ Каспійское море, въ Аральское. Петръ поручилъ Б.-Ч. собрать свѣдѣнія объ Аму. Въ 1715 г. Б.-Ч. изслѣдовалъ часть восточнаго берега Каспійскаго моря, нашелъ высохшее русло большой рѣки и составилъ карту изслѣдованной мѣстности. Петръ произвелъ Б.-Ч. въ капитаны преображенскаго полка и назначилъ начальникомъ военной экспедиціи для постройки укрѣпленій на восточномъ берегу Каспійскаго моря, возстановленія прежняго теченія Аму, убѣжденія владѣтелей Хивы и Бухары перейти въ подданство Россіи и открытія пути въ Индію. Экспедиція снаряжалась въ Астрахани. Въ 1716 г. Б.-Ч. построилъ на восточн. берегу Каспійскаго моря 3 укрѣпленія и оставилъ тамъ гарнизоны. Возвратившись въ Астрахань, Б.-Ч. въ 1717 г. съ отрядомъ въ 3200 чел. отправился моремъ въ Хиву. Отрядъ высадились въ устьяхъ Урала у Гурьева и послѣ мѣсячнаго похода черезъ степь подошелъ къ Хивѣ. Ханъ съ 20-тысячнымъ войскомъ окружилъ Б.-Ч., но русскіе шли впередъ; тогда ханъ заключилъ миръ и пригласилъ Б.-Ч. въ Хиву. Б.-Ч. имѣлъ неосторожность отправиться во главѣ небольшого отряда (въ 300 чел.). Здѣсь ханъ убѣдилъ его приказатъ оставшемуся войску раздѣлиться на 5 отрядовъ, такъ какъ все войско не могло быть снабжено достаточнымъ количествомъ провіанта. Тогда хивинцы напали на отряды по одиночкѣ и истребили ихъ, такая-же участь постигла и отрядъ самого Б.-Ч., котораго хивинцы предали мучительной казни. Очень немногіе изъ участниковъ экспедиціи возвратились потомъ въ отечество. Оставленные на берегу Каспійскаго моря гарнизоны сильно страдали отъ недостатка воды и отъ болѣзней и, узнавъ о гибели экспедиціи Б.-Ч., вернулись въ Россію.

**Беково**, торговое село на р. Хопрѣ, Сердобск. уѣзда, Саратовск. губ., имѣетъ болѣе 1½ т. жит., значит. ярмарка и базаръ съ 15 лавк., 10 пост. двор., столяр. и кирпичн. заводы; конечн. ст. вѣтви ряз.-урал. ж. д.

**Беконъ**, см. *Бэконъ*.

**Бексли** (Buxley) лордъ, см. *Ванситтаръ*.

**Бекстонъ** (Buxton), въ Дербиширѣ (Англія), у истоковъ р. Уай, 335 м. надъ у. м., славится своими теплыми (28°) минеральными источниками, извѣстными еще римлянамъ и употребляющимися противъ ревматизма. Ратуша, выстр. въ память юбилея королевы Викторіи, большой госпиталь, 7540 жит. (1891). Особенно много посѣтит. привлекалъ въ XVII в. Окрестности живописны, замѣчат. Пулева стал-

лактитовая пещера 275 м. длины, въ которой находится истокъ р. Уай.

**Бексъ**, Петръ Иоганнъ, генералъ Іезуитскаго ордена, род. 1795, ум. 1887. Б. былъ принятъ въ братство Іисуса 1819. При переходѣ герцога Фердинанда Ангальтъ-Кётенскаго въ католичество Б. былъ назначенъ его духовникомъ, переселился потомъ съ его вдовой, герцогиней Юліей въ Вѣну, былъ 1847 избранъ въ прокураторсы провинціи Австріи и въ этой должноти участвовалъ въ конгрегаціи прокураторовъ въ Римѣ. Когда іезуиты были изгнаны изъ Австріи 1848, Б. отправился въ Бельгію и сдѣлался ректоромъ коллегіи въ Лёвенѣ. Послѣ возвращенія іезуитовъ въ Австрію Б. сдѣлался сначала Superior для Венгрии, а затѣмъ Provinzial для Австріи. 1853 Б. участвовалъ во второй генеральной конгрегаціи въ Римѣ и здѣсь былъ избранъ въ генералы ордена на мѣсто Роотаана. Усиленная дѣятельность ордена въ новѣйшее время, частыя іезуитскія миссіи, посылаемыя въ протестантскія земли, и значительное влияніе, которымъ орденъ сталъ пользоваться съ конца 50-хъ г., слѣдуетъ приписать гл. обр. его искусному веденію дѣлъ ордена. Вслѣдствіи своего престарѣлаго возраста Б. вышелъ въ отставку 1883.

**Бексъ** (Вех), см. *Бэ*.

**Бекумъ** (Beckum), гор. въ прусск. округѣ Мюнстерѣ, на р. Верзѣ; узл. пунктъ ж. д. Большія известняковыя каменоломни, цементныя заводы; жит. (1895) 5229, изъ нихъ 457 еванг. и 64 еврея. Въ средніе вѣка центръ самостоятельнаго графства; въ южн. части округа находится знаменитое мѣсто разгрома римск. легионовъ Вара Арминіемъ.

**Бекуэль**, Робертъ (Rob. Bakewell), англійскій скотоводъ, род. 1726 г., ум. 1795 г. Въ 1855 г. началъ опыты надъ подборомъ производителей скота, достигъ поставленной себѣ цѣли вывести породу лучшаго мясного скота и создалъ лейчестерскихъ овецъ и цѣнныя породы рогатаго скота и лошадей. Б. первый примѣнилъ искусственный подборъ. Свои наблюденія онъ изложилъ въ сочиненіи: „Domestic encyclopaedia“.

**Бекфордъ**, Вильямъ, англійск. писатель и знаменитый чудакъ, род. 1759, ум. 1844, получивъ колоссальное наслѣдство, странствовалъ по всему свѣгу, строилъ себѣ въ разныхъ мѣстахъ великолѣпнѣйшіе замки и велъ въ нихъ несестественно роскошную жизнь, б. ч. въ полномъ одиночествѣ. Громкую извѣстность въ литературѣ онъ приобрѣлъ себѣ написаннымъ сперва по французски, потомъ имъ самимъ переведенн. на англ. романомъ „Vathek“, гдѣ дикій арабскій сюжетъ обработанъ съ необычайной силой и фантазіей, но вмѣстѣ съ тѣмъ съ самымъ горькимъ сарказмомъ; эпизодъ изъ этого романа „The hall of Eblis“ Байронъ признавалъ несравненнымъ образцомъ поэтическаго творчества. См. „Memoirs of W. B.“ изд. Цируса Реддингга (Лонд. 1859).

**Бёкхевенъ** (Buckhaven), гор. и гавань въ Файфширѣ (Шотландія) при зал. Форте; значительныя рыболовство, полотняныя фабрики; 4006 жит. (1891).

**Бекхъ** (Böckh), Филиппъ Августъ, знаменитый нѣм. филологъ, род. 1785, ум. 1867, ученикъ Вольфа, съ 1807 экстраординарный, съ 1809 ординарный проф. филологіи Гейдельбергскаго унив. Б. широко понималъ филологію, признавая содержаніемъ ея разностороннее знаніе древности во всей ея совокупности и въ противовѣсъ формальной школь Германна, обращая вниманіе на матеріальную сторону филологической науки. Ему принадлежатъ слѣдующіе труды: *De harmonice veterum* (докторская диссерт., 1807); *Die Staatshaushaltung der Athener* (Берл., 1817, 2 т., 2 изд. дополнено 3 том. *Urkunden über das Seewesen des attischen Staats*, 1840; 3 изд. вышло въ 1886, 2 т.); *Metrolologische Untersuchungen über Gewichte, Münzfüsse und Masse des Altertums* (Берл., 1838); *Die Ausgabe des Pindar* (Лейпц., 1811—21, 4 ч.), съ весьма важнымъ изслѣдованіемъ по метрику *De metris Pindari libri tres; Corpus inscriptionum graecarum* (Берл., 1828—77, 4 т.); *Commentatio in Platonis qui vulgo fertur Minoem* (Галле, 1806); *Untersuchungen über das kosmische System des Platon* (Берл., 1852); *Philolaos' des Pythagoreers Lehren, nebst den Bruchstücken* (Берл., 1819); *Manetho und die Hundsternperiode* (Берл., 1845); *Zur Geschichte der Mondcyklen der Hellenen* (Лейпц., 1855); *Epigraphisch-chronologische Studien* (Берл., 1856); *Über die vierjährigen Sonnenkreise der Alten* (Берл., 1863); *Graecae tragoediae principum, num ea quae supersunt et genuina omnia sint et forma primitiva servata?* (Гейдельб., 1808); *Über die Antigone des Sophocles* (Берл., 1824—28, 2 ч.), позднѣе вошло въ изданіе Антигоны (Берл., 1843, 2 изд. 1884); *Kleine Schriften* (Лейпц., 1858—74, 7 т.); *Encyclopädie und Methodologie der philologischen Wissenschaften* (Лейпц., 1877, 2 изд. 1886), лекціи, читанныя Б. 1809—65. Кромѣ того остались послѣ Б. рѣчи на нѣм. и лат. языкахъ и переписка съ Карломъ Оттфридомъ Мюллеромъ (Лейпц., 1883). См. *Sachsse, Erinnerungen an B.* (Берл., 1868); *Stark, in Verhandlungen der Würzburger Philologenversammlung*, 1868.

2) **Рихардъ**, статистикъ, сынъ Филиппа Б., род. 1824, проходилъ прусскую госуд. службу, съ 1875 директоръ берлинскаго статист. бюро, съ 1881—профессоръ. Изъ его многочисл. статист. трудовъ особенно цѣнятся изслѣдованія о составѣ населенія Германіи по языку и разносторонняя статистика Берлина.

**Бекшичъ** (Beksis), Густавъ, венгерскій публицистъ и политикъ, род. 1847 г., посвятивъ себя сначала изящной литературѣ и писалъ стихотворенія, драмы и романы, 1884—94 гг. былъ членомъ парламента, являясь всегда приверженцемъ либеральныхъ идей и дѣятельнымъ поборни-

комъ культурныхъ теченій въ Венгріи. Изъ отдѣльно изд. соч. Б. наиб. значит. (на венгерскомъ яз.): „Индивидуальная свобода въ Европѣ и Венгріи“ (1860), „Страна свободы“ (1881, 2 изд. 1884), „Современная Венгрія“ (новѣйшая исторія Венгріи отъ 1867 г. до нашихъ дней; въ послѣднемъ томѣ „Исторія венгерск. народа“) и мн. др. Жена Б. также выступаетъ въ литературѣ, подъ псевд. Георга Богдановича.

**Бекъ**, 1) Беригардъ Октавъ, хирургъ, род. 1821, учился въ Фрейбургѣ, Гейдельбергѣ, былъ проф. въ Фрейбургѣ же. Б. принималъ участіе въ походахъ въ Италію, Голштинію и Баденъ, приобрѣлъ извѣстность, какъ военный врачъ и знатокъ военно-санитарн. дѣла. Б. написалъ: „*Kriegschirurgische Erfahrungen Während des Feldzuges 1866* (Фрейб., 1867). „*Chirurgie der Schussverletzungen*“ (тамъ-же, 1872); „*Über die Wirkung moderner Gewehrprojektilen*“ (Лейпц., 1885).

2) Юг.-Бапт., баденск. госуд. дѣятель, род. 1797, ум. 1855; 1842 г. президентъ бад. палаты, 1846 г. былъ назначенъ мин. внутр. дѣлъ. Онъ началъ свою дѣятельность примирительными мѣрами и либеральными реформами. Въ слѣдствіе баденской майской революціи, Б. принужденъ былъ выйти въ отставку, 1850 г. вновь президентъ палаты. Б. редактировалъ „*Annalen der badischen Gerichte*“ и написалъ: „*Die Bewegung in Baden 1848—49*“ (Маннг. 1850, прод. до 1851) и др.

3) Іоаннъ Михаилъ, актеръ, род. 1743, ум. 1793, по смерти Экгофа взялъ на себя управленіе готскаго придв. театра, а послѣ упраздненія послѣдняго перешель въ курфюрстскій театръ въ Маннгеймѣ, гдѣ ему первому пришлось играть Карла Моора и Фиско Шиллера. Б. отличался рутинной игрою, мѣтящей на эффектъ; онъ первый изобрѣлъ расчитанный на аллодисменты уходъ со сцены.

4) Юг. Тобіасъ, род. 1804, ум. 1878, извѣстный теологъ, съ 1843 проф. теологіи въ Тюбингенѣ, гдѣ онъ, въ противоположность критико-спекулятивной школь Баура, основалъ библейско-теософическое направление. Важнѣйшія изъ его сочиненій: „*Einleitung in das System der christlichen Lehre*“ (2 изд. Штутт., 1870); „*Die christliche Lehrwissenschaft nach den biblischen Urkunden*“ (2 изд. 1874); „*Umriss der biblischen Seelenlehre*“ (3 изд. 1871); „*Christliche Reden*“ (1834—70, 6 Sammlungen) и пр., а изъ посмертныхъ: толкованія на посланія Павла, апокалипсиса, чтенія по христіанской этикѣ и догматикѣ. Жизнь его описана Рингенбахомъ (Базель, 1837).

5) Карлъ, нѣмецк. поэтъ, род. 1817, ум. 1879, выступилъ на литературное поприще сборникомъ стихотвореній подъ заглавіемъ „*Nächte, gepanzerte Lieder*“, имѣвшимъ большой успѣхъ, который еще болѣе увеличила поэма „*Der fahrende Poet*“, особенно отличающаяся описаніями венгерской природы и венгерскихъ нравовъ. За

этимъ послѣдовали: „Stille Lieder“, трагедія „Saul“, романъ въ стихахъ „Janko, der ungarische Rosshirt“ (опять изъ венгерской жизни). Изданное въ 1870 полное собраніе его стихотвореній было запрещено прусской цензурой, но впоследствии запрещеніе было снято. Б. написалъ еще: „Lieder vom armen Mann“, „An Franz Joseph“, романъ „Mater Dolorosa“, рассказъ въ стихахъ „Ядвига“ и др.; одно изъ его лучшихъ стихотвореній „На смерть Вёрне“ (перев. на русск. П. Вейнберга). Съ 1855 до смерти онъ редактировалъ въ Пестѣ беллетристическій журналъ. Въ стихотвореніяхъ Б. главную роль играетъ политическій и особенно социальный элементъ; онъ пѣвецъ пролетаріата и угнетеннаго еврейства (будучи самъ еврей по происхожденію).

6) Христіанъ Даніиль, ученый, род. 1757, ум. 1832 учился въ Лейпц., былъ профессор греческой и латинской литературы, потомъ исторіи, но снова вернулся къ первой послѣ смерти Шнона. Изъ его 200 работъ назовемъ: изданіе Аристофана (Лейпцигъ, 1794—1834) въ 13 томахъ, Пиндара (Лейпцигъ, 1792 и 1811); неоконченныя изданія Эврипида, Аполлонія Родіуса, Платона и Цицерона; затѣмъ основныя идеи его лекціи: „Anleitung zur Kenntniss der allgemeinen Welt- und Völkergeschichte“ (Лейпцигъ, 1813 2 т.). Онъ издалъ еще: „Commentarii historici decretorum religionis christianaе et formulae Lutheranae“ (Лейпц., 1801). „Commentarii societatis philologicae Lipsiensis (Лейпцигъ, 1801—1804, 4 тома.) „Acta seminarii regii et societatis philologicae Lipsiensis“ (Лейпцигъ, 1811—13, 2 т.). Б. принялъ на себя 1781 изданіе „Verzeichniss der neuer Bücher“ и редактировалъ 1789 „Neue gelehrte Leipziger Anzeigen“, которая потомъ преобразовалась въ „Leipziger Literatur Ztg“ и 1819 въ „Allgemeines Repertorium der neuesten in- u. ausländischen Literatur. См. Kobbе, Vita Chr. D. Beckii (Лейпцигъ, 1837).

**Бекъ**, Ив. Александр., поэтъ, род. 1807 г., ум. 1842 г., похороненъ въ Спб. Александро-Невской лаврѣ въ чинѣ надв. сов. и камеръ-юнкера двора Е. И. Величества, состоялъ при голландской миссіи. принадлежалъ къ большому свѣту Спб. и былъ женатъ на извѣстной красавицѣ Маріи Аркадьевнѣ, урожденной Столыпной, которой посвящены наиболѣе удачныя любовныя элегіи поэта. Больше никакихъ біографическихъ свѣдѣній о Б. неизвѣстно. Въ 6 том. „Современника“ 1837 г. появились обширныя „Отрывки изъ Фауста“ за подписью Губера, найденныя въ бумагахъ Пушкина. Они были настолько хороши, что многія мѣста приписывали перу Пушкина. Впоследствии же выяснилось, что всѣ „Отрывки“ цѣлкомъ и безъ всякихъ поправокъ со стороны Пушкина принадлежали Беку. Кромѣ переводовъ изъ Фауста, имъ написано довольно много стихотвореній, большею частью по-

священныхъ любви, въ кот. виденъ талантъ. Стихи его появлялись въ слѣд. журналахъ и альманахахъ: 1) „Московск. Набл.“ 1836 г. 2) „Литерат. прибав. къ Русск. Инв.“ 1837 г. 3) Библіотека для чтенія 1834 г. 4) „Современникъ“ 1837 г. 5) „Утренняя заря“ 1841, 42 гг. А. И. Тургеневъ охарактеризовалъ Б. слѣд. образомъ: „Въ стихахъ его, хотя и весьма молодыхъ, виденъ уже истинный талантъ и какой-то вкусъ, тѣмъ-же талантомъ угаданный. Онъ же и живописецъ и едва-ли не музыкантъ“ „Онъ испытываетъ силы свои въ переводѣ Виргилія и образуетъ вкусъ свой по древнимъ образцамъ“.

**Бекъ**, см. *Буковья горы*.

**Бекю**, Августъ, род. 1771 г., ум. 1824 г., профессоръ патологіи, гигиены и судебной медицины въ виленскомъ унив., который и самъ окончилъ. Въ 1804 г. Б. былъ командированъ университетомъ заграницу для изученія оспопрививанія. Вернувшись, Б. первый сталъ прививать оспу въ Литвѣ. Б. написалъ: „O waksynie cili tak zwanej ospie krowiej“ (1803 г.); „Rozprawa doskonalosci Szpitalow“ и др. соч.

**Бела**, короли Венгріи: 1) Б. I изъ рода Арпадовъ, второй сынъ Вазуля, двоюроднаго брата Стефана Святого. 1060 г. завладѣлъ престоломъ Венгріи, побѣдивъ своего брата Андрея, который возбудилъ къ себѣ нелюбовь венгерцевъ своими отношеніями къ германскому королевскому дому. Б. правилъ мужественно и энергично, утвердилъ христіанство, способствовалъ умиротворенію государства приведеніемъ въ порядокъ монетной системы, устройствомъ путей сообщенія и пр. Онъ-же ввелъ представительство страны на сеймѣ, послалъ на сеймъ въ Штульвейсенбургъ вмѣсто всего дворянства только по два дворянина изъ cadaго комитата. Б. ум. 1063 г., въ войнѣ съ нѣмцами.

2) Б. II, слѣпой, внукъ предыдущаго, былъ еще ребенкомъ, когда, вмѣстѣ съ отцомъ своимъ, ослѣпленъ своимъ дядею, королемъ Коломаномъ. Претендентомъ на его наслѣдіе явился Бориксъ, сынъ отвергнутой за невѣрность второй жены Коломана, русской княжны Предславы. Онъ правилъ отъ 1131—41 г. Бориксу помогалъ польскій князь Волеславъ, который, однако, долженъ былъ отступить передъ нѣмецкими войсками, пришедшими на помощь Б. При посредствѣ императора Лотаря III, враждебныя дѣйствія между Богеміей, Венгріей и Польшей прекратились.

3) Б. III, родственникъ визант. импер. Эмануила, воспитывался въ Константинополѣ, правилъ 1174—96 г. Онъ ввелъ въ Венгріи византійскій придворный церемоніалъ и установилъ порядокъ въ управленіи, прекратилъ разбои, способствовалъ процвѣтанію страны, соединилъ снова далматійскій берегъ съ Венгріей и завоевалъ Галицію для своего второго сына, Андрея, но не могъ ее удержать.

4) Б. IV, сынъ Андрея II, одинъ изъ за-

мѣчательнѣйшихъ государей Венгріи, былъ сначала соправител. отца, потомъ 1235—70 г. правилъ самостоятельно. Б. IV старался ослабить власть высшаго дворянства, поселилъ куманъ въ безлюдныхъ областяхъ по Тиссѣ; вслѣдствіе пораженія, нанесеннаго ему монголами 1241, онъ былъ принужденъ бѣжать къ герцогу Фридриху австрійскому, который вынудилъ его уступить нѣсколько пограничныхъ областей. Б. долженъ былъ бѣжать дальше, въ Далмацію, гдѣ и пріютился на одномъ изъ острововъ. По удаленіи монголовъ (1242 г.) Б. употребилъ все свои усилія для восстановления благосостоянія въ странѣ: онъ призвалъ нѣмецкихъ колонистовъ, увеличилъ города, заботился о лучшей обработкѣ земли и улучшилъ положеніе крестьянъ. 1262 г. Б. побѣдоносно отразилъ новое нападеніе монголовъ. Наконецъ, онъ усмирилъ возмущившагося противъ него сына Стефана.

5) Б. V. Подъ этимъ именемъ претендентомъ на корону Венгріи явился Оттонъ Баварскій, дѣдомъ котораго съ материнской стороны былъ Б. IV.

**Бела**, см. *мармелосъ*.

**Бѣла**, гор. въ венг. комитатѣ Ципсъ, къ с. отъ Кешмарка, на Попрадѣ; свѣрныи источникъ; 2225 жит. (1890), б. ч. нѣмцевъ-протестантовъ. Въ окрестностяхъ, среди Карпатскихъ дикихъ пологей (Высокаго Татра), находятся санаторіи Гѣленгайнъ и принадлежащая городу сталлактитовая пещера 3200 м. длиною, путь къ которой идетъ по живописной Татрской долинѣ (8 км. длиною). См. Weber, Geschichte der Stadt Bela (Бела, 1891).

**Беладъ** (араб., множ. ч. отъ биледъ — округъ), названіе, часто встрѣч. въ араб. географич. имен. собств., напр. Б. Бешаряхъ, гористая мѣстность на Ливанѣ, населена друзами, гл. гор. Тибнианъ; Б. ель Джеридъ, южн. часть Туниса; Б. ель Такруръ, магометанскій сѣв. Суданъ, въ противоположн. Б. ель Меджусъ, южн. низменной области его, населенной язычниками.

**Белая** (Boëhlay), 1) Гуго, нѣмецк. проф. юриспруденціи, род. 4 янв. 1833 въ Галле, ум. 24 февр. 1907 въ Вюрцбургѣ. Занималъ въ разное время кафедры уголовн. права и процесса, гражданскаго и католич. каноническаго правъ въ унив. Грейфсвальдскомъ, Ростокскомъ, Вюрцбургскомъ. Сочиненія его: „Mecklenburgisches Landrecht“ (Вейм. 1871—80, т. 1—3, 1 вып.); „Die Entwicklung des Begriffs der Freiheit im deutschen Recht“ (Ростокъ, 1865); „Der mecklenburgische Kriminalprozess“ (Висмаръ, 1867); „Rechtssubjekt und Landesvermögen in Mecklenburg-Schwerin“ (тамъ же, 1877); „Kompetenz-Kompetenz“, послѣдн. соч. анонимно въ Лейпцигѣ 1869, точно также какъ „Replik“ къ нему. Съ 1861 Б. вмѣстѣ съ Рудольфомъ, Брунсомъ, Ротомъ и Меркелемъ издавалъ: Zeitschrift für Rechtsgeschichte“ и редактировалъ впослѣдствіи въ

этомъ журналѣ отдѣлъ исторіи германскаго права.

2) Елена, нѣмецк. писательница, родилась 1859, очень много путешествовала и одно время жила въ Константинополѣ подъ именемъ Аль-Гашида-бей. Извѣстностью пользуются ея „Novellen“, романы „Reines Herzens schuldig“, „Herzenswahn“, „Im frischem Wasser“ и др.

**Белбесъ**, гл. гор. егип. пров. Шаркізъ, 48 км. къ с.-в. отъ Каиро, при каналѣ Измаилія, у самаго края аравійской пустыни и на караванномъ пути въ Сирію, 7322 жит. (1882).

**Белги**, 1) (Belgae) жители галльской пров. Belgica, кельты, отчасти смѣшанные съ германскими выходцами, распались на множество племенъ и родовъ, только въ военное время избравшихъ общаго вождя. Главнѣйшія племена: белловаки въ окрестностяхъ Бове, считали 100,000 воиновъ; норвійцы въ округѣ Самбрь, 50,000 воиновъ; адуатуги или тунгры герм. происх., близъ Тонгерна, 50,000; ремы, могущественное племя, въ окр. Реймса (Durocororum); свессіоны, къ з. отъ ремовъ, въ окр. Суассона, имѣли 12 гор. и 50,000 воиновъ; атребаты въ соврем. Артуа, между Соммой и Шельдой, 15,000 воиновъ; морини по взморью, 25,000 в.; менапійцы по Шельдѣ, часто причислявш. къ германцамъ, амбіаны въ окр. Амьена, къ с. отъ белловаковъ, 10,000 в.; виромандуи въ совр. Вермандуа (ихъ гл. гор. соврем. Ст. Кентенъ). Гальскія войны Цезаря (58—51 до Р. Хр.) показываютъ, что всю силу Галліи представляли именно Б.: 7 лѣтъ онъ не могъ съ ними одними справиться. Впослѣдствіи возстаніе батавовъ приобрѣло значеніе также только послѣ присоединенія къ нимъ Б.

7) Британск. народность, обитавшая въ Уилтъширѣ и частью въ Суссексѣ, Сомерсетширѣ, Гэмширѣ, о. Уайтъ; города британскихъ Б. были: Магнусъ Португъ (Портсмуть), Вента Бельгарумъ (Уипчестеръ), Аквѣ Калидѣ или Аквѣ Солисъ (Батъ), Клаузентумъ (Саусгэмтѣнъ), Бриге (Брайтонъ). По религіи, обычаямъ и языку были родственны галскимъ Б. Только при имп. Клавдіи британскіе Б. были покорены Плавтомъ и вскорѣ романизированы. Англосаксы покорили часть ихъ на о-въ Уайтъ и въ Уилтъширѣ 527 по Р. Хр., а къ 577 и всѣхъ остальныхъ.

**Белгравія** (Belgavia) южн. часть Уэст-Энда въ Лондонѣ, между Гайдпаркомъ, Бромптономъ, Вестминстеромъ и Чельзи; красивая, лишь за послѣдніи десятилѣтія выросшія богатая улицы и скверы. На ю.-в. находится вокзалъ Викторіи для ж. д. л. Лондонъ - Чэтэмъ - Дувръ, Лондонъ - Брайтонъ и многихъ городскихъ вѣтвей.

**Белебеевскій** 242-й резервный пѣхотный баталіонъ, сформированъ 7 іюля 1866 г. подъ названіемъ Оренбургскаго губернскаго. 26 авг. 1874 г. переименованъ въ Мѣстный, а 20 февраля 1887 г. въ резерв-

ный (кадровый) баталіонъ. 25 марта 1891 г. названъ Б., а 26 мая 1899 г. получилъ теперешнее названіе.

**Белебей**, уѣзди. гор. Уфимской губ., на прав. бер. р. Белебейки, подъ 54° 7' с. ш. и 54° 8' в д. возникъ въ видѣ инородческ. поселка. 1781 сдѣланъ уѣзди. уфимск. на-мѣстничества; пятнадцать лѣтъ спустя заштатный, а съ 1802 уѣзд. Великая сибирск. ж. д. проведена въ 10 верст. отъ него и не оказыв. никак. вліянія на жизнь бѣд-наго, захолустн. городка. Насел. по переп. 1897—5848 д. (3014 м., 2834 ж.), фабрикъ нѣтъ, заводъ одинъ мыловар. съ произв. 9000 р. и 2 рабоч.; торговое-же значеніе огр. ярмарк., на кот. прод. 1897 на 180 тыс. р. разн. тов. чувашамъ, черемис., мещеряк., вотяк. и др. инородц. Церковь 5, мечеть 1. Введено упрощ. городск. полож.

**Белебейскій уѣздъ**, Уфимск. губ. сост. ея западн. часть, прилегаетъ къ Самарск. губ. Поверхн. въ общ. ровная, кое гдѣ холмист. по предгорьямъ Урала, прорѣзаннымъ глубоки-ми рѣчными долинами съ обнаженными гористыми берегами. Большая озера, по пѣск. десятк. верстъ въ окружности, между кот. наибольш. — Ачалы-Куль и Кондры-Куль. Простр. 19,474 кв. в., по даннымъ 1897—2.063,341 ж. Почва черноземн., плодур., но уѣздъ сильно страдаетъ отъ засухъ. Главн. занят. крестьянъ и припущенниковъ земледѣліе. Изъ общ. колич. земли 67,3% (1.387,963 д.) подъ пашнями и лугами, 26,7% лѣсу, неудобн. 6% (125,123 д.). Посѣвн. площ. 312,188 д., на кот. посѣяно 350,276 чт. зерн. хл. и картоф. 18,281 чт. Скотов. довольно скромн. размѣр., всего 555 тыс. головъ: лошадей 125,835, кр. рог. скота 112,643, ов. 244,436, козъ 53,864, св. 18,139, вербл. 145. Пчеловодство ведется первоб. спос. и не составл. промысл., хотя могло бы давать хорошіе доходы. Другихъ сельск. промысловъ нѣтъ. Обиліе земли и ея удоб-ства привл. пересел. изъ друг. губ. Такъ 1897, при содѣйствіи крестьянск. банка 816 домохоз., въ числѣ 2717 душъ, приоб-рѣли 15,221 дес. за 218,126 р. Фабр. и зав. 12, (1 сукновал., 5 поташн., 4 вивок. 2 ректифик. спирта) съ производств. въ 1/2 мил. р. при 611 рабоч. Ярмарокъ нѣсколько, на кот. привоз. разныхъ тов. болѣе, чѣмъ на 1/2 мил. р., продана-же едва 1/5 часть (101,676 р.). Постоян. насел. опредѣл. по переп. 1897 въ 435,369 чел. (219,489 м., 215,880 ж.). Большинство ино-родцы: башкиры, татары, мещеряки и теп-тери, русск. едва составл. третью часть насел., черемисы, мордва и вотяки — не болѣе 5%, евр. до 100 душъ. Школъ земск. 33 съ 1238 уч. (953 м., 285 д.); 12 такъ назыв. министерск., субсидир. земствомъ и 10 башкирск. при медресе; церковно-при-ходск. 17 съ 592 уч. (516 м., 76 д.); 12 миссіонерск. съ 442 уч. (386 м., 66 д.) и 15 школъ грамот. съ 391 уч. (333 м., 58 д.). Близъ ст. Аксеново низшая сельско-хоз. школа. Въ административн. отнош. уѣздъ дѣлится на 30 волост., распределенныхъ

между 13 участк. земск. начальн. Лѣсни-чества 2.

**Белегардъ** (Bellegarde), мѣстечко въ франц. департ. Энъ (Ain) при впаденіи Валь-серина въ Рону, узловая ст. Лионской ж. д., кот. проходитъ надъ Вальсериномъ по ко-лоссальному мосту. Заводъ древесной мас-сы, мельницы; жит. 2112 (1891). По бли-зости т. наз. Perte du Rhône, прорытде Роной въ известковой скалѣ ущелье, въ новѣйшее время расширенное рядомъ взры-вовъ. 2) крѣпость второго класса въ франц. департ. вост. Пиренеевъ, у испанской гра-ницы, на скалѣ, господствуетъ надъ пире-нейской дорогой, идущей отъ Перпиньяна (черезъ Коль де Пертусъ) до Фигуерасъ въ Каталоніи; выстроена при Людовикѣ XIV, 1679.

**Белодоннъ** (Бельдоннъ), горный мас-сивъ Морьенскихъ Альпъ въ франц. департ. Изеръ, къ в. отъ Гренобля, кончается тремя вершинами; наивысшая достигаетъ 2981 м. и часто посѣщается туристами, ради от-крывающагося съ нея вида (1889 построено горное убѣжище).

**Белодугу**, страна во франц. Суданѣ, рас-положенная по лѣвому берегу Нигера и верхнему теченію р. Бауле (прит. Сенегала). Гористая, прекрасно орошенная страна съ богатой растительностью, населена хотя и земледѣльческимъ, но въ тоже время крайне воинственнымъ негритянскимъ племенемъ, ведущимъ постоянные разбои и набѣги какъ между собою, такъ и на сосѣднія пле-мена. съ уводомъ населенія въ плѣнъ и про-дажею въ рабство. Водвореніе французовъ на правомъ берегу Нигера въ значительной степени ввело порядокъ и успокоило этотъ разбойничій очагъ, опустошавшій мирное населеніе береговъ Нигера.

**Белемниты** (Belemnites), чертовы паль-цы, громовыя стрѣлы. См. табл. Юрская сист., фиг. 11 и 14. Твердыя части скелета вымершихъ головоногихъ, близкихъ къ ны-нѣ живущей сепіи (каракатицѣ) и другимъ двужабернымъ цефалоподамъ. Наиболѣе полный, но только въ исключительно бла-гоприятныхъ рѣдкихъ случаяхъ сохранив-шійся Б. составляютъ: 1) тонкая роговая крылатая пластинка (proostracum), соот-вѣтствующая таковой же, но болѣе извест-ковой пластинкѣ сепіи; коническая, раз-дѣленная на горизонтальныя камеры съ выпуклыми назадъ перегородками раковина (rhagmosonum), съ камерами, связанными сифономъ, проходящимъ ближе къ брюш-ной части животнаго; 3) болѣе или менѣе длинное коническое или веретенообразное остріе (rostrum), сзади заостренное, спереди расширяющееся въ коническую полуячей-ку (alveola), служащую для помѣщенія фраг-моконуса. Ростры Б. сохраняются чаще всего и достигаютъ у нѣкоторыхъ видовъ величины 60 см.; они состоятъ изъ волок нистаго известковаго шпата, волокна ко-торого располагаются лучисто и перпенди-кулярно къ осевой линіи Б., обнаруживая въ тоже время концентрич. слои нарост

тапая. Весь скелетъ Б. помѣщался, какъ и у современныхъ близкихъ формъ головоногихъ, внутри тѣла и мантии животнаго-оставлявшей нерѣдко особые отпечатки на поверхности ростра, но задній заостренный конецъ выдавался наружу и служилъ не только килемъ при плаваніи животнаго назадъ (какъ это свойственно нынѣ живущимъ головоногимъ), но и для зарыванія животнаго въ илистое и песчаное дно, какъ это показываетъ почти всегда болѣе или менѣе поврежденный и сильно обтертый коонецъ ростра. Очень рѣдкіе случаи находженія въ сланцахъ отпечатковъ мягкихъ частей тѣла животнаго и даже его щупалець или рукъ (*Belemntheutis*) доказываютъ близость строенія этихъ животныхъ къ современнымъ сепіямъ. Появившись въ ограниченномъ количествѣ въ триасѣ, Б. сразу достигаютъ въ лаясахъ и юрѣ колоссальнаго развитія, какъ по числу видовъ, такъ еще болѣе того многочисленностью особей, при чемъ нѣкоторыя отложенія переполнены ими. Въ нижнемъ отдѣлѣ мѣлового періода Б. еще довольно многочисл., но въ верхнемъ отдѣлѣ этого періода мало по малу исчезаютъ, принимая сильныя измѣненныя формы: *Actinosatax*, у которыхъ фрагмоконусъ не заключенъ въ известковую ячейку, и *Belemnitella* съ особой щелью, проходящей вдоль альвеолярной части ростра. Народная фантазія въ различныхъ мѣстностяхъ, какъ показываютъ приведенныя выше народныя названія Б., приписываетъ имъ различное легендарное происхождение; отсюда нерѣдко ихъ употребленіе въ видѣ амулетовъ, амулетмановъ, а также и съ цѣлью врачеванія.

**Белемъ**, 1) предмѣстье Лиссабона (см.). 2) Б., полное названіе Носса Сеньора де Б., официальное названіе гл. гор. бразильскаго штата Парá (см.).

**Белена**, см. *бѣлена*.

**Беленъ** (Belin), Франсуа Альфонсъ, франц. ориенталистъ, род. 1817, ум. 1877. Б. былъ выдающійся знатокъ арабскаго, персидскаго и турецкаго языковъ, а также исторіи и управленія Востока. Кромѣ многочисленныхъ статей въ „*Journal asiatique*“, Б. написалъ „*Histoire de l'Eglise latine de Constantinople*“ (Пар., 1892) и др.

**Беленъ-де-Баллу**, Яковъ Яковл., филологъ, знатокъ классич. древн., род. 1753 во Франціи. 1788 онъ обратилъ на себя вниманіе ученаго міра переводомъ Лукіана, вышедшимъ въ свѣтъ подъ заглавіемъ: „*Oevres de Lucien, traduites du grec, avec des notes historiques par J. Belin de Ballu*“ (Пар., 1788, 6 ч.). Бывши совѣтникомъ при монетномъ дворѣ, Б.-де-Б., благодаря этому переводу, сдѣлался членомъ парижской академіи изящной словесности. Въ 1803 г. русское правительство пригласило Б. въ харьковскій университетъ, на каеедру греческой и латинской словесности, а также французской. Здѣсь онъ завѣдывалъ университетской бібліотекой и въ 1807 г. выпустилъ небольшую брошюру: *Notitia et*

*descriptio aliquot codicum manuscript., qui reperiantur in Bibliotheca Universitatis Imperialis, quae Charkoviae floret*“; кромѣ того, издалъ на лат. яз. обзорнѣе публичныхъ чтеній университета. Въ этомъ же году, на актѣ произнесъ по французски рѣчь, въ которой сравнивалъ общественное и домашнее воспитаніе. Рѣчь, вмѣстѣ съ русскимъ переводомъ, была напечатана въ „Сборникѣ рѣчей, произнесенныхъ 30 августа 1807“. Въ 1811 г. Б. былъ приглашенъ въ педагогич. институтъ. Ум. Б. въ 1815 г. (Венгеровъ, критико-библ. словарь; ст. Лавровскаго въ журн. *Мин. Нар. Пр.* т. 159. и др.; Багалъй, *Ист. харьк. унив.*).

**Белза**, 1) Владиславъ, современный польскій поэтъ и публицистъ. Сынъ профессора химіи, Б. род. въ 1847 г. въ Варшавѣ, гдѣ и получилъ первоначальное воспитаніе. Въ 1865 г. онъ поступилъ на военную службу, на которой оставался всего два года, посвящая свои досуги занятіямъ поэзіей. Въ 1868 г. Б. отправился въ большое заграничное путешествіе, изъ котораго въ Россію онъ больше не вернулся. Посѣтивъ Краковъ, Венецію, и Парижъ, онъ поселяется на постоянное житіе въ Познани, гдѣ издавалъ вмѣстѣ съ Кантецкимъ и Ордономъ журналъ „*Tygodnik Wielkopolski*“. Въ 1841 г. Б. поселился въ Львовѣ, гдѣ занимался исключительно литературой. Въ 1880 г. онъ основалъ „*Kolo literackie lwowskie*“. Въ 1886 г. положилъ начало „Литературному обществу имени Мицкевича“, очень успѣшно развивающему теперь свою дѣятельность. Въ 1891 г. онъ былъ назначенъ начальникомъ комиссіи школьныхъ изданій въ Институтѣ Оссолинскихъ. Поэзіей заниматься Б. началъ еще на школьной скамьѣ. Первый неудачный сборникъ его стихотвореній вышелъ въ 1867 г. въ Варшавѣ, подъ названіемъ „Изъ весны“; однимъ изъ позднѣйшихъ сборниковъ были „*Roezue*“, изд. въ Львовѣ въ 1892 г. Не содержа съ собою особенно глубокихъ мыслей, стихи Б. отличаются, какъ говоритъ проф. Хмѣлевскій, „простотой, сердечностью и благородными чувствами“. Б. извѣстенъ въ польской литературѣ и какъ талантливый дѣтскій писатель, а также какъ горячій поклонникъ поэзіи Мицкевича, которому посвятилъ цѣлый рядъ содержательныхъ этюдовъ.

2) Б., Стадиславъ, братъ пред., род. 1849. Окончивъ курсъ юридич. фак. въ варш. унив. въ 1871 г., онъ долго служилъ въ варш. судѣ. Въ 1888 г. онъ вышелъ въ отставку, посвятивъ себя адвокатурѣ, а также литературнымъ занятіямъ. Въ послѣдней области онъ началъ работать еще съ 1866 г. По содержанію, его важнѣйшіе труды можно раздѣлить на два отдѣла: юридическія монографіи и описаніе путешествій. Къ первымъ относятся „О принудительномъ и бесплатномъ обученіи въ первоначальныхъ школахъ“ (1880), „Новый законъ о крахахъ

въ Италиі“ (1886), „О крахахъ и банкротствахъ“ (1891); ко вторымъ „Одинъ мѣсяць въ Норвегіи“ (1880), „Въ Даниі и изъ Даниі“ (1882), „За Апенинами“ (1886), „Отголоски Шотландіи“ (1889), „Голландія“ (1890), „По берегамъ Бамы и Паренты“ (1898) и др. Несмотря на разницу въ содержаніи, оба разряда сочиненій имѣютъ общія черты: живой, образный стиль, стремленіе къ популяризаціи и разнообразіе заключающихся въ нихъ свѣдѣній. Хотя ни юридич. труды, ни геогр. описанія Б. не имѣютъ научнаго значенія, первые вслѣдствіе ихъ популярности, вторыя вслѣдствіе ихъ субъективности, тѣмъ не менѣе и тѣ и другія представляютъ довольно видное явленіе въ соврем. польской литературѣ, какъ произведенія популярныя.

**Белзское княжество**, выдѣлилось изъ Вольшанской земли съ 1188, когда Всеволодъ Мстиславичъ, возвративъ Роману Мстиславичу Владиміръ, ухъалъ въ Белзъ. Б. княжество занимало небольшое пространство по верховьямъ Зап. Буга. Послѣ смерти Всеволода въ Б. княжилъ его сынъ Александръ, который, занявъ въ 1204 Владиміръ Вол., отдалъ Б. Васильку Романовичу. Въ 1210 Александръ, съ помощью польскаго князя Лешка, завладѣлъ Б., а Васильку долженъ былъ удалиться въ Каменецъ. Въ 1230 Васильку опять занялъ Б., хотя не надолго, т. к. въ слѣд. году онъ опять былъ въ рукахъ Александра. Затѣмъ Б. княжество переходитъ къ Даниилу и сливается съ Галицкимъ. Левъ Даниловичъ отдалъ было Б. съ другими городами въ удѣлъ сыну Юрію, но потомъ отнялъ ихъ у него. Во время борьбы поляковъ и литовцевъ за галицкое наслѣдство Б. земля колебалась между Польшей и Литвой. Въ срединѣ XIV ст. въ Б. княжилъ литовскій князь Юрій Наримунтовичъ, который призналъ ленную зависимость отъ Польши. Въ концѣ XIV и первой полов. XV в. Б. землей владѣли, въ зависимости отъ Польши, мазовецкіе князья, а съ 1462 Б. земля дѣлается польскимъ воеводствомъ.

**Белзъ** (Belz), гор. въ Галиціи въ Сохальскомъ округѣ, при р. Жолокии и ж. д.; нмѣтъ 4960 ж. (1890) въ томъ числѣ 2823 евр. Уже въ XI вѣкѣ былъ крупнымъ укрѣпленнымъ гор. и столицей русскаго удѣльнаго Белзскаго княжества (см.); 1462 вошелъ въ составъ Польши.

**Белидоръ** (Bernard-Forest de Belidor), французскій инженеръ, основатель современной минной войны. Род. въ 1698 году въ Каталоніи. получилъ въ Парижѣ солидное образованіе и еще въ молодые годы былъ избранъ помощникомъ академикамъ Кассини и Ла-Гиру для продолженія парижскаго меридіана, а затѣмъ назначенъ профессор. артиллерійской школы въ Лаферъ. Изъ сочиненій его замѣчательны „Cours de mathématique“ (1725); „Le bombardier français“ (1731), съ первыми по времени таблицами стрѣльбы;

„Architecture hydraulique“ (4 т., 1735—53); „Traité des fortifications“ (2 т., 1737). Лекціи Б. о постройкѣ крѣпостей и о минной войнѣ привлекли массу слушателей, но только небольшая часть ихъ была издана. Навѣе послѣ смерти Б. („La science des ingénieurs“, 1813). Вслѣдствіе неприяностей, вызванныхъ его завистниками, Б. оставилъ службу въ школѣ и въ 1742 г. отправился въ походъ въ Баварію и Богемію. Въ 1744 г. Б. отличился при взятіи замка Демонъ въ Сардиніи, а въ 1745 году — при взятіи крѣпости Шарлеруа. Въ 1758 г. Б. былъ назначенъ инспекторомъ парижскаго арсенала, а затѣмъ генералъ-инспекторомъ минеровъ.

**Белимарковичъ**, Іованъ, сербскій генералъ, род. 1828 г., 1849 г. посланъ для усовершенствованія въ военно-инженерномъ искусствѣ въ Пруссію и по возвращеніи былъ преподавателемъ военной академіи въ Вѣлградѣ. Въ 1858 г. Б. выступилъ приверженцемъ Обреновичей, руководилъ затѣмъ укрѣпленіемъ Сербіи и былъ начальникомъ гл. штаба, 1868—73 г. — военнымъ министромъ. 1877 г. Б. командовалъ моравскимъ корпусомъ въ войнѣ съ турками, 1880 г., недовольный господствомъ радикальной партіи, подалъ въ отставку, но 1889 г. былъ назначенъ королемъ Миланомъ членомъ регентства на время несовершеннолѣтія короля Александра, въ 1893, съ отмѣною регентства, былъ отставленъ.

**Белиса** или **Белиза**, гл. гор. британск. Гондураса, въ устьяхъ и на обоихъ берегахъ р. Б., почти весь состоитъ изъ деревянныхъ, пестро окрашенныхъ домовъ; большею частью въ швейцарскомъ стилѣ; зданіе управленія, кирпичная церковь, красивый рынокъ (прекрасныя черепахи); жит. 5767 (1891), изъ нихъ 300—400 бѣлыхъ (американцы, англичане и др.), исключительно занимающихся торговлей; негры и метисы занимаются рубкой лѣса (черное дерево), рыбной ловлей, садоводствомъ. Климатъ влажный, но сравнительно здоровый, хотя окрестности покрыты озерами и болотами. Рейдъ, почти совсѣмъ окруженный рифами и подводными камнями, сосредоточиваетъ въ себѣ всю торговлю колоніи и защищенъ фортомъ С. Джорджъ.

**Беличе**, р. въ Сициліи, происходитъ отъ слиянія правой Б. (въ древн. Гипсасъ) и лѣвой Б. (Кремиссъ), впадаетъ въ Сицилійское море къ в. отъ развалинъ Селинунта; длина теченія 75 км.

**Белка**, мѣстность въ Палестинѣ на в. отъ Иордана, отъ Вади Зерка на с. до сѣв. угла Мертваго моря на ю.; официально у турокъ Б. называется самый южн. санджакъ Бейрутскаго вилайета, захватывающій также часть земли на з. отъ Иордана.

**Белла**, Стефано делла, итал. рисовальщикъ и граверъ, род. 1610 г. во Флоренціи, ум. тамъ же 1664 г., ученикъ Ванни и Дандини. Число гравюръ Б. (историч., охотничьи сцены, пейзажи, морскіе виды, животныя и орнаментика) достигаетъ 1000.

**Беллавитисъ** (Giusto Bellavitis, графъ), итальянскій математикъ, род. 1803 г., ум. 1880 г., профессоромъ высшей алгебры и аналитической геометрии въ Падуѣ. Онъ открылъ въ 1832 г. способъ, основанный на геометрическомъ сложении и умноженіи, *Metodo delle equipollenza* (см *комплексныя числа*). Онъ написалъ курсы по начертательной геометрии (Падуя, 1851; 2-ое изд. 1868), аналитической геометрии (1870), алгебрѣ (1875). См. Favaro, Schlömilch's Zeitschrift für Mathematik, т. 26.

**Белладжіо** (Bellagio), мѣстечко въ итал. пров. Комо, на скалистомъ мысу, дѣлящемъ оз. Комо на 2 рукава, живописно расположено, часто посѣщается иностранцами; роскошные отели и виллы; рѣзба по дереву, мыловареніе; 849 жит. (1881).

**Белладонна**, см. *атропа*.

**Белладонный пластырь**, см. *пластырь*.

**Беллами**, 1) Эдуардъ, америк. пис., род. 1850 г., ум. 1898, получилъ образованіе въ Нью-Йоркѣ и Германіи и съ 1876 г. посвятилъ себя публицистической дѣятельности. Б. получилъ извѣстность далеко за предѣлами своей родины благодаря своему роману „Looking backward, 2000—1887“ (1888), изображающему будущее („черезъ сто лѣтъ“) социальное устройство въ духѣ социалистическаго Zukunftstaat'a и нашедшему широкое распространеніе въ Америкѣ и въ ея въ многочисл. переводахъ на всѣ европейскіе (въ томъ числѣ и на русскій) языки. Б. издавалъ въ Бостонѣ еженедѣльный органъ „The New Nation“, посвященный обоснованію и распространенію ученія Б. и вызвавшій въ Америкѣ образованіе „націоналистическихъ“ общинъ, какъ и многочисленные пародіи. Др. соч. Б.: „A Nantucket idyll“ (1877), „Miss Ludington's sister“ (1884), „The blind man's world“ и др.

2) Яковъ, нидерландскій поэтъ, род. 1757, ум. 1786, основатель литературнаго общества, много содѣйствовалъ развитію отечественной поэзіи. Подъ всеобщимомъ Зеландуса онъ напечаталъ „Vaderlandsche Gezeugen“ и пользующуюся большою популярностью въ Голандіи поэму „Roosje“, отличительная черта какъ этихъ, такъ и другихъ стихотвореній Б. — трогательная простота и глубокая задушевность. Ср. Ockerse и Kleyn, Gedenkzuil op het grat van I. B. (Гарлемъ, 1822).

**Белланже** (Bellangé), Ипполитъ, франц. живописецъ, род. 1800 г., ум. 1866 г. въ Парижѣ, ученикъ Гро, изображалъ преимущественно жизнь солдатъ въ походѣ и въ мирное время, съ большимъ драматизмомъ передавая на небольшомъ пространствѣ эпизоды сраженій, особенно моментъ атаки, умѣло въ то же время передавая и интимную сторону солдатскаго быта (Прощаніе рекрута, Возвращеніе солдата, Два друга). Гл. произв.: Наполеонъ, возвращающійся съ Эльбы, Ваграмская битва, Маренго, Кирасиры Ватерлоо, Гвардія умираетъ. Б. писалъ также на сю-

жеты изъ жизни крестьянъ, мелкаго мѣщанства и ремесленниковъ. Многія изъ его произведеній имѣ лиитографированы. Правильный рисунокъ, естественность и вѣрность наблюденій отличаютъ картины Б., страдающія, однако, пестрымъ и жесткимъ колоритомъ. См. J. Adeline, Hippolyte B. et son oeuvre (Пар. 1879).

**Беллари** (Баллари, Валагари), дистриктъ англ. президентства Мадрасъ въ Индіи, между 14°14'—15°27' с. ш. и 75°45'—77°40' в. д.; вмѣстѣ съ небольшимъ туземнымъ государствомъ Сандуръ имѣетъ пл. 15,291 кв. км.; безлѣсныя, сухія равнины, прорѣзанныя многочисленными, большею частью сухими рѣчными руслами, во время ливней производящими страшныя опустошенія. Флора бѣдна, представители фауны—пантера, волкъ, черный медвѣдь, гіена, дикій кабанъ, антилопы, многочисленные виды птицъ и змѣй. Полезн. иск. желѣзо, мѣдь, свинецъ, сурьма, марганецъ, квасцы, соль и селитра. Климатъ жаркій, нездоровый и необыкновенно сухой; средняя годовая темп. 26,2°; периодически ежегодно тысячи народа умираютъ отъ холеры, лихорадокъ и голодовокъ вълѣдствіе бездождія. Жит. (1891): 900,126 (807,597 индусовъ, 85,770 магометанъ, 5283 христіанина, преим. католиковъ). Главныя произведенія суть хлѣбъ, прекрасный хлопокъ, растит. масло, сахарный тростникъ, пряности. Значит. скотоводство. Произведенія промышленности: хлопчатобумажные товары, шерстяные одѣяла и ковры, стеклянныя бусы. Оживленію торговли способствуютъ 2 ж. д. линіи. На в. лежитъ укрѣпленный военный постъ Гути съ 5373 жит. (1881) и фортомъ, служащимъ правительственной тюрьмой, на скалѣ 620 м. высоты. Одноименный гл. гор. Б. подл. 15°09' с. ш. и 76°57' в. д., расположенъ среди безводной равнины на 488 м. надъ у. м., на ж. д. вѣтви линіи Бомбэй-Мадрасъ; важный стратегич. пунктъ, резиденція управленія округомъ, протест. и католич. миссій; жит. 59,467 (1891). Верхняя часть его, съ 2 фортами, населена европейцами, въ нижней многочисленныя индусскія храмы, нѣсколько мечетей и пр. На с. з. въ 38 км. развалины Биснагара.

**Белларминъ** (Bellarmín), Робертъ, ученый іезуитъ, одинъ изъ ревностѣйшихъ защитниковъ католицизма, род. 1542, ум. 1621; 1560 поступилъ въ орденъ іезуитовъ, съ 1576 читалъ въ Collegium Romanum въ Римѣ свои замѣчательныя лекціи о контроверзахъ. Съ 1590 на Б. возлагались самыя важныя церковно-политическія миссіи, и 1599 онъ сдѣлался кардиналомъ. Гл. соч. Б. „Disputationes de controversiis christianae fidei adversus hujus temporis haereticos“ (Римъ 1581) долгое время считалось лучшимъ сочиненіемъ, написаннымъ въ защиту католицизма. Въ то же время Б. требовалъ отъбны многіихъ злоупотребленій въ папскомъ управленіи. Его катехизисъ „Christianae doctrinae explicatio“

весьма распространенъ и переведенъ на многіе языки. Б. написалъ также свою автобіографію (Феррара, 1761), которая на латинск. и нѣмецк. языкахъ была издана въ Боннѣ (1887). Полн. собр. соч. изд. въ Венеціи (1721, 5 т.), въ Кельнѣ (1619, 7 т.), въ Парижѣ (1874, 12 т.). Біографіи иезуита Fuligatti (Римъ, 1624) и Couderc'a (Парижъ, 1893).

**Белласъ**, гор. и извѣстная купанья въ порт. пров. Эстремадура, 10 км. къ с. з. отъ Лиссабона; роскошный замокъ, виллы, желѣзные источники; жит. 2,505 (1878). Здѣсь начинается водопроводъ въ г. Лиссабонъ.

**Беллатриксъ** (лат. Bellatrix — воительница), названіе звѣзды  $\gamma$  въ созвѣздіи Ориона.

**Беллемъ** (Bellême), гор. во франц. департ. Орнъ, на зап. ж. д. Близъ гор. остатки знаменитаго еще въ римскія времена Б. лтса (Saltus Perticus), галльскіе долмены съ римскими надписями и минер. источникъ. Б. былъ прежде укрѣпленъ и составил. особое графство. Теперь небольшой гор. съ 2563 жит. (1891), заним. вязаньемъ сѣтей, изготовл. деревян. издѣлій и пр.

**Беллерманъ**, 1) Иоганнъ Іоакимъ, род. 1754, ум. 1842, теологъ и семитистъ, былъ проф. теологіи въ берл. унив. и совѣтникомъ консисторіи. Лучшія изъ его сочиненій: „Handbuch der biblischen Litteratur etc.“ (2 изд. Эрф., 1796—1804, 4 т.), „Bemerkungen über phönikische und rupische Münzen“ (4 программы, тамъ-же, 1812—14).

2) Фридрихъ, нѣм. филологъ, род. 1795, ум. 1874. Главныя работы Б.: Die Hymnen des Dionysios und Mesomedes (Берл., 1840); Anonymi scriptio de musica et Bacchii senioris introductio artis musicae (Берл., 1841); Die Tonleitern und Musiknoten der Griechen (Берл., 1847); Griechische Schulgrammatik (5 изд., Лейпц., 1886); школьное изд. Царя Эдипа (Берл., 1857). См. „Friedrich B. Seine Wirksamkeit auf dem Gebiet der Musik“ (Лейпц., 1874).

3) Христіанъ Фридрихъ, сынъ Іоганна, род. 1793, ум. 1863, теологъ и филологъ, былъ долго пасторомъ въ Лиссабонѣ и Неаполѣ, а затѣмъ въ Берлинѣ. Кромѣ многихъ теологическихкихъ сочиненій издалъ: „Ueber die ältesten christlichen Begräbnisstätten, besonders die Katakomben zu Neapel“ (Гамб., 1839); „Die alten Liederbücher der Portugiesen“ (Берл., 1840), замѣчательное въ свое время изслѣдованіе, и до сихъ поръ не потерявшее интереса; „Portugiesische Volkslieder und Romanzen“ (Лейпц., 1864).

**Беллерофонтъ** (*Βελλεροφών*), прозвище Гишпооя, по Главку—внука Сизифа, по другимъ—сына Посидона. Убивъ печально коринвѣнина Беллера, по нѣкоторымъ, — своего брата, Б. бѣжалъ въ Тиринъ къ царю Прету, очистившему его отъ преступленія; супруга послѣдняго, Алтея (у Гомера — Стенебея), изъ-за неудовлетворен-

ной любви, обвинила Б. въ покушеніи на ея честь. Претъ отправилъ Б. въ Ликию къ своему тестю Іобату съ тайной просьбой умертвить гостя; не рѣшаясь прямо привести въ исполненіе порученіе, тотъ сталъ посылать Б. на опасныя предпріятія, и послѣдній, съ помощью прирученнаго имъ Пегаса, умертвилъ изрыгавшую огонь Химеру (см.), побѣдилъ амазонокъ и одолѣлъ опасную засаду, устроенную ему Претомъ, который, догадавшись теперь, что имѣеть дѣло съ существомъ божескаго происхожденія, сдѣлалъ Б. своимъ соправителемъ и зятемъ. Мстя Алтеѣ, Б. притворно полюбилъ ее, уговорилъ полетѣть съ нимъ на

Пегасъ и около острова Мелоса сбросилъ ее въ море; зазвѣвшись, онъ въ послѣдствіи пытался на Пегасъ достигнуть Олимпа, чѣмъ возбудилъ гнѣвъ Зевса, и, сброшенный взбѣсившимся конемъ, получилъ увѣчье ноги или глаза, послѣ чего скитался,



Беллерофонтъ съ пегасомъ.  
(Рельефъ.)

ненавистный богамъ

и избѣгая людей, до самой смерти. Б. чтился въ Лики; близъ Коринѣа у него было святилище; исторія его послужила сюжетомъ для „Іобата“ Софокла и „Стенебеи“ и „Беллерофонта“ Эврипида; борьба съ Химерой часто изображалась на вазахъ, водопой Пегаса на барельефахъ (см. рис.). См. Fischer, Bellerophon (Лейпц. 1851); von Pritwitz-Gaffron, Bellerophon in der antiken Kunst (Мюнх. 1888).

**Беллерофоны** (Bellerophon), однокамерная, болѣе или менѣе шаровидная, спирально свернутая раковины, послѣдній оборотъ которыхъ охватываетъ и скрываетъ всѣ остальные, оканчиваясь широкимъ раструбомъ устья, съ вырѣзомъ по срединѣ, которому соответствуетъ борозда вдоль всей раковины. Мѣсто ихъ въ зоологич. системѣ неясно, за отсутствіемъ всякихъ данныхъ о строеніи самого животнаго; обыкновенно Б. относятъ къ брюхоногимъ моллюскамъ. Очень распространены во всѣхъ палеозойскихъ отложеніяхъ отъ кэмбрія до перми включительно, послѣ чего совершенно исчезаютъ. См. табл. Камеш. сист. I, фиг. 13.

**Беллетристика** (франц. belles-lettres — понятие, созданное в XVIII в.), та часть литературы, которую мы называем изящною, и которая обнимает собой лирику, романъ, повѣсти, путевыя и жанровыя картины, драму и т. п.

**Белли**, Джузеппе Джоакино, выдающийся итал. народный поэт, род. 1791, ум. 1863. Поставивъ себя цѣлью изобразить жизнь римскаго народа на его собственномъ діалектѣ, Б. обнаружилъ въ этой области почти безпримѣрную плодovitость и во многихъ тысячахъ сонетовъ далъ яркую, съ замѣтнымъ сатирическимъ отъѣнкомъ, картину жизни и обзора мыслей римскаго простонародія, его взглядовъ и настроеній въ богатую событіями эпоху 1830—50. Полн. собр. сонетовъ въ изд. L. Morandi (Città di Castello 1886—89, 6 том.). См. Gnoli въ „Nuova Antologia“, 1877.

**Беллингсгаузенъ**, 1) баронъ Иванъ Федоровичъ, переводчикъ, род. въ Лифляндіи, въ 1759 г. Дѣятельность свою началъ при лифляндскомъ оберландгерихтѣ, гдѣ былъ „транслаторомъ“, потомъ перешелъ на службу въ ревельскую таможену и былъ однимъ изъ редакторовъ въ комиссіи составленія законовъ. Ум. 1820 г. Изъ его переводовъ съ русскаго на нѣмецкій сохранились слѣдующіе: „Надгробная рѣчь свящ. Якова Полонскаго при погребеніи генерала П. С. Бѣгичева“. Рига 1790 г.; „Ода Хераскова на коронаваніе Павла I.“ тамъ-же. 1797; „Repertorium russischer Gesetze und Ukasen“, тамъ-же. 1792 г. Кроме того, онъ затѣялъ изданіе 2 журналовъ, но, не найдя поддержки, выпустилъ только по одной книгѣ: первый изъ нихъ „Journal der älteren und neuern russischen Litteratur“, заключаетъ въ себя нѣсколько весьма удовлетворительныхъ переводовъ изъ Ломоносова, Хераскова, Гавриила Бужинскаго, съ краткими историко-литературными вступленіями; второй: „Журналъ правовѣднія“, задуманъ былъ широко, въ предисловіи издатель обѣщавъ давать „Историко-юридическія изслѣдованія, или иногда, вмѣсто оныхъ, изложеніе разныхъ римск. законовъ и сличеніе оныхъ съ россійскими, выписки изъ достопамятнѣйшихъ старыхъ и новыхъ законовъ и постановленій, судебные казусы, извлеченные изъ лучшихъ сочиненій по сей части, съ примѣненіемъ оныхъ къ россійск. законамъ“. Языкъ изданія чистый

и правильный, статьи болѣе компилятивнаго характера, но въ сравнительномъ разсмотрѣніи законовъ замѣтна самостоятельная работа. Журналъ проникнутъ искренностью, любовью къ просвѣщенію и русскому народу (Венгеровъ, Кр. библ. слов., Геннади, Слов.).

Фаддей (Фабіанъ) Фаддеевичъ, род. 1779 г., воспитывался въ морскомъ кадетскомъ корпусѣ и еще гардемаринномъ ходилъ въ Англію; въ 1797 г. Б. былъ произведенъ въ мичманы, а въ 1803—6 гг. совершилъ кругосвѣтное плаваніе на фрегатѣ „Надежда“ подъ командой Крузенштерна. Затѣмъ онъ командовалъ послѣдовательно нѣсколькими судами. Съ 1812 года Б. былъ переведенъ въ черноморскій флотъ и исполнилъ рядъ гидрографическихъ работъ, результатами которыхъ была первая удовлетворительная карта Чернаго моря. Въ 1819 г. Б. былъ назначенъ начальникомъ южной полярной экспедиціи. Ему дано было 2 шлюпа: „Востокъ“ и „Мирный“ со 170 чел. команды, 14 офицерами, астрономомъ и живописцемъ. Б. вышелъ изъ Кронштадта 14 іюля 1819 г., а возвратился 24 іюля 1821 г. Б. достигъ 70<sup>0</sup> ю. ш. и открылъ 29 острововъ и коралловый рифъ. Б. изслѣдовалъ громадную поверхность, проникъ по направленію къ южному полюсу далѣе Кука и тѣмъ разрушилъ ошибочное представленіе, что за предѣлами, которыхъ достигъ Кукъ, открывать уже нечего, наконецъ, первый указалъ на присутствіе суши въ антарктическомъ поясѣ. Значеніе экспедиціи Б. было признано въ ученомъ мірѣ и имя его до сихъ поръ ставятъ на ряду съ именемъ величайшихъ путешественниковъ. Описаніе его путешествія вышло въ 1831 году въ Спб., въ 2-хъ томахъ съ атласомъ, подъ заглавіемъ „Двукратныя изысканія въ Ю. Ледовитомъ океанѣ и плаваніе вокругъ свѣта въ продолженіе 1819, 1820 и 1821 гг. на шлюпахъ „Востокъ“ и „Мирный“. Затѣмъ Б. продолжалъ строевую службу во флотѣ и участвовалъ въ войнѣ 1827—29 гг. Съ 1839 г. Б. былъ главнымъ командиромъ кроштадтск. порта и положилъ много труда для благоустройства города. Гуманность Б. и его заботливость о нижнихъ чинахъ, столь рѣдкія въ его время, создали ему добрую память во флотѣ. Б. ум. 1852 г. Въ 1870 г. ему поставленъ памятникъ въ Кронштадтѣ.

# Списокъ иллюстрацій и приложений во II-мъ томѣ.

## Отдѣльныя приложения.

	Стр.		Стр.
Арктическая фауна, хромофотографія . . . . .	65	Хронологическая таблица исторіи архитектуры (4 стр.) . . . . .	159
Архитектура, 12 двойныхъ черныхъ картинъ:		Архитектурный стиль, I и II, черныя картины . . . . .	160
I. Египетское зодчество . . . . .	150	Астрофотографія, черная картина . . . . .	216
II. Ассиро-вавилонское, персидско-мидійское, малоазійское, финикійско-еврейское зодчество . . . . .	151	Африка, физическій обзоръ. Карта въ краскахъ . . . . .	294
III. Греческое зодчество . . . . .	152	Африканская культура. I и II. Черныя картины . . . . .	298
IV. Этрусское и римское зодчество . . . . .	153	Африка, политическое обозрѣніе . . . . .	300
V. Римское зодчество . . . . .	153	Важнѣйшія до настоящаго времени путешествія въ Африкѣ съ цѣлью наслѣдованія. Карта въ краскахъ . . . . .	304
VI. Древне-христіанское и визант. зодчество . . . . .	154	Указатель къ картѣ „Путешествія въ Африкѣ“. . . . .	304
VII. Арабское и мавританское зодчество (VII—XIV вв.) . . . . .	155	Бабочки, I. Двойная черная картина . . . . .	370
VIII. Романское зодчество (IX—XIII вв.) . . . . .	155	Бабочки, II. „ „ „ . . . . .	371
IX. Готическій стиль (XIII—XIV вв.) . . . . .	156	Бактеріи, хромофотографія. „ „ . . . . .	456
X. Итальянское Возрожденіе (XV—XVII вв.) . . . . .	157	Балканскій полуостровъ. Карта въ краскахъ . . . . .	480
XI. Германское, французское и англійское Возрожденіе (XVI и XVIII вв.) . . . . .	158	Безхвостыя амфибии I и II. Черныя картины . . . . .	758
XII. Барокко и рококо (XVII и XVIII вв.) . . . . .	159		

## Рисунки въ текстѣ.

	Стр.		Стр.
Аррей . . . . .	24	Ахроматическая линза . . . . .	320
Ареометръ, рис. 1 и 2. . . . .	30	Аѳина . . . . .	349
Anhalonium fissuratum u. Echinocactus Williamsii . . . . .	56	Древнія Аѳины . . . . .	352
Арка, 25 рис. разн. видовъ . . . . .	59	Планъ раскопокъ Аѳинскаго акрополя . . . . .	353
Экваторіальная армиллярная сфера Тихо Браге . . . . .	76	Ротовыя части бабочки . . . . .	370
Армиллярная сфера для цѣлей преподаванія . . . . .	76	Столбчатая отдѣльность базальта у Ремагена на Рейнѣ . . . . .	405
Продольный разрѣзъ соевѣтѣя <i>Arum sonoserphaloides</i> . . . . .	90	Размѣръ базилики въ Помпей . . . . .	415
Аррорутъ, разн. крахмалы . . . . .	95	Бакены. Фигурь 1—8 . . . . .	441
Артемиды . . . . .	107	„ „ 9—12 . . . . .	442
Часть артерій . . . . .	112	Балансирный прессъ . . . . .	470
Драконовъ корень . . . . .	119	Планъ гор. Балтимора . . . . .	487
Асклепій . . . . .	172	Цвѣтокъ <i>Impatiens</i> . . . . .	505
<i>Asteriscus pigmaeus</i> . . . . .	191	Разныя балюстрады . . . . .	510
Гороскопъ . . . . .	207	Планъ гор. Банкокъ . . . . .	544
Машина Atwood'a для измѣр. силы паденія . . . . .	231	Рогозубъ Форстера . . . . .	563
Разрѣзъ сѣв. части Атлант. океана черезъ Мадейру, Азорскіе и Бермудск. о.—ва до Нью-Йорка . . . . .	237	Разрѣзъ цвѣтка <i>Berberis vulgaris</i> . . . . .	573
Разрѣзъ южн. части Атлант. океана отъ устья Ла-Платы до мыса Доброй Надежды . . . . .	237	Бареты, 4 фиг. . . . .	590
Разрѣзъ южн. части Фарадѣева холма . . . . .	238	Прямоугольникъ . . . . .	594
Температура верхняго слоя воды въ февралѣ . . . . .	238	Переносный барометръ Фортина, 2 ф. . . . .	606
Температура верхняго слоя воды въ августѣ . . . . .	238	Сифонный „ „ . . . . .	606
Атласное переплетеніе . . . . .	241	„ „ съ чашечкой, 2 ф. . . . .	606
Атмометръ Вильда . . . . .	244	Пружинный „ „ Ноге, 2 фиг. . . . .	607
Аттичскій базисъ . . . . .	261	Вѣсовой „ „ . . . . .	608
Ауксонометръ . . . . .	266	Планъ Барселоны . . . . .	617
Трубка (стетоскопъ) . . . . .	269	Лотъ Брука, 2 фиг. . . . .	671
Карта сраженія при Аустерлицѣ . . . . .	270	„ Руссета . . . . .	672
Афродита Книдская . . . . .	308	„ Голфгарнера . . . . .	672
Афродита Милосская . . . . .	308	Киви . . . . .	741
		Развитіе жабы, 5 рис. . . . .	759
		Беллерофонтъ съ пегасомъ. . . . .	793

# Списокъ сотрудниковъ „Большой Энциклопедіи“.

Проф. Д. И. Абрамовичъ.  
Э. Д. Аваловъ.  
Н. Э. Анненскій.  
М. А. Антоновичъ.  
Ю. М. Антоновскій.  
А. В. Башкировъ.  
Старшій зоологъ Академіи Наукъ, В. Л. Вланки.  
А. И. Богдановичъ.  
Проф. И. А. Бодуэнъ де Куртпэ.  
Проф. А. К. Бороздинъ.  
Врачъ Р. А. Брагинская.  
Ф. И. Брандтъ.  
А. В. Брауде.  
А. И. Браудо.  
Проф. Ф. А. Браунъ.  
Проф. С. К. Буличъ.  
Н. П. Быковская.  
Н. П. Бѣлоконскій.  
П. И. Вейнбергъ.  
Академикъ А. Н. Веселовскій.  
В. П.  
М. И. Ганфманъ.  
Пр.-доц. В. М. Гессенъ.  
В. А. Гильченко.  
Химикъ Н. Л. Головчинеръ.  
А. К. Голубевъ.  
Проф. П. В. Голубовскій.  
Д-ръ М. А. Гольденблумъ.  
Л. М. Гольдмерштейнъ.  
Пр.-доц. М. Ю. Гольдштейнъ.  
А. Г. Горифельдъ.  
С. А. Гребницкій.  
В. Д. Гринченко.  
Я. Г. Гуревичъ.  
Проф. В. Я. Добровлянскій.  
Н. П. Житецкій.  
Л. С. Закъ.  
Н. Н. Златовратскій.  
Проф. А. А. Ивановскій.  
П. Ф. Каптеревъ.  
Е. П. Карповъ.  
Проф. Н. А. Карышевъ.  
Е. А. Кивлицкій.  
Старшій этнографъ Акад. Наукъ Д. А. Клеменць.  
Академикъ Н. П. Кондаковъ.  
В. А. Кордтъ.  
Академикъ С. И. Коржинскій.  
Поч. академикъ В. Г. Короленко.  
Инж. Л. Г. Коршунъ.  
Проф. Ю. Кулаковскій.

А. М. Лазаревскій.  
Проф. П. Ф. Лесгафтъ.  
В. В. Лесевичъ.  
Г. Ф. Линецкеръ.  
Н. М. Лисовскій.  
Проф. А. А. Лыкошинъ.  
В. И. Любименко.  
Е. А. Ляцкій.  
А. И. Лященко.  
Л. Г. Малиясъ.  
Д. Н. Маминъ.  
Проф. А. Н. Миклашевскій.  
Проф. П. Н. Милуковъ.  
Н. К. Михайловскій.  
Инж. Н. Г. Михайловскій (Гаринъ).  
П. В. Моклевскій.  
П. О. Морозовъ.  
А. А. Мурашкинцевъ.  
Старш. геологъ С. Н. Никитинъ.  
Николай — Онъ.  
Н. П. Обнорскій.  
В. А. Обручевъ.  
Проф. Д. Н. Овсянникъ-Куликовскій.  
Доц. А. Остроградскій.  
Проф. Л. О. Петражицкій.  
Проф. В. К. Пискорскій.  
Прив.-доц. А. Л. Погодинъ.  
Г. Н. Потанинъ.  
Инж. М. А. Прессъ.  
Проф. Л. А. Саккетти.  
В. И. Семеновскій.  
М. П. Семеновъ.  
Д. П. Сидельскій.  
М. К. Симоны.  
А. М. Скабичевскій.  
Н. А. Соколовскій.  
К. М. Станюковичъ.  
Прив.-доц. Б. В. Томашевскій.  
Д-ръ фил. М. М. Филиповъ.  
С. Л. Чудновскій.  
Проф. А. И. Чупровъ.  
А. К. Шауманъ.  
Академикъ А. А. Шахматовъ.  
В. Ф. Шимшаревъ.  
П. А. Шафрановъ.  
Шюселеръ.  
Е. Н. Щепкина.  
Ф. А. Щербина.  
В. К. Эрмерштедтъ.  
Проф. В. Г. Яроцкій.

и мн. др.

